

**АКАДЕМИЧЕСКИЙ  
ВЕСТНИК  
ВНУТРЕННИХ ВОЙСК  
МВД РОССИИ**

Приложение к военно-публицистическому  
и литературно-художественному журналу  
“На боевом посту”  
внутренних войск МВД России

Издаётся с сентября 2008 года

**Учредитель** – МВД России

**Издатель** –  
Главное командование  
внутренних войск МВД России

**Главный редактор журнала  
“На боевом посту”**  
Кислый Ю.П.

**Редакционная коллегия:**  
Бысенков И.С. (ответственный секретарь),  
Гейко В.А., Колесников С.С. (зам. главного редактора),  
Михалев А.Н. (зам. главного редактора),  
Панченков В.В., Софронов И.Е. (зам. главного редактора),  
Чепяшев С.К.

**Научно-редакционный совет:**  
Баранов В.П. (председатель), Григорьев Л.В.,  
Гришечкин Ю.А., Марценюк Ю.А. (зам. председателя),  
Мельник А.В., Немов М.А., Стукановский С.Я.,  
Фомичев М.Н. (ответственный секретарь)

**Художественное оформление**  
Болтиков В.В.

**Корректор**  
Рябчикова Т.А.

Редакция вправе сокращать и литературно обрабатывать принятые к публикации тексты, а также может публиковать материалы, не разделяя точку зрения авторов. Рукописи не рецензируются и не возвращаются. За достоверность фактов, имен собственных, неразглашение тайны отвечают авторы публикаций, за качество печати - типография. Переписка с читателями ведётся только на страницах журнала. Для опубликования в “Академическом вестнике внутренних войск МВД России” материал необходимо направлять в ЦОТИ ГКВВ МВД России. Телефон для справок:  
(495) 361-85-90.

При перепечатке материалов ссылка на “Академический вестник внутренних войск МВД России” обязательна.

## **ВОЕННОЕ СТРОИТЕЛЬСТВО**

### *А. Чайковский*

Системный подход – основной инструмент формирования облика внутренних войск **3**

## **ПОДГОТОВКА ВОЙСК**

### *М. Немов*

Проблемное обучение в учебном процессе военного вуза **9**

### *В. Токарев*

Формирование ответственности как профессионально значимого качества у курсантов военных вузов внутренних войск МВД России **14**

### *В. Сарычев, В. Архипов, Е. Яблоков*

Инновации в образовательном процессе по подготовке офицерских кадров для внутренних войск **18**

## **ОБЕСПЕЧЕНИЕ СЛУЖЕБНО-БОЕВОЙ ДЕЯТЕЛЬНОСТИ**

### *В. Баталов, А. Кравец*

Социально-экономический статус офицера внутренних войск в современных условиях **22**

## **ТЕХНИКА И ВООРУЖЕНИЕ**

### *Д. Цимберов, С. Вахрушин*

Методика функционально-структурного подхода при изучении гидропривода вооружения и военной техники **26**

### *В. Козлов*

Влияние различных факторов на эффективность средств индивидуальной бронезащиты **32**

## **ГЕОПОЛИТИКА И БЕЗОПАСНОСТЬ**

### *В. Баранов*

Вопросы национальной безопасности Российской Федерации на современном этапе **36**

### *А. Дзапаров*

Борьба с терроризмом – общегосударственная задача **42**

Сдано в набор 11.05.2009.  
Подписано к печати 25.06.2009.  
Формат бумаги 60x90 1/8.  
Тираж журнала 500 экз.  
Объем 9 усл. печ. л.  
Отпечатано на 72 стр.  
Заказ № 153

Отпечатано в типографии  
редакции журнала  
“На боевом посту”  
внутренних войск  
МВД России  
Тел.(495) 361-88-54

**Адрес редакции:**  
111250, Москва,  
ул. Красноказарменная, 9а.

**Телефоны:**  
редакции – (495) 361-81-71,  
отдела по изданию журнала –  
(495) 361-87-15  
E-mail: vwpst2006@yandex.ru

## ЗА РУБЕЖОМ

---

- С. Корнюшкин, Ю. Марценюк**  
Современный опыт применения силовых структур  
при разрешении внутренних конфликтов  
в ведущих странах мира **49**

## НАУКА И ПРАКТИКА

---

- Л. Григорьев**  
Разработка и внедрение инноваций в служебно-боевую  
деятельность внутренних войск МВД России –  
важнейшая функция научных подразделений **55**

## СТРАНИЦЫ ВОЕННОЙ ИСТОРИИ

---

- В. Мурадимов**  
Опыт применения правоохранительных органов и силовых  
структур Российской империи при решении задач охраны  
тыла в дореволюционный период **59**

- С. Лысенков, А. Дерюгин**  
Чрезвычайные правовые режимы военного времени как средство  
обеспечения внутренней безопасности государства (уроки и опыт  
Великой Отечественной войны) **63**

- А. Спицын**  
Исторические аспекты участия внутренних войск в разрешении  
международных конфликтов в Северо-Кавказском регионе **67**

Полковник Александр ЧАЙКОВСКИЙ

# СИСТЕМНЫЙ ПОДХОД – ОСНОВНОЙ ИНСТРУМЕНТ ФОРМИРОВАНИЯ ОБЛИКА ВНУТРЕННИХ ВОЙСК

*Метод в науке – самая первая, основная вещь*<sup>1</sup>.  
И.П. Павлов

Исходя из того, что задача военной науки в общем виде заключается в развитии военной теории и практики, совершенствовании вооружения и военной техники, получении и эффективном использовании знаний в интересах повышения обороноспособности страны<sup>2</sup>, можно сформулировать подобную задачу в части, касающейся внутренних войск.

Задача военной науки по отношению к внутренним войскам заключается в развитии теории и практики их применения, совершенствовании средств выполнения возлагаемых на них задач, получении и эффективном использовании знаний в интересах повышения внутренней безопасности Российской Федерации (ошибочно было бы сводить такую задачу только к "обоснованию" эффективности системы применения внутренних войск или их облика). Инструментом решения научной задачи является методология.

Понятие "метод" (от греч. *methodos* – путь исследования, теория, учение<sup>3</sup>) в науке – способ освоения (познания) объективной действительности, способ проводимого исследования. Учение о структуре и логической организации методов исследования – сущность понятия "методология". Методология выступает орудием теоретического познания реальной действительности, одновременно являясь основой её преобразования. Многие учёные, философы, военные деятели не раз отмечали важность научных методов и зависимость от них результатов исследования. Но как бы ни был хорош метод, сам по себе он не предопределяет успех исследования. Исключительно важен опыт – практическое подтверждение теоретических заключений, ибо практика – критерий истины.

Процесс проникновения человеческого ума в сущность явлений имеет особую сферу – военно-научное познание. Сразу же отметим несколько особенностей в процессе познания деятельности внутренних войск. В первую очередь это ограниченность практики войск в повседневных условиях. Вторая особенность заключается в главном отличии их деятельности от Вооружённых сил: процесс их применения при выполнении большей части задач – не двустороннее вооружённое противоборство, а зачастую исключаящий возможность применения вооружения процесс воздействия на население, граждан нашей страны. Даже при участии внутренних войск в открытых вооружённых столкновениях всегда предусматривается проведение войсками мероприятий в отношении населения. Ещё одна особенность состоит в невозможности количественного учёта многих процессов и явлений, которые выражаются опосредованно, косвенно, например морально-психологическое состояние войск, качества командиров или то же влияние населения.

В качестве основания для классификации методов военно-научного исследования принято брать их характер и функции. Все методы содержат общие идеи и принципы, а также конкретные правила и приёмы. Для различных по масштабу, задачам, преобладающей роли в практике исследований, а также их этапов избираются соответствующие методы-приёмы и методы-подходы. Основой методов-приёмов являются правила, приёмы и определённая последовательность действий с объектом познания. В методах-подходах на первом месте стоят идеи, принципы и формулирование исходных

Полковник  
А. А. ЧАЙКОВСКИЙ –  
старший преподаватель  
кафедры тактики  
и оперативного использования  
внутренних войск  
Общевойсковой академии  
Вооружённых сил РФ,  
кандидат военных наук,  
доцент

<sup>1</sup> Павлов И. П. Полн. собр. соч. М.: АН СССР, 1952, т. 5. С. 26.

<sup>2</sup> Научная работа в высших военно-учебных заведениях Российской Федерации. Теоретический труд. М.: ВАФ, 1998. С. 7.

<sup>3</sup> Большой энциклопедический словарь. М.: Научн. изд. "Большая Российская энциклопедия", 1997. С.724.

положений. При этом применение одного метода не исключает возможность применения другого в рамках одного исследования.

Содержание любого метода определяется объективными законами действительности. Деление методов на группы осуществляется в аспекте важности, универсальности и степени общности законов, составляющих их основу. Так, все методы принято разделять на три больших группы: всеобщий философский метод диалектического материализма, общенаучные методы, специфические (специальные) методы. В дальнейшем рассматривать всеобщий философский метод не будем, расценивая его как "среду обитания" всех остальных методов научного исследования.

**Общенаучные методы.** По внутренней логике их разделяют на методы эмпирического, логического уровней и математические методы. Эмпирический уровень обеспечивает добывание и первичную обработку исходных фактических данных. Методами логического уровня осуществляется вторичная абстрактно-логическая обработка материалов исследования, в конечном итоге – построение теории. В общенаучных методах особо необходимо выделить математические методы. Их разделяют на две группы: общематематические методы и методы прикладной математики.

**Специфические (специальные) методы.** Как правило, их применяют для проверки теории, полученной последовательным применением эмпирических и логических методов.

Что касается методов-подходов, то между ними существует глубокая связь, грань между ними весьма условна. Целью любого из подходов ставится показ развития предмета исследования, однако при этом используются различные средства.

Методы-подходы относятся к общенаучным и включают три основных направления. *Исторический подход* призван воспроизвести возникновение и развитие исследуемого объекта познания, его действительную историю, отразить все детали этого процесса. Факты и события излагаются конкретно, со всеми деталями, по месту и времени. *Логический метод-подход* при исследовании того же объекта направлен на выяснение прежде всего его существенных внутренних связей и отношений, структуры и функций на определённом этапе существования объекта, обоснование его теории, установление законов его строения и функционирования.

В современных военно-научных исследованиях всё большую роль играет *системный подход*. Как и другие методы-подходы, системный подход характеризуется своим набором базовых идей, принципов, исходных положений, которые рассмотрим ниже. В наиболее общем виде системный подход определяется как направление методологии исследования, в основе которого лежит рассмотрение объекта как целостного множества элементов в совокупности отношений и связей между ними, то есть рассмотрение объекта как системы. Системный подход не ограничивает исследователя в выборе перечисленных и неперечисленных научных методов исследования. Сложность, как правило, заключается в выборе исследователем конкретного метода в зависимости от этапа и задачи исследования.

Для более целостного восприятия все перечисленные методы можно свести в схему (рис. 1). Одновременно необходимо отметить, что это далеко не полный их перечень.

Весь существующий арсенал научных методов исследования уже не нуждается в научном обосновании. Методология сама по себе не определяет (назначает) структуру (логическую организацию) и функционал исследуемого объекта, но является инструментом для их познания. В военной науке она является инструментом выработки рекомендаций по совершенствованию объекта в соответствии с предъявляемыми требованиями (изменившимися условиями). Другими словами, заказчик формулирует задачу в общем виде: "Система должна выполнять такие-то задачи (достичь таких-то целей) с наименьшими затратами ресурсов всех видов. При этом имеются такие-то ограничения и допущения". Исследователь изучает существующую (моделирует новую) систему и выработывает рекомендации по совершенствованию существующей системы либо созданию новой.

Существующая методология военно-научного исследования хороша именно тем, что вне зависимости от изменений геополитических и внутренних условий развития Российской Федерации может быть применена для исследования внутренних войск как системы. Изменяется не методология, а условия, факторы, оказывающие существенное влияние на войска, поэтому изменяются "исходные данные исследования", но не сама методология. Методология как инструмент универсальна, от целей, поставленных перед исследователем, зависит лишь выбор метода-подхода и набор методов-приёмов, последовательность их использования. Когда речь идёт о создании (разработке) методологии исследования внутренних войск, скорее надо говорить о разработке методик для решения частных задач исследования, то есть о последовательности решения специфических (специальных) задач, не присущих, например, ни Сухопутным войскам, ни органам внутренних дел. Следовательно, методологию военно-научного исследования применительно к внутренним войскам дополняют методики в рамках специфических (специальных) методов. Такие методы понадобятся для проверки теоретических результатов, полученных при изучении задач, главную роль в выполнении которых будут играть внутренние войска. С некоторыми оговорками специфическими методами исследования проблематики внутренних войск могут стать войсковые тактико-специальные учения, исследовательские (проверочные) командно-штабные учения со специфическими целями. При этом сущность общепринятых специальных методов военно-научного исследования не претерпевает особых изменений.

Задача совершенствования системы (формирования облика) внутренних войск, удовлетворяющей требованиям, соответствующим отводимой роли в системе национальной безопасности (но не требованиям к самой системе безопасности), – есть политическое решение, де-факто эта задача поставлена и в научном обосновании не нуждается.

Предназначение, задачи внутренних войск, их объём должны быть определены до начала исследования в соответствии с ролью, которая будет отведена войскам

ВСЕОБЩИЙ ФИЛОСОФСКИЙ МЕТОД ДИАЛЕКТИЧЕСКОГО МАТЕРИАЛИЗМА			
ОБЩЕНАУЧНЫЕ МЕТОДЫ			
Подходы			
исторический	логический		системный
<b>ЭМПИРИЧЕСКИЕ</b> - наблюдение; - эксперимент; - опрос мнений; - предметное обследование	<b>ЛОГИЧЕСКИЕ (ТЕОРЕТИЧЕСКИЕ)</b> - анализ – синтез; - индукция – дедукция; - абстрагирование; - сравнение; - обобщение; - экспертные оценки; - системный анализ	<b>МАТЕМАТИЧЕСКИЕ</b>	
		<b>общематематические</b> - элементарная математика; - математический анализ; - тригонометрия и аналитическая геометрия; - теория вероятностей; - математическая статистика; - алгебра логики; - линейная алгебра; - теория графов; - теория алгоритмов; - теория множеств	<b>методы прикладной математики</b> - теория исследования операций; - математическое программирование; - теория игр; - теория массового обслуживания; - метод сетевого планирования и управления; - метод "динамики средних"; - теория информации; - теория управления
<b>СПЕЦИАЛЬНЫЕ</b>			
- войсковые учения; - командно-штабные учения и военные игры; - решение тактических летучек; - проведение полевых поездок (рекогносцировок); - полигонные и войсковые испытания			

Рис. 1. Основные методы военно-научного исследования

в разрабатываемой Стратегии национальной безопасности как надсистеме по отношению к внутренней безопасности вообще и внутренним войскам в частности. Определение объема задач внутренними войсками самими себе может привести в конечном итоге к ликвидации войск как таковых. Впоследствии – к созданию ряда новых систем, выполняющих задачи внутренних войск по частям (тенденция последних десятилетий в других областях осуществления функций государства).

При чрезвычайной широте поставленной задачи – формирование облика внутренних войск – приемлема большая часть спектра общенаучных методов (термин "облик внутренних войск" нельзя понимать в буквальном смысле слов. Так как облик – это внешний вид, очертание, наружность...<sup>1</sup> Поэтому "облик внутренних войск" – термин декларативный, предназначенный для общего, а не специального, научного употребления). В военно-научном исследовании, рассматривающем внутренние войска с позиций системного подхода, первым этапом будет создание общей, максимально упрощенной пространственно-временной системной модели войск. Построение такой модели возможно при наличии целей, определяющих необходимость су-

ществования системы, задач, решаемых войсками, ограничений и допущений функционирования войск. Кроме того, построение модели войск должно опираться на существующую, реально действующую систему. Всё перечисленное, по сути, составляет содержание государственного заказа на исследование.

Рассмотрим более подробно сущность, принципы, основные идеи и понятия системного подхода. Сущность системного подхода состоит в реализации требований общей теории систем, согласно которой каждый объект в процессе его исследования должен рассматриваться как большая и сложная система и одновременно как элемент более общей системы.

Развернутое определение системного подхода включает обязательность изучения и практического использования восьми его аспектов:

1. Системно-элементарного, или системно-комплексного, состоящего в выявлении элементов, составляющих данную систему. Во всех социальных системах можно обнаружить вещные компоненты, процессы и идеи, научно осознанные интересы людей и их общностей.

2. Системно-структурного, заключающегося в выяснении внутренних связей и зависимостей между

<sup>1</sup> Ожегов С. И. Словарь русского языка. М.: Русский язык, 1990. С. 427.

элементами данной системы и позволяющего получить представление о внутренней организации (строении) исследуемого объекта.

3. Системно-функционального, предполагающего выявление функций, для выполнения которых созданы и существуют соответствующие объекты.

4. Системно-целевого, означающего необходимость научного определения задач исследования, их взаимной увязки между собой.

5. Системно-ресурсного, заключающегося в тщательном выявлении ресурсов, требующихся для решения той или иной проблемы.

6. Системно-интеграционного, состоящего в определении совокупности качественных свойств системы, обеспечивающих её целостность и особенность.

7. Системно-коммуникационного, означающего необходимость выявления внешних связей данного объекта с другими, то есть его связей с окружающей средой.

8. Системно-исторического, позволяющего выяснить условия времени возникновения исследуемого объекта, пройденные этапы, современное состояние, а также возможные перспективы развития.

У истоков системного подхода стояли Л. фон Берталанфи, А. А. Богданов, Г. Саймон, П. Дрюкер, А. Чандлер.

Исследование с позиций системного подхода проводится по принципам:

*целостности*, позволяет рассматривать одновременно систему как единое целое и как подсистему для вышестоящих уровней;

*иерархичности строения*, то есть наличия множества (по крайней мере двух) элементов, расположенных на основе подчинения элементов низшего уровня элементам высшего уровня;

*структуризации*, позволяет анализировать элементы системы и их взаимосвязи в рамках конкретной организационной структуры. Как правило, процесс функционирования системы обусловлен не столько свойствами её отдельных элементов, сколько свойствами самой структуры;

*множественности*, позволяет использовать множество кибернетических, экономических и математических моделей для описания отдельных элементов и системы в целом.

Нашему мышлению присущи определённые трудности в понимании и применении в практике исследования базовых идей системного подхода: идея целостности систем; идея эволюционизма систем; идея определяющей роли внешней среды в развитии и функционировании системы; идея многоуровневого анализа и синтеза систем с позиции целостности. Трудности эти заключаются в привычке нашего мышления к последовательности анализа "снизу вверх", от частей к целому, причём на каждом уровне человек обычно забывает, абстрагируется от других уровней, в основном от вышележащих. Системный подход осуществляется "сверху вниз", от целого к частям, с одновременным удержанием данных о вышестоящих уровнях организации исследуемого объекта. Попытка сформировать системное мышление будет встречать постоянное сопротивление. Однако человек, овладевший этим подходом, будет способен к успешной деятельности в любой отрасли.

Важнейшими понятиями системного подхода являются понятия "структура" и "функция". Несколько слов о них.

Казалось бы, смысл понятия структуры представляется интуитивно ясным, однако дать ему удовлетворительное определение не так-то легко. В литературе встречается множество определений структуры. Некоторые из них: структура системы – это устойчивая упорядоченность её элементов и связей; структура есть форма представления некоторого объекта в виде составных частей; структура – это множество всех возможных отношений между подсистемами и элементами внутри системы; структура системы – это то, что остаётся неизменным в системе при изменении её состояния, при реализации различных форм поведения, при совершении системой операций и т. п.

В совокупности данные определения отражают главное, что присуще любой структуре, а именно: элементный состав, наличие связей, неизменность во времени (инвариантность). Лишь последнее свойство позволяет разграничить понятия системы и структуры.

Учёт только неизменности во времени недостаточен для полного разделения понятий системы и структуры. Структура – часть системы, необходимо чётко указать, какие свойства и признаки системы являются структурными, какие нет. Разрешение данного вопроса лежит в понимании под структурой тех свойств системы, которые являются существенными с точки зрения проводимого исследования и обладают инвариантностью на всём интересующем исследователя интервале функционирования или на каждом непересекающемся подмножестве, на которые разбит интервал функционирования. В качестве примера можно привести состав и структуру внутренних войск. В состав внутренних войск входят соединения (воинские части) оперативного назначения, специальные моторизованные воинские части, соединения (воинские части) по охране важных государственных объектов и специальных грузов и т. д. Структура же включает: Главное командование, региональные командования, соединения, воинские части, подразделения. При системном подходе состав, структура внутренних войск – суть структуры системы под названием внутренние войска. В одном случае объектом исследования является подсистема управления внутренних войск, в другом служебно-боевое предназначение элементов внутренних войск как системы.

Формирование структуры является частью решения общей задачи построения системы, она не определяет систему в целом, а только выявляет её конфигурацию. Построение структуры – задача самостоятельная, облегчающая проведение синтеза системы в целом. Следовательно, обосновывать состав элементов соответственно цели создания (исследования) подсистем внутренних войск по заранее описанному алгоритму опасно, ведь алгоритмизация применяется несколько в другом ракурсе исследования сложных систем.

Функция системы (от лат. *functio* – исполнение, совершение) характеризует проявление её свойств в данной совокупности отношений и представляет собой способ взаимодействия с внешней средой. Можно сказать, что функция – это поведение системы в некоторой среде. Важно помнить, что функция, с одной сто-

роны, определяется структурой системы, с другой – внешней средой. Отсюда правило: *нельзя или бессмысленно рассуждать о функциях (свойствах) системы, не определив предварительно среду, в которой эта система функционирует и субъекта, наделяющего систему функциями.*

Изучение функционирования внутренних войск в системной модели их применения с учётом только взаимодействия внутренних элементов с внешней средой – одна из трудностей, возникающих на пути к системному мышлению. Применение внутренних войск, с точки зрения системного подхода к их исследованию, – это функционирование системы, оно в целом слабо влияет на последовательность исследования, в большей степени влияет на выбор методов.

Так как внутренние войска являются проблеморазрешающей системой, то нельзя не упомянуть закон Эшби (закон необходимости разнообразия), который гласит, что *при создании такой системы необходимо, чтобы эта система имела большее разнообразие, чем разнообразие решаемой проблемы, или была способна создать такое разнообразие.* Система должна обладать возможностью изменять своё состояние в ответ на возможное возмущение; разнообразие возмущений требует соответствующего ему разнообразия возможных состояний. В противном случае такая система не сможет отвечать задачам управления и будет малоэффективна. Отсутствие или недостаточность разнообразия может свидетельствовать о нарушении целостности подсистем, составляющих данную систему.

Система выделяется человеком по функциональному или пространственному признаку. Так как внутренние войска являются организационной системой, то доминирующим будет функциональный признак (почему и необходимо до исследования определиться с их предназначением и задачами).

Несколько следствий из понятия "функция" касаются исследования внутренних войск как системы.

Одним из проявлений функциональных признаков выступают формы применения войск. При внимательном изучении руководящих документов внутренних войск, начиная с Временного устава<sup>1</sup>, можно выделить три основных формы их применения: боевая служба, специальная операция, боевые действия. Хотя прямого указания в Уставе нет, это было сделано в ряде диссертационных исследований<sup>2</sup>, а затем и в учебнике "Тактика и оперативное искусство внутренних войск"<sup>3</sup>.

При исследовании внутренних войск с позиций системного подхода познание форм их применения, поиск путей совершенствования этих форм – одно из важнейших направлений. Привязка форм применения внутренних войск исключительно к этапам развития конфликтов значительно сужает понимание сущности применения войск, кроме того, существуют охрана общественного порядка, обеспечение общественной бе-

зопасности, чрезвычайного положения, ликвидация последствий чрезвычайных ситуаций природного и техногенного характера, другие задачи, требующие участия внутренних войск. Сами же внутренние конфликты достаточно хорошо описаны, исследована их структура и процесс развития (от возникновения до разрешения) в аспекте применения внутренних войск даже на диссертационном уровне<sup>4</sup>.

Способы войсковых действий изложены во Временном уставе<sup>5</sup>, однако 19 перечисленных способов, когда идёт речь об исследовании внутренних войск как системы, в прямой постановке не имеются в виду. Речь идёт об их подборе в определённой последовательности и сочетании, соответственно подборе элементов группировки сил и средств (боевого порядка) при выполнении задач.

Большое значение для адекватности исследования в рамках системного подхода имеет классификация. Рассмотрим классификацию систем по некоторым основаниям.

В зависимости от степени централизации управления элементами в системе, как правило, выделяют три типа систем: централизованную, скелетную, сетевую (возможны комбинации). Как и любая другая войсковая организация, внутренние войска по типу являются централизованной системой.

К важнейшим преимуществам системы с централизованной структурой можно отнести: высокие мобилизационные способности; относительно малое время реакции на воздействия (внутренние и внешние); достаточная простота реализации процессов информационного взаимодействия (координации действий более низкого уровня); принципиальная возможность глобальной оптимизации управления системой в целом.

Относительными недостатками централизованной системы можно считать: недостаточные адаптационные способности; относительно низкая надёжность системы (уничтожение центра, перегрузка или поломка приводят к дезорганизации и даже разрушению системы в целом); сильная зависимость поведения всей системы от поведенческих характеристик центра.

На действия внутренних войск влияет огромное количество факторов, часто им приходится выполнять задачи в условиях, когда цели, которые должны быть достигнуты, противоречивы и конфликтны. Исследование таких систем – очень сложная задача, поэтому они были выведены в отдельный класс и названы *большими (сложными) системами*. Отличают следующие характерные признаки больших систем:

1. Большое количество (более 1000) взаимодействующих элементов. Связи между элементами системы более существенны, чем с элементами, не принадлежащими системе.

2. Невозможность полного формального описания системы из-за сложности подобной операции, её нецелесообразности в связи с громоздкостью и практичес-

<sup>1</sup> Временный устав внутренних войск МВД РФ. М., 1994, 288 с.

<sup>2</sup> Беспалов О. Э. Применение частей дивизии внутренних войск при чрезвычайных обстоятельствах. Дис ... канд. воен. наук. М.: ОВА, 2001, 330 с.

<sup>3</sup> Тактика и оперативное искусство внутренних войск. М.: ГКВВ МВД РФ, 2005, 571 с.

<sup>4</sup> Кардаш И. Л. Применение отдельной бригады оперативного назначения внутренних войск МВД России при пресечении внутреннего вооружённого конфликта. Дис ... канд. воен. наук. М.: ОВА, 2002, 267 с.

<sup>5</sup> Временный устав внутренних войск МВД РФ. М., 1994. С. 6.

кой неприменимостью полученных результатов. Сложность описания определяется и тем, что взаимодействие элементов друг с другом и внешней средой, как правило, подчинено стохастическим закономерностям.

3. Непостоянство структуры системы и её функционирования. Система развивается и изменения нельзя заранее предусмотреть.

4. Многокритериальность, нечёткое задание самих критериев эффективности. К тому же критерии не всегда могут быть чётко сформулированы.

5. Эрготический характер системы, заключающийся в том, что часть функций выполняется автоматически, а другая человеком, в частности лицом, принимающим решение.

6. Наличие интегративного качества, которое заключается в том, что система в целом обладает свойствами, не присущими ни одному её элементу в отдельности. Это означает, что по результатам изучения свойств отдельных подсистем невозможно сделать заключение о свойствах системы в целом.

7. Иерархичность структуры.

Особо необходимо подчеркнуть, что при исследовании конкретной системы бессмысленна попытка установить все из перечисленных признаков и на основании этого считать её большой.

Основным методом исследования больших систем является системный анализ, при проведении которого руководствуются принципами: выявление и чёткая формализация основной цели, достигаемой в результате принятия решения; рассмотрение проблемы как целого, как единой системы и выявление всех возможных последствий и взаимосвязей каждого частного решения; цели, стоящие перед отдельными частями системы (подсистемы), не должны вступать в конфликт с глобальной целью большой системы.

Теоретическая дисциплина, которая занимается большими системами, с точки зрения системного анализа, носит название "исследование операций".

Для повышения эффективности функционирования большой системы обычно выделяют различные задачи исследования:

анализ системы, предназначенный для определения поведения или эффективности системы по её известной математической модели;

синтез системы, заключающийся в определении её структуры и параметров (или только параметров при заданной структуре) при условии достижения заданного уровня эффективности. Чаще всего это задачи определения экстремумов показателей эффективности работы системы;

цифровое моделирование и идентификация процессов с определёнными детерминированными или вероятностными свойствами, данную задачу исследования можно решить с применением методов теории планирования эксперимента.

Непосредственной задачей научного исследования в системном анализе может являться выработка критериев, описывающих эти критерии показателей, разработка соответствующего математического аппарата. На практике полученные результаты могут быть использованы для разработки программных продуктов (за рамками научного исследования).

Таким образом, уже на подступах к исследованию внутренних войск как системы можно сделать некоторые выводы:

1. Современная методология военно-научного исследования вполне применима для выполнения поставленной задачи – исследования внутренних войск. Системный подход – основной, но далеко не единственный метод исследования внутренних войск в целях развития теории и практики их применения. Формирование облика внутренних войск при всей новизне формулировки – процесс далеко не новый в военной науке. В той или иной степени он начат ещё во второй половине прошлого века.

2. Существующие методы военно-научного исследования, методы смежных наук, объединённые в понятие "методология", не нуждаются в научном обосновании. Речь должна идти об умелом их подборе, последовательности применения, соответствии поставленной научной задаче. Попытка выработать "новую методологию" именно для исследования внутренних войск отвлечёт интеллектуальные ресурсы от основной задачи. Однако в ходе исследования внутренних войск может понадобиться выработка частных методик для решения отдельных специфических задач исследования.

3. Для получения адекватных изменившимся условиям результатов необходима взвешенная, глубоко продуманная постановка задачи научного исследования внутренних войск. Такая задача в полной мере может быть сформулирована только с опубликованием Стратегии национальной безопасности Российской Федерации.

4. Внутренние войска вполне обоснованно можно рассматривать как сложную (большую) систему, относящуюся к классу централизованных. При этом они должны обладать гибкостью, которая обеспечит самый малозатратный по ресурсам всех видов переход из одного состояния в другое, соответствующее условиям их функционирования (повседневные; чрезвычайной ситуации, чрезвычайного обстоятельства; чрезвычайного положения; режима контртеррористической операции; военного времени).

5. Формулирование целостной научной теории применения внутренних войск, определение её места в военной науке – отправная точка для решения задачи повышения эффективности их применения, в конечном итоге повышения внутренней безопасности государства.



Подполковник Михаил НЕМОВ

## ПРОБЛЕМНОЕ ОБУЧЕНИЕ В УЧЕБНОМ ПРОЦЕССЕ ВОЕННОГО ВУЗА

Подписание Россией Болонской декларации об интеграции отечественной системы образования в европейскую вызвало много споров среди педагогов. Но как бы ни отстаивали свои взгляды сторонники той или иной позиции, подписание Российской Федерацией соответствующих международных документов, принятие законов о переходе к двухуровневой системе высшего образования является объективной реальностью. В этой связи остро встаёт вопрос трансформации отечественной системы образования в новые формы с сохранением передовых дидактических методик, приёмов и способов некогда признанной во всём мире лучшей школы. Не исключением в проводимой реформе стала и военная образовательная система.

Формирование командирских качеств у курсантов и слушателей охватывает много направлений. Однако среди них есть главные, наиболее актуальные, без которых нельзя говорить о качественном изменении и реформировании образовательного процесса в целом. К ним относят фундаментальную и профессиональную подготовку и повышение научного уровня преподавания, активизацию обучающихся в учебном процессе и применение новых, современных образовательных концепций и технологий. В настоящее время особая роль принадлежит проблемному обучению, ибо оно напрямую направлено на развитие творческих способностей и лежит в основе активизации внутренней мыслительной деятельности обучающихся.

Однако внедрение проблемного обучения в практику образовательного процесса показывает, что это весьма перспективное и эффективное направление современной дидактики, так необходимое в подготовке офицеров с точки зрения формирования у них более совершенных методов мышления и умения творчески мыслить, на практике применяется эпизодически и ограниченном количеством преподавателей.

Такое положение отрицательно сказывается на взаимном совершенствовании методики и содержания преподаваемых предметов, на повышении научного уровня обучения в целом. Хотя накопленный практический опыт показывает, что проблемное обучение действительно не является самоцелью, оно лишь дополняет ту дидактическую систему, на которой в основном базируется образовательный процесс, и комплексировать с ней, все же без него в настоящее время образовательный процесс функционировать не может. Подготовка преподавателей в области проблемного обучения в силу известных объективных причин сейчас значительно снизилась как в теоретическом, так и в практическом плане, хотя большинство педагогов интуитивно понимают необходимость этого педагогического направления.

Проблемное обучение органически вытекает из процесса познания окружающего мира, который, как известно, развивается в результате взаимодействия постоянно возникающих и разрешающихся противоречий. Развитие любого явления, процесса или объекта осуществляется через возникновение противоречий, их накопление, вырастание в проблемы и разрешение этих проблем.

Обучение – социально организованная область познания. Поэтому, казалось бы, общие закономерности познания, в том числе и *проблемность*, должны были бы быть восприняты педагогикой с самого начала её существования как науки. Однако это понятие лишь сравнительно недавно было сформулировано в качестве *дидактического принципа*, что послужило толчком в развитии проблемного обучения.

Обучающийся, как любой человек, познающий окружающий мир, применяет свой инструмент познания – мышление. Основные закономерности познания, процесса усвоения новых знаний и мышления едины, что послужило для переноса принципа проблемности из области психологии познания в область психологии мышления.

Подполковник  
М.А. НЕМОВ –  
заместитель начальника отдела  
редакции журнала  
“На боевом посту”  
внутренних войск МВД России,  
кандидат военных наук

Высшей формой познания, его "концентрированной" разновидностью, является научное познание, иначе – исследование, достигаемое усилиями главным образом творческого мышления. Причём здесь новое для человечества открывается одним способом – решением научных ещё не решённых человечеством проблем путём открытия. При естественном (обыденном) познании человек приобретает новое знание о мире, используя лишь репродуктивные и продуктивные разновидности мышления.

Таким образом, понятия "познание", "творчество", "мышление", "проблема" связаны между собой.

В проблемном обучении, с точки зрения методологии, используются приёмы исследования, что означает дальнейшее проникновение науки в процесс обучения. Если ранее наука давала обучению только его научное содержание, то теперь она проникает в обучение и своими методами, своей методологией. Такое положение принципиально: в проблемном обучении как бы в общем виде моделируется процесс, подобный исследованию. Но вместо научных проблем, как это бывает при исследовании, субъект имеет дело с так называемыми учебными проблемами. При разрешении учебных проблем, так же как при исследовании, имеет место постановка, осознание, принятие и формулирование учебной проблемы, её анализ и выдвижение, доказательство либо опровержение гипотез решения, выбор приемлемого варианта решения, соответствующего поставленной учебной проблеме. Процесс научного и естественного познания несколько подобен вообще процессу обучения. И исследователь, и обучающийся преследуют сходные цели: первый – расширяет своё представление об окружающем мире; второй – обогащает свой внутренний мир. Оба они прямо или опосредованно входят в активный контакт с объектами познания и используют своё мышление при решении задач. Далее у того и другого возникают определённые потребности, мотивы и интерес к своей деятельности, возбуждается познавательная потребность в открытии нового знания, умения, способа действий, необходимых для решения проблемы, то есть возникает проблемная ситуация.

Однако, несмотря на кажущееся подобие процессов решения научной и учебной проблем, их нельзя приравнивать, так как они далеко не идентичны. В основе научной проблемы всегда лежит объективно возникшее в жизни ещё не разрешённое противоречие между образом окружающего мира и его отражением в общественном сознании человечества. Учебная же проблема находится внутри процесса обучения, её формирует преподаватель на основе того учебного материала, который подлежит усвоению. Педагог идёт от обратного – от результата уже решённой проблемы к той учебной проблеме, которую он намерен поставить перед обучающимися на занятии, чтобы они её решили.

Таким образом, проблема в проблемном обучении – не объективно существующая, не реальная, а уже решённая человечеством, но ещё не знакомая обучающимся, и в силу субъективной новизны она выступает для них как нерешённая. Такой она выглядит, и такой её представляет обучающимся преподаватель в интересах обучения. Существенным является то, что при разрешении учебной проблемы обучающийся

формирует свои знания, навыки и умения самостоятельно. В результате этого каждый раз происходят микроизменения в психике обучающегося – развиваются его творческие способности, ради которых, собственно, применяют проблемное обучение. Такого эффекта нельзя получить при использовании какой-либо другой психолого-педагогической теории или концепции. В этом и состоит весь смысл проблемного обучения.

Проблемным обучение называют потому, что оно осуществляется путём решения учебных проблем. По сути своей, это организованный преподавателем процесс многократного выполнения обучающимися в субъективном плане творческих мыслительных актов, каждый из которых протекает непременно в состоянии проблемной ситуации и направляется на решение конкретной учебной задачи. Благодаря этому развиваются познавательные возможности, в том числе творческие, субъектов обучения, повышается их общий интеллектуальный уровень, усваивается всё то, что имеет место при традиционном репродуктивном обучении, а именно знания, навыки, умения, способы учебно-познавательной деятельности и мировоззренческие качества. Результат вроде бы один и тот же, но достигается по-разному: в одном случае – получением информации в готовом виде и её заучиванием; в другом – самостоятельным приобретением знаний путём творческого акта.

Придание обучению проблемного характера не лишает его обычной двусторонности: и проблемное преподавание, и проблемное учение базируются на конкретном содержании учебного материала. Другие же его структурные элементы являются специфическими. К ним относятся: цикл проблемного обучения и его составляющие – проблемный вопрос, проблемная задача, проблемная ситуация, учебная проблема, этапы и способы решения учебной проблемы, акт и продукт творческого мышления.

Проблемное преподавание заключается в организации процесса решения обучающимися учебных проблем. На основе частей учебного материала преподаватель формулирует учебные проблемы. Вначале он разрабатывает проблемные задачи, а затем моделирует управляемый процесс творческого мышления обучающихся. На занятии ставит проблемные задачи и мотивирует их учебную деятельность, то есть нацеливает обучаемых на интересную и увлекательную работу по самостоятельному поиску знаний, способа действий, на выработку навыков и умений. С помощью мотивации предстоящих учебных действий преподаватель создаёт проблемную ситуацию, а вот возникает ли она в сознании, в психике обучающихся, зависит от знания преподавателем психолого-педагогических основ проблемного обучения и его индивидуального мастерства и опыта. Здесь недопустимо принуждение в любой форме. Наоборот, создаётся непринуждённая обстановка, используются наводящие вопросы (эвристический метод). Творчество, с точки зрения обучающегося, – процесс вынужденный; надо создать ему такую обстановку интеллектуального затруднения, когда он не имеет возможности решить задачу имеющимися у него средствами. Творческая деятельность возникает не по произволу человека

(вроде бы ему захотелось заняться творчеством), а в связи с постоянно существующей необходимостью ориентироваться в изменившейся обстановке<sup>1</sup>.

Таким образом, преподаватель, прибегая к мотивации, организует начало цикла проблемного обучения. По сути, мотивация есть энергетическая составляющая мыслительного акта в эмоциональном и психическом плане.

Проблемное учение – это процесс многократного решения обучающимися учебных проблем путём совершения мыслительных актов в состоянии проблемной ситуации. Протекает он в следующем порядке. Обучающиеся получают проблемную задачу, определяют, формулируют и принимают учебную проблему. Они приводятся в состояние проблемной ситуации, анализируют проблему, ищут недостающие знания, выдвигают гипотезы решения, оценивают их, сопоставляют, обосновывают или отвергают и выбирают одно, наиболее приемлемое, решение.

#### Мотивация к самостоятельному поиску знания



Рис. 1. Путь творческого движения обучаемого в проблемном обучении к приобретению новых знаний

Таким образом, проблемное учение включает весь цикл проблемного обучения, который можно разбить на три этапа:<sup>2</sup>

- первый – осознание проблемы (вопроса, задачи);
- второй – решение проблемы;
- третий – проверка решения (рис. 1).

В завершении всего процесса обучающийся, объединяя различные абстракции, восстанавливает в мыш-

лении исходный предмет в его целостности по принципу движения от абстрактного к конкретному. Полученный результат мыслительного процесса обучающиеся включают в ранее накопленный опыт, что означает: учебный материал усвоен проблемным путём в процессе собственной активной творческой деятельности и при этом достигнуты элементарные психические новообразования, составляющие микроэтап в развитии субъекта обучения.

**Первый этап** – осознание проблемы (вопроса, задачи). Следует различать понятия “проблемный вопрос” и “проблемная задача”. Вопрос предполагает одно действие, задача – ряд действий. Вопрос и задача хотя и являются исходным моментом для возникновения проблемы, но с субъектом непосредственно не связаны, задаются извне, существуют вне его психики. Иными словами, они являются категорией не психической, а дидактической. Чтобы у обучающихся возникла потребность в поиске неизвестных знаний и способов действий, то есть потребность в совершении мыслительного акта, в вопросе и задаче должно быть скрытое противоречие, дающее возможность неоднозначного ответа, а при отсутствии в прошлом опыте субъекта готового ответа – противоречие, требующее исследования. Уровень предшествующей подготовки обучающегося должен позволять провести такое исследование. По содержанию это может быть: выполнить что-то практически, ответить на вопрос или решить какую-то задачу. Проблемный вопрос или задача должны найти отклик в психике обучающихся, вызвать у них состояние проблемной ситуации.

Проблемная ситуация тоже является исходным моментом для возникновения учебной проблемы, но в отличие от проблемного вопроса и задачи она непосредственно связана с субъектом, так как представляет собой положительную реакцию психики субъекта на поставленный ему проблемный вопрос, задачу, то есть она категория психологическая. Проблемную ситуацию создаёт преподаватель путём постановки проблемного вопроса или задачи и осуществления мотивации, но в сознании обучающегося она возникает только тогда, когда он примет эту проблему к решению, то есть войдёт в состояние проблемной ситуации.

Таким образом, **проблемная ситуация** – это сложное психическое состояние человека, совершающего акт творческого мышления. Проблемная ситуация вырастает из познавательного затруднения, возникающего из неопределённости целей, условий, средств и способов деятельности. Новизна воспринимается человеком как интеллектуальное препятствие, а познавательная потребность побуждает субъект преодолеть его.

Итак, первый этап базируется на прежнем опыте субъекта и подразделяется на подэтапы: возникновение проблемной ситуации, определение проблемы, формулирование (переформулирование) проблемы и выбор направления поиска. В целом же этот этап в какой-то степени является ориентировочным.

**Второй этап** цикла проблемного обучения – *решение проблемы*, является исполнительным этапом и за-

<sup>1</sup> Виноградов В.А. Проблемное обучение и развитие творческих способностей слушателей. М.: издание ВАФ, 1997. С. 75.

<sup>2</sup> Астафьев В.В. Проблемное обучение в учебном процессе. М.: издание ВАФ, 1989. С. 23.

нимает ключевое место в процессе решения проблемы. Начинается он с выработки гипотезы. Это – кульминационный пункт решения, своеобразный скачок, переход от того, что видно, к тому, что отсутствует.

Гипотеза, по сути, есть предполагаемый способ преобразования ситуации. Здесь большое внимание уделяется опыту, привлечению тех теоретических положений, которые выводят далеко за пределы наличных данных. Перенос уже известных знаний в новые условия и использование приёма аналогии (сравнения) дают возможность эту самую гипотезу (догадку, предположение, идею, взятую на пробу, понятие, предположительный принцип решения) создать.

Далее идёт подэтап развития решения, когда гипотеза принимается за действующую идею как возможный способ толкования проблемы. Механизм решения выглядит следующим образом: в мозгу человека возникает информационная динамическая модель проблемной ситуации, а в основе мыслительных действий лежит образование новой связи. Это ведёт к завершению этапа "решение проблемы" – подэтапа вскрытия принципа.

Таким образом, переход от первого ко второму этапу цикла проблемного обучения, с точки зрения логики, есть индуктивный путь от известного к неизвестному, от восприятия к собственно мышлению – путь, ведущий к открытию принципа, связывающего разрозненные факты в единое целое. Принцип вскрывается тогда, когда одна из гипотез после логических действий с нею выбирается в качестве решения проблемы: здесь гипотеза превращается в принцип, а факты связываются единой логической нитью, вскрывая их отношение друг к другу, вырабатывается суждение, фиксирующее решение проблемы. Проблемная ситуация, возникающая в результате действий на первом этапе, начинается с началом второго этапа и продолжается до момента понимания нового принципа в конце второго этапа. Поэтому второй этап в целом, так же как и первый, подразделяется на подэтапы: выработка гипотезы, развитие решения и вскрытие принципа.

**Третий этап** цикла проблемного обучения – *проверка решения*, является актом и продуктом творческого мышления. Его содержание: логическое доказательство истинности полученного в ходе решения учебной проблемы суждения (совершается методом убеждения в диалоге с самим собой или с другим субъектом, аудиторией) и проверка решения на практике.

При благоприятном исходе выдвинутая гипотеза из предположительного суждения превращается в теорию, а это – жизненная позиция обучающегося, ибо он открыл для себя научные знания на высшем, теоретическом уровне. Результат здесь вроде бы обычный – усвоена часть программного материала, и оценить это можно обычными, известными методами. Но при проблемном обучении этого мало – надо проконтролировать также уровень развития творческих способностей обучающихся. Это осуществляется выполнением ими новых творческих заданий – проблемных для контролируемых, а также установлением отношения уровня обобщения полученных знаний и знаний, подлежащих усвоению по проблемной ситуации.

Оценка результатов осуществляется по степени трудности проблемы и уровню обобщения: чем более сложную проблему обучающийся способен увидеть, поставить и решить и чем выше уровень обобщения, тем больший результат достигнут в его интеллектуальном развитии.

Таким образом, в проблемном обучении понятие "проблемность" используется в качестве принципа обучения, то есть налицо проникновение науки в образовательный процесс не только своим содержанием, но и методологией. Благодаря этому создаются условия для решения извечной проблемы – проблемы развития творческих способностей обучающихся.

**Проблемное обучение – это процесс самостоятельного приобретения обучающимся знаний путём решения учебных проблем в условиях проблемной ситуации под руководством преподавателя.**

Если репродуктивное (традиционное) обучение ориентировано на передачу готовых знаний и окончательное их жёсткое закрепление, то проблемное обучение обеспечивает не только усвоение и применение знаний, но и способы их приобретения. При традиционном обучении достигается зона ближних результатов обучения (то есть усваивается конкретный материал, не выходящий за рамки сообщённого), при проблемном – обеспечивается не только ближний, но и дальний результат, овладение обобщёнными способами действий и методами работы. Репродуктивное обучение фактически ориентировано на развитие памяти, мышление и способности выступают как побочный продукт.

Проблемное обучение, наоборот, главной целью ставит развитие творческих начал обучающихся, активизирует мыслительную деятельность. Социально-педагогическая цель при традиционном обучении достигается выполнением упражнений и решением задач, при проблемном – разрешением учебных проблем.

Неправильно считать, что проблемное обучение предполагает подачу всего учебного материала проблемным методом. В проблемном обучении присутствует и репродуктивная деятельность, и выполнение тренировочных упражнений. Учебный процесс не должен строиться только на проблемном методе, он должен быть комплексным, но всё же при преобладании развивающих (активных) методов обучения. Проблемное обучение основывается на принципе проблемности знаний и представляет собой двусторонний процесс в системе "преподаватель – обучающийся".

Особенно важна при проблемном обучении роль преподавателя, который не только разрабатывает проблемные ситуации и управляет процессом её разрешения, но и должен создать на занятии такую обстановку, которая обеспечивала бы положительную мотивацию.

Прежде всего аудитория должна быть раскованной, обучаемые не должны смущаться преподавателя (оценки), смело высказывать своё мнение, не боясь показаться смешными. Преподавателю необходимо проявлять внимание к каждому обучаемому, к его мыслительному процессу. Доброжелательность может выражаться кивком головы в знак одобрения, репликами – "да", "правильно", "не совсем так, но в целом хорошо".

Важную роль здесь играет эмпатия, то есть прогноз деятельности обучаемого, умение поставить себя на место слушателя, а также рефлексия на себя самого – критическая оценка своих слов, действий, контроль себя как методиста не только по содержанию материала, но и по форме преподнесения его.

Проблемное обучение предполагает определённый уровень подготовленности обучаемых. В соответствии с ним и степенью сложности обсуждаемого материала различают следующую градацию проблемного преподавания.

**Первый уровень (начальный).** Проблемное изложение материала, когда преподаватель проблемно излагает материал и сам же отвечает на поставленные вопросы. Такой метод можно применять при изложении отдельных вопросов на начальных курсах обучения в лекциях и групповых упражнениях.

**Второй уровень.** Преподаватель ставит проблему, а разрешает её совместно с обучаемыми.

**Третий уровень.** Преподаватель ставит проблему, а решают её слушатели самостоятельно. Это более высокий уровень проблемного преподавания, и он может иметь место на семинарах старших курсов обучения, в курсовых, дипломных работах и военно-научном творчестве.

**Четвёртый уровень (самый высокий).** Преподаватель даёт ряд разрозненных, противоречивых фактов, а обучающийся должен сам сформулировать проблему и разрешить её. Ясно, что поскольку данный метод требует значительной теоретической подготовки и определённых временных затрат, наиболее предпочтительно применять его в военно-научной (научно-исследовательской) работе.

В рамках уровней проблемного обучения рассматриваются не только учебные проблемы, но и научные. Решение научных проблем является наивысшей ступенью достижения результатов в проблемном обучении. Но путь к этой вершине должен идти по принципу от простого к сложному. Нельзя ставить перед слушателем (курсантом) первого курса научную проблему. Не имея достаточной теоретической и инструментальной подготовки, обучающиеся в лучшем случае добывают необходимый материал у соответствующих специалистов, а в худшем – переписывают учебники. Ещё меньше пользы приносит обсуждение крупных научных проблем на семинарах. Такое обсуждение проходит неконструктивно, многие положения высказываются бездоказательно и сумбурно. А поскольку проблема ещё не решена на уровне военной науки, то и сам преподаватель глубоко не представляет её и не может убедительно подвести итоги. Затрачивается учебное время, а результаты невысокие. Из этого следует, что проблемное обучение должно строиться прежде всего на обсуждении учебных проблем. Внесение в учебный процесс научных проблем должно проводиться очень осторожно.

Например, во вводных лекциях можно показать наиболее важные научные проблемы. Но этим преследуется цель не столько заставить обучаемых приступить к их разрешению, сколько заинтересовать, показать их актуальность, сложность и вызвать познавательную мотивацию.

На старших курсах курсантов и слушателей можно и нужно подключать к решению научных проблем, но делать это необходимо с учётом их знаний, причём крупную проблему целесообразно расчленять на отдельные вопросы.

Таким образом, проблемное обучение должно носить нестихийный характер, как зачастую это бывает. Проблемное обучение должно планироваться в ходе всего периода обучения в тесной связи с репродуктивным обучением. Проблемное обучение должно давать обучающемуся знания о пути (способах) познания пока ещё не познанного для него самого, формировать навыки достижения научного результата в решении научных проблем.

Часто бывает, что понятие "проблема" отождествляется с понятиями "вопрос" и "задание", учебную проблему смешивают с проблемой в общеупотребительном её значении или с научной проблемой, то есть категорию логики смешивают с категориями психологии и дидактики, вследствие чего создаётся впечатление, будто обучение и до этого всегда было проблемным. Однако это не так.

Основой проблемного обучения является объективная проблемность в содержании предмета. Если предмет не является проблемным по своему содержанию, например, имеет чисто формальное содержание в виде постулатов, догм, инструкций и указаний, речь не может идти о проблемном обучении, как бы преподаватель ни изощрялся в дидактических приёмах.

Проблемное обучение непосредственно связано с творчеством. Творческой деятельности всегда сопутствует заинтересованность в результатах, высокий эмоциональный настрой. Ей чужды пассивность и скука. Учебный процесс всегда должен сопровождаться положительными эмоциями. Поэтому и курсанта, и слушателя важно начинать обучать на высоком интеллектуальном уровне уже на первом курсе.

Широкое внедрение проблемного обучения в вузе позволит не только активизировать учебный процесс, но и с наименьшими трудностями перейти к новой системе образования в сфере Болонских соглашений, значительно повысить качество продукта военного вуза – офицера внутренних войск.



*Подполковник Виктор ТОКАРЕВ*

## **ФОРМИРОВАНИЕ ОТВЕТСТВЕННОСТИ КАК ПРОФЕССИОНАЛЬНО ЗНАЧИМОГО КАЧЕСТВА У КУРСАНТОВ ВОЕННЫХ ВУЗОВ ВНУТРЕННИХ ВОЙСК МВД РОССИИ**

Социально-педагогический аспект анализа формирования ответственности у курсантов связан с рассмотрением процесса становления личности в военно-учебном заведении. Он обусловлен совокупностью объективных и субъективных факторов.

Объективные факторы, определяющие специфику формирования ответственности у курсантов, отражают особенности, характерные для образовательного процесса современного военного вуза.

Во-первых, формирование ответственности у курсантов военного вуза необходимо рассматривать с позиции требований к личности современного российского военнослужащего, в контексте повышения боевой готовности воинских частей и подразделений внутренних войск МВД России, а также потребности совершенствования морально-психологической подготовки личного состава. Немаловажную роль при этом играет учёт усложнившихся морально-психологических нагрузок, с которыми связаны ведение боевых действий в современных условиях, необходимость интенсификации процесса обучения и воспитания личного состава, решение учебных и боевых задач в короткие сроки, быстрое овладение новыми способами боевых действий, новыми образцами оружия и боевой техники.

Во-вторых, задачи реформирования внутренних войск МВД России выдвигают на передний план разработку новых методических рекомендаций по организации процесса обучения и воспитания командных кадров, управлению процессами саморазвития личности в воинских подразделениях в современных условиях. В этой связи при формировании ответственности как качества личности будущего военного специалиста необходим решительный отказ от наработанных стереотипов в педагогической практике, которые не отвечают духу времени, так как использование устаревших методик в воспитательном процессе зачастую неэффективно и уже не соответствует предъявляемым требованиям на современном этапе. Однако новые методики и исследования в этой области сегодня отсутствуют или в лучшем случае находятся в стадии разработки.

В-третьих, процесс формирования личности в армейской среде происходит в условиях современной российской действительности, для которой характерно снижение авторитета военной службы и профессии военного в частности. В исследованиях, проведённых такими учёными, как К.П. Иванов, Н.Ф. Кизюн, С.С. Муцинов, В.И. Шерпаев и др., отмечается, что в последние годы офицерский корпус пополняется не лучшими представителями гражданской молодёжи, поскольку стремление к материальному благополучию вызывает у многих талантливых людей желание уйти от трудностей, неизбежных в военной службе. В сложившейся обстановке при формировании ответственности как атрибутивной характеристики будущего военного специалиста требуются особые педагогические механизмы воздействия на курсантов в процессе обучения, особый опыт педагогической деятельности командного и преподавательского состава военных вузов.

В-четвёртых, в условиях перехода военно-учебных заведений к обучению курсантов по новым учебным планам и программам особую актуальность приобретает подготовка офицеров-воспитателей и педагогических кадров. Возросшие требования к обучению и воспитанию подчинённых заставляют командиров всех степеней в целях повышения эффективности формирования ответственности у курсантов изучать особенности воинского коллектива, выяснять, как связаны внешние черты и стереотипы поведения военнослужащих

*Подполковник  
В.С. Токарев –  
старший преподаватель  
кафедры физической подготовки  
и спорта Новосибирского военного  
института внутренних войск  
им. генерала армии И.К. Яковлева  
МВД России*

с установками жизни, доминирующими в определённой социокультурной среде, и как они воздействуют на оказавшегося в ней человека, его оптимальную адаптацию и адекватную самооценку<sup>1</sup>.

В-пятых, специфика становления личности в условиях военно-педагогического социума объясняется, кроме того, тем, что в настоящее время произошли изменения и в мотивации поступления юношей в высшие военные учебные заведения. В структуре мотивов на первый план отчётливо выдвигаются установки меркантильного характера (возможность материального обеспечения своей семьи, получение социальных льгот и гарантий, специальности, необходимой в гражданских условиях и др.). На этом фоне осознание своей причастности к защите Отечества становится всё менее актуальным, уходит на второй план. В военной среде заметно нарастает прагматизм, не подкреплённый высоким патриотическим чувством, что порождает явления и процессы, которые раньше не наблюдались в армейской среде<sup>2</sup>.

Проведённый анализ показывает, что процесс формирования ответственности у курсантов военного вуза предполагает наличие взаимных требований в системе обучения. Для курсантов это могут быть дидактические и организационные требования в виде учебного плана, программы учебных дисциплин, планов семинарских занятий, наборов индивидуальных заданий, расписания занятий, правил пользования библиотекой и вычислительным центром и т.д. В результате осмысления внешних требований, ориентируясь на существующие в обществе правила поведения, понятия долга и морали, курсант самостоятельно выбирает направление своих действий (ходит на лекции, готовится к занятиям или, наоборот, пропускает занятия, не выполняет задания). Сознательное выполнение курсантом ответственного действия должно происходить на основе знания им моральных, этических норм деятельности и способности самостоятельно адекватно оценить свои действия (ответственные или безответственные). Принятие курсантом внешних требований в качестве личностно-значимых зависит от многих условий, в частности от социального и педагогического способов выдвижения предъявляемых требований.

Осознание курсантом внешних требований и образование внутренних мотивов для ответственных действий должны привести обучаемого к потребности совершить волевое действие<sup>3</sup>. Курсант становится субъектом ответственного действия, если осознанно берёт на себя ответственность довести его до получения определённого результата и держит перед собой отчёт за мотивы, планы, цели, способы, результаты деятельности. Тем самым происходит перенос отчёта с внешнего уровня на внутренний.

Однако однократное ответственное действие или поступок – это ещё не свойство личности. О наличии ответственности говорят в том случае, если осознанные ответственные действия и поступки начинают устойчиво повторяться в деятельности – в различных ситуациях, при разных условиях, как отклик на предъявляемые ему морально-нравственные, правовые требования. Когда

предрасположенность (склонность, готовность) осознанно действовать в соответствии с требованиями морального долга, сопровождаемая самоконтролем, становится постоянной, устойчивой, неизменной для данной личности, её сущностью, связанной с ней и неотделимой от неё так, что, утратив это, личность теряет себя, – тогда ответственность становится качеством личности, атрибутивной характеристикой.

Таким образом, ответственность курсанта является, во-первых, качеством личности, характеризующим её социальные обязанности, являющимся отражением объективных социальных отношений между ним, как одним из членов общества, и другими её членами. Выполнение обязанностей курсантом происходит через их интериоризацию и связано с психологической готовностью принять их, что приводит к усвоению курсантом "внешней необходимости".

Во-вторых, поскольку курсант рассматривается как субъект педагогического процесса, в котором тоже объективно имеются определённые взаимоотношения, то обязанности курсанта связываются в первую очередь с его основной деятельностью – учебной.

И, наконец, ответственность курсанта предполагает необходимость отчёта, то есть внешний и внутренний контроль над выполнением налагаемых и принятых курсантом обязанностей (контроль и самоконтроль).

Субъективные факторы, определяющие специфику формирования ответственности у курсантов, связаны с тем, что к нему предъявляется широкий комплекс требований, основанный на отношении к нему как к личности, учащемуся и будущему военному специалисту одновременно. С этой позиции взаимоотношения между обществом и курсантом отражаются в качественно иной системе требований выполнения взаимных обязанностей.

Объективное содержание ответственности курсанта как будущего офицера связано с предъявляемыми к нему внешними требованиями: как субъекту образовательного процесса и одновременно – как к будущему офицеру. Одна часть требований связана с выполнением курсантом учебных обязанностей, правил деятельности и поведения, отражённых в уставах и традициях Вооружённых сил, нормах курсантского общежития. Другая часть имеет профессиональную направленность, например требования к развитию личностных и профессиональных качеств специалиста, соблюдению профессиональных норм деятельности и т.д. Курсант, как будущий офицер, несёт, ответственность за осуществление (или неосуществление) предоставленной ему возможности получения высшего образования, развития своих личностных и профессиональных качеств, становления высококачественным специалистом. Поэтому курсант обязан нести ответственность в первую очередь за приобретённые знания, которые служат средством развития его как личности, и, кроме того, как будущий офицер – за осуществление предоставленной ему возможности развития у себя профессионально значимых качеств.

Субъективное содержание ответственности курсанта состоит в осознании им своего долга перед самим собой, семьёй, педагогами, обществом – за качество учёбы, лич-

<sup>1</sup> Аржаев В.И., Дугин Е.М., Подгорных Ю.Д. Ещё раз о проблемах высшей военной школы. М.: Военная мысль, 2000, № 6. С. 35-38.

<sup>2</sup> Вербицкий А.А. Активное обучение в высшей школе: контекстный подход. М.: Высш. шк., 1991, 207 с.

<sup>3</sup> Психология: Словарь. Под ред. А.В. Петровского и др. М.: Изд. полит. лит-ры, 1990, 440 с.

ностное и профессиональное развитие, за реализацию своих потенциальных возможностей и способностей. Чувство долга является характерной формой проявления ответственности человека в социальной практике, в том числе учебно-профессиональной, и воинской деятельности курсанта. Оно помогает противостоять желаниям, которые противоречат требованиям общества, побуждая будущего офицера действовать в соответствии с принятыми в обществе нравственными и профессиональными нормами поведения и деятельности.

Моральный аспект ответственности будущего военного специалиста состоит в самостоятельном, без внешнего контроля определении направления "вектора ответственности": в первую очередь курсант должен обращать общественно необходимые и профессионально значимые требования на себя (нести ответственность прежде всего перед собой), а потом – на других.

Это означает, что ответственность курсанта как будущего офицера должна проявляться в учебно-профессиональной деятельности в виде устойчивого повторения ответственных действий, выполняемых на основе осознания морального долга и требований к будущей профессии; выражаться в принятии данных требований в качестве мотивации своей учебной деятельности; осуществляться с помощью волевых целенаправленных усилий по выполнению обязанностей; основываться на самоконтроле действий, поступков и оценке значимости учебной деятельности как основы для высокой результативности будущей профессиональной деятельности.

Дидактический аспект проблемы формирования ответственности у курсантов связан с обоснованием целесообразности осуществления данного процесса на начальном этапе профессионально-личностного становления будущего военного специалиста, поскольку, как показывают исследования, проведённые в различных военных вузах<sup>1</sup>, развитие личности курсантов на младших курсах имеет ряд особенностей.

Во-первых, поступив в военный вуз, курсант становится субъектом учебно-профессиональной деятельности, активно осваивающим её специфические особенности. Одновременно с этим курсант является не только студентом, но и военным, членом армейской среды, для которой характерны субординация и чёткая иерархичность. Таким образом, развитие личности курсанта на начальных курсах обучения в военном вузе связано со сложностью его социальной позиции, опосредованной тем, что он выступает одновременно и как обучающийся, и как член армейского коллектива, и как будущий военный специалист. Изучая курсанта как будущего специалиста, М.И. Дьяченко и Л.А. Кандыбович отмечают, что личность курсанта, "готовящегося к квалифицированно-

му выполнению функций специалиста в той или иной области воинской деятельности, формируется в процессе приобретения профессионально важных знаний, навыков, качеств"<sup>2</sup>.

Таким образом, учебно-профессиональная деятельность курсанта в военном вузе, сочетание познавательной и профессиональной мотивации, направленность познавательной и коммуникативной активности на решение конкретных профессионально-ориентированных задач в комплексе детерминируют необходимость выполнения им основных ролей – обучающегося (как субъекта учебной деятельности) и будущего специалиста (как субъекта профессиональной подготовки)<sup>3</sup>. Из этого следует, что основная задача развития курсанта младших курсов как субъекта профессиональной подготовки в военном вузе предполагает разработку системы педагогических воздействий, направленных на формирование мотивации, профессиональных ценностей, знаний, умений, навыков, тактик и качеств, необходимых будущему специалисту.

Такое понимание курсанта (как обучающегося и как будущего офицера) согласуется с основными положениями теории социальных ролей, с позиций которой именно обучение на младших курсах вуза является наиболее сложным периодом становления личности будущего военного специалиста, требующим от него высокого уровня развития ответственности как личностного качества. Это связано с тем, что для курсантов младших курсов начало обучения в военном вузе совпадает с периодом овладения полным комплектом социальных ролей взрослого человека: гражданских, нравственных, поло-ролевых, профессионально-трудовых, учебно-познавательных и т.д. Становясь членом тех или иных социальных групп (отделения, взвода, роты), вступая во взаимодействие с другими людьми (однокурсниками, педагогами, командирами), курсант в каждом конкретном случае овладевает той или иной позицией (статусом) и в рамках соответствующих взаимоотношений выполняет определённые социальные роли: однокурсника, обучающегося, подчинённого.

Во-вторых, абитуриент, поступающий в военный институт, зачастую имеет о своей будущей профессии смутное представление, которое часто основывается лишь на одном желании быть артиллеристом, лётчиком, штурманом, танкистом и так далее. Скудность информации о процессе обучения в военном институте, отсутствие во многих школах начальной военной подготовки не позволяют юноше получить истинную картину о выбранной им профессии. Бывает и так, что в военном институте юноша оказывается по желанию своих родителей или же с целью уклониться таким образом от службы в

<sup>1</sup> Бринько И.И. Структура мотивации учебной деятельности курсантов военного высшего учебного заведения и её динамика в процессе обучения. Автореф. дис... канд. психол. наук. Иркутск, 1997, 17 с.

Голубев В.П., Косенко И.И. Военно-профессиональная адаптация: Лекция для курсантов и слушателей. Л.: ВР1ФК, 1991, 39 с.

Давыдов В.П., Мороз И.И. Особенности воспитания курсантов различных курсов обучения. М.: ВПА, 1983, 72 с.

Железняк Л.Ф., Кандыбович Л.А., Ростунов А.Т. Проблемы формирования военно-профессиональной пригодности и направленности личности будущих офицеров. Минск: ВИЗРУ ПВО, 1976, 170 с.

Иванов К.П. О некоторых особенностях формирования самосознания и социальной активности курсантов в условиях реформирования Вооружённых сил России (Пермское ВАТУ). Актуальные проблемы вузов ВВС: Межвузовский сборник. Вып. II. М.: МО РФ, 1995. С. 8-15.

Коротич В.К. Педагогическая система формирования готовности курсантов к организации служебно-боевой деятельности. Автореф. дис... канд. пед. наук. Саратов, 1998, 23 с.

<sup>2</sup> Дьяченко М.И., Кандыбович Л.А. Краткий психологический словарь. Личность, образование, самообразование, профессия. Мн.: "Хэлтон", 1998, 399 с.

<sup>3</sup> Зимняя И.А. Педагогическая психология. Учебник для вузов. 2-е изд. М.: "Логос", 1999, 384 с.

Вооружённых силах в качестве солдата, что некоторые считают более трудным делом.

Таким образом, большая часть курсантов истинное содержание своей будущей профессии постигает лишь в стенах военного института. Некоторые молодые люди разочаровываются в своём выборе с первых дней обучения, у некоторых этот процесс затягивается на довольно длительное время. Однако основная масса курсантов в процессе учёбы успешно адаптируется к условиям профессиональной деятельности. Важную роль в установлении возможности личности к профессиональной адаптации играет определение способностей абитуриента к выполнению данной работы и его профессиональной подготовки, а также степени сложившихся профессиональных интересов. Достижение курсантом в процессе обучения соответствия профессиональных навыков и личностных качеств, соответствующих требованиям конкретной профессиональной деятельности, свидетельствует о его профессиональной адаптации.

Анализ психолого-педагогической литературы и изучение массовой практики<sup>1</sup> показывают, что для формирования положительных отношений с командирами и педагогами, преодоления конфликтных ситуаций между личностью и членами курсантского коллектива необходим высокий уровень ответственности как атрибутивной характеристики каждой личности.

В-третьих, обучение курсанта на начальных курсах имеет ярко выраженную специфику, детерминируемую особенностями вхождения юноши в армейскую среду. Процесс вхождения личности в военно-педагогическую среду носит динамичный, многоуровневый характер, что предъявляет к курсантам младших курсов особые дополнительные требования по выработке у себя качеств, способствующих быстрой адаптации к изменяющейся окружающей обстановке.

С первых дней пребывания юноши в курсантском коллективе происходит процесс активного взаимоприспособления личности и воинского коллектива, который заканчивается достижением коллективом ценностно-ориентационного единства по основным вопросам, что напрямую связано с процессами интериоризации. В процессе интериоризации происходит активное освоение курсантом выработанных воинским коллективом социальных норм, ценностей и установок, представлений и стереотипов и включение их во внутренний мир личности. В результате интериоризации у курсанта складывается система регуляторов внутреннего поведения, которая обеспечивает соответствие его поведения образцу, задаваемому требованиями воинских уставов и приказов командиров и начальников, установками, ценностными ориентациями, т.е. формируется ответственность.

Первый курс решает задачи приобщения недавнего школьника к курсантским формам коллективной жизни. Поведение курсантов отличается высокой степенью конформизма, у них отсутствует дифференцированный подход к своим ролям. Курсанты первого курса не владеют в нужной степени умениями самоорганизации учебной деятельности, входящими в состав учебной самостоя-

тельной деятельности: не умеют самостоятельно планировать своё учебное и внеучебное время, построить план своих действий (например, выступления на семинаре, ответа на экзамене), у них зачастую не получается в срок выполнить учебное задание, избежать пустой траты времени, учиться и работать без штурмовщины, организовать своё рабочее место. Многие первокурсники не умеют самостоятельно выполнять все учебные задания (например, решить задачу, создать схему, таблицу), осуществлять самоконтроль своей работы. В жизнь курсантов интенсивно включены все формы обучения и воспитания в военном вузе. Курсанты получают общую подготовку, у них активно формируются культурные запросы и потребности. Процесс адаптации к военно-учебной среде у большинства завершается достаточно благополучно, проходя через усвоение присущих военному социуму социального опыта, ценностей, норм, установок, а также саморазвитие курсанта, реализацию им своих социальных потребностей и личностных качеств. На фоне этого значительно повышается ответственность курсанта за выполнение учебных и служебных обязанностей.

Одни курсанты достаточно быстро осваиваются в новой для них обстановке, у других на это уходит достаточно много времени. Некоторые за время обучения в институте так и не могут выработать у себя необходимые качества и сформировать необходимую систему поведения и профессиональных навыков. В силу этого наличие ответственности как качества личности, выступающего регулятором поведения курсанта на основе предвидения последствий совершаемых действий, неизмеримо возрастает.

Таким образом, ответственность применительно к личности курсанта может быть выражена в следующем. Под ответственностью курсанта понимается профессионально значимое качество, связанное с осознанным выполнением совокупности объективно необходимых требований, предъявляемых выбранной профессией к нему, как к субъекту образовательного процесса военного вуза и будущему офицеру, и выражающееся в потребности отчитываться за свои действия перед самим собой, коллективом, командирами, педагогами, обществом.



<sup>1</sup> Барabanщиков А.В. Психология и педагогика высшей военной школы. Учебное пособие. М.: Воениздат, 1989, 365 с.

Бешенцев В.И. Творческое сотрудничество и учет индивидуальных особенностей курсантов как направление развития их познавательной активности. Научно-методический сборник. М.: Воениздат, 1992, №42. С. 69-79.

Богуславский В.В. Развитие и формирование мотивации учебной деятельности курсантов военных училищ МВД СССР (Психол. исслед.): Автореф. дис... канд. психол. наук. М., 1988, 20 с.

*Полковник Владимир САРЫЧЕВ,  
полковник Владимир АРХИПОВ,  
полковник Евгений ЯБЛОКОВ*

## **ИННОВАЦИИ В ОБРАЗОВАТЕЛЬНОМ ПРОЦЕССЕ ПО ПОДГОТОВКЕ ОФИЦЕРСКИХ КАДРОВ ДЛЯ ВНУТРЕННИХ ВОЙСК**

В настоящее время в нашей стране происходят существенные изменения в политике национального образования. Военное образование является составной частью общей системы образования государства. Современное российское военно-образовательное учреждение – это результат значительных преобразований в сфере образования, произошедших в стране за последние годы. В этом смысле военное образование не просто часть отечественной системы образования, а её авангард: вряд ли какая-то другая её подсистема в той же степени может подтвердить факт своего поступательного развития таким обилием нововведений и экспериментов. Прежде всего это связано с переходом на позиции личностно-ориентированной военной педагогики. Одной из задач современной системы военного образования вузов становится раскрытие потенциала всех участников педагогического процесса, предоставление им возможностей проявления творческих способностей. Решение этих задач невозможно без осуществления вариативности образовательных процессов, в связи с чем появилось новое направление педагогики – совершенствование образовательных процессов на основе инноваций, которое требует глубокого научного и практического осмысления.

Образование становится активным, всё более ориентируется на создание таких технологий и способов влияния на личность, в которых обеспечивается баланс между социальными и индивидуальными потребностями и которые, запуская механизм саморазвития (самосовершенствования, самообразования), обеспечивают готовность личности к реализации собственной индивидуальности. Многие военные образовательные учреждения стали вводить новые элементы в свою деятельность, но практика преобразований столкнулась с серьёзным противоречием между имеющейся потребностью в быстром развитии и неумением педагогов это делать. Чтобы научиться грамотно развивать образование, нужно свободно ориентироваться в таких понятиях, как "новое", "новшество", "инновация", "инновационный процесс", которые отнюдь не так просты и однозначны, как это может показаться на первый взгляд.

Понятие "инновация" в переводе с латинского языка означает обновление, новшество или изменение. Применительно к педагогическому процессу инновация означает введение нового в цели, содержание, методы и формы обучения и воспитания, организацию совместной деятельности педагога и обучаемого. Педагогическая инновация – нововведение в педагогическую деятельность, изменения в содержании и технологии обучения и воспитания, имеющие целью повышение их эффективности<sup>1</sup>.

В научной литературе различают понятия "новация" и "инновация". Для выявления сущности этих понятий составим сравнительную таблицу (табл. 1).

Итак, **новация** – это именно средство (новый метод, методика, технология, программа и т.п.), а **инновация** – это процесс освоения этого средства, целенаправленное изменение, вносящее в среду обитания новые стабильные элементы, вызывающие переход системы из одного состояния в другое.

Также следует разграничивать такие понятия, как "инновация" и "реформа" (табл. 2).

Нововведение при таком рассмотрении понимается как результат инновации, а инновационный процесс рассматривается как развитие трёх основ-

*Полковник  
В.В. САРЫЧЕВ –  
начальник учебного отдела  
Военного института  
(инженерных войск)  
Общевойсковой академии ВС РФ,  
кандидат военных наук,  
доцент*

*Полковник  
В.Л. АРХИПОВ –  
начальник кафедры инженерного  
обеспечения внутренних войск  
Военного института  
(инженерных войск)  
Общевойсковой академии ВС РФ,  
доктор технических наук,  
профессор*

*Полковник  
Е.С. ЯБЛОКОВ –  
заместитель начальника  
учебного отдела Военного  
института (инженерных войск)  
Общевойсковой академии ВС РФ,  
кандидат военных наук*

<sup>1</sup> Рапацевич Е. С. Педагогика. Большая современная энциклопедия Минск: Современное слово, 2005. С. 198

Таблица 1

## Понятия "новация" и "инновация"

Критерии	Новация	Инновация
Масштаб целей и задач	Частный	Системный
Методологическое обеспечение	В рамках существующих теорий	Выходит за рамки существующих теорий
Научный контекст	Относительно легко вписывается в существующие нормы понимания и объяснения	Может вызвать ситуацию непонимания, разрыва и конфликта, поскольку противоречит принятым нормам науки
Характер действий (качество)	Экспериментальный (апробирование частных нововведений), ограниченный по масштабу и времени	Целенаправленный поиск и максимально полное стремление получить новый результат, целостный, продолжительный
Тип действий	Информирование субъектов практики, передача из рук в руки локального новшества	Проектирование новой системы деятельности в данной практике
Реализация	Апробация, внедрение как управленческий ход (сверху или по договорённости с администрацией)	Проращивание, культивирование (изнутри), организация условий и пространства для соответствующей деятельности
Результат, продукт	Изменение отдельных элементов в существующей системе	Полное обновление позиции субъектов практики, преобразование связей в системе и самой системы
Новизна	Инициатива в действиях, рационализация, обновление методик, изобретение новой методики	Открытие новых направлений деятельности, создание новых технологий, обретение нового качества результатов деятельности
Последствия	Усовершенствование прежней системы, рационализация её функциональных связей	Возможно рождение новой практики или новой парадигмы исследований и разработок

ных этапов: генерирование идеи (в определённом случае научное открытие), разработка идеи в прикладном аспекте и реализация нововведения.

Объявленная концепция реформы и модернизации образования всю тяжесть её реализации возлагает непосредственно на образовательные учреждения. Поэтому реализация национального образовательного проекта в военно-учебных заведениях, повышение качества образования, внедрение новых информационных технологий в учебный процесс, обеспечение учебно-материальной базы – вот далеко не полный перечень задач, которые лягут на плечи руководителей и всего профессорско-преподавательского состава военно-образовательных учреждений.

Современная действительность требует от выпускников вузов уметь творчески мыслить и принимать нестандартные решения. Сегодняшнему образованию необходимо обновление как самой модели подготовки специалиста, так и применяемых в ней подходов.

Сегодня необходимо научить слушателя культуре мышления и не только сохранить у него мотивацию к обучению, но и выработать понимание, для чего ему нужен тот или иной предмет, как он может знания, полученные по разным дисциплинам, использовать в своей дальнейшей службе, выполняя обязанности на различных должностях.

Проблема соотношения традиционных и внедрение новых форм, способов, методов обучения, т.е. инноваций, очень сложна. Разрушить старую систему и создать новую, не используя всё лучшее, что нарабаты-

валось столетиями, недопустимо. Основной смысл внедрения любых инноваций заключается в повышении качества образования.

В условиях продолжающегося реформирования системы образования России в целом и военного образования в частности руководящий и научно-педагогический состав Военного института (инженерных войск) (ВИ (ИВ)), и прежде всего коллективы кафедр как основных учебно-научных подразделений вуза, ведут активный поиск путей повышения качества подготовки офицерских кадров для внутренних войск.

Совершенствование образовательного процесса в Военном институте (инженерных войск) проводится с внедрением в образовательный процесс следующих инновационных образовательных технологий:

1. Педагогические технологии на основе активизации и интенсификации деятельности обучаемых: игровой метод, эвристический метод, проблемное обучение.

2. Педагогические технологии на основе эффективности управления и организации учебного процесса: с использованием опорных схем; технологии уровневой дифференциации; технологии индивидуализации обучения; технологии программированного обучения; современные информационные технологии.

Изучение инновационных методов проведения учебных занятий приобщает преподавателей к поиску индивидуального стиля работы, способствует становлению педагогического мастерства, творческого подхода к преподавательской деятельности.

**Таблица 2**

**Сравнение понятий "реформа" и "инновация"**

<b>Реформа</b>	<b>Инновация</b>
Изменение сроков начала обучения	Изменения во внутренней организационной деятельности
Увеличение финансирования	Изменения в содержании образования
Изменения в оборудовании учебных заведений	Изменения в методах обучения
Изменения в продолжительности обучения	Изменения в отношениях "преподаватель – обучаемый"
Повышение статуса образования	
Новые санитарно-гигиенические требования	
Изменения в структуре системы образования	

**Реформа** - это нововведение, которое организуется и проводится государственной властью

**Инновация** – это нововведение, которое организуется и проводится работниками системы образования

Наибольшее распространение в образовательном процессе ВИ (ИВ) получило использование современных информационных технологий в ходе проведения различных видов занятий по оперативно-тактическим и военно-специальным дисциплинам.

Заранее подготовленные презентации для конкретного занятия позволяют преподавателю ориентироваться в последовательности прохождения слайдов и формировать голосовое сопровождение каждого из них.

При разработке компьютерных презентаций следует стремиться выносить на слайды ту информацию, которую нельзя передать обычными средствами: плакатом, меловой доской и т.д. Например, фрагменты видеofilмов, которые полно и содержательно дополняют текст, создают условия для чёткого понимания динамических процессов в короткое время.

Динамические слайды используются для наращивания информации, например тактических или инженерных схем. Поэтапное наращивание обстановки способствует лучшему восприятию информации, позволяет иллюстрировать очерёдность проведения каких-либо мероприятий, помогает изучать материал по принципу "от частного к общему".

Для иллюстрации системы инженерных заграждений эффективно используются компьютерные слайды, которые позволяют за короткое время провести обширный обзор многочисленных примеров.

Подготовка к таким занятиям предъявляет высокие требования к квалификационному уровню преподавателя и интенсифицирует его труд. Подбор материалов для видеослайдов, определение формы их представления на демонстрационном экране, встраивание цветowych, звуковых и иных мультимедийных эффектов, оптимальная взаимоувязка излагаемого текстового материала с видеослайдами, условными обозначениями элементов слайда – вот неполный перечень новых эле-

ментов, с которым сталкивается преподаватель при подготовке к проведению занятий с использованием современных информационных технологий. Здесь нет единого методического подхода, всё зависит от особенностей изучаемой дисциплины и мастерства преподавателя. Занятия с использованием средств цифровой видеодемонстрационной техники – это своего рода фильм, режиссёром которого выступает преподаватель.

В институте во время проведения занятий активно используются обучающие, контролирующие и информационные программные продукты.

*Обучающие программы*, включающие как теоретический материал, так и контроль знаний обучающихся, могут быть использованы и в ходе занятий в специализированных аудиториях, и в ходе самостоятельной подготовки.

При использовании такой программы обучающемуся случайным образом предъявляются кадры, содержащие контрольные вопросы по пройденному материалу. При правильном ответе на вопрос обучаемому предъявляется кадр, содержащий очередной вопрос. При неправильном ответе программа возвращает обучаемого в кадр, содержащий учебный материал (ответ) на вопрос, вызвавший затруднение.

*Программы тестового контроля*

Для выявления и оценки исходного уровня знаний слушателей по дисциплинам, усвоения учебного материала в процессе текущего контроля по каждой изученной теме, проверки остаточных знаний слушателей рекомендуется использовать тестовые задания.

В связи с ограниченным фондом учебного времени и необходимостью проверки знаний каждого слушателя рекомендуется проводить тестирование, основанное на объективных методах проведения педагогических измерений с использованием технологии компьютерного тестирования.

Для контроля знаний разработаны тестовые задания, являющиеся частью учебно-методического комплекса, по дисциплинам кафедр.

Для того, чтобы тесты способствовали совершенствованию учебно-воспитательного процесса, своевременно выявляют допущенные ошибки и анализируют их причины (неверное понимание вопроса, недостаточный уровень знаний для выбора правильного ответа, неумение использовать полученные знания для решения поставленной задачи), исключая возможность формального подбора ответов.

Опыт использования тестов в учебном процессе показывает, что при соблюдении методических рекомендаций они являются действенным средством повышения педагогической эффективности профессиональной подготовки специалистов.

В ВИ (ИВ) большое внимание уделяется подготовке слушателей к работе на *автоматизированных рабочих местах*.

Для подготовки слушателей к работе со средствами автоматизированных систем управления войсками с ними проводятся занятия по ознакомлению с порядком работы на автоматизированных рабочих местах должностных лиц.

Для проведения занятий создан компьютерный стенд органа управления, в котором все автоматизированные рабочие места должностных лиц объединены в

единую локальную сеть. Стенд наглядно позволяет понять роль и место подсистемы автоматизированного управления инженерными войсками в общей автоматизированной системе военного назначения, освоить порядок отправки и получения сигналов управления и боевых документов, производить расчёты оперативно-тактических задач по задачам инженерного обеспечения, отработать порядок информационного взаимодействия с другими должностными лицами органа управления.

Так, на базе Военного института (инженерных войск) Общевоинской академии ВС РФ в январе 2009 года представителями института совместно с представителями "Концерн Системпром" было проведено показное занятие. На занятии были продемонстрированы порядок отправления сигналов управления, процедуры своевременного обновления данных обстановки, решения расчётных задач по созданию системы инженерных заграждений, фортификационному оборудованию, устройству и содержанию переправ и ряда других задач.

Современный уровень развития вооружения и техники, тактики и оперативного искусства позволяет вести боевые действия в различных географических районах, в любое время года и суток. При этом физико-географические условия оказывают существенное влияние на характер боевых действий. Не случайно изучение местности было и остаётся одним из важных элементов оценки обстановки при принятии решения командиром.

Помощь в этом могут оказать современные *геоинформационные системы* (ГИС), которые позволяют осуществлять автоматизированный сбор, хранение, обработку, анализ и отображение географической и другой информации.

В учебном процессе геоинформационные системы можно использовать на любых видах занятий, но основной эффект применения ГИС достигается в ходе практических занятий и групповых упражнений при отработке оперативно-тактических задач, где слушатели отрабатывают расчётные задачи по выполнению своих функциональных обязанностей на оперативном фоне, соответствующем тематике занятия.

С помощью ГИС "Интеграция" слушатели наносят на электронные карты местности обстановку, решают прикладные информационно-расчётные задачи, например, отображение местоположения полей невидимости, определение вероятности обнаружения войскового формирования, находящегося на маршруте, отрабатывают текстовые и графические боевые документы, а также рассматривают практические вопросы использования геоинформационных систем в органах военного управления различного уровня.

Большие возможности открываются при использовании трёхмерных моделей местности, которые создаются с использованием ГИС не только в ходе учебного процесса в военно-учебных заведениях, но и возможно их создание и использование в ходе боевой подготовки в войсках с использованием автономных комплексов.

У слушателей в процессе обучения должно формироваться понимание того, что объект, нанесённый на электронную карту не абстрактный объект, располагающийся между двумя населёнными пунктами, а элемент оперативного построения, имеющий координат-

но-временную привязку, с которым возможно выполнять строгие математические расчёты с целью принятия обоснованного решения.

Применение геоинформационных систем в образовательном процессе позволяет значительно повысить его качество и эффективность. Основными критериями оценки эффективности в данном случае являются: сокращение времени усвоения слушателями пройденного материала за счёт автоматизации расчётов; стоимость отработки различных задач в классе на тренажёрах без выезда в поле (пример – виртуальная рекогносцировка); улучшение усвоения учебного материала, многовариантность решений, увеличение объёма полученных знаний, умений, навыков, улучшение восприятия за счёт визуализации.

По предварительной оценке, на текущий момент эффективность применения ГИС в учебном процессе составляет 10-15%. Применением всего комплекса возможностей ГИС в учебном процессе совместно со *спутниковыми навигационными системами* достигается эффективность, превышающая 50%.

Применение геоинформационных и спутниковых навигационных систем в учебном процессе позволяет подготовить офицера, способного организовать выполнение задач с использованием современных информационных технологий.

#### *Электронные учебные ресурсы*

Кафедрами института за последние два года разработаны электронные учебники и учебные пособия по всему курсу преподаваемых дисциплин. Эти учебные материалы имеются не только на кафедрах, но и в учебной библиотеке. В ней оборудованы компьютеризированные рабочие места с электронной базой данных и электронной библиотекой.

Внедрение инноваций в учебный процесс института показало высокую их эффективность. Качество усвоения материала учебных занятий повышается не менее чем на 10 - 15%.

Несомненно положительный эффект в образовательном процессе даёт и практика привлечения слушателей для разработки и реализации инновационных технологий в ходе работы в военно-научных обществах кафедр института.

Таким образом, **инновации** – это основной инструментarii улучшения качества образования, прямой путь интеграции образования и науки, решение проблемы активизации познавательной деятельности обучаемых.

Задача учебно-научных подразделений вуза – не столько требовать заучивания, запоминания, сколько научить работать самостоятельно, анализировать, думать. Для этого нужны совершенные методы учебно-познавательной деятельности, дидактическое и методическое обеспечение, оптимальное соотношение педагогического руководства и интеллектуальной активности обучаемых в учебном процессе, замена устаревших и неэффективных средств новыми более эффективными, использование новых идей и технологий.



*Полковник Владимир БАТАЛОВ,  
полковник Александр КРАВЕЦ*

## СОЦИАЛЬНО-ЭКОНОМИЧЕСКИЙ СТАТУС ОФИЦЕРА ВНУТРЕННИХ ВОЙСК В СОВРЕМЕННЫХ УСЛОВИЯХ

Материал статьи основывается на двух проведённых социологических исследованиях офицерского состава Новосибирского гарнизона: первое – в 2004-2005 гг. (выборка составила 395 человек) и второе – в 2007-2008 гг. (офицеры Новосибирского военного института внутренних войск им. генерала армии И.К. Яковлева МВД России).

Сегодня среднестатистическому офицеру внутренних войск 32 года, он из провинциальной семьи интеллигенции, окончивший военный вуз и имеющий 1-2 детей, с доходом 2000-5000 руб. на одного члена семьи (рис. 1).

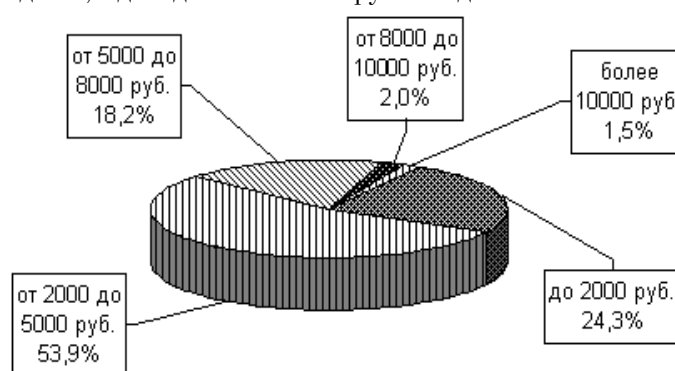

**Рис. 1. Доход на одного члена семьи офицера**

Результаты опроса респондентов по вопросу о трудностях в службе офицеров представлены в таблице 1.

Именно у молодых офицеров, прослуживших менее года в войсках, на первом месте стоят проблемы: отсутствие жилья, низкий уровень денежного довольствия, низкая социальная защищённость. У офицеров, прослуживших от 1 до 5 лет, наряду с вышеуказанными факторами (64,1% – 81,6% – 46% соответственно) добавляются высокие служебные нагрузки – 44,8% и ненормированный рабочий день – 35,6%. У остальных категорий офицеров данные факторы также получили наибольшую оценку.

Наряду с этим, 53,4% офицерского состава отметили, что в начале своей служебной карьеры столкнулись с грубостью и хамством со стороны старших начальников.

Грубость и хамство со стороны начальников, по сути, влияют на институализацию критериев отбора для продвижения и успеха по службе. Негативный кадровый отбор – это ситуация, когда худшие систематически и целенаправленно выдвигают худших. Эти факторы и критерии негативного отбора напрямую связаны с подобострастием и заискиванием перед вышестоящими, закулисными играми, погоней за дешёвой популярностью.

Изменилась и система ценностей офицерского состава. Самопожертвование сменилось собственными интересами; принципиальность и честность – гибкостью и лояльностью; обязанность, долг и ответственность – карьеризмом и личной безопасностью; стремление к служебному росту – нежеланием нести бремя личной ответственности за состояние дел, качество и последствия принимаемых решений; решительность и воля – равнодушием, ленью и личной трусостью.

Из общего числа опрошенных офицеров 73,2% не стали бы поступать в военный институт (военное училище).

*Полковник  
В.Н. БАТАЛОВ –  
заместитель начальника  
Новосибирского военного  
института внутренних войск  
им. генерала армии И.К. Яковлева  
МВД России  
по научной работе – начальник  
научно-исследовательского  
и редакционно-издательского  
отдела, доцент*

*Полковник  
А.В. КРАВЕЦ –  
старший преподаватель  
кафедры гуманитарных  
и социальных наук  
Новосибирского военного  
института внутренних войск  
им. генерала армии И.К. Яковлева  
МВД России,  
кандидат социологических наук*

Таблица 1

Результаты опроса респондентов

Трудности в офицерской службе	Продолжительность службы опрошиваемых					
	менее года	от 1 до 5 лет	от 5 до 10 лет	от 10 до 15 лет	от 15 до 20 лет	свыше 20 лет
Слабые навыки работы с личным составом по призыву	-	-	7,4%	31,4%	20,8%	36,0%
Трудности в работе с личным составом по контракту	-	-	6,4%	31,4%	18,1%	30,7%
Отсутствие жилья	100,0%	64,4%	71,3%	49,0%	63,9%	48,0%
Низкий уровень денежного довольствия	100,0%	81,6%	73,4%	37,3%	40,3%	28,0%
Низкая социальная защищённость	100,0%	46,0%	31,9%	25,5%	30,6%	24,0%
Ненормированный рабочий день	-	35,6%	25,5%	31,4%	29,2%	38,7%
Выполнение ненужных задач и в нереальные сроки	-	9,2%	16,0%	27,5%	25,0%	16,0%
Высокие служебные нагрузки	-	44,8%	48,9%	39,2%	30,6%	37,3%
Слабая методическая подготовка сержантов	-	4,6%	1,1%	-	5,6%	10,7%
Частые командировки	-	9,2%	-	-	-	5,3%
Жёсткая подчинённость	-	-	-	-	-	2,7%

В нашем исследовании 80% офицеров отметили, что обществу безразлично положение офицера, а 15,7% считают, что отношение общества стало ещё хуже. Лишь только 4,3% офицерского состава считают, что отношение общества к проблемам офицерской службы изменилось в лучшую сторону (рис. 2).

Признавая, что падение престижа офицерской службы в России в настоящее время – это факт, а

её сокращать (в принципе основания для этого были) и за счёт освободившихся средств повысить денежное содержание и социальную защищённость военнослужащих. Армию и другие силовые структуры сократили (в том числе и внутренние войска), но материальное положение военнослужащих не только не приблизилось к советскому периоду, оно стало хуже. Офицерский корпус в условиях транзитивного состояния российского общества испытывает состояние смены своего социального-государственного статуса со всеми вытекающими отсюда последствиями. Смена социального статуса, последствия которой до сих пор не компенсированы, означает не что иное, как потерю привычных и устоявшихся способов жизнеобеспечения самих офицеров и их семей. Военная служба теряет свою привлекательность. В нашем исследовании привлекательность денежного довольствия получила самую низкую оценку. Все категории офицеров довольно низко оценивают свои патриотические чувства: офицеры воинских частей – 21,7%, офицеры военного института – 25,4%, офицеры управленческих структур – 29,5% (табл. 2).

Поскольку реальное содержание денежного довольствия военнослужащих и его повышение не соответствует росту индекса потребительских цен, то покупательная способность получаемых на руки денег падает из года в год. Невозможность компенсации привычного социального статуса побуждает офицерский состав искать способы удовлетворения своих потребностей на путях, далёких от прямых обязанностей кадровых военных. Воинские отношения начинают развиваться не по логике военно-профессиональной деятельности, а по логике выживания самих офицеров. Неизбежно возникают явления



Рис. 2. Отношение к офицерской службе в обществе

процессы расслоения и поляризации, происходящие в гражданском обществе, проникают и в военную среду<sup>1</sup>, есть все основания полагать, что утрачивается смысловая основа предназначения офицерских кадров – быть морально, умственно и физически подготовленным к выполнению самого высокого долга – готовности пожертвовать собой при защите Отечества.

Начиная с 90-х годов в средствах массовой информации нам постоянно внушался (и можно даже сказать – насаждался) тезис о том, что государству такую большую армию не прокормить, необходимо

<sup>1</sup> Вахмистров В.П. Социальные и духовные основы военного корпоративизма. М.: Военная мысль, 2000, № 5. С.39-43.

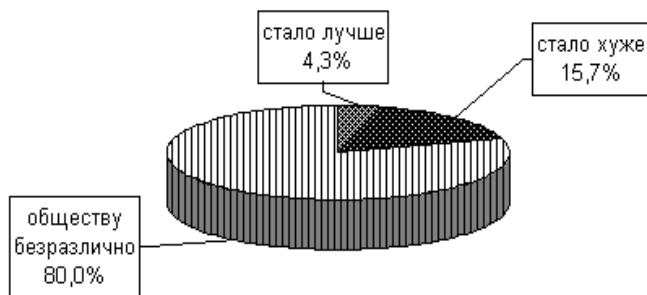
коррупции, коммерциализации и политизации взаимоотношений – "закономерные спутники смены социального статуса офицерского корпуса"<sup>1</sup>. В таких

Таблица 2

Результаты опроса респондентов

Критерии	Категория		
	офицеры воинских частей	офицеры военного института	офицеры управленческих структур
Уровень денежного довольствия	0,0%	0,8%	9,1%
Социальная защищённость	19,6%	17,2%	18,2%
Гарантированный заработок	23,9%	17,2%	27,3%
Патриотические чувства	21,7%	25,4%	29,5%
Ничего не привлекает	39,1%	48,4%	36,4%

условиях офицеры вынуждены сосредоточивать свои усилия на выживании, удовлетворении потребностей низшего порядка.

В основе офицерской корпоративности лежит чувство органического профессионального единства, понимание офицерским корпусом своей групповой обособленности и особой социальной ответственности. По своей сути "офицерский корпус" – это намного больше, чем креатура государства. Императивы обеспечения безопасности государства определяют создание комплекса профессиональных институтов, которые формируют офицеров как автономную социальную общность. Однако существующая реальность говорит о том, что офицерский состав становится амбивалентной и конфликтной социально-профессиональной общностью, теряющей идентификацию себя с государственным служащим и самим государством и ориентированной на стандарты поведения, идущие вразрез с нормативными.

Процессы, связанные с изменением государственности и социального статуса военнослужащих, лишают офицерский корпус ценностно-ориентированных основ, что привело к выпадению данной социальной группы из среднего слоя. Недовольство данной социальной группы трансформируется в различные формы социального поведения, несоответствующие как интересам силовых структур, так и социума в целом. В целях уточнения позиции тех респондентов, которых ничто не привлекает в службе, был задан вопрос: "Если вас ничто не привлекает, что сдерживает вас от увольнения?" (рис. 3).

На первом месте в ответах стоит получение пенсии и её размер (54,7%), на втором месте – возможность получить сертификат на квартиру (39,7%), далее – действие контракта (3,4%) и предстоящие организационно-штатные мероприятия (2,2%).

Офицерам был задан вопрос о том, что необходимо предпринять с целью поднятия престижа офицерской службы и улучшения процесса социальной

адаптации офицерского состава. Были получены следующие ответы (рис. 4).

На первом месте стоит увеличение денежного содержания (23,7%), на втором – улучшение социальной защиты военнослужащих (17,3%), на третьем –



Рис. 3. Факторы, сдерживающие офицеров от увольнения в настоящее время

создание положительного образа профессии офицера (16,9%), на четвертом – решение жилищной проблемы (13,7%), на пятом – улучшение качественного отбора в военные институты (10,3%) и на последнем месте – повышение престижа профессии офицера (6,7%). Остальные ответы набрали менее 2% и поэтому внесены в категорию "другое" (11,4%).

Изложенные факты свидетельствуют, что в результате ограничения на законодательном уровне ранее декларированных прав военнослужащих, проходящих военную службу по контракту, у многих из них утрачена уверенность в государственных гарантиях поддержания на должном уровне статуса военнослужащих. Сегодня материальное положение и уровень доходов военнослужащих оставляют их в числе малообеспеченных категорий граждан. Деся-

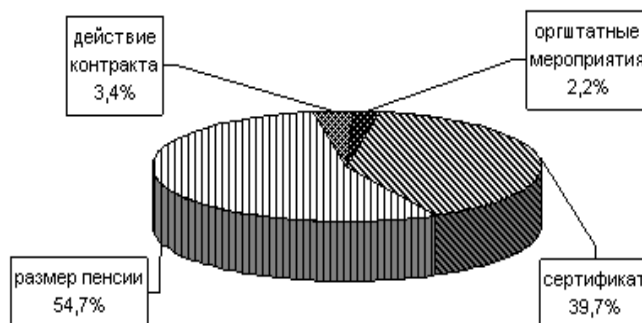

Рис. 4. Условия, необходимые для поднятия престижа военной службы

тилетиями не решаемая жилищная проблема значительной части военнослужащих, проходящих военную службу по контракту, отрицательно сказывается на уровне морально-психологического состояния военнослужащих и членов их семей.

Будучи не обеспеченными жильём и получая весьма скромное денежное вознаграждение за нелёг-

<sup>1</sup> Кривенко А.М. Военная организация России в условиях социальной трансформации. М.: изд-во Военного университета, 2002. С. 103.

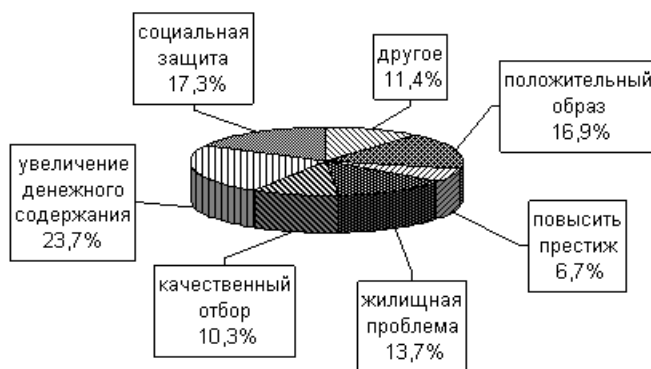
кий ратный труд, многие профессиональные военнослужащие сегодня вынуждены искать дополнительные источники заработка, чтобы обеспечить достойный уровень жизни членам своих семей, что негативно сказывается на качестве выполнения ими своих должностных обязанностей.

Необходимо признать, что нынешнее состояние статуса военнослужащих не позволяет с должной эффективностью решать возложенные на них задачи. В этой связи представляется, что поддержание статуса военнослужащих на достаточном уровне должно стать приоритетным направлением государственной политики в сфере обороны и национальной безопасности.

Проанализировав динамику изменений правовых основ регулирования социального статуса военнослужащих и их нынешнее состояние, можно сделать следующие выводы:

1. Произошедшее в 2002-2008 годах определённое увеличение денежного довольствия военнослужащих в совокупности с одновременной отменой для них ряда льгот и преимуществ (в налоговой сфере, по проезду на общественном транспорте, по оплате жилья), с учётом ужесточения ответственности военнослужащих за административные правонарушения, не разрешило проблем повышения их социально-правового и экономического статуса.

2. Увеличение денежного довольствия военнослужащих до уровня установленных размеров должностных окладов соответствующих категорий федеральных государственных служащих принесло реальное увеличение доходов военнослужащих пока всего на уровень, адекватный годовому росту инфляции в Российской Федерации.

3. Практика временного приостановления федеральными законами действия льгот для военнослужащих, проходящих военную службу по контракту, установленных Федеральным законом от 27 мая 1998 г. № 76-ФЗ "О статусе военнослужащих", а также осуществлённая с 1 января 2005 года замена льгот прямого действия на социальные гарантии, устанавливаемые на подзаконном уровне, привели к фактическому сужению гарантированных законом прав и преимуществ военнослужащих и членов их семей.

4. Массовый характер приобрело позорное и небывалое для страны явление, когда в результате различных реформирований системы денежного довольствия в Вооружённых силах (изменение должностных окладов, тарифных разрядов и др.) уменьшаются размеры военных пенсий, многие военные пенсионеры теряют до 10 % пенсий, установленных им при увольнении в запас.

5. Предусмотренные законом об ипотечно-накопительной системе жилищного обеспечения военнослужащих и подзаконными актами механизм действия этой системы и размер накоплений позволяют приобретать жильё только с низкими потребительскими качествами и исключительно в отдалённых населённых пунктах. Кроме того, риск потери этих денег очень велик, потому что закон не предусматривает ответственности государства за их использование.

6. Проведённое увеличение денежного довольствия военнослужащих в 2007–2008 гг. с учётом

инфляции не решило поставленную президентом задачу о повышении денежного довольствия военнослужащих в реальном выражении на 50%.

7. Как показывают социологические исследования, офицерский корпус находится в подвешенном состоянии, с полным отсутствием всяких видимых и прозрачных служебных перспектив, так как планы высшего государственного руководства, в отношении внутренних войск в том числе, не определены, постоянно меняются.

Снижение социального статуса военнослужащего привело к тому, что ежегодно снижаются профессиональные стандарты и профессиональные кондиции кандидатов на выдвижение или учебу в высшие военные учебные заведения.

До сих пор нет ответов на вопросы: "Во имя чего должен служить офицер?", "За что и как он должен умирать?", "Что такое патриотизм военнослужащего и из каких компонентов он состоит?"



*Подполковник Дмитрий ЦИМБЕРОВ,  
Сергей ВАХРУШЕВ*

## **МЕТОДИКА ФУНКЦИОНАЛЬНО-СТРУКТУРНОГО ПОДХОДА ПРИ ИЗУЧЕНИИ ГИДРОПРИВОДА ВООРУЖЕНИЯ И ВОЕННОЙ ТЕХНИКИ**

В настоящее время в военных вузах вооружение и военная техника (ВВТ) изучаются по учебным пособиям, техническим описаниям, которые предлагают преподавательскому составу традиционную методику проведения занятий в следующей последовательности:

1. Формулируется функциональное назначение вооружения или техники.
2. Доводятся его технические характеристики.
3. Раскрывается структурная организация агрегата, системы, т.е. состав и взаимосвязь всех элементов подсистем.
4. Описывается функциональная организация вооружения и военной техники, т.е. работа агрегатов, систем и взаимодействие всех элементов, подсистем в различных режимах функционирования.

Однако неполнота информации функциональной организации, распределение основной части занятия на изучение структуры без раскрытия функциональных взаимосвязей между элементами агрегатов и систем не позволяют получить полновесные знания о вооружении и военной технике.

В ходе традиционной методики изложения материала раскрываются только основные функции и основные элементы систем, входящих в состав вооружения и военной техники. Недостающая информация путём многократного изучения технического описания, учебных пособий и длительного осмысления роли каждой функции, элемента, подсистемы, всех систем ВВТ находится в процессе работы в различных режимах функционирования. Большое количество времени, затрачиваемого на изучение материала, значительно снижает качество обучения в военном вузе. Новые педагогические и информационные технологии призваны устранить перечисленные трудности, сократить время изучения устройства ВВТ в часы, определённые рамками занятий.

Возникает противоречие между необходимостью обеспечения высокого качества освоения вооружения и военной техники в рамках ограниченного учебного времени, с одной стороны, и отсутствием методических основ обучения с применением функционально-структурного подхода к анализу и синтезу ВВТ – с другой.

Характерными особенностями новых педагогических технологий с применением функционально-структурного подхода являются:

- учёт диалектической взаимосвязи функций и структуры ВВТ при определяющей роли функции по отношению к структуре;
- целостный подход к анализу и синтезу многоуровневых систем;
- учёт вещественно-энергетических и информационных связей между элементами ВВТ;
- учёт взаимосвязи исследуемой ВВТ с внешней средой;
- рассмотрение вооружения и военной техники в развитии на основе современных гидравлических приводов.

Принципиальные гидравлические схемы выполняются в условных графических обозначениях и состоят из множества взаимосвязанных определённым образом элементов, различающихся по функциональному предназначению. Изучение режимов работы гидропривода по сложным принципиальным схемам представляет собой трудоёмкую задачу, требует определённых затрат времени на освоение принципа действия каждого элемента в отдельности.

*Подполковник  
Д.М. ЦИМБЕРОВ –  
заместитель начальника  
кафедры эксплуатации  
автобронетанковой техники  
Пермского военного института  
внутренних войск МВД России*

*С.И. ВАХРУШЕВ –  
доцент кафедры эксплуатации  
автобронетанковой техники  
Пермского военного института  
внутренних войск МВД России,  
кандидат технических наук*

С целью сокращения времени усвоения учебного материала и повышения эффективности изучения принципиальных гидравлических схем предлагается новая методика функционально-структурного подхода при изучении гидропривода вооружения и военной техники.

Содержание методики рассмотрим на примере гидропривода грузовой платформы. Изучение принципов построения и функционирования гидропривода начинается с первоначального построения исходной простейшей принципиальной гидравлической схемы, обеспечивающей выполнение необходимого и достаточно-



Рис. 1. Исходная принципиальная схема привода грузовой платформы

го условия по подъёму платформы с грузом на заданную высоту.

Исходная принципиальная гидравлическая схема грузовой платформы изображена на рисунке 1.

Анализ этой схемы приводит к выявлению недостатков и требует поэтапного её усложнения путём наращивания недостающих элементов в соответствии с выполнением следующих технологических операций:

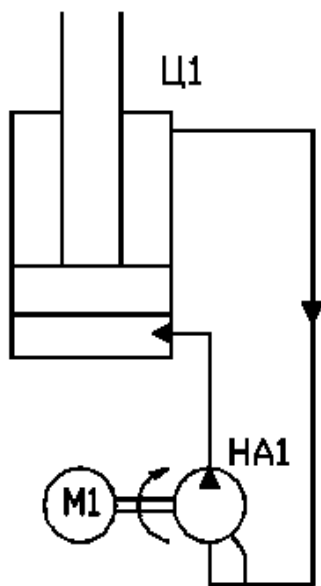
- подъём платформы с грузом на заданную высоту;
- плавное опускание платформы с грузом;
- фиксация положения платформы и последующее горизонтирование после подъёма на заданную высоту;
- возможность опускания платформы при неисправном приводном двигателе гидронасоса;
- облегчённые условия запуска двигателя гидронасоса;
- безаварийная работа гидропривода, в том числе при колебаниях температуры окружающей среды;
- возможность длительной работы гидропривода без замены и дозаправки рабочей жидкости;

- автоматизация процессов управления гидроприводом.

Привод гидронасоса (НА1) осуществляется от электродвигателя (М1). Пунктирной линией обозначен дренаж утечек рабочей жидкости из корпуса гидронасоса.

Проведём анализ исходной принципиальной гидравлической схемы с сопоставлением его результатов с предъявляемыми к гидроприводу требованиями<sup>1</sup>. Вполне очевидно, что одним из недостатков исходной принципиальной гидравлической схемы является необходимость систематической дозаправки гидропри-



Рис. 2. Принципиальная схема гидропривода грузовой платформы, дополненная гидравлическим баком

вода рабочей жидкостью, так как работа его агрегатов всегда сопровождается утечками через сальниковые уплотнения.

В то же время другим существенным недостатком исходной гидросистемы (рис. 1) является невозможность подачи рабочей жидкости в штоковую полость гидроцилиндра (Ц1) с одновременным отводом её из поршневой полости для опускания платформы в исходное положение.

С целью компенсации утечек рабочей жидкости дополним исходную принципиальную схему гидробаком (Б1) (рис. 2). Кроме того, в гидробаке будут происходить такие полезные процессы, как охлаждение жидкости, пеногашение и выделение воздуха.

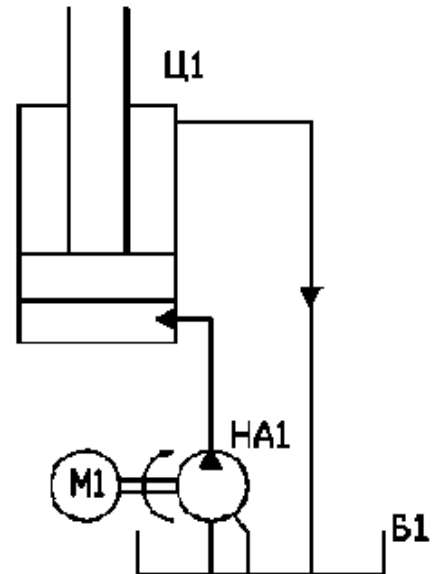
Решение данной задачи связано с изменением направления потока рабочей жидкости. Поэтому гидропривод дополнительно оснастим гидрораспределителем (4/3) трёхпозиционным четырёхходовым с электромагнитным управлением (Р1) (рис. 3).

Для подъёма платформы необходимо включить электромагнит (ЭМ1) и запустить электродвигатель (М1).

<sup>1</sup> Вахрушев С.И., Ладанов В.И. Применение функционально-структурного подхода при изучении сложной техники. Сб. науч. трудов "Строительство и образование". Екатеринбург: изд-во УГТУ-УПИ, вып. 7, 2004. С. 350-352.

Распределитель (P1) переключится в левую позицию, соединив линию P с линией А, линию В с линией Т. Рабочая жидкость, нагнетаемая насосом (НА1) в напорную гидролинию P, через каналы распределителя и линию А поступит в поршневую полость гидроцилиндра (Ц1).

Жидкость, вытесняющаяся поршнем из штоковой полости гидроцилиндра в линию В, через распределитель пройдёт в сливную линию Т и далее в гидробак (Б1).

Чтобы остановить платформу, необходимо выключить двигатель (М1) и обесточить электромагнит (ЭМ1). Под действием возвратных пружин распределитель (P1) установится в среднюю, нейтральную позицию, перекрыв линии подвода и отвода рабочей жидкости.

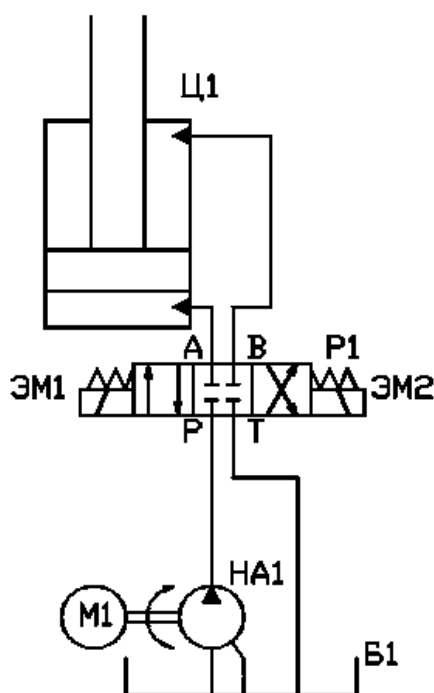

**Рис. 3.** Принципиальная схема гидропривода грузовой платформы, оснащённая гидрораспределителем

Для опускания платформы в исходное положение нужно включить электромагнит (ЭМ2) и электродвигатель (М1). Распределитель (P1) переключится в правую позицию и соединит линию P с линией В, линию А с линией Т. Тогда рабочая жидкость от насоса (НА1) поступит в штоковую полость гидроцилиндра, обеспечивая опускание платформы, а жидкость, вытесняемая из поршневой полости в гидролинию А, будет сливаться в бак (Б1).

Последняя схема также нуждается в доработке, так как не учитывает влияния колебаний температуры окружающей среды на параметры гидропривода. Так, нагрев рабочей жидкости в полостях гидроцилиндра (Ц1) и в подходящих к нему трубопроводах вызовет её расширение и, как следствие, перемещение поршня. Подобную задачу решают обычно применением распределителей, у которых нейтральные позиции обеспе-

чивают не только запираение напорной гидролинии, но и соединение полостей гидроцилиндра со сливом (рис. 4).

Дальнейшая доработка принципиальной гидравлической схемы связана с требованиями плавного опускания платформы, так как перемещение поршня гидроцилиндра (Ц1) при опускании платформы обуславливается не столько силами давления рабочей жидкости, сколько внешней нагрузкой на штоке. При относительно большой массе опускаемой системы "платформа – шток – поршень", и тем более при опускании платформы с грузом, скорость перемещения поршня может быть весьма значительной, т.е. опускание платформы будет равносильно её падению. Важно заметить также, что при этом скорость увеличения объёма штоковой полости может превысить скорость

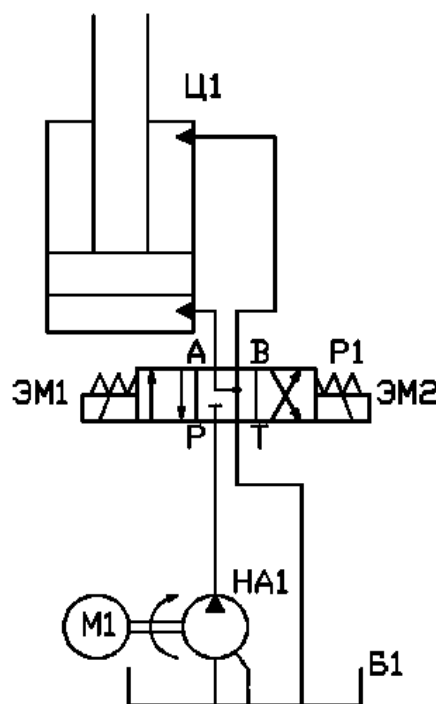

**Рис. 4.** Принципиальная схема гидропривода грузовой платформы, обеспечивающая плавающий режим работы штока в нейтральной позиции распределителя

подачи рабочей жидкости гидронасосом (НА1). Это, в свою очередь, приведёт к нарушению сплошного потока рабочей жидкости в штоковую полость гидроцилиндра (Ц1) и образованию воздушных пробок, пузырей и т.п.

Наиболее простой и целесообразный способ торможения поршня – ограничение расхода рабочей жидкости, вытесняющейся из гидроцилиндра (Ц1), с помощью, например, регулируемого дросселя (Др) на выходе (рис. 5). Он необходим также для пропускания на слив избытка рабочей жидкости при её температурном расширении.

В целях обеспечения стабильности положения платформы после её подъёма на какую-либо высоту необходимо заблокировать шток гидроцилиндра (Ц1). Наиболее распространённый способ блокиров-

ки движения выходных звеньев гидродвигателей – запирающие их полости с помощью гидрозамков. Поэтому схему гидропривода грузовой платформы (рис. 6.) дополним односторонним гидрозамком (ЗМ1).



Рис. 5. Принципиальная схема гидропривода грузовой платформы, обеспечивающая плавность её опускания

Серьёзным недостатком исходной принципиальной гидравлической схемы является запуск гидронасоса (НА1) под нагрузкой. Следовательно, на валу приводного электродвигателя (М1) во время пуска должен создаваться достаточно высокий крутящий момент, который обусловит возникновение большого пускового тока в обмотках. Последнее, в свою очередь, приводит к утяжелению электродвигателя, а при применении автономного источника питания – к возникновению провалов напряжения в сети, которые устраняются тяжёлыми и габаритными стабилизаторами.

Неудобство, неэкономичность подобных схем состоит также в том, что для остановки гидроцилиндра (Ц1) необходимо каждый раз останавливать двигатель гидронасоса и при возобновлении работы снова его включать. Для разгрузки гидронасоса (НА1) при пуске и останове электродвигателя, а также в паузах между технологическими операциями "подъём" и "опускание" платформы установим в схему переливной клапан (рис. 7).

Сущность разгрузки гидронасоса (НА1) состоит в пропускании переливным клапаном (ПК) рабочей жидкости на слив при номинальном давлении.

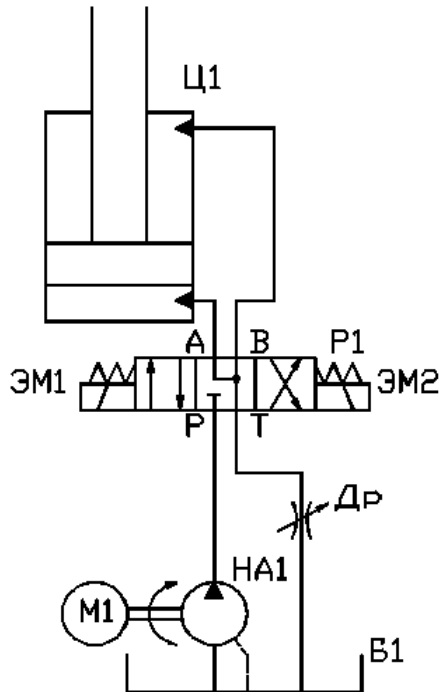
Совершенствование принципиальной схемы гидропривода обусловлено необходимостью защиты его от повышения давления сверх установленного, кото-

рое может возникнуть, например, при перегруженности платформы.

Если по какой-либо причине нагрузка на гидроцилиндр (Ц1) или сопротивление гидросистемы возрастут сверх установленных, в работу включится пере-



Рис. 6. Принципиальная схема гидропривода грузовой платформы, предусматривающая блокирование штока гидроцилиндра

ливной клапан (ПК) и весь поток рабочей жидкости пойдёт через него, минуя гидроцилиндр (Ц1) привода платформы.

Надёжная работа гидропривода возможна только при соответствующей очистке рабочей жидкости от механических примесей (продукты износа деталей гидропривода, продукты окисления жидкости и т.п.) фильтрами – отделителями твёрдых частиц. По этой причине гидравлическая схема дополняется фильтром Ф (рис. 8).

Окончательная принципиальная схема гидропривода грузовой платформы приведена на рисунке 9.

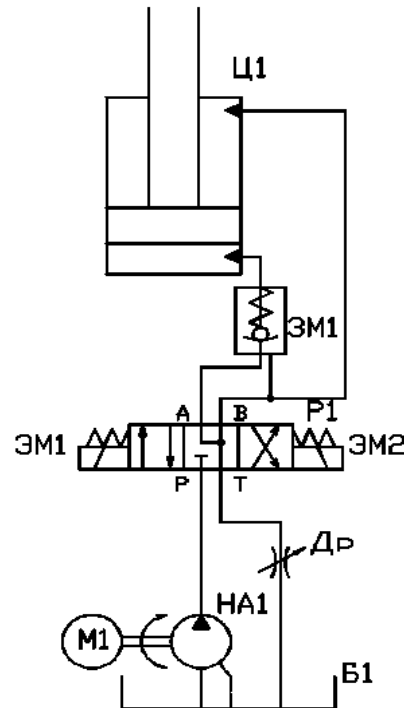
Ручной насос (НР1) обеспечивает подачу рабочей жидкости в гидроцилиндр (Ц1) при неисправном основном насосе (НА1) или при неисправном электродвигателе (М1).

Обратные клапаны (КО1 и КО2) препятствуют поступлению рабочей жидкости к ручному насосу при работающем основном насосе и наоборот.

Окончательная принципиальная схема гидропривода грузовой платформы состоит из всасывающего трубопровода (1), гидронасоса (НА1), ручного насоса (НР), напорного трубопровода (2), клапанов обратных (КО1 и КО2), фильтра (Ф), гидравлического распределителя (Р1) с электромагнитным управлением, гидроцилиндра (Ц1), одностороннего гидрозамка (ЗМ1), управляющего трубопровода (3), регулирую-

мого дросселя (Др), сливного трубопровода (4), переливного клапана (ПК), дренажного трубопровода (5) и бака (Б1)<sup>1</sup>.

Работа принципиальной гидравлической схемы заключается в следующем. С началом запуска приводного электродвигателя (М1) гидронасос (НА1) подаёт рабочую жидкость из бака (Б1) в напорную линию трубопровода (2), откуда она поступает через клапан обратный (КО1), фильтр (Ф) к распределителю (Р1) с электромагнитным управлением.

При выключенных управляющих электромагнитах распределитель (Р1) закрыт, вследствие чего давление в напорной линии (2) возрастёт до номинального значения и откроет переливной клапан (ПК). Рабочая жидкость поступит обратно в бак (Б1). В этом случае гидравлическая схема грузовой платформы работает в режиме холостого хода.

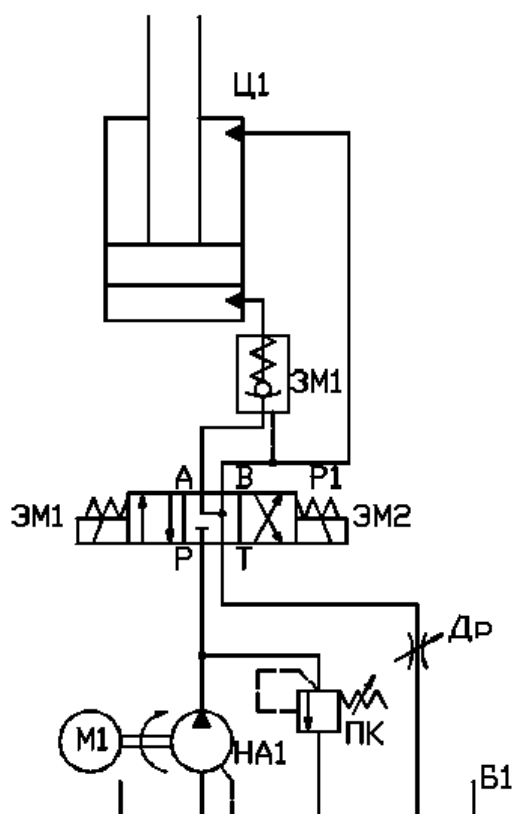

**Рис. 7.** Принципиальная схема гидропривода грузовой платформы с возможностью разгрузки гидронасоса переливным клапаном

Для подачи рабочей жидкости в поршневую полость гидроцилиндра (Ц1), с целью вывешивания и горизонтирования грузовой платформы, необходимо подать управляющий сигнал на электромагнит (ЭМ1), и распределитель (Р1) переключится в левую позицию, соединив напорный канал Р с каналом А, а канал В со сливным каналом Т. Рабочая жидкость по напорному трубопроводу (2) через открытый од-

носторонний гидрозамок (ЭМ1) поступит в поршневую полость гидроцилиндра (Ц1). С увеличением давления в поршневой полости поршень со штоком переместится вверх и вытеснит рабочую жидкость со штоковой полости гидроцилиндра (Ц1) на слив к сливному трубопроводу (4) через регулируемый дроссель (Др) в бак (Б1). Гидравлическая схема грузовой платформы работает в режиме выдвижения штока гидроцилиндра.

Для подачи рабочей жидкости в штоковую полость гидроцилиндра (Ц1), с целью опускания грузовой платформы, необходимо подать управляющий сигнал на электромагнит (ЭМ2), и распределитель (Р1) переключится в правую позицию, соединив напорный канал Р с каналом В, а канал А со сливным каналом Т. Рабочая жидкость по напорному трубопроводу (2) поступит в штоковую полость гидроцилиндра (Ц1), од-

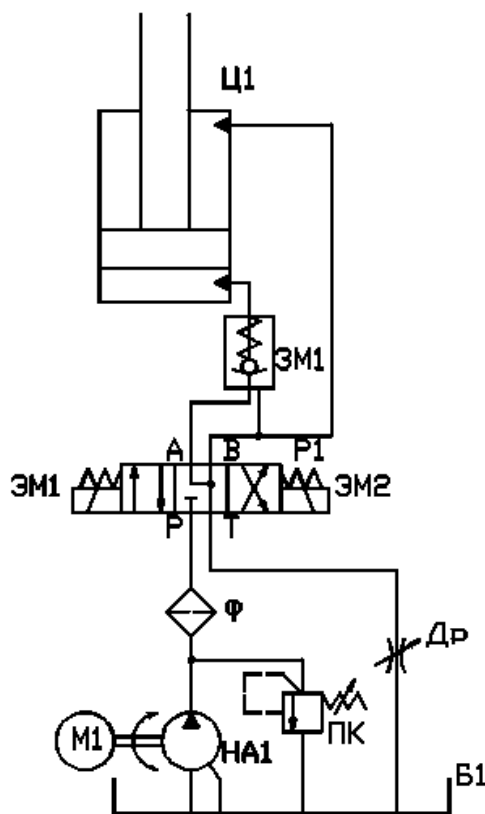

**Рис. 8.** Принципиальная схема гидропривода грузовой платформы, оснащённая фильтром-отделителем твёрдых частиц

новременно часть рабочей жидкости по управляющему трубопроводу (3) откроет односторонний гидрозамок (ЭМ1). По мере поступления рабочей жидкости в штоковую полость гидроцилиндра (Ц1) и под действием нагрузки от грузовой платформы поршень со штоком переместится вниз и вытеснит рабочую жидкость из поршневой полости гидроцилиндра (Ц1) через открытый гидрозамок (ЭМ1) на слив к регулируемому дрос-

<sup>1</sup> Отчёт о НИР: "Обучение техническим дисциплинам с применением функционально-структурного подхода". Пермь: изд-во ПВИ ВВ МВД России, 2007, 150 с.



Рис. 9. Окончательная принципиальная схема гидропривода грузовой платформы

сению (Др), сливному трубопроводу (4) и в бак (Б1). Гидравлическая система грузовой платформы работает в режиме убирания штока гидроцилиндра.

В гидравлическом приводе с дроссельным регулированием изменение скорости возвратно-поступательного движения гидроцилиндра осуществляется при помощи регулируемого гидравлического сопротивления – дросселя. Предложенная окончательная принципиальная схема гидропривода грузовой платформы с регулируемым дросселем на выходе является более работоспособной, т.к. в ней обеспечивается регулирование скорости подъёма и опускания платформы как с грузом, так и без груза, а также возможна жёсткая фиксация грузовой платформы в заданном положении, что расширяет технологические возможности гидропривода.

Предложенный функционально-структурный подход основывается на положении, что изучение любого агрегата или системы представляет собой раскрытие его функционально-структурной организации, т.е. функций, которые выполняет агрегат и его структурные элементы.

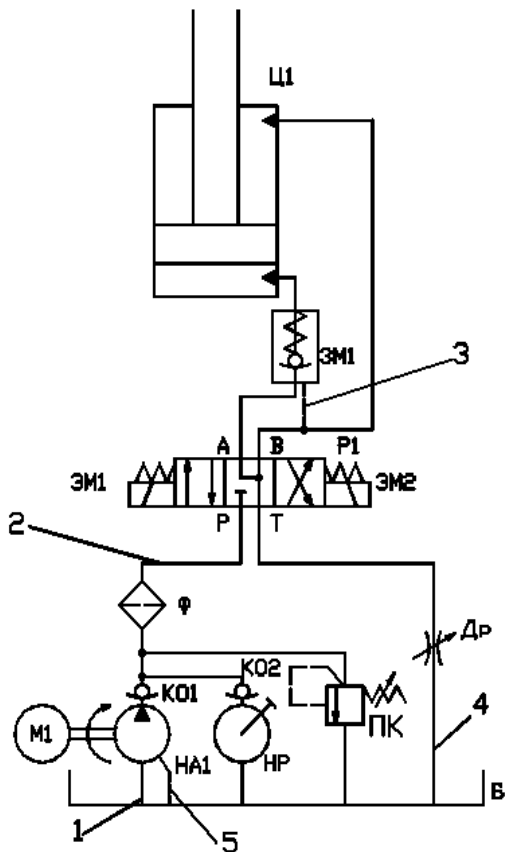
Педагогические исследования показывают, что изучение функционально-структурной организации гидропривода агрегата необходимо рассматривать лишь на основе первичности функций по отношению к структуре.

Таким образом, использование функционально-структурного подхода позволяет улучшить качество

изучения конструкции агрегата или системы за счёт более глубокого проникновения в структуру построения и описание режимов функционирования.

Предлагаемая методика, кроме того, позволяет сократить время изучения гидропривода грузоподъемного оборудования, но требует от преподавателя большого объёма подготовительной работы по изготовлению слайдов и наглядных учебных пособий.

**Выводы:**

1. Изучение устройства вооружения и военной техники с использованием функционально-структурного подхода предполагает следующие *этапы*:

определение и формулировку целевой функции ВВТ;

декомпозицию этой функции и образование иерархического функционального дерева;

агрегатирование ВВТ или замену функциональных модулей конструктивными элементами, реализующими функции;

образование структурной схемы конкретного вооружения или военной техники.

2. Для любого вооружения или военной техники целевой функцией будет являться основное функциональное назначение ВВТ. При этом целевая функция подразделяется на основные и дополнительные функции, образуя дерево функций всей системы.

3. При декомпозиции целевой функции обязательно используются принципы проведения декомпозиции, так как дерево функций должно быть по возможности более полным и простым, при этом не должно быть больше пяти уровней декомпозиции.

4. Конструктивная реализация, или насыщение функций конструктивными элементами, механизмами, должна начинаться с более низких уровней декомпозиции и показывать, какими исполнительными механизмами реализуются данные функции.

5. После формирования окончательной принципиальной гидравлической схемы ВВТ проводится проверка на полноту подобранных исполнительных элементов в различных режимах эксплуатации.



*Полковник запаса Вячеслав КОЗЛОВ*

## ВЛИЯНИЕ РАЗЛИЧНЫХ ФАКТОРОВ НА ЭФФЕКТИВНОСТЬ СРЕДСТВ ИНДИВИДУАЛЬНОЙ БРОНЕЗАЩИТЫ

Общеизвестно, что развитие брони и оружия идёт в их непрерывной борьбе за лидерство.

Появление стрелкового и тем более автоматического оружия надолго нарушило баланс в пользу средств поражения, хотя попытки применить средства индивидуальной бронезащиты (СИБ) для солдат предпринимались практически в каждой войне. Все они, однако, заканчивались неудачей. Применялась, хотя и очень ограниченно, индивидуальная броня и в поздних войнах. В частности, в войне с белофиннами (1939 г.) некоторые подразделения Красной Армии оснащались стальными противопульными нагрудниками СН-1, однако из-за их большого веса (более 7кг) и неудачной конструкции они оказались малоэффективными<sup>1</sup>.

Первая мировая и Великая Отечественная войны прибавили к стрелковому оружию массу осколочных противопехотных средств, против которых у защиты так же не оказалось альтернативы. Известные на тот период материалы не обеспечивали необходимого уровня защиты от средств поражения. Не случайно последние крупные войны характеризовались огромными потерями в живой силе с обеих воюющих сторон.

В большинстве армий мира современные средства индивидуальной бронезащиты – это каска и бронежилет. Площадь защиты бронешлема и бронежилета в совокупности не превышает 30-35% площади поверхности тела и не предусматривает защиты конечностей и лица военнослужащего.

По оценкам американских аналитиков, почти 80% потерь живой силы на поле боя было связано с поражениями осколками и лишь 20% приходилось на стрелковое оружие. Видимо, поэтому первые бронежилеты, которые массово были применены, причём достаточно успешно, в военных действиях в Корее и Вьетнаме, были именно противоосколочными. И хотя уровень защиты и качество этих бронежилетов по сегодняшним меркам были невысоки, они, по аналитическим данным, позволили снизить потери со стороны американской армии на 70-75%.

Опыт американцев стал своеобразным толчком для развития СИБ и в других странах, в том числе и в России.

Изменения военно-политической обстановки, геостратегического положения и Военной доктрины России вызвали сокращения Вооружённых сил и ассигнований на военные нужды. Это обусловило необходимость по-новому рассмотреть вопросы боеготовности армии и флота, переосмыслить роль и значение Вооружённых сил, применяемого оружия и военной техники и, в частности, обратить внимание на совершенствование боевой экипировки военнослужащих.

Прогнозные оценки мировых тенденций развития средств и способов вооружённой борьбы, а также кардинальные перемены, которые произошли в мире в целом и его отдельных регионах в частности, потребовали от многих государств пересмотра военных доктрин, концепций и взглядов на боевое использование войсковых формирований и группировок войск (сил). В частности, военно-технические концепции основных государств разрабатываются с учётом опыта вооружённых конфликтов последнего десятилетия и существующих ограничений в области обычных вооружений. Первостепенное значение в них придаётся не только

*Полковник запаса  
В.В. КОЗЛОВ –  
профессор кафедры конструкций  
артиллерийского вооружения  
Пермского военного института  
внутренних войск МВД России,  
кандидат технических наук,  
профессор*

<sup>1</sup> Отчёт о НИР "Анализ защитных свойств элементов современных бронежилетов при воздействии поражающих элементов". Пермь: ПВИ ВВ МВД, 2007.

созданию высокоэффективных комплексов вооружения, но и индивидуальной экипировке военнослужащих как одному из важнейших факторов, влияющих на боевую эффективность и живучесть личного состава при выполнении традиционных или специальных боевых задач.

Применение новых видов оружия, изменения в способах ведения боя и операций обусловили ряд новых требований к повышению эффективности боевых действий военнослужащих, которая в основном определяется качеством оружия и средствами индивидуальной экипировки.

Средства индивидуальной бронезащиты являются элементом боевой экипировки и предназначены для защиты военнослужащего от поражения холодным оружием, пулями патронов стрелкового оружия, осколками снарядов, мин, гранат и т.п., заброневой локальной контузионной травмы и механических повреждений при ведении всех видов боевых действий.

Всё многообразие факторов, влияющих на надёжность СИБ защиты, условно можно разделить на **субъективные, объективные и поражающие**.

Знание классификации указанных факторов, влияющих на работоспособность изделий, необходимо офицеру службы артиллерийского вооружения (САВ) и командиру в их практической работе при составлении рекламаций на элементы экипировки, при оценке их состояния, проверяемого при осмотре, при оценке надёжности и в других случаях.

**Субъективные факторы** зависят от деятельности всех категорий людей, принимающих участие в разработке, при производстве и эксплуатации каждого конкретного образца СИБ (рис. 1).

К факторам, определяющим надёжность СИБ при **разработке**, относятся:

1. **Конструктивные недостатки** изделия и его отдельных составных частей. Наиболее характерными дефектами конструирования являются: недостаточная защищённость, наличие концентраторов напряжения, ошибки в учёте распределения напряжений и эксплуатационных нагрузок, неправильные прочностные и другие расчёты, неправильный выбор материалов, комплектующих элементов.

2. **Недостатки технической документации:** ошибки в рабочих чертежах, нечёткие, неконкретные и неполные указания в эксплуатационной документации по поводу использования, хранения, транспортирования, технического обслуживания и ремонта изделия.

3. **Нарушение эргономических требований:** нарушение требований по антропометрическим, гигиеническим, физиологическим показателям эргономики при разработке образца СИБ.

К факторам, определяющим надёжность СИБ при **эксплуатации**, относятся:

1. **Недостатки в технической подготовке** расчётов, мастеров, командиров, инженеров. Недостаточная подготовка расчётов приводит к снижению эффективности использования СИБ, к повреждениям механических систем и элементов, а также к нарушению их регулировки и подгонки.

Субъективные факторы		
При разработке	При производстве	При эксплуатации
Конструктивные недостатки изделия и его элементов	Недостатки технологии изготовления деталей, узлов (блоков)	Недостатки в подготовке командиров, расчётов, инженеров, мастеров
Недостатки технической документации	Дефекты сборки (монтажа) изделия	Нарушение требований технической документации
Нарушение эргономических требований	Недостатки испытаний и приёмки изделий	Недостатки в организации эксплуатации СИБ

Рис. 1. Классификация субъективных факторов

Недостаточная техническая подготовка командиров подразделений и офицеров САВ приводит к нарушению требований эксплуатационной документации по использованию, транспортированию, хранению и техническому обслуживанию СИБ, находящихся в том или ином подразделении.

Недостаточная подготовка военных инженеров приводит к нарушению требований технической документации при организации использования, хранения, транспортирования, технического обслуживания и ремонта вооружения, находящегося в подразделениях, на складах и в ремонтных органах воинских частей и соединений.

2. **Нарушение требований технической документации.** Одной из главных причин этого нарушения является недостаточная техническая подготовка указанных категорий обслуживающего персонала.

3. **Недостатки в организации эксплуатации СИБ.** К этой группе факторов относятся недостатки в планировании эксплуатации СИБ в подразделениях, на складах и в ремонтных органах воинских частей и соединений, в организации контроля за выполнением планов эксплуатации СИБ в указанных подразделениях.

К **объективным факторам** относятся такие, которые не зависят от деятельности людей, занятых разработкой, производством и эксплуатацией образцов вооружения. Влияние объективных факторов на изменение технического и качественного состояния СИБ обуславливается продолжительностью эксплуатации изделия, внешними воздействиями окружающей среды, конструктивными особенностями изделия и его составных частей и внутренними процессами, протекающими в механических системах конкретных образцов СИБ. Объективные факторы условно можно разделить на **эксплуатационные** и факторы окружающей среды: **климатические** и **биологические** (рис. 2).

К **эксплуатационным факторам** относятся:

1. **Динамические и статические нагрузки.** Динамические нагрузки возникают при использовании и транспортировании изделий. В результате динами-

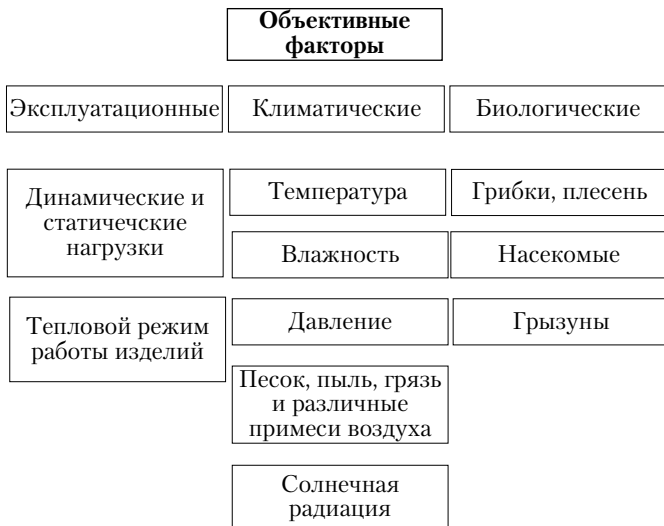

**Рис. 2. Классификация объективных факторов**

ческого воздействия (удары, вибрация, перемещение деталей относительно друг друга) в подвижных сопряжениях деталей (ремни, застёжки) происходит постепенный износ. В результате воздействия длительных знакопеременных нагрузок в некоторых деталях возможны усталостные разрушения.

Статические нагрузки действуют при длительном хранении образцов СИБ, вызывая остаточную деформацию, в результате чего возникают изгибы, коробление и потеря упругих (эластичных) свойств в некоторых деталях (тканевые, резиновые и пластмассовые манжеты и прокладки).

Офицерам САВ и командирам, организующим эксплуатацию вооружения, необходимо выявлять составные части образцов СИБ, подверженные отрицательному воздействию динамических и статических нагрузок. В первом случае в целях уменьшения вредного действия износа и предупреждения возможных разрушений и повреждений деталей необходимо своевременно и с высоким качеством проводить техническое обслуживание и ремонт вооружения.

Во втором случае необходимо обеспечить оптимальные условия длительного хранения СИБ за счёт создания минимальных статических нагрузок на составные части.

**2. Тепловой режим работы.** Тепловое воздействие возникает при эксплуатации составных частей СИБ в результате воздействия открытого пламени или других источников тепла.

В процессе эксплуатации изделий различают стационарное, периодическое и аperiodическое тепловые воздействия.

Наиболее опасным является периодическое изменение температуры, характерное при эксплуатации СИБ. Значительные изменения температурного режима работы происходят, кроме того, от воздействия и изменения температуры окружающей среды (воздуха). При высоких температурах окружающей среды значительно увеличивается общая суммарная температура воздействующих факторов. В этом слу-

чае суммарная температура значительно превосходит допустимую для нормальных условий работы СИБ, в результате чего нарушается нормальный режим работы узлов и сопряжений, что приводит к прогрессирующему износу деталей. Высокая температура ухудшает также механические свойства большинства деталей, изготовленных из полимеров. В результате выходят из строя и быстро стареют детали, изготовленные из полимерных и других неметаллических материалов.

**К климатическим факторам относятся:**

**1. Температура окружающей среды.** В отличие от теплового воздействия работающих составных частей образцов вооружения, создающих повышенную температуру обычно в некоторых деталях и элементах, тепловое воздействие окружающего воздуха распространяется на все составные части изделия постоянно, независимо от того, эксплуатируется ли изделие или находится на хранении (в нерабочем состоянии). При рассмотрении теплового режима работы изделий было отмечено влияние высоких температур на различные элементы и материалы изделий.

При низкой температуре существенно изменяются свойства многих материалов: пластмассы теряют прочность, резиновые изделия становятся хрупкими и растрескиваются, чугун и пружинные стали делаются ломкими.

**2. Влажность воздуха.** Различают повышенную (более 80%) и пониженную (менее 40%) относительную влажность воздуха, которая зависит от климатических зон. Повышенная и пониженная влажность воздуха отрицательно воздействуют на СИБ. Пониженная влажность в сочетании с высокой температурой приводит к высыханию некоторых материалов, в результате чего происходит ускоренный процесс старения деталей, изготовленных из этих материалов.

Повышенная влажность является одним из факторов, отрицательно воздействующих на СИБ. Она ускоряет старение неметаллических деталей. Влага является основной причиной снижения эксплуатационных и защитных свойств бронезилетов.

**3. Давление воздуха.** Этот фактор оказывает незначительное воздействие на СИБ. Понижение давления на высоте 1500 м и более в большей степени оказывает влияние на работоспособность личного состава.

**4. Песок, пыль и другие примеси воздуха.** На надёжность СИБ сильное влияние оказывает загрязнённость воздуха механическими и химическими примесями. Пыль, проникая в микротрещины материалов, значительно снижает эксплуатационные свойства последних.

Пыль и особенно песок, находящиеся в воздухе, разрушают лакокрасочные и другие защитные покрытия, кроме того, попадая в подвижные сопряжения узлов и деталей, они вызывают ускоренный износ трущихся поверхностей.

Кроме естественной пыли в атмосфере могут быть различные вредные химические примеси (соли, окислы, кислоты), выбрасываемые машинами и промышленными предприятиями. Эти примеси увеличивают

коррозию металлов, ускоряют процесс старения в пластмассах и других неметаллических материалах. Степень влияния этих примесей значительно увеличивается при наличии повышенной влажности.

5. *Солнечная радиация.* В процессе эксплуатации вооружения на открытом воздухе все его наружные поверхности подвергаются действию прямых солнечных лучей, которые имеют тепловое и ультрафиолетовое излучение.

Из всех **биологических факторов грибки и плесень** являются наиболее опасными для вооружения, вызывая такие последствия, как повреждение или разрушение натуральных волокнистых материалов (текстиль, пряжа, хлопок, шерсть, лён, джут, резина, многие пластические массы, дерево, кожа, бумага и картон), оптических деталей и др.

Субъективные и объективные факторы, влияющие на надёжность СИБ, рассмотрены применительно к нормальной эксплуатации, т.е. без учёта ведения боевых действий с противником.



Рис. 3. Характеристика последствий воздействия поражающих факторов<sup>1</sup>

При ведении боевых действий с противником СИБ подвергаются боевому воздействию противника, в результате чего в образцах СИБ могут появиться боевые повреждения. Факторы, связанные с боевыми повреждениями, в дальнейшем будем называть **поражающими факторами**. Следовательно, во время боевых действий надёжность СИБ будет зависеть от факторов трёх групп: субъективных, объективных и поражающих. Поражающие факторы могут возникать от обычного и ядерного оружия.

Воздействие поражающих факторов на СИБ и их составные части вызывает различные последствия (рис. 3). Однако, несмотря на большое разнообразие указанных факторов, все они вызывают только внешние отказы. К ним относятся:

1. Пулевые пробоины от различных видов стрелкового оружия и средств ближнего боя; пробоины от осколков снарядов и гранат.

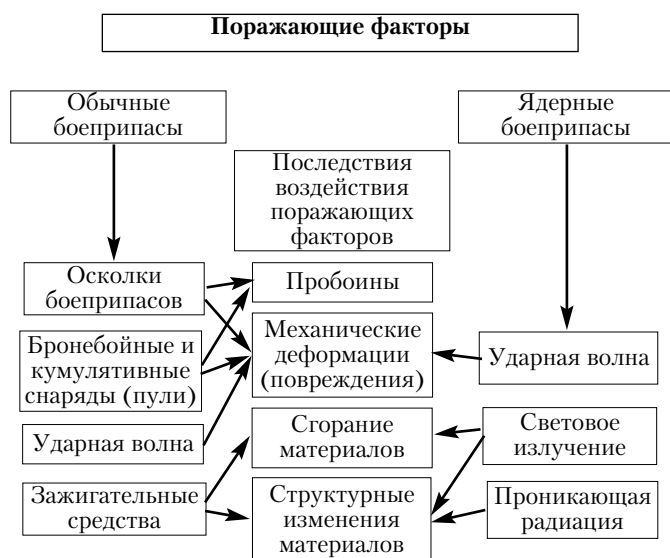
2. Механические деформации (повреждения в виде разрывов, обрывов, трещин, вмятин, изгибов и других остаточных деформаций) могут возникать от ударной волны ядерных и обычных боеприпасов. Кроме того, эти повреждения могут возникать от действия пуль и осколков снарядов и гранат.

3. Сгорание некоторых материалов и деталей. Несмотря на то, что СИБ изготавливаются из негорючих материалов, практически во всех образцах СИБ, имеются материалы, которые при определённых условиях могут возгораться.

4. Структурные изменения некоторых материалов. Структурные изменения некоторых деталей СИБ могут возникать либо в результате воздействия проникающей радиации при ядерном взрыве, либо как последствия теплового воздействия на СИБ обычных боеприпасов.

Рассмотренные субъективные, объективные и поражающие факторы оказывают влияние на надёжность СИБ на всех этапах их существования, т.е. при разработке, производстве и эксплуатации.

Командиры и офицеры САВ при анализе всех возникающих в процессе эксплуатации отказов и неисправностей должны последовательно и глубоко выявлять причины и последствия отказов и неисправностей.



<sup>1</sup> Козлов В.В., Лунев А.Н., Погудин А.Л., Черноземцев А.В. и др. Устройство и применение боеприпасов. Пермь: Стиль-МГ, 2004. Отчёт о НИР: "Анализ защитных свойств элементов современных бронезилов при воздействии поражающих элементов". Пермь: ПВИ ВВ МВД, 2007.

Генерал-полковник Валерий БАРАНОВ

## ВОПРОСЫ НАЦИОНАЛЬНОЙ БЕЗОПАСНОСТИ РОССИЙСКОЙ ФЕДЕРАЦИИ НА СОВРЕМЕННОМ ЭТАПЕ

Задачи обеспечения национальной безопасности и территориальной целостности Российской Федерации напрямую зависят от развития внутренней общественно-политической и социально-экономической ситуации, а также положения страны в современном мире. При этом в равной степени должно уделяться внимание как реально существующим, известным, традиционным и достаточно полно изученным угрозам, так и тем, которые могут иметь нераспознанный и даже сугубо гипотетический характер.

В связи с изменениями, произошедшими в мировом сообществе за последние годы, потребовалось осмысление нового видения многих современных проблем. Особенно это касается проблем войны и мира, национальной и всеобщей безопасности, путей, средств и способов их обеспечения.

На сегодняшний день термин "безопасность" стал весьма популярным. В прессе, выступлениях политиков, программах политических партий и движений нередко приходится встречать термины "национальная безопасность", "государственная безопасность", "региональная безопасность". При таком обилии формулировок легко подменять сущность понятий, прибегая тем самым к наиболее надёжному способу манипулирования общественным сознанием в интересах определённых политических сил в целях достижения определённых политических целей.

Впервые термин "в интересах национальной безопасности" в 1904 году высказал президент США Теодор Рузвельт в обращении к Конгрессу в связи с Панамским кризисом. Однако национальная безопасность как политическое понятие гораздо старше, чем сам термин. Оно возникло одновременно с государством, и об его надёжности заботились многие властители, политики, государственные деятели.

С появлением угроз глобального масштаба – в первую очередь ядерного оружия – стала очевидной необходимость формирования глобальных систем безопасности, способных определить, сформулировать и обеспечить условия для выживания всего человечества и сохранения цивилизации.

В XXI век человечество вступило в радикально изменившихся геополитических условиях. В течение последних десяти лет произошло крушение биполярной системы международных отношений, в которой поддерживался определённый баланс сил, позволявший сохранять общую международную безопасность. В мировом развитии возобладали две взаимоисключающие тенденции<sup>1</sup>:

**первая** тенденция проявляется в укреплении экономических и политических позиций значительного числа государств и их интеграционных объединений, в совершенствовании механизмов многостороннего управления международными процессами, в становлении многополярного мира;

**вторая** тенденция проявляется через попытки создания структуры международных отношений, основанной на доминировании в международном сообществе развитых западных стран при лидерстве США и рассчитанной на односторонние, прежде всего военно-силовые, решения проблем мировой политики в обход основополагающих норм международного права, формирование однополярного мира, обеспечиваю-

Генерал-полковник  
**В.П. БАРАНОВ** –  
заместитель  
главнокомандующего  
внутренними войсками  
МВД России  
по военно-научной работе,  
доктор исторических наук,  
кандидат военных наук

<sup>1</sup> Закон Российской Федерации "О безопасности". Ведомости Съезда депутатов Российской Федерации и Верховного Совета Российской Федерации. 1992, №. 15/52.

щего выживание "золотого миллиарда" за счёт природных ресурсов и населения других стран.

Современная Россия в сложившейся международной обстановке при наличии потенциальных опасностей и реальных военных угроз должна воссоздать систему защиты национальной безопасности, в том числе обладать ядерными силами, способными гарантированно обеспечить нанесение заданного ущерба любому государству-агрессору или коалиции государств в любых условиях обстановки. Обеспечение национальной безопасности является важнейшим направлением государственной политики Российской Федерации, о чём свидетельствует Указ Президента РФ № 537 от 12 мая 2009 г. "О Стратегии национальной безопасности Российской Федерации", внесший изменения и дополнения в Концепцию национальной безопасности Российской Федерации, утвержденную Указом Президента Российской Федерации № 24 от 10 января 2004 г. "Об утверждении Концепции национальной безопасности Российской Федерации", изложив её в новой редакции.

Стратегия национальной безопасности Российской Федерации до 2020 года – официально признанная система стратегических приоритетов, целей и мер в области внутренней и внешней политики, определяющих состояние национальной безопасности и уровень устойчивого развития государства на долгосрочную перспективу.

Концептуальные положения в области обеспечения национальной безопасности базируются на фундаментальной взаимосвязи и взаимозависимости Стратегии национальной безопасности Российской Федерации до 2020 года и Концепции долгосрочного социально-экономического развития Российской Федерации на период до 2020 года.

В Стратегии содержатся исходные положения для выработки системы мероприятий в различных сферах политической деятельности, в том числе и в области обеспечения государственной и общественной безопасности страны. Среди важнейших из них: опора на национальные интересы; оценка угроз национальной безопасности России в различных сферах жизнедеятельности общества; анализ системы мер по обеспечению национальной безопасности Российской Федерации; определение места, роли государства и общественных организаций в решении задач обеспечения безопасности страны и т.д.

На основе положений Стратегии национальной безопасности Российской Федерации разрабатывается новая "Военная доктрина Российской Федерации", которая будет представлять собой совокупность официальных взглядов (установок), определяющих военно-политические, военно-стратегические и военно-экономические основы обеспечения военной безопасности.

Национальная безопасность государства – состояние защищённости личности, общества и государства от внутренних и внешних угроз, которое позво-

ляет обеспечить конституционные права, свободы, достойные качество и уровень жизни граждан, суверенитет, территориальную целостность и устойчивое развитие Российской Федерации, оборону и безопасность государства.

Внешние угрозы будут определяться гегемонистскими устремлениями некоторых государств, территориальными или иными претензиями к другим государствам, уровнем работоспособности механизмов обеспечения международной безопасности, распространением оружия массового поражения и средств его доставки, наличием военно-политических блоков и союзов, разъединяющих мировое сообщество, расширением сферы международного терроризма.

Военно-политическая обстановка в мире будет складываться под влиянием изменений, происходящих во всей структуре международных отношений. Основными условиями её формирования будет являться, с одной стороны, углубление международной интеграции, формирование глобального экономического и информационного пространства, с другой – обострение конкурентной борьбы мировых экономических и военно-политических центров – США, ведущих государств Европы и Азиатско-Тихоокеанского региона – за расширение сфер влияния.

С учётом анализа и прогноза развития обстановки развязывание крупномасштабной военной агрессии против России, в том числе и с применением ядерного оружия, в период до 2020 года маловероятно. Однако угроза перерастания потенциальной военной опасности в непосредственную военную угрозу и последующего развязывания военных действий локального, а в случае если их не удастся локализовать и регионального масштаба, сохранится.

Потенциальную опасность возникновения военной угрозы для Российской Федерации будет представлять Закавказский регион, а при определённых условиях непосредственная угроза может возникнуть в Дальневосточном и Балтийском регионах.

Поводом для развязывания вооружённых конфликтов могут послужить территориальные притязания к Российской Федерации.

Таковыми территориями в Северо-Западном федеральном округе могут стать прилегающие к Латвии, Литве и Эстонии районы Ленинградской, Псковской, Новгородской областей, а также акватория Балтийского моря.

Не исключается возможность обострения комплекса противоречий с Германией и Польшей по статусу Калининградской области.

Кроме того, опасность представляют существующие в районе Кольского полуострова территориальные притязания к России со стороны Финляндии и Норвегии, а также имеющиеся в Баренцевом море спорные акватории.

На Востоке немаловажную роль в своём внешнеполитическом курсе Япония отводит возвращению ряда Курильских островов.

В случае обострения военно-политической обстановки Китай может предъявить претензии к приграничным районам в Читинской, Амурской областях и Хабаровском крае.

Внутренние угрозы будут обусловлены состоянием экономики, науки, образования, культуры, социальной сферы, экологической ситуацией, уровнем националистических, сепаратистских устремлений, политического и религиозного экстремизма, криминализации общественных отношений, терроризма.

Одной из наиболее серьёзных и болезненных проблем для государства и общества в период до 2020 года является дальнейшая активизация деятельности группировок террористического и экстремистского толка внутри страны, которые тесно связаны с международными террористическими организациями, а в ряде случаев непосредственно финансируются из-за рубежа.

Возможно, что социальная база террористической деятельности будет расширяться. В основе этого процесса могут лежать неблагоприятная ситуация в экономической и политической сферах, социальные противоречия в обществе, формирование движений экстремистского характера.

Не исключается, что деятельность прямо или косвенно поддерживающихся из-за рубежа подрывных сепаратистских, религиозных экстремистских группировок, направленная на подрыв конституционного строя Российской Федерации, разжигание национальной розни, создание угрозы территориальной целостности РФ и безопасности её граждан, в период до 2020 года будет иметь тенденцию к возрастанию.

Продолжающиеся в стране широкомасштабные социально-экономические преобразования потребуют принятия решительных мер по противодействию преступности, в противном случае криминальная обстановка продолжит оказывать разрушительное воздействие на все сферы жизнедеятельности государства и общества, государственные и муниципальные органы власти и управления.

Среди множества острых проблем, стоящих перед Российским государством и обществом, на одно из первых мест всё увереннее выходят наркомания и наркопреступность, которые приобрели признаки глобальной угрозы здоровью нации и, следовательно, национальной безопасности страны.

В долгосрочной (до 2020 г.) перспективе своего развития Россия может столкнуться с возрастанием недовольства населения страны в социально-экономической сфере. Что может провоцировать стихийные выступления, митинги, забастовки с участием больших масс людей и с непредсказуемым ходом их развития.

Рост масштабов проводимых зрелищных мероприятий, устойчивая тенденция к увеличению их количества, особенно в крупных городах, при определённых условиях могут приводить к неуправляемым негативным явлениям, сопряжённым с массовыми беспорядками и погромами.

Проблемы устойчивого развития и экономического роста связаны также с состоянием природной среды и обеспечением экологической безопасности. Напряжённая экологическая обстановка во многих субъектах Российской Федерации обусловлена чрезмерной концентрацией промышленных предприятий, техническим несовершенством основных фондов и значительной степенью износа технологического оборудования, что может привести к росту аварий техногенного характера, последствия которых существенно повлияют на загрязнение окружающей среды.

В связи с сохраняющимися угрозами проведения терактов на ядерных и химических предприятиях страны потенциальную опасность будут представлять объекты ядерной энергетики, химической промышленности.

Социальную напряжённость в обществе могут вызвать участвовавшие случаи заболевания населения ряда регионов сложными видами смертельно опасных вирусных инфекций. Наиболее вероятными районами распространения эпидемий и эпизоотий могут быть Дальневосточный, Сибирский, Центральный и Южный федеральные округа.

Существенное влияние на стабильность в обществе будет оказывать ситуация с обострением заводской обстановки в ряде регионов России. Высока вероятность возникновения чрезвычайных ситуаций, связанных с затоплением прибрежных территорий и населённых пунктов Южного, Приволжского, Северо-Западного, Центрального и Сибирского федеральных округов. В случае несвоевременного оказания помощи населению со стороны органов власти это может привести к очаговым массовым акциям протеста.

Дополнительную напряжённость в ситуацию будут вносить участвовавшие случаи крупных пожаров, техногенных катастроф, сопровождающиеся большими жертвами и вызывающие большой общественный резонанс.

Негативные факторы техногенного, природного характера представляют одну из реальных угроз стабильности социально-экономического развития страны, повышению качества жизни населения, укреплению национальной безопасности и международного престижа Российской Федерации.

Российская Федерация при обеспечении национальной безопасности в сфере государственной и общественной безопасности на долгосрочную перспективу исходит из необходимости постоянного совершенствования правоохранительных мер по выявлению, предупреждению, пресечению и раскрытию актов терроризма, экстремизма, других преступных посягательств на права и свободы человека и гражданина, собственности, общественный порядок и общественную безопасность, конституционный строй Российской Федерации.

Основные ориентиры по целям, задачам, принципам и основным направлениям обеспечения информационной безопасности Российской Федера-

ции изложены в "Доктрине информационной безопасности Российской Федерации", утверждённой Указом Президента РФ 9 сентября 2000 года. Это первый постсоветский политический документ, в котором остро поставлен вопрос о сохранении традиционных для российского общества духовных и нравственных ценностей.

В существующих официальных документах и теоретических работах по проблемам национальной (в том числе военной) безопасности понятие "безопасность" определяют как защищённость интересов личности, общества, государства от внутренних и внешних угроз<sup>1</sup>.

США стремятся стать мировым лидером, установить новый однополярный "мировой порядок", и их национальные интересы простираются на весь мир. Интерес вполне понятный и оправданный, другой вопрос – какими средствами. Но абсурдно считать, что воспрепятствование США легитимными, законными средствами и способами в достижении ими "мирового лидерства" есть покушение на национальную безопасность Соединённых Штатов. Скорее Америка, реализуя свои глобальные интересы посредством подкупа политических элит, силового давления и даже прямых военных действий, покушается на национальную (и военную) безопасность других стран, в том числе и России. Ведь, по мнению Дж. Коллинза, национальная безопасность – это "искусство и наука об использовании государственной мощи в любых условиях для достижения желаемой степени и формы контроля над противостоящей стороной посредством угроз, силы, непрямого давления, дипломатии, хитрости и любых других средств и тем самым обеспечения интересов и целей национальной безопасности"<sup>2</sup>. По логике Дж. Коллинза получается, что любое государство, препятствующее попыткам США установить над ним контроль, угрожает национальной безопасности американского государства.

В обеспечении безопасности основным предметом защиты являются национальные, общественные, личные ценности (материальные и духовные), а для информационной безопасности – информация, информационный ресурс субъекта как самоценность или же как фактор, существенно влияющий на результаты его деятельности (экономической, политической, военной и т.п.), и затраты на их получение.

С научной точки зрения, **информационная безопасность** – защищённость от получения значимого информационного ущерба или иного ущерба (экономического, политического и т.д.), наносимого посредством информационных воздействий. Ключевыми понятиями информационной безопасности

должны стать понятия **ценных информационных ресурсов и ущерба**, а критерием эффективности её обеспечения – **величина предотвращённого ущерба**, в первую очередь информационного (естественно, с учётом вероятности)<sup>3</sup>.

Поскольку информационный и иной ущерб посредством информационных воздействий наносится в основном через СМИ, то следует полагать создание условий и механизмов ответственности СМИ за подобный ущерб (за манипулирование общественным мнением, "черный пиар" в ходе предвыборной борьбы, подрыв общественной морали, нравственности и т.д.). В этой связи возникает необходимость ограничений свободы средств массовой информации и введения запрета на использование эфирного времени в электронных СМИ для проката программ, пропагандирующих насилие и жестокость, антиобщественное поведение. В ряде стран, относящихся к демократическим, уже имеется опыт создания жёстких механизмов ответственности СМИ, в том числе и находящихся в частной собственности.

Процесс выявления источников военной опасности для России в новых условиях требует более чёткого раскрытия конкретной направленности этой опасности.

В недалёком прошлом военная опасность со стороны США и стран НАТО для СССР носила многоцелевую направленность. После распада Советского Союза и резкого ослабления военного могущества России эта угроза со стороны НАТО сохраняется, однако теперь США и НАТО поддерживают напряжённость военно-политических отношений с Россией, но при этом ставят избирательные цели – продолжать ослабление обороноспособности нашей страны, не допускать России в военные союзы, воспретить доступ к новым военным технологиям, закрыть для неё рынки вооружения, ограничить военное влияние России на страны ближнего зарубежья и т.д.<sup>4</sup>

Ускорение процесса вовлечения восточно-европейских стран в НАТО, втягивание их в антироссийские акции (Польша, страны Прибалтики, а также Грузия и Украина) убедительно показывают подлинное лицо НАТО, и особенно США, в отношениях с Россией.

Распад Советского Союза и появление на его территории новых государственных образований резко и во многом изменили геополитическое положение регионов России. Это выразилось в увеличении числа её приграничных субъектов. В СССР из 76 республик, краёв и областей приграничными были 29, теперь – около 50 субъектов Российской Федерации. Из 6 крупных геоэкономических регионов только Волго-Вятский не имеет прямого выхода к

<sup>1</sup> Закон Российской Федерации "О безопасности". Ведомости Съезда депутатов Российской Федерации и Верховного Совета Российской Федерации. 1992, №. 15/52.

<sup>2</sup> John M. Collins. Grand Strategy: Principles and Practices, 1973. Definitions of Grand or National Security Strategy and Statecraft. Course 1: Foundations of National Security Strategy. National War College. Washington, DC, 1993. PP. 1-4.

<sup>3</sup> Поздняков А.И. Информационная безопасность страны и Вооружённых сил. Национальная безопасность: актуальные проблемы. М.: ВАГШ, 1999. С.171-173.

<sup>4</sup> Евстафьев Д.Г. Современная американская военная политика. США в новом мире: пределы могущества. М.: РИСИ, 1997. С. 152.

государственной границе. В результате ощутимыми для России стали три геополитических вызова:

со стороны Запада, готового потеснить Россию с её европейских границ;

со стороны Востока, стремящегося вовлечь в сферу своего влияния не только близкие ему республики Средней Азии, Кавказа, но и соответствующие автономии, входящие в состав Российской Федерации;

со стороны Азиатско-Тихоокеанского региона, готового к "мирной колонизации" российского Дальнего Востока и Сибири.

Что же касается Севера, только восьми странам выпало счастье прилежать к Арктике – поистине Олимпийской вершине земли. Кто владеет Арктикой, владеет всем миром<sup>4</sup>. До сих пор не умолкают разговоры вокруг российской экспедиции с установкой флага РФ на дно материка.

Сегодня на смену опасности глобального уничтожения, характерной для периода холодной войны, пришли международный терроризм и организованная преступность, воинствующий сепаратизм и межэтнические противоречия, незаконный оборот оружия, наркотиков и другие негативные явления, которые наблюдаются во всех регионах России. Международное сообщество и отдельные государства оказались не готовыми к эффективному противостоянию этим опасностям. Более того, появилась тревожная тенденция, когда внешние силы пытаются "поиграть" на региональных проблемах, это приводит к крайне негативным последствиям для национальной безопасности.

В последнее время определились ряд тенденций, характеризующих перерастание терроризма на территории постсоветского пространства в самостоятельный фактор. Среди них – "политизация" террористических движений, организованный характер и "интернационализация" террористической деятельности, ориентация террористов на массовость жертв и жесточённость терактов с целью запугивания и поддержания населения в состоянии страха. Речь уже идёт о налаживании террористическими группами из различных стран сложных взаимоотношений, включающих такие сферы, как оперативно-боевая и морально-психологическая подготовка, материально-техническое сотрудничество, в том числе в области вооружения, а также совместное проведение акций.

Природа терроризма основывается на комплексе причин, порождающих это явление, где отмечаются глубинные противоречия в экономической, политической, религиозной, этнической и национальной сферах. Эти противоречия – последствия ожесточённой борьбы за власть между представителями различных политических партий, общественных (религиозных) объединений, преследующих политические цели, либо отдельных групп, лидерами ко-

торых движут личные и корпоративные интересы. Условиями, способствующими разрастанию терроризма, являются:

наличие постоянного фактора нестабильности под влиянием растущей преступности;

склонность к разрешению возникших противоречий и конфликтов силовым путём;

низкая эффективность работы государственного аппарата и правоохранительных органов и др.

Серьёзную угрозу национальной безопасности в современном мире представляет информационное противоборство, которое усиливается с продвижением НАТО на Восток. Несмотря на официальные систематические заявления о миролюбии и партнёрстве, против России и её армии рядом стран ведётся нарастающая информационно-психологическая деятельность, в том числе, что особенно настораживает, и через российские средства массовой информации, с целью подрыва морального духа войск и деморализации населения.

Особым нападкам в средствах массовой информации подвергается всё связанное с моральными основами армии, отношение к военнослужащему остаётся негативным, происходит снижение социального статуса военнослужащего в российском обществе (социально-правовая незащищённость), падение престижа воинских профессий в общественном мнении. С экранов телевизоров, на страницах газет часто публикуются материалы и инструкции с советами, как уклониться от военной службы, создаются различные антимилиитаристские пацифистские организации<sup>2</sup>. При этом забывается, что любая армия является символом государственности, символом богатства, достоинства страны, и в этой связи, если страна находится в низшем состоянии, если предшествующие поколения, по мнению потомков, "неправильно" прожили жизнь, то вряд ли можно считать, что такое государство может иметь уважаемые символы своего существования, прежде всего в лице вооружённых сил. Когда армия относилась к государству, её офицерский корпус почти всегда формировался из элит, всегда считалось достоинством, что высшее общество обучает своих детей в военных школах. Отношение государства к армии носит пока декларативный характер.

На сегодняшний день негативные изменения произошли в морали, психике и духовной сфере общества. Этому способствовали деидеологизация, отсутствие скрепляющей общенациональной идеи и, как результат, нравственная дезориентация молодых людей. В этих условиях подверглись девальвации национальные духовные ценности, которые всегда, независимо от политической конъюнктуры, являлись цементирующими в обществе, в армии: чувство патриотизма, готовность служить Отечеству, верность воинскому долгу, гордость за принадлежность к Вооружённым силам России.

<sup>1</sup> Мамсуров Т.Д. Особенности региональной безопасности Российской Федерации. Безопасность Евразии. № 1-2001, январь – март. С. 163–174.

<sup>2</sup> Павленко С. На скамье подсудимых за свой счёт. Красная звезда. 1998, 28 апреля.

Личный состав Вооружённых сил Российской Федерации стал социально однородным. Значительная часть общества стремительно деградирует, бурно растут слои деклассированного населения. И как результат, по данным одного из последних опросов, только около 20% опрошенных молодых людей призывного возраста считают необходимой военную службу, около 50% – просто потерей времени, а около 30% имеют желание уклониться от службы.

Таким образом, духовная сфера армии подвержена влиянию противоречивых и негативных внешних и внутренних процессов, способствующих разложению психологического состояния личного состава воинских формирований и в целом снижению уровня морально-психологического состояния в армии.

В таких условиях открывается широкий диапазон для ведения противником информационной войны. Хочу заметить, что информационное оружие применяется успешно против людей, в психологической сфере тогда, когда у человека нет убеждений, нет гордости, когда человека можно легко обмануть.

Серьёзную опасность для российского общества представляет *"культурный империализм"*. Это слово взято из французских исследований и, в частности, было определено Жаком Лонгом в 1982 году таким образом. Культурный империализм – это империализм, который захватывает большие территории тем, что подчиняет себе сознание, образ мышления, образ жизни. Культурный империализм убеждает, что один набор ценностей лучше другого. Самым унижительным видом поражения является культурное поражение. Это единственное поражение, которое никогда нельзя забыть, потому что вину за него нельзя возложить на невезение или варварство врага. Оно влечёт за собой не только признание собственной слабости, но и унижение в необходимости спасать себя, учась у победителя, которому приходится подражать, ненавидя его<sup>1</sup>.

Таким образом, в современной суровой действительности наиболее актуально ставится вопрос об обеспечении национальной безопасности России, и в частности, информационной.

В потенциале боевого могущества Российских Вооружённых сил важнейшее место принадлежит морально-психологическому обеспечению личного состава, формирующему морально-психологический потенциал (совокупность материальных и духовных возможностей государства) национальной и военной безопасности государства. Особое значение приобретает духовный фактор, при котором моральный дух и психическое равновесие личного состава становятся важнейшими в сохранении боеготовности и боеспособности Вооружённых сил Российской Федерации.

Морально-психологический фактор всегда имел большое значение для боеспособности войск. Об этом убедительно говорит опыт отечественной и мировой истории. Однако сегодня, в современной российской действительности, проблема морально-

психологического состояния войск приобретает особую остроту.

Наиболее существенным фактором, оказывающим принципиальное влияние на укрепление морально-психологического состояния нации, является наличие у неё идеологии. Она обеспечивает своим содержанием преемственность исторического опыта, сочетание реальностей настоящего и перспектив будущего в развитии нации, определяет конкретный путь, который либо выводит общество на уровень гармоничного, динамичного развития, позволяя преодолеть наиболее острые внутренние противоречия на базе гражданского согласия, либо ведёт страну в тупик, к конфликту, к деградации. Для того чтобы побеждать, в сердце и уме воина должна жить простая и ясная идея, понятная каждому, кто идет за неё на смерть, во имя защиты Отечества, обеспечения суверенитета своей Родины.

Достижение высокого морально-психологического состояния и поддержание психической устойчивости личного состава, противодействие информационно-психологическому воздействию противника, и тем самым повышение боеспособности и готовности войск к выполнению задач в любой обстановке – необходимое условие высокой боеготовности и духовной стойкости Вооружённых сил России.



<sup>1</sup> Рубанов В.А. Средство защиты мира и безопасности? Материалы "круглого стола". Безопасность Евразии № 1-2001, январь – март. С. 230.

Анатолий ДЗАПАРОВ

## БОРЬБА С ТЕРРОРИЗМОМ – ОБЩЕГОСУДАРСТВЕННАЯ ЗАДАЧА

Происходящие в России преобразования, направленные на строительство правового демократического государства, идут бок о бок с бескомпромиссным противостоянием терроризму. Об их сущности и содержании написано немало, в том числе в ретроспективе<sup>1</sup>. Вместе с тем правовым аспектам этой проблемы уделено не так много внимания, как они того заслуживают, поэтому актуальным и полезным представляется изучение основ правового регулирования противодействия терроризму.

**К международным нормативно-правовым актам борьбы с терроризмом относятся:**

Токийская конвенция о преступлениях и некоторых других незаконных актах, совершаемых на борту воздушных судов (1963 г.);

Гаагская конвенция о борьбе с незаконным захватом воздушных судов (1970 г.);

Монреальская конвенция о борьбе с незаконными актами; направленными против безопасности гражданской авиации (1971 г.);

Протокол о борьбе с незаконными актами насилиями в аэропортах, обслуживающих международную гражданскую авиацию, дополняющий Монреальскую конвенцию (1988 г.).

Особое внимание заслуживает определение соотношения агрессии и терроризма в действующем российском законодательстве и в международной нормативно-правовой базе, где за исходное взято положение, закрепленное в ст. 353, 354 УК РФ, согласно которому: одному из видов войн, присущи черты вооруженной агрессии, указанные в Резолюции ООН<sup>2</sup>.

Статья 3 в числе действий, квалифицируемых в качестве войны независимо от её объявления, называет "засылку государством или от имени государства вооруженных банд, групп и регулярных сил или наёмников, которые осуществляют акты применения вооруженной силы против государства, носящие столь серьёзный характер, что это равносильно перечисленным выше актам, или его значительное участие в них".

Как считает У.Р. Латыпов, соотношение государственного террора и агрессии можно охарактеризовать как соотношение общего и особенного. "Агрессия – это одновременно и акт государственного террора; но содержание и понятие государственного террора не исчерпывается только актом агрессии"<sup>3</sup>. По его мнению, отличие государственного терроризма от иных форм незаконного применения силы или угрозы силой заключается в том, что в первом случае целью является устрашение, терроризирование политического противника.

И.П. Блищенко и Н.В. Жданов пишут: "Террористические акты, совершаемые властями какого-либо государства, или допущение властями какого-либо государства организованной деятельности, рассчитанной на совер-

<sup>1</sup> Антонян Ю.М. Терроризм. Криминологическое и уголовно-правовое исследование. М., 2001. Бородин С.В., Ляхов Е.Г. Международное сотрудничество в борьбе с уголовной преступностью. М., 2003.

Будницкий О.В. История терроризма в России в документах, биографиях, исследованиях. Ростов-на-Дону, 2000.

Замковский В.И., Ильчиков К.М. Терроризм – глобальная проблема современности. М., 2000. Комиссаров В.С. Терроризм, бандитизм, захват заложника и другие тяжкие преступления против безопасности общества по новому УК. М., 2001.

<sup>2</sup> Ст. 1. "Агрессией является применение вооруженной силы государством против суверенитета, территориальной неприкосновенности или политической независимости другого государства или каким-либо другим образом, несовместимом с Уставом Организации Объединённых Наций, как это установлено в настоящем определении". Резолюция, принятая XXIX сессией Генеральной Ассамблеи ООН "Определение агрессии" от 14 декабря 1974 г. Действующее международное право: в 3 томах. Составители Ю.М. Колосов, Э.С. Кривчинкова. М.: Изд. Московского независимого института международного права, 2003. Т. 2. С. 199-202.

<sup>3</sup> Латыпов У.Р. К вопросу об определении понятия "государственный терроризм". М.: Наука, 2003. С. 328-329.

**А.Т. ДЗАПАРОВ –  
профессор кафедры  
конституционного  
и административного права  
Северо-Кавказского военного  
института внутренних войск  
МВД России,  
кандидат юридических наук,  
доцент**

шение террористических актов в другом государстве, необходимо квалифицировать как акт косвенной агрессии"<sup>1</sup>.

Аналогичной точки зрения – отождествления актов международного терроризма, осуществляемых при участии и поддержке государств, с актами агрессии – придерживаются И.И. Карпец, Ю.А. Решетов, Н.Б. Крылов и др. "Мы ныне привыкли к термину "государственный терроризм", – пишет И.И. Карпец. – Я его воспринимаю как политический термин. Для юриста же понятнее термин "агрессия", то есть нападение одного государства на другое"<sup>2</sup>.

По иному пути идёт Г.Б. Старушенко. Он исходит из официального определения агрессии и считает правомерным квалифицировать в качестве международного терроризма все перечисленные в ст. 3 Резолюции действия, а также другие аналогичные действия, если они не носят столь серьёзного характера, что они равносильны актам агрессии<sup>3</sup>.

По мнению Н.В. Кормушкиной, агрессия представляет собой самостоятельное международное преступление, её нельзя отождествлять с государственным террором. По этой же причине нецелесообразно, как представляется, рассматривать их как соотношение общего и особенного<sup>4</sup>.

Однако государственный террор не может быть преступлением. Он является преступной политикой, так же, как и агрессия. Хотя и в том и в другом случае возможна квалификация по национальному законодательству действий отдельных должностных лиц как исполнителей или соучастников конкретного преступления (терроризма, а также иных преступлений террористической направленности или планирования, подготовки, развязывания или ведения агрессивной войны).

Как метод агрессии принято относить к традиционным формам ведения войны, а терроризм (в том числе с участием иностранного государства) к нетрадиционным. Нелегитимным насилием агрессии делает именно политическая основа – один лишь её факт вне зависимости от последствий и воздействия. В случае же с терроризмом на первый план выступает функциональная природа, поскольку данная форма насилия нелегитимна именно в силу действительных или ожидаемых последствий, вне зависимости от идеологической природы.

Однако если акт международного терроризма приравнен к агрессивной (международной) войне, то столь же правомерно попытаться провести параллель между внутренним терроризмом и различными видами локальных войн или вооружённых конфликтов.

Международное право, являясь приоритетным по отношению к нормам национального законодательства, строго ограничивает внутренние конфликты (гражданские войны) от международных конфликтов (между государствами). Борьба внутри одного государства – гражданская война – не может рассматривать-

ся как агрессия. Зато вмешательство одного государства во внутренние конфликты, в гражданскую войну, происходящую в другом государстве, с полным основанием квалифицируется как агрессия<sup>5</sup>.

Вооружённая сила может применяться исключительно в порядке индивидуальной или коллективной самообороны, "если произойдёт вооружённое нападение на члена Организации до тех пор, пока Совет Безопасности не примет мер, необходимых для поддержания международного мира и безопасности" (ст. 51 Устава ООН).

При этом особо следует отметить, что существует ряд сложностей при проведении стратегических наступательных операций против террористических групп за границей и спонсирующих их государств:

1) во многих случаях террористических актов очень сложно, даже если возможно, получить достаточные высокоточные данные разведки для установления личности преступников, ответственных за конкретную атаку;

2) военные атаки (репрессалии) могут спровоцировать более широкий конфликт, в котором преимущества, полученные в результате террористического удара, значительно превышают возможную плату за них;

3) военные атаки (репрессалии), связанные со смертью невинных гражданских лиц, несут в себе риск утраты "высоких моральных оснований" и симпатий международного мнения;

4) военная атака (репрессалия), которая предпринимается в одностороннем порядке, может не получить поддержки значительного числа союзников и стать причиной дополнительного воздействия и отчуждения союзников;

5) военная атака (репрессалия) может вызвать эффект обманутых ожиданий общественности в успехе борьбы с терроризмом и приведёт к использованию ещё большей военной силы впоследствии.

Таким образом, вооружённая сила против причастного к терроризму государства может быть применена только в том случае, если террористическая деятельность по своей опасности и интенсивности будет квалифицироваться как вооружённое нападение. Государство вправе использовать вооружённую силу в порядке самообороны в случаях, когда против него совершаются акты терроризма, осуществляемые официальными органами иностранного государства, а также когда другое государство организует и направляет вооружённые банды, совершающие террористические акты. Причём террористические акты могут иметь место против граждан пострадавшей стороны и за границей, в открытом море, международном воздушном пространстве. Главное условие здесь заключается в том, чтобы террористические акты представляли серьёзную угрозу и не носили изолированный, спорадический характер.

**Правовую основу на уровне национального законодательства борьбы с терроризмом** в нашей стра-

<sup>1</sup> Блищенко И.П., Жданов Н.В. Международно-правовая борьба с терроризмом. М.: Правоведение, 2004, № 1. С. 87.

<sup>2</sup> Карпец И.И. Международная преступность. М., 2003. С. 65.

<sup>3</sup> Старушенко Г.Б. Правовые аспекты борьбы с международным терроризмом. Сборник тезисов: XXIX Ежегодное собрание Советской ассоциации международного права. М., 2003. С. 13.

<sup>4</sup> Кормушкина Н.В. Конвенционный механизм борьбы с международным терроризмом. Казань, 2003. С. 59-60.

<sup>5</sup> Ромашкин П.С. Преступления против мира и человечества. М.: Наука, 2002. С. 30.

не и расследования такого рода преступлений составляют Конституция РФ (ст. 2, 15, 20 и др.), УК и УПК, законы "О борьбе с терроризмом", "Об оперативно-розыскной деятельности", "О федеральных органах государственной безопасности", "О защите конституционных органов власти", "О милиции", "О внутренних войсках МВД России", "Об основах государственной службы", "О безопасности", "Об обороне", "Об общественных объединениях", "О государственной охране", "О чрезвычайном положении", "Об уголовной ответственности за блокирование транспортных коммуникаций и иные незаконные действия, посягающие на нормальную и безопасную работу транспорта", "Об оружии", другие федеральные законы, общепризнанные принципы и нормы международного права, международные договоры России, указы и распоряжения Президента РФ, постановления и распоряжения Правительства РФ, а также принимаемые в соответствии с ними иные нормативные правовые акты федеральных органов государственной власти. Важнейшим принципом такой борьбы является законность.

В этой связи, анализируя действующую правовую базу России в отношении применения Вооружённых сил для борьбы с терроризмом, необходимо отметить, что Военной доктриной Российской Федерации под военной опасностью понимается такое внешнее проявление в отношениях или действиях между государствами, когда возникает возможность развязывания войны одного государства против другого (группы государств против одного или нескольких государств).

**Военная угроза** – это определившееся намерение какого-либо государства (группы государств) развязать войну против другого государства (группы государств) или нанести ущерб его национальным интересам и суверенитету агрессивными действиями<sup>1</sup>.

При этом оговаривается, что вооружённый конфликт может возникнуть в форме вооружённого инцидента, вооружённой акции и других вооружённых столкновений ограниченного масштаба и стать следствием попытки разрешить национальные, этнические, религиозные и иные противоречия с помощью средств вооружённой борьбы. При этом одна из характерных черт конфликта – широкое использование диверсионных и террористических методов.

Терроризм Военной доктриной Российской Федерации отнесен к числу основных внутренних угроз<sup>2</sup>.

К источникам военных опасностей и угроз причислен и ряд факторов, непосредственно связанных с угрозами террористическими: существующие и потенциальные очаги локальных войн и вооружённых конфликтов, нерешённые территориальные претензии; распространение современных видов оружия и новейших технологии военного производства, которые с

большой вероятностью могут быть использованы для реализации различных политических целей; распространение международного терроризма, использующего нетрадиционное оружие (ядерное, химическое, бактериологическое), а также новейшие достижения в области традиционных вооружений (переносные ракетные установки, современные взрывчатые вещества, включая пластиковые).

Таким образом, в контексте Военной доктрины Российской Федерации терроризм как одно из проявлений военной угрозы адекватен агрессии.

С учётом вышесказанного целесообразно в Военной доктрине закрепить как правовые основания применения военной силы в ситуации ответа государства на акты международного терроризма, так и общие положения, касающиеся применения Вооружённых сил в борьбе с антиконституционными проявлениями на территории страны и правового регулирования таких действий специальным законодательством.

При разработке же собственно антитеррористической стратегии (в рамках государственной концепции противодействия экстремизму и терроризму), рассматривая экстремизм и терроризм в контексте посягательств на конституционный строй, особое внимание следует уделить соотношению различных её аспектов с исключительной формой угрозы безопасности государства – агрессией, а также с иными социальными явлениями, представляющими собой непосредственную угрозу жизни и безопасности граждан или конституционному строю Российской Федерации, устранение которых требует применения чрезвычайных мер.

В таких ситуациях, при наличии определённых законом условий, возможно введение соответственно военного или чрезвычайного положения, в том числе в целях пресечения актов терроризма. Однако чёткие критерии применительно к террористическим угрозам – внутренним, а тем более внешним – не обозначены. Тем не менее в последнее время приходится всё чаще констатировать, что **правовой режим чрезвычайного и военного положения нередко является единственно адекватной формой реагирования на масштабные проявления терроризма**. Именно поэтому представляется необходимым концептуальное (и детальное – в законодательстве) закрепление параметров оценки терроризма применительно к вооружённым методам борьбы, а также иным антиконституционным проявлениям.

Прежде всего, на государственную стратегию контроля над терроризмом и экстремизмом целесообразно спроецировать отдельные положения Военной доктрины. Например, в блоке вопросов, касающихся международного терроризма, предлагается экстраполяция ситуации агрессии (п. 1 раздела II Военной доктрины)

<sup>1</sup> Золотарёв В.А. Военная доктрина Российской Федерации, утверждённая Указом Президента РФ от 21 апреля 2000 г. № 706. С. 187.

<sup>2</sup> Наряду с попыткой насильственного свержения конституционного строя; противоправной деятельностью экстремистских националистических, религиозных, сепаратистских и террористических движений, организаций и структур, направленной на нарушение единства и территориальной целостности Российской Федерации, дестабилизацию внутривнутриполитической обстановки в стране; планированием, подготовкой и осуществлением действий, направленных на дезорганизацию функционирования федеральных органов государственной власти, нападения на государственные, хозяйственные, военные объекты, объекты жизнеобеспечения и информационной инфраструктуры; созданием, оснащением, подготовкой и функционированием незаконных вооружённых формирований; незаконным оборотом на территории Российской Федерации оружия, боеприпасов, взрывчатых веществ и других средств, которые могут быть использованы для осуществления диверсий, террористических актов, иных противоправных действий; организованной преступностью, контрабандой и иной противозаконной деятельностью в масштабах, угрожающих военной безопасности Российской Федерации. Военная доктрина Российской Федерации. Независимое военное обозрение, 2000, № 15.

на акт международного терроризма с государственным участием. В таком контексте Россия могла бы сослаться на свое право "применения Вооружённых сил Российской Федерации и других войск для отражения агрессии против неё" в лице террористических формирований, базирующихся на территории другого государства, с одновременным обязательным введением военного положения в областях, прилегающих к району вооружённого вторжения боевиков.

Некоторые авторы предлагают вообще выделить в Федеральном конституционном законе "О военном положении" раздел "Обеспечение режима военного положения в районах внутренних конфликтов с использованием средств вооружённого насилия". Основными целями введения такого режима стали бы: восстановление законности и конституционного порядка; стабилизация общественно-политической обстановки; обеспечение государственной и общественной безопасности; защита прав и свобод граждан, оказание необходимой помощи населению; создание условий для урегулирования конфликтов политическими методами<sup>1</sup>. Наряду с этим предлагается дополнить ст. 87 Конституции Российской Федерации нормой о том, что военное положение может вводиться не только в случае агрессии против России, но и при возникновении вооружённых посягательств на конституционный строй, угрожающих национальной безопасности и территориальной целостности государства<sup>2</sup>.

Однако подобное расширительное толкование введения военного положения представляется избыточным, поскольку в случае угроз внутреннего порядка вполне адекватными являются меры, предусматриваемые режимом чрезвычайного положения (в значительной своей части повторяющие ограничения и специальные полномочия, зафиксированные в Федеральном конституционном законе "О военном положении"). Но разъяснить чётко как в антитеррористическом законодательстве, так и (в случае необходимости) в названных федеральных конституционных законах основания использования соответствующих чрезвычайных мер в случае борьбы с терроризмом действительно целесообразно и практически важно.

В частности, это дало бы чёткие правовые основания для ограничений в отношении наёмников, воюющих на стороне чеченских боевиков. Как известно, во время первой и второй чеченских кампаний значительные нарекания со стороны различных российских и зарубежных правозащитников вызывала практика фильтрационных лагерей. Но применительно к военному положению вполне правомерны специальные полномочия по интернированию (изоляции) "в соответствии с общепризнанными принципами и нормами международного права граждан иностранного государства, воюющего с Российской Федерацией"<sup>3</sup>. Таким образом, квалификация вторжения террористических

групп с территории другого государства при содействии или очевидном (намеренном) попустительстве последнего как агрессии создавала бы чёткую правовую основу для использования против соответствующей террористической угрозы режима военного положения, а также международно-правовых механизмов самозащиты.

В порядке совершенствования статьи 205 УК РФ отметим необходимость введения её новой диспозиции, которая определяла бы терроризм как совершение или угрозу совершения взрыва, поджога или иных общественно опасных деяний, могущих повлечь гибель людей или иные тяжкие последствия и направленных на ущемление населения в целях понуждения государства, международной организации, физического или юридического лица или группы лиц к совершению или отказу от совершения какого-либо действия. В данной модели диспозиции был бы расширен перечень объектов преступного посягательства, что позволило бы правоприменительным органам значительно точнее квалифицировать терроризм в отличие от смежных составов преступлений.

**С юридической точки зрения, терроризм как правовое явление** – опаснейшее преступление и требует чёткой правовой регламентации.

Обязательным признаком терроризма является фактор устрашения, запугивания, создания в обществе атмосферы страха, паники.

Терроризм, предусмотренный ст. 205 УК, сопряжён с устрашающим воздействием на население, ставит под угрозу жизнь и здоровье многих людей, а также дезорганизует общественный порядок и работу органов власти.

Ответственность за такие преступления наступает с 14 лет (так же, как и за преступления, предусмотренные ст. 105, 206, 207 УК).

Средствами совершения упоминавшихся выше преступлений, с точки зрения объективной стороны, могут быть самые различные – огнестрельное и холодное оружие, отравляющие вещества и т.п.

Основные же различия при разграничении состава преступлений террористического характера связаны с их субъективной стороной. Форма вины во всех случаях одинакова – прямой умысел, а цели разные.

**Обязательными признаками террористического акта** являются наличие либо цели – прекратить государственную или иную политическую деятельность, либо мотива – месть за такую деятельность. Как образно отметил С.В. Дьяков, террористический акт выступает "ответной мерой" за ту активную государственную и политическую деятельность, которую проводит потерпевший, либо мстят за её осуществление<sup>4</sup>.

По ст. 277 УК преступное деяние квалифицируется только в случае посягательства на жизнь государственного или общественного деятеля, совершенного в це-

<sup>1</sup> Пути совершенствования борьбы с терроризмом в современных условиях. Материалы научно-практической конференции 18 июня 1997 года. М., 2000. С. 90.

<sup>2</sup> Пути совершенствования борьбы с терроризмом в современных условиях. Материалы научно-практической конференции 18 июня 1997 года. М., 2000. С. 89.

<sup>3</sup> О военном положении: Федеральный конституционный закон от 30 января 2002 г. № 1-ФКЗ. Собрание законодательства Российской Федерации, 2002, № 5. Ст. 375.

<sup>4</sup> Дьяков С.В. Государственные преступления (против основ конституционного строя и безопасности государства) и государственная преступность. М., 2003. С. 42.

лях прекращения его государственной или иной политической деятельности либо из мести за неё.

Деяние классифицируется по ст. 205 УК, если взрыв, поджог или иные действия, создающие опасность гибели людей, причинения значительного имущественного ущерба либо наступления иных общественно опасных последствий, совершены с целью нарушения общественной безопасности, устрашения населения либо оказания воздействия на принятие решения органами власти и управления.

Статьей 206 УК предусмотрено наказание за захват или удержание лица в качестве заложника, совершенные в целях понуждения государства, организации или гражданина совершить какое-либо действие (воздержаться от его совершения) как условия освобождения заложника.

По ст. 207 УК классифицируется распространение заведомо ложного сообщения о готовящемся взрыве, поджоге или иных действиях, создающих опасность гибели людей, причинения значительного имущественного ущерба либо иных общественно опасных последствий.

В соответствии со ст. 360 УК предусмотрена ответственность за совершение нападения на представителя иностранного государства или сотрудника международной организации, пользующегося международной защитой, а равно на служебные или жилые помещения либо транспортное средство лиц, пользующихся международной защитой, в целях провокации войны или осложнения международных отношений.

Что же касается мотивов совершения преступлений террористического характера (осознанных побуждений, вызывающих решимость лица совершить преступление), то они не влияют на квалификацию деяния. Однако в соответствии с нормами, предусмотренными ст. 61, 62 УК (обстоятельства, смягчающие и отягчающие наказание), различные мотивы могут существенно влиять на вид и срок наказания.

Важно учитывать **квалифицирующие признаки**, а именно:

- совершение террористической акции группой по предварительному сговору;

- совершение террористической акции с применением оружия или предметов, используемых в качестве оружия;

- в отношении заведомо несовершеннолетнего либо двух и более лиц.

Согласно закону "О борьбе с терроризмом":

- **террористическая группа** – это группа лиц, объединившихся в целях осуществления террористической деятельности;

- **террористическая организация** – организация, созданная в целях осуществления террористической деятельности или признающая возможность использования в своей деятельности террора. Организация признается террористической, если хотя бы одно из её структурных подразделений осуществляет террористическую деятельность с ведома хотя бы одного из руководящих органов данной организации.

Если расследование проводится в условиях контртеррористической операции, то на основании За-

кона "О борьбе с терроризмом" вводится особый правовой режим (ст. 13)<sup>1</sup>.

В зоне проведения контртеррористической операции лица, её проводящие, имеют право:

- **принимать при необходимости меры** по временному ограничению или запрещению движения транспортных средств и пешеходов на улицах и дорогах, по недопущению транспортных средств, в том числе транспортных средств дипломатических представительств и консульских учреждений, и граждан на отдельные участки местности и объекты либо по удалению граждан с отдельных участков местности и объектов, а также по отбуксировке транспортных средств;

- **проверять у граждан и должностных лиц документы**, удостоверяющие их личность, а в случае отсутствия документов – задерживать их для установления личности;

- **задерживать и доставлять в органы внутренних дел лиц**, совершивших или совершающих правонарушение либо иные действия, направленные на воспрепятствование законным требованиям лиц, проводящих контртеррористическую операцию, а также действия, связанные с несанкционированным проникновением или попыткой проникновения в зону проведения контртеррористической операции;

- **беспрепятственно входить (проникать) в жилые и иные принадлежащие гражданам помещения** и на принадлежащие им земельные участки, на территории и в помещения организаций независимо от форм собственности, в транспортные средства при пресечении террористической акции, при преследовании лиц, подозреваемых в совершении террористической акции, если промедление может создать реальную угрозу жизни и здоровью людей;

- **производить при проходе (проезде) в зону проведения контртеррористической операции и при выходе (выезде) из указанной зоны личный досмотр граждан, досмотр находящихся при них вещей, транспортных средств и провозимых на них вещей**, в том числе с применением технических средств;

- **использовать в служебных целях** средства связи, включая специальные, принадлежащие гражданам и организациям независимо от форм собственности;

- **использовать в служебных целях** транспортные средства, принадлежащие организациям независимо от форм собственности, за исключением транспортных средств дипломатических, консульских и иных представительств иностранных государств и международных организаций, а в неотложных случаях – гражданам, для предотвращения террористической акции, для преследования и задержания лиц, совершивших террористическую акцию, или для доставки лиц, нуждающихся в медицинской помощи, в лечебное учреждение, а также для проезда к месту жительства.

**Не допускается распространение информации:**

- раскрывающей специальные технические приёмы и тактику проведения контртеррористической операции;

- способной затруднить проведение контртеррористической операции и создать угрозу жизни и здоровью

<sup>1</sup> Ляхов Е.Г. Терроризм и межгосударственные отношения. М, 2004. С. 35.

людей, оказавшихся в зоне её проведения или находящихся за пределами этой зоны;

- служащей пропаганде или оправданию терроризма и экстремизма;

- о сотрудниках специальных подразделений, членах оперативного штаба по управлению контртеррористической операцией при её проведении, а также о лицах, оказывающих содействие в проведении этой операции (ст. 15 Закона "О борьбе с терроризмом")<sup>1</sup>.

Ряд важных положений, касающихся правовых основ борьбы с преступностью, в том числе с терроризмом, содержится в Федеральном законе № 144-ФЗ от 12 августа 1995 г. "Об оперативно-розыскной деятельности"<sup>2</sup>. Так, в ст. 3 "Принципы оперативно-розыскной деятельности" отмечается, что оперативно-розыскная деятельность основывается на конституционных принципах законности, уважения и соблюдения прав и свобод человека и гражданина. Запрещено проведение оперативно-розыскных мероприятий и использование специальных и технических средств, предназначенных (разработанных, приспособленных, запрограммированных) для негласного получения информации, не уполномоченными на то Законом "Об оперативно-розыскной деятельности" физическими и юридическими лицами.

Проведение оперативно-розыскных мероприятий, которые ограничивают конституционные права граждан на тайну переписки, телефонных переговоров, почтовых, телеграфных и иных сообщений, передаваемых по сетям электрической и почтовой связи, а также право на неприкосновенность жилища, допускается на основании судебного решения и при наличии информации:

- **о признаках подготавливаемого, совершаемого или совершённого противоправного деяния**, по которому производство предварительного следствия обязательно;

- **о лицах, подготавливающих, совершающих или совершивших противоправное деяние**, по которому производство предварительного следствия обязательно;

- **о событиях или действиях, создающих угрозу государственной, военной, экономической или экологической безопасности России** (ч. 2 ст. 8 Закона "Об оперативно-розыскной деятельности").

Вместе с тем в Законе "Об оперативно-розыскной деятельности" говорится, что результаты оперативно-розыскной деятельности могут быть использованы для подготовки и осуществления следственных и судебных действий, проведения оперативно-розыскных мероприятий по выявлению, предупреждению, пресечению и раскрытию преступлений, выявлению и установлению лиц, их подготавливающих, совершающих или совершивших, а также для розыска лиц, скрывшихся от органов дознания, следствия и суда, уклоняющихся от исполнения и без вести пропавших.

Результаты оперативно-розыскных мероприятий могут служить поводом и основанием для возбуждения уголовного дела, представляться в орган дознания, следователю или в суд, в производстве которого нахо-

дится уголовное дело, а также использоваться в доказывании по уголовным делам в соответствии с положениями уголовно-процессуального законодательства, регламентирующими собирание, проверку и оценку доказательств.

Надзор за исполнением законов органами и лицами, осуществляющими оперативно-розыскную деятельность и обязанными принимать все необходимые меры по защите конституционных прав и свобод человека, собственности, обеспечению безопасности общества и государства, осуществляют Генеральный прокурор РФ и уполномоченные им прокуроры.

Многие правовые вопросы, связанные с расследованием преступлений террористического характера, совершаемых с применением огнестрельного оружия, нашли отражение в Федеральном законе № 150-ФЗ от 13 декабря 1996 г. "Об оружии". В нём регламентированы запреты на оборот гражданского и служебного оружия (ст. 6), право на приобретение оружия (ст. 11), режим его ввоза на территорию России, вывоза из неё (ст. 17) и хранения (ст. 22), правила учёта, перевозки, применения и изъятия оружия (ст. 24, 25, 27).

Правовой основой участия в борьбе с терроризмом и другими преступлениями субъектов частной детективной и охранной деятельности является Закон РФ № 2487 от 11 мая 1992 г. "О частной детективной и охранной деятельности в Российской Федерации". Предприятиям, осуществляющим частную детективную и охранную деятельность, предоставлено право содействовать правоохранительным органам в обеспечении правопорядка, защите жизни и здоровья граждан, обеспечении порядка в местах проведения массовых мероприятий, консультировании и подготовке рекомендаций клиентам по вопросам правомерной защиты от противоправных посягательств.

В работе частных детективов допускается устный опрос граждан и должностных лиц (с их согласия), наведение справок, изучение предметов и документов, внешний осмотр строений, помещений и других объектов, наблюдение для получения необходимой информации. При осуществлении частной детективной (сыскной) деятельности могут использоваться видео- и аудиозапись, кино и фотосъёмка, технические и иные средства, не причиняющие вреда жизни и здоровью граждан и окружающей среде, а также средства оперативной радио- и телефонной связи. Охранным предприятиям разрешается оказывать услуги в виде вооружённой охраны имущества собственников, а также использовать технические и иные средства, не причиняющие вреда жизни и здоровью граждан и окружающей среде, средства оперативной радио- и телефонной связи.

В части применения научно-технических средств криминалистики (в том числе криминалистической взрывотехники) каких-либо ограничений нет.

Это означает, что при применении взрывотехнических средств и методов противодействия терроризму распространяются все основные принципы (общие правила), разработанные криминалистической наукой

<sup>1</sup> Комиссаров В.С. Терроризм, бандитизм, захват заложника и другие тяжкие преступления против безопасности общества по новому УК. М., 2001.

<sup>2</sup> Об оперативно-розыскной деятельности: Федеральный закон от 12 августа 1995 г. № 144-ФЗ. Собрание законодательства Российской Федерации, 2004, № 33. Ст. 3349.

для применения научно-технических средств и методов правоохранительными органами<sup>1</sup>.

Надзор за исполнением законов органами, осуществляющими расследование преступлений террористического характера и оперативно-розыскную деятельность и обязанными принимать все необходимые меры по защите конституционных прав и свобод человека, собственности, обеспечению безопасности общества и государства, осуществляют Генеральный прокурор РФ и уполномоченные им прокуроры.

В борьбе с терроризмом посредством разработки и реализации профилактических, режимных, организационных, воспитательных и иных мер предупреждения, выявления и пресечения террористической деятельности участвуют федеральные органы исполнительной власти и их территориальные органы в субъектах Российской Федерации. Координационным органом, обеспечивающим взаимодействие федеральных органов исполнительной власти при осуществлении антитеррористической деятельности и пресечении актов терроризма, является Межведомственная антитеррористическая комиссия РФ. Комиссия взаимодействует с федеральными органами исполнительной власти, органами исполнительной власти субъектов Российской Федерации и местного самоуправления, юридическими лицами, а также общественными объединениями. В соответствии с Законом "О борьбе с терроризмом" органы исполнительной власти субъектов Российской Федерации и местного самоуправления, общественные объединения и организации независимо от форм собственности, должностные лица должны оказывать содействие органам, осуществляющим борьбу с терроризмом.

Поскольку в современных условиях терроризм представляет собой большую опасность не только для Российского государства, но создает угрозу и международной безопасности, нельзя оставить без внимания этот международно-правовой вопрос. Международное сообщество, руководствуясь целями и принципами Устава ООН, в своих международно-правовых документах безоговорочно осуждает все акты, методы и практику терроризма, где бы и кем бы они ни осуществлялись.

16 декабря 1997 г. резолюцией 52/164 Генеральной Ассамблеи ООН принята Международная конвенция о борьбе с бомбовым терроризмом. Она открыта для подписания всеми государствами с 12 января 1998 г. В соответствии с Конвенцией любое лицо совершает преступление, если оно незаконно и преднамеренно доставляет, помещает, приводит в действие взрывное или иное смертоносное устройство в пределах мест общественно-пользования, государственного или правительственного объекта, объекта системы общественного транспорта или объекта инфраструктуры или таким образом, что это направлено против них:

а) с намерением причинить смерть или серьезное увечье;

б) с намерением произвести значительное разрушение таких мест, объекта или системы, когда подобное разрушение влечёт или может повлечь причинение крупного экономического ущерба (п.1 ст. 2).

Любое лицо совершает преступление, если оно пытается совершить какое-либо из указанных выше преступлений (п.2 ст.2).

На борьбу с международным терроризмом нацелены и другие конвенции: "О преступлениях и других актах, совершённых на борту воздушного судна" (1969 г.), "О борьбе с незаконными актами, направленными против безопасности гражданской авиации" (1971 г.), "О борьбе с незаконным захватом воздушных судов" (1971), "О борьбе с захватом заложников" (1979 г.), "О защите прав человека и основных свобод" (1950 г.), Европейская конвенция о пресечении терроризма (1977 г.).

В декабре 2001 г. Совет Европы принял для реализации единый для европейских стран ордер на задержание и обыск лиц, подозреваемых в подготовке или совершении террористических акций. Задерживаемое по этому ордеру лицо подлежит выдаче тому государству, гражданство которого он имеет. Эта международная норма призвана способствовать более эффективному осуществлению расследования уголовных дел о терроризме, устраняя препятствия с арестом и выдачей террористов одним государством другому.

Действующий Федеральный закон "О противодействии терроризму", на наш взгляд, требует дальнейшего совершенствования. В частности, нуждается в более чётком оформлении понятие "терроризм". Существующее сегодня определение терроризма довольно громоздко и создаёт трудности при квалификации уголовно-правовых деяний, имеющих сходные квалифицирующие признаки, однако к терроризму не относящихся. На необходимость внесения корректив в законодательное определение терроризма указывает и складывающаяся судебная практика. Так, в определении Военной коллегии Верховного суда Российской Федерации от 11 февраля 2000 г. по делу Бугаева признано, что действия обвиняемого и его сообщников охватываются составом ст. 206 УК РФ (захват заложников) и не требуют дополнительной квалификации по статье 205 УК РФ (терроризм).

Следует отметить, что эффективность обеспечения политико-правового противодействия терроризму в Российской Федерации напрямую зависит от действенной доктрины политического противодействия терроризму. Она должна по своему содержанию включать эффективную деятельность органов государственной власти Российской Федерации, направленную на недопущение, предупреждение и пресечение терроризма при координирующей роли органов мирового сообщества в целях выработки политических методов по поддержанию национальной и международной безопасности. Политическое противодействие терроризму в современных российских условиях есть комплексная система мер социально-экономического, политического и административного характера, направленная программировать организационные меры борьбы с ним. Разумеется, работа по оптимизации уголовно-правового регулирования борьбы с терроризмом предполагает также полное отражение международно-правовых документов и установленных ими стандартов антитеррористической деятельности.



<sup>1</sup> Луценко В.В., Моторный И.Д. Антибомбинг – гражданские технологии противодействия бомбовому терроризму. Практическое руководство. М., 2000. С. 51.

*Генерал-майор Сергей КОРНЮШКИН,  
полковник Юрий МАРЦЕНЮК*

## СОВРЕМЕННЫЙ ОПЫТ ПРИМЕНЕНИЯ СИЛОВЫХ СТРУКТУР ПРИ РАЗРЕШЕНИИ ВНУТРЕННИХ КОНФЛИКТОВ В ВЕДУЩИХ СТРАНАХ МИРА

Исследование всей совокупности сил и средств, методов обеспечения внутренней безопасности зарубежных государств невозможен в рамках одной статьи. При анализе зарубежного опыта разрешения внутренних конфликтов основное внимание уделялось **силовым компонентам**, которые и предназначены в конечном счёте для принуждения общества подчиняться воле власти.

Роль и место силовых компонентов в обеспечении внутренней безопасности государства в разных странах различны. Как и в России, они определяются целым рядом факторов: типом исторически сложившейся системы национальной безопасности страны; её развитием, совершенствованием; оптимальным выбором сил и средств, нацеленных на обеспечение внутренней безопасности; системой управления, комплектования, боевой подготовки силовых структур, их оснащённостью соответствующими видами оружия, боевой техники и спецсредствами.

Основные идеи применения вооружённых сил для борьбы с внутренними врагами были заложены ещё в древние времена. Так, в классическом труде древнекитайского стратега У Цзы, жившего в V-IV вв. до н.э., говорится: "Обычно поднимают войско на войну из-за пяти причин: первая – из-за славы; вторая – из-за выгоды; третья – из-за накопившихся обид; четвёртая – из-за внутренних беспорядков; пятая – из-за голода. Эти причины, в свою очередь, обуславливают пять видов войск: первый – справедливые войска; второй – насильственные войска; третий – неистовые войска; четвёртый – жестокие войска; пятый – мятежные войска".

Как видно из этих строк, уже в древности для борьбы с внутренними беспорядками применялись "жестокие войска".

На протяжении всей мировой истории и в настоящее время руководителями многих государств, учёными постоянно вёлся и ведётся поиск механизмов защиты государства от внутренних угроз, связанных с применением вооружённого насилия для дестабилизации обстановки в стране.

В настоящее время такой механизм заложен в концепциях (стратегиях) национальной безопасности многих стран мира. Причём в них вопросы обеспечения внутренней безопасности имеют немаловажное значение.

Так, в работе "Стратегия национальной безопасности США" большое внимание уделяется "политике защиты национальных интересов внутри страны", оживлению экономики, поощрению высокоэффективного бизнеса, преодолению безработицы, повышению жизненного уровня нации, борьбе с преступностью, защите жизни и поддержанию личной безопасности американцев.

К такому интеграционному пониманию механизма защиты от внутренних опасностей и угроз, объединяющему усилия всех уровней власти по многим направлениям государственной и общественной жизни в самых различных областях (экономической, политической, идеологической, правовой и собственно военной), приближаются и многие другие страны.

Анализ концепций национальной безопасности государств показывает, что механизм **защиты от внутренних угроз**, к которым относятся и внутренние вооружённые конфликты, предполагает использование трёх **основных способов их предотвращения и устранения**: путём социального маневрирования и манипулирования; применением различных видов насилия; с помощью фундаментальной реконструкции социальной структуры общества.

*Генерал-майор  
С.И. КОРНЮШКИН –  
заместитель начальника  
оперативного управления  
Главного командования  
внутренних войск  
МВД России*

*Полковник  
Ю.А. МАРЦЕНЮК –  
начальник Центра оперативно-  
тактических исследований  
внутренних войск МВД России,  
кандидат военных наук*

Приоритеты использования того или иного способа зависят от многих факторов, в том числе уровня развития общества и типа государственного устройства, но в большинстве государств чаще всего невоенные средства (первый и третий способ) применяются в комплексе с насилием.

На определённой стадии развития конфликта вооружённое насилие становится приоритетным в предотвращении и подавлении внутреннего конфликта, в какой бы форме он ни происходил (в виде гражданских беспорядков, внутреннего терроризма, повстанческих действий и т.п.).

В этом случае приоритет отдаётся системам силового обеспечения внутренней безопасности. При этом выделяются два их основных типа: **использование вооружённых сил государства** (подразделений и воинских частей сухопутных войск, ВВС, ВМС и специальных сил) или **использование специально созданных для этих целей структур, подобных российским** внутренним войскам (жандармерия, военная полиция, карабинеры, национальная гвардия, территориальные формирования и т.д.). В ряде государств применяется **смешанный тип** системы силового обеспечения внутренней безопасности.

К силам обеспечения внутренней безопасности за рубежом принято относить собственно полицию, отдельные армейские структуры, наиболее часто привлекаемые к подавлению массовых беспорядков (например, воздушно-десантные и отдельные пехотные части), а также воинские формирования, имеющие, как правило, двойное подчинение: министерствам внутренних дел (юстиции, госбезопасности) и обороны. Последние зачастую выполняют функции трёх видов: правоохранительные, военно-полицейские и территориальной обороны.

В демократических государствах армейские подразделения используются для поддержания правопорядка под общим командованием должностных лиц, руководящих полицией (министры внутренних дел, безопасности или юстиции, префекты и др.). Причём оружие и спецсредства выдаются им только полицейские, и действовать они должны строго в соответствии с принципами правопорядка: лишать правонарушителей возможности к сопротивлению и бегству, но не уничтожать их, как врагов на войне.

Однако следует подчеркнуть, что **применение собственно армейских частей для обеспечения безопасности в разрешении внутренних конфликтов в большинстве демократических государств, как правило, не практикуется**. Это обусловлено двумя основными причинами.

Во-первых, вмешательство армии в качестве орудия насилия в жизнедеятельность общества противоречит фундаментальным принципам демократии. Во-вторых, в развитых странах эффективно действует механизм мирного разрешения экономических, национальных, религиозных и иных конфликтных ситуаций, что позволяет избежать крупномасштабных противоправных проявлений, а для пресечения отдельных экстремистских действий используются обычные полицейские подразделения.

Исключение составляют лишь США и Великобритания, где традиционно имеет место применение ар-

мейских структур для проведения операций по подавлению антиконституционных выступлений. Однако там, в отличие, например, от Франции, Италии, Испании, Германии и других стран, не существует специальных полицейских служб, предназначенных для борьбы с массовыми беспорядками.

Применение армии для обеспечения внутренней безопасности чаще всего встречается в государствах с авторитарными и тоталитарными режимами – Ливии, Пакистане, Перу, а до недавних пор в Испании, Португалии, Польше, Румынии, Болгарии, Чили и в тех, которые фактически находятся в состоянии гражданской войны (Индия, Шри-Ланка, Йемен, Чад, Ангола, Мозамбик, Эфиопия, Алжир, Ливан и др.).

Специфика применения армейских соединений и частей в названных странах состоит в том, что им приходится сталкиваться с противодействием многотысячных, хорошо вооружённых, организованных, крайне идеологизированных и оперирующих на довольно значительном пространстве группировок, имеющих нередко поддержку за рубежом. В случае непосредственного соприкосновения войсковых подразделений с неприятельской стороной способы проведения специальных операций почти ничем не отличаются от обычных, однако действия военных при этом зачастую согласуются с региональными властями и полицией, и им, как правило, предшествует всесторонняя разведывательно-агентурная и оперативно-техническая разработка противника. Целью операций подобного рода являются выявление и окружение антиправительственных формирований для последующего полного или частичного уничтожения или вытеснения их на территорию сопредельного государства. При этом оптимально достижимый результат в данном случае лишь временное снижение боеспособности и активности противника, установление формального контроля над ранее занимаемой им территорией.

В большинстве других зарубежных стран внутренние конфликты не носят характера гражданской войны и для обеспечения безопасности при их разрешении применяются специальные подразделения двух типов – так называемые **полицейские "службы оперативного вмешательства" и части полиции вооружённых сил (военной полиции, жандармерии)**.

Создание службы оперативного вмешательства было обусловлено отсутствием у территориальных органов полиции возможностей для эффективной нормализации обстановки в период массовых беспорядков. В настоящее время эта служба состоит из особых мобильных подразделений, имеющих армейскую структуру и оснащённых соответствующим вооружением, специальным транспортом, специальными средствами и средствами связи.

Так, в службу оперативного вмешательства Италии входят моторизованные отряды: челере, мобиле и кавалерийские эскадроны. Во Франции служба оперативного вмешательства состоит из республиканских рот безопасности, каждая из которых является тактической единицей. Аналогичным образом организованы соответствующие службы и в других государствах. Деятельность их характеризуется использованием самых разнообразных тактических методов и технических средств.

Подразделения службы оперативного вмешательства в основном применяются по распоряжению государственных или региональных властей. Результаты проведения данной службой крупных операций рассматриваются на заседаниях комиссий национальных парламентов или региональных представительных органов. При необходимости заслушиваются ответственные должностные лица, эксперты, участники событий и свидетели. Такой порядок обеспечивает определённую гарантию защиты граждан от произвола силовых структур.

Особого внимания заслуживают формы применения военной силы для обеспечения внутренней безопасности государства.

В США выделяются следующие основные формы применения вооружённых сил в специальных операциях по урегулированию внутренних конфликтов: внутренняя оборона; действия по обеспечению внутренней безопасности поддерживаемых режимов (подавление повстанческого движения); борьба с терроризмом, в том числе с внутренним; миротворческие операции; операции в чрезвычайных условиях мирного времени; операции (действия) по борьбе с проявлениями организованной преступности.

С учётом необходимости совершенствования форм применения военной силы, например объединённых группировок войск (сил), проанализируем вышеназванные формы более подробно и остановимся на возможностях их применения для условий России.

**"Внутренняя оборона"**, – разъясняется в наставлении армии США "Конфликты низкой интенсивности", – **включает все меры, осуществляемые правительством для защиты общества от подрывных действий, беззакония и активности повстанцев**". Цель их реализации – создать атмосферу внутренней безопасности и относительного мира.

В военно-теоретическом плане концепция внутренней обороны была разработана как усовершенствованный вариант существующих методик подавления крупномасштабных антиправительственных выступлений с использованием насилия для реализации новой для армии США задачи – осуществлять усилия по стабилизации внутривосточной обстановки в странах третьего мира, в отношении которых США предпринимают ограниченные вооружённые акции. Применительно к ситуациям, где дестабилизация внутривосточной обстановки является следствием активности повстанческого движения, реализуется стратегия внутренней обороны и развития, основывающаяся на интегрировании военных и гражданских программ, объектами воздействия которых являются как незаконные вооружённые формирования, так и местное население.

Основным элементом внутренней обороны являются **"гражданские операции вооружённых сил"** (*military civil action*), упоминаемые в нормативных документах министерства обороны и в иной терминологии, хотя содержание их остается неизменным – "применение преимущественно местных вооружённых сил в осуществлении проектов в интересах всех слоёв населения в образовании, профессиональном обучении, общественных работах, сельском хозяйстве, транспорте, связи, здравоохранении, санитарии и других видах де-

ятельности, способствующих экономическому и социальному развитию, а также улучшению взаимоотношений населения и вооружённых сил".

Гражданские операции включают: консультативную помощь местным лидерам по вопросам управления, меры по контролю за населением, его изоляции от повстанцев и недопущению их доступа к различным ресурсам, обучение и вооружение местного населения в целях самообороны и, наконец, главное – мобилизацию поддержки населения в борьбе правительства с повстанцами путём осуществления программ повышения уровня жизни, общественной информации и "психологических операций".

Это означает, что армия, полиция и спецслужбы добиваются восстановления такого уровня безопасности в стране, по достижении которого становится возможным выполнение заранее объявленных экономических, политических и социальных программ, в успехе которых объективно заинтересовано всё население. В настоящее время это крайне актуально для условий контртеррористической операции в Чеченской республике. Без создания благоприятных условий для реализации социально-экономических программ восстановления республики добиться полного разрешения внутреннего вооружённого конфликта нельзя.

По взглядам американских специалистов, к воинским континентам, проводящим акции умиротворения, рекомендуется прикомандировывать гражданских специалистов-психологов, этнографов, юристов и других специалистов в зависимости от ситуации, которые бы ещё в ходе силовой акции готовили соответствующие предложения по наиболее эффективным путям стабилизации обстановки в постконфликтный период.

Отметим в этой связи, что во внутривосточной обстановке в Чеченской республике наиболее благоприятное и доброжелательное отношение мирного населения к российским войскам было достигнуто сразу после завершения активной фазы боевых действий весной 2000 года. Но затем не в полной мере последовательные шаги в применении ОГВ(с), отсутствие подготовленных для работы с местным населением специалистов, в том числе юристов, психологов и некоторых других, привело к возрастанию негативного отношения населения к личному составу группировки. В результате была создана социальная база для пополнения рядов боевиков за счёт тех, кто прежде сохранял нейтралитет и даже симпатизировал центральной власти, поддерживая проводимые мероприятия.

Ключевые элементы стратегии внутренней обороны и развития явились основой для разработки американскими специалистами концепции "Гражданские операции вооружённых сил". В соответствии с положениями этой концепции проведение гражданских операций является обязанностью командиров всех степеней армии США. Поскольку указанные операции проводятся в целях нормализации взаимоотношений в системе "военные – гражданские власти территории – местное население", координация данной работы представляет собой весьма сложную проблему с изменяющимися в зависимости от эволюции повстанческого движения приоритетами.

На этапе формирования предпосылок к появлению группировок, опирающихся для достижения своих целей на насилие, наиболее важным является своевременное создание и функционирование системы социально-экономических мероприятий, способствующих предотвращению выхода повстанческого движения за рамки скрытой фазы, что, в свою очередь, позволяет задействовать свободные военные ресурсы, которые в противном случае были бы применены для тактических операций, на приоритетное осуществление гражданских проектов. Иными словами, задачей правительства является перехват инициативы в формировании тех изменений в стране (на территории), которых хотят простые люди, поддерживающие в этих целях повстанцев. Главное условие успешной контрпартизанской борьбы состоит в том, чтобы её организация не приводила бы одновременно к отчуждению народа страны от её правительства.

На фазе открытых партизанских выступлений первостепенное внимание в рамках гражданских операций уделяется выполнению двуединой стратегической цели – защите безопасности населения и завершению военной фазы борьбы таким образом, чтобы исключить возобновление вооружённых форм противостояния правительства и повстанцев. В ситуации активных боевых действий обычный объём гражданских операций вооружённых сил существенно сокращается, однако при этом сохраняется их обязательный минимум, предусматривающий оказание медицинской помощи больным и раненым гражданским лицам, распределение продуктов питания и одежды, предоставление убежищ для беженцев, оказывающихся в опасных зонах.

В нормативных документах армии США подчёркивается, что в ходе контрпартизанских операций для более эффективного проведения гражданских операций к участию в их реализации следует активно привлекать церковь, деловые круги и частных лиц, поскольку это создаёт более благоприятные условия для формирования общественного консенсуса. Весьма важным обстоятельством является также возможность (там, где это необходимо) прикрытия факта финансирования правительства основных объёмов социальных мероприятий в рамках гражданских операций.

Действия *по обеспечению внутренней безопасности поддерживаемых режимов (подавление повстанческого движения)* включают оказание всесторонней военной помощи в обеспечении поддерживаемых сил, ведение психологических операций, действия сил гражданской администрации и т.д.

В рамках *борьбы с терроризмом* основными формами применения считаются антитеррористические и противотеррористические действия. Основное отличие указанных действий друг от друга заключается в том, что первые имеют характер активных действий по поиску, задержанию или уничтожению террористов, а вторые – пассивных, направленных на защиту населения, объектов от террористических актов.

К сожалению, необходимо констатировать, что в Российской Федерации, несмотря на существенно усилившуюся угрозу террористических актов и непосредственное их проведение, активной борьбы (антитеррористической), особенно в упреждающем (предупредительном) плане, в должной мере не проводится. Фак-

тически основной упор делается на противотеррористические (пассивные) действия оборонительного характера и ликвидацию их последствий и то не в достаточной степени.

*Операции по поддержанию мира* включают действия вооружённых сил по контролю за соблюдением многосторонних и двусторонних договорённостей, выполнение посреднических функций и иных специальных операций, направленных на поддержку политических мероприятий, имеющих целью завершение конфликта на выгодных для США условиях.

*Операции в чрезвычайных условиях мирного времени* преследуют чётко определённые военные, политические, экономические и идеологические цели и проводятся в сжатые сроки.

Позднее, по данным зарубежных источников, добавилась такая форма применения вооружённых сил во внутренних конфликтах, как *борьба с проявлениями организованной преступности*. Кроме того, в операции мирного времени стали включать любые действия: от подавления забастовок до ликвидации последствий стихийных бедствий и защиты судоходства.

Непосредственно сам *механизм задействования военных структур* представляет сложный комплексный процесс, охватывающий три основные области: формирование соответствующей нормативной правовой базы; организацию применения силовых структур; материально-техническое обеспечение их действий.

Особое внимание в ходе изучения данной проблемы необходимо обратить на нормативную правовую базу применения вооружённых сил и других силовых структур для решения задач по обеспечению внутренней безопасности. В ведущих зарубежных странах она имеет довольно стройную структуру.

Из анализа американских законодательных и других документов, имеющих юридическую силу (Свод законов США, Свод федеральных законоположений, а также соответствующие уставы и наставления вооружённых сил), следует, что её главным принципом является универсальность.

Этот принцип выражается, во-первых, в том, что любая деятельность войск в области урегулирования внутренних (в т.ч. вооружённых) конфликтов юридически обоснована и чётко регламентирована, соответствует принятому гражданскому и военному законодательству, находится под постоянным контролем через систему соответствующих законодательных и юридических организационных структур; во-вторых, данная деятельность в правовом отношении узаконена высшей законодательной властью государства путём утверждения соответствующих единых законов с последующим их уточнением и регламентацией реализации через систему подзаконных актов, директив и инструкций, в том числе военных, имеющих юридическую силу.

Сущность правовой регламентации привлечения войсковых формирований к урегулированию внутренних кризисных ситуаций исходя из требований американского гражданского и военного законодательства заключается в следующем: министерство обороны является основным юридическим исполнительным органом, привлекающим формирование сухопутных войск, прежде всего Национальную гвардию, на основе при-

каза министра обороны и решения губернатора штата, действующих по указанию президента; военные структуры привлекаются только с разрешения конгресса или президента при ситуации, вышедшей из-под контроля гражданских властей; военные структуры выступают в качестве вспомогательных, оказывающих дополнительную помощь гражданским органам; воинские формирования привлекаются на кратковременной основе и в ходе решения задач остаются под руководством и контролем своего командования (командира); командиры и личный состав привлекаемого воинского контингента должны знать свои юридические полномочия, а при необходимости исходить из рекомендаций военно-юридической службы и её органов.

В рамках вышеизложенных юридических положений в ВС США решаются практические задачи по организации проведения операций по обеспечению внутренней безопасности.

Существенные изменения в последние годы произошли и **в системе руководства мероприятиями обеспечения внутренней безопасности**. Основной тенденцией является создание такой системы управления, которая будет функционировать без какой-либо структурной перестройки как в мирное время, так и в кризисных ситуациях и в военное время.

После трагедии 11 сентября 2001 г. начался этап кардинального реформирования всей американской системы обеспечения внутренней безопасности основного (федерального) уровня в связи с угрозой терроризма. Уже в ноябре 2001 года Конгресс по инициативе президента США принял новый антитеррористический закон "Акт 2001 года, сплачивающий и укрепляющий Америку обеспечением надлежащими орудиями, требуемыми для пресечения терроризма и воспрепятствования ему". В соответствии с этим законом создано министерство внутренней безопасности, в которое вошли шесть федеральных полицейских ведомств из других министерств (секретная служба, служба иммиграции и натурализации, служба береговой охраны, таможенная служба, агентство по борьбе с незаконным оборотом наркотиков, ФЕМА) и две впервые созданные службы – управление разведки и анализа и воздушная маршалская служба.

В структуре Объединённого командования ВС США в зоне Северной Америки имеются три объединённых оперативных формирования – единых сил внутренней безопасности, оказания помощи гражданским органам власти, борьбы с незаконным оборотом наркотиков. В их составе имеются оперативные отделы и по три группы советников, в том числе по вопросам политики и взаимодействия с министерствами и ведомствами США.

К 1 октября 2004 г. был создан постоянно действующий штаб объединённых оперативных формирований с главной задачей – прогнозирование чрезвычайных ситуаций на континентальной части США и управление подчинёнными силами и средствами на начальных этапах кризисов.

Существенное внимание было уделено разведывательному обеспечению контртеррористической деятельности. Для этого указом президента США от 17 декабря 2004 г. "О реформировании разведки США и предотвращении террористических актов" проведено

самое глубокое за последние годы реформирование разведывательного сообщества страны. В соответствии с этим законом введена должность директора национальной разведки, координирующего разведывательную деятельность всех соответствующих структур США. Организованы общенациональные центры – *контртеррористический* (своевременное предупреждение о готовящихся терактах) и *по предупреждению распространения ОМП* (разведывательное обеспечение превентивных мер в этой области).

В то же время в министерстве обороны и в видах ВС США существуют специфические органы и должностные лица, непосредственно занимающиеся вопросами применения воинских формирований в решении задач обеспечения внутренней безопасности государства. Такие, как координаторы министерства обороны, отдел по оказанию военной помощи, отдел программ по окружающей среде и другие.

Ответственность за исполнение законов и поддержание общественного порядка, обеспечение безопасности граждан, защиту частной и государственности возлагается на власти штата.

Вмешательство главы федеральной исполнительной власти в решение перечисленных задач возможно лишь в том случае, если штат не располагает для этого необходимыми силами и средствами или если он не считает нужным принятие экстренных мер для нормализации обстановки на его территории.

Для применения внутри страны регулярных вооружённых сил президент издаёт исполнительный указ и, как правило, вводит в районе гражданских беспорядков или стихийного бедствия чрезвычайное положение. Этот шаг может быть ответом на запрос властей штата или предприниматься по инициативе самого президента, если он расценивает действия властей штата как неадекватные складывающейся обстановке.

Вооружённые силы, задействуемые в операциях внутри страны, не имеют самостоятельных целей и действуют правоохранительным органам или оказывают помощь гражданским органам исполнительной власти. Задачи им определяют указанные органы, хотя подразделения и воинские части не подчиняются непосредственно руководству правоохранительных и других органов.

В процессе организации действий по обеспечению внутренней безопасности наряду с общепринятыми проводятся следующие мероприятия:

разработка чёткого, юридически закреплённого комплекса задач, обязанностей и прав всех войск, сил и органов, привлекающихся к данным операциям;

организация тесного и постоянного взаимодействия с гражданскими структурами федерального, в отдельных штатах и местного, уровней, ответственными за действия в чрезвычайных условиях в рамках специально разработанного Федерального плана реагирования.

В то же время необходимо отметить, что при определении состава выделяемых министерством обороны сил и средств командование ВС США придерживается принципа минимальной достаточности и может отказывать в поддержке, если она подрывает боеготовность воинских частей и подразделений.

Особое внимание при организации действий войск (сил) во внутренних кризисных ситуациях уделяется вопросам их обеспечения.

Для этого используются элементы функционирующей в ВС США системы тылового, технического и медицинского обеспечения, а также возможности соответствующих обеспечивающих гражданских структур, в частности Федерального управления по действиям в чрезвычайных условиях. С учётом специфики действий в чрезвычайных условиях создаются специальные команды реагирования, инженерные группы, команды финансового обеспечения и другие.

При этом чётко выработана последовательность (алгоритм) работы, включающая такие этапы, как оценка обстановки, постановка задач, выделение необходимых сил и средств, оформление контракта с гражданскими властями на возможно более ранней стадии развития кризисной ситуации, контроль и учёт расходования материально-технических средств, передача функций обеспечения гражданским структурам после завершения оказания содействия.

В американских уставах подчёркивается, что на всех этапах оказания содействия правоохранительным и местным органам особое внимание должно уделяться защите привлекаемого личного состава, в связи с чем проводится предварительная оценка и устранение чрезмерного риска по нанесению ему ущерба.

В последние годы в США большое внимание уделяется информационному обеспечению деятельности высшего военно-политического руководства и разведсообщества о текущих террористических угрозах и сепаратистских выступлениях.

При этом основными направлениями совершенствования информационного обеспечения является решение следующих проблем: сбор и обработка данных на различных уровнях (от частного лица до организации); компьютерное моделирование и прогнозирование поведения террористов и сепаратистов; биометрическая идентификация человека на расстоянии; выявление, классификация и распознавание сведений в глобальных информационных системах и сетях.

Основная подготовка и обучение личного состава применяемых воинских формирований производится в общепринятой в ВС США системе оперативной и боевой подготовки. При необходимости для отдельных видов внутригосударственных операций, прежде всего таких, как подавление гражданских (массовых) беспорядков, может проводиться специализированная подготовка личного состава главнокомандующими объединёнными командованиями ВС США в зонах или командующими основными командованиями ВС США.

В целом, по оценке военно-политического руководства США, американские ВС располагают достаточной организационно-правовой основой для эффективного законного участия в действиях по стабилизации обстановки внутри страны при возникновении кризисных ситуаций (гражданских беспорядков).

В перспективе, по мнению американских специалистов, значимость роли и места ВС в решении задач по урегулированию возможных внутренних кризисных ситуаций будет возрастать, что потребует улучшения качества подготовки личного состава, особенно в области борьбы с гражданскими беспорядками и при

обеспечении экологической безопасности, а также улучшения его технической оснащённости.

Таким образом, эволюция взглядов военных теоретиков США на проблему использования вооружённых сил во внутренних (в том числе вооружённых) конфликтах в послевоенный период показывает, что **вооружённые силы США могут привлекаться как для проведения операций на своей территории, так и для урегулирования внутренних (в том числе вооружённых) конфликтов на территории соседних и других государств, входящих в сферу национальных интересов США.**

Основными целями ВС при выполнении внутриполитических задач на территории США являются установление законности и порядка (прежде всего подавление массовых гражданских выступлений), пресечение террористических актов и помощь местным властям в их повседневной деятельности.

Для урегулирования внутренних (в том числе вооружённых) конфликтов на территории других государств, как правило, используются воинские части и подразделения сухопутных войск, а также силы специальных операций. В число их задач входят действия по обеспечению внутренней безопасности поддерживаемых регионов (подавление повстанческого движения), борьба с терроризмом, проведение операций по поддержанию мира (миротворческая деятельность), операций в чрезвычайных условиях мирного времени, а также борьба с организованной преступностью.

**Зарубежный опыт** организации и применения войск (сил) для обеспечения внутренней безопасности во многом специфичен. Что касается применения указанных сил в разрешении внутренних конфликтов, то следует подчеркнуть: *активные силовые действия армейских структур практикуются наиболее часто в странах с нестабильной внутриполитической обстановкой и обусловлены наличием серьёзных социально-политических, экономических и расовых конфликтов.*

Богатый зарубежный опыт обеспечения внутренней безопасности посредством применения вооружённых сил и других силовых структур заслуживает тщательного изучения и учёта в деятельности отечественных армейских и правоохранительных структур, обеспечивающих внутреннюю безопасность Российской Федерации.



Полковник Леонид ГРИГОРЬЕВ

## РАЗРАБОТКА И ВНЕДРЕНИЕ ИННОВАЦИЙ В СЛУЖЕБНО-БОЕВУЮ ДЕЯТЕЛЬНОСТЬ ВНУТРЕННИХ ВОЙСК МВД РОССИИ – ВАЖНЕЙШАЯ ФУНКЦИЯ НАУЧНЫХ ПОДРАЗДЕЛЕНИЙ

Главной задачей военной науки внутренних войск МВД России, определяющей смысл её существования, является выдвигание на основе проведённых детальных научных исследований новых перспективных направлений по обеспечению внутренней безопасности государства в военной сфере, обоснование путей повышения эффективности решения задач, возлагаемых на внутренние войска.

Сложность решения этой задачи предопределяется существующим сегодня противоречием, заключающимся в том, что, с одной стороны, в последние десятилетия изменился характер угроз национальной безопасности государства в сторону значительного увеличения объёма и характера угроз внутренней безопасности и соответственно появилась необходимость повышения роли и места ВВ МВД России в их нейтрализации.

С другой стороны, вся совокупность проблем постсоветского периода развития Российской Федерации накладывает негативный отпечаток на финансово-экономические возможности государства по выделению необходимого количества средств на развитие и строительство как всей военной организации государства в целом, так и внутренних войск в частности.

Решение данной проблемы носит сложный системный характер, который определяется необходимостью строго взвешенного и продуманного планирования мероприятий реформирования войск. Без военной науки решение данной проблемы невозможно.

Развитие военной науки внутренних войск МВД России невозможно осуществить, не понимая общего состояния военной науки и одного из важнейших её направлений – *разработки* и *внедрения* инноваций как в целом в функционировании военной организации государства, так и в частности в служебно-боевой деятельности внутренних войск МВД России. Состояние и перспективы развития военной науки внутренних войск находятся в прямой зависимости от состояния военной организации государства в целом.

Анализ развития современного общества показывает, что определяющим фактором обеспечения национальной безопасности государства является его способность к разработке и внедрению инновационных достижений науки во все сферы жизнедеятельности государства, в том числе и в военную сферу.

Именно на основе инновационной деятельности военно-научных подразделений создаются практические механизмы формирования облика военной организации государства.

В этой связи развитие науки как двигателя инновационной деятельности является приоритетной задачей любого государства, стремящегося к укреплению и повышению обороноспособности страны. В данном случае предъявляются требования принципиально нового характера к профессионализму, техническому кругозору и компетентности военных учёных.

Одним из главных способов усиления военной организации государства является инновационная деятельность научных подразделений войск.

Под **инновационной деятельностью научных подразделений внутренних войск** понимается комплекс организационно-плановых и научных мероприятий, направленных на совершенствование научного обеспечения служебно-боевой деятельности войск, связанное с преобразованием качественного уровня разработки и внедрения научной и научно-технической продукции, путём введения новых форм и методов деятельности научных подразделений внутренних войск.

Полковник  
**Л.В. ГРИГОРЬЕВ** –  
начальник 1-го научного отдела –  
заместитель начальника  
Центра оперативно-  
тактических исследований  
внутренних войск МВД России,  
кандидат технических наук

**Справочно:**

Под **инновацией** во внутренних войсках понимается результат инновационной деятельности научных подразделений по формированию перспективного облика внутренних войск, обеспечивающего внутреннюю безопасность государства в различных изменяющихся условиях обстановки (предотвращение, локализация и нейтрализация внутренних угроз безопасности Российской Федерации и участие в территориальной обороне страны).

При таком понимании инновационной деятельности научных подразделений внутренних войск к **основным направлениям научного обеспечения** деятельности внутренних войск следует отнести:

1. Прогнозирование характера внутренних угроз на ближне-, средне- и долгосрочную перспективу и их влияния на состояние внутренней безопасности государства.

**Справочно:**

Прогнозирование осуществляется на двух уровнях тремя составляющими научных подразделений внутренних войск:

**в ГКВВ МВД России** – в ЦОТИ и управлениях ГКВВ МВД России определяется перечень угроз внутренней безопасности государству и подаются предложения в Совет безопасности Российской Федерации по вопросу развития войск на долгосрочную перспективу;

**в ВОУВПО внутренних войск МВД России** – осуществляется научно-теоретическое обоснование условий и факторов, определяющих характер угроз внутренней безопасности государства; **в региональных командованиях и учреждениях внутренних войск МВД России** – происходит апробация разработанной научной продукции и выработка практических рекомендаций по оценке её качества и эффективности в реальных условиях обстановки.

2. Определение требований, предъявляемых к общегосударственной системе обеспечения внутренней безопасности, уточнение её задач и выявление устойчивых взаимосвязей и зависимостей основных элементов (составляющих) данной системы, роли и места внутренних войск в ней.

**Справочно:**

**в ГКВВ МВД России** – в ЦОТИ и управлениях ГКВВ МВД России на основе действующих нормативных правовых актов и решений Совета безопасности Российской Федерации в сфере обеспечения внутренней безопасности государства конкретизируются требования, предъявляемые к внутренним войскам;

**в ВОУВПО внутренних войск МВД России** – осуществляется научно-теоретическое обоснование требований, которые должны предъявляться к внутренним войскам (разработка методического аппарата реализации требований в практическую деятельность войск);

**в региональных командованиях и учреждениях внутренних войск МВД России** – происходит апробация практических действий, основанных на разработанных требованиях, оценка их

эффективности и доступности для личного состава, выполняющего предписанные действия.

3. Анализ сущности, содержания и объёма задач, возлагаемых на внутренние войска, прогноз их изменения. Обоснование перспективного облика и основных направлений развития внутренних войск.

**Справочно:**

**в ГКВВ МВД России** – в ЦОТИ и управлениях ГКВВ МВД России определяется содержание и объём задач, возлагаемых на внутренние войска, на основе действующих нормативных правовых актов и решений Совета безопасности Российской Федерации формируется облик внутренних войск;

**в ВОУВПО внутренних войск МВД России** – разрабатывается методологический аппарат обоснования перспективного облика внутренних войск;

**в региональных командованиях и учреждениях внутренних войск МВД России** – происходит апробация практических действий частей и подразделений в новом составе, оценивается эффективности их действий с учётом сохранения (совершенствования) боевого опыта воинских частей.

4. Разработка системы форм применения и способов действий внутренних войск в прогнозируемых условиях обстановки.

**Справочно:**

**в ГКВВ МВД России** – в ЦОТИ и управлениях ГКВВ МВД России определяются служебно-боевые задачи войскам, уточняются (разрабатываются) формы и способы действий воинских частей и подразделений;

**в ВОУВПО внутренних войск МВД России** – научно обосновываются служебно-боевые задачи в соответствии с новыми формами и способами действий войск;

**в региональных командованиях и учреждениях внутренних войск МВД России** – происходит апробация практических действий частей и подразделений в соответствии с новыми формами и способами действий; с оценкой их эффективности и доступности для личного состава.

5. Обобщение опыта строительства и служебно-боевой деятельности внутренних войск и выработка на их базе рекомендаций и предложений для войск по решению как традиционных, так и вновь возникающих задач, их реализация в нормативных правовых актах, руководящих и уставных документах.

**Справочно:**

**в ГКВВ МВД России** – в ЦОТИ и управлениях ГКВВ МВД России анализируется обобщённый опыт служебно-боевых действий внутренних войск, который учитывается при разработке уставных документов внутренних войск;

**в ВОУВПО внутренних войск МВД России** – обобщается опыт служебно-боевых действий внутренних войск с целью использования его в образовательном процессе и при подготовке научной продукции;

**в региональных командованиях и учреждениях внутренних войск МВД России** – осуществ-

*твляется постоянный сбор информации о действиях войск, её классификация и категорирование для дальнейшего обобщения и анализа. Изучается опыт, приносящий наибольшую эффективность действиям войск.*

Научное обеспечение деятельности внутренних войск включает собственно научную работу и внедрение её результатов в практику.

Отмечая актуальность основных задач, составных частей и основных требований, предъявляемых к научной работе и внедрению её результатов в практику, необходимо определить новые и совершенствовать существующие формы и методы деятельности научных подразделений внутренних войск.

При этом **основными формами научной работы** являются:

1. Разработка уставных и концептуальных документов по применению и развитию войск.

2. Выполнение научно-исследовательских и опытно-конструкторских работ, разработка научной продукции по приоритетным направлениям научного обеспечения служебно-боевой деятельности войск за счёт максимального использования их научного потенциала.

3. Разработка комплекса методик исследования проблем реформирования, использования и всестороннего обеспечения внутренних войск, повышение практической направленности научных исследований.

4. Подготовка информационно-аналитических материалов по обобщению опыта служебно-боевой деятельности внутренних войск при решении задач на территории Южного федерального округа.

5. Подготовка информационно-аналитических материалов по обобщению опыта организации подготовки и выполнения войсками задач по охране общественного порядка и обеспечению общественной безопасности при проведении массовых мероприятий (спортивных) в крупных населённых пунктах страны.

6. Проведение научных исследований военно-исторической направленности по проблемным вопросам теории и практики применения внутренних войск.

7. Подготовка информационно-аналитических материалов по результатам тактико-специальных и командно-штабных учений при исследовании вопросов оперативного использования и способов действий войск, оценка эффективности применения вооружения и военной техники.

8. Проведение научных исследований по созданию новейших разработок и перспективных образцов ВВСТ, принятие необходимых мер по скорейшему принятию их на вооружение (снабжение).

9. Проведение совместных (с научными подразделениями МВД России и Минобороны России), а также комплексных (при участии ряда научных подразделений внутренних войск) научно-исследовательских работ по наиболее перспективным для войск направлениям научного обеспечения их служебно-боевой деятельности.

**Основными методами внедрения результатов научной работы являются:**

1. Подготовка, выпуск и своевременное доведение до войск научных разработок прикладного характера.

2. Формирование периодических электронных сборников научной продукции, одобренной научно-практической секцией Совета МВД России по науке и передовому опыту, в ГКВВ МВД России.

3. Доведение до научных подразделений внутренних войск сведений о научных разработках посредством использования банка данных системы научно-технической информации МВД России и ГКВВ МВД России.

4. Проведение на базе образовательных учреждений научно-практических конференций с участием ведущих специалистов внутренних войск, подразделений МВД России и других федеральных органов исполнительной власти.

5. Заключение договоров о взаимодействии и творческом сотрудничестве между научными подразделениями внутренних войск и органами МВД России, федеральными органами исполнительной власти.

Таким образом, результаты инновационной деятельности, а именно использование новых форм и методов деятельности, определяют в качестве важнейшей **функции** научных подразделений внутренних войск – разработку и внедрение инноваций в служебно-боевую деятельность внутренних войск МВД России.

Рассматривая перспективы развития военной науки в период до 2015 года, особое внимание необходимо обратить на сущность и основное содержание **направлений научного обеспечения** деятельности военной составляющей государства.

1. Прогнозируя возможные изменения характера и степени угроз внутренней безопасности государства на обозримую перспективу, необходимо учитывать, что они в большей мере будут обусловлены состоянием экономики, социальной сферы, экологической ситуацией, криминализацией общественных отношений.

Поэтому военная наука должна своевременно вскрыть механизмы реализации данных угроз, характер вооружённой и иных форм борьбы (политическая, идеологическая, духовная, экономическая и т.п.). К решению данной задачи необходимо подходить системно, рассматривая все, даже самые незначительные проявления экстремизма и сепаратизма, в их взаимоподчинённой увязке с методами межгосударственного противоборства, применяемыми потенциальными противниками государства.

Таким образом, **первым** перспективным направлением развития военной науки является **разработка инновационных методов научного прогнозирования угроз внутренней безопасности Российской Федерации**.

2. При научном прогнозировании возможных путей реализации потенциальных угроз необходимо не только учитывать декларируемые политическими и общественными деятелями идеи, но и анализировать общие направления развития объективных процессов, а именно: какие интересы (военные, финансовые, экономические) преследуют те или иные силы.

В этой связи **важной задачей** военной науки будет являться задача определения путей повышения уровня внутренней безопасности государства. При этом внутренняя безопасность государства должна рассматриваться как многоуровневая взаимосвязанная система и

охватывать весь перечень внутренних сфер, в которых необходимо осуществлять защиту государства, общества и личности от возможных политических, социальных, экономических, психологических, военных, экологических, информационных и других угроз.

Поэтому **вторым** перспективным направлением развития военной науки является *разработка инновационных методов научного обоснования деятельности военной организации государства по обеспечению внутренней безопасности Российской Федерации*.

3. Из всего спектра несиловых и силовых мер по обеспечению внутренней безопасности государства **предметом** всестороннего исследования военной науки являются именно силовые меры, которые предназначены в конечном итоге для прекращения деструктивных и разрушительных по своей сущности действий сепаратистских, террористических организаций и криминальных элементов.

В современных условиях вопросам развития силовой составляющей обеспечения внутренней безопасности, к которой в первую очередь относятся внутренние войска МВД России, должно уделяться самое пристальное внимание.

Исходя из нового содержания и объёма задач обеспечения внутренней безопасности государства определяется **третье** направление развития военной науки – *научное обоснование перспектив развития и строительства военной составляющей государства* в общем и *обоснование перспективного облика внутренних войск* в частности.

**Справочно:** При этом под обликом внутренних войск МВД России предлагается понимать их структуру, количественно-качественный состав войск; организационно-штатные структуры воинских формирований; структуру системы управления войсками; оснащённость вооружением, военной и специальной техникой (ВВСТ); систему всестороннего обеспечения; систему комплектования войск; систему оперативной (боевой), служебно-боевой подготовки и другие системы.

4. В вопросах строительства военной составляющей государства существуют проблемы не только объективного, но и субъективного характера, без решения которых повысить уровень эффективности решения служебно-боевых задач будет крайне трудно, если вообще возможно. Это связано с тем, что решения по выделению финансовых и материальных средств на развитие военной составляющей государства принимаются порой без глубоких межведомственных научных проработок и учёта мнения специалистов.

Работа по устранению данной проблемы серьёзная и требует значительного времени, кооперации усилий научно-исследовательских организаций силовых структур, обсуждений на самых различных уровнях.

В связи с вышеизложенным возникает необходимость разработки действенного механизма решения данной проблемы. Поэтому **четвёртым** перспективным направлением развития военной науки является *разработка методологического аппарата, позволяющего обосновать систему форм применения и способов действий войск и оценить направления развития военной составляющей государства по критерию "эффективность – стоимость"*.

5. Одной из важных задач военной науки является задача систематизации терминов и понятий, разработка единого понятийного аппарата по применению военной составляющей государства.

Решать данную задачу необходимо путём определения уровня иерархии терминов и понятий, строго дифференцируя их по принадлежности: термины, используемые на межведомственном (общегосударственном) уровне; термины ведомственного уровня. При этом должен соблюдаться принцип однозначности трактовки принятых терминов и понятий как по горизонтали между ведомствами, так и по вертикали внутри одного министерства.

Таким образом, **пятым** перспективным направлением развития военной науки является *разработка единого понятийного аппарата на общегосударственном уровне по функциональному предназначению, формам и способам действий военной составляющей государства для обеспечения качественного межведомственного взаимодействия*.

6. Проводимые научные исследования должны в обязательном порядке находить практическую реализацию в войсках. Поэтому актуальным направлением научного обеспечения деятельности военной составляющей государства является обобщение боевого опыта применения войск в Северо-Кавказском регионе и на учениях различного уровня. Что позволит своевременно проанализировать результаты служебно-боевых действий, а также довести до заинтересованных структур то новое положительное, что появилось в действиях командующих и командиров, штабов и войск, учесть ошибки, чтобы они не повторялись в будущем.

Результаты обобщения опыта должны стать исходной информацией (базой) для выдачи соответствующих рекомендаций, разработки пособий и других документов, позволяющих оперативно доводить войскам информацию по порядку действий в изменяющихся условиях обстановки, адекватному реагированию на новые способы действий противника.

В последующем апробированные и теоретически осмысленные новые формы применения, алгоритм работы по организации действий войск и управлению ими в ходе учений (операций, действий) и способы действий войск должны юридически закрепляться в уставных документах.

В данном случае можно определить в качестве **шестого** перспективного направления развития военной науки *разработку действенного механизма обобщения опыта применения войск и реализации его положительной составляющей в руководящих документах*.

В заключение следует отметить, что итоги всей работы по реализации вышеназванных направлений научного обеспечения и обобщения передового опыта должны оцениваться прежде всего тем вкладом, который она вносит в обеспечение военной безопасности государства, актуальностью и востребованностью результатов этой деятельности органами военного управления и войсками.



Генерал-майор Вячеслав МУРАДИМОВ

## ОПЫТ ПРИМЕНЕНИЯ ПРАВООХРАНИТЕЛЬНЫХ ОРГАНОВ И СИЛОВЫХ СТРУКТУР РОССИЙСКОЙ ИМПЕРИИ ПРИ РЕШЕНИИ ЗАДАЧ ОХРАНЫ ТЫЛА В ДОРЕВОЛЮЦИОННЫЙ ПЕРИОД

Территориальная оборона как вид служебных, а при необходимости и военных действий не является чем-то новым в военном искусстве. Она прошла определённые этапы своего развития и складывалась по мере изменения характера вооружённой борьбы, военно-административного деления государства, его социально-политического устройства и ряда других условий.

**В дореволюционный период** термина "территориальная оборона" в России не существовало. Функции, которые вкладываются в это понятие в настоящее время (защита населения, объектов и коммуникаций от действий противника, диверсионных и террористических актов и поддержание режимов военного и чрезвычайного положения), выполнялись разными органами и в различных формах, которые изменялись по мере развития средств вооружённой борьбы и совершенствования систем государственного и военного управления страны.

В XVIII веке, в так называемую эпоху пятипереходной магазинной системы, война велась сравнительно небольшими профессиональными армиями, на действия которых существенное влияние оказывали ограниченность возможностей производственных центров страны, разобщённых между собой, отсутствие необходимого количества дорог и средств связи. В связи с чем армия сильно зависела от своих складов, а её пути сообщения были наиболее уязвимым местом. При определённых условиях существенное нарушение работы коммуникаций могло привести к деморализации армии, так как она обрекалась на полную изоляцию от своих баз (продовольственных и боевых).

Это учитывалось при подготовке и ведении войны. Так, Петр Великий, осознавая важность и стратегическое значение такого нового явления, как воздействие на тыл и тыловые коммуникации противника, учредил легкий корпус (корволант), специально предназначенный для действий на сообщениях неприятеля. Его организация и назначение были определены главой шестой Устава воинского, изданного в марте 1716 года: *"Корволант (сиречь лёгкий корпус) ... отдаётся к некоторому делу в команду генералу либо у неприятеля для пресекания или отнимания паса, или оному в тыл идти, или в его землю впасть и чинить диверсию"*.

Во время силезских войн (1740-1742, 1744-1745, 1756-1763 гг.) отряды венгров и хорват свободно проходили через всю Германию, перебрасывались даже за Рейн, всё время занимаясь порчей путей сообщения, уничтожением транспорта, нападением на склады и на их охрану, захватывая обозы, разрушая лагеря и т.п.

Поэтому защита от нападения на пути сообщения, противодействие уничтожению баз и складов, захвату обозов и транспортов стали важной задачей армии, определившей общие подходы к территориальной обороне. К ней привлекались только регулярные войска.

В первой четверти XIX столетия, когда армии стали многочисленными, пути сообщения и связь улучшились, производственные центры сблизились, административно-снабжение аппарат стал более

Генерал-майор  
**В.Г. МУРАДИМОВ** –  
первый заместитель начальника  
оперативного управления  
Главного командования  
внутренних войск  
МВД России

гибким и менее зависимым от пятипереходной системы и баз, территориальная оборона также претерпела изменения.

Впервые некоторые элементы территориальной обороны в современном её понимании получили отражение в утверждённом 27 января 1812 г. Учреждении для управления большой действующей армией, в котором более детально были уточнены обязанности начальника военной полиции – генерал-гевальдигера, должность которого введена в России ещё в 1711 г. В соответствии с Инструкцией 1714 г. и Уставом воинским 1716 г. на генерал-гевальдигера возлагались обязанности по контролю за состоянием дисциплины и порядка в армии. Накануне Отечественной войны дополнительно были возложены обязанности по охране "благоустройства и порядка" в лагере армии, главной квартире и вагенбурге (укрепленная стоянка обоза).

В Учреждении для управления большой действующей армией прописывались Общие правила полевой воинской (военной) полиции (жандармерии)<sup>1</sup>, к основным функциям которой относились: несение караульной службы в лагерях; выполнение ординарческих обязанностей; надзор за состоянием коммуникаций в тылу армии; помощь раненым, сбор убитых и трофеев на поле сражения; воспреещение самовольного оставления боевых порядков и др. Для выполнения всех этих задач привлекался конвой главной квартиры, который в случае необходимости усиливался казаками или другими войсками из резерва.

Непосредственно накануне войны в 1811 году был сформирован в составе военного ведомства Отдельный корпус внутренней стражи, который в тот период состоял из внутренних губернских батальонов и выполнял функцию внутренней охраны. На корпус возлагались следующие задачи: охранение или восстановление внутреннего порядка; усмирение неповиновений и буйств; задержание беглых преступников и дезертиров; проведение спасательных работ при стихийных бедствиях; помощь исполнению законов и приговоров суда; истребление разбойников и рассеяние "запрещённых законом скопищ"; принятие и провожание рекрутов, преступников, плененных.

Фактически в этот период для ведения территориальной обороны стали привлекаться не главные силы армии, а население, сформированное в особые отряды милиционного типа, но остававшиеся под непосредственным руководством регулярной армии. На милиционные формирования возлагались задачи по разведке, связи, охране, предупреждению об опасности, снабжению. В то же время ещё не существовал территориальный принцип их действий, так как эти отряды не привязывались к определённым местам, а перемещались, в зависимости от обстановки, даже на дальние расстояния.

Общий ход Отечественной войны вынудил военное командование принять ряд мер по повышению эффективности деятельности и централизации управления военной полицией, другими органами и отрядами милиционного типа, решающими задачи территориальной обороны. Для чего 10 декабря 1812 г. была учреждена должность военного генерал-полицеймейстера действующей армии, которому были подчинены по полицейской части генерал-гевальдигер, коменданты главных квартир, крепостей и гражданские власти в местах расположения войск, а также временно включенные два башкирских конных полка.

На генерал-полицеймейстера действующей армии возлагались задачи: обеспечение своевременной отправки воинских транспортов и команд в действующую армию; охрана местных жителей от притеснений со стороны войск; обнаружение, сбор и сопровождение французских мародёров и военнопленных, а также отставших или дезертировавших солдат русской армии; наблюдение за сбором трофейного оружия; наблюдение за поведением местного населения и др.

Однако содержание и специфика военно-полицейской службы требовали особых формирований постоянного характера со специальной подготовкой и подбором личного состава. Поэтому в 1815 году были сформированы два жандармских полка и гвардейский жандармский полуэскадрон. Для наблюдения за порядком и настроениями в армии и несения исключительно военно-полицейской службы в армиях, корпусах и дивизиях наряду с жандармами при войсках с 1817 года в Санкт-Петербурге и Москве были учреждены жандармские дивизионы, а в 56 губернских и портовых городах – жандармские команды. Дивизионы и команды вошли в состав Корпуса внутренней стражи военного ведомства.

Революционные потрясения в 1827 году вынудили царское правительство принять решение о формировании корпуса жандармов, подчинённого начальнику III отделения Собственной Его Величества канцелярии. С 1880 г., после упразднения III отделения, руководство корпусом осуществлял министр внутренних дел. В связи с чем военная полиция фактически попала под двойное подчинение и стала выполнять функции "политической полиции".

В то время как жандармские подразделения в армиях продолжали находиться в непосредственном ведении дежурных генералов, в корпусах – дежурных штаб-офицеров корпусных штабов, в дивизиях – старших дивизионных адъютантов.

Усилия жандармерии направлялись на борьбу с революционным движением; она осуществляла политический сыск и следствие по делам "о государственных преступлениях", конвоировала особо опасных арестантов, вела наблюдение за политической благонадёжностью в различных слоях населе-

<sup>1</sup> Жандармерия – полиция, выполняющая функции охраны внутри страны и в армии, а также политического надзора. Впервые появилась во Франции в 1791 году, в России при Павле I – как особый конный отряд в качестве военной полиции (1792 - 1796 гг.).

ния. Кроме того, жандармы занимались поимкой беглых крестьян (до отмены в феврале 1861 г. крепостного права), дезертиров, уголовных преступников, осуществляли охрану порядка на железной дороге и визирование паспортов на границах.

Корпус жандармов состоял из штаба и пяти (затем восьми) округов, каждый из которых включал несколько губерний и делился на отделы (1-3 губернии в отделе). С 1867 года основным органом жандармерии на территории России (кроме Кавказа, Польши и Сибири, где некоторое время сохранялись округа) стали губернские жандармские управления. Существовало также несколько экстерриториальных железнодорожных жандармско-полицейских управлений. Все военные жандармские части и подразделения непосредственно подчинялись помощникам начальников штабов военных округов, а в отношении кадров, штатов и наград, как и раньше, – шефу жандармов.

С 11 декабря 1876 г. было введено в действие Положение о состоящих при войсках жандармских частях, которое чётко определило систему подчинённости, функции и задачи жандармерии на мирное и военное время. В мирное время жандармские кадровые команды непосредственно подчинялись начальникам штабов военных округов и должны были нести военно-полицейскую службу в лагерьном расположении войск, при совершении маршей и во время манёвров. Наблюдению военной полиции поручался весь район лагерного или квартирному расположения войск.

В военное время команды переформировывались в полевые жандармские эскадроны и направлялись на ТВД. Главнокомандующий армией распределял их по корпусам и в тыловые районы.

На командиров жандармских эскадронов, исполнявших обязанности корпусных комендантов, возлагались следующие задачи:

- в районе расположения войск: содействие охране порядка при сборе, следовании, расположении войск и обозов; надзор за соблюдением требований общественной гигиены; ограждение населения от притеснений со стороны воинских чинов; наблюдение за лазутчиками, проводниками и маркитантами<sup>1</sup>; конвоирование отдельных лиц;

- в тылу войск: наблюдение за порядком при сборе и следовании транспорта, маршевых батальонов и команд; поимка дезертиров, шпионов, задержание мародёров и подозрительных личностей; сбор отставших от войск и обозов;

- в дни сражений: наблюдение во время боя за порядком на перевязочных пунктах; поиск неподобранных раненых и наблюдение за преданием земле убитых.

В конце XIX – начале XX века в нормативных правовых документах чётко разграничивались полномочия тех или иных должностных лиц, решающих задачи территориальной обороны в нынешнем

понимании этого слова, в мирное и военное время.

Так, в мирное время и в кризисных ситуациях данные задачи выполняли как военные, так и гражданские (полицейские) власти. В период первой русской революции был значительно расширен перечень ситуаций, при которых армия использовалась как карательно-полицейский орган. Гражданские губернаторы получали право требовать у военных начальников помощи при любой угрозе массовых выступлений граждан, так, в 1905 году войска привлекались гражданскими властями почти 4000 раз, при этом в 311 случаях приходилось открывать огонь.

На военный период действовал другой комплекс законодательных документов, регулировавших порядок осуществления территориальной обороны. В изданном в 1890 году Положении о полевом управлении войск в военное время вводилось понятие "театр военных действий", т.е. территории, "предназначенной для развёртывания и действий вооружённых сил, а равно для расположения всех их тыловых учреждений". Вся полнота военной и гражданской власти на ТВД сосредоточивалась в руках Верховного главнокомандующего русской армией, командующих фронтами и отдельными армиями. Перечень губерний и областей, включаемых в состав ТВД, определялся в мирное время и изменялся в зависимости от обстановки (сюда могли включаться и занятые области противника).

Вся территория, а также гражданское управление на ТВД с объявлением мобилизации подчинялись главным начальникам соответствующих военных округов или генерал-губернаторам. При этом в местностях, объявленных на военном положении, гражданское управление подчинялось исключительно главным начальникам военных округов. Отдельные отрасли хозяйства (промышленное производство, эксплуатация железнодорожного транспорта, почтово-телеграфная служба и т.д.) переходили в ведение соответствующих управлений и отделов военно-окружного управления.

На генерал-губернаторов и приравненных к ним должностных лиц (главных начальников военных округов) возлагалась обязанность всестороннего полицейского надзора в тыловом районе действующей армии. Они имели право воспрещать любые народные собрания, приостанавливать издание газет и журналов, высылать отдельных лиц из губернии и т.д.

Согласно Положения о полевом управлении войск в военное время совокупность пунктов, в которых располагались войска с непосредственно приданными им учреждениями и заведениями, так называемые войсковые районы, должны были всегда находиться на военном положении, а их "местные средства" использоваться непосредственно войсками. В пределах своих войсковых районов командующие армиями получали широкие полномочия по

<sup>1</sup> В XVIII – XIX вв.: торговец съестными припасами, напитками и разными мелкими товарами при армии в походе.

распоряжению людскими и материальными ресурсами, пригодными для использования в военных целях.

Гражданские власти, в том числе полицейское начальство, городские и земские управы, в районе действия армии подчинялись её командующему и обязаны были выполнять все его требования по части наблюдения за благонадёжностью гражданского населения. За преступления, связанные с нанесением вреда обороноспособности действующих войск (бунт, государственная измена, умышленная порча военных объектов, путей сообщения, военных запасов, продовольствия и фуража и т.д.), виновные предавались военному суду.

Разумеется, военно-полицейских подразделений в военное время было совершенно недостаточно, чтобы поддерживать режим военного положения и выполнять многообразные функции по охране важнейших объектов и населения, предотвращению диверсий, выявлению подозрительных лиц и др.

При необходимости к выполнению военно-полицейских функций привлекались армейские части кавалерии (драгуны<sup>1</sup>, реже – кирасиры<sup>2</sup>). Накануне Первой мировой войны практически во всех драгунских полках имелись специальные нарукавные повязки голубого цвета с красными буквами "ПЖ" ("полевая жандармерия"), используемые по мере надобности. Этим достигалось многократное увеличение состава военной полиции без дополнительных расходов на её содержание.

Военно-полицейскую службу (полевая жандармерия в составе местных войск военного ведомства) в 1913 году несли один гвардейский (в Санкт-Петербурге), шесть армейских жандармских полевых эскадронов (в Вильно, Варшаве, Киеве, Одессе, Тифлисе и Гельсингфорсе) и 20 крепостных жандармских команд. Их расформирование связано с Октябрьской революцией 1917 года.

Что касается корпуса жандармов МВД, то в октябре 1916 года его численность составляла 15718 человек, после Февральской революции 1917 года он был ликвидирован.

Характер Первой мировой войны, резко изменивший старые подходы к ведению вооружённого противоборства, оказал влияние, в том числе и на территориальную оборону. В ходе Первой мировой войны территориальная оборона стала рассматриваться как активные особые действия небольших (сравнительно с регулярной армией) отрядов, поддерживаемых населением, организованных армией, правительством, для воспрепятствования нанесения противником непосредственного материального или иного ущерба в своём тылу, а также как операции противопартизанского характера, разного рода активные противодиверсионные действия.

Таким образом, правомерно считать, что первые элементы территориальной обороны (в том понима-

нии как она трактуется в настоящее время) появились в России в начале XIX столетия.

К решению отдельных задач, прямо и косвенно относящихся к понятию "территориальная оборона", привлекались как специально созданные силы и средства, в частности полиция и жандармерия, руководство которыми осуществляли в разное время командование Корпуса внутренней стражи, III отделение Собственной Его Величества канцелярии, МВД, в составе которого был образован Департамент полиции; так и подразделения и части военной полиции (в последующем полевой жандармерии), находившиеся в основном в ведении Военного министерства; а также другие войсковые формирования (например – конвойная и тюремная стража МВД, Отдельный корпус пограничной стражи Министерства финансов, силы и средства Министерства путей сообщения).



<sup>1</sup> В царской и некоторых иностранных армиях: часть кавалерии предназначена действовать как в конном, так и в пешем строю.

<sup>2</sup> В старой русской и некоторых западноевропейских армиях: военный служащий частей тяжёлой кавалерии, носивший кирасу (латы, металлический панцирь на спине и грудь ит.д.).

Полковник в отставке Сергей ЛЫСЕНКОВ,  
майор Алексей ДЕРЮГИН

## ЧРЕЗВЫЧАЙНЫЕ ПРАВОВЫЕ РЕЖИМЫ ВОЕННОГО ВРЕМЕНИ КАК СРЕДСТВО ОБЕСПЕЧЕНИЯ ВНУТРЕННЕЙ БЕЗОПАСНОСТИ ГОСУДАРСТВА (УРОКИ И ОПЫТ ВЕЛИКОЙ ОТЕЧЕСТВЕННОЙ ВОЙНЫ)

Вопреки международно-правовому запрету агрессии и усилиям, предпринимаемым мировым сообществом к разрешению межгосударственных и внутренних конфликтов мирным путём, число вооружённых конфликтов не уменьшается<sup>1</sup>.

Военная доктрина России, оценивая маловероятной прямую вооружённую агрессию в её традиционных формах, всё же отмечает, что ещё сохраняются, а на отдельных направлениях даже усиливаются потенциальные внешние и внутренние угрозы военной безопасности нашей страны<sup>2</sup>.

Законодатель относит внутренние войска МВД России и органы внутренних дел к основным силам обеспечения безопасности в Российской Федерации. Они выступали и выступают как реальная сила по защите жизненно важных интересов личности, общества и государства от внутренних и внешних угроз.

В условиях существования даже теоретической опасности возникновения вооружённого конфликта важной задачей юридической науки является выработка единых подходов к правовому регулированию деятельности военной организации государства и принципов в определении статуса всех субъектов правоотношений, возникших в результате развязывания такого конфликта. Успешному решению этой задачи способствует глубокое осмысление историко-правового опыта Великой Отечественной войны. Как подчёркивал В.В. Путин: "Обращение к истокам помогает нам решать и современные военные задачи"<sup>3</sup>.

В истории России Великая Отечественная война 1941-1945 гг. стала самым масштабным и трагичным примером мужества и героизма. Её опыт служит мощным стимулом для развития военно-исторической и теоретико-правовой мысли. Он свидетельствует о том, что начало боевых действий оказывает влияние на все сферы общественной жизни и является основой для возникновения такого правового явления, как режим военного времени.

Основываясь на характеристике общественных отношений и круга субъектов, подлежащих правовому воздействию при его введении, а также тех временных периодов, когда практически реализуются его нормы, можно определить, что **режим военного времени** – это регламентированный законодательством особый порядок регулирования, представленный специфическим комплексом правовых средств, который при помощи оптимального сочетания стимулирующих и ограничивающих элементов создаёт конкретную степень благоприятности либо неблагоприятности в целях беспрепятственной реализации субъектами правоотношений своих прав. Содержание правового режима военного времени определяется комплексом нормативно-правовых актов, реализуемых государством с началом боевых действий в зависимости от обстановки, вносящих принципиальные коррективы в организацию и порядок работы государственного аппарата и регулирующих деятельность военной организации государства в целях обеспечения вооружённой защиты страны.

<sup>1</sup> 8 августа 2008 года началась грузинская агрессия против Южной Осетии с использованием регулярной армии и самых современных средств вооружения и техники, поставленных в Грузию из различных зарубежных стран. В результате пяти дней непрерывных боёв с мирными жителями и российскими миротворцами погибли сотни ни в чём не повинных людей, ставших заложниками авантюрной политики М. Саакашвили. Зона вооружённого конфликта стала территорией гуманитарной катастрофы, и если бы не своевременные меры Российского государства по принуждению Грузии к миру и защите своих граждан, проживающих на территории Южной Осетии, то мировое сообщество стало бы свидетелем новых этнических чисток и геноцида. См. об этом: Миняйленко Н.Н. Россия и Грузия: история и современность (историко-правовой анализ российско-грузинских отношений). История государства и права. № 23. 2008. С. 5-8.

<sup>2</sup> Военная доктрина Российской Федерации: Утверждена Указом Президента РФ от 21 апреля 2000 г. № 706. Собрание законодательства Российской Федерации. № 17. 2000. Ст. 1852.

<sup>3</sup> Красная звезда. 2004. 26 июня.

Полковник в отставке  
**С.Г. ЛЫСЕНКОВ** –  
профессор кафедры теории  
и истории государства и права  
Санкт-Петербургского военного  
института внутренних войск  
МВД России,  
доктор юридических наук,  
профессор

Майор  
**А.А. ДЕРЮГИН** –  
преподаватель кафедры теории  
и истории государства и права  
Санкт-Петербургского военного  
института внутренних войск  
МВД России

В годы Великой Отечественной войны войска НКВД СССР выступали в качестве основного инструмента для обеспечения чрезвычайных правовых режимов военного времени. Военнослужащие войск НКВД наделялись комплексами прав и обязанностей, позволявших им выполнять порученные служебно-боевые задачи. При установлении более строгого правового режима права военнослужащих войск НКВД расширялись, что приводило к одновременному сужению прав и свобод мирных граждан. Гражданские права и свободы мирного населения в условиях военного времени сужались пропорционально расширению чрезвычайных прав, предоставляемых подразделениям войск Наркомата внутренних дел.

Начало Великой Отечественной войны 1941-1945 гг. определило новые задачи во всех сферах деятельности государства. В ряде регионов страны чрезвычайная обстановка, вызванная ведением боевых действий и стремительными изменениями оперативной обстановки на фронтах, требовала установления в них соответствующих правовых режимов, а также изменений в структуре органов государственного и военного управления.

Историко-правовой анализ законодательной базы, предусматривавшей применение чрезвычайных мер для охраны общественного порядка и государственной безопасности в условиях правовых режимов военного времени, позволяет автору говорить о том, что в СССР не были проведены мероприятия по разработке нормативных актов для применения в чрезвычайных условиях. Значительные пробелы в советском законодательстве, не отвечавшем предвоенным реалиям, пришлось устранять в ходе войны в условиях дефицита времени.

Начало Великой Отечественной войны потребовало соответствующих изменений в структуре органов государственного управления и новых организационно-правовых форм их деятельности.

С первых дней войны военным властям были переданы полномочия органов государственной власти в области обороны, обеспечения общественного порядка и государственной безопасности на обширных территориях страны, объявленных Указом Президиума Верховного Совета СССР от 22 июня 1941 г. на военном положении.

Анализ чрезвычайного законодательства позволил авторам выделить следующие характерные черты института военного положения, сформировавшегося в СССР в годы Великой Отечественной войны: передача в руки военных властей государственных полномочий чрезвычайного характера по организации обороны, обеспечению государственной безопасности, охране общественного порядка и обеспечению общественной безопасности, права на издание общеобязательных нормативных актов; существенное расширение компетенции органов военной юстиции; ограничение прав и свобод всего населения страны; возложение дополнительных обязанностей на государственные органы, организации и граждан, связанных с решением оборонных задач; усиление юридической ответственности за определённые виды правонарушений, имеющих какое-либо отношение к подрыву обороноспособности страны.

Оперативно-тактическая обстановка на фронтах определяла введение ещё одного чрезвычайного правового режима – "осадное положение", тесно примыкавшего к военному положению. Впервые осадное положение вводилось в соответствии с постановлением ГКО от 19 октября 1941 г. "в целях тылового обеспечения обороны Москвы и укрепления тыла войск, защищающих Москву, а также в целях

пресечения подрывной деятельности шпионов, диверсантов и других агентов немецкого фашизма"<sup>1</sup>. При введении осадного положения усиливались чрезвычайные меры охраны общественного порядка и государственной безопасности, военным властям также передавались особые полномочия в осуществлении функций государства в области обороны и обеспечения безопасности государства и граждан.

О строгости режима осадного положения свидетельствуют данные военной комендатуры города Москвы: в октябре – декабре 1941 г. было привлечено к административной ответственности 27445 чел., заключено под стражу 6678 чел., осуждено к лишению свободы 4741 чел., расстреляно по приговорам военного трибунала 375 чел., расстреляно на месте 15 чел.<sup>2</sup>

В Ленинграде, находившемся в непростых условиях сначала прифронтового, а затем блокадного города, складывался особый чрезвычайный правовой режим блокадного фронтного города. Формирование вышеназванного правового режима началось 27 июня 1941 г. с издания в соответствии с Указом Президиума Верховного Совета СССР "О военном положении" приказа начальника Ленинградского гарнизона "Об обеспечении общественного порядка и государственной безопасности в г. Ленинграде", в дальнейшем внутренняя жизнь города была ещё строже регламентирована на основании приказа от 9 февраля 1942 г. "Об укреплении революционного порядка в г. Ленинграде".

Все мероприятия, проводимые в рамках этого режима, по своей строгости соответствовали складывающейся обстановке и были в целом схожи с теми, что проводились в городах, находящихся на осадном положении.

Чрезвычайный правовой режим блокадного фронтного города, установленный на территории Ленинграда в годы Великой Отечественной войны, стал юридическим фактом, который порождал специфические правовые отношения между военнослужащими внутренних войск и государством. Содержание этих правоотношений определялось совокупностью выполняемых ими как непосредственных задач, так и не свойственных им, но определявшихся боевой обстановкой в интересах безопасности государства и общества: обеспечение безопасности в оперативном тылу действующей армии, охрана особо важных объектов, материальных и продовольственных ресурсов, выполнение специальных боевых задач в тылу противника, охрана общественного порядка и обеспечение государственной безопасности, а также участие в боевых действиях на передовой.

В Ленинграде специфика блокадного фронтного города наложила отпечаток на организационно-правовые основы деятельности внутренних войск, объединив задачи по обеспечению внутренней безопасности города и охране тыла Ленинградского фронта, поскольку обе они стали неразделимы и выполнялись с целью поддержания правового режима, характерного для блокадного города. Предоставление военнослужащим внутренних войск особых полномочий по обеспечению установленного в Ленинграде чрезвычайного правового режима позволило поддерживать в блокадном городе, ставшем тыловым районом действующей армии, общественный порядок и безопасность.

Законодательство военного времени также позволяло военным советам устанавливать своим решением правовой режим прифронтовой полосы. Они же устанавливали режим в тылу фронта. Организация и осуществление режим-

<sup>1</sup> Правда. 1941. 20 октября.

<sup>2</sup> Известия ЦК КПСС. 1991. № 4. С. 210.

ных мероприятий по охране тыла фронта возлагались на войска НКВД СССР<sup>1</sup>.

При анализе рассмотренных выше правовых режимов, по мнению авторов, необходимо обратить внимание на ряд закономерностей: *во-первых*, приближение линии фронта расширяет пределы полномочий военных властей в области обороны и обеспечения государственной и общественной безопасности; *во-вторых*, непосредственная близость к фронту усиливает строгость правового режима, устанавливаемого властями; *в-третьих*, гражданские права и свободы мирного населения в условиях военного времени сужаются пропорционально расширению чрезвычайных прав, предоставляемых военным властям.

Научный анализ и обобщение опыта действий по обеспечению общественного порядка и государственной безопасности в условиях правовых режимов военного времени периода Великой Отечественной войны позволят выявить в нём то положительное, что представляет практическую ценность для обеспечения внутренней безопасности государства в условиях современных чрезвычайных правовых режимов.

Прежде всего историко-правовой опыт Великой Отечественной войны показывает, что:

**во-первых**, в экстремальных условиях государственно-опасного характера государство и общество остро нуждаются в определённых правовых механизмах, способных эффективно обеспечивать общественную безопасность и порядок;

**во-вторых**, эти механизмы должны быть оснащены всеми необходимыми элементами для решения поставленных перед ними задач в определённых законодателем условиях и в соответствии с установленными правовыми рамками;

**в-третьих**, нормативно-правовые акты, предусмотренные для решения задач чрезвычайного характера, должны динамично реагировать на любые варианты развития обстановки в любом регионе страны для предотвращения любого сбоя в правовом регулировании общественной жизни;

**в-четвёртых**, в процессе законотворчества необходимо исходить из того обстоятельства, что чрезвычайные правовые режимы представляют особый тип взаимодействия государства, общества и личности в экстраординарных условиях. Государство должно применять эти режимы в критических ситуациях, когда интересы всего государства и общества стоят несоизмеримо выше интересов личности, при условии того, что они будут носить конституционный характер, обладать признаком легитимности и учитывать имеющийся законодательный опыт.

Решение этой задачи в современных условиях связано с проблемой определения наиболее оптимального соотношения приоритета прав человека и интересов государства с учётом норм международного права и перспектив развития законодательства РФ. Как подчёркивает В.А. Карташкин: "Мир сегодня оказался перед дилеммой: обеспечить безопасность государств и права человека на основе соблюдения Устава ООН и укрепления Организации Объединённых Наций или бороться с терроризмом и другими нарушениями прав человека путём одно-

сторонних действий с применением вооружённой силы и дальнейшим ограничением основных прав и свобод человека"<sup>2</sup>.

Общественно-политическая обстановка, складывающаяся на территории нашей страны и вокруг её границ в последние годы, заставляет обратить пристальное внимание на уроки применения чрезвычайных правовых режимов военного времени 1941-1945 гг. и деятельность внутренних войск по их обеспечению в комплексе с опытом последних локальных вооружённых конфликтов на постсоветском пространстве. Предметом такого внимания должен стать механизм формирования и реализации стратегии национальной безопасности, призванной обеспечить защиту национальных интересов страны от внешних и внутренних угроз за счёт политических, экономических, правовых и иных возможностей государства и определения места внутренних войск МВД России при реализации этой стратегии.

Как политико-правовая категория национальная безопасность Российской Федерации представляет собой государственную систему обеспечения безопасности государства, общества, личности от внешних и внутренних угроз. Национальная безопасность формируется и функционирует как сложная иерархическая система многих видов безопасности государства, общества и личности, при этом она реализует свои возможности путём противодействия внешним и внутренним угрозам и отстаивания национальных интересов.

Для любого государства существуют постоянные базовые интересы: государственный суверенитет, территориальная целостность, социально-политическая стабильность общества, конституционный строй, стратегическая стабильность в системе мирового сообщества, свободный доступ к жизненно важным экономико-стратегическим зонам и коммуникациям и др. Национальные, в том числе базовые, интересы могут быть подвержены воздействию разнообразного спектра угроз, как внешних, так и внутренних. По мнению некоторых учёных, они могут быть успешно нейтрализованы лишь с помощью силового компонента обеспечения национальной безопасности<sup>3</sup>.

Внутренние войска как основная силовая составляющая МВД России участвуют в ликвидации как внутренних, так и в случае необходимости внешних угроз, решении задач по обеспечению безопасности личности, общества и государства.

В современных условиях внутренним войскам в ходе выполнения поставленных государством задач приходится сталкиваться ещё с одной наиболее опасной для любого общества и государства угрозой – терроризмом.

На координационном совещании руководителей правоохранительных органов, посвящённом мерам по усилению борьбы с терроризмом, ещё в марте 1996 года отмечалось, что терроризм в России стал повседневной практикой решения территориальных, межэтнических, межконфессиональных споров в зонах межнациональных конфликтов<sup>4</sup>.

Основываясь на проводимых в последние годы исследованиях проблем предупреждения терроризма и государственной политики в этой области, можно отметить, что перечень объектов, наиболее подверженных террористичес-

<sup>1</sup> ЦАМО, ф. 208, оп. 2511, ед. хр. 1091, л. 91.

<sup>2</sup> Карташкин В.А. Права человека и международная безопасность. М.: Юрист-международник. 2003, № 1. С. 2.

<sup>3</sup> Воронов В.С., Мушта О.П. Национальная безопасность Российской Федерации и силовой компонент её обеспечения. Доклады Академии военных наук. 2004, № 13. С. 5-12.

<sup>4</sup> Бондуровский В.В. Терроризм: проблемы криминологической и уголовно-правовой характеристики. Сборник научных статей межвузовской научно-практической конференции. Проблемы повышения боеспособности внутренних войск МВД России в современных условиях. Санкт-Петербург, 9 февраля 2001 г. СПб.: Санкт-Петербургский военный институт внутренних войск МВД России, 2001, Часть III. С. 89.

кому воздействию и требующих антитеррористической защиты, сейчас весьма обширен<sup>1</sup>.

Поэтому имеющийся опыт охраны важных государственных объектов и объектов народного хозяйства войсками НКВД СССР в рамках установленных в годы Великой Отечественной войны правовых режимов показал, что с установлением определённого чрезвычайного правового режима, в зависимости от конкретной оперативной обстановки, необходимо вводить караульную службу силами внутренних войск.

В этих целях может быть использован также опыт деятельности истребительных батальонов, создаваемых с привлечением военнослужащих войск НКВД СССР. Подобные формирования в случае необходимости могут успешно решать задачи по поддержанию правопорядка в районе дестабилизации обстановки; ведению борьбы с террористами; усилению охраны важных объектов; обеспечению бесперебойной работы СМИ; оказанию помощи в защите от посягательств экстремистов объектов военной инфраструктуры; охране, а при необходимости и обороне населённых пунктов и пр.

При установлении чрезвычайных правовых режимов перед внутренними войсками должны ставиться задачи по созданию необходимых условий для мирного урегулирования внутреннего конфликта, минимизации ущерба, наносимого мирному населению, недопущению больших потерь среди военнослужащих от диверсионных и террористических атак.

Опыт Великой Отечественной войны показал, а уроки антитеррористической операции в Северо-Кавказском регионе убедительно подтвердили необходимость жёсткой централизации, чёткой координации и взаимодействия всех видов Вооружённых сил и родов войск независимо от их ведомственной принадлежности для более эффективного достижения целей вооружённой борьбы. Поэтому одной из приоритетных задач современной военной реформы следует считать осуществление взаимосвязанных мер, обеспечивающих боевое применение Вооружённых сил, других войск и воинских формирований в вооружённых конфликтах под единым централизованным руководством, с определением правового механизма их совместной деятельности.

Рассматривая чрезвычайные правовые режимы как средство обеспечения общественного порядка и государственной безопасности, необходимо учитывать также то, что в современных условиях кризисные ситуации могут быть настолько обострены, что возможно их перерастание в вооружённые столкновения большой интенсивности, разрешение которых немыслимо без привлечения войск внутреннего назначения и их взаимодействия с другими силовыми структурами.

Отсюда следует, что при разработке правовых основ сложно определить необходимый уровень правового регулирования в данной сфере, и если заранее не разработан механизм управления кризисными ситуациями, то весьма проблематично ожидать чёткости действий в условиях самого кризиса.

Проанализировав последние кризисные ситуации, существенно повлиявшие на уровень общественного спокойствия и государственной безопасности, можно согласиться с В.В. Устиновым в том, что введение правового режима

чрезвычайного и военного положения является единственной адекватной формой реагирования на них<sup>1</sup>.

В экстремальных условиях государственно-опасного характера, в первую очередь таких, как начало боевых действий, государство и общество остро нуждаются в специальных правовых механизмах, способных эффективно обеспечивать общественный порядок и государственную безопасность в зависимости от сложившейся ситуации. Эти механизмы должны содержать комплекс средств, соответствующих правовому режиму военного времени, который предполагает временное ограничение правосубъектности физических и юридических лиц, возложение на них дополнительных обязанностей, создание временных органов государственной власти и управления. Определяющим условием эффективной деятельности созданных чрезвычайных органов является заблаговременная разработка нормативно-правовой базы, определяющей их правовое положение, и наделение этих органов специальной компетенцией по применению организационно-правовых мер воздействия на общественные отношения в этих условиях.

Опыт Великой Отечественной войны свидетельствует о необходимости всеобъемлющего правового регулирования служебно-боевого применения внутренних войск. В современных условиях этому будет способствовать включение в статью 6 Федерального закона от 06.02.1997 № 27-ФЗ "О внутренних войсках Министерства внутренних дел Российской Федерации" перечня правовых основ деятельности войск, международных договоров Российской Федерации, которые уже заключены и могут быть заключены и соответственно будут иметь юридическую силу. Решение этой задачи в современных условиях связано с проблемой определения наиболее оптимального соотношения приоритета прав человека и интересов государства с учётом норм международного права и перспектив развития законодательства РФ.

Общественно-политическая обстановка в Российской Федерации и геополитические изменения, происходящие во всём мире, заставляют обратить пристальное внимание на обобщение опыта применения и правового обеспечения деятельности внутренних войск в годы Великой Отечественной войны в комплексе с опытом последних локальных вооружённых конфликтов на постсоветском пространстве, что будет способствовать формированию и реализации стратегии национальной безопасности, призванной обеспечить защиту национальных интересов страны от внешних и внутренних угроз за счёт политических, экономических, правовых и иных возможностей государства и определения места и роли внутренних войск МВД России при реализации этой стратегии.



<sup>1</sup> Долгова А.И. Причинные комплексы организованной преступности и терроризма, направления государственной политики их предупреждения. Профилактическая деятельность государства как одно из основных средств сдерживания преступности в Российской Федерации. Материалы Международной научно-практической конференции (14-16 декабря 2005 г.). М.: ВНИИ МВД России, 2006. С. 201-204.

<sup>2</sup> Устинов В.В. Государственная антитеррористическая стратегия: общая концепция и правовые аспекты. М.: Государство и право. 2003. № 3. С. 12.

*Полковник Александр СПИЦЫН*

## ИСТОРИЧЕСКИЕ АСПЕКТЫ УЧАСТИЯ ВНУТРЕННИХ ВОЙСК В РАЗРЕШЕНИИ МЕЖНАЦИОНАЛЬНЫХ КОНФЛИКТОВ В СЕВЕРО-КАВКАЗСКОМ РЕГИОНЕ

Русско-кавказские отношения на протяжении многовековой истории всегда носили противоречивый характер.

В начале XIX века кавказские народности переживали период перехода от "военной демократии" к раннефеодальному государству. Приближение России к Кавказу и освоение ею Предкавказья явилось одной из причин войны. Россия, не желая того, фактически толкала горцев к перемене образа жизни, оживляя экономическую жизнь Предкавказья.

Наиболее активный этап в покорении Кавказа связан с деятельностью генерала А. П. Ермолова, назначенного в 1816 году командиром Кавказского корпуса и наместником края. Главная задача генерала Ермолова заключалась в том, чтобы покончить с набеговой системой на Кавказе, начав политику военно-экономической блокады с Дагестана, откуда шли набеги на юг – в Грузию и на север – в Россию. Военно-экономическая блокада Северного Кавказа была установлена Ермоловым быстро и прочно, но она и приблизила крупномасштабную войну, которая вскоре разразилась.

С 1818 года начался ряд военных операций русских войск в Чечне, Дагестане и на Кубани, сопровождавшихся строительством новых крепостей. В 1818 году по приказу Ермолова на реке Сунжа была заложена крепость Грозная, ставшая форпостом в борьбе за Чечню и Северный Кавказ. В конце 20-х годов XIX века в г. Грозном Ермолову был установлен памятник, ликвидированный в 1921 году. В 1948-1950 гг. памятник вновь был восстановлен, но уже в наши дни после нескольких попыток его взорвать, он был демонтирован.

В самом конце 1819 года Ермолов во главе сильного отряда войск штурмом взял высокогорное селение Акуши – центр Акушинского (Даргинского) союза, расположенного в глубине среднего Дагестана. Никому до этого ещё не удалось покорить горных акушинцев, известных всему Дагестану своим воинственным духом.

2 июля 1825 года генерал Ермолов, находясь в Тифлисе, получил тревожное донесение о вспыхнувшем в Чечне мятеже. Не устранив мятеж в Чечне, нельзя было продолжать завоевание Кавказа. Не покорив Кавказ, нельзя было удержать в пределах империи недавно присоединённую Грузию и ряд завоеванных областей Закавказья.

Прибытие Ермолова в район мятежа воодушевило правительственные войска и помогло одержать победу.

После окончания войны России с Турцией в 1829 году вновь начинаются широкомасштабные боевые действия под предводительством первого имама Гази-Мухаммеда против России под знаком народно-освободительного движения. В этот период война приобретает религиозный характер "газавата" – войны не только с Россией, но со всеми, кто не принимает шариат.

С 1856 г. новым наместником царя на Кавказе стал князь А. И. Барятинский. Боевые действия Кавказской армии шли с переменным успехом: взятие аула Ахульго (1843 г.); потери 5 тыс. убитыми из 12-тысячной экспедиции на Дарго (1844 г.); взятие аула Гуниб (1859) и пленение Шамиля (имам Чечни и Дагестана). На покорённых территориях Кавказа, в т.ч. и в Чечне, которая в 1859 г. была присоединена к России, МВД создавало органы охраны правопорядка и участвовало в решении вопросов хозяйственного освоения и развития территорий в пределах своей компетенции.

С осени 1861 года начинается беспощадное давление на горцев, а к осени 1862 года все предгорья Западного Кавказа очищены от горцев, а их аулы уничтожены. К февралю 1864 года русские войска вышли к Туапсе, а к концу марта заняли Сочи. В мае 1864 года на общем войсковом сборе было объявлено об окончании войны.

За 64 года войны с 1801 по 1864 Россия потеряла на Кавказе 77 тысяч человек.

**Полковник  
А.Г. СПИЦЫН** –  
заместитель начальника кафедры  
военной педагогики и психологии  
Новосибирского военного  
института внутренних войск  
им. генерала армии И.К. Яковлева  
МВД России,  
доцент

Итогом политики России на Кавказе в XIX в. стало вовлечение чеченских земель в общероссийский рынок, прекращение феодальных смут и постепенное уничтожение патриархальных пережитков, в т. ч. и узаконенного рабства. В результате боевых действий и изменения среды обитания коренное население чеченского региона уменьшилось с 1,5 миллиона до 400 тыс. чел.

Новое противостояние на Кавказе началось в 20-х годах XX века против советской власти, после того как белая армия отступила с Северного Кавказа. Многочисленные походы групп войск ВЧК и ГПУ, поддерживавшихся частями Северо-Кавказского военного округа в 1922-1924 годах ни разу не увенчались успехом: повстанцы уходили в горы. К середине 20-х годов советской власти в Чечне, особенно в ее горных районах, не существовало.

В начале 20-х годов в Чечне происходила ожесточенная борьба за власть под лозунгами национального освобождения, автономии и спасения религии. Эта борьба привела Чечню в состояние полной анархии с чрезвычайно усилившимся уголовным и политическим бандитизмом.

Поначалу многочисленные акты бандитизма в этих районах Северного Кавказа власти были склонны рассматривать как естественные формы сопротивления затравленных противников нового режима, и такая точка зрения вполне объяснима - подобные факты имели место практически во всех регионах страны. Вместе с тем активизация деятельности преступных сообществ на территории Чечни и Ингушетии, по всей видимости, вызвала недоумение представителей власти, так как чеченцы и ингуши во время Гражданской войны 1917-1920 гг. в своём подавляющем большинстве выступили на стороне большевиков, за что были щедро вознаграждены лучшей частью земель терского казачества. Но за внешним революционным порывом исконных обитателей Чечни и Ингушетии партийные функционеры не разглядели чисто прагматического подхода к идеям всеобщего равенства и братства. Более того, будучи весьма поверхностно знакомы с нравами, жизненным укладом и историей многонационального населения Северного Кавказа, советские руководители едва ли располагали сведениями о традиционном неприятии вайнахскими народами любых форм как центральной, так и местной власти, вне зависимости от её идеологии, и об их крайней нетерпимости к малейшему посягательству на столь своеобразные социально-политические воззрения.

"Умиrotворение" Чечни началось в первой половине июля 1922 года. В акции приняли участие объединенные силы Северо-Кавказского военного округа, ЧОН, ГПУ, милиции, отрядов местных ответственных работников и активистов.

Намеченный к разоружению аул окружался войсковой частью с таким расчётом, чтобы жители были лишены возможности сноситься с прилегающими районами. После полного окружения аула представители чеченского ЦИКА, ОГПУ и военного командования предъявляли на аульном сходе требование о сдаче оружия в срок не более 2 часов. Если население аула не выполняло требование о сдаче оружия, то командование отряда в качестве угрозы открывало артиллерийский огонь в течение 10 минут, а затем устанавливался более краткий срок на сдачу оружия. По истечению назначенного срока оперативная группа ОГПУ начинала поголовный обыск и "изъятие бандитского элемента". В ходе проведения войсковых операций в отдельных случаях проводилась воздушная бомбардировка аулов.

Временно командующий войсками округа С.М. Будённый в приказе №1329 от 13. 07.1922 г. потребовал "при преследовании бандитов не считаться с разграничительными линиями и территорией, а стремиться к единой цели - добить бандитизм".

В донесении от 23.11.1923 г., адресованном в Реввоенсовет СССР, командующий войсками СКВО К.Е. Ворошилов сообщал, что на территории Чечни "усматривается возрастающая деятельность банд... Количество организованных банд не является показателем истинного бандитизма, так как бандиты имеются во всех населённых пунктах, они собираются по вызову главарей для определённых налётов, после совершения коих расходятся по домам до следующего вызова; наличие же массового мелкоуголовного бандитизма не поддается точному учёту... Активность и стойкость банд в общем характеризуются систематическими грабежами, нападениями, конокрадством, захватом скота и убийством мирных жителей и совработников". Согласно донесению, наиболее крупные нападения совершаются на железнодорожные сооружения, кооперативы и посёлки рабочих нефтепромыслов.

Деятельность бандитских группировок, как далее отмечал командующий, "за последнее время стала особенно активной, приняла широкие и угрожающие размеры... Неоднократные нападения бандитов на красноармейцев создали в горных районах Чечни нервную обстановку... начали распространяться убийства даже не ответственных совработников". Август 1925 года. Социально-политическая ситуация в Чеченской автономной области вновь потребовала особых мер. И в очередной раз правительство теперь уже Союза Советских Социалистических Республик направляет в почти неуправляемую Чечню экспедиционные объединённые силы Красной Армии, войсковых частей и органов ГПУ с теми же задачами. Очередная зачистка занимает две недели. Результаты впечатляют: захвачено в плен около 300 бандитов, изъято 25299 винтовок и карабинов, 4319 револьверов и пистолетов. Среди пойманных полевых командиров - "активнейшие враги советской власти - Нажмудин Гоцинский, Атаби Шамилев, Гибертиев, шейх Ансалтинский, Эстемиров и другие". Операция проходила в сложнейших условиях: при непрекращающемся ливне, размывшем и без того убогие дороги, острой нехватке продфуража, в оторванности от баз. Части и подразделения армейско-чекистской группировки совершили рейды даже в самые труднодоступные, высокогорные аулы области. Активнейшее участие в боевых действиях принимали 26-й кабардино-балкарский, 47-й майкопский, 53-й и 47-й дивизионы ГПУ, а также учебный дивизион 5-го донского полка ГПУ. Эти отряды были особо отмечены в приказе об окончании операции.

Но стратегическая цель операции изначально была определена ошибочно, так как вообще не предусматривала всеобщего разоружения Чечни. "Принимая во внимание, что чеченский народ в целом, за исключением отдельных личностей, за всё время революционной Гражданской войны показал себя как честный и геройский защитник советской власти", командующий войсками Северо-Кавказского военного округа Уборевич, а также члены Реввоенсовета округа Микоян и Володин решили проблему следующим образом: "У граждан, имеющих революционные и военные заслуги в Гражданской войне и содействующих установлению революционного порядка, оружие не отбирать и выдавать разрешение на постоянное ношение и хранение" (из приказа командующего войсками Северо-Кавказского военного округа

№ 150 от 24. 08. 1925 г. "О проведении мер по обеспечению безопасности населения Чеченской автономной области").

Вполне вероятно, что подобным образом новая власть отдавала дань уважения "революционным заслугам" местного населения и в других регионах страны. Нетрудно представить, какое огромное количество огнестрельного нарезного оружия и боеприпасов (гладкоствольное оружие изначально не подлежало изъятию) осталось на руках у "героических защитников советской власти" в Чечне. Последствия столь недалёковидного решения не заставили себя долго ждать.

Весной 1930 года в Чеченской АО начались открытые вооружённые антиправительственные выступления, сопровождавшиеся массовыми убийствами партийных работников, представителей местных органов власти, активистов, а также погромами административных учреждений, предприятий и хозяйств. В организации мятежа приняли участие лидеры зарубежных антисоветских группировок – на территории автономии орудовали бандформирования, состоящие из жителей сопредельных государств. Все эти действия проходили под лозунгом свержения существующей власти, ставшей для чеченцев такой же ненавистной, как и прежняя. Гонения на духовенство и начавшаяся коллективизация окончательно озлобили население автономии, в полной мере ощутившее специфику диктатуры пролетариата.

На подавление восстания, как и ранее, были брошены войска Наркомата обороны и ОГПУ, силы органов правопорядка, вооружённые отряды совпартактива. Сводные формирования ОГПУ включали в себя части Отдельной дивизии особого назначения имени Ф. Дзержинского, дивизион 6-го кавалерийского полка, Ленинградскую окружную школу младшего начсостава и школу 1-го белорусского полка. Последние крупные очаги сопротивления удалось ликвидировать к августу 1930 г.

В приказе ОГПУ № 270 от 20. 08. 1930 г. действия сводной группы внутренних войск характеризовались следующим образом:

"Окружённые многочисленными местными кулацкими и зарубежными бандами, оперируя в чрезвычайно трудных и непривычных условиях горной местности, совершая большие переходы, перенося всяческие лишения и теряя в столкновениях с бандами своих лучших товарищей, перечисленные выше оперативные отряды войск ОГПУ при активной поддержке местного совпартактива и бедняцко-средняцкой части деревни, нанося бандитам решительные войсковые удары, умело применяя чекистские методы борьбы, быстро и энергично выполнили возложенные на них задачи.

За проявленные при выполнении оперативного задания коллеги ОГПУ стойкость, мужество и героизм, за высокую политическую сознательность и преданность делу пролетарской революции всему красноармейскому и начальствующему составу вышеуказанных частей: дивизии имени Ф. Дзержинского, дивизиона 6-го кавполка, Ленинградской школы младшего начсостава и школы 1-го белорусского полка – объявляю революционную благодарность.

Одновременно считаю своим долгом отметить чёткое, безотказное выполнение своих обязанностей, высокую дисциплинированность, сознательное понимание своего долга и пролетарскую выдержанность всего личного состава частей дивизии имени Ф. Дзержинского, находившихся в оперативной командировке...

Приказываю в кратчайший срок представить к наградам особо отличившихся бойцов и начальствующий состав упомянутых частей.

Заместитель председателя ОГПУ С. Мессинг".

Одна из самых крупномасштабных войсковых операций НКВД на территории Чечни проходила с июля по октябрь 1934 года. В ходе её проведения Гудермесская объединённая группа НКВД, куда входили кавалерийский дивизион и школа по подготовке младшего начальствующего состава 167-го полка внутренней охраны НКВД, разгромила бандитские формирования, возглавляемые Макалом Газгиреевым, Адамом Канаевым, Ильясом Мадаевым и Хассейном Истамуловым. Основные боевые действия развернулись в Гудермесском и Шалинском районах ЧИ АССР. При ликвидации банд почти все их главаря были убиты.

Однако чем чаще руководители ОГПУ-НКВД и командование РККА прибегали к подобным экспедиционным зачисткам, тем больше они убеждались в их неэффективности. Совершеннейшая система противодействия государству, опробованная ещё во время войны с императорской Россией и отшлифованная в последующие десятилетия, а также тотальная, всевозрастающая ненависть к власти со стороны населения, объединённого в мощные клановые блоки, оказались таким препятствием на пути установления "социалистической законности" в Чечне, что преодолеть его общепринятым способом не представлялось возможным.

Политика форсированной индустриализации и сплошная коллективизация, проводимые в 30-40-е годы на Северном Кавказе, особенно остро отразились на традиционно-клановой структуре горских народов, их образе жизни и религиозных устоях. В связи с этим среди этих народов были достаточно сильны антисоветские и антирусские настроения, о чем стало известно немецкой разведке. Планируя захват Кавказа, германское командование забрасывало сюда диверсионные и террористические группы.

Приунывшие после подавления очередного восстания в Чечено-Ингушской АССР, произошедшего в январе 1941 года, поддерживавшиеся гитлеровцами лидеры "национально-освободительного движения" Чечни восприняли известие о нападении Германии и её союзников на Советский Союз с огромным энтузиазмом.

Эскалация организованного бандитизма, саботаж государственных оборонных мероприятий и массовое уклонение от мобилизации, дезертирство приобрели в автономии тотальный характер уже в первые месяцы войны. В этих преступных деяниях прямо или косвенно участвовали многие представители местной власти, включая наркома внутренних дел ЧИ АССР С. Албогачиева и начальника отдела по борьбе с бандитизмом НКВД Чечено-Ингушетии И. Алиева.

К осени 1941 года в бандгруппах, находившихся на территории Чечни, по приблизительным данным, состояло около 40 тысяч человек.

В начале октября 1941 года, когда германское командование начало операцию по захвату Москвы, вспыхивают мятежи в Шатойском, Итум-Калинском, Галанчожском, Чеберловском и Шаройском районах ЧИ АССР, сопровождавшиеся расправой над советскими и партийными работниками, разгромом государственных учреждений и колхозов, уничтожением местных линий связи.

Восстание было тщательно спланировано: перед его началом в административных центрах районов состоялись совещания представителей повстанческого центра с

местными руководителями. К концу октября законная власть в горной Чечне фактически перестала существовать – руководители республиканских и районных органов внутренних дел, в большинстве своём являвшиеся скрытыми сторонниками мятежников, не только бездействовали, но и почти открыто поддерживали восстание. В октябре в Галанчожский район прибыл отряд курсантов Грозненского пехотного училища РККА, который вследствие безграмотных действий его командира на подходе к райцентру угодил в умело организованную бандитами засаду и после непродолжительного сопротивления был разоружён, а затем уничтожен.

Ввиду катастрофической нехватки сил для подавления такого широкомасштабного восстания в Тбилиси 21-25 октября на базе 8-го мотострелкового полка 76-й мотострелковой бригады оперативных войск НКВД СССР был спешно сформирован 178-й отдельный мотострелковый батальон, который в экстренном порядке перебросили в Чечню.

К середине ноября восстание было разгромлено, а в начале декабря сводная оперативно-войсковая группа НКВД, ядро которой составляли 1-я и 2-я роты 178-го батальона, наступила и уничтожила в Урус-Мартановском районе бандгруппу А. Кайдова, состоявшую из уцелевших мятежников.

За время пребывания в Чечено-Ингушетии только подразделениями 141-го полка НКВД ликвидировано 57 бандгрупп, уничтожено 1033 бандита, задержано 1600 дезертиров, захвачено и изъято 2865 единиц нарезного стрелкового оружия, включая пулемёты, и 110020 штук боеприпасов к нему, 545 ручных гранат и 2 миномёта.

Эти цифры дают лишь приблизительное представление о масштабах антисоветского движения в Чечено-Ингушской автономии в период Великой Отечественной войны.

Чеченцы возобновили активные вооружённые действия весной 1942 года. Именно к этому времени вермахт нанёс Красной Армии ряд поражений, резко изменивших обстановку в пользу Германии. Катастрофа под Харьковом, неудачное для Советского Союза начало Сталинградской битвы и стремительный бросок врага на Кавказ убедили чеченских мятежников в том, что их звёздный час настал. Деятельность повстанцев носила коллаборационистский характер, о чём, в частности, свидетельствует один из идейных вдохновителей бандитизма в Чечне А. Авторханов в своих мемуарах:

“...Наш общий доверенный человек передал мне меморандум Временного народно-революционного правительства Чечено-Ингушетии на имя правительства Германии, в Берлин. Главное содержание меморандума сводилось к следующему:

1. Чечено-Ингушетия восстала, чтобы избавиться от тирании Сталина и освободиться от советского империализма для восстановления своей былой свободы и независимости.

2. Мы ожидаем, что в ближайшее время к нам присоединится весь свободолюбивый Кавказ.

3. Мы считаем, что враг Сталина – наш друг. Поэтому мы предлагаем Германии военно-политический союз против большевизма.

4. В ответ на это Германия, в свою очередь, признает независимость и территориальную целостность Кавказа.”

Опьянённые успехами германской армии, главари “народно-революционного правительства” Чечено-Ингушетии сколачивали одно за другим различные “политические объединения”, в названиях которых без труда уга-

дывалось подражание будущим хозяевам “свободной” Ичкерии: “национал-социалистическая партия кавказских братьев”, “чечено-горская национал-социалистическая подпольная организация” и т.п.

Лозунг, объединявший их, “Особую партию кавказских борцов”, был борьба с большевистским варварством и русским деспотизмом под девизом: “Кавказ – кавказцам!”, а своей задачей эти организации видели создание федеративной республики народов Кавказа по мандату Германской империи.

В объятия чеченских “союзников” немцы не спешили. Тем не менее на территории Чечни активно действовали агенты германской политической и военной разведки, а также воздушно-десантные диверсионные группы вермахта. Они же доставляли коллаборационистам оружие и боеприпасы. Территория республики была предусмотрено разделена бандпредводителями на повстанческие округа, основными звеньями которых являлись повстанческие аулкомы. Создавались национальные комитеты, сотрудничавшие с оккупантами, и национальные воинские части.

Летом 1942 года на Северном Кавказе вспыхнуло восстание (25 тыс. участников) с участием немецких парашютистов. Нарком внутренних дел Л.П. Берия опасался роста числа вооружённых врагов в случае прорыва немцев через Главный Кавказский хребет за счёт карачаевцев, балкарцев. Активизировали боевые действия банды, организованные на территории всего Северного Кавказа.

Сжатые в единый кулак банды Шерипова и Исраилова ударили в тыл советским войскам во второй половине августа 1942 года, когда победа немецко-румынских группировок, стремительно продвигающихся к Владикавказу и Грозному, не вызвала у мятежников сомнений. Коллаборационистов поддерживали подразделения немецких воздушных десантников, высадившихся в Атагинском, Веденском и Чишкинском районах ЧИАССР.

Войска НКВД были брошены на разгром “пятой колонны” в Чечено-Ингушетии. Тем самым советское командование вынужденно создавало бреши в и без того шаткой обороне на владикавказском и грозненском направлениях. Именно в эти дни Северо-Кавказский фронт трещал по всем швам под мощными ударами танковых группировок Клейста и Гота.

Подразделениям 141-го полка НКВД, действовавшим в Шатойском и Итум-Калинском районах ЧИАССР, 21-23 августа удалось выбить чеченско-немецкие отряды из районных центров Химой и Итум-Кале и предотвратить разгром блокированных в этих населённых пунктах военных гарнизонов. При этом было уничтожено свыше 200 бандитов и фашистских десантников.

К сентябрю 1942 года шатойско-итумкалинская бандгруппировка была расчленена и разгромлена, а её главарь, один из организаторов антисоветского движения в Чечне, Майер-бек Шерипов 8 ноября был уничтожен.

Следует учесть, что “посильную” помощь немецким “освободителям” оказывали также в Ингушетии и Балкарии.

1943 год. Под натиском перешедших в контрнаступление советских армий войска фельдмаршала Листа стремительно покидают Кавказ. Одновременно терпит крах под Сталинградом группировка фельдмаршала Паулюса, что означало крушение последних надежд вермахта на юге СССР. Не менее горькое разочарование по этому поводу испытали несостоявшиеся граждане “независимой Ичкерии”.

Бои с бандформированиями в 1943 году отличались особой ожесточённостью, без пощады с обеих сторон: бандиты осознавали безысходность своего положения и неотвратимость наказания за совершённые ими злодеяния, оперативно-войсковым группам НКВД, в свою очередь, было дано распоряжение – уничтожать мятежников и их пособников в случае оказания ими малейшего сопротивления.

Войска НКВД боролись с партизанами из вайнахских и других народностей, не прекращавших свои вылазки после ухода немцев.

В соответствии с директивой наркома внутренних дел Союза ССР, генерального комиссара государственной безопасности тов. Берия от 21 апреля 1943 г. № 11 889 о выселении неблагонадёжных элементов с территории края в соответствии с Указом Президиума Верховного Совета Союза от 22 июня 1941 г. были выдворены в административном порядке следующие категории лиц:

1. Члены семей изменников Родины и предатели, осуждённые к лишению свободы.

2. Члены семей бандитов и пособников.

3. Лица, задозренные в шпионаже, в отношении которых не добыто достаточных данных для ареста (отбор и документация в индивидуальном порядке).

Первыми по решению ГКО в Казахстан и Киргизию на специально выделенные для этой цели места в декабре 1943 года были переселены карачаевцы, а в феврале 1944 года – чеченцы, балкарцы. Чечено-Ингушская АССР и Кабардино-Балкарская АССР были ликвидированы, а на их месте образован Грозненский округ и Кабардино-Балкарская АССР.

По данным энциклопедического справочника в 1944 году было переселено 364 тыс. лиц вайнахских национальностей, из них 316717 чечен.

Все операции на Северном Кавказе организовывали и проводили 19 тысяч оперативных работников НКВД – НКГБ и Смерш, а также 100 тысяч солдат и офицеров НКВД.

Однако ни "классовая борьба" против "врагов социалистического строя", ни пришедшее ей на замену откровенное уничтожение частями регулярной армии, войск НКВД и органами правопорядка бандгрупп на территории ЧИ АССР, ни массовое переселение не достигли желанной цели – ликвидации организованной преступности в этом маленьком, но извечно беспокойном уголке огромной страны.

Несостоятельность одностороннего подхода к решению данной проблемы наглядно продемонстрировал начавшийся в ноябре 1992 года осетино-ингушский конфликт, продлившийся вплоть до 1994 года.

Вооружённые отряды так называемых ополченцев численностью от тридцати до ста человек были почти в каждом населённом пункте.

Для разоружения противостоящих сторон вновь были привлечены внутренние войска России, которые смогли не только защитить мирных граждан, но и обеспечить общественную безопасность на всей территории конфликтующих сторон.

Ещё одной кровоточащей раной в новейшей истории Северного Кавказа стала Чечня, когда так называемый Общенациональный конгресс чеченского народа (ОКЧН) объявил о выходе неопределённой части Чечено-Ингушской АССР под названием "Чеченская Республика Ичкерия" (ЧРИ) из состава СССР и РСФСР. 27 октября этого же года президентом ЧРИ был избран Д. Дудаев. В октябре 1991 г. дудаевцами был разогнан Верхов-

ный Совет Чечено-Ингушской АССР. Позицию же ингушского населения выразил президент Ингушетии Р. Аушев, заявивший, что ингушский народ "видит своё будущее только в составе России".

К власти в Чечне пришли люди, далёкие от высоких целей, – откровенные бандиты из окружения президента самопровозглашённой Ичкерии, которые начали обогащаться, грабить, избивать, изгонять русскоязычных жителей Чечено-Ингушетии. От "непримиримых" досталось даже просоветским, пророссийским единоверцам – мусульманам.

В декабре 1991 г. Д. Дудаев в одностороннем порядке прервал все контакты с федеральными органами власти. В Чечне были упразднены существующие правоохранительные структуры, включая МВД, прекратилась всякая информационная связь с МВД России. Во вновь созданные правоохранительные органы вошли многие представители криминального мира, в т. ч. преступники, в массовом порядке бежавшие из СИЗО (г. Грозный) и ИТК. С первых дней прихода к власти Д. Дудаев стремился к созданию собственных вооружённых сил и накоплению вооружений. За 1991–1992 гг. расквартированные в Чечне соединения и воинские части бывшей Советской армии и других войск (учебная танковая дивизия, узел связи войск ПВО, 566-й конвойный полк внутренних войск, гарнизон армавирского военно-авиационного училища, военный госпиталь, медицинское депо, а также другие мелкие подразделения) были разграблены. Было похищено принадлежащее им имущество и вооружение: самолётов – 226 ед., танков – 42 ед., БМП (БТР) – 36 ед., орудий и миномётов – около 100 ед., стрелкового вооружения – около 30 тыс. ед. Официальные военизированные формирования дудаевского режима к концу 1994 г. насчитывали около 50 тыс. человек.

Параллельно с процессом суверенизации на территории Чечни значительно выросла преступность. Местное русскоязычное население подвергалось террору со стороны чеченских национальных гвардейцев и сотрудников других военизированных организаций, бандитов.

Преступность была дикая. Число убийств подскочило до 2 тыс. в год на 800 тыс. населения (для сравнения: в Ростовской области, где проживало 4,5 млн. человек, таких тяжких преступлений совершалось 400–500). Люди уже не могли терпеть бандитский беспредел. Вопиющих фактов было сотни. Девочку-подростка изнасиловали полтора десятка чеченцев, заместителя декана одного из вузов под угрозой оружия заставляли ставить зачёты, сплошь и рядом русских выгоняли из домов и квартир, вынуждая продавать их за бесценок ...

Только за 8 месяцев 1994 г. на территории Чечни было разграблено 120 поездов с нанесением материального ущерба в 12 млрд. руб. В 1991–1994 гг. преступниками с чеченской территории были осуществлены террористические акции с захватом заложников и воздушных судов в городах Ростов-на-Дону, Минеральные Воды и Махачкала. Из аэропорта г. Грозный ежемесячно совершалось более сотни несанкционированных вылетов воздушных судов за рубежи Российской Федерации, что позволяло беспрепятственно покидать территорию страны любому преступнику. В 1993–1994 гг. при активном участии чеченских преступных группировок из федерального бюджета было похищено более 10 млрд. руб. К 1994 г. Чечня превратилась в базу подготовки незаконных вооружённых формирований, место укрытия преступников, настоящую "чёрную дыру" российской экономики и правоохранительной системы.

Положение усугублялось нерешительными мерами федеральных властей по локализации зоны влияния криминальной дудаевской власти. После неудачной попытки силами внутренних войск и органов внутренних дел (ноябрь 1991 г.) разблокировать окружённые сторонниками Д. Дудаева правительственные здания в Грозном, федеральные власти не принимали эффективных мер к восстановлению конституционного порядка и законности в Чечне. В 1993–1994 гг. сотни выступивших против режима чеченцев были убиты полицией и гвардейцами.

Развитие событий к лету 1994 г. привело к необходимости прикрытия административной границы Чечни, для чего была создана группировка внутренних войск численностью около 7,3 тыс. чел.

Указ Президента РФ от 9.12.1994 г. № 2166 "О мерах по пресечению деятельности незаконных вооружённых формирований Чеченской республики и в зоне осетино-ингушского конфликта", постановление Правительства России № 1360 от 9.12.1994 г. определили правовую основу действиям войск.

11 декабря 1994 г. Вооружёнными силами Российской Федерации и внутренними войсками МВД России была начата специальная операция по восстановлению правопорядка и конституционной законности на территории Чеченской республики.

Утверждённым планом было предусмотрено введение на территорию Чечни трёх группировок Вооружённых сил и внутренних войск МВД России, блокирование Грозного, предоставление возможности мирному населению покинуть город, а затем проведение его очистки от боевиков и разоружение незаконных вооружённых формирований.

Однако замысел, рассчитанный на психологическое воздействие на противника и его незначительное сопротивление, не оправдался. Противопоставлена федеральным силам была мобильная оборона на маршрутах движения войск в сочетании с диверсионными действиями, жёсткая оборона крупных населённых пунктов, вследствие чего боевые действия приобрели затяжной характер.

Вооружённый конфликт протекал в несколько этапов: начальный период – ввод войск (декабрь 1994 г.); активные боевые действия – освобождение Грозного, равнинной и частично горной части Чечни (с января по 14 июня 1995 г.); попытка мирного урегулирования конфликта путём переговоров при посредничестве ОБСЕ (с 15 июня по 6 октября 1995 г.); период локальных боевых действий – попытка организации нормального функционирования местных органов власти, поэтапное проведение специальных операций по изъятию оружия у местного населения (с октября 1995 г. по 6 августа 1996 г.); завершающий период – захват власти сепаратистами, вывод федеральных войск из Чечни (с 7 августа по 31 декабря 1996 г.).

До 1995 г. силы и средства органов внутренних дел на территории Чечни подчинялись группе управления оперативного штаба МВД РФ в Чеченской республике (ГУОШ). В 1995 г. ГУОШ была преобразована во Временное управление МВД России на территории Чеченской республики, а в мае 1996 г. – в Координационный центр МВД России и Чеченской республики.

В январе 1995 г. было создано Объединённое командование группировкой войск на территории Чеченской республики (ОКГВ). Оно включало представителей федеральных органов исполнительной власти (Минобороны, МВД, МЧС, ФСБ, ФПС, ФСЖВ России) в ранге за-

местителей министров. Обязанности командующего Объединённой группировкой федеральных войск в Чеченской республике последовательно выполняли: командующие внутренними войсками МВД России генерал-полковники – А. С. Куликов (январь – июль 1995 г.); А. А. Романов (июль – октябрь 1995 г.); А. А. Шкирко (октябрь 1995 г. – июнь 1996 г.), заместители командующего СКВО генерал-лейтенанты – В. В. Тихомиров, К. В. Пуликовский, В. И. Сухорученков.

Группировка органов внутренних дел и внутренних войск в ходе вооружённого конфликта выполняла задачи: на первом и втором этапах – участие в полномасштабных боевых действиях с разделением зон ответственности с группировкой Вооружённых сил Российской Федерации, последующая зачистка местности и организация комендантской службы (участков, районов и городов) на освобождённых от бандитов территориях; проведение специальных операций по изъятию оружия у населения, охрана коммуникаций, сопровождение колонн и грузов, несение службы на КПП, охрана правительственных зданий и жизнеобеспечивающих учреждений.

Потери федеральных войск в чеченском конфликте (к концу 1996 г.) составили: погибшими 4627 чел., ранеными 7748 чел., пропавшими без вести 541 чел., находилось в плену – 454 чел.

Потери чеченских боевиков и мирного населения предположительно составили более 100 тыс. чел.

За мужество и отвагу, проявленные в период чеченского вооружённого конфликта, многие сотрудники органов внутренних дел и военнослужащие внутренних войск

награждены правительственными наградами, а 24 – удостоены звания Героя России (18 – посмертно).

31 августа 1996 года А. Лебедь и А. Масхадов подписали заявление о прекращении военных действий в Чечне и принципы определения основ взаимоотношений между Российской Федерацией и Чечней. Война закончилась. Федеральные войска покинули Чечню...

В мае 1997 г. между Российской Федерацией и Чеченской республикой было подписано мирное соглашение.

Несмотря на вывод федеральных войск, на административной границе Чеченской республики продолжались обстрелы, взятие заложников, угон скота и др. преступные действия. Это послужило основанием для введения федеральными властями ограничений на административной границе, содержания вблизи её группировки внутренних войск и органов внутренних дел численностью 13,5 тыс. чел. (на 1 июня 1999 г.), которая обеспечивала стабильность обстановки в Северо-Кавказском регионе... Однако до наступления мира ещё далеко...

Чечня оказалась сегодня в тяжелейшем социально-экономическом положении, метастазы терроризма пытаются пустить корни. Ценой своей жизни русским и чеченцам приходится платить за восстановление мира. Вместе с тем подавляющее большинство чеченцев сделали свой выбор, придя на избирательные участки 30 марта 2003 года в день проведения референдума и отдали свои голоса за Конституцию новой Чечни в составе России.

