

402

ЗА НАШУ СОВЕТСКЮЮ РОДИНУ!



НА БОЕВОМ  
ПОСТУ

9  
1971



**Танки остановились на опушке леса. Впереди брод, крутые спуски, подъемы. Командир взвода лейтенант Н. Федотов вместе с подчиненными выбирает маршрут. Через несколько минут боевые машины продолжат путь в заданный район.**

**Фото Р. РЯЗАНОВА.**



ВОЕННО-ПОЛИТИЧЕСКИЙ ЖУРНАЛ ВНУТРЕННИХ ВОЙСК МВД СССР

ВЫХОДИТ ОДИН РАЗ В МЕСЯЦ

ЧЕТВЕРТЫЙ ГОД ИЗДАНИЯ

**СО Д Е Р Ж А Н И Е**

Исполнительность офицера . . . . .	2
П. ГРИДИН. XXIV съезд КПСС об идеологической работе . . . . .	5
А. ЕМЕЛЯНОВ, И. СОКОЛОВ. Золотые зори (очерк) . . . . .	11
Броневой страж Родины (к Дню танкистов) . . . . .	15

**ПРОПАГАНДА И ВОИНСКОЕ ВОСПИТАНИЕ**

А. ПОЗДНЯКОВ. Действенность пропаганды и агитации . . . . .	17
И. ГЛЫГАЛО. Главное направление . . . . .	21
А. ТКАЧЕНКО. Оперативно, злободневно, доходчиво . . . . .	25
Е. ЛАПТЕВ. Самое важное . . . . .	28
А. ЦАТУРЬЯН. По пути свободы и независимости (политические занятия) . . . . .	32

**БОЕВАЯ СЛУЖБА, ОБУЧЕНИЕ ВОЙСК**

В. ГАВРИЛИН. Начальник караула: обучение и воспитание . . . . .	36
И. СОКЛАКОВ. Его тревожное счастье . . . . .	40
Суточный наряд роты . . . . .	42
А. МАРТЫНОВ, А. САМОЙЛОВ. Подготовка снайперов в подразделении . . . . .	45
Н. ИЛЬИН. Тренажер индикатора . . . . .	49
Д. ПЕТРИЕНКО, А. ШЕЛКОВ. Порядок отбора радиотелеграфистов . . . . .	52
Г. РУМЯНЦЕВ. Служат два офицера... . . . .	53
М. ГУЩИН. Экзамен выдержан . . . . .	54
В. ЧАПЛИЕВ. Методический час в подразделении . . . . .	55

**ПАРТИЙНО-ПОЛИТИЧЕСКАЯ РАБОТА**

Ф. ЗИКЕЕВ. Беспокойные люди . . . . .	57
Как и подобает коммунисту . . . . .	60
И. БЕЛЯЕВ. И успех пришел . . . . .	62
А. ГОРЛОВ. За шестьдесят девятой параллелью . . . . .	63
Ленинские чтения и уроки . . . . .	66
А. МАЛАШОНОК. Узнать, научить, помочь . . . . .	68
А. МЕРКУЛОВ. Призвал — покажи пример . . . . .	70



Бдительность, мужество, благородство . . . . .	72
В Орджоникидзевском военном училище . . . . .	75
Наши консультации . . . . .	79

**ЛИТЕРАТУРА, КУЛЬТУРА И БИТ**

П. КОРЖЕНКО. По законам мужества . . . . .	80
И. ХОДОСОВ. Чтобы не было равнодушных . . . . .	83
А. ТАТАРИНОВ. Защитник революции . . . . .	86
С. ВАХРУШЕВ. Из записной книжки агитатора . . . . .	89
М. ПЕТРОВ. Стервятник из Тель-Авива (памфлет) . . . . .	93

# ИСПОЛНИТЕЛЬНОСТЬ

## ОФИЦЕРА

**С**ознательная исполнительность, строжайшее соблюдение требований законов, уставов, приказов — важнейшие показатели дисциплинированности офицеров, их профессиональной зрелости, способности образцово выполнять ответственные служебные обязанности. Вот почему решительная борьба командиров, политорганов, штабов, партийных организаций со всякого рода элементами неисполнительности со стороны любого офицера имеет исключительно большое значение в деле дальнейшего укрепления воинской дисциплины, обеспечения надежности охраны объектов, насаждения уставного порядка во всех подразделениях и частях наших войск.

Вопросам повышения дисциплины и ответственности кадров большое внимание уделялось на XXIV съезде КПСС. И это вполне понятно. Один из основных принципов управления, как его сформулировал В. И. Ленин и как понимает его наша партия, состоит в том, что «определенное лицо целиком отвечает за ведение определенной работы». Важную роль в повышении персональной ответственности работников призвана играть хорошо поставленная проверка исполнения директив партии и правительства. В Отчетном докладе ЦК КПСС съезду говорится: «У нас теперь в работе с кадрами утвердилась такая практика, когда доверие и уважение к людям сочетаются с принципиальной требовательностью к ним. Все это создает деловую, товарищескую обстановку, позволяет работникам более полно проявлять свои способности».

С позиций этих указаний съезда партии мы должны сегодня рассматривать положенные дел с исполнительностью офицерских кадров. Абсолютное большинство командиров, политработников, офицеров штабов, служб тыла во всем показывает образец исполнительности, трудолюбия, проявляет инициативу в осуществлении своих функциональных обязанностей. Твердо зная уставы, приказы начальников, офицеры пунктуально внедряют в жизнь их положения, убедительным словом мобилизуют подчиненных на успешное решение задач боевой службы, боевой и политической подготовки, строжайшее соблюдение законов армейской жизни.

Сочетание личного примера, высокой требовательности к себе и подчиненным, непримиримости ко всему, что мешает успешно организовывать боевую службу, объективная оценка положения дел на порученном участке работы — создают авторитет любому командиру и политработнику. На таких офицеров во всем равняются солдаты и сержанты. Они им подражают, стремятся усердием в службе приумножить успехи своего воинского коллектива.

Взять, например, командира отличной роты коммуниста капитана В. Маркочева. Под его руководством личный состав роты не первый год отличается организованностью, сплоченностью, обеспечивает надежную охрану объекта. Здесь от подъема и до отбоя точно выполняется распорядок дня, каждый офицер, сержант и солдат твердо знает и образцово выполняет свои обязанности. В этом заслуга прежде всего волевого, требовательного командира. Для него исполнительность — закон повседневной

деятельности. Капитан Маркочев — знаток уставов. Он постоянно изучает их, творчески осуществляет каждое уставное положение, все указания начальников. Командир роты считает первостепенным своим долгом не от случая к случаю, а систематически учить офицеров, сержантов повседневно руководствоваться уставами и инструкциями. Причем он не ограничивается проведением занятий, предусмотренных программой обучения, повседневно проверяет, как офицеры и сержанты самостоятельно изучают воинские уставы, во время контроля войсковых нарядов, хода занятий по боевой подготовке детально анализирует все положительное и недостатки, на примерах разбирает, к чему может привести даже малейшее отступление от законов боевой службы.

Скрупулезная проверка качества выполнения приказов и распоряжений позволяет капитану Маркочеву предупреждать упущения, повышать персональную ответственность командиров отделений, взводов, старшины подразделения за порученное дело.

Усилия командира во всем поддерживают партийная и комсомольская организация подразделения. Они добились того, что члены КПСС и члены ВЛКСМ являют пример исполнительности, выступают поборниками уставного порядка. На партийных и комсомольских собраниях дается острая оценка случаям даже малейших отступлений от уставов, остро критикуется нерадивость отдельных военнослужащих. Вместе с тем коммунисты никогда не забывают о том, что основой исполнительности является сознательность воинов, понимание ими государственного значения службы во внутренних войсках, незыблемости законов армейской жизни. Здесь систематически с докладами и беседами о требованиях присяги и уставов выступают командир роты, его заместитель по политической части, старшина, регулярно организуется обмен опытом службы войсковых нарядов.

Подобных положительных примеров в подразделениях и частях войск много. Но, к сожалению, имеются факты, свидетельствующие о том, что некоторые офицеры забывают об исполнительности, допускают небрежность в работе. Разумеется, такое явление отрицательно сказывается на результатах боевой службы, нередко приводит к пагубным последствиям.

Жизнь убедительно показывает, что недисциплинированностью страдают некоторые офицеры в тех подразделениях и частях, где проверкой исполнения уставов, приказов занимаются от случая к случаю, не делается необходимых выводов из фактов слабого знания документов, регламентирующих боевую службу, повседневную жизнь личного состава. И это, конечно, отрицательно влияет на воспитание, развитие у воинов чувства ответственности за качественное, точное выполнение поручений начальников, способствует укоренению расхлябанности, несовместимой с законами воинской службы. Ведь любая халатность, скажем, в подготовке солдат и сержантов к заступлению в караул чревата серьезными последствиями, может привести к потере часовым бдительности. Расследование нарушений правил боевой службы, причин недисциплинированности отдельных военнослужащих показывает, что все в конечном итоге зависело от отсутствия постоянной требовательности со стороны соответствующих командиров, забвения тех или иных уставных положений, несвоевременного пресечения попыток обойти указания старших начальников.

Исключительно велика роль штабов в проверке исполнения приказов, директив, в предупреждении отступлений от уставов. Постоянный, действенный контроль предполагает прежде всего быстрое доведение до исполнителей соответствующих указаний старших начальников, организацию глубокого изучения офицерами уставов, наставлений, приказов, оказание практической помощи командирам, политработникам подразделений в осуществлении намеченных мероприятий, немедленное устранение вскрытых недостатков, обобщение и распространение всего лучшего, передового в организации боевой службы, острую принципиальную критику

ку конкретных виновников упущений. Без этого не может быть плодотворной деятельность любого штаба. И конечно, его офицеры призваны сами показывать образцы исполнительности, четкого, точного выполнения функциональных обязанностей. Там, где этого не достигнуто, влияние штаба на развитие у офицеров подразделений исполнительности незначительное.

Нельзя терпеть факты волокиты, бюрократизма, попыток очковтирательства в деле повышения ответственности офицеров за выполнение служебных обязанностей. В одной из частей вскрыто, что командир, его заместитель по политической части не обеспечили четкое осуществление мероприятий по воспитанию офицеров в духе исполнительности. А когда настало время отчитываться за это, пошли на сделку с совестью. За беспринципность, неисполнительность коммунисты — командир и политработник — получили партийные взыскания.

В Уставе внутренней службы записано, что командир должен подавать пример бодрости и выносливости, безупречного поведения, точного выполнения законов, военной присяги, требований воинских уставов и приказов (приказаний). На этом зиждется авторитет начальников, их моральное право всегда поддерживать твердый порядок, немедленно устраивать замеченные нарушения в службе, решительно пресекать всякие действия, которые могут нанести вред боеспособности подразделения, части. Очень важно, чтобы старшие начальники, политорганы, партийные организации не только постоянно разъясняли офицерам данное уставное положение, но и решительно боролись за претворение его в жизнь, поддерживали и развивали авторитет волевых, требовательных командиров, создавали обстановку нетерпимости к даже малейшим проявлениям безответственности.

Заслуживает одобрения практика работы передовых командиров, которые систематически беседуют с подчиненными офицерами об их исполнительности, проверяют, насколько твердо они знают приказы, распоряжения старших начальников, как претворяют их в организацию службы, на занятиях по боевой подготовке. Это позволяет командирам своевременно предупреждать недочеты, опираясь на партийные организации, всемерно развивать у офицеров сознание того, что исполнительность — душа воинской службы.

Воспитывать чувство высокой ответственности за порученное дело — значит прежде всего поднимать идейно-политический уровень офицерских кадров, помогать им глубоко осмыслить политику и требования партии, выраженные в решениях и документах XXIV съезда КПСС. Эти решения — верный компас, по которому каждый командир, политработник призван сверять свои повседневные действия.

Во многих партийных организациях состоялись собрания коммунистов, на которых обстоятельно разбирались меры улучшения работы по повышению личной примерности членов и кандидатов в члены КПСС в выполнении служебных обязанностей, в осуществлении проверки исполнения уставов, приказов, директив. На партийных собраниях обобщено все положительное, вскрыты причины недостатков, подвергнуты критике конкретные виновники упущений. Четкое выполнение решений партсобраний будет способствовать дальнейшему укреплению воинской дисциплины, созданию обстановки непримиримости к любым фактам неисполнительности.

Ответственность неотделима от дисциплины, строгого соблюдения законов и уставного порядка. XXIV съезд КПСС потребовал принимать необходимые меры в отношении тех, кто нарушает дисциплину, не делает выводов из критики, ведет себя неправильно. Недисциплинированность, безответственность любого работника, какой бы пост он ни занимал, не может оставаться безнаказанной. Дисциплина у нас была и остается единой, обязательной для всех и каждого.

Каждый офицер должен показывать пример исполнительности.

# XXIV СЪЕЗД КПСС ОБ ИДЕОЛОГИЧЕСКОЙ РАБОТЕ

Генерал-майор П. ГРИДИН,  
кандидат исторических наук

**XXIV** съезд КПСС уделил большое внимание идеологической работе партии в массах, указал на ее возрастающую роль в современных условиях. Необходимость усиления коммунистического воспитания советских людей диктуется рядом обстоятельств. «Великое дело — строительство коммунизма, — подчеркивается в Отчетном докладе ЦК КПСС, — невозможно двигать вперед без всестороннего развития самого человека. Без высокого уровня культуры, образования, общественной сознательности, внутренней зрелости людей коммунизм невозможен, как невозможен он и без соответствующей материально-технической базы».

Совершенствование идеологической работы связано с необходимостью повышения научного, марксистско-ленинского руководства различными участками коммунистического строительства. Развитие материального производства и культуры, укрепление экономической и оборонной мощи Родины — все это не стихийные, а планомерные процессы. Они складываются и развиваются на основе сознательной деятельности народных масс под руководством Коммунистической партии. Партия не смогла бы успешно выполнять свою историческую роль — вести советский народ по неизведанному пути строительства коммунизма в соответствии с требованиями объективных законов, — если бы она не опиралась на могучую силу революционной теории марксизма-ленинизма.

В настоящее время намного усложнились задачи коммунистического строительства. Выполнение величественных предначертаний XXIV съезда КПСС потребует высокой активности трудящихся масс, которая формируется в процессе целенаправленной идейно-воспитательной работы партии.

На съезде указывалось, что мы живем в условиях неутраченной идеологической войны, которую ведут против нашей страны, против мира социализма империалистические страны. Используя самые изощренные приемы и мощные технические средства, идеологические диверсанты пытаются духовно разоружить народы социалистических стран, создать в их сознании своеобразный идеологический вакуум, заполнить его буржуазными идеями. Одним из важных объектов империалистической пропаганды считается личный состав Советских Вооруженных Сил.

В этих условиях, говорится в материалах съезда, долг работников агитационно-массового фронта — давать своевременный, решительный и эффективный отпор пропагандистским наскокам империализма, постоянно наращивать эффективность нашего наступления на идеологического противника, нести сотням миллионов людей правду о социалистическом обществе, о советском образе жизни.

Возрастание роли идеологической работы обусловлено также необходимостью последовательного разоблачения правого и «левого» оппортунизма, идеологии и политики маоизма. Оппортунисты всех мастей, предавая классовые интересы пролетариата, пресмыкаясь перед империалистической буржуазией, пытаются выхолостить марксизм-ленинизм, сбить трудящиеся массы с правильного пути.

Активизация идейно-политического воспитания вызывается происходя-

щей научно-технической революцией, которая по праву считается важнейшим направлением борьбы между социализмом и капитализмом. Буржуазные идеологи, фетишизируя научно-техническую революцию, отрывая ее от системы общественных и социально-экономических факторов, рассматривают технический прогресс как самодовлеющую силу, которая якобы автоматически преобразует общественную жизнь, модернизирует и улучшает капиталистическое общество, избавляет его от всех пороков. Они пытаются затушевать классовые противоречия, увести трудящихся от острых социальных проблем, дискредитировать идеи социализма.

Разоблачение ухищрений идейных защитников империализма, классовая оценка социальных последствий технической революции в эксплуататорском обществе, показ того, что она до крайности обостряет все противоречия капитализма, — важная задача пропаганды и агитации. В то же время надлежит доходчиво показывать, что в условиях социализма научно-техническая революция, преобразуя сферу производства, оказывает все возрастающее влияние на совершенствование общественных отношений людей, формирование человека коммунистической формации.

Борьба двух идеологий — это бескомпромиссный бой между старым и новым миром, между реакционным и прогрессивным. Нельзя ни на час ослаблять нашу бдительность, идейную вооруженность. Важно убедительно разоблачать идеологические концепции и демагогические лозунги буржуазных теоретиков путем сопоставления их с действительными фактами подлинно реакционной внутренней и внешней политики империализма. На всех участках работы с людьми надо ограждать личный состав от тлетворного влияния буржуазной пропаганды.

Специфические условия жизни и деятельности Советских Вооруженных Сил обуславливают настоятельную необходимость дальнейшего улучшения идейно-политической работы среди личного состава. Революция в военном деле предъявила более высокие требования к морально-политическим качествам военнослужащих. Действует новый Закон о всеобщей воинской обязанности. Расширилась интернациональная ответственность защитников Родины. Все это накладывает заметный отпечаток на идеологическую работу, в том числе и во внутренних войсках, призванных выполнять задачи государственной важности.

Воспитание коммунистического мировоззрения осуществляется на основе марксистско-ленинской теории. Опираясь на прочный фундамент научных знаний, марксизм-ленинизм дает правильное понимание мира, указывает пути его преобразования, учит с классовых позиций оценивать явления общественной жизни, делать практические выводы. Вот почему так велико внимание нашей партии к развитию теории. «Теоретическое осмысление явлений общественной жизни, — говорится в Отчетном докладе ЦК КПСС, — ее главных тенденций позволяет партии предвидеть ход общественных процессов, выработать верный политический курс, избегать ошибок и субъективистских решений».

В материалах XXIV съезда КПСС нашли теоретическое освещение такие вопросы, как дальнейшее повышение руководящей роли партии в строительстве социализма и коммунизма, пути ускоренного решения насущных задач социально-экономического и социально-политического развития советского общества, формирования нового человека, создания материально-технической базы коммунизма и другие проблемы. Обогатив революционную теорию и практику новыми выводами и положениями, XXIV съезд КПСС обязал партийные организации усилить внимание к марксистско-ленинскому образованию кадров. Каждый коммунист сможет выполнять свой долг перед партией и народом только в том случае, если он постоянно расширяет свой идейно-теоретический кругозор, настойчиво овладевает революционной теорией.

Во внутренних войсках МВД СССР сложилась стройная система политической и партийной учебы. Основными ее формами являются марксист-

ско-ленинская подготовка офицеров и политические занятия с рядовым и сержантским составом. Командиры, политорганы, партийные и комсомольские организации накопили опыт их проведения в особенности в ленинском юбилейном году, в период подготовки к XXIV съезду КПСС и изучения его решений. Значительно лучше сейчас пропагандируется возрастающая роль КПСС в коммунистическом строительстве.

Занятия проводятся, как правило, организованно, содержательно и доходчиво. Повысилась их действенность. Расширился круг пропагандистов, умело организующих политическую учебу. Среди офицеров, солдат и сержантов возросло стремление к изучению произведений классиков марксизма-ленинизма, документов партии. Недавно в Политуправлении внутренних войск был заслушан доклад начальника политотдела Н-ской части о пропаганде материалов XXIV съезда КПСС среди воинов и ходе выполнения решений съезда. Здесь командиры, политработники, партийные и комсомольские организации конкретно и глубоко вникают в состояние марксистско-ленинской подготовки и политических занятий. Офицеры, сержанты и солдаты активно изучают материалы XXIV съезда КПСС. Это положительно сказывается на состоянии дел в подразделениях: повысилась надежность охраны объектов, крепче стала воинская дисциплина, возросло число отличников боевой службы, боевой и политической подготовки.

Большое воспитательное воздействие на воинов оказывают массовые формы пропаганды и агитации, работа культпросветучреждений. В дивизии имени Ф. Э. Дзержинского перед военнотружущими систематически выступают с содержательными лекциями и докладами офицеры-руководители. Организуются встречи воинов со знатными людьми страны, тружениками заводов, фабрик, колхозов, ветеранами войск. Проводятся тематические вечера, личный состав регулярно смотрит кинокартины, телепередачи, слушает радио. В Ленинских комнатах, клубах и военных городках оформлена содержательная наглядная агитация, пропагандирующая решения съезда. Большое внимание уделяется основному методу политической учебы — самостоятельной работе. Партийные организации постоянно контролируют, как коммунисты изучают произведения классиков марксизма-ленинизма, решения XXIV съезда КПСС.

Жизнь убедительно учит, что воздействие идеологической работы на людей тем сильнее, чем лучше она организуется и целенаправленнее проводится. Вот почему серьезного упрека заслуживают те командиры, политработники, партийные и комсомольские организации, которые не уделяют должного внимания политическому и воинскому воспитанию личного состава. В некоторых подразделениях имеются серьезные недочеты в идейной закалке офицеров. Отдельные из них теряют чувство ответственности за состояние дел на порученном участке, допускают аморальные поступки. Так случилось с офицером М. Жуковым, который перестал повышать идейно-теоретический уровень, плохо выполнял служебные обязанности. Пришлось применить к нему строгие меры воздействия. А ведь этого могло и не случиться, если бы старшие начальники, партийная организация держали в поле зрения идейный рост каждого офицера, вовремя строго спросили бы с Жукова, помогли ему встать на правильный путь.

Факты показывают, что в ряде подразделений политические занятия проводятся примитивно и потому слаба их действенность. Одна из причин — плохая подготовка к политзанятиям отдельных пропагандистов. В одной из частей долгое время нерегулярно проводились семинары с руководителями групп, им не оказывалось конкретной помощи. Не случайно занятия в некоторых группах проходили скучно, содержание материалов и решений XXIV съезда КПСС глубоко не раскрывалось, солдаты не получали прочных и глубоких знаний.

В политической учебе еще не до конца преодолена недооценка самостоятельной работы. Встречаются военнотружущие, в том числе офицеры, которые не приучили себя систематически изучать рекомендованную лите-

ратуру. Некоторые из них ограничиваются прослушиванием докладов, лекций, не изучают первоисточники. Мириться с таким положением нельзя, ибо, как учил В. И. Ленин, «без известного **самостоятельного** труда ни в одном серьезном вопросе истины не найти, и кто боится труда, тот сам себя лишает возможности найти истину».

Уровень и размах агитации и пропаганды в ряде частей еще не отвечает современным требованиям. Пропагандистской работе недостает оперативности и боевитости. В некоторых агитпропколлективах и группах докладчиков немало пассивных членов. Есть еще офицеры, которые не осознали глубоко требование XXIV съезда партии о том, что в деятельности руководящих кадров важнейшее место занимает организация и воспитание людей. Руководитель, наделенный правами единоначальника, не может полагаться только на силу приказа, он обязан активно вести воспитательную работу.

Известно, что уровень идеологической работы определяется не количеством лекций, докладов, бесед, различного рода массовых мероприятий, а результатами боевой службы, боевой и политической подготовки, дальнейшего укрепления дисциплины. Эту истину, к сожалению, не все понимают. Некоторые политорганы, парткомы, партбюро по-настоящему не вникают в состояние пропагандистской и агитационной работы, глубоко не анализируют причины того, что в ряде подразделений имеются существенные недостатки в боевой службе, укреплении дисциплины, не выполняются социалистические обязательства. Далеко не все партийные организации предъявляют должный спрос к коммунистам-пропагандистам за ответственность марксистско-ленинской учебы офицеров, политических занятий с сержантами и солдатами.

Глубоко и всесторонне проанализировав состояние идеологической работы, XXIV съезд КПСС определил ее главные направления в современных условиях. Съезд подчеркнул: «Сердцевиной всей идейно-воспитательной работы партии является **формирование у широчайших масс трудящихся коммунистического мировоззрения**, воспитание их на идеях марксизма-ленинизма». Ставится задача поднять всех советских людей до уровня научного понимания сложных явлений современной общественной жизни, вооружить их знанием законов развития природы и общества. Для этого необходимо усилить пропаганду и изучение идейно-теоретического наследия В. И. Ленина, решений партии и правительства, внутренней и внешней политики КПСС.

На одном из первых мест в идеологической работе, как и прежде, стоит воспитание у советских людей коммунистического отношения к труду и общественной собственности, укрепление сознательной дисциплины и организованности. Это требование имеет прямое отношение к деятельности командиров, политработников, партийных и комсомольских организаций внутренних войск.

Воинский труд, конечно, специфичен. Но это — разновидность общественного труда, он имеет большую значимость. В Отчетном докладе ЦК КПСС съезду говорится: «Советская Армия — часть нашего народа, живущая с ним одной жизнью. Военная служба у нас — это не только школа боевого мастерства. Это в то же время хорошая школа идейной и физической закалки, дисциплинированности и организованности». Поэтому, проводя идеологическую работу, очень важно обстоятельно разъяснять государственное значение ратного труда, его роль и место в борьбе советского народа за победу коммунизма, подчеркивать личную ответственность каждого военнослужащего за образцовое служение Родине, безупречное выполнение служебных обязанностей. Дисциплинированность, точное выполнение требований уставов, присяги, приказов командиров — важнейшие показатели сознательности военнослужащих, их стремления активно выполнять исторические решения XXIV съезда КПСС.

Важное направление идеологической работы — патриотическое воспитание, привитие воинам гордости за социалистическую Родину, беспредельной преданности Коммунистической партии, делу коммунизма. В. И. Ленин придавал большое значение воспитанию трудящихся в духе любви к Родине, родному языку, национальной культуре. Он считал, что это — важнейший нравственный источник самоотверженной борьбы против капиталистического рабства, вдохновляющая идея в борьбе за построение нового общества.

В воспитании воинов в духе патриотизма большую роль играет пропаганда революционных, боевых и трудовых традиций Коммунистической партии, советского народа, Вооруженных Сил и внутренних войск. «Не может быть сознательным рабочим тот, — говорил В. И. Ленин, — кто относится, как Иван Непомнящий, к истории своего движения».

Формирование коммунистического мировоззрения предполагает воспитание личного состава в духе интернационализма, непримиримости к проявлениям шовинизма и национальной ограниченности, уважения ко всем нациям и народностям.

Советский патриотизм интернационален по своей сущности. Это соответствует духу марксистско-ленинского учения о единстве национальных и интернациональных задач Коммунистической партии. «...Борясь за социалистический строй в России, — писал В. И. Ленин, — мы боремся за социализм всего мира».

С образованием мировой социалистической системы пролетарский интернационализм обогатился новым содержанием. Он стал идейной основой взаимоотношений между странами социалистического содружества, коллективной военной защиты завоеваний мировой системы социализма. Все это необходимо доводить до глубокого сознания каждого воина.

Решение задач коммунистического воспитания неотделимо от постоянной, бескомпромиссной борьбы против пережитков прошлого в сознании и поведении людей. «Не может быть победы коммунистической морали, — говорится в Отчетном докладе ЦК КПСС XXIV съезду партии, — без решительной борьбы с такими ее антиподами, как стяжательство, взяточничество, тунеядство, клевета, анонимки, пьянство и т. п. Борьба с тем, что мы называем пережитками прошлого в сознании и поступках людей, — это дело, которое требует к себе постоянного внимания партии, всех сознательных передовых сил нашего общества».

Серьезные задачи поставил съезд по правовому воспитанию трудящихся с тем, чтобы уважение к праву, к закону стало личным убеждением каждого человека. Для воинов внутренних войск это требование имеет особое значение. Они стоят на страже социалистической законности, общественного порядка. Сознательное соблюдение советских законов должно стать правилом жизни и деятельности наших солдат, сержантов и офицеров. В частях и подразделениях имеются содержательные планы правовой пропаганды. Важно, чтобы они неуклонно выполнялись. Это послужит делу дальнейшего укрепления социалистической законности в войсках.

Организуя идеологическую работу, необходимо обратить самое серьезное внимание на воспитание партийного и комсомольского актива, повышение его идейной убежденности и политической закалки. Успешное решение этой задачи повысит передовую роль коммунистов и комсомольцев в боевой службе, дисциплине и общественной жизни коллектива, усилит их мобилизующее влияние на каждого военнослужащего.

Центральное место в идейной жизни частей и подразделений войск принадлежит глубокоому разъяснению личному составу содержания исторических решений XXIV съезда КПСС, мобилизации воинов на их исполнение. Надо убедительно, доходчиво доводить до сознания военнослужащих итоги выполнения восьмой пятилетки, раскрывать грандиозные задания на девятую пятилетку. Правильно поступают те пропагандисты, кото-

рые обращают главное внимание на социально-политическую направленность Директив съезда на предстоящее пятилетие, повышение благосостояния народа как высшей цели КПСС, дальнейшее развитие тяжелой индустрии — фундамента экономического и оборонного могущества нашей Родины.

Важно полнее раскрывать роль самоотверженного труда советских людей — главнейшего условия успешного строительства коммунизма, значение широкого экономического, политического и военного сотрудничества стран социалистического содружества, благоприятные перспективы дальнейшего укрепления мировой системы социализма, роста коммунистического и национально-освободительного движения в мире. Наряду с этим следует ярко и убедительно показывать углубление общего кризиса капитализма, возрастание агрессивности и реакционности современного империализма, в особенности — США.

Идеологическую работу нельзя ограничивать разъяснительными мероприятиями. Она объемлет как сферу сознания людей, так и реальные человеческие отношения в коллективе. Изучение этих отношений, внимание к нуждам людей, формирование здоровой нравственной обстановки в подразделении — все это в большой степени обеспечивает действенность пропагандистского слова.

Пропаганда решений съезда — не кратковременная кампания. Она рассчитана на длительное время. Уровень идеологической работы тем выше, чем заметнее она оказывает влияние на формирование нового человека с коммунистической моралью и нравственностью, на воспитание у воинов высоких морально-политических и боевых качеств, чем активнее мобилизует солдат, сержантов и офицеров на решение задач боевой службы, укрепление дисциплины, добросовестное выполнение воинского долга.



**Генеральный директор производственного объединения Н. И. Царев рассказывает воинам о планах предприятий отрасли на девятую пятилетку.**

Фото А. КОНОПЕНИСА.

Украинское село Бильче Злоте со всех сторон окружают горы. Летом они в сплошной зелени садов и виноградников. Но

особенно красивы эти места осенью, когда октябрь еще не наступил, а сентябрь уже на исходе. В это время сады одеваются в свой чудесный наряд. Они золотым кольцом опоясывают село, и кажется, что радуга опустилась на землю.

Главным украшением Бильче Злоте является Дворец культуры, перед фасадом которого установлен бюст основателя Советского государства



**ПАРТИЯ НАМЕТИЛА —  
БУДЕТ СДЕЛАНО**



Свой жизненный путь украинский колхоз «Перемога» начал в тысяча девятьсот сорок восьмом году. Тогда в него вступило сто четыре семьи. За колхозом закрепили около пяти-сот гектаров пашни. Все его богатство составляли семь голов крупного рогатого скота, тридцать кур и пятьдесят лошадей.

Было очень трудно. Война опалила эти края желтым языком огня.

## ЗОЛОТЫЕ ЗОРИ

ОЧЕРК

Владимира Ильича Ленина. Ильич будто вместе со всеми любит село и радуется: вот она — сбывшаяся его мечта!

Справа от Дворца культуры — памятник советским воинам, отдавшим свою жизнь за освобождение села Бильче Злоте от фашистских захватчиков. А чуть подальше — колхозная гидроэлектростанция, хлебозавод, школа, детские учреждения, больница, универмаг, столовая, бесконечная цепочка новых жилых домов.

Таково Бильче Злоте, центральная усадьба колхоза «Перемога».

Однажды в начале осени приехали в это хозяйство гости из Западной Европы. Они придирчиво осматривали каждый двор, каждый участок земли, заходили в дома колхозников, дотошно выискивали изъяны — и не находили. В беседах с людьми один из них спросил:

— Откуда у вас такое богатство? Ведь здесь всегда была бедность?..

Секретарь партийного бюро Иосиф Иванович Вишневецкий ответил:

— Ленин дал. Советская власть. Колхозный строй. Это они помогли нам создать новую жизнь, принесли в каждый дом достаток и счастье.

Земля оскудела, просила удобрений, а их не было. Для первых урожаев нужны были семена — их тоже не было. Люди нуждались в опыте — и его не было.

Помогли братья из соседних областей и республик — русские, украинцы, белорусы. В те послевоенные годы они и сами с трудом сводили концы с концами. Но если друг нуждался в помощи, ее находили и давали.

Первый урожай, который получили колхозники артели «Перемога», был совсем скудным. Пшеница в тысяча девятьсот сорок восьмом году уродила на круг... по три с половиной центнера с гектара, картофель — около двадцати центнеров.

Но председатель артели, ныне Герой Социалистического Труда, депутат Верховного Совета СССР Василий Иванович Стецко обнадеживал людей, вселяя в них уверенность:

— Были бы кости, а мясо нарастет. Сегодня мы сделали первый шаг, завтра будет сделан второй, перед нами откроется большая дорога, и каждое зерно, брошенное в заботливо ухоженную землю, вернется к нам сторицей.

Слова вожака колхоза подтвердила жизнь. Шли годы. Они, как ступени огромной лестницы, все выше и выше поднимали хозяйство. Креп колхоз, богатели люди. На помощь земле и людям пришла современная механизация, наука. На полях колхоза ныне работают шестьдесят четыре трактора, сорок две автомашины, двести электромоторов. Труженники полей научились хорошо использовать технику, производительно трудиться. Сегодня с гордостью можно сказать, что почти на четырех тысячах гектаров земли колхозники выращивают чудесные урожаи. На самых ответственных и трудных участках возглавляют хозяйство шестьдесят опытных специалистов. Общий доход колхоза в прошлом году превысил три миллиона рублей.

Председатель артели Василий Иванович Стецко приглашает нас посмотреть хозяйство.

— Сами увидите, что у нас создано, какой огромный путь прошли мы за двадцать три года.

Попутно он знакомит с историей села, его прошлым и настоящим.

Когда-то в Бильче Злоте не было даже фельдшера. Сегодня здесь воздвигается больничный городок. В красивом двухэтажном корпусе больницы — хирургическое, терапевтическое, детское и родильное отделения, рентгеновский кабинет, пункт скорой помощи, лаборатория. В каждой палате — две-три койки. Руководит больницей опытный хирург Владимир Григорьевич Вершигора.

— Лечебница, — рассказывает он, — укомплектована прекрасными врачами. Есть среди них и наш земляк — детский врач Нина Яковлевна Буддакова. Еще недавно была она рядовой колхозницей. Правление артели за счет колхоза направило ее на учебу в Черновицкий медицинский институт. Нина Яковлевна закончила его с отличием, получив звание врача-педиатра. И снова вернулась в родное село.

Больница построена на средства колхоза. Здесь все радуется: и чистота палат, и новейшая аппаратура, и обслуживающий ее персонал.

Вместе с Василием Ивановичем

*«...Необходимым условием успешного развития сельского хозяйства становится все более широкое использование общего экономического потенциала страны»*

(Из Отчетного доклада ЦК КПСС XIV съезду партии).

За пятилетие сельское хозяйство получит 1.700 тысяч тракторов [из них 705 тысяч пахотных], 1.100 тысяч грузовых автомобилей, 1.500 тысяч тракторных прицепов, 541 тысячу зерноуборочных, 230 тысяч силосоуборочных и 60 тысяч свеклоуборочных комбайнов. Всего сельскохозяйственных машин будет поставлено на сумму 15 миллиардов рублей. Кроме того, в село будет направлено 87 тысяч экскаваторов, 82 тысячи бульдозеров и 42,5 тысячи скреперов.

Сегодня город поставляет сельскому хозяйству различные машины 724 наименований. В 1975 году их будет 900—950.

Заводы «Ростсельмаш», Таганрогский и Тульский в ближайшие годы перейдут на выпуск комбайнов «Нива» и «Колос», опытные образцы которых в 1970 году на полях Кубани выработали по три «обычных» сезонных нормы.

Всесоюзный институт электрификации сельского хозяйства разработал и построил карусельную доильную установку на 38 станков, способную обслуживать 230—280 коров в час. Создается еще более производительная установка на 70 станков. За час на ней можно будет выдаивать 450—600 коров.

Никогда еще колхозы и совхозы не имели столько удобрений. Это подтверждает статистика: в 1950 году сельское хозяйство получило 5,4 миллиона тонн, в 1960 году эта цифра удвоилась и составила 11,4 миллиона тонн. В 1970 году поставки селу туков выросли по сравнению с 1960 годом более чем в четыре раза. В 1975 году сельское хозяйство получит до 72 миллионов тонн туков.

В новом пятилетии среднегодовой валовой сбор зерновых культур должен составить 195 миллионов тонн. Учитывая, что посевные площади фактически расширяться не будут, вся прибавка должна быть получена за счет роста урожайности полей. За пятилетие она поднимется как минимум на четыре центнера с гектара. Решить эту задачу во многом помогут «витамины полей».

Стецко мы идем вдоль села. Приятно видеть, с каким уважением относятся к своему вожаку колхозники и как внимательно и душевно относится к ним их председатель.

— Василь Иванович, к вам просьба...

— Какая?

— Машина нужна мне, купил сервант, а привезти не на чем.

— Возьмите, пожалуйста...

Проходим еще несколько метров, и опять:

— Василь Иванович...

— Что, дорогая?

— Шиферу мне бы... Стены возвела, а накрыть нечем...

— Знаю. Приходите завтра, выпишем. Только сарай накрывайте только.

— Да нет ее, толи-то...

— Дадим, а шифер только для жилых домов.

Все просто, откровенно, быстро. Люди верят, улыбаются, благодарят. Авторитет жоака? Да. Авторитет. Доверие. Уважение. И еще сознание долга. Последнее, может быть, самое главное. Человек добросовестно отдает все свои силы и знания коллективному хозяйству. Его трудом оно растет и богатеет. И когда у одного-двух тружеников в чем-то нужда, весь коллектив приходит к нему на помощь.

Особая забота проявляется в обеспечении жильем воинов, уволенных в запас Советской Армии. На общем собрании колхозников им вручаются в первую очередь ключи от новых квартир и домов. Рассрочка уплаты за жилье для них увеличена на десять лет. И вчерашние солдаты на заботу отвечают примерным трудом. Доброй славой у односельчан пользуется Дмитрий Велецкий, бывший воин внутренних войск МВД СССР. На военную службу он ушел не имея специальности, а вернулся механизатором-экскаваторщиком. Сейчас Дмитрий на своей машине прокладывает оросительные каналы, роет траншеи под фундаменты для новых жилых домов, производственных и культурно-бытовых объектов. Работает отлично. Колхоз помог ему соорудить добротный, каменный, со всеми удобствами дом.

После службы в войсках МВД Михаил Иванович Катеринин работает плотником, а Степан Васильевич Гарасемчук — помощником бухгалтера. Они постоянно выполняют нормы выработки, образцово ведут себя в быту, принимают активное

участие в общественной жизни села.

Продолжают служить во внутренних войсках Петр Притула и Степан Остафейчук. Там они получили специальность шофера.

В прошлом году урожай зерновых в хозяйстве составил 38 центнеров с гектара, сахарной свеклы — 490 центнеров. Колхоз значительно перевыполнил план продажи государству всех видов сельскохозяйственной продукции. В новой, девятой пятилетке колхозники взяли обязательство довести урожайность зерновых до 50 центнеров с гектара, а сахарной свеклы до 600 центнеров и соответственно в семьдесят первом году — зерновых до 41 центнера с гектара, а сахарной свеклы — 520 центнеров. Доход с гектара пашни по сравнению с восьмой пятилеткой будет увеличен на 200 рублей и составит 1 000 рублей. Подъем общего благополучия хозяйства значительно увеличит и доходы колхозников.

...«Комбинат бытового обслуживания». Эта вывеска несколько лет назад удивила бы любого горожанина, приехавшего в село. Сегодня не удивляет. К ней привыкли и колхозники. Хорошо, просто и удобно. Здесь жителям Бильче Злоте оказывается более ста услуг. В швейной мастерской можно заказать платье и костюм, сшить пальто или шубу, отремонтировать обувь, заказать по моделям львовских фабрик новую.

В комбинате было много посетителей: осенью начнется пора свадеб, и молодые колхозники и колхозницы заранее заказывают праздничные костюмы, платья. Для женихов и невест заказы выполняются вне очереди.

У прилавка сельского универсама мы знакомимся с молодой женщиной.

— Доярка Мария Семкович, — называет она себя. — Что хочу купить? — Улыбается. — Стиральную машину и телевизор последней марки.

На витрине телевизоры десятков марок, стиральные машины, холодильники... Все новое, все красивое, и, право же, можно, глядя на них,

растеряться. Но на помощь молодой доярке приходит продавец-специалист. Он включает телевизоры, и на голубых экранах появляется Москва.

Поздно вечером нас поманила огнями библиотека. Заведующая Василиса Петровна Доник встретила приветливо.

— Милости просим, гостям всегда рады. — И тут же отвлеклась: механизатор Богдан Иванишин принес целую стопу книг.

— Все уже прочитал? — удивленно спрашивает его Василиса Петровна.

— Все, — выдохнул он. — Давайте еще что-нибудь шолоховское. И Джека Лондона. Я ведь за него, к моему стыду, только что взялся...

По архивным данным в тысяча девятьсот сорок восьмом году более половины жителей Бильче Злоте были неграмотными, среднее образование имели только пять человек. Ныне это село сплошной грамотности. Более шестидесяти его жителей имеют высшее образование, пятьдесят человек обучаются в очных и заочных высших учебных заведениях, сотни юношей и девушек — в техникумах и на различных курсах.

Разительные перемены! Они удивляют и не удивляют. Удивляют потому, что больно уж за короткий срок они произошли! И не удивляют потому, что так и должно было случиться. Октябрьская революция через несколько десятилетий пришла и в эти края, принесла с собой великие идеи Ленина, раскрыла людям глаза на правду, вернула то, что им давно должно было принадлежать по праву.

Разве могла думать двадцать три

года назад Наталья Владимировна Юзефович, что она станет членом Союза художников Украины? Не могла. Сегодня она работает над своей очередной картиной о героях труда прославленного села Бильче Злоте. А их здесь немало.

Только за последние годы Президиум Верховного Совета СССР наградил орденами и медалями двадцать два земледельца и животноводов артели. Пройдет немного времени, и картина художницы Натальи Владимировны Юзефович украсит фойе огромного Дворца культуры.

Дела украинского села Бильче Злоте — маленькая капля в огромном океане наших дел и событий. Но в этой капле отражено солнце. Путь от сохи и плуга до мощного трактора и комбайна был нелегким, немало было на нем ухабов и рытвин. И пройти этот путь помогли старшие братья и сестры, рабочие фабрик и заводов.

В дни, когда в Москве работал XXIV съезд коммунистов Страны Советов, в «Перемог» закладывался фундамент нового урожая. Механизаторы с утра до вечера вели битву за большой хлеб первого года девятой пятилетки, на фермах и в бригадах разворачивалась упорная борьба за молоко и мясо. И успехи придут. Труженики села с честью претворят в жизнь решения партийного съезда. Будет пройдена еще одна ступень и взята новая высота. Так они решили. Так и будет.

...Над селом Бильче Злоте горят золотые зори. И каждая новая заря возвещает о восходе солнца.

**А. ЕМЕЛЬЯНОВ,  
И. СОКОЛОВ.**

## СОБЫТИЯ, ФАКТЫ

### СОЛНЦЕ НАД ОБЕЛИСКОМ

Это было вскоре после Великой Отечественной войны. Одно из подразделений внутренних войск преследовало группу разбитых, но еще не сдавшихся фашистских головорезов. Впереди в дозоре шел ефрейтор Николай Захаров. Он первым заметил вооруженных бандитов и, не раздумывая, вступил с ними в бой. Двоих сразил меткими выстрелами, третьего убил в рукопашной схватке. Ценой своей жизни он обеспечил выполнение подразделением боевой задачи. Мужественный воин-комсомолец навечно зачислен в списки Н-ской части.

За могилой героя ухаживает личный состав подразделения. По инициативе комсомольцев сооружен памятник. На аккуратном холмике всегда много цветов, и золотом сияет звезда на обелиске.



Отличными показателями в боевой учебе встречают День танкистов воины подразделения, которым командует офицер Н. Болонин. Под руководством опытных инструкторов по вождению солдаты научились умело водить боевые машины. На этом снимке запечатлены комсомольцы-отличники (справа налево): старший сержант В. Фадеев, рядовые Н. Баранов, В. Мамелин.

Фото Р. РЯЗАНОВА.

## БРОНЕВОЙ СТРАЖ РОДИНЫ

„Броня крепка, и танки наши быстры...» Пожалуй, трудно найти человека старшего поколения, который в тридцатые годы не пел бы эту песню. То было время, когда Коммунистическая партия, следуя указанию В. И. Ленина о том, что в войне «берет верх тот, у кого величайшая техника, организованность, дисциплина и лучшие машины...», взяла курс на механизацию армии. Осуществлялись организационное переустройство бронетанковых войск, разработка теории их боевого применения, подготовка высококвалифицированных командных и инженерно-технических кадров танкистов. И мальчишки, распевая популярную песню, мысленно видели себя то бесстрашными командирами грозных боевых машин, то искусными водителями танков, то меткими наводчиками башенных пушек.

Они не только мечтали. Тысячи юношей

становились в ряды советских танкистов, прямо со школьной скамьи уходили в бронетанковые училища, настойчиво овладевали новой боевой техникой. Их мастерство, высокие политико-моральные качества ярко проявились в боях у озера Хасан, на реке Халхин-Гол, на Карельском полуострове.

Большая доля тяжести легла на бронетанковые войска в гигантском военном сражении социалистического государства с фашистской Германией. Воины-танкисты не дрогнули под натиском огромной силы гитлеровских войск. В первый период войны они прикрывали отход общевойсковых соединений, цементировали оборону, придавали ей активный и устойчивый характер, участвовали в наносимых по врагу контр-ударах.

Коммунистическая партия, советский народ проявляли постоянную заботу об ос-



Утреннюю тишину леса нарушил гул двигателей. Это танковая колонна выдвигается в заданный район. На головной машине командир отличной танковой роты мастер вождения капитан В. Чернышев.

нащении бронетанковых войск современной боевой техники. Еще в довоенные годы была создана материально-техническая база для отечественного танкостроения. В конце тридцатых — начале сороковых годов промышленность выпускала такие совершенные машины, как Т-34 и КВ.

Всемирную славу снискал танк Т-34. Ни в одной армии мира не было танка, который бы служил так славно и так долго, как «тридцатьчетверка». Оригинальность конструктивных и технических решений, воплощенных в этой машине, предопределила направление советского танкостроения и в послевоенное время. Оно и поныне идет прогрессивным отечественным путем.

В ходе Великой Отечественной войны выпуск танков из года в год увеличивался. От операции к операции возрастала и мощь танковых ударов по немецко-фашистским захватчикам. Если в контрнаступлении под Москвой участвовало менее тысячи танков, то в сражении на Курской дуге — около пяти тысяч. А в Берлинской операции на фашистов была обрушена армада более чем в шесть тысяч бронированных машин.

В ожесточенных сражениях с гитлеров-

скими полчищами неувядаемой славой покрыли свои знамена воины танковых и механизированных соединений, которыми командовали прославленные военачальники С. И. Богданов, М. Е. Катухов, Д. Д. Лелюшенко, П. А. Ротмистров и другие.

Коммунистическая партия и Советское правительство высоко оценили подвиги танкистов в боях с врагами социалистической Родины. За мужество, стойкость и воинское мастерство 250 тысяч танкистов были награждены орденами и медалями, более чем тысяче человек присвоено звание Героя Советского Союза, а шестнадцать наиболее отважных из них удостоены этого звания дважды. В ознаменование особо важного значения и выдающихся заслуг советских бронетанковых войск и танкостроителей в Великой Отечественной войне в 1946 году был установлен праздник — День танкистов. С тех пор советский народ ежегодно чествует воинов танковых войск, их ветеранов, создателей первоклассной бронетанковой техники.

В текущем году День танкистов отмечается в обстановке огромного политического и трудового подъема всех советских людей, вызванного решениями XXIV съезда КПСС. Достиженные успехи в развитии социалистической экономики и техники, величественные перспективы дальнейшего подъема народного хозяйства, начертанные в Директивах съезда, дают возможность непрерывно наращивать боевую мощь Вооруженных Сил, в том числе и бронетанковых соединений.

В настоящее время основу могущества наших танковых войск составляют современные танки, созданные с учетом опыта войны и последних достижений науки и техники. Значительно увеличены их маневренность и защита от различных средств поражения, возросла огневая мощь. Новейшие приборы позволяют уверенно водить танки и поражать цели в условиях ограниченной видимости и даже ночью.

Свой праздник танкисты встречают в условиях напряженной боевой учебы. Пламенные патриоты Родины, они высоко ценят ее доверие и преисполнены горячего стремления бережно хранить и умножать героические традиции воинов старших поколений. В подразделении, которым командует капитан В. Чернышев, ширится социалистическое соревнование под девизом «Год XXIV съезда КПСС — год отличной боевой службы и учебы». В первом периоде обучения подразделение второй раз подряд завоевало право именоваться отличным. Отличником службы, боевой и политической подготовки здесь является каждый второй воин. Примеры добросовестного исполнения воинского долга показывают командиры танков старшие сержанты В. Смолянин и Ф. Колпиев, механик-водитель сержант А. Белов, радисты-заряжающие рядовые А. Писарцов и Н. Баранов, заместитель командира взвода старший сержант В. Чернега и другие.

Как и все воины Вооруженных Сил, танкисты надежно охраняют созидательный труд советского народа.



## ПРОПАГАНДА И ВОЙНСКОЕ ВОСПИТАНИЕ

Офицеры Политического управления внутренних войск изучили состояние пропаганды исторических материалов XXIV съезда КПСС в соединении, где начальником политотдела полковник А. Зайцев. Ниже публикуются статьи о некотором опыте идеологической работы в подразделениях и частях этого соединения.



Год XXIV  
съезда КПСС —  
год отличной  
службы  
и учебы

Выступая по обсуждаемому вопросу на политических занятиях, рядовой И. Забелин сказал: «XXIV съезд партии — это выдающееся событие в жизни страны. Его значение и влияние поистине огромны. Наша задача — глубоко изучать документы съезда». В другой раз во время беседы в караульном помещении мы услышали из уст агитатора, члена КПСС рядового Э. Кирапяна, ленинские слова: «Каждый член партии, если он хочет сознательно участвовать в делах своей партии, обязан тщательно изучать наш партийный съезд».

Эти и другие факты показывают, что личный состав изучает материалы съезда партии с глубокой заинтересованностью. Командиры, политработники, партийные и комсомольские организации, используя разнообразные формы и средства идеологической работы, целеустремленно

пропагандируют решения партийного съезда, мобилизуют солдат, сержантов и офицеров на претворение их в жизнь.

Ознакомление с деятельностью политотдела, командиров, политработников, партийных и комсомольских организаций показало, что в соединении успешно сочетаются организаторская и идеологическая работа в массах военнослужащих, осуществляется перспективный план мероприятий. Политотдел привлек к работе по разъяснению материалов съезда широкий круг актива. Большое внимание уделяется повышению качества марксистско-ленинской подготовки офицеров и политических занятий солдат и сержантов. В их проведении принимали участие делегаты XXIV съезда КПСС, преподаватели общественных наук высших учебных заведений, командиры частей и их заместители.

# ДЕЙСТВИТЕЛЬНОСТЬ ПРОПАГАНДЫ И АГИТАЦИИ



Полковник А. ПОЗДНЯКОВ



В частях систематически читаются лекции, организуются консультации и самостоятельная подготовка к семинарам. Успешно используются и другие формы и методы пропаганды и агитации. Например, в группе марксистско-ленинской подготовки, где руководителем подполковник И. Глыгало, состоялась научно-практическая конференция на тему «XXIV съезд КПСС и задачи командиров и политработников по дальнейшему повышению боевой готовности подразделений». Она прошла живо, интересно и оказала на офицеров большое воспитательное влияние.

Содержательными были семинары по материалам съезда партии в группе, где руководителем офицер Н. Черных. Они отличались высокой активностью слушателей. Этому способствовала тщательная самостоятельная подготовка офицеров, глубокое изучение ими произведений классиков марксизма-ленинизма, Отчетного доклада ЦК КПСС, речей делегатов съезда. Участники семинара обстоятельно говорили о требованиях XXIV съезда КПСС по дальнейшему укреплению обороноспособности страны, повышению боевой мощи Советских Вооруженных Сил, излагали задачи, поставленные съездом по обеспечению общественного порядка, борьбе с преступностью, о роли органов и внутренних войск МВД СССР в этом деле.

Многие офицеры рассматривали изучаемые вопросы в тесной связи с работой командиров, политработников, партийных и комсомольских организаций по выполнению требований ЦК КПСС, Министра внутренних дел СССР и командования войск о дальнейшем совершенствовании боевой службы, повышении надежно-

сти охраны объектов, улучшении обучения и воспитания личного состава, укреплении дисциплины.

С офицерами, отсутствовавшими на семинаре, проводятся дополнительные занятия или индивидуальные беседы. У них проверяется наличие и качество конспектов, знание изучаемых вопросов. Пример глубокого изучения материалов съезда показывают коммунисты тт. А. Деригин, Н. Секачев и другие. Они умело применяют полученные знания в практической работе.

Изучение материалов съезда офицерами сказалось на идейном уровне политической учебы солдат и сержантов. Командиры, политработники особое внимание обращают на подготовку руководителей групп, оказание им методической помощи и создание необходимых наглядных пособий.

Пропаганда исторических документов партии на деле стала главным содержанием агитационно-пропагандистской работы в соединении. Например, в трех подразделениях только с 10 апреля по 1 июня по материалам XXIV съезда КПСС проведено 120 лекций, докладов, политинформаций и бесед. Опыт лучших пропагандистов — капитана А. Гусева, старшего лейтенанта Н. Кулагина, лейтенанта В. Шибкова и других — обобщен и стал достоянием всех офицеров.

Примечательно и то, что в идеологической работе на первое место ставится задача формирования у личного состава коммунистического мировоззрения. Много лекций, докладов и бесед посвящено важнейшим проблемам социально-политического развития советского общества, союза рабочего класса и крестьянства, дружбы и братства народов СССР, советского патриотизма и пролетарского интернационализма, а также разоблачению агрессивной сущности империализма, реакционного характера буржуазной идеологии. К чтению лекций привлечены лучшие пропагандистские силы. Перед воинами выступают делегаты XXIV съезда КПСС, ответственные работники партийных и советских органов. Их доклады и беседы носят

характер живых бесед о великих планах партии, о месте каждого человека в общей борьбе за коммунизм. Все это способствует формированию у воинов высокой политической сознательности, коммунистического отношения к воинскому труду, мобилизует солдат, сержантов и офицеров на борьбу с отрицательными явлениями.

Многое делается для воспитания военнослужащих в духе гордости за службу во внутренних войсках, неукоснительного соблюдения советских законов, требований присяги и воинских уставов.

Активизировали свою деятельность агитпропколлективы и группы докладчиков. В этом можно убедиться на примере группы, которую возглавляет офицер В. Криворучкин. Лекции и доклады по материалам съезда здесь вдумчиво обсуждаются, в них вносятся изменения, дополнения. Докладчики обмениваются опытом работы. И не случайно их выступления содержательны, а теоретические положения подкрепляются поучительными примерами из жизни.

В пропаганде материалов съезда ведущая роль принадлежит старшим командирам и политработникам, обладающим наибольшим жизненным опытом. От них сейчас, как никогда прежде, требуется самое активное участие в массово-политической работе. Политотделу в значительной степени удалось решить эту задачу. Систематически выступают с лекциями и докладами тт. А. Копанев, А. Зайцев, Д. Шмалюк, А. Страшко и другие.

Хорошо зарекомендовали себя молодежные группы докладчиков при комитетах ВЛКСМ из числа солдат, имеющих высшее образование. В группу, которой руководит офицер Н. Белокур, входит 13 солдат. Среди них инженеры, библиографы, педагоги. Рядовой В. Громов окончил политехнический институт. Рядовой А. Михайлов работает над кандидатской диссертацией. Они регулярно выступают перед личным составом. Их слово авторитетно. Например, рядовой А. Раскин прочитал сослуживцам лекцию «XXIV съезд КПСС и борьба за мир и безопасность на-

родов», рядовой Ю. Попов подготовил интересный доклад о развитии радиотехники в девятой пятилетке.

Значительно возросла активность клубов, библиотек. Плодотворно работает клуб, где начальником старший сержант сверхсрочной службы К. Горячев. Здесь регулярно проводятся занятия университета культуры, выпускается устный журнал, проводятся интересные диспуты, тематические вечера, встречи со знатными людьми науки и производства, старыми большевиками и ветеранами войск.

Надолго останутся в памяти воинов вечера на темы: «Моя республика в девятой пятилетке», «Партия — ум, честь и совесть нашей эпохи», «Партия и народ едины».

В ряде подразделений и частей умело проводится работа по воспитанию личного состава на боевых традициях. Организуются экскурсии к памятникам воинам, павшим в годы Великой Отечественной войны, встречи с участниками боев. Многие подразделения установили тесные шефские связи с предприятиями, колхозами, школами и учреждениями. Постоянное общение солдат, сержантов, офицеров с рабочими коллективами, колхозниками, учеными идейно обогащает армейскую жизнь, способствует расширению политического и культурного кругозора, укреплению политико-морального состояния личного состава.

Можно без преувеличения сказать, что многое из положительного в пропаганде материалов XXIV съезда партии — результат творческой инициативы, деловитости в работе большинства партийных и комсомольских организаций. Они умело используют оправдавшие себя формы и средства пропаганды и агитации, заботятся об их действенности.

**«...Даже самая передовая идеология становится реальной силой только тогда, когда, овладевая массами, она побуждает их к активным действиям, определяет нормы их повседневного поведения»**

(Из Отчетного доклада ЦК КПСС XXIV съезду партии).

Коммунисты и комсомольские активисты остро реагируют на недостатки, критикуют их конкретных виновников, заботятся, чтобы каждое мероприятие било в цель, борются с формализмом в проведении семинаров, совещаний, собраний.

Целеустремленно работает, например, партийная организация, где секретарем И. Леонов. Она добилась примерности коммунистов в боевой службе, выполнении социалистических обязательств, соблюдении воинской дисциплины. Здесь создана обстановка нетерпимости ко всему, что мешает высокой действенности пропаганды и агитации.

Организации ВЛКСМ после съезда партии заметно улучшили свою работу среди комсомольцев и молодежи. Комитет ВЛКСМ, где секретарем капитан А. Кукушкин, провел семинар секретарей комсомольских организаций. Активисты обменялись опытом изучения членами ВЛКСМ материалов съезда партии, развития активности молодежи в борьбе за выполнение социалистических обязательств под девизом «Год XXIV съезда КПСС — год отличной боевой службы и учебы».

Мы рассмотрели лишь некоторые вопросы высокой действенности пропаганды и агитации, глубокого изучения личным составом соединения исторических материалов XXIV съезда партии. Проведенная работа благотворно сказалась на результатах боевой службы. Повысилась надежность охраны объектов, изжиты нарушения социалистической законности, увеличилось число отличников и передовых подразделений.

Однако нельзя не отметить, что в ряде подразделений еще далеко не использованы богатейшие возможности повышения действенности пропаганды и агитации. Некоторые политические занятия и другие мероприятия проводятся на низком идейном уровне, без должной их подготовки. Кое-где командиры, политработники, партийные организации забывают, что никакие организованные формы учебы не могут заменить самостоятельного изучения материалов

съезда партии. Видимо, поэтому они и не замечают, когда отдельные офицеры довольствуются лишь прослушиванием докладов, лекций, не находят времени для систематического самостоятельного изучения первоисточников, документов партии.

В соединении есть подразделения, показатели которых оставляют желать лучшего. Не все сделано для того, чтобы помочь командирам, политработникам, партийным организациям преодолеть отставание, научить офицеров умело сочетать идеологическую и организаторскую работу, предупреждать отрицательные явления. Необходимо постоянно добиваться того, чтобы идеологическая деятельность во всех частях и подразделениях отличалась глубоким содержанием, высокой оперативностью и непрерывностью. Важно охватить партийным влиянием всех без исключения воинов, служащих и членов их семей. Для этого, наряду с массовыми агитационно-пропагандистскими мероприятиями, следует улучшать индивидуальную работу с людьми, глубоко изучать их настроения, запросы и своевременно реагировать на них.

В системе марксистско-ленинской подготовки и политических занятий в основном закончилось изучение плановых тем по материалам XXIV съезда КПСС. Но это, разумеется, не означает, что теперь можно, как говорится, сделать передышку. Пропаганда материалов и решений XXIV съезда, мероприятий партии и правительства, направленных на их выполнение, — не кратковременная кампания, а задача, рассчитанная на длительный период. К пропаганде и агитации — делу исключительной важности — должно быть приковано пристальное внимание командиров, политорганов, партийных и комсомольских организаций, всех работников идеологического фронта. Яркая, целеустремленная пропаганда теоретических положений и практических задач, выдвинутых XXIV съездом КПСС, повышение ее действенности — главное во всей идеологической работе.

# ГЛАВНОЕ

## НАПРАВЛЕНИЕ



Неотъемлемой чертой офицера, какой бы пост он ни занимал, является высокая идейная убежденность, непоколебимая верность Коммунистической партии. Именно об этом говорилось на XXIV съезде КПСС. «Партия считает очень важным, — подчеркнул товарищ Л. И. Брежнев в Отчетном докладе, — чтобы коммунисты настойчиво овладевали теорией марксизма-ленинизма, знанием законов общественного развития, умели уверенно ориентироваться в новых явлениях жизни, давать им правильную оценку и делать верные практические выводы».

Вот почему забота о марксистско-ленинской закалке офицеров, о повышении идейного уровня занятий с ними — одно из главнейших направлений в деятельности командира, политаппарата и партийной организации.

Еще в дни работы съезда офицеры с большим интересом читали его материалы, осмысливали, вникали в их суть. С ними проводились политинформации, беседы. Партийное бюро организовало собеседования с коммунистами по Отчетному докладу ЦК КПСС, обсуждение статей из газет и журналов.

Мы понимали, что это только начало большой работы. Предстояло изучить материалы и решения съезда глубоко и всесторонне.

Что предпринять, чтобы каждое занятие по марксистско-ленинской подготовке проходило на высоком идейно-теоретическом уровне, при активном участии всех слушателей и оставляло глубокий след в их сознании? Вопрос этот был предметом широкого обсуждения в политаппарате, на заседаниях партийного бюро и собрании партийной организации управления части. Много, конечно, слагаемых повышения качества марксистско-ленинской учебы. Одно из них — дальнейшее совершенствование самостоятельной подготовки.

Очень важно правильно и организованно использовать время, отведенное для самообразования офицеров. Для этого у нас созданы необходимые условия. Оборудован специальный класс, в котором имеется литература и наглядные пособия по материалам съезда. В библиотеке оформлена витрина «В помощь изучающим материалы и решения XXIV съезда КПСС», где выставлены произведения В. И. Ленина, журналы и газеты с рекомендованными статьями.

Нам удалось добиться того, что на самоподготовке присутствует абсолютное большинство офицеров. Это дает возможность контролировать, как каждый из них изучает материалы съезда, произведения

классиков марксизма-ленинизма. Здесь же проводятся групповые и индивидуальные консультации. Нуждающимся помогают подготовленные офицеры Я. Чудинов, Р. Файзуллин и другие. Так, например, с помощью майора А. Лютенкова офицер А. Павленко хорошо изучил и законспектировал работы В. И. Ленина «Что делать!», «Наша ближайшая задача», «К населению», а также Отчетный доклад ЦК КПСС XXIV съезду партии.

Конечно, подготовка к занятиям не ограничивается часами служебного времени. Слушатели продолжают самостоятельно изучать рекомендованную литературу, конспектировать первоисточники. Проверка степени готовности офицеров к семинару предусматривается личными планами офицеров политаппарата. С каждым слушателем, особенно с теми, кто требует постоянного внимания и помощи, обязательно проводятся беседы по существу изучаемого материала. Проверяются конспекты, даются рекомендации по дальнейшей подготовке к занятиям.

Такая система самостоятельного изучения офицерами материалов и решений XXIV съезда КПСС принесла свои плоды. Все слушатели группы марксистско-ленинской подготовки имеют содержательные конспекты. Не стало таких, кто не выполнил бы всего объема задания по подготовке к занятиям. У офицеров повысилось стремление к самообразованию, к работе над первоисточниками.

Сошлюсь на пример. С глубокой заинтересованностью изучает материалы и решения съезда партии капитан Н. Косач. Из восемнадцати работ В. И. Ленина, которые офицер решил изучить в году XXIV съезда КПСС, двенадцать уже законспектированы. Он один из первых составил конспекты по документам съезда партии. Постоянно следит за материалами периодической печати. Выписывает и читает журналы «Коммунист», «Коммунист Вооруженных Сил», «Военный вестник», «На боевом посту», газету «Красная звезда» и другие. Собирает интересные факты, цифры, сравнения для иллюстрации тех или иных положений Отчетного доклада ЦК КПСС XXIV съезду партии.

Не случайно поэтому выступления капитана Косача на семинарах всегда глубоко осмыслены, теоретические положения он подкрепляет высказываниями В. И. Ленина. Положительно и то, что офицер стремится передать свои знания людям. Он проводит политические занятия, выступает перед солдатами и сержантами с лекциями,

докладами и информацией на темы внутренней и международной жизни, воинского воспитания. Делает все это капитан с большим желанием, видя в этом свой долг — партийный и воинский. Перед изучением темы «Основные вопросы экономической политики партии на современном этапе. Директивы XXIV съезда КПСС по пятилетнему плану развития народного хозяйства СССР на 1971—1975 годы», капитан Косач консультировал офицеров по вопросам повышения эффективности общественного производства.

И служба у офицера идет успешно. Не так давно он командовал ротой, которая четыре года подряд завоевывала звание отличной. Сейчас Косач трудится на новом участке работы. В его послужном списке — более трех десятков поощрений за ревностное отношение к службе, умелое обучение и воспитание подчиненных.

Изучая материалы XXIV съезда КПСС, подтянулись и те, кто в прошлом проявлял пассивность в марксистско-ленинской учебе. Взять, к примеру, старшего лейтенанта Л. Шаркова. Офицер имеет высшее образование, однако готовился к семинарам поверхностно, выступал на них редко, успевал, как говорят, на «тройку», за что не раз подвергался критике, держал ответ на партийном бюро за беззаботное отношение к повышению идейно-теоретических знаний. Теперь он занимается прилежно, выполняет личный план изучения работ В. И. Ленина, законспектировал материалы съезда, активно выступает на семинарах. При изучении темы «XXIV съезд КПСС о дальнейшем укреплении оборонной мощи страны и повышении боевой готовности Советских Вооруженных Сил» выступил с рефератом по вопросу «XXIV съезд КПСС о значении технического прогресса в деле дальнейшего укрепления оборонной мощи Советского государства». Теоретические положения офицер тесно увязал с жизнью. Это задавало тон семинару, вызвало высокую активность слушателей. Посоветовавшись с руководителем группы докладчиков, мы рекомендовали старшему лейтенанту Л. Шаркову доработать отдельные положения реферата и выступить перед личным составом подразделений. Его доклад был хорошо воспринят солдатами и сержантами.

Глубокому изучению материалов и решений XXIV съезда КПСС способствуют теоретические конференции. Они получили у нас широкое распространение в пе-

риод подготовки к 100-летию со дня рождения В. И. Ленина и XXIV съезду партии. Конференции позволяют успешно формировать у офицеров коммунистическое мировоззрение, вырабатывать у них умение анализировать явления и процессы общественной жизни на основе марксистско-ленинской теории.

К деятельному участию в их подготовке и проведении приобщается большой круг командиров и политработников.

Так, например, в конференции на тему «XXIV съезд КПСС и задачи по дальнейшему повышению боевой готовности подразделений» принял активное участие каждый четвертый офицер. Отрадно было видеть, как многие ее участники подолгу засиживались в библиотеке, читали материалы съезда, статьи из военных газет и журналов, анализировали состояние боевой готовности подразделений, готовили доклады и выступления. В обсуждении вопросов участвовали молодые офицеры В. Вахминцев, Е. Лалтев, А. Жук и другие.

Конференция явилась хорошим подспорьем при изучении темы «XXIV съезд КПСС о дальнейшем укреплении оборонной мощи страны и повышении боевой готовности Советских Вооруженных Сил». Семинар, который прошел на высоком идейно-теоретическом уровне, помог слушателям четко определить свою роль и место в выполнении задач, стоящих перед частью и подразделениями.

Офицерам регулярно читаются лекции. Ежедневно проводятся политические информформации. К проведению их привлекаются члены группы докладчиков, большинство которых является слушателями группы марксистско-ленинской подготовки.

Мы широко используем возможности города. Перед офицерами выступают ученые вузов, руководители местных партийных и советских органов. Например, при подготовке к семинару по теме «Основные вопросы экономической политики партии на современном этапе. Директивы XXIV съезда КПСС по пятилетнему плану развития народного хозяйства на 1971—1975 годы» командиры и политработники прослушали лекцию старшего преподавателя военно-учебного заведения, кандидата исторических наук. Они посетили одно из крупнейших предприятий легкой промышленности, ознакомились с производством, встретились с передовыми рабочими. Перед ними выступил генеральный директор. Он рассказал о задачах легкой промышленности в новой пятилетке, путях их решения, об энтузиазме, с которым трудятся рабочие по претворению в жизнь планов партии.

Стремясь как можно полнее сочетать глубокий интерес офицеров к изучению документов съезда с постоянным совершенствованием содержания и методики занятий, партком и партийное бюро добиваются повышения действенности работы по идейно-политическому воспитанию коммунистов и всех офицеров. В году XXIV съезда КПСС абсолютное большинство из них выполняет свои обязанно-



«...Основным методом учебы была и остается, конечно, самостоятельная работа. Чтобы не отстать от жизни, все наши кадры должны постоянно учиться, повышать свой идейно-теоретический уровень, овладевать достижениями науки и передовой практики»

(Из Отчетного доклада ЦК КПСС XXIV съезду партии).

сти с чувством высокой личной ответственности, служит примером ревностного отношения к службе, дисциплинированности и исполнительности. За добросовестное отношение к обязанностям каждый второй офицер имеет поощрения.

Офицерский коллектив упорным трудом, большой организаторской работой обеспечивает необходимый уровень боевой готовности подразделений. В борьбе за выполнение социалистических обязательств в честь XXIV съезда КПСС каждый второй воин, каждые третья рота, второй взвод, второе отделение завоевали право называться отличными.

Партийная организация видит свой долг в том, чтобы еще глубже вникать в политическую учебу каждого офицера-коммуниста, оказывать действенную помощь изучающим марксистско-ленинскую теорию, повышать ответственность командиров и политработников за свою теоретическую подготовку, памятуя, что в коммунистической идейности — источник силы наших кадров, их стойкости и активности в проведении в жизнь политики и решений Коммунистической партии.

Подполковник И. ГЛЫГЛО,  
руководитель группы  
марксистско-ленинской подготовки.



Содержательная наглядная агитация — хороший помощник воинам в подготовке к политическим занятиям.

На снимке: курсанты В. Ляшенко, Н. Грицюк, В. Голубь, Л. Будник и А. Шамраенко у стенда «Основные новостройки девятой пятилетки».

Фото А. КОНОПЕНИСА.



**Б**ыть агитатором — большая честь для солдата, сержанта. Агитатор пламенным словом, личным примером увлекает воинов на отличную боевую службу, безупречное выполнение требований военной присяги, воинских уставов, укрепление воинской дисциплины, организованности и порядка. Именно это можно сказать о сержанте А. Бурковском (снимок вверху). Он пользуется авторитетом среди сослуживцев, его убедительное слово постоянно звучит в казарме, на занятиях в поле, в войсковом наряде. Сержант не только призывает, но и показывает пример образцовой службы, отличной учебы.

Как-то на стрельбище агитатор Бурковский услышал разговор молодых солдат: в такую погоду, мол, вряд ли дотянешь до удовлетворительной...

Сержант рассказал об этом командиру подразделения, посоветовался, как лучше доказать, что умелому стрелку плохая погода не помеха.

— Личный пример — лучший способ агитации, — сказал офицер.

Сержант Бурковский напомнил подчиненным о взятых ими обязательствах в соревновании под девизом «Год XXIV съезда КПСС — год отличной боевой службы и учебы», подчеркнул, что успех стрельбы решают умелые действия на огневой пози-

ции, старательность, внимательность, уверенность в своих способностях.

Мастерски вел огонь сержант Бурковский. Все его подчиненные выполнили упражнение.

С интересом слушают солдаты агитатора рядового А. Касумова (снимок внизу). Коммунист, отличник боевой службы, боевой и политической подготовки, он всегда живо откликается на все их запросы.

Вот и сейчас вокруг Касумова собрались свободные от службы воины. Агитатор повел разговор о героях внутренних войск. Он спросил: «Кто читал очерк об Иване Пашином в книге «Служим Отчизне»? Оказалось, что далеко не все знают о мужественном поступке воина.

Завязался непринужденный разговор, который перешел на повседневные дела подразделения. Агитатор отметил усердие передовиков социалистического соревнования — ефрейтора В. Басалаева, рядовых Ф. Блинова, Н. Алексева. Он рассказал о том, как добительно и добросовестно несут они боевую службу, призвал сослуживцев следовать их примеру.

Пропагандировать идеи партии, сплачивать и вести за собой товарищей по ратному труду — в этом видит коммунист-агитатор свой почетный долг. Он не считаетя со временем. Выдалась свободная минута, и вокруг Касумова собираются люди.

Фото А. КОНОПЕНИСА.



Дважды в неделю солдаты и сержанты, в отведенное расписание дня время, собираются в Ленинских комнатах на политическую информацию. Они любят послушать о чем-то новом, волнующем, важном.

Особый интерес вызвали у воинов решения XXIV съезда КПСС. И именно политинформации, в первую очередь, позволили нам удовлетворить его наиболее полно и оперативно.

...В подразделении идет политическая информация. Разговор на тему «Об итогах выполнения восьмого пятилетнего плана в развитии промышленности» ведет политработник старший лейтенант А. Державицкий. Он хорошо подготовился, тщательно продумал план своего выступления, иллюстрировал рассказ диаграммами, яркими цифрами, сравнениями, которые помогли воинам осязательнее представить величие достигнутого.

Выступление офицера было глубоким по содержанию, доходчивым по форме изложения. Он подчеркнул преимущества социалистического планового хозяйства, дающие возможность непрерывно наращивать темпы развития экономики, из года в год повышать благосостояние народа, крепить оборонную мощь Родины.

Говоря о хозяйственной деятельности охраняемых объектов, политинформатор логически подвел солдат и сержантов к пониманию важности их ратного труда в успешном выполнении заданий пятилетнего плана.

Все сказанное офицером нашло горячий отклик в сердцах воинов. Слушатели поставили перед пропагандистом ряд вопросов, касающихся роста отдельных отраслей промышленности, их влияния на укрепление обороноспособности нашей страны. Рядовой В. Иванов попросил старшего лейтенанта рассказать на очередной политической информации о мероприятиях партии по повышению благосостояния народа в девятой пятилетке.

# ОПЕРАТИВНО, ЗЛОБОДНЕВНО, ДОХОДЧИВО

Содержательно и интересно проводятся политические информации офицерами И. Леоновым, М. Габруковичем и другими. В том, что здесь солдаты и сержанты не имеют грубых нарушений боевой службы, добиваются высоких показателей в боевой и политической подготовке, наряду с другими формами идейно-политического воспитания, немалая роль принадлежит политической информации.

Есть и досадные исключения. Как-то автору этих строк пришлось присутствовать на политинформации об итогах развития сельского хозяйства в восьмой пятилетке. Проводил ее офицер А. Кильпяйнен. Он имеет хорошую подготовку, высшее специальное образование. Однако рассказ его был скучным, невыразительным, с большими паузами от фразы к фразе. Естественно, он не вызвал интереса у слушателей. Используя обилие цифр, политинформатор не сумел донести до сознания людей существа вопроса.

А случилось это потому, что офицер понадеялся на свои способности, посчитал, что провести политинформацию дело простое, к которому не

\_\_\_\_\_

\_\_\_\_\_

\_\_\_\_\_

\_\_\_\_\_

\_\_\_\_\_

\_\_\_\_\_

\_\_\_\_\_



обязательно основательно готовиться. Достаточно иметь в руках текст передовой статьи из газеты, и дело сделано. Так и произошло на этот раз.

С офицером состоялся обстоятельный разговор, и он сделал правильные выводы. Однако этот и некоторые другие факты послужили основанием для обсуждения вопроса о состоянии политической информации на совещании офицеров-политработников.

Как добиться, чтобы тридцать минут, которые выделяются на политическую информацию, были насыщены сообщениями большого политического звучания, помогали бы воинам чувствовать напряженный трудовой пульс жизни страны, занятой выполнением грандиозных планов девятой пятилетки, вызывали у них размышления, звали вперед, к мастерству, совершенству?

Для этого мы стремимся прежде всего обеспечить актуальность и оперативность тематики политических информаций. Главные в ней сейчас — это вопросы, вытекающие из материалов и решений XXIV съезда КПСС, достижений советского народа в выполнении заданий первого года девятой пятилетки. Многие политические информации посвящаются пропаганде требований присяги, уставов, вопросам бдительности, боеготовности, задачам личного состава, ходу выполнения социалистических обязательств в году XXIV съезда КПСС и другим. Их тематика планируется у нас на две недели, рассматривается на совещании офицеров политаппарата и доводится до подразделений. Разрабатывается она как примерная. И это правильно. Жизнь исключительно подвижна.

Одно событие сменяет другое. Каждый день приносит что-то новое. Поэтому тематику приходится менять, уточнять. Не лишены самостоятельности заместители командиров подразделений по политчасти. Однако инициатива их не остается бесконтрольной. Мы периодически анализируем тематику, делаем выводы из недостатков.

В подразделении, где заместителем по политчасти лейтенант В. Хлопин, служат воины 15 национальностей. Однако солдаты и сержанты редко информировались о достижениях в развитии экономики, науки и культуры советских республик. На очередном семинаре политинформаторов мы поговорили об этом упущении, внесли изменения в тематику политинформаций.

Проводить политические информаций мы поручаем наиболее подготовленным в теоретическом отношении офицерам. Перед воинами выступают командир, его заместители, командиры и политработники подразделений, представители администрации охраняемых объектов.

В целях повышения теоретических знаний политинформаторов на семинарах им читаются лекции, даются рекомендации по методике подготовки и проведения политинформаций, организуется обмен опытом.

Убедительность, действенность политинформации во многом определяется формой выступлений пропагандистов. Практика подтверждает, что и в пределах малого времени возможно широко пользоваться наглядными и техническими средствами пропаганды. Для большинства наших подразделений это стало правилом. Заботливые пропагандисты

**«Съезд обязывает партийные организации усилить внимание к марксистско-ленинскому образованию коммунистов, воспитанию кадров на основе глубокого усвоения марксизма-ленинизма, выработанных партией воззрений по основным проблемам современности»**

(Из Резолюции XXIV съезда Коммунистической партии Советского Союза по Отчетному докладу Центрального Комитета КПСС).



**Секретарь партийной организации майор П. Трачук помогает воинам готовиться к очередной теме занятий по материалам XXIV съезда КПСС.**

Фото А. КОНОПЕНИСА.

ведут подборки ярких цифр, сравнений, вырезок, диаграмм и схем из газет и журналов, позволяющих наиболее доходчиво разъяснять материалы и решения съезда.

Равно как и другие мероприятия идейно-воспитательного характера, качество подготовки и проведения политических информаций требует постоянного контроля. Как мы его осуществляем? Значительную часть времени офицеры управления работают непосредственно в подразделениях. В планы-задания им обязательно включается поручение: в одном случае провести политическую информацию, в другом — проверить подготовку к ней и качество проведения. Результаты контроля нами обобщаются, выводы из них рас-

сматриваются на совещаниях полит-аппарата и политинформаторов, выработываются меры по повышению идейного уровня и действенности политической информации. Мы заботимся, чтобы она всегда была идеологически заостренной, лучше отвечала требованиям времени и запросам военнослужащих.

**Майор А. ТКАЧЕНКО.**

\_\_\_\_\_

\_\_\_\_\_

\_\_\_\_\_

\_\_\_\_\_

\_\_\_\_\_

\_\_\_\_\_

\_\_\_\_\_



# САМОЕ ВАЖНОЕ

Солдаты и сержанты нашего взвода с большим воодушевлением восприняли исторические решения XXIV съезда КПСС. Каждую свободную минуту они стремились использовать для того, чтобы почитать Отчетный доклад ЦК КПСС, Директивы на девятую пятилетку, другие материалы съезда. И чем глубже знакомились воины с историческими документами, тем чаще обращались с вопросами, высказывали собственное отношение к тем величественным планам, которые наметила Коммунистическая партия.

Это радовало. Но вместе с тем заставляло серьезно задуматься над улучшением работы по изучению материалов XXIV съезда КПСС на политзанятиях. Хотелось сделать эти занятия более интересными, содержательными, действенными, чтобы воины не просто получили сумму знаний, а смогли бы лучше прочувствовать время, в которое живем, получили пищу для глубоких раздумий об ответственности за выполнение воинского долга перед Родиной.

Задолго до начала изучения материалов съезда я вместе со своим помощником, активистами взвода рядовыми Н. Петровым и В. Белокуровым занялся подбором литературы, подготовкой наглядных пособий — плакатов, карт, схем, диаграмм. Для себя приготовил справочники, чтобы иметь возможность всегда дать правильные ответы на вопросы слушателей.

Товарищ Л. И. Брежнев сказал в Отчетном докладе ЦК XXIV съезду КПСС, что в центре идейной жизни партии, коммунистического воспитания советских людей есть и будет ленинизм, как вечно живое, развивающееся учение. Эти слова заставили меня еще вдумчивее подойти к изучению со слушателями произведений В. И. Ленина.

Как показывает практика, дело это не простое и требует большого и серьезного внимания. Бывает, когда иные воины механически переписывают содержание первоисточников, недостаточно, а то и вовсе не вникая в существо прочитанного.

В группе, которой я руковожу, именно такое было у рядового В. Коренева. Он законспектировал шесть работ В. И. Ленина. Однако при проверке выяснилось, что слушатель старательно переписал целые страницы, многие понравившиеся фразы, выражения без их логической связи.

Мы решили организовать обмен опытом изучения и конспектирования произведений В. И. Ленина. Старший сержант М. Семенов умело и доходчиво рассказал о том, как он работает над первоисточниками, составляет конспекты, готовится к политическим занятиям по материалам съезда. Разговор принес свои плоды и для многих из присутствующих явился полезным уроком. Во время занятий по 1-й и 2-й темам материалов XXIV съезда КПСС Коренев и Балабанов выступили содержательно. Учеба, помощь товарищей помогли.

И еще. Я установил порядок: после завершения работы слушателей над ленинским произведением собирать конспекты для проверки и анализа. Изучив их внимательно, провожу специальный разбор, на котором отмечаю положительное, указываю на недостатки.

Это весьма действенная форма учебы.

Сошлюсь на пример. Рядовой Н. Додатко имеет низкое общее образование. Естественно, конспектирование первоисточников являлось для него делом нелегким. Прошло некоторое время, и прилежный воин стал неузнаваем. Теперь он об-

разцово конспектирует рекомендованную литературу. При изучении темы «XXIV съезд партии о международном положении СССР и внешнеполитической деятельности КПСС» рядовому Додатко был поставлен вопрос, что он знает о работе В. И. Ленина «Письмо к американским рабочим». Воин четко и полно рассказал о содержании ленинского труда, правильно раскрыл значение этого произведения в наши дни.

Было бы совершенно неправильно рассчитывать на плодотворную учебу воинов, предварительно не вызвав у них интереса к той или иной ленинской работе, к творческому поиску. Добиваться этого помогают лекции, семинары, беседы, в ходе которых я стараюсь ставить такие вопросы, которые наводят воинов на размышления. Это способствует развитию у слушателей творческого мышления, умения применять теоретические положения к анализу событий современности, достижений науки и техники.

Я не стремлюсь навязать какой-то «единственно верный» метод работы над книгой. У каждого может быть свой подход и навыки самостоятельной учебы. И если они эффективны, способствуют приобретению глубоких знаний, — не отвергаю их, а, наоборот, поощряю.

На мой взгляд, наиболее действенным в обучении слушателей самостоятельной работе по изучению первоисточников является метод постепенного усложнения и повторения определенных приемов и действий. Сошлюсь на пример рядового В. Черемушкина. Поначалу я давал ему задание выписывать из книг имена, даты, цифры, факты, стремился научить его находить фактический материал. Чаще всего занимался с ним в карауле, в свободное от несения службы время. В часы самостоятельной подготовки ставил вопросы, на которые в книге можно было найти ответ.

Следующим этапом было требование давать письменные ответы на вопросы, которые не получили четкого разрешения в книге. Это заставляло воина учиться формулиро-

вать собственные мысли. Далее я стал требовать от слушателя составления плана по прочитанному материалу. Цель — научить логически связывать отдельные выводы. Одновременно учил солдата отвечать на вопрос не по конспекту, а своими словами.

Постепенно к рядовому Черемушкину пришел навык самостоятельной работы над книгой. Сейчас он может из любого произведения выделить главное, своими словами пересказать изложенные в нем мысли, подкрепить их выводами и примерами.

В ходе самостоятельной работы учитываю индивидуальные способности каждого воина. Слушатели имеют разную общеобразовательную подготовку — от 6 классов до института. Тем, кто лучше подготовлен, даю читать сложные материалы самостоятельно. Со слабоуспевающими беседую сам, советую, как лучше сформулировать записи, отвечаю на вопросы. В результате удалось добиться, что рядовые С. Даниэлян, Ю. Лукин и другие, раньше отставшие по политической подготовке, получили хорошие и отличные оценки.

Мой небольшой опыт показывает, что руководитель группы в часы самостоятельной работы не может вести себя как посторонний наблюдатель. Его задача — интересоваться, что читают слушатели, как усваивают материал, помогать им разбираться в трудных вопросах, добиваться, чтобы ни одна минута учебного времени не была потрачена впустую.

Полагаю, что каждый пропагандист в интересах постоянного и действенного контроля за самостоятельной подготовкой должен шире привлекать свой актив — солдат и сержантов, имеющих высшее и среднее образование. С их помощью легче научить слушателей искусству правильного чтения.

Большую пользу в изучении материалов XXIV съезда КПСС приносит войсковая дружба и товарищество, забота воинов о слабоуспевающих, взаимопомощь. В груп-

не стало правилом — во время самоподготовки за одним столом с отличником сидит слушатель, нуждающийся в помощи. Это дает хорошие результаты. Рядовой Каряпин раньше плохо знал географическую карту. Сейчас свободно показывает страны мира, дает им социально-политическую характеристику, раскрывает их взаимоотношения с нашей Родиной.

Бывает, что в самостоятельной подготовке слушателей принимают участие офицеры, которые читали лекции. Так, например, после выступления по теме «XXIV съезд партии о международном положении СССР и внешнеполитической деятельности КПСС» майор А. Лютенков пришел в группу и помог слушателям лучше разобраться в поднятых вопросах. Такая практика должна, на мой взгляд, стать правилом, ибо эффект от нее очень большой.

Воины с большим вниманием слушали содержательные лекции офицеров Н. Абрамова — «XXIV съезд об укреплении обороноспособности страны», А. Лютенкова — «Индустрия области в новой пятилетке», И. Вороновича — «XXIV съезд об экономической политике партии на современном этапе». Трудно переоценить значение встречи с делегатом XXIV съезда КПСС, работницей производственного объединения, которая искренне и тепло отозвалась о ратном труде воинов.

Изучению на политических занятиях материалов съезда способство-

вало использование других форм идейно-воспитательной работы. Об одной из них — устном журнале — мне хочется рассказать.

Идея его создания в нашем подразделении возникла после опубликования проекта Директив XXIV съезда КПСС по пятилетнему плану развития народного хозяйства СССР на 1971 — 1975 годы. С тех пор прочитано девять «страничек». Их авторами были воины различных национальностей. Они рассказали слушателям об успехах трудящихся своих республик, перспективах, которые открыл перед ними XXIV съезд Коммунистической партии Советского Союза.

Устный журнал помог слушателям глубже разобраться в сущности экономической политики КПСС на современном этапе, в задачах, поставленных съездом перед советским народом, в изучении темы «Основные вопросы экономической политики партии на современном этапе».

Воины взвода добились хороших показателей в боевой службе, укреплении дисциплины, в социалистическом соревновании. Но мы решили, чтобы наш взвод стал отличным.

Штурм новых высот в службе, боевой и политической подготовке продолжается. Достичь их помогают воинам мудрые решения XXIV съезда КПСС.

**Лейтенант Е. ЛАПТЕВ,**  
руководитель группы политзанятий.

---

## ПО СЛЕДАМ ВЫСТУПЛЕНИЙ ЖУРНАЛА

В пятом номере журнала «На боевом посту» была опубликована статья подполковника Я. Дуонова «Политзанятиям — высокий идейный уровень», в которой отмечались недостатки в политической учебе в одной из частей войск. Как сообщил в редакцию начальник политотдела, статья обсуждена на совещании политработников и семинарах руководителей групп политзанятий.

Приняты меры к повышению качества инструктивно-методических занятий на сборах пропагандистов. Их проводят руководящие офицеры, опытные методисты.

Чаще стали практиковаться открытые уроки.

Организован систематический контроль за политической учебой солдат и сержантов. Перед посещением занятий офицеры тщательно инструктируются. Результаты проверки обсуждаются в политотделе.

Конкретнее вникают в ход политической учебы партийные и комсомольские организации. Вопросы повышения качества и действенности политзанятий рассматриваются на собраниях и заседаниях бюро. Заслушиваются отчеты коммунистов и комсомольцев об изучении произведений В. И. Ленина, программы политической подготовки.

Руководителям групп политзанятий, подвергшимся критике, оказывается повседневная помощь.

# ПАРТИЙНАЯ ЗАБОТА

Повышение качества боевой службы, надежности охраны объектов является предметом постоянной заботы партийной организации, которую возглавляет капитан К. Гусев. Основное внимание коммунисты уделяют воспитанию у воинов высокой политической сознательности, чувства личной ответственности за выполнение своего воинского долга, соблюдению социалистической законности при несении боевой службы. Это достигается разнообразными формами работы.

В первую очередь партийная организация заботится о том, чтобы коммунисты — начальники войсковых нарядов показывали пример в этом деле. С ними проводится обмен опытом, заслушивают отдельных из них на собраниях, заседаниях бюро о том, как они организуют боевую службу в войсковом наряде и добиваются успешного выполнения поставленной задачи. Эта работа дает положительные результаты. Многие начальники войсковых нарядов — коммунисты несут боевую службу на хорошо и отлично. Среди них старшина Л. Вельчинский.

Содержательнее стали планы политико-воспитательной работы в войсковых нарядах. И в этом немалая заслуга коммунистов. Контролируя несение боевой службы, они проводят беседы с война-

ми, учат комсогов, агитаторов, редакторов боевых листков, как надо мобилизовать воинов на достижение лучших показателей в боевой службе. Умело, например, проводит политическую работу в карауле коммунист Вельчинский. Хорошо справляются с обязанностями агитаторов войсковых нарядов рядовые Ю. Исхаков, А. Казаков и другие.

Партийная организация постоянно популяризирует успехи в боевой службе лучших солдат и сержантов, обобщает и распространяет их передовой опыт. Каждый случай положительных действий воинов на боевой службе становится достоянием личного состава. Для этого используется устный журнал «Азимут», в котором есть страничка «Наша боевая служба». Кроме того, выпускаются листовки с описанием поучительных примеров несения боевой службы часовыми, контролерами и т. п. Например, когда рядовые Волков и Соколов предотвратили побег осужденных, об этом рассказала листовка «Верные воинскому долгу».

Такие же листовки посвящались первому в части кавалеру нагрудного знака «За отличие в службе» I степени старшему лейтенанту М. Шепелю, старшему контролеру старшине Д. Райцеву.

И. УСКОВ.



Воины закончили патрульно-постовую службу. Как она прошла, что нового, интересного было в ней, кто из товарищей отличился — об этом и многом другом спешит узнать младший сержант И. Климов. И не случайно. Он — редактор боевого листка.

Иван Климов с желанием и высоким чувством ответственности относится к выполнению общественного поручения.

Отличник боевой службы, боевой и политической подготовки, комсомолец Климов сам неоднократно проявлял бдительность на боевой службе. На его счету 85 задержанных нарушителей общественного порядка. Грудь передового воина украшают нагрудные знаки «За отличие в службе» I степени, «Отличник Советской Армии», классного специалиста.

На снимке: младший сержант И. Климов выпускает боевой листок.

Фото Н. ШИЛЬМАНА.

## ПОЛИТИЧЕСКИЕ ЗАНЯТИЯ

На изучение темы «Развивающиеся страны Азии, Африки и Латинской Америки» отводится 8 часов, из которых рекомендуется выделить по 2 часа на лекцию (рассказ) и самостоятельную подготовку и 4 часа — на семинар (беседу).

В лекции целесообразно рассмотреть следующие вопросы:

1. Крушение колониальной системы империализма. Образование независимых национальных государств.

2. Социально-экономическое развитие освободившихся стран. Развивающиеся страны и неокOLONИализм.

3. Мировая социалистическая система — надежная опора народов в борьбе за национальную независимость и свободу.

стической Японии, образование мировой социалистической системы, резкое ослабление позиций империализма облегчили завоевание независимости многими странами Азии и Африки.

В послевоенный период национально-освободительная борьба народов приобрела еще больший размах. Кризис колониализма вступил в заключительную фазу — **крушения колониальной системы империализма**. Силы международного капитала оказались не в состоянии сдержать могучий натиск угнетенных народов, поддержанных социалистическими странами и международным рабочим классом.

Характеризуя этапы кризиса и распада колониальной системы, руководителю следует обратить внимание слушателей на следующее. Национально-освободительное движение представляет собой часть единого мирового революционного процесса. Оно

# ПО ПУТИ СВОБОДЫ

Вначале пропагандист кратко объясняет само понятие «развивающиеся страны». К ним относятся, во-первых, страны, получившие политическую независимость до второй мировой войны или в итоге послевоенного краха колониализма и, во-вторых, — колонии, протектораты, подопечные территории. На долю развивающихся стран, вместе взятых, приходится более половины территории (68,7 млн. кв. км) и около половины населения (1,621 млн. чел.) мира.

Раскрывая **первый вопрос**, руководитель показывает, что распад колониальной системы империализма и возникновение независимых национальных государств неразрывно связаны с победой Великой Октябрьской социалистической революции, успехами мировой системы социализма, классовой и антиимпериалистической борьбой народов.

Октябрьская революция дала мощный толчок национально-освободительному движению, **положила начало кризису колониальной системы империализма**. В Программе КПСС говорится: «Если империализм подавил национальную независимость и свободу большинства народов, заковал их в цепи жестокого колониального рабства, то возникновение социализма знаменует наступление эры освобождения угнетенных народов» (Материалы XXII съезда КПСС, М., 1962, стр. 352).

Под влиянием Великого Октября в период между первой и второй мировыми войнами национально-освободительная борьба народов охватила все районы мира. Разгром фашистской Германии и империали-

выступает как союзник пролетариата в революционно-освободительной борьбе за ликвидацию всех форм колониального гнета и эксплуатации, успех его, глубина и размах зависят от возникновения и роста мирового социализма. Громадная бескорыстная помощь социалистических стран во всех областях экономической, политической и культурной жизни, решительная борьба против экспорта контрреволюции, неокOLONИализма, пример ранее отсталых народов, вступивших на путь строительства социализма и добившихся больших успехов, — все это способствовало невиданному подъему национально-освободительного движения.

Дальнейшее углубление национально-освободительной борьбы на современном этапе происходит в условиях все возрастающего изменения соотношения сил на мировой арене в пользу мира, демократии и социализма. Не случайно наиболее бурный распад колониальной системы империализма происходил в 50-х, первой половине 60-х годов, когда мировая система социализма добилась решающих успехов в политическом и социально-экономическом развитии, когда значительно укрепилась ее международные позиции. К этому периоду относятся формирование молодых национальных государств, освободившихся от политического господства империализма.

Всего после войны на месте бывших колоний и зависимых стран образовалось около 80 самостоятельных государств, из них 44 — только за шестидесятые годы. Взять, к примеру, Африку. Если в начале 1960 года там насчитывалось всего 9 независимых

государств, то сейчас — 41. Их общая площадь составляет около 90 процентов континента, а население превышает 300 млн. человек, или 92 процента всего населения Африки.

Подробные сведения об этом руководитель группы может найти в учебном пособии «Страны мира» (Воениздат, М., 1969, стр. 226—228).

До победы Великой Октябрьской социалистической революции под гнетом колонизаторов находилось почти 70 процентов населения и более 77 процентов территории земного шара. Ныне империализм удерживает под своим господством примерно 1 процент (около 35 млн. чел.) населения и немногим более 4 процентов территории земли (приблизительно 5 млн. кв. км). Но колониальный гнет все еще испытывают на себе миллионы африканцев, жителей ряда владений Южной и Юго-Восточной Азии,

экономические и демократические задачи. На их путь стоят большие трудности как внутреннего, так и внешнего порядка.

Народы освободившихся стран унаследовали от колониализма экономическую и культурную отсталость. На трех обширных континентах Азии, Африки и Латинской Америки около 17 государств имеют средний уровень развития капитализма (Индия, Турция, Бразилия и т. д.). Более чем в 30 странах капитализм развит весьма слабо, а в 11 — господствует феодальный строй. Еще существуют более 80 стран и территорий, находящихся на стадии дофеодалных отношений (в тропической Африке). В мировом промышленном производстве доля развивающихся стран равняется примерно 7 процентам, в то время как их народы составляют 47 процентов населения планеты.

Основная отрасль экономики большинства этих стран — крайне отсталое сель-

# И НЕЗАВИСИМОСТИ

Ближнего и Среднего Востока. Народы колоний, поддерживаемые социалистическими странами, прогрессивными силами мира, усиливают борьбу за национальное и социальное освобождение. Советский Союз, как отметил в Отчетном докладе ЦК КПСС XXIV съезду партии товарищ Л. И. Брежнев, «...всецело поддерживает эту справедливую борьбу».

Распад колониальной системы — второе по своему значению явление после образования мировой социалистической системы. В революционном процессе, изменяющем ныне лицо земного шара и отвоевывающем у империализма все новые и новые рубежи, важное место, наряду с укреплением мирового социализма и ростом международного коммунистического и рабочего движения, принадлежит национально-освободительной борьбе бывших колоний и зависимых стран. «Главное состоит в том, — говорится в Отчетном докладе ЦК КПСС XXIV съезду партии, — что **борьба за национальное освобождение во многих странах стала практически перерастать в борьбу против эксплуататорских отношений, как феодальных, так и капиталистических**». Народы, сбросившие или сбрасывающие колониальное иго и вступившие на путь независимости и прогресса, представляют собой важный отряд мирового революционного движения.

Излагая второй вопрос, пропагандист подчеркивает, что современные национально-освободительные революции — это прежде всего **антиимпериалистические** революции, последовательно решающие социально-

ское хозяйство, что особенно характерно для молодых государств Африки и Азии. Не случайно продовольственная проблема для этих континентов одна из наиболее острых. Большая часть населения постоянно голодает. Об этом свидетельствуют следующие данные. Национальный доход на душу населения в 1969 году в экономически развитых странах равнялся 1800 долларам, а в развивающихся — 162, в том числе на Ближнем Востоке — 317, в Латинской Америке — 346, в Африке — 151, в Азии — 120 долларам.

Согласно данным Всемирной организации здравоохранения, Африка является районом с наиболее отсталой системой медицинского обслуживания. Если в Европе один врач приходится на тысячу, то на африканском континенте — на 50 тысяч человек.

Развивающиеся страны богаты природными ресурсами. В недрах Азии, Африки и Латинской Америки сосредоточены огромные запасы нефти, золота, меди, вольфрама, сербра, алмазов, марганца и других полезных ископаемых. Однако эти богатства эксплуатируются капиталистическими монополиями. Из Африки, например, от 30 до 90 процентов важных видов стратегического сырья вывозится в крупные капиталистические государства.

Экономическая отсталость стран Азии, Африки и Латинской Америки обуславливает социальный состав их населения. От 65 до 90 процентов его занято в сельском хозяйстве. Численность индустриального пролетариата невелика. Однако рабочий класс быстро растет и укрепляется. Проис-

ходит процесс его становления как ведущей силы.

Пропагандист разъясняет особенности современного этапа национально-освободительного движения, которое из потенциального резерва мировой социалистической революции превратилось в важную составную часть единого мирового революционного процесса, о чем в свое время говорил В. И. Ленин. Происходят антиимпериалистические, демократические революции нового типа.

В этих условиях империалистические государства проводят по отношению к развивающимся странам политику и практику неокOLONИализма. Империалисты, говорил Л. И. Брежнев в докладе, посвященном 100-летию со дня рождения В. И. Ленина, «...стремятся содействовать тому, чтобы в бывших колониальных странах развивались капиталистические порядки: так будет сподручнее грабить их в современных условиях, применяя более «гибкие», более хитрые методы. В этом состоит смысл неокOLONИализма». В тех же целях империализм использует агрессивные военно-политические блоки (НАТО, СЕАТО, СЕНТО и др.), антикоммунизм, другие формы и средства.

В лекции особое внимание следует обратить на страны, вставшие на путь некапиталистического развития (ОАР, Конго (Браззавиль), Бирма, Сирия, Алжир, Мали, Гвинея и др.). К началу 70-х годов население таких государств составило в целом свыше 100 миллионов, а территория — почти 7 миллионов квадратных километров. Пропагандист подчеркивает, что выбор пути развития освободившихся народов — важная и острая проблема, связанная со столкновением, борьбой общественных сил, поскольку разные классы и партии предлагают различное ее решение.

Перспективы некапиталистического пути развития ряда стран в определенных условиях предвидели еще основоположники научного коммунизма. Возможность перехода ранее отсталых стран к социализму, минуя капиталистическую стадию, теоретически обосновал В. И. Ленин. При этом он связывал эту возможность с возникновением и развитием социализма в других, более развитых странах. «...С помощью пролетариата передовых стран, — писал В. И. Ленин, — отсталые страны могут перейти к советскому строю и через определенные ступени развития — к коммунизму, минуя капиталистическую стадию развития» (Полн. собр. соч., т. 41, стр. 246).

Это ленинское положение полностью подтвердилось на опыте советских республик Средней Азии и Монгольской Народной Республики.

Анализируя современное национально-освободительное движение, его характер и борьбу двух социальных систем, XXIV съезд КПСС вновь подтвердил историческую перспективность некапиталистического пути развития освободившихся стран. За последние годы на него встали новые страны. Они добились значительных успехов в укреплении национальной независимости и провели прогрессивные общественные пре-

образования. Велика их роль в борьбе народов за национальную независимость и свободу. «Передовым отрядом современного национально-освободительного движения, — говорится в Резолюции XXIV съезда партии по «Отчетному докладу, — являются страны, вставшие на некапиталистический путь развития, то есть взявшие курс на строительство в перспективе социалистического общества» (Материалы XXIV съезда КПСС, М., 1971 г., стр. 194).

По этим вопросам можно найти материал в Отчетном докладе ЦК КПСС (Материалы XXIV съезда КПСС. Политиздат, 1971 г., раздел I, §§ 1—3, стр. 4—31), в выступлениях представителей коммунистических и революционно-демократических партий на XXIV съезде КПСС, в учебном пособии «Страны мира», стр. 233—248.

Раскрывая третий вопрос, пропагандист отмечает, что мировая система социализма — надежный оплот освободившихся стран в их социально-экономическом и политическом развитии, в борьбе против империализма, за укрепление национальной независимости. Между социалистическими и развивающимися странами установились отношения нового типа, основанные на принципах полного равноправия, невмешательства во внутренние дела, взаимного уважения и учета интересов обеих сторон. Мировая система социализма ограничивает или вовсе парализует попытки империализма повернуть вспять развитие освободившихся стран, тем самым выступает как надежный щит, гарантирующий движение этих государств по пути национальной независимости и социального прогресса. Она воздействует силой своего примера, оказывает всестороннюю помощь в создании и укреплении национальной экономики, в политическом, военном и дипломатическом отношениях.

Здесь уместно сослаться на слова В. И. Ленина: «Мы все усилия приложим, чтобы с монголами, персами, индийцами, египтянами сблизиться и слиться, мы считаем своим долгом и своим интересом сделать это, ибо иначе социализм в Европе будет непрочен. Мы постараемся оказать этим отсталым и угнетенным, более чем мы, народам «бескорыстную культурную помощь», ...т. е. помочь им перейти к употреблению машин, к облегчению труда, к демократии, к социализму» (Полн. собр. соч., т. 30, стр. 120).

Говоря о помощи СССР, пропагандист сообщает слушателям следующие данные. В 1970 году СССР поддерживал деловые связи с 70 развивающимися странами, причем с 40 из них у нас заключены межправительственные соглашения об экономическом и научно-техническом сотрудничестве. С помощью Советского Союза в странах Азии и Африки построено до 340 крупных промышленных объектов, в том числе гигантский гидроэнергетический комплекс в Асуане (ОАР), металлургический комбинат в Бхилае (Индия). А всего в молодых национальных государствах с помощью стран социализма построено и строится 2500 различных объектов. Пропагандист подчерки-

420

вает значение «Договора о дружбе и сотрудничестве между Союзом Советских Социалистических Республик и Объединенной Арабской Республикой», заключенного 27 мая 1971 года. Оно состоит в том, что это первый договор с одной из развивающихся стран. Договор закрепляет курс ОАР на развитие в перспективе социалистического общества. Он является новым этапом в укреплении дружбы между СССР и ОАР.

XXIV съезд партии показал, что помощь стран социализма служит надежной гарантией отпора агрессивным замыслам и подрывным действиям империализма и реакции. Пример тому — успешная борьба народов Индокитая с американским империализмом, ведущим разбойничью войну в Юго-Восточной Азии, арабских народов — против израильских агрессоров. Говоря об этом, следует разъяснить слушателям соответствующие положения из Отчетного доклада ЦК КПСС XXIV съезду партии, Резолюции по Отчетному докладу, Обращения XXIV съезда КПСС «Свободу и мир народам Индокитая!», Заявления XXIV съезда КПСС «За справедливый и прочный мир на Ближнем Востоке!». В заключение пропагандист делает вывод о том, что мировая система социализма является надежным оплотом народов развивающихся стран. Опираясь на страны социалистического содружества, они ведут настойчивую борьбу против внутренней реакции и империализма, добиваются подлинной национальной независимости и социального прогресса.

При этом следует подчеркнуть, что эффективность помощи развивающимся странам зависит не только от экономической мощи социалистических государств, но и от их военного могущества. Поэтому дальнейшее укрепление боеготовности Вооружен-

ных Сил СССР и других стран социалистического содружества является патриотическим и интернациональным долгом. Здесь уместно напомнить слушателям задачи по дальнейшему повышению бдительности, надежности охраны объектов и общественного порядка, укреплению дисциплины и совершенствованию боевой выучки.

На семинарских занятиях (беседе) целесообразно обсудить следующие вопросы:

1. Причины распада колониальной системы империализма.
2. Борьба народов колоний и зависимых стран за полную ликвидацию колониализма.
3. Социально-политическое развитие освободившихся стран. Развивающиеся государства и неоколониализм.
4. Сущность некапиталистического пути развития.

5. Мировая социалистическая система — надежный оплот борющихся народов.

К лекции следует подготовить политическую карту мира, на которой выделить наиболее крупные развивающиеся страны Азии, Африки и Латинской Америки, их столицы и важнейшие промышленные центры.

В часы самостоятельной подготовки воинам рекомендуется изучить VI раздел первой части Программы КПСС, 2 раздел первой части Отчетного доклада ЦК КПСС XXIV съезду партии, главу «Развивающиеся страны» учебного пособия «Страны мира». Полезно показать воинам хроникально-документальные фильмы, киножурналы об изучаемых странах, о национально-освободительной борьбе народов, об огромной интернациональной помощи, получаемой ими от Советского Союза и братских социалистических стран.

Полковник А. ЦАТУРЬЯН.



## ЧИТАТЕЛЬСКАЯ КОНФЕРЕНЦИЯ

Интересно и поучительно прошла читательская конференция по книге «Служим Отчизне», посвященная героической истории внутренних войск. Готовя это мероприятие, заведующая библиотекой Л. Карасева сделала обзор отдельных статей сборника, организовала выставку книг, выпущенных Политическим управлением внутренних войск, проинструктировала содокладчиков. Доклад Людмила Александровна сделала сама.

«Боевой путь войск, — сказала она в заключение, — учит, что основой успеха в выполнении задач боевой службы является высокая коммунистическая сознательность воинов, их личная ответственность за надежную охрану объектов».

Рядовой С. Соловьев свое выступление посвятил очерку А. Охрименко, напечатанному в книге, об отважных бойцах 132-го отдельного батальона войск НКВД. Солдат широко использовал документы музея обороны Брестской крепости и материалы из повести С. Смирнова о героях легендарного гарнизона. Рядовой Ю. Долбнев рассказал, как воины хранят и приумножают боевые традиции. Они наследуют, подчеркнул он, не столько форму, сколько сам дух традиций: стремятся воспитать в себе высокую гражданскую активность, революционную убежденность, непримиримость к недостаткам.



День клонится к вечеру. Один за другим возвращаются в подразделение войсковые наряды. Как всегда, солдаты и сержанты, возглавлявшие их, четко докладывают: за время боевой службы происшествий не случилось. И в этом немалая заслуга самих начальников караулов.

Действительно, надежность охраны объекта в значительной степени зависит от начальника войскового наряда, его морально-боевых и психологических качеств, организаторских способностей. Недаром его называют главной фигурой в боевой службе. Он призван обеспечивать точное и своевременное выполнение поставленной задачи, решительно пресекать любые нарушения, от кого бы они ни исходили, быть хладнокровным и выдержанным, сметливым и волевым.

Одним словом, к начальнику караула предъявляются большие требования. Поэтому сложна и многогранна его подготовка. Она была и остается важнейшей обязанностью командиров, предметом постоянной заботы партийных и комсомольских организаций.

Прежде всего необходимо тщательно подобрать людей, которые по своим качествам смогли бы стать начальниками войсковых нарядов. В перерывных частях эту работу начинают еще на учебном пункте. Ведь здесь находятся, как правило, представители всех подразделений. Они внимательно приглядываются к новичкам, изучают их характер, наклонности. Интересуются, как молодые воины оценивают людей, факты, события, насколько инициативны, требовательны к себе. Особое внимание обращается на тех, кто до призыва в войска руководил каким-либо кружком, спортивной секцией, был пионервожатым, работал в бригаде коммунистического труда и т. д. У таких шире кругозор, они имеют некоторые организаторские навыки. Им легче привить качества, необходимые начальнику караула.

Первоначальные выводы о том или ином солдате, полученные на учебном пункте, докладываются командиру подразделения. Через некоторое время он сравнивает их с личными наблюдениями, оценками офицеров и сержантов. После этого отбор кандидатов вступает в новый этап и принимает предметный и целеустремленный характер. Лучше всего это показать на примере.

...До очередного увольнения в запас оставалось три месяца, когда капитан Е. Сапун пригласил в канцелярию офицеров и сержантов. Командир подразделения напомнил им, что в результате некачественного подбора некоторых начальников караулов в прошлом случались нарушения службы.

— Нам надо подумать, — сказал он, — кого будем рекомендовать начальниками войсковых нарядов, как избежать ошибок в их обучении и воспитании.

---

## **НАЧАЛЬНИК КАРАУЛА:**

---

Все присутствующие близко к сердцу приняли беспокойство командира, внесли свои предложения. Секретарь бюро ВЛКСМ младший сержант Н. Винников сказал, что ранее при подборе кандидатов не спрашивали мнения комсомольской организации. А ведь чем больше людей выскажет соображения о кандидатах, тем полнее и объективнее их оценка. Заместитель командира по политической части старший лейтенант Н. Карпенко напомнил, что партийная организация иногда принимала меры уже после того, как случалось нарушение в карауле. Но давно известно, что лечить запущенную болезнь труднее, чем ее предупредить.

— Правильно, — подтвердил эту мысль командир, — парторганизация мало занималась профилактикой нарушений. Вообще воспитательные мероприятия планировались у нас для всего личного состава. Отдельно с начальниками караулов работали мы редко.

Замечания были учтены. Начальников караулов подбирали строго в индивидуальном порядке, в основном из числа отлично успевающих по боевой и политической подготовке. Кандидаты рассматривались на комсомольском собрании, на каждого утверждалась характеристика. Все они прошли предварительную проверку, неся боевую службу в качестве помощников начальников караулов.

Командир роты, подводя итоги службы, интересовался, как кандидаты усваивают особенности объектов и местности, насколько любознательны, трудолюбивы, быстро ли вникают в дело. Ежедневно начальникам караулов ставилась задача: на что обратить внимание стажеров, каким вопросом с ними заниматься. Предлагалось практически учить их действиям в той или иной обстановке, разбирать промахи, знакомить с последовательностью работы. Таким образом, шел целеустремленный процесс формирования у новичков необходимых навыков. Он направлялся политаппаратом и штабом. В период подбора кандидатов в подразделение выезжали опытные офицеры управления части, которые оказывали командиру и политработнику необходимую помощь. Они беседовали с кандидатами, ходили с ними в наряд, интересовались мнением о них коммунистов и комсомольского актива.

После всестороннего изучения с кандидатами был проведен десятидневный учебно-методический сбор. Занятия на нем проводились в условиях, приближенных к реальной обстановке, с учетом опыта передовых начальников караулов.

Предпочтение отдавалось практическим занятиям. Воинов учили поддерживать дисциплину и порядок в карауле, контролировать службу, обращаться с техникой охраны и связи, распознавать ухищрения нарушителей, проводить политико-воспитательную работу с караульными, делать боевой расчет. Читались также лекции о ленинских принципах социалистической законности, о значении бдительности в современных условиях, об основах исправительно-трудового права.

По окончании сбора у воинов принимались зачеты на знание Устава внутренних войск и своих обязанностей. С каждым побеседовал командир или его заместитель. Они высказали командирам подразделений, и в

---

# ОБУЧЕНИЕ И ВОСПИТАНИЕ

---

частности капитану Сапуно, свои мнения по использованию солдат в службе, обратили внимание на особенности их характеров и необходимость учитывать это в индивидуальной воспитательной работе.

Итак, отряд начальников караулов пополнился новыми солдатами и сержантами. Их еще нельзя было считать знатоками своего дела в полном смысле слова. Эти воины имели лишь первоначальную подготовку и минимальный опыт. Предстояло кропотливо прививать им чувство ответственности за безусловное и точное выполнение устава, совершенствовать знания и навыки.

За первыми практическими шагами начальников караулов пристально следили офицеры и сержанты. Они были готовы помочь товарищам, дать совет, как говорят, подставить плечо. Становлением молодежи постоянно интересовалась партийная организация. Коммунисты подразделения по предложению капитана Сапуна проанализировали, с какой отдачей трудятся вновь назначенные начальники войсковых нарядов, пользуются ли авторитетом среди личного состава, какие трудности испытывают, как самостоятельно изучают устав, что наиболее характерно в службе каждого. Интересовались они и тем, как старослужащие передают опыт молодым.

Итоги анализа обсуждались на партийном собрании. Были разработаны конкретные меры, позволившие улучшить обучение и воспитание этой категории военнослужащих. Не перечисляя всего намеченного, скажу лишь о том, что коммунисты подразделения стали уделять больше внимания организации взаимопомощи, обмену опытом, индивидуальной разъяснительной работе с начальниками караулов.

Учитывая недостатки прошлого, командир и партийная организация не раз возвращались к этому вопросу, принимали дополнительные меры. К подготовке начальников караулов стали привлекать сотрудников ИТК, работников военной прокуратуры.

По примеру коммунистов усилила свое влияние на начальников караулов комсомольская организация. Систематически слушаются отчеты членов ВЛКСМ о том, как они в течение того или иного времени несли службу, какие положительные или отрицательные качества проявили. Организуются викторины по знанию уставов, обсуждаются поучительные статьи из газет и журналов.

Если оценить работу командира, партийной и комсомольской организаций в целом, то можно сказать, что они максимально приблизились к каждому солдату и сержанту. В результате выросла квалификация начальников караулов, повысились авторитет и ответственность, расширился политический кругозор.

Заботиться об их воспитании должны не только офицеры и сержанты, коммунисты и комсомольские активисты ротного звена. Этим должны заниматься командиры всех степеней, штабы и политорганы. И тут важно не только умелое проведение сборов, о чем говорилось выше. Формы и методы организаторской работы гораздо шире. Они практически неисчерпаемы там, где ежедневно думают о совершенствовании боевой службы.

Для примера возьмем одну из частей, где мне пришлось изучать работу с начальниками войсковых нарядов. Прежде всего здесь офицеры штаба и политаппарата обстоятельно ознакомились с указаниями Главного управления внутренних войск по этому вопросу. Они были доведены до всех командиров и политработников, секретарей партийных и комсомольских организаций.

Перед начальниками караулов выступают с лекциями и беседами коммунисты-руководители. Активизировалась деятельность группы докладчиков. Офицеры штаба и политаппарата целеустремленно занимаются обобщением опыта подготовки начальников войсковых нарядов, внедрением передовых методов обучения и воспитания. С учетом всего ценного, передо-

422

вого планируется их учеба в подразделениях, глубоко продумывается тематика занятий, оказывается практическая помощь командирам. При непосредственном участии офицеров управления пересмотрен состав начальников караулов. Сегодня среди них 26 процентов коммунистов, более половины — комсомольцы, трое из каждых четырех являются отличниками.

В части регулярно проводятся слеты начальников войсковых нарядов. На одном из них шел разговор о совершенствовании службы. После доклада начальника штаба воины поделились опытом о порядке приема объекта под охрану, организации службы караула в пути следования, формах контроля за деятельностью часовых и караульных. В заключение был зачитан приказ о поощрении передовиков. А старшины М. Позюмко и В. Раскосов, старший сержант Б. Орлов и младший сержант В. Кулиев были награждены нагрудным знаком «За отличие в службе» II степени.

Действенной формой обучения и воспитания зарекомендовали себя школы служебного мастерства. Занятия в них, как правило, организуются раз в месяц — в батальоне и ежеквартально — в части. Периодически проводятся методические совещания. Посвящаются они обычно какому-то одному вопросу, который слабо усвоен или требует уточнения.

В связи с сокращением сроков службы готовить начальников караулов стало сложнее, так как уменьшилось время на подбор и обучение. Тем не менее их подготовка и воспитание улучшились. Это стало возможным потому, что повысилась эффективность каждой учебной минуты, усилилась индивидуальная помощь старших товарищей, коммунистов. Работа с начальниками караулов ныне ведется планомерно и представляет собой целый комплекс целенаправленных и взаимосвязанных мероприятий. Совершенствовать эту систему — значит добиться дальнейшего повышения надежности охраны объектов.

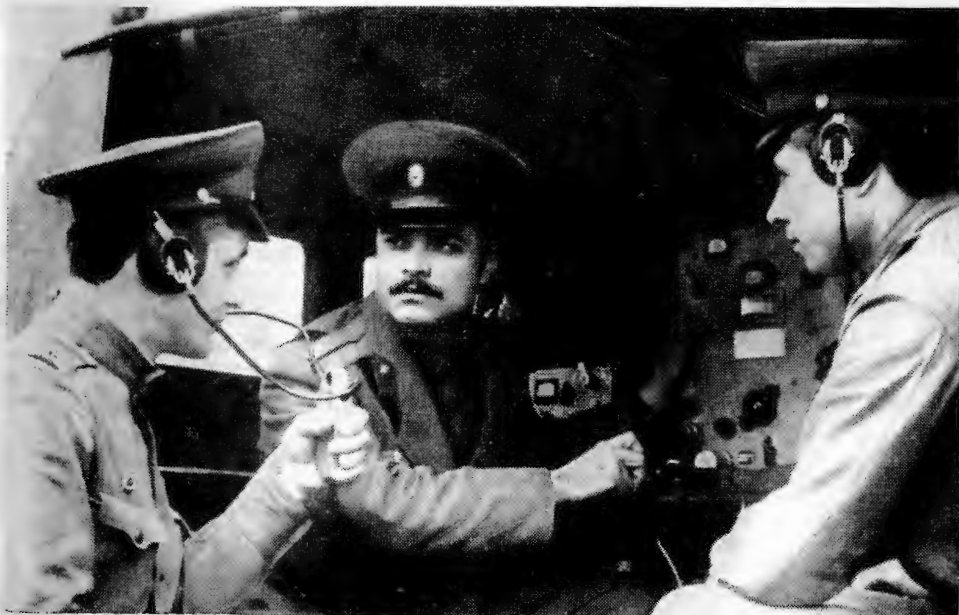

Любит свою специальность лейтенант О. Шевчук. Он командир отличного радиовзвода. Свой опыт и знания умело передает подчиненным. И не случайно во взводе, которым он командует, все — классные специалисты.

На снимке: лейтенант О. Шевчук проводит занятия с воинами-радистами.

Фото Р. РЯЗАНОВА.

# ЕГО ТРЕВОЖНОЕ СЧАСТЬЕ

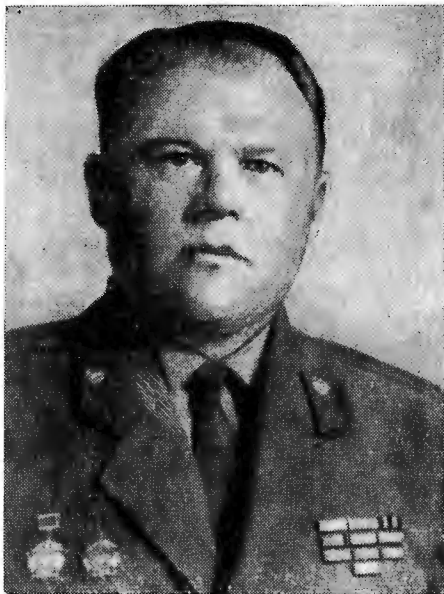

За плечами старшины сверхсрочной службы Петра Егоровича Николаева немалый жизненный опыт. Из сорока пяти прожитых лет более половины отдал он военной службе. Еще в конце сурового 1943 года призвали паренька из Чувашии во внутренние войска. С тех пор и началась для него тревожная жизнь. Не раз падали на землю боевые друзья, сраженные бандитской пулей. Проявлял храбрость, мужество и Петр Егорович. Напоминают об этом разноцветные ленточки медалей на груди, благодарности Верховного Главнокомандующего и Министра внутренних дел.

Казалось, безвозвратно ушли те годы, а память нет-нет да и возвратит лет на двадцать назад. То на крутой берег Печоры, по которому зимой 1946 года поисковая группа, проваливаясь в снег, долго и упорно преследовала вооруженных преступников. То в зал суда, когда там рассматривалось дело фашистского пособника. Всеобщее возмущение кровавыми злодеяниями подсудимого едва не превратилось в трагедию. Надо было, скрепя сердце, восстанавливать порядок, обеспечивать законность и правосудие.

Если все припомнить, не хватит и суток. Что ни день — событие. Не зря за умелые

и решительные действия в составе войсковых нарядов старшина Николаев награжден нагрудными знаками «За отличие в службе» I и II степени. Последнюю награду ему вручил начальник внутренних войск МВД СССР генерал-полковник И. К. Яковлев.

Старшина роты — должность беспокойная: и обязанностей не перечесать, и дел невпроворот. Забота о питании и обмундировании воинов, о чистоте и порядке в казарме, в подсобных помещениях. Да и материальное обеспечение занятий по боевой подготовке солдат и сержантов лежит в основном на старшинских плечах.

Поэтому рабочий день Петра Егоровича и начинается намного раньше, чем у других, а заканчивается позже. Вот и вчера он допоздна задержался в подразделении: днем занимался хозяйственными делами, а вечером встретился с комсомольскими активистами. Не успел оглянуться — наступила вечерняя поверка.

Сегодня старшина Николаев в подразделении опять с рассвета. До подъема проверил службу суточного наряда, побывал на кухне, в парке уточнил готовность автомашин к первому рейсу. А на часах только восемь утра...

— Чувство большой ответственности за порученное дело — главная черта характера старшины, — отзывается о нем командир подразделения. — В том, что рота является отличной и признана лучшей в части, значительная доля и труда Николаева.

Для Петра Егоровича мало быть только хозяйственником. Он — правая рука командира в наведении твердого уставного порядка, поддержании дисциплины. Старшина участвует в обучении и воспитании воинов. Его беспокойное сердце тянется к людям, он постоянно интересуется их нуждами и запросами. Это ценят коммунисты подразделения. Несколько лет подряд они избирают старшину Николаева секретарем партийной организации.

Опыт и такт помогают секретарю находить с солдатами и сержантами общий язык, глубже вникать в их настроения и переживания. Ведь люди все разные: и по характеру, и по способностям, и по отношению к воинскому долгу. Взять, к примеру, рядового Хасана Касымова. Одно время он слабо успевал по огневой подготовке, не всегда ладил с дисциплиной.

Коммунист Николаев решил помочь воину. Он по-отечески советовал ему, как надо поступать в том или ином случае. Когда солдаты брали повышенные обязательства в честь XXIV съезда партии, не отстал от них и Касымов. Он заверил товарищей, что по огневой подготовке постарается получить хорошую оценку.

— А почему не отличную? — спросил старшина.

— Не смогу, наверное.

— Если постараетесь, то сможете. А будет трудно — поможем.

Убедил Петр Егорович воина. И оказался прав: видимо, хорошо изучил его за последнее время. Советы ветерана и повседневные упорные тренировки помогли Ка-

423

симвову выработать уверенность в своих силах. На очередных стрельбах он неожиданно для скептиков (а были и такие!) добился отличной оценки. В лучшую сторону изменилось и поведение солдата.

Или взять соревнование по нормативам. Общеизвестно, что с приходом пополнения дух состязательности на занятиях поначалу снижается: новички еле-еле укладываются в отведенное время, тогда как для старослужащих это пройденный этап. Командир отделения сержант А. Шмурыгин не раз сетовал на то, что ему не удается поднять эффективность соревнования воинов. На помощь пришел Николаев. Он посоветовал сержанту тренировать молодежь в часы самоподготовки по тем нормативам, отрабатывать которые предстоит на очередном занятии. Вроде бы ничего нового старшина не предложил, но у новичков появилось умение и возможность потягаться со старшими товарищами. Да и тем, чтобы не отстать, тоже пришлось поднажать на учебу.

А сколько труда затрачивает старшина Николаев для поддержания уставного порядка в расположении роты? Давно закон-

чен текущий ремонт казармы, автопарка, овощехранилища. Сейчас в жилых и учебных помещениях радует глаз все: покрашенные в мягкие тона стены, безукоризненно заправленные постели. В бытовой комнате красочный плакат напоминает, что военнослужащий должен быть всегда аккуратно и по форме одет. Для этого есть утюги и пуговицы, бритвы и машинки для стрижки.

Предмет особой заботы и гордости Петра Егоровича — прикухонное хозяйство. Здесь выращивается картофель, лук, откармливаются свиньи. Это весомая прибавка к солдатскому рациону.

... Рано утром взвод за взводом уходит на занятия. Звонкая песня рвется в светлое сентябрьское небо. Старшина Николаев каждый строй провожает придирчивым взглядом. Для бывалого солдата нет сомнений в значимости и необходимости повседневного воинского труда вообще и своего в частности. В этом его тревожное счастье.

Майор И. СОКЛАКОВ.

---

## В ДОБРЫЙ ПУТЬ!

— Смирно! Равнение на середину! — Курсанты замерли в безукоризненном строю. Чекая шаг, статный, подтянутый сержант — дежурный по батальону подходит с рапортом:

— Товарищ старшина! Личный состав на вечернюю поверку построен.

Сколько раз за три года пребывания в училище Александр Бутенко принимал этот четкий доклад. Три года совмещал хлопотливые обязанности курсантского старшины с учебной. Теперь, когда все это позади, когда он стоит на пороге своей мечты, невольно вспоминаются первые месяцы солдатской службы.

Прямо с призывного пункта Александр Бутенко был направлен в школу младших специалистов.

Окончив учебное подразделение с отличием, он попал в отдельный гарнизон.

Александр упорно добивался намеченной цели. Самостоятельно подготовился и сдал вступительные экзамены в Саратовское военное училище имени Ф. Э. Дзержинского МВД СССР.

И вот он — курсант. Учился отлично. За все время учебы портрет его не снимался с Доски почета. Хотя забот у старшины было много.

Немало времени приходилось уделять шефской работе: организовывать выступления курсантов перед школьниками с рассказами о войнах-героях, помогать



проводить игру «Зарница», заниматься с допризывниками.

В год ленинского юбилея Бутенко стал членом КПСС, а за успешное выполнение социалистических обязательств в честь XXIV съезда партии был награжден нагрудным знаком «За отличие в службе» II степени.

Инженер-майор Н. ЧУРЮМОВ.  
Фото автора.

# СУТОЧНЫЙ НАРЯД РОТЫ

Методические советы

Поддержание дисциплины и уставного порядка в подразделении в значительной степени зависит от того, как выполняют свои обязанности лица суточного наряда. Там, где их служба поставлена четко, строго выполняется распорядок дня, надежно охраняются оружие и имущество, а личный состав, если возникает необходимость, в наикратчайший срок собирается по тревоге. Известно немало случаев, когда благодаря хорошо налаженной внутренней службе удавалось предотвращать пожары и другие происшествия, спасать жизни людей, сохранять военную тайну. Вот почему тема «Суточный наряд роты» отрабатывается уже в самом начале воинской службы.

На учебном пункте на изучение темы отводится два часа. Рекомендуется отрабатывать ее не позднее чем через три-четыре дня после начала учебы молодых воинов, когда большинство из них еще не назначалось в наряд.

Проходит занятие непосредственно в казарме или, где имеются условия, в специально оборудованном городке. В качестве помощников руководителя (им является командир взвода) привлекаются сержанты для образцового показа действий дневального и дежурного и тренировки солдат на учебных местах. Последние создаются по количеству отделений.

Можно провести два одночасовых занятия. Первое — в классе методом беседы: изучаются назначение суточного наряда, его состав, вооружение, порядок развода и обязанности дневального. Второе занятие — практическое.

Лучшим считается вариант, когда с требованиями Устава внутренней службы, относящимися к теме, солдаты знакомятся заранее, на самоподготовке, а затем на двухчасовом занятии практически изучают их, тренируясь в выполнении обязанностей дневального.

Исходя из конкретных условий делается расчет времени. При этом учитывается состав обучаемых. Взвод может состоять из солдат, большинство которых уже знакомились с уставами при прохождении программы начальной военной подготовки.

Рекомендуется отработать два учебных вопроса: 1. Обязанности дневального; 2. Действия дежурного по роте.

Перед тем как составить план-конспект, офицер изучает ст.ст. 134, 135, 162, 178—181, 186, 188, 192, 200, 203, 204, 209—215, 224—227, 232, 235—238, 254—260 Устава внутренней службы, приложения №№ 7, 8, 9, 12, 13, 14, 16, а также соответствующие статьи Устава внутренних войск. Подбирает

характерные примеры из практики воинов части, просматривает необходимые разделы пособий по обучению молодого солдата (выпуск 1) и организации внутренней службы (издание ГУВВ).

Заместителю командира взвода дается указание о материальном обеспечении занятия. Рекомендуется подготовить документацию суточного наряда (распорядок дня, инструкции дежурному и дневальному, выписку из приказа командира части о проведении физической зарядки, адреса военнослужащих, проживающих вне казармы, схему закреплённой территории и т. д.), плакаты по содержанию имущества роты, комплект обмундирования, пару сапог, солдатское снаряжение, несколько нарукавных повязок и армейские ножи в ножнах. Надо иметь книги приема и сдачи дежурства, выдачи оружия и боеприпасов, увольняемых, медицинских осмотров и записи больных. Образцово заправленные постели и шинели, убранные тумбочки являются также весьма необходимой учебной базой.

Накануне занятия командир взвода инструктирует сержантов (если надо, то и нескольких солдат), готовит их к образцовому показу, уточняет учебные места отделений, содержание вводных и ожидаемые действия по ним, сигналы управления.

Дальнейшие методические советы даются применительно к одному двухчасовому занятию, то есть по второму варианту.

В начале **вводной части** руководитель проверяет присутствующих по списку, одновременно осматривая их внешний вид и требуя устранения недостатков. Затем объявляет тему и учебную цель занятия. Для проверки знания теоретических положений устава могут быть заданы следующие контрольные вопросы:

1. Каковы обязанности солдата?
2. Кто входит в состав суточного наряда полка?
3. Кому подчиняется дневальный и за что он отвечает?

4. Подготовка суточного наряда к службе. При неполных или неточных ответах предложить другим солдатам сделать дополнения и уточнения. Чтобы добиться от подчиненных осмысленных действий в суточном наряде, надо требовать от них не только точного ответа, но, главным образом, понимания существа уставных положений. Пренебрежение этим методическим правилом неизбежно приведет к ошибкам в службе. Позднее солдат придется переучивать, дополнительно разъяснять то, что они должны были усвоить ранее. Напротив, осознанные ответы и действия воспитывают у

каждого из них стремление с самого начала жить и нести службу по уставам. Отсюда вывод: руководитель должен постоянно спрашивать, почему надо поступать так, а не иначе.

Например, после ответа: «Дневальный обязан никуда не отлучаться из помещения роты без разрешения дежурного» можно спросить: «Чем это вызвано?» Солдат отвечает примерно так: «Под моей охраной находятся оружие и боеприпасы, я отвечаю за сохранность имущества роты». Вопросы «почему?», «зачем?» следует задать и после ответов: «Нельзя разрешать военнослужащим в холодное время и ночью выходить из казармы не одетыми», «Не имею права пропускать в роту посторонних» и т. д.

**Первый учебный вопрос** предусматривает последовательную отработку практических обязанностей дневального. Чтобы логический ход урока не нарушался, а изучение шло от простого к сложному, можно наметить несколько подвопросов:

— обязанности дневального по поддержанию чистоты и порядка в помещениях и соблюдению военнослужащими установленных правил поведения (разграничить роль дневального свободной смены и очередного);

— действия дневального при прибытии в подразделение прямых начальников от командира роты и выше или первого офицера;

— подача команд, предусмотренных инструкцией дневальному для выполнения распорядка дня;

— действия очередного дневального и свободной смены при тревоге и происшествиях;

— выполнение дневальным пропускных функций.

Вначале личный состав следует познакомиться с казарменными помещениями, показать места курения и чистки обуви, выключатели рабочего и дежурного освещения, правильную заправку шинелей и головных уборов на вешалках, обмундирования отдыхающих, постелей, порядок содержания тумбочек и комнаты для умывания. Попутно даются разъяснения о необходимости и способах поддержания чистоты в казарме.

Руководитель подчеркивает, что дневальные свободной смены в течение дня периодически убирают помещения, требуют соблюдать чистоту и порядок, контролируют работу уборщиков. Очередной дневальный следит, чтобы военнослужащие были по форме одетыми, отдавали честь, имели опрятный внешний вид, соблюдали правила пожарной безопасности, курили и чистили обувь в установленных местах.

После этого командир взвода объявляет: «Я — в роли офицера, прибывшего в подразделение первым. Обязанности дневального исполняет сержант Петров». Командир отделения подает команду: «Рота, встать! Смирно!» Офицер комментирует, что может подаваться также команда: «Рота, смирно!» Это в том случае, если личный состав находится в строю. Подобным образом сержант с комментариями руководителя показывает, как подаются команды, преду-

смотренные для выполнения распорядка дня. Например: «Рота, приступить к занятиям!», «Дежурный, на выход!», «Рота, приготовиться к построению!» и т. д.

Затем подача команд отрабатывается на учебных точках. Для этого солдаты в отделениях группируются попарно. Офицер пристально следит за действиями подчиненных, вмешивается лишь тогда, когда допущена ошибка, не замеченная сержантами. Не следует бояться, что воины сначала будут действовать не четко или подавать команды не громко. Важно, чтобы они делали все правильно.

Убедившись, что команды усвоены, сержанты строят отделения и назначают для действий в роли дневального то одного, то другого солдата. Теперь тренировка происходит путем решения вводных. Вот некоторые из них.

**Вводная.** Личный состав спит. Звонит электровзвонок, на табло загорается сигнал «Побег», поступивший из караульного помещения.

**Решение.** Зажечь свет, вызвать дежурного, подать команду: «Рота, подъем!» и после паузы: «Побег». Оповестить по телефону офицеров подразделения.

**Вводная.** Ночью военнослужащий вышел из помещения и не вернулся через 20 минут.

**Решение.** Вызвать дежурного, доложить ему о случившемся.

**Вводная.** В комнате бытового обслуживания загорелась электропроводка. Дневальный видит, как оттуда валит дым.

**Решение.** Выключить в бытовой комнате свет, доложить дежурному, вызвать пожарную команду, принять меры к тушению пожара.

**Вводная.** Роте объявлена тревога.

**Решение.** Подать команду: «Рота, подъем!» и после паузы: «Тревога!», включить сирену.

**Вводная.** На месте несения службы дневального погас электросвет.

**Решение.** Вызвать дежурного, зажечь аварийное освещение: керосиновую лампу или фонарь.

Несколько минут офицер оставляет для того, чтобы проверить, как обучаемые усвоили обязанности дневального. Ввод строится в две шеренги. Солдаты первой из них действуют в роли очередного дневального, второй — свободной смены. Теперь вводные даются для всего личного состава. Например: «В роту прибыл незнакомый солдат». Вызвавшийся отвечать должен спросить: «Разрешите узнать, к кому вы пришли?», после чего вызывает дежурного.

Незаметно для обучаемых командир взвода подает команду сержантам и специально подготовленным солдатам, как было условлено на инструктаже, на вынос ими из казармы отдельных вещей, оружия. При этом некоторые из них бросают на пол окурки, проходят мимо с расстегнутым воротничком, не отдают честь, закуривают в неполюженном месте и т. д. Руководитель следит, как реагируют на это дейст-

вующие в роли дневального. Чередуя выполнение ими различных обязанностей, офицер, таким образом, закрепляет изучаемый материал. При необходимости делает частный разбор. Желательно отметить старательных, добросовестных воинов.

На втором учебном вопросе — обязанностях дежурного — подробно останавливаться не следует. Надо ознакомить обучаемых с теми из них, которые солдаты могут выполнять, подменяя дежурного на время приема пищи или отдыха.

Отработку вопроса целесообразно начать с напоминания о том, как осуществляется подъем личного состава, проветривание и уборка помещений, хранение и выдача оружия. Подчеркнуть роль дежурного при этом.

Личный состав разводится по учебным точкам и приступает к разучиванию основных обязанностей дежурного. Чтобы обучаемым дать практику в самостоятельных действиях, целесообразно решать вводные. Содержание некоторых из них может быть следующим.

**Вводная 1.** В подразделение прибыл старшина роты, личный состав спит, офицеров нет. Как поступит оставшийся за дежурного?

**Вводная 2.** Как он поступит, если это произошло во время утренней зарядки?

**Вводная 3.** В подразделение прибыл командир полка, рота на стрельбище, за прошедшее время службы происшествий не случилось. Какова форма рапорта?

**Вводная 4.** А как действовал бы подменяющий дежурного, если командиру полка (батальона) отдал рапорт или сопровождал его командир роты (старшина)?

**Вводная 5.** Рядовой Петров принес автомат, чтобы сдать его после службы в ком-

нату для хранения оружия. Что должен делать дежурный?

Если были допущены какие-либо ошибки при решении вводных, руководитель занятия делает замечания и необходимые разъяснения.

После тренировки командир взвода строит взвод и в качестве проверки предлагает решить несколько более сложных вводных. Например: «В роту прибыл офицер из администрации ИТК, которого дежурный хорошо знает». Ожидаемый ответ: «Я представляюсь прибывшему: «Товарищ капитан! Дежурный по 2-й роте рядовой Сидоров», затем сопровождаю его к командиру роты».

Убедившись, что обязанности дежурного в основном усвоены, руководитель показывает обучаемым образец заполнения книг приема и сдачи дежурства, выдачи оружия и боеприпасов, медицинских осмотров и записи больных, увольняемых.

В заключение занятия командир взвода подводит итоги, дает задания на самоподготовку, объявляет оценки за ответы и практические действия. Он подчеркивает важность дальнейшего совершенствования знаний и навыков по теме. Особенно велика роль суточного наряда в ночное время, когда он оберегает сон товарищей по оружию. Следовательно, бдительность дежурного и дневального должна быть удвоена.

**Примечание.** По этому плану проводится занятие и со старослужащими. Надо учесть лишь несколько особенностей: показ и разъяснение сводится к минимуму, обязанности дежурного изучаются в полном объеме, урок организуется, как правило, в составе отделения. Элементы этой методики могут применяться на инструктажах при подготовке суточного наряда к службе.



Майор М. Петренко, опытный офицер, умелый воспитатель подчиненных. Командование части не раз поощряло грамотного, требовательного командира. Наш фотокорреспондент запечатлел майора М. Петренко на стрельбище.

Фото Р. РЯЗАНОВА.

# ПОДГОТОВКА СНАЙПЕРОВ

## В ПОДРАЗДЕЛЕНИИ

Подготовка снайпера как сверхметкого стрелка и тактически грамотного воина, способного самостоятельно решать огневые задачи в сложной обстановке, — процесс сложный и длительный. Многое зависит от умелого подбора кандидатов и качества подготовки их в подразделении в межсборовый период.

Опыт показывает, что выявлять воинов, умеющих метко и кучно стрелять, надо не эпизодически, а на всех стрельбах, когда условия упражнений предусматривается осмотр мишеней. Примерный критерий при стрельбе из автомата на 100 метров одиночными выстрелами — все три пробоины должны встаться в круг диаметром не более 10 см, а средняя точка попадания — отстоять от контрольной не далее 5 см. Солдаты, которые постоянно «отрывают» хотя бы одну из пробоин (рвут курок), включать в число кандидатов нецелесообразно, так как в короткий срок устранить эту ошибку не всегда представляется возможным.

Если позволяют условия и время, то отобранных воинов полезно посылать на стрелковые состязания, в ходе которых проверяется не только их огневое мастерство, но и способность сохранять ясность мысли и выдержку при воздействии на психику различных факторов, присущих любому соревнованию.

Отдельные командиры подразделений подходят к отбору кандидатов в снайперы несколько упрощенно. Нередко представляют для утверждения на должности снайперов воинов лишь на том основании, что они раньше увлекались охотой или спортивной стрельбой. Это не совсем правильно. Во-первых, эти люди, став военнослужащими, в действительности не всегда являются лучшими стрелками. Во-вторых, и это главное, — наряду с умением отлично стрелять важны и такие качества, как личная дисциплинированность солдата, его физическое развитие, острота зрения и цветоощущения, сообразительность, наблюдательность, стремление к самообразованию. Только всесторонний учет всех этих данных дает возможность объективно принять наиболее правильное решение.

Всю работу по подбору кандидатов необходимо заканчивать за пять-шесть месяцев до увольнения в запас старослужащих воинов-снайперов. За меньший период времени трудно подготовить смену. Снайперские пары следует иметь из солдат разных годов службы. Тогда в роте постоянно будет находиться опытный снайпер. А это важно как в интересах боевой службы,

так и для передачи навыков молодым воинам.

До начала сборов важно ознакомить кандидатов с материальной частью оружия: назначением и устройством частей и механизмов снайперской винтовки, оптического прицела, патронов и принадлежностей. Изучить порядок неполной разборки, сборки, чистки и смазки, способы устранения задержек при стрельбе, ухода за оружием, оптическим прицелом и правила их сбережения. Особое внимание обращается на порядок приведения снайперской винтовки к нормальному бою и выверку оптического прибора. От правильной их подготовки к стрельбе и выявления причин, влияющих на кучность и меткость стрельбы, зависит успех в выполнении поставленной задачи. Эти занятия могут проводить во внеучебное время старослужащие воины-снайперы, а также командиры отделений.

На стрелковых уроках с будущими снайперами целесообразно отработать приемы стрельбы, обратив особое внимание на изгиб лезвия лежачего положения и применение упора. Обучение прицеливанию следует начинать со станка на сокращенное расстояние, а в последующем, если позволит время, перейти к тренировкам в прицеливании по неподвижным целям, установленным на дальностях от 200 до 800 метров.

Занятия и стрелковые тренировки со снайперами после сборов должны проводиться регулярно, в соответствии с программой. Ежемесячно им надо предоставлять не менее чем по два часа на изучение материальной части и правил стрельбы из снайперской винтовки с оптическим прицелом. Остальное время использовать для совершенствования навыков в ведении огня по неподвижным, появляющимся и движущимся целям и выполнения упражнений учебных стрельб из снайперской винтовки.

В расписании занятий следует отдельно указывать учебные вопросы, которые необходимо отработать со снайперами. Они должны соответствовать теме занятия с остальным личным составом, чтобы можно было максимально использовать имеющуюся учебно-материальную базу. Ее иногда следует готовить специально.

Как правило, занятия со снайперами проводит лично командир роты, и лишь в исключительных случаях он поручает отработку того или иного вопроса командиру взвода. Чтобы солдаты постоянно совершенствовались свои знания и навыки по всем разделам огневой подготовки, стрелко-

вые уроки рекомендуется проводить как комплексные. При этом не менее двух третей учебного времени отводится на отработку приемов и правил ведения огня из снайперской винтовки. Большое внимание следует уделять также выработке у воинов наблюдательности и умения самостоятельно принимать наиболее правильные решения в сложной обстановке.

**Приемы и правила стрельбы из снайперской винтовки с оптическим прицелом.** Один из вопросов, требующих особого внимания, порядок заряжания и перезаряжания оружия. Важно научить солдат выполнять эти действия не отрывая приклад от плеча, а локоть правой руки от земли. Иначе нельзя добиться большой скорострельности и кучности стрельбы. Приступая к отработке этих приемов, необходимо убедиться, все ли воины могут, не изменяя прикладки, достать рукой до рукоятки затвора. Тем, кому это сделать трудно, порекомендовать подложить под локоть дерн, а при перезаряжании наклонять винтовку вправо.

Вначале следует отработать только открывание и закрывание затвора, повторяя действия несколько раз и добиваясь правильного выполнения каждого из элементов. При этом снайпер должен, удерживая винтовку левой рукой, указательным и средним пальцами правой руки оттянуть курок за пуговку на себя и поставить на боевой взвод. Затем приподнять рукоятку затвора вверх и, захватив пуговку курка, отвести затвор назад до отказа. После этого большим пальцем правой руки послать затвор вперед, а указательным и средним пальцами повернуть рукоятку затвора вниз. Контрольный спуск курка производить обязательно.

Третий элемент (вставление и утапливание патронов в магазинную коробку) первоначально солдаты выполняют стоя, следя за своими действиями. Здесь важно твердо усвоить, что во избежание задержек при стрельбе (закраина дна гильзы верхнего патрона может заскочивать за закраину дна гильзы нижнего патрона) необходимо каждый очередной патрон, после того как он утоплен под отражатель (лопасть отсекки-отражателя), подавать назад до отказа. Когда воины приобретут определенные навыки, командир приказывает выполнять эти же действия лежа и не глядя на затвор. Для экономии времени затвор каждый раз закрывать не надо. Патроны можно извлекать из магазинной коробки, открывая ее крышку.

В заключение проводится тренировка в заряжании и перезаряжании оружия в комплексе. Воинам следует разъяснить, что если при перезаряжании все же произойдет задержка, то надо немного приоткрыть крышку магазинной коробки (чтобы патроны не высыпались) и снова закрыть.

Прицеливанию рекомендуется обучать с помощью стрелковых приборов. Наиболее простой из них — показная снайперская мушка (рис. 1). Ее можно изготовить самим.



Рис. 1. Показная снайперская мушка.

Прибор состоит из обоймы (1), прозрачных прокладок (2), вкладыша (3) и набора целей (4). Вкладыш представляет собой макет прицельных нитей оптического прицела. Он делается меньше обоймы, чтобы свободно мог передвигаться внутри ее. При таких передвижениях в окне обоймы показываются лунообразные полутени, подобные полутеням в оптическом прицеле. Сверху в обойму прибора вставляются различные цели, изготовленные из тонкого прозрачного материала. Прозрачные прокладки служат для создания необходимого трения, чтобы вкладыш и цели фиксировались в нужном положении.

Установив вкладыш прибора в среднее положение, можно показать обучаемым, каким должно быть поле зрения оптического прицела при правильном положении глаза стрелка относительно оптической оси.

прицела (рис. 1-а). Затем, последовательно передвигая вкладыш в разные стороны (вверх, вниз, вправо, влево), надо пояснить, что причиной появления полутеней в прицеле является смещение глаза стрелка относительно оптической оси прицела (рис. 1-б). Этот же прибор позволяет усвоить, где на мишени будут располагаться пробоины при наличии полутеней. Так, если полутень в верхней части прицела, то пули отклонятся вниз, то есть в противоположную сторону.

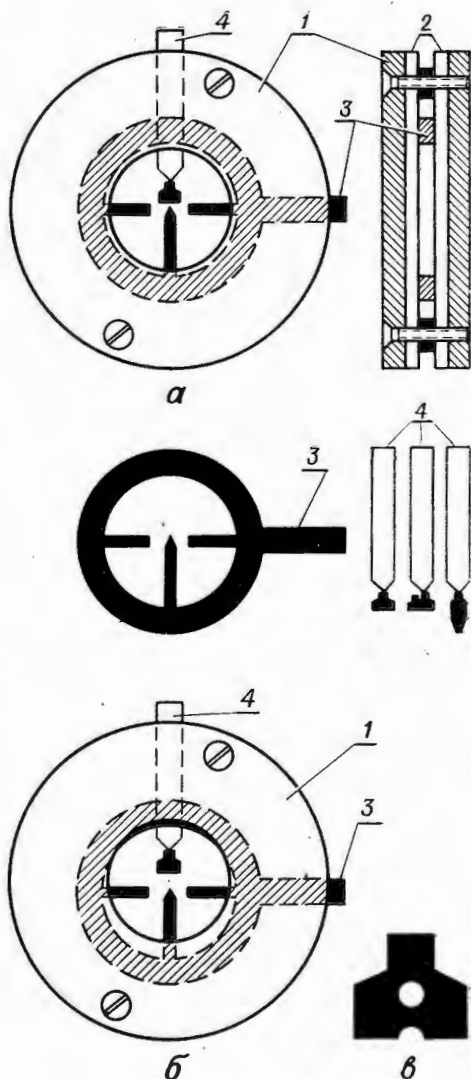
Применив вкладыш с отверстием меньшего диаметра, чем на обойме, можно объяснить и другие ошибки: например, глаз расположен слишком близко от окуляра или далеко и т. д.

Для показа правильного прицеливания используется набор целей.

Имея показную снайперскую мушку, командир может проверить, как обучаемые усвоили порядок прицеливания. Для этого он приказывает солдатам показать на приборе правильное прицеливание или же ошибки, которые могут быть допущены стрелком. Прибор можно применять при первоначальном изучении правил определения расстояний с помощью оптического прицела, а также при разборе результатов стрельбы.

При комплексном обучении производству выстрела целесообразно использовать различные мишени, выставленные на сокращенное расстояние и на дальности до 800 метров. Тренировать надо в прицеливании как «под цель», так и «в середину цели». Для лучшего контроля можно использовать мишени с белыми кругами (см. рис. 1-в). Особое внимание следует обратить на правильность прикладки и прицеливания. Некоторые солдаты «доводят» оружие в цель усилиями мышц шеи и рук. Во избежание подобной ошибки необходимо рекомендовать следующую очередность действий: изготовившись для стрельбы из положения лежа с руки, навести винтовку в цель, после чего закрыть глаза и расслабить мышцы. Затем посмотреть, куда направлено оружие. Обнаруженное отклонение винтовки от цели устранить, изменяя положение всего корпуса. Если оружие отклонилось вправо (влево), корпус переместить соответственно вправо (влево); если же вверх (вниз), корпус подать вперед (назад).

После того как солдаты усвоят прикладку лежа с руки, можно перейти к обучению их правилам использования упора. Упор необходимо делать точным по высоте, устойчивым и удобным, без наклона в какую-либо сторону. Закончив показ и объяснения, командир приказывает солдатам подготовить каждому для себя упор. Убедившись, что они этот вопрос усвоили, следует продолжить обучение прикладке в сочетании с прицеливанием.

**Наблюдение за местностью и определение расстояний.** Развивать у снайперов наблюдательность необходимо как на занятиях, так и в повседневной жизни. Советы и рекомендации по этому вопросу подробно излагаются во многих пособиях по методике огневой подготовки. Следует подчеркнуть, что первоначально снайпер изучает местность невооруженным глазом. Наблюдение через оптический прицел уменьшает поле зрения, а частое пользование им приводит к утомлению глаз. Лишь обнаружив подозрительное место (дым, пыль, шевеление веток, взлет птиц), а также при осмотре дальней и средней зон в плохую видимость использует приборы наблюдения — бинокль, перископ или оптический прицел винтовки.

Для определения расстояний применяются несколько способов: глазомерный, непосредственным промером и по угловым величинам. Учить снайперов надо всем этим приемам. Однако наиболее часто им придется определять расстояние с помощью оптического прицела. Переходить к изучению этого способа следует после того, как они усвоят понятие тысячной и порядок определения расстояний при помощи угловых величин.

На большом чертеже рамки прицельных нитей оптического прицела надо показать все угловые величины (см. рис. 2-а), которые должен хорошо запомнить каждый снайпер. Далее разъяснить, что расстояние вычисляется по известной формуле:

$$D = \frac{B \times 1000}{y}$$

но в несколько приспособленном для оптического прицела виде.

Например, чтобы определить расстояние по базе, надо ширину цели (в сантиметрах) умножить на число, показывающее, сколько раз цель уложилась в базу, и на 10. Произведение разделить на 7, если за угловую величину берется полная база (рис. 2-б), или на 3,5 — если полубаза (рис. 2-в), или на 2 — если берется толщина нити.

**Пример.** В базу оптического прицела укладывается три фигуры наблюдателя. Ширина цели 50 см.



Рис. 2. Определение расстояний с помощью оптического прицела.

Решение:  $D = \frac{50 \times 3 \times 10}{7} = 214$  метров.

Для определения расстояния по толщине горизонтальной (выравнивающей) нити или прицельного пенька применяется еще более упрощенная формула:

$D = \text{высота цели} \times \text{количество раз} \times 5$ .

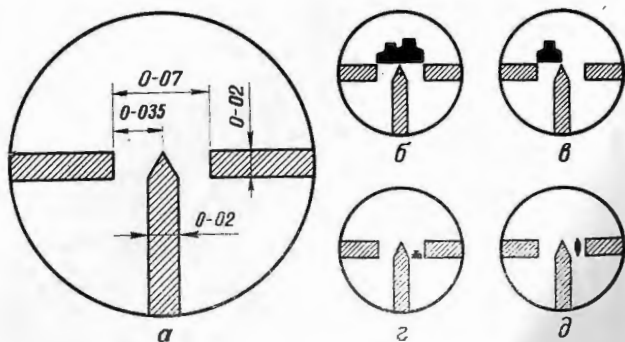
**Пример.** В толщину нити укладывается головная цель два раза по высоте, высота цели 30 см (см. рис. 2-г).

Решение:  $D = 30 \times 2 \times 5 = 300$  метров.

Если цель полностью укладывается в толщину горизонтальной нити или прицельного пенька (рис. 2-д), то можно применить мнемоническое правило. Разделив число десятков высоты (ширины) цели на 2, получаем прицел (число сотен метров дистанции).

Первоначально все теоретические вопросы целесообразно изучить в классе, затем потренировать обучаемых в применении формул на показной снайперской мушке, вставляя в обойму цели, различные по величине.

В дальнейшем навыки в определении расстояния совершенствуются на стрелковых, а также других занятиях в поле. Начинать надо с определения расстояния до неподвижных целей. В дальнейшем перейти к показу на 10—15 секунд появляющихся и движущихся целей. По мере приобретения солдатами опыта время показа следует постепенно уменьшать и довести его до 2—3 секунд.

#### **Основы стрельбы из стрелкового оружия.**

В расписание занятий в первую очередь следует включать вопросы, имеющие практическое значение. Например, изучение свойств траектории и закономерностей полета пули позволит снайперам правильно выбирать прицел и точку прицеливания в зависимости от дальности стрельбы, направления и скорости ветра, температуры воздуха, а также величины и видимости цели. Знание закономерностей рассеивания пуль поможет сознательно усвоить такие вопросы, как порядок подготовки оружия, правила корректирования огня и другие.

Обучаемым следует показать, как определяется превышение траектории с помощью мнемонического правила. При стрельбе с прицелом на единицу больше дистанции первую цифру прицела надо возвести в квадрат и умножить на 2.

**Пример.** Дальность стрельбы 300 метров. Установлен прицел 4.

Решение: Превышение =  $4^2 \times 2 = 32$  см (по таблице — 31 см).

По этому же принципу можно определить превышение траектории при стрельбе с прицелом на подделения больше целого числа сотен метров. Для этого надо вычислить среднеарифметическую величину превышений двух ближайших прицелов.

**Пример.** Расстояние до цели 400 метров. Снайпер выбрал прицел 4,5.

Решение: Превышение с прицела 4 равно 0.

Превышение с прицела 5 — 50 см ( $5^2 \times 2 = 50$ ).

Среднеарифметическая величина  $(0 + 50) : 2 = 25$  см.

Необходимо научить снайперов умело сберегать оружие. Чтобы не растирать канал ствола винтовки с дульной части, его чистку лучше производить со стороны патронника. Для этого в роте рекомендуется иметь несколько удлиненных шомполов. Командир должен разъяснить снайперам, что лучшая очистка стволов достигается не механическим оттиранием нагара, а химическим путем. Очень хорошо чистить винтовки образца 1891/30 г. раствором РЧС. Приготовить его можно следующим образом. В литре воды растворить 200 граммов углекислого аммония и 5—10 граммов двухромовокислого калия (хромпика). Жидкость не вызывает коррозии стволов, сравнительно быстро снимает нагар и удаляет омеднение (мельхиорацию). Раствор пригоден к употреблению в течение недели после его приготовления.

**Подполковник А. МАРТЫНОВ,  
майор А. САМОЙЛОВ.**

## **СОБЫТИЯ, ФАКТЫ**

# **БУДЕТ МУЗЕЙ**

Бывший боец 132-го отдельного батальона войск НКВД Николай Васильевич Почетухин ныне работает в одной из гостиниц Минска. Несмотря на дальнюю дорогу, он часто бывает в родном подразделении. В последний приезд старшина запаса Почетухин предложил создать музей, материалы которого смогли бы правдиво рассказать о подвиге однополчан во имя Родины, донести дыхание ослепленного войной времени.

Сейчас началась подготовительная работа. Создана инициативная группа. Ведется переписка с ветеранами, собираются их личные вещи, ставшие реликвиями. Привезена земля из районов боев. Центральное место в будущем музее займет экспозиция о легендарном 132-м батальоне, от которого берет начало героическая летопись подразделения. Вход в зал украсит панно «Защитники Бреста». Над ним сейчас работает младший сержант В. Драмограй. Отдельную комнату займут картины, скульптуры, резьба по дереву — творчество наследников боевых традиций.

# ТРЕНАЖЕР ИНДИКАТОРА

На занятиях по защите от оружия массового поражения противника, а также по тактической подготовке военнослужащие нередко пользуются индикатором радиоактивности. Однако тренировки в определении уровня радиации и степени зараженности поверхностей различных объектов проводятся условно. В некоторых частях используют макеты шкалы с различными показаниями микроамперметра. Но и они в какой-то мере вносят элементы упрощенчества, так как упускаются вопросы подготовки прибора к работе и процесс измерения.

В нашем училище создан тренажер индикатора радиоактивности ДП-63А. Он позволяет полностью избавиться от перечисленных выше недостатков. Изготовить его можно из деталей приборов, списанных на учебные цели, подобрать их по прилагаемой схеме. Внешне прибор остается без изменений, лишь снизу корпуса выводится ручка переменного резистора  $R_0$  (под шлиц), а на боковой стенке устанавливается переключатель рода работ.

Все действия с прибором осуществляются согласно инструкции по пользованию индикатором радиоактивности ДП-63А. Есть, правда, одно исключение: при проверке источников питания и работоспособности индикатора переключатель рода работ ставится в положение «П», а при определении «уровней радиации» — «Р».

Рассмотрим, как работает тренажер в различных режимах (см. схему).

**Проверка источников питания.** Нажаты обе кнопки поддиапазонов «1,5 р/ч» и «50 р/ч». Ток от плюса батареи  $B_1$  проходит через контакты переключателя рода работ в положении «П», контакты 11—12, резистор  $R_4$  и измерительный прибор на минус  $B_1$ . Стрелка микроамперметра отклоняется до конца шкалы или за деление 5 р/ч.

**Работоспособность индикатора** проверяется нажатием кнопки первого поддиапазона «1,5 р/ч». Контакты 11—12 остаются разомкнутыми. Ток идет через резистор  $R_5$  и далее по цепи, рассмотренной выше. Измерительный прибор при этом шунтируется резистором  $R_7$ , так как контакты 13—14 оказываются замкнутыми. Стрелка

микроамперметра устанавливается в пределах черного сектора у верхнего нуля.

**Определение «уровня радиации»** (мощности дозы гамма-излучения). При нажатой кнопке поддиапазона «50 р/ч» образуется цепь: плюс батареи, контакты переключателя рода работ в положении «Р», подстроечный резистор  $R_1$ , контакты 9—10,

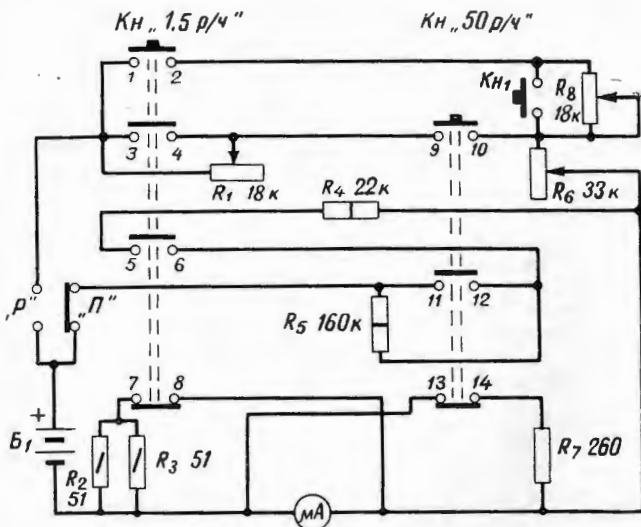

переменный резистор  $R_0$ , микроамперметр, минус батареи. Часть тока снимается шунтирующими резисторами  $R_2$ ,  $R_3$ . Изменяя сопротивление резистора  $R_0$  (отверткой), можно задавать уровни «радиации» в пределах всей шкалы измерительного прибора (от 2 до 50 р/ч).

Если будет установлена незначительная «мощность дозы излучения», то стрелка прибора может совершенно не отклоняться или покажет не более 1 р/ч. Тогда обучаемый должен произвести замер на поддиапазоне «1,5 р/ч», нажав его кнопку. Ток пойдет через контакты 1—2, резисторы  $R_8$ ,  $R_6$ , микроамперметр, зашунтированный резистором  $R_7$ . Как и в предыдущем случае, показания прибора (от 0,4 до 1,5 р/ч) изменяются резистором  $R_6$ .

**Измерение «степени зараженности» поверхностей различных объектов радиоактивными веществами** (бета-излучение) производится на поддиапазоне «1,5 р/ч». Физические процессы, происходящие при этом, рассматривались выше. Второй замер осуществляется при одновременном нажатии кнопок «1,5 р/ч» и  $Kn_1$ . Последняя коротко замыкает резистор  $R_8$ , и, следовательно, показания микроамперметра будут

больше. Величину разности измерений можно заранее задавать переменным резистором  $R_8$ . Чтобы не иметь одинаковый набор величин разности измерений (степени зараженности), периодически снимается верхняя панель прибора и изменяется сопротивление на  $R_8$ .

Номиналы резисторов (все они типа МЛТ) указаны на схеме. Переменные резисторы  $R_1$  и  $R_8$  типа СПО,  $R_6$  — СП с линейной зависимостью; переключатель рода работ — микротумблер ТВ-1/2; измерительный прибор — микроамперметр М-130 с током полного отклонения 10 мкА. В стандартном переключателе «1,5 р/ч» пара контактов (на схеме 1—2) переделана на замыкание.

Налаживание прибора сводится к установлению с помощью подстроечного резистора  $R_1$  такого тока в цепи (при нажатой кнопке «50 р/ч»), при котором крайние положения движка резистора  $R_6$  соответствовали бы полной градуировке прибора от 0 до 50 р/ч без зашкаливания. Подстроечный резистор  $R_1$  предназначен для согласования показаний первого и второго поддиапазонов в период измерения «уровней радиации».

Для питания прибора используются элементы 1,6-ПМЦХ-1,05 или 1,5-СНМЦ-0,6.

В настоящее время наши рационализаторы разрабатывают аналогичную схему для рентгенометра-радиометра ДП-5А.

Майор Н. ИЛЬИН.

## МЛАДШИМ СПЕЦИАЛИСТАМ — ПРОЧНЫЕ НАВЫКИ

Качество подготовки младших специалистов инженерно-технических средств в учебном подразделении во многом зависит от учебно-материальной базы. И где ей уделяют достаточное внимание, там добиваются неплохих результатов. В этом мы еще раз убедились, побывав в подразделении, которым командует офицер Ю. Чайкин. Здесь постоянно занимаются совершенствованием демонстрационных приборов, макетов, плакатов и схем, раскрывающих физические процессы, работу электрических цепей, узлов, отдельных приборов.

Хорошо оборудован класс электротехники. В нем установлен универсальный источник напряжения УИП-1, который выдает на столы все градации напряжения,

необходимого для проведения лабораторных работ по основам электротехники. Многие физические процессы в цепях переменного тока демонстрируются на электронном осциллографе. Так, для раскрытия понятий частоты и амплитуды напряжение со звукового генератора подается на осциллограф и динамик. Обучаемые воспринимают материал одновременно зрительно и на слух, что способствует более быстрому и глубокому пониманию сущности явлений.

Изучение конкретной аппаратуры начинается после того, как курсанты усвоят основные темы электротехники, приобретут знания по постоянному току, магнетизму и электромагнетизму, устройству поляризованных и нормальных реле. Глав-

ное внимание уделяется тем приборам, которые будущим специалистам предстоит эксплуатировать в подразделениях.

Прочие схемы изучаются только в том объеме, в каком это нужно для понимания работы существующих приборов. Широко используются макеты, наглядно демонстрирующие работу систем. Так, макет, схема которого изображена ниже, дает возможность демонстрировать работу луча прибора в нормальном режиме, а также при всех видах повреждений каждого из его проводов, понижении сопротивления изоляции.

Силами рационализаторов изготовлен электронный экзаминатор, который используется не только для проверки знаний обучаемых, но и как прибор, позволяю-

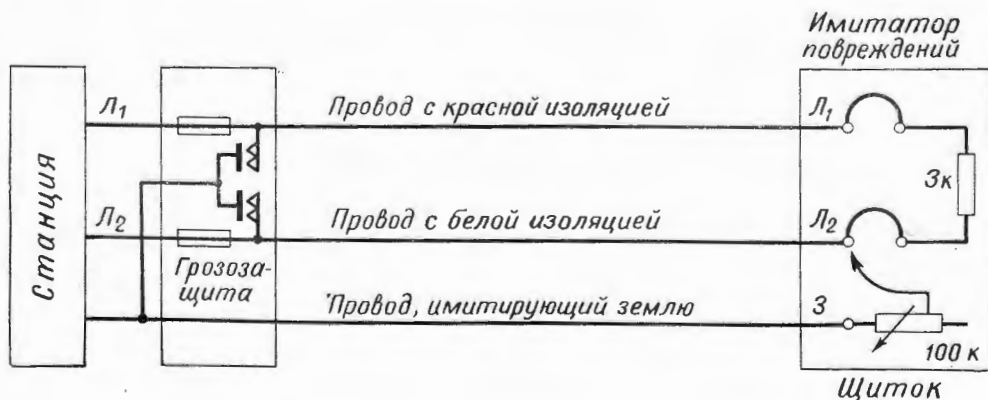

щий с меньшей затратой времени усвоить большой объем программы.

Значительные возможности для изучения техники предоставляются курсантам во время их практики на действующих объектах. Этот этап, на наш взгляд, является решающим в формировании младшего специалиста, и ему должно уделяться самое серьезное внимание. Так и делается в подразделении, о котором идет речь. На места, где будет проходить стажировка, заранее направляется заместитель командира по

технической части, который совместно с офицерами службы инженерно-технических средств определяет объекты, на которых будут работать курсанты, вопросы, подлежащие отработке, материально-техническое обеспечение. Составляется план, который отражает объем работ по строительству, ремонту, эксплуатационному обслуживанию техники, материально-техническое обеспечение, а также ответственных за выполнение программы. Решение на организацию практики принимает выше-

стоящий командир. Оно оформляется приказом.

По окончании практики подводятся итоги, каждому курсанту выставляются оценки и дается общий отзыв о работе.

Как показывает опыт, организация практики непосредственно на объектах существенно влияет на качество подготовки курсантов и позволяет им смелее включаться в работу по эксплуатации технических средств сразу после назначения на должности.

**Полковник Е. РАХМАН.**



**ВСЕГДА НАЧЕКУ!**

Фотоэтнод В. СЛОБОДЯНЮКА.

На подготовку радиотелеграфистов влияют многие факторы и прежде всего правильный отбор солдат в учебное подразделение. Опыт показывает, что конечный результат прямо пропорционален качеству отбора. Вот почему каждый кандидат подвергается тщательному экзамену. Существует несколько методик проверки. Об одной из них мы хотим рассказать. На наш взгляд, она наиболее приемлема.

Экзамен начинается с беседы. Ставится цель — узнать солдат, изъявивших желание стать радиотелеграфистами, как говорится, со всех сторон, выяснить состояние их здоровья, образование, привычки и склонности. Проверяющий интересуется, насколько хорошо они владеют русским языком, как

---

## ПОРЯДОК ОТБОРА РАДИО- ТЕЛЕГРАФИСТОВ

---

переносят интенсивные физические и умственные нагрузки. Учитывается также успеваемость по боевой и политической подготовке. Военнослужащие, о которых после беседы сложилось положительное впечатление, допускаются к дальнейшим испытаниям.

Прежде всего проверяется чувство ритма. Офицер выстукивает карандашом по столу несколько мелодий популярных песен. Каждая отличается от остальных скоростью и длительностью. Воин повторяет мелодии. Удовлетворить требованиям может лишь тот кандидат, который допустил не более одной ошибки.

Важнейшее качество радиотелеграфиста — слуховая память. Она оценивается по трем показателям. Первый — способность повторить на телеграфном ключе сигнал из четырех букв. Отличная оценка выставляется в том случае, если не допущено ошибок. За каждую искаженную букву снижается один балл. Второй показатель — умение повторить сигнал из сочетания двух разнозвучающих цифр. Результат определяется по двухбалльной системе: «отлично» — «удовлетворительно». Третий показатель — натренированность в запоминании тона сигнала. Проверяющий на три секунды включает звуковой генератор. Тон сигнала — в пределах 800—1000 гц. Затем выключает динамик и сбивает тон поворотом ручки «Установка частоты». Солдату предлагается «настроиться» на первоначальный тон. Допускается ошибка  $\pm 50$  гц. За каждые последующие  $\pm 50$  гц снижается один балл. Минимальное количество баллов по трем показателям —

одиннадцать. При этом по каждому показателю кандидат должен иметь не ниже удовлетворительной оценки.

Следующий этап экзамена — проверка подвижности кистей рук и пальцев. Делается это так. Солдату предлагается поставить поочередно локти на стол, ладонью к себе, пальцы вытянуты. Подается команда на движение кистью вперед—назад. Кисть должна отклониться свободно на угол не менее 45 градусов в обе стороны от первоначального положения. После этого испытуемый в течение 10—15 секунд манипулирует ключом с максимальной скоростью. Частота колебаний фиксируется точками на ленте ондулятора. Шесть колебаний в секунду — оценка 5, пять — 4, четыре — 3, три — 2.

Прежде чем приступить к проверке работоспособности пальцев, надо осмотреть все суставы и фаланги, поинтересоваться, нет ли травм. Солдат плотно прижимает ладони вытянутых рук к столу. По команде офицера поочередно поднимает пальцы, начиная с мизинца. Когда отрывается от стола один палец, другой двигаться не должен. После выполнения этих приемов пальцы быстро сжимаются в кулак и разжимаются. Они должны сгибаться и разгибаться полностью и свободно. В противном случае оценка снижается. Если хотя бы один палец не отрывается от стола или не разгибается, то человек с таким физическим недостатком хорошим радиотелеграфистом быть не может.

Важное качество — способность быстро и точно запоминать какой-либо текст, например, радиограммы. Для проверки заранее готовится несколько сложных предложений, состоящих из 18—20 слов. Каждому читается одно предложение. Если кандидат при повторении допустит одно искажение, можно поставить «отлично». За каждую последующую неточность снимается один балл.

Последний по счету, но не по важности, экзамен — проверка зрительной памяти. Военнослужащему на 25—30 секунд надо показать плакат, на котором изображены различные геометрические фигуры, животные, какие-либо предметы. Всего на листе располагается девять рисунков. Оценки: «отлично» — за повторение не менее 7 рисунков, «хорошо» — 6, «удовлетворительно» — 5, «неудовлетворительно» — 4 рисунков.

Таким образом, кандидат в радиотелеграфисты проверяется по восьми, если можно так сказать, направлениям и получает восемь оценок. «Проходной балл», как показала практика, не может быть ниже 27. И еще одно требование: по четырем важнейшим разделам проверки (чувство ритма, повторение сочетаний букв и тона сигнала, подвижность кисти) сумма баллов должна составлять не менее 15. Только при этих условиях есть гарантия, что программа курсантами будет усвоена с высоким качеством, а число отчисленных из учебного подразделения по неупеваемости не превысит 3—4 процентов. Такой вывод позволяет сделать многолетний опыт подготовки радиотелеграфистов.

Полковник Д. ПЕТРИЕНКО,  
майор А. ШЕЛКОВ.

ВОПРОСЫ, ПОДНЯТЫЕ В ПИСЬМАХ МОЛОДЫХ ОФИЦЕРОВ (ЖУРНАЛЫ №№ 4 и 8), ЗАИНТЕРЕСОВАЛИ МНОГИХ ЧИТАТЕЛЕЙ. СЕГОДНЯ МЫ ПУБЛИКУЕМ НОВЫЕ ОТКЛИКИ.

## СЛУЖАТ

### ДВА ОФИЦЕРА...

Старший лейтенант Л. Притворов и лейтенант Л. Шматок правы, говоря о трудностях, с которыми встречается молодой офицер. Но сложность нашей службы не только в них. Иногда есть и знания и желание работать на совесть, а дело не очень спорится. Вот и хочется поделиться с читателями соображениями по этому вопросу.

В подразделение, которым я в то время командовал, прибыли лейтенанты А. Головин и В. Веревкин. И тот и другой только что окончили Саратовское военное училище. Оба дорожили офицерской честью, стремились четко и добросовестно выполнять служебные обязанности. В общем, на мой взгляд, были способными, энергичными командирами. Но результаты их работы выглядели по-разному. Взвод Головина уже к 100-летию со дня рождения В. И. Ленина стал отличным. Это звание он подтвердил и по итогам года. Взвод Веревкина в первом полугодии заметно отстал и лишь к концу второго периода положение там несколько поправилось. В чем же дело?

Анализируя деятельность молодых офицеров, я пришел к выводу, что причина отставания взвода Веревкина заключалась не в слабой подготовке или недостаточном методическом мастерстве командира. Он нисколько не уступал Головину. Но характер у него был замкнутым. Он не так легко сходил с людьми, ему не хватало настоящей заботы о подчиненных, внимания к их нуждам и запросам.

...Взвод лейтенанта Головина готовился к командировке. Поездка предстояла длительная. И хотя командир оставался в подразделении для выполнения другой задачи, он каждую свободную минуту проводил с личным составом: то беседовал со своим заместителем сержантом А. Серебряковым и агитаторами, то подбирал для воинов необходимую литературу, то проверял материальное обеспечение. Внимание и забота офицера мобилизовали солдат и сержантов, они ответили на них отличным несением боевой службы.

Несколько месяцев спустя в такую же командировку убывал взвод лейтенанта Веревкина. Случилось так, что часть людей выезжала в воскресенье, остальные — в понедельник. Весь воскресный день воины готовились к поездке, а командир... отдыхал. В подразделение он прибыл только утром, буквально за полчаса до отъезда второй очереди. Естественно, что такое отношение к делу не способствовало взаимопониманию между ним и подчиненными.

Воспитательная работа с солдатами и сержантами — это не только проведение с ними бесед, а совокупность самых различных мероприятий. Чуткостью должно быть проникнуто ежедневное общение с воинами, особенно молодыми. Многие из них болезненно воспринимают малейшую фальшь, черствость и равнодушие. В таких случаях они или замыкаются в себе, или «срываются». Головин не считает зазорным в свободное от службы время взять гитару и посидеть часок с подчиненными. Может он и пойти на склад, помочь подобрать, к примеру, рядовому Н. Недбайло парадную форму по росту. И тот на всю жизнь запомнит это. А сколько времени отдает лейтенант художественной самодеятельности! Во всем, чем бы он ни занимался, чувствуется его искреннее желание быть нужным, полезным. И все Головин делает не формально, а с душой.

Его одноклассника с солдатами по вечерам не увидишь. Хороший спортсмен, он все свободное время проводит на тренировках. Подчиненные порой прямо-таки любят, как красиво и четко выполняет их командир то или иное упражнение на снарядах. Позаниматься бы Веревкину в том же спортзале с отстающим по физподготовке солдатом, организовать бы спортивную секцию... Но не находит он на это времени, нет у него и желания. Забывает воспитатель, что иногда одно такое мероприятие полезнее многих бесед. В непридуманной обстановке и в душу воина заглянешь поглубже, и лучше узнаешь его.

По-разному подходят молодые офицеры и к своим помощникам — сержантам. Один повседневно обучает, воспитывает их, помогает приобрести твердые командирские и методические навыки. Другой только спрашивает с них. Нет слов, требовательность к подчиненным необходима, но она должна подкрепляться постоянной заботой, стремлением в любую минуту оказать помощь. Лейтенант Веревкин вместо этого «раздает» налево и направо дисциплинарные взыскания. Так, в течение лишь одного месяца он трижды наказывал своего заместителя.

Справедливости ради надо признать, что за последнее время лейтенант Веревкин заметно изменил стиль работы, стал больше общаться с подчиненными, чаще советоваться с сержантами и опираться на них в повседневных делах. Это не замедлило сказаться на результатах. Взвод добился права именоваться отличным.

Таким образом, когда офицер владеет методикой обучения воинов и умело проводит занятия, когда он, хорошо зная уста-

вы и наставления, твердо проводит их в жизнь, — успех подразделению обеспечен. Но этот успех достигается быстрее и становится неизмеримо выше, если подчиненные видят в лейтенанте не только командира, но и хорошего товарища, уважают и поддерживают его в любом начинании.

Майор Г. РУМЯНЦЕВ.

★ ★ ★

## ЭКЗАМЕН ВЫДЕРЖАН

На мой взгляд, более правы офицеры, считающие, что рост и становление молодого командира зависит главным образом от его отношения к делу, от требовательности к себе и подчиненным. Жизнь убедительно подтверждает это мнение. Об этом мне и хочется рассказать.

Три года назад лейтенанта Станислава Куприянова, выпускника Саратовского военного училища имени Ф. Э. Дзержинского МВД СССР, назначили командиром учебного подразделения по подготовке младших специалистов инженерно-технических средств охраны. Чтобы успешно справиться с задачей, надо было интенсифицировать учебный процесс, улучшить методику обучения курсантов, создать более совершенную материальную базу. Будущему специалисту хотелось не только услышать объяснение, но и увидеть каждую деталь, каждый прибор, понять их устройство и принцип действия. Поэтому первое, с чем столкнулся молодой офицер, — было оборудование класса, строительство объектов для занятий по тактико-специальной подготовке. Инициатива и настойчивость командира, энтузиазм и заинтересованность военных позволили в короткий срок своими силами построить и оборудовать все необходимое, значительно сэкономив отпущенные для этого средства.

Создание современной учебно-материальной базы заметно повлияло на качество подготовки курсантов. Этому способствовало и то, что новый командир хорошо знал свое дело, никогда не прекращал работать над собой, не жалел времени на помощь подчиненным. Уже первый выпуск показал, что, несмотря на молодость, Куприянов — серьезный и думающий офицер. Командование наградило его именными часами. Коммунисты подразделения оказали ему высокое доверие, приняв в партию.

Успех сам по себе не приходит. Для этого мало активной деятельности одного командира. В обучении и воспитании личного состава лейтенант Куприянов повседневно опирается на сержантов, коммунистов и комсомольцев, которые выступают застрельщиками социалистического соревнования. Коммунисты, например, вместе с лейтенантом Куприяновым кропотливо помогают курсантам определить индивидуальные обязательства, наметить реальные рубежи боевой выучки. А затем партийным словом и личным примером увлекают товарищей на успешное их выполнение.

Однажды предстояло отработать нормативы по ЗОМП. Командир разъяснил и показал порядок и последовательность действий, организовал тренировки. И вот тут кое-кто заволновался.

— Разве можно уложиться в такое время? — сокрушался курсант С. Панченко в ответ на требование командира отделения действовать энергичнее.

— Не только можно, но и нужно, — поддержал сержанта коммунист старшина Н. Бондаренко.

С разрешения лейтенанта он еще раз продемонстрировал порядок выполнения норматива. Автоматизм и четкость его действий лучше всяких слов убедили воинов. Теперь каждый курсант ясно понимал, что успех обеспечивает высокая натренированность, энергия и сноровка.

Лейтенант Куприянов твердо уяснил, что главное в соревновании — это его гласность. В хорошо оборудованном техническими средствами классе под лозунгом «Честь подразделения — твоя честь» активисты по совету офицера оформили стенд с обязательствами курсантов по темам, задачам и нормативам, на котором систематически отражали ход их выполнения. Здесь же поместили фотографии отличников.

На идейно-политическое воспитание воинов направлена деятельность комсомольской организации. На своих собраниях комсомольцы говорят не только о личной примерности, но и о конкретной помощи отстающим товарищам. Они помогают командиру применять наиболее действенные формы воспитательной работы. Ленинские чтения, которые регулярно проводятся ими, изучение и конспектирование работ Владимира Ильича, устные журналы, вечера вопросов и ответов — замечательное подспорье к политическим занятиям. Этой же цели служит умелое использование в ходе учебы диафильмов и наглядных пособий.

Активная борьба за честь подразделения, крепкая воинская дружба и товарищество, забота об идейном воспитании каждого — характерная черта этого небольшого коллектива. Не случайно в подразделении около трех лет нет грубых нарушений дисциплины, всегда поддерживается твердый уставной порядок. В течение трех выпусков оно прочно удерживает звание отличного. Это результат деятельности его командира лейтенанта Куприянова.

... Нелегко быть впереди, увлекать за собой других. Но Станислав Куприянов над этим особенно не задумывается. Трудолюбивый и скромный, он всю заслугу за успехи взвода относит к старательности курсантов, педагогическим навыкам сержантского состава. Но ведь они не зря во всем подражают ему. Для них лейтенант — самый высокий авторитет.

Конечно, три года срок небольшой. Но это очень ответственный период в жизни молодого офицера, период его становления. Лейтенант Куприянов, влюбленный в свое дело, выдержал экзамен на командирскую зрелость. Он на верном пути.

Майор М. ГУЩИН.

# МЕТОДИЧЕСКИЙ ЧАС В ПОДРАЗДЕЛЕНИИ

Мастерство сержантов не исчерпывается отличной боевой выучкой. Оно определяется еще и умением проводить занятия, воспитывать подчиненных, передавать им свои знания и опыт. Вот почему методическая подготовка занимает все большее место в общей системе работы с младшими командирами. А начинается она в учебном подразделении, где курсанты приобретают первоначальные методические навыки, знакомятся с основами военной педагогики и психологии. И чем полнее и прочнее владеют они этими знаниями, тем быстрее их дальнейшее становление как командиров.

В нашем учебном подразделении многое делается для привития курсантам необходимых методических качеств. Здесь и плановые занятия, и лекции в часы партийно-массовой работы, и показ учебных фильмов, и самостоятельное изучение методической литературы. И все-таки этих мер бывает недостаточно, потому что они дают лишь теоретические знания методики. Что касается практики, то в лучшем случае курсанты наблюдают за ходом урока. Но одно дело смотреть (хотя это, несомненно, дает пользу), и совсем другое — действовать в роли командира самому. Практических занятий, где бы курсанты учились подавать команды, производить различные построения, управлять войсковым нарядом, проводить тренировки, воспитательную работу в отделении, организовывать социалистическое соревнование, мало. А жизнь настоятельно требует, чтобы будущие сержанты получали прочные методические навыки.

Изыскивая пути решения проблемы, учебно-методический совет подразделения пришел к выводу о

необходимости ввести ежедневный методический час. Командир поддержал это предложение. За счет уплотнения распорядка дня удалось «выкроить» время — с 16.40 до 17.30. Таким образом, на методическую подготовку мы получили дополнительно около ста часов. Важно было правильно использовать их.

Учебно-методический совет просмотрел программу методической учебы курсантов, тщательно спланировал каждый «час». План охватывает, как правило, темы практического характера, с которыми воины встретятся, когда станут сержантами. Основная цель: дать навыки проведения занятий, научить с максимальной эффективностью использовать учебное время. Содержание методического часа указывается в расписании.

Как же он организуется? Покажу это на примере взвода, которым командует лейтенант В. Архипенко. Предстояло провести методическое занятие: «Стрельбовые приемы и движение без оружия». Накануне офицер построил взвод на плацу, назначил восемь курсантов-стажеров, которые должны были действовать в роли командиров отделений, для каждого определил учебную группу. Лейтенант помог воинам уяснить тему, учебные вопросы и цель строевого урока, указал места для занятий.

Вместе со стажерами командир взвода наметил основные этапы урока, раскрыл методические приемы, которые целесообразно использовать при обучении, произвел расчет времени. Инструктаж сопровождался показом отдельных, наиболее сложных строевых приемов. Особое внимание лейтенант уделил курсантам У. Оразову и Ю. Голубеву, которым

предстояло впервые действовать в роли руководителей занятий. Дальнейшая подготовка шла в классе. Каждый стажер детально продумал последовательность и методическую особенность будущего урока, составил план-конспект.

На другой день методический час во взводе начался с проверки внешнего вида курсантов, знаний ими теоретических положений, затем стажеры развели свои группы по учебным местам. Лейтенант старался держать в поле зрения весь взвод, время от времени оказывал помощь тому руководителю, который испытывал какие-либо затруднения.

Сразу же пришлось вмешаться в действия курсанта А. Данчина. Увлёкшись подачей команд, обращая внимание только на отработку командирского голоса (а такая задача ставилась), он не замечал, что некоторые курсанты при поворотах сгибали ноги в коленях, размахивали руками. Кое-кто наклонял голову вниз, поворачивался не на каблуке, а на всей ступне. Стажер В. Новиков, напротив, все внимание сосредоточил на действиях подчиненных, а вот команды путал, не делал резкой грани между предварительной и исполнительной. Это снижало дисциплину строя, правильность действий обучаемых. Лейтенант Архипенко отметил, что все команды должны подаваться четко, ясно. Предварительная команда, подчеркнул он, произносится протяжно, чтобы воины имели какое-то время для уяснения того, что от них хотят, а исполнительная — отрывисто и энергично. Лейтенант сам подал несколько команд, показал, как надо это делать.

Большую помощь командиру оказали сержанты, задача которых заключалась в том, чтобы своевременно обнаружить методические ошибки и помочь устранить их. Каждый сержант контролировал занятия в двух группах и все замечания записывал в блокнот.

С заслушивания этих замечаний и началось подведение итогов методического часа за 10 минут до его окончания. Стажерам указывались

не только методические просчеты, но и положительные моменты. В обсуждении урока приняли участие все курсанты. Они отметили, что даже для тех, кто не проводил занятие, оно явилось хорошей школой методического мастерства. Будущие младшие командиры воочию увидели, с какими трудностями придется встретиться, уяснили некоторые способы обучения воинов строевым приемам.

Общий разбор сделал командир взвода. Он проанализировал причины методических ошибок, указал пути их устранения, дал задание на самоподготовку, объявил оценки стажерам.

В такой последовательности организуется методический час и по другим дисциплинам, в частности, по тактико-специальной подготовке. При этом курсанты ставятся в условия, заставляющие размышлять, проявлять инициативу, принимать обоснованные решения. Мы стремимся, чтобы, овладевая методическими приемами, курсанты шли от простого к сложному, от известного к неизвестному, чтобы на каждом занятии они не только получали новые знания, но и совершенствовались ранее приобретенные. Обязательно учим их составлять учебный документ (план-конспект, план урока, инструктивную записку), объективно оценивать знания обучаемых.

Не забываем и о том, что методику определяет содержание занятия. Поэтому офицеры подразделения требуют от курсантов правильно показать то или иное действие, кратко и доходчиво объяснить, умело использовать наглядное пособие, производить разучивание и тренировку.

Более года проводится у нас методический час. За это время все убедились в его целесообразности, ибо теперь курсанты стали получать в учебном подразделении более прочные навыки обучения и воспитания подчиненных.

**Капитан В. ЧАПЛИЕВ.**



Наша партийная организация, которую я возглавляю, небольшая, но ее влияние на жизнь, быт, боевую службу и учебу воинов трудно переоценить. И прежде всего потому, что у коммунистов высоко развито чувство ответственности за порученное дело, за результаты труда всего коллектива. Беспокойные это люди. В партийной организации создана обстановка взаимной требовательности и взыскательности, деловой активности.

В Отчетном докладе ЦК КПСС XXIV съезду партии тов. Л. И. Брежнев говорил: «Партия не приемлет пассивности и равнодушия. Если ты

# БЕСПОКОЙНЫЕ ЛЮДИ

коммунист, твой долг — не пасовать перед трудностями.., а быть сознательным и активным бойцом партии».

Так и поступают наши коммунисты. Их согласованная, дружная работа, инициатива и личная примерность в немалой степени способствовали тому, что нам удалось достичь положительных результатов в боевой службе, учебе и дисциплине. В подразделении каждый второй воин является отличником, выросло число спортсменов-разрядников и значкистов ВСК. Отличными объявлены отделения, которыми командуют старшины В. Киселев и М. Лахнов. Вот уже скоро год, как в роте нет грубых нарушений дисциплины среди солдат и сержантов, обеспечена надежность охраны объекта.

Возьмем такой важный для нас вопрос, как качественное несение боевой службы. Этому мы уделяем постоянное внимание, спрашиваем со всей партийной строгостью с тех, кто допускает промахи.

Сошлюсь на пример. В августе минувшего года бывший сержант А. Чадромцев, находясь в войсковом наряде, нарушил дисциплину. Неблагополучно было с дисциплиной и у другого начальника войскового наряда — сержанта А. Моховикова. К тому же он плохо руководил службой внутреннего наряда. Это вызвало озабоченность у коммунистов.

Мы обменялись мнениями по этому вопросу на партийном собрании. Выяснилось, что не всегда коммунист Новиков при подборе начальников войсковых нарядов прислушивался к мнению других коммунистов. Это приводило иногда к серьезным ошибкам. В должной мере он не требовал от командиров взводов качественного подбора и расстановки личного состава по постам. Член КПСС Безрученко как старшина роты самоустранился от подготовки суточного наряда, редко инструктировал его, не контролировал несение службы. Коммунисты указали ему на этот недостаток. Вместе с членом КПСС лейтенантом Г. Гончаром и автором этих строк они стали внимательнее относиться к подбору сержантов и солдат для несения боевой службы. И положение дел поправилось.

Возьмем другой пример. На одном из участков периметра охраняемого объекта у нас было несколько попыток осужденных совершить побег. Мы задумались, почему именно в этом месте, а не где-то в другом. По предложению тов. Новикова побывали там днем и ночью, тщательно изучили местность. По моему заданию контролеры внимательно наблюда-

ли за поведением осужденных, особенно в нерабочее время. И выяснили, что наличие забора у штрафного изолятора позволяло скрыто подойти к основному ограждению, а часовой плохо просматривал этот участок. Коммунисты сделали все для того, чтобы исключить здесь возможность нарушения осужденными линии охраны.

Забываясь об улучшении качества боевой службы, мы, конечно, понимаем, что не можем в полном объеме решить эту задачу, если по-настоящему не будем обучать солдат и сержантов, руководить социалистическим соревнованием в роте.

Скажу о себе. Мои подчиненные контролеры — сверхсрочнослужащие. Люди с жизненным опытом, некоторые имеют хорошую военную подготовку. И по правде говоря, в минувшем году я вплотную не занимался их боевым обучением. Беседы, конечно, на эту тему проводил, призывов хватало. А вот кто и как учится, выполняет свои обязательства, кому и в чем нужна помощь, — не знал. И вот плоды благодушия: на итоговой проверке по огневой подготовке взвод получил только удовлетворительную оценку. Плохо стреляли младшие сержанты Д. Крысиков, М. Слепенков и другие. Некоторые контролеры с большими ошибками выполняли нормативы по защите от оружия массового поражения противника и получили неудовлетворительные оценки.

Досталось мне тогда на партийном собрании. В то же время товарищи посоветовали, как организовать соревнование, рассказали, что значит руководить им конкретно. Это пошло на пользу и мне, и общему делу. По совету коммуниста Новикова изменил стиль работы. Стал глубже вникать во все детали, добился взаимопомощи между воинами взвода. Старший сержант В. Литвинов занимался по физподготовке с сержантами В. Даниловым и А. Тивановым, я — с младшими сержантами Д. Крысиковым и М. Слепенковым по огневой подготовке. Регулярно подводил итоги учебы, указывая, кто идет впереди, кто и в чем отстает. Это вызвало у воинов заинтересованность, желание учиться как можно лучше. И дело пошло на лад. В ходе предсъездовского соревнования взвод завоевал право называться отличным и сейчас прочно удерживает первое место.

К нам в роту прибыл молодой командир взвода лейтенант Е. Шипицин. На первых порах он горячо взялся за дело, но вскоре стал пассивничать. Не контролировал подготовку сержантов к занятиям, уроки по огневой подготовке и ЗОМП проводил вяло, без нужной материальной базы.

Коммунисты обсудили, как помочь лейтенанту Шипицину устранить недостатки. Решили глубже изучить положение дел, посмотреть, как готовятся к занятиям командир взвода, сержанты, солдаты, а затем обменяться мнениями на открытом партийном собрании. Член КПСС Новиков проверил занятия по строевой и физической подготовке, Гончар присутствовал на политических занятиях, я — на стрелковом уроке. Кроме недостатков, о которых говорилось выше, обнаружили и другие. В частности, молодой офицер слабо опирался на комсомольский актив, даже не присутствовал на собраниях в группе, не работал с агитаторами и т. д.

Обсуждая этот вопрос на партийном собрании, коммунисты указали комсомольцу Шипицину на недоработки. Но вместе с этим упрек был сделан и члену КПСС лейтенанту Г. Гончару. Он как заместитель командира роты по политической части мало учил молодого офицера практике работы с комсомольским активом, порой не интересовался, как руководитель группы готовился к политическим занятиям. В подразделении не практиковалось показных и открытых уроков с целью совершенствования методического мастерства пропагандистов.

Не умолчали и о том, что член КПСС Новиков нерегулярно обучает сержантов, в результате чего некоторые из них теряют свои командирские качества.

Дружеское участие коммунистов, их помощь окрылили лейтенанта Шипицина. Он активно взялся за устранение недочетов. Это не замедлило сказаться. К XXIV съезду КПСС взвод пришел с хорошими показателями в боевой и политической подготовке.

Однако, говоря о положительном, нельзя умолчать и о недостатках в работе партийной организации. Они есть. Так, взвод старшего лейтенанта П. Фокина не выполнил своих обязательств к съезду. Виноваты в этом и мы, коммунисты. Передоверили тов. Фокину, понадеялись на него, мало контролировали. А он порой допускал халатность. И во взводе лейтенанта Шипицина некоторые солдаты не сдержали своего слова. Значит, есть в этом недоработка и коммунистов: вовремя не подсказали, не помогли.

Сейчас партийная организация, все ее члены работают над выполнением исторических решений XXIV съезда КПСС. Многие нам предстоит сделать по претворению их в жизнь. В первую очередь, каждый коммунист обязан глубоко изучить документы съезда, уяснить, какой вклад он должен внести в общее дело, повысить активность, чувство ответственности за выполнение своих обязанностей.

С этой целью мы наметили и уже провели ряд мероприятий. Основное внимание уделяем идейной закалке коммунистов, добиваемся глубокого усвоения ими решений XXIV съезда КПСС, претворения их в жизнь. У нас содержательно прошли теоретические собеседования по темам: «В. И. Ленин, КПСС о необходимости соблюдения коммунистами норм партийной жизни», «КПСС — руководящая и направляющая сила советского общества» и другие. Все члены и кандидаты партии конспектировали предусмотренные планом работы В. И. Ленина, Отчетный доклад ЦК КПСС XXIV съезду партии, Директивы по девятому пятилетнему плану. Они выступили с лекциями, провели беседы с воинами по материалам и решениям съезда. В Ленинской комнате, на территории подразделения оборудована наглядная агитация.

Солдаты и сержанты проявляют живой интерес к изучению документов съезда. Поэтому при высокой активности слушателей прошли политические занятия. Исторические решения партии вдохновляют воинов на новые успехи в боевой службе и учебе. Коммунисты, весь личный состав полны решимости в этом году добиться еще более высоких результатов и завоевать подразделению право называться отличным.

Лейтенант Ф. ЗИКЕЕВ,  
секретарь партийной организации роты.

## СОБЫТИЯ, ФАКТЫ

### Династия политработников

На первой странице семейного альбома — пожелтевшая от времени фотография. На ней — человек в буденовке. Волевое лицо, прямой открытый взгляд. Это Михаил Титович Прозукин, политбоец Первой Конной, самый грамотный красноармеец в эскадроне.

Отгремела гражданская война, боец-буденовец сменил шашку на плотницкий топор. А место отца в боевом строю через несколько лет занял сын Алексей. Не менее трудная судьба выпала на его долю. Воевал под Сталинградом, сотни километров прошел по фронтовым дорогам, был несколько раз ранен. Ныне майор Прозукин по-прежнему в строю. Он заместитель командира подразделения по политчасти.

Но на этом традиция семьи не кончается. Ее продолжает Алексей Алексеевич — представитель третьего поколения Прозукиных. Он учится в Высшем политическом училище МВД СССР. Алексей-младший мечтает получить назначение в часть, где служит отец.

# КАК И ПОДОБАЕТ

И в труде, и в общественной жизни, и в учебе, и в быту — всегда и всюду коммунист должен оставаться коммунистом, с достоинством носить высокое звание члена нашей ленинской партии

(Из Отчетного доклада ЦК КПСС  
XXIV съезду партии).

## ДО ВСЕГО ЕСТЬ ДЕЛО

О многом передумал коммунист К. Мамедов, изучая Директивы XXIV съезда КПСС по девятому пятилетнему плану.

Родная Туркмения! Край сплошной неграмотности, беспросветной нужды и лишений простого люда — такой она была полстолетия назад. Республика неузнаваемо изменилась за годы Советской власти.

«А что, если рассказать об этом сослуживцам? — подумал сержант Мамедов. — Есть в подразделении и другие воины, которые хорошо знают родные края. Может, организовать собеседование? Ведь оно помогло бы глубже усвоить материалы XXIV съезда КПСС, лучше понять величие перспектив предстоящего созидания».

Коммунист К. Мамедов рассказал о своем предложении старшему лейтенанту В. Дулову. Тот одобрил инициативу. Вскоре беседа состоялась. В ней приняли участие молдаванин М. Батый, армянин Г. Шахбазян, киргиз А. Каипов. Их рассказы были интересными и увлекательными. Воины говорили о достижениях в восьмой пятилетке союзных республик, предприятий, коллективов, в которых они трудились до призыва в армию, их планах на будущее.

Однажды, проверяя несение боевой службы, сержант Мамедов установил, что рядовой Н. Колос был невнимателен на посту. Когда Колос вернулся в караульное помещение, сержант побеседовал с ним, рассказал о бдительности рядовых Г. Гогоу и А. Асанова, предотвративших побег осужденных. Вместе с тем, напомнил подчиненному, к чему могла привести его оплошность.

Коммунист Мамедов не ограничился этим. Он внимательно наблюдал за действиями молодого солдата, каждый раз, выставляя его на пост, особенно тщательно инструктировал, не раз говорил, как надо действовать в том или другом случае при изменении обстановки на боевой службе.

Разговор оставил заметный след в душе рядового Колоса, положительно повлиял на

него. А недавно он проявил бдительность на посту, за что был поощрен.

Солдату В. Непесову долго не было письма из дому. Загнул солдат, задумался. Первым это заметил коммунист Мамедов. Побеседовал с подчиненным, посоветовал не отчаиваться, написать матери еще раз. А вскоре пришел ответ: она сообщала, что жива, здорова, а вот с ответом немного задержалась.

Сержант Мамедов — молодой коммунист. Но во всем он старается походить на своих старших товарищей, строго выполнять обязанности, изложенные в Уставе КПСС.

Старший лейтенант В. ПРОДУВАЛОВ.

## ПО ДОЛГУ И СОВЕСТИ

Любят воины слушать беседы старшины Н. Доценко. На какую бы тему они ни проводились: о перспективах ли развития нашей страны в девятой пятилетке, о революционном прошлом русского пролетариата или об уставном порядке и дисциплине, коммунист Доценко умеет увлечь аудиторию, подобрать такие примеры и факты, которые заинтересуют слушателей.

Много работает тов. Доценко по пропаганде материалов XXIV съезда КПСС. Он активно участвует в организации вечеров «У карты Родины», «Страна шагает в коммунизм», проводит беседы о руководящей роли КПСС в коммунистическом строительстве, о необходимости повышения качества боевой службы, бдительности и боеготовности.

Коммунист Доценко не ждет напоминаний секретаря партийной организации или партийного поручения, чтобы выступить перед воинами, побеседовать с отстающими в учебе, нарушившими дисциплину. Он делает это по долгу и совести. И воины знают: раз за дело взялся старшина Доценко, — он доведет его до конца.

Однажды рядовые Н. Финников и В. Спиридонов нарушили дисциплину. Старшина пожурил их. А командиру отделения посоветовал не спешить с наказанием, а внимательно наблюдать за их дальнейшим поведением, подсказал, на что обратить внимание. Еще не один раз пришлось беседовать старшине Доценко с солдатами Финниковым и Спиридоновым, пока они не осознали свою ошибку.

# КОММУНИСТУ

Активность члена КПСС Доценко проявляется в конкретных делах. Как и подобает коммунисту, он заботится об успехах всего коллектива и прилагает немало усилий к тому, чтобы они были еще большими.

Подполковник И. ДЕМИН.

## МУЖЕСТВО, СМЕЛОСТЬ

Капитан В. Топаков, младший сержант А. Доловов и рядовой А. Березанский двигались по тропе наряда. Вдруг они увидели, как через забор находящегося неподалеку кожевенного завода перелетели два увесистых тюка. Неизвестные подхватили их и потащили к «Волге».

В ту же минуту машина скрылась. Но офицер с помощью работников ГАИ настиг ее. При осмотре в машине была найдена крупная сумма денег, десятки листов кожи.

Видя безвыходность положения, главарь шайки предложил офицеру крупную взятку. Тот с презрением отверг ее. Тогда бандит стал угрожать.

А тем временем машину окружили пособники расхитителей и хотели силой освободить их. Два дюжих молодчика схватили за руки капитана Топакова. Но он не растерялся: использовав самбо, свалил нападающих и поспешил на помощь сотруднику ГАИ...

Коммунист Топаков вышел из схватки победителем. Благодаря его решительным действиям преступники были задержаны. А вскоре они предстали перед судом.

Подполковник П. ГАЛАНОВ.

## ХОРОШИЕ ПОМОЩНИКИ

Наша группа народного контроля оказывает помощь командиру в организации хранения материальных ценностей.

Так, при проверке вещевого имущества в одном из подразделений народные контролеры обнаружили недостачу меховых

рукавиц. Не оказалось белья. Доложили командиру. Приказом по части он определил: удержать с виновных стоимость недостающего имущества.

Из отдельно дислоцированного подразделения в группу народного контроля пришло письмо, в котором сообщалось о нарушении правил ведения прикухонного хозяйства. Председатель группы выехал на место, подробно разобрался в существе дела. В частности, им были выявлены расхождения учетных данных с фактическим наличием свиней, нарушения в оприходовании мяса. Обо всем этом он доложил командиру, который принял надлежащие меры по устранению недочетов.

По заявлению военнослужащих другого подразделения общественные дозорные проверили порядок хранения и сбережения артектического имущества на складе. Выявили недочеты. В частности, противогазы и бинокли принимались от подразделений без предварительной проверки их исправности, хранились на складе в разукомплектованном виде. Своевременное вмешательство народных контролеров позволило устранить недостатки.

Деятельность группы народного контроля не ограничивается проверками, рейдами. Большое внимание уделяется разъяснительной работе. Коммунисты П. Турло, Н. Рубцов, А. Березанский и другие выступают перед воинами с лекциями, докладами, проводят беседы о значении экономии и бережливости, о необходимости содержать в исправности и готовым к действию оружие, боевую технику. Регулярно выпускаются стенные газеты, листовки-«молнии», оформляется фотовитрина, посвященная экономии и бережливости. Члены группы народного контроля выступают по местному радио.

Активная деятельность коммунистов — общественных дозорных положительно сказалась на экономии горюче-смазочных материалов, увеличении межремонтного пробега автомашин, сбережении оружия, техники, казарменного инвентаря. Некоторые народные контролеры поощрены.

А председатель группы награжден почетным знаком «За активную работу в органах народного контроля СССР».

Т. АВКСЕНТЬЕВ.

## „ВСЕГДА ВПЕРЕДИ“

Так назывался устный журнал, который проведён в нашем подразделении. Он был посвящен XXIV съезду КПСС. Воины с интересом прослушали выступления участников Великой Отечественной войны генерал-майора В. Ивашкевича, полковников запаса Н. Омемостого и П. Черенкова. Ветераны рассказали о том, как коммунисты мужественно сражались с врагом, были там, где труднее, стойко обороняли Москву, Сталинград.

В заключение участники встречи ознакомились с книжной выставкой «Партия — наш рулевой», просмотрели документальные фильмы.

Лейтенант А. СОКОЛОВ.

# И УСПЕХ ПРИШЕЛ

Подразделение капитана А. Богомолова готовилось к учебным стрельбам. Проводились дополнительные стрелковые тренажи. Солдаты повторяли условия упражнения, учились устранять возможные задержки оружия при ведении огня. С отстающими занимались командиры отделений. Казалось, все было учтено, предусмотрено и ничто не должно помешать успешному выполнению задачи.

Но, когда на стрельбище прогремели первые выстрелы, стало ясно, что стрельба обречена на неудачу. Одни воины не поразили цели, другие получили лишь удовлетворительные оценки, а третьи, еще не выходя на огневой рубеж, сетовали на оружие.

— Не знаю, почему так получается, — с нескрываемой досадой говорил лейтенант В. Брусов. — Не думал, что подведут даже отличные стрелки.

Зря недоумевал офицер. Причина заключалась в том, что солдаты и сержанты не

приобрели твердых навыков в ведении огня, не были уверены в силе своего оружия. Готовясь к выполнению упражнения, в подразделении забыли о соревновании, о том, как лучше показать передовиков, рассказать об их опыте меткой стрельбы, не подумали о роли партийных и комсомольских активистов. Коротко говоря, забыли о партийно-политической работе. К тому же занятия на стрельбище не были организованы: одна смена стреляла, остальные солдаты коротали время в безделье.

Позже, вспоминая об этом, заместитель командира подразделения по политической части капитан А. Рыськин говорил:

— Не придали мы должного значения партийно-политической работе. Думали, что достаточно регулярно проводить стрелковые тренажи — и успех придет сам собой.

В подразделении сделали правильный вывод из этого печального урока. Стояние огневой выучки личного состава и пути ее улучшения обсудили на партийном и комсомольском собраниях. Наметили конкретные меры по устранению недочетов.

Стали чаще устраиваться встречи воинов с мастерами меткого огня. По инициативе комсомольского бюро провели викторину «Знаешь ли ты свое оружие?». Среди личного состава развернулось соревнование за отличное выполнение упражнений. С помощью секретаря комсомольской организации рядового А. Гейдарова и председателя совета Ленинской комнаты рядового А. Жуковского изготовили наглядную агитацию по ог-

невой подготовке. На раскладном щите смонтировали заветы В. И. Ленина советским воинам, условия упражнения, листовки о мастерах меткого огня.

Интенсивнее и целее стали проводиться занятия на стрельбище. В то время как часть солдат выполняет упражнение, другая изучает материальную часть оружия, тренируется в наводке со станка, метании гранат. На одном таком занятии, например, отличник ефрейтор В. Голев объяснял товарищам, как правильно выбирать точку прицеливания, внести поправку на ветер. Секретарь комсомольской организации беседовал с членами бюро о популяризации отличных стрелков, редактор готовил боевой листок.

Как только прозвучали первые выстрелы, агитатор отделения рядовой И. Терентьев принес сослуживцам радостную весть: солдат В. Клевцов выполнил упражнение на отлично. Результат сразу же был занесен в ведомость, помещенную на красочном стенде. А вскоре солдаты узнали и о других отличниках. Эти вести поднимали настроение воинов, каждый из них старался выполнить упражнение как можно лучше, понимая, что от его результата зависит успех подразделения. И он, этот успех, пришел: личный состав закончил стрельбу с высокой оценкой.

С тех пор в подразделении большое внимание уделяется партийно-политической работе при проведении занятий по огневой подготовке. И это положительно сказывается на боевой выучке воинов.

Майор И. БЕЛЯЕВ.

## ХОТЯ ПИСЬМО И НЕ НАПЕЧАТАНО

Читательница Т. Калинина написала в редакцию о том, что в подразделении, где служит ее муж, офицерам не всегда предоставляются выходные дни.

Как сообщил заместитель командира части, такие случаи действительно имели место. Командирам подразделений дано указание регулярно предоставлять офицерам дни отдыха. Исполнение этого указания взято под контроль.

# За шестьдесят девятой ПАРАПЛЕЛЬЮ

За окном, взметая снежные сугробы, белыми змейками плясала поэмка. Вьюга не стихала вторую неделю. И сегодня утром прогнозы синоптиков не обещали желаемых перемен. Ветер в лютой ярости набрасывался на отяжелевшие от наледи провода, и те жалобно скрипели в полярной мгле.

«Не на шутку метелица разгулялась, — думал старший контролер старшина Сапрыкин, сбрасывая с плеч тулуп. — Отогреюсь, и снова в обход. Неровен час, всякое в такую непогоду может случиться».

В комнате уютно и тепло. Борис Кузьмич протянул озябшие руки к электрокамину, задумался.

«Не настало ли время на юге погреть свои кости, — вспомнилось письмо друга. — Приезжай...»

«Хорошо сказать: «Приезжай». А когда у меня с Заполярьем связано все: семья, дети... Да и сердцем прикипел к этому краю».

Нет, Борис Кузьмич — не коренной северянин. Есть на Алтае село Панкрушиха, что приютилось в стороне от больших дорог. Когда-то отца Бориса знала вся округа. Участник боев с колчаковцами, подтянутый и собранный, он вернулся домой с именной шапкой. Панкрушиха ахнула: «Вот тебе и Кузька!» А Кузька, теперь уже Кузьма Егорович, человек неумной природы, горячо включился в создание Совета на селе.

Наверное, от своего отца и унаследовал Борис беспокойный характер, щедрую и отзывчивую душу. Работая в пакрушихинском лесхозе, вступил в комсомол. Отцовская хватка, сноровка, привычка начатое дело доводить до конца пришлись кстати, когда его в 1951 году призвали во внутренние войска. Сапрыкин стал первым в службе, учебе. У Бориса Кузьмича сохранилась вырезка из солдатской газеты тех лет.

«Пурга застала конной в пути. До зоны оставалось еще несколько километров. Тут произошло непредвиденное. Воспользовавшись непогодой, один из преступников совершил побег».

Рядовой Сапрыкин не растерялся и тотчас пошел на преследование. Благодаря его выносливости, физическому запалу и служебному мастерству рецидивисту не удалось осуществить свой замысел».

Борис Кузьмич любит работу с молодежью. В этих притихших, настороженных новичках он как бы угадывает свою юность. Из разных уголков страны пришли они сюда. С откровенным любопытством смотрят

на старшину, который много лет служит в заполярном крае. Солдаты-то сюда не просились, а он сам выбирал место службы. Что его держит здесь?

В рассказе старшины вроде бы и нет ничего необыкновенного, героического — все буднично и обыденно. А слушают его военные затаив дыхание.

— Помнится, назначили на контрольно-пропускной пункт рядового Гордеева — молодого солдата. Осужденные решили воспользоваться его неопытностью и пронести в зону запрещенные предметы. Где бы вы думали, они оборудовали тайник! В бочке, в которой вывозились пищевые отходы. Но часовой обнаружил двойное дно. В тайнике находилось в разобранном виде охотничье ружье. Кое-кто уверял тогда, дескать, солдат случайно обнаружил тайник. Нет, первый успех рядового Гордеева — не стечение обстоятельств, а результат кропотливого изучения уловок и приемов осужденных, высокой личной ответственности за охрану объекта.

Сейчас младший сержант Анатолий Гордеев — сверхсрочный служащий. Не сразу он стал опытным контролером. Потребовались многие месяцы напряженного труда, постоянного поиска. Впрочем, контролер всегда в поиске. Он имеет дело с людьми, на жизнь и судьбы которых надо постоянно влиять, перековывать их взгляды, привычки, сочетать доверие с постоянным надзором. Иные считают, что опытный, смекалистый контролер сам по себе уже на метр сивозь землю видит, с первого взгляда иголку в стоге сена отыщет. Разумеется, это далеко не так.

Конечно, контролер не Шерлок Холмс, с легкостью распутывающий самые сложные хитросплетения. Но он тоже многое знает. Как говорят ветераны, обладает интуицией. А это достигается практическим опытом, неустанной работой над собой. И сила его не в каком-то сверхъестественном предвидении. Контролер — «глаза и уши» надзора. Люди нашей профессии должны уметь предвидеть, угадать и в зародыше пресечь любую попытку нарушить режим. И им надо обладать многими качествами: в первую очередь — политической сознательностью, трудолюбием, принципиальностью, неподкупностью. Важно опираться на актив, творчески использовать полученную информацию, изучать опыт лучших контролеров, перенимать его.

От Бориса Кузьмича ничто не укроется. Он своевременно распознает уловки преступников. Как-то из куска сала, принесенного для передачи осужденному, изыал нож: привлек внимание узкий надрез на куске. Нужно обладать необыкновенной сметкой, чтобы из двадцати пяти папирос выбрать одну и по еле заметному нарушению фабричной расфасовки определить: «В мундштуке что-то спрятано». Проверил — оказалась записка, которая извещала о сроках готовящегося побега.

Воспитывая других, воспитатель обязан непрерывно совершенствовать свои знания и практическое умение. И если он перестает работать над собой, то ему становится

*В БУДНИЧНОМ —  
ГЕРОИЧЕСКОЕ ●  
„ГЛАЗА И УШИ“  
НАДЗОРА ●  
„ХОЧУ  
В ВАШУ СМЕНУ“ ●  
„НЕТ, ОСТАЮСЬ“ ●*

труднее влиять на подчиненных. Настало время, когда Сапрыкин почувствовал, что семилетки ему явно маловато, нужно учиться. И здесь сказался отцовский характер. Когда за плечами чуть ли не двадцатипятилетний перерыв в учебе, нелегко переломить себя и снова засесть за учебники.

«Мне было стыдно, что Сапрыкин, чуть ли не вдвое старше меня, упорно занимается, а я поначалу не выдержал, бросил. Старшина вызвал меня, спросил: — Что, трудно?

— Да нет, приболел что-то.

Впервые в жизни соврал. Язык не повернулся признать слабость — стыдно. Сапрыкин все понял без слов. Но виду не подавал, словно иначе быть не могло: «Раз выздоровел, значит, завтра в школу».

Борис Кузьмич сам завершил среднее образование и меня заставил учиться».

[Из письма сержанта В. Млыняря в многотиражную газету].

Выступая перед солдатами, Борис Кузьмич редко рассказывает о себе. Как-то комсомольцы спросили:

— А у вас были ошибки, товарищ старшина?

И Сапрыкин вспомнил эпизод, который на всю жизнь послужил уроком.

— Сразу после срочной службы я уволился в запас и поступил в милицию. Мы задержали группу хулиганов. Один из них выхватил пистолет. Того и гляди выстрелит. С большим риском удалось обезоружить. И все же я допустил промах — не обыскал его. И за это жестоко поплатился. У хулигана оказался нож. Когда мой сослуживец пошел к телефону, чтобы вызвать машину, задержанный бросился на меня...

... Чего греха таить, кое-кто представляет работу контролеров весьма примитивно. Прошелся по зоне, проверил порядок — и вся служба. Так считал и сержант Горошевский, пока не встретился с Борисом Кузьмичом.

Однажды ему поручили осмотреть помещение. Обследовал комнату — ничего подозрительного. Зашел старший контролер. Остановился посреди комнаты, задумался. Со стороны казалось, что человек случайно попал сюда, но прежде чем повернуться и уйти, решил оглядеться, где же он находится. Так только казалось. А в действительности он цепко, метр за метром, прощупывал взглядом каждую половицу, каждый протенок. Наконец что-то заметил и попросил Горошевского приподнять подоконник. Доска закачалась. Под ней обнаружился лаз. Отсюда начинался подкуп.

— Ну и ну, — присвистнул сержант.

А Борис Кузьмич, так же не спеша, осмотрел лаз и с уверенностью сказал:

— В этой комнате где-то находится и тайник.

И он указал место, где его надо искать. Не скрывая удивления, Горошевский спросил:

— Как вы определили, что тайник именно в этой стене?

Борис Кузьмич улыбнулся:

— А вы внимательно посмотрите сами. Особенно на плинтуса. Даже там, где стоял шкаф, штукатурка со стены осыпается, а в этом углу уж очень чисто. Видна свежая краска. Да и царапина на полу. — И, обращаясь к Горошевскому, добавил: — Идите в контролеры, научим и вас.

Тогда Виктор промолчал. Несколько дней ходил, отягощенный заманчивой мыслью: «А что, если остаться, как Сапрыкин?» Он



На снимке: старшина сверхсрочной службы Б. Сапрыкин.

Фото П. БУНИГИНА.

все больше проникался симпатией к старшине. И наконец решился:

— Хочу стать контролером, товарищ старшина. Буду проситься в вашу смену...

Сапрыкин был верен слову. Заботливо растил молодого контролера, учил его распознавать ухищрения осужденных, развивал в нем самостоятельность, инициативу. Обычно сдержанный на похвалу, он после того, как Виктор обноружил тайник, подал секретарю бюро ВЛКСМ сержанту А. Бусыгину мысль провести тематический вечер «Нести службу так, как комсомолец Горошевский».

— Не рано ли хвалите его, — усомнился кто-то. — Контролер-то он еще «зеленый».

Но Борис Кузьмич хорошо знал характер подчиненного: похвала пойдет на пользу.

Шло время. Мужал, набирался опыта сержант Горошевский. Проявил он себя и в службе, и в дисциплине, и в комсомольских делах. Товарищи избрали его комсгруппоргом.

...Подразделение прибыло на стрельбище.

— Старшина Сапрыкин, к бою!

Десятки глаз следят за ним. Каждое движение Бориса Кузьмича отработано до автоматизма.

Появилась цель. В считанные секунды старшина изготовился к стрельбе и открыл огонь. Мишень скрылась.

«Попал!» — возбужденно произнес он. Но его перебил другой, внутренний голос, более спокойный и строгий: — «Не расслабляться, вдруг...»

А тут новое, резкое:

— Газы!

Гремят очереди. Цели уничтожены. Пример коммуниста вдохновляет воинов. Один за другим они занимают огневую позицию. У многих из них — отличные оценки.

Огневая подготовка во взводе контролеров еще недавно была слабым местом. Командир взвода вместе со своим заместителем старшиной Сапрыкиным задумался, как повысить выучку личного состава. Собрались коммунисты. Во взводе их четверо. Горячо говорили, что надо провести викторину «Знаешь ли ты свое оружие?», организовать помощь слабо подготовленным солдатам. Тут же распределили поручения.

...Борис Кузьмич сосредоточенно наблюдает за действиями подчиненных. Сам стрелял, если откровенно говорить, — волновался, сослуживцы вышли на исходную позицию — опять беспокойно на душе. Вот приготовился к ведению огня младший сержант В. Млынар.

«Не подвел бы!»

Сомнения сменяются уверенностью. Ведь с ним дополнительно занимался коммунист сержант А. Пырегов.

Небо по горизонту будто стянуто черным обручем. Где-то у его низкого свода замаячила мишень.

Наконец полоснули очереди. «Отлично!»

Вместе со всеми радуется и Борис Кузьмич. Контролеры показали высокое огневое мастерство. Напряженный труд коллектива принес желанный успех. Взвод стал отличным.

«Есть люди, которые с высокой меркой подходят к своему труду, сиромни делают свое дело, не думая, что именно в повседневных буднях они сполна отдают себя службе. Таков Борис Кузьмич, — рассказывает капитан Н. Выговский. — Он первым в роте награжден знаком «За отличие в службе» II степени».

...Где-то на «материке» сейчас грибная пора. Во всю светит солнце, а здесь, за шестьдесят девятой параллелью, уже стоят сорокаградусные морозы. Брови индевеют, на ресницах застывают колющие льдинки, от ветра каменеет лицо. И так вот уже двенадцатый год в жизни Бориса Кузьмича. Давно бы мог уехать. Дети подросли: младший Мишка четвертый класс кончает. И непоседа же! Просил баян, а когда купили, — не стал заниматься. Галина усидчивее.

— Она вся в тебя, Боря, — говорит жена. — Жадная до книжек. Трудолюбивая.

Не может старшина Сапрыкин расстаться с коллективом, где духовно вырос, стал коммунистом. Полюбил этот суровый край.

Снова вспомнились слова друга: «Приезжай!» С ним Борис Кузьмич встретился в

теплых краях. Был в отпуске. Зашел в подразделение внутренних войск и глазам не верит — старый знакомый, вместе в Заполярье служили. Только он теперь офицер — экстерном училище закончил, подразделением командует. Обрадовался встрече. Стал уговаривать — оставайся, нам опытные контролеры нужны. Сапрыкин тогда заколебался: «Может быть, и в самом деле пора климат сменить?»

Сказал, что все обдумает, напишет. Вернулся в свой заполярный гарнизон. С мыслью «в последний раз» заглянул в караульное помещение.

— Наконец-то, товарищ старшина! — обрадовался начальник караула сержант А. Бусыгин, комсомольский вожак. — А мы задумали тематический вечер провести. Вас дожидаемся.

Защемило сердце. Бусыгин заметил во взгляде старшины что-то затаенное и умолк, ожидая ответа.

Сапрыкину стало не по себе: «Неужели узнали, что ухожу? А не границит ли это с дезертирством? Нет, мое место тут...»

— Проведем вечер, секретарь, проведем. Да еще не один. Завтра потолкуем, — и Борис Кузьмич поспешил на почту, чтобы отправить на юг телеграмму.

Капитан А. ГОРЛОВ.



Большое внимание в части уделяется прикухонному хозяйству. В каждой роте имеются небольшие огороды, теплицы. Круглый год выращивается редис, лук, щавель, укроп, петрушка, свекольная ботва. Иногда к солдатскому столу подаются «свои» свежие огурцы. Дополнительно каждый воин в течение года получает продуктов питания более чем на 100 рублей.

На снимке: старшина В. Калужный и рядовой С. Соловьев собирают очередной урожай лука.

## ЛЕНИНСКИЕ ЧТЕНИЯ И УРОКИ

Замечательная жизнь и кипучая деятельность Владимира Ильича Ленина — ярчайший образец благородного служения Родине, партии и народу. Глубокое усвоение идейного наследия вождя имеет огромное значение в воспитании советских воинов. Одной из распространенных форм изучения и пропаганды трудов Владимира Ильича являются Ленинские чтения и уроки. Их действенность, влияние на личный состав во многом зависят от всесторонней, хорошо продуманной подготовки.

Практика показала, что Ленинские чтения целесообразнее проводить в роте. Подготовка к ним включает большую группу вопросов и мероприятий. Прежде всего, учитывая состав слушателей, надо определить цель, выбрать, какие произведения вождя должны быть использованы. Темы чтений лучше всего связывать с жизнью страны, с задачами воинов.

Так, в апреле закончил работу XXIV съезд КПСС. После съезда Ленинские чтения могут быть посвящены работам В. И. Ленина, в которых изложено его учение о партии, раскрывается ее руководящая роль в строительстве коммунизма, значение партийных съездов.

Ленинские чтения следует увязывать с основными вопросами экономической политики партии на современном этапе, социально-политическим развитием советского общества, с задачами, вытекающими из решений XXIV съезда КПСС, Директив по пятилетнему плану развития народного хозяйства СССР на 1971—1975 годы. Особое внимание обратить на требования партии по укреплению Советских Вооруженных Сил, внутренних войск, как их составной части, на пропаганду достижений нашего народа в строительстве коммунизма, на неуклонный рост благосостояния трудящихся.

Командиры, политработники, партийные и комсомольские организации уделяют большое внимание воспитанию у солдат и сержантов высоких морально-боевых качеств. Для этого следует привлечь такие работы Владимира Ильича, как «Падение Порт-Артура», «Уроки московского восстания», «К рабочим и красноармейцам Петрограда», «Речь перед слушателями Свердловского университета, отправляющимися на фронт, 24 октября 1919 года» и другие.

Как показывает практика, по своему содержанию Ленинские чтения можно разделить на два вида. Первый — когда выбирается одно произведение. Обычно это небольшая по объему работа, такая, например, как «Задачи союзов молодежи» или «Письмо к рабочим и крестьянам по поводу победы над Колчаком».

Второй вид, когда Ленинские чтения проводятся по определенной теме. Скажем, «В. И. Ленин о защите социалистического Отечества», «Укреплять воинскую дисциплину, как завещал великий Ленин», «В. И. Ленин об агрессивной сущности американского империализма».

Проведение Ленинских чтений — ответственное партийное дело. Поручать его нужно товарищам, хорошо подготовленным в теоретическом отношении, умеющим донести живое слово вождя до воинов. Это по плечу командирам, политработникам, наиболее подготовленным коммунистам, комсомольским вожакам. Они не только знакомят солдат и сержантов с произведениями Владимира Ильича, но и разъясняют их, показывают, как ленинские заветы воплощаются в жизнь. Большое впечатление оставляет у воинов участие в чтениях старых большевиков, партийных и советских работников, ветеранов и т. д.

К подготовительной работе следует привлекать широкий актив. Пусть коммунисты, члены ВЛКСМ оформляют помещение, подбирают наглядные пособия, диафильмы, оборудуют фотовитрину, книжную выставку, пишут плакаты с заветами В. И. Ленина.

Методика чтений может быть различной. Но, как правило, руководитель начинает с краткого вступительного слова. Назвав тему и охарактеризовав обстановку, в которой было написано произведение, он читает его, в зависимости от размеров, полностью или частично. Руководитель связывает содержание прочитанного с современными событиями, задачами воинов. Могут быть использованы речи В. И. Ленина в грамзаписи, диафильмы.

Иногда Ленинское чтение включает несколько подтем. Например, в одном подразделении чтение на тему «В. И. Ленин о защите социалистического Отечества» проходило в течение четырех вечеров. На первом чтении — «Учиться военному делу настоящим образом» — слушатели познакомились со статьей В. И. Ленина «Тяжелый, но необходимый урок», с отдельными положениями из работ «Падение Порт-Артура» и «Военная программа пролетарской революции». Второе чтение — «Быть в постоянной боевой готовности» — было посвящено работам Владимира Ильича «Письмо к рабочим и крестьянам по поводу победы над Колчаком» и Доклад Центрального Комитета IX съезду РКП(б). На третьем чтении — «Быть всегда начеку, повышать революционную бдительность» — воины узнали, что В. И. Ленин говорил о необходимости высокой бдительности и в обращении «Берегитесь шпионов!» Четвертое чтение называлось «Ненавидеть врагов, как их ненавидел Ильич». Солдатам и сержантам было

прочитано «Письмо к американским рабочим».

Как часто следует проводить Ленинские чтения? Практика показывает, что целесообразно делать это не реже одного раза в два месяца.

Широкую популярность в войсках приобрела и такая форма изучения идейно-теоретического наследия вождя, как **Ленинские уроки**. На них комсомольцы и молодежь глубоко изучают труды Ильича, сверяют по ним свои поступки, каждый шаг в выполнении воинского долга. Уроки как бы заставляют каждого ответить на вопросы: как ты выполняешь заветы В. И. Ленина, каково твое место в решении задач, стоящих перед подразделением?

Необходимо, чтобы избранная работа была самостоятельно изучена всеми комсомольцами. Полезно активное обсуждение ленинских положений и рекомендаций, вытекающих из произведения, применительно к жизни подразделения. И, наконец, особое значение имеют практические действия комсомольцев по выполнению заветов Ильича, повышению качества боевой и политической подготовки.

Ленинский урок желательно проводить в масштабе роты, батальона. На обсуждение следует выносить наиболее острые воп-

росы, которые в данное время особенно волнуют молодежь. В выборе тем должны участвовать партийный и комсомольский актив подразделения, а также работники культурно-просветительных учреждений. Примерными темами могут быть: «Заветам Ленина верны», «Мы придем к победе коммунистического труда», «Быть коммунистом в мыслях и делах», «Учиться военному делу настоящим образом», «Быть всегда в боевой готовности, бдительно нести боевую службу» и другие.

Вопрос о подготовке и проведении Ленинского урока рассматривается на заседаниях партийного и комсомольского бюро. Там же распределяются обязанности между активистами, из числа которых выделяется инициативная группа (3—5 человек) во главе с опытным пропагандистом — руководителем урока. Группа разрабатывает план, намечает основные вопросы, по которым пойдет обсуждение поднятой проблемы.

Ленинские чтения и уроки, при хорошей их подготовке и вдумчивом проведении, являются важным средством идейно-политического воспитания советских воинов, активной и интересной формой пропаганды ленинского теоретического наследия.



Поистине волнующим для выпускников учебного подразделения был этот день. Вчерашние курсанты стали сержантами.

Напряженные дни учебы остались позади. Вдохновленные решениями XXIV съезда КПСС, воины настойчиво овладевали боевым мастерством, искусством обучения и воспитания подчиненных. Больших успехов добился взвод лейтенанта Н. Гусева.

По давней традиции воины собрались в Центральном музее Вооруженных Сил СССР. Командир тепло поздравил воинов с окончанием учебы и вручил им погоны с двумя нашивками. А лучшим из лучших, отличником боевой службы, боевой и политической подготовки, присвоено воинское звание «сержант». Этой высокой чести удостоен комсомолец В. Пальчиков.

Фото Р. РЯЗАНОВА.

Редко, но встречаются комсомольские организации, где еле-еле успевают закончить отчеты и выборы, а в повестку дня собраний уже включают вопрос о переизбрании отдельных членов бюро.

Почему же в прошлом хороший сержант или солдат, оказавшись на комсомольской работе, стал малоинициативным, нетребовательным, одним словом, «не тянет»?

Причины этому разные, но чаще всего — недостатки в воспитании и обучении комсомольских активистов. Чего-то мы не учитываем, чем-то пренебрегаем.

Решения XVI съезда ВЛКСМ требуют:

## УЗНАТЬ, НАУЧИТЬ, ПОМОЧЬ

«Всеммерно улучшать воспитание кадров и активистов, заботиться об их идейной закалке, вырабатывать организаторские навыки, выработать отношение к своей работе, учить на положительном опыте».

Подавляющее большинство наших активистов — это идейно убежденные люди, показывающие пример выполнения служебных обязанностей. Среди них лейтенант В. Константинов, старший сержант В. Медведев, рядовой Н. Бузунов и другие. Но и у них бывают недостатки в руководстве комсомольскими коллективами.

А всегда ли мы задумываемся, почему политически грамотные, дисциплинированные и исполнительные воины порой не могут по-настоящему наладить работу организаций ВЛКСМ, слабо помогают командирам и политработникам в воспитании личного состава, в мобилизации его на решение стоящих задач? К сожалению, не всегда. Зачастую, мы не ищем причин промахов у тех или иных активистов, а следовательно, не анализируем недостатки в стиле работы комитета, бюро ВЛКСМ по обучению и воспитанию актива.

Скажем и то, что отдельные партийные и комсомольские работники не вполне уяснили, что улучшить внутрисоюзную жизнь можно лишь в том случае, если будет налажена планомерная, систематическая учеба актива. Ведь значительная его часть не обладает необходимыми органи-

заторскими навыками, умением дифференцированно строить свою работу.

Сошлюсь на такой пример. Сержант В. Осипов был хорошим командиром отделения, умелым воспитателем подчиненных. Комсомольцы избрали его своим вожаком. Вначале Осипов с огоньком взялся за дело. Но вот первая осечка: неорганизованно прошел тематический вечер. Потом вышла неувязка с занятием в кружке «Наш Ленинский комсомол». В первом случае секретарь повинен сам, во втором — понадеялся на товарищей, не проконтролировал их. Неудачи огорчили Осипова. Он потерял веру в свои силы и способности, стал пассивно относиться к общественным обязанностям. А офицер тов. Н. Аленский вовремя не заметил этого, не научил комсомольского секретаря правильно строить работу.

Случай с сержантом Осиповым еще раз убеждает, что актив надо бережно растить, умело обучать и воспитывать. У нас накоплен известный опыт организации его учебы. В учебном подразделении, например, действует школа комсомольского актива. Ее программа рассчитана на 32 часа.

Планируя учебу актива, мы предусматриваем семинары по важнейшим документам партии и комсомола, изучение форм и методов организаторской работы. В программу включаем вопросы по педагогике, эстетике, международной жизни молодежных организаций. К проведению занятий привлекаем местных комсомольских работников, руководителей предприятий, колхозов, школ и учебных заведений. Они выступают с содержательными лекциями и сообщениями.

Главное внимание слушателей обращается на практику комсомольской работы. И нередко они сами участвуют в подготовке и проведении конференций, тематических вечеров.

Так, в учебном подразделении слушатели школы комсомольского актива организовали Ленинский урок «Что значит учиться коммунизму сегодня?». Проявили много инициативы и выдумки, привлекли широкий круг рядовых членов ВЛКСМ. Ленинский урок прошел содержательно, интересно. На очередном занятии в школе проанализировали подготовку урока, отметили положительные стороны, выяснили причины недостатков.

Успешно прошли теоретические конференции на темы: «КПСС, В. И. Ленин о коммунистическом воспитании молодежи», «Работа бюро ВЛКСМ по повышению боевостности комсомольских организаций и ответственности комсомольцев за выполнение требований Устава ВЛКСМ в свете решений XVI съезда комсомола и IV Пленума ЦК ВЛКСМ». Живой интерес вызвали семинары: «ВЛКСМ — боевой помощник и резерв партии», «XVI съезд ВЛКСМ о задачах комсомола по воспитанию молодежи в духе ленинских заветов».

Мы учим активистов готовить и проводить комсомольские собрания, вести индивидуальную работу с воинами, пра-

вильно оформлять документацию, дела по приему в члены ВЛКСМ. По окончании школы принимаем у них зачеты. Слушателям, успешно усвоившим программу и положительно себя зарекомендовавшим на комсомольской работе, выдаем удостоверение.

Дать активистам минимум знаний — это полдела. Важно, чтобы приобретенные знания применялись на практике. А потому, когда войны уходят из учебного подразделения, мы направляем характеристики в комсомольские организации, куда они убывают. Ежегодно до 70 процентов членов ВЛКСМ, прошедших учебу в школе, избираются секретарями первичных организаций и бюро ВЛКСМ батальонов, членами комитета комсомола. Хорошим вожаком молодежи зарекомендовал себя старший сержант В. Семерич.

Школа или семинар не сделают активиста хорошим комсомольским работником. По-настоящему он закаляется только на деле. Поэтому следует предметно заниматься с вновь избранными секретарями первичных организаций. Путем живого ин- структирования повседневно учить их методам и формам работы, помогать в приобретении нужных навыков.

Заслуживает внимания опыт организации ВЛКСМ, где секретарем тов. Е. Гаврилов. Там хорошо налажено обучение актива. Регулярно проходят семинары, инструктажи, на которых царит дух непринужденности и творческого обсуждения вопросов. Первичная организация, комсомольская группа — вот точки приложения сил членов комитета. Многие заседания проводятся непосредственно в подразделениях — там, где решается успех.

В одной из организаций стали наблюдаться случаи нарушений воинской дисциплины комсомольцами. Это встревожило комитет ВЛКСМ. На расширенном заседании, которое состоялось в роте, члены комитета глубоко проанализировали положение дел в коллективе, наметили меры к устранению недостатков. Это явилось своеобразной школой для комсомольских активистов. Секретари первичных организаций обогатились опытом, острее стали реагировать на проступки отдельных членов ВЛКСМ, направлять основные усилия на обеспечение примерности комсомольцев в боевой службе, учебе и дисциплине.

Тов. Гаврилов уделяет большое внимание индивидуальной учебе комсомольских активистов. Общаясь с членами бюро, комсгруппорганами, он подсказывает, что и как нужно сделать.

А вот другой пример. Комсомольский работник Н. Филатов вместо непрерывного, повседневного общения с активистами увлекся общими указаниями по телефону, путем вызова их в кабинет. И это отрицательно сказалось на положении дел в комсомольских организациях. Постепенно в них стала угасать инициатива. К советам старших товарищей Филатов не прислушивался. И он утратил право находиться на комсомольской работе.

Активисты нуждаются не в казенном ин-

структаже, не в перечислении вопросов, которыми должны заниматься, а в живом непринужденном обмене мнениями, советах опытных товарищей. Успех деятельности актива во многом зависит от умелого руководства им со стороны командиров, политработников, секретарей парторганизаций.

Коммунисты проводят с комсомольскими вожаками семинары, инструктажи, совещания по обмену опытом, индивидуальные и групповые беседы, обсуждение опубликованных в печати материалов по практике комсомольской работы.

От комсомольских групп зависит боевитость первичной организации. Однако еще не все политработники уделяют им должное внимание. Практика показывает, что совместно с комитетом, бюро ВЛКСМ семинары с комсгруппорганами ежемесячно планирует и проводит заместитель командира по политчасти. От слова старшего товарища, общения с ним во многом зависит боевитость комсомольских групп, инициатива и самостоятельность комсомольцев. Активисты учатся у коммунистов идейной стойкости, убежденности, целеустремленности, настойчивости в осуществлении начатого дела. Внимательно присматриваясь к тому, как коммунисты решают вопросы, как строят свои отношения с людьми, члены ВЛКСМ приобретают навыки в общественной работе.

По инициативе партийной организации, где секретарем тов. П. Костин, в подразделении создан кружок молодых коммунистов. В нем занимаются и комсомольские активисты. Они не только слушают лекции, участвуют в семинарах, но и посещают открытые партийные собрания, где учатся принципиальности и деловитости.

III Пленум ЦК ВЛКСМ потребовал улучшить подбор, расстановку, обучение и воспитание комсомольских кадров и актива. Не допускать их необоснованной сменяемости, обеспечить сочетание опытных руководителей с молодыми, преемственность в работе. Обучение всех звеньев комсомольского актива надо проводить дифференцированно, с учетом профиля первичных организаций, опыта активистов и характера выполняемых ими поручений.

Комсомольский вожак должен владеть искусством ведения диспутов и дискуссий, научиться выступать перед молодежью, выработать в себе качества пропагандиста. Для этого необходимо совершенствовать его политические и военные знания.

«Центральная задача комсомола — воспитывать молодежь в духе коммунистической идейности, — говорится в Резолюции XXIV съезда КПСС, — советского патриотизма, интернационализма, высокой организованности и дисциплинированности, вести среди молодежи активную пропаганду достижений и преимуществ социалистического строя, добиваться, чтобы каждый молодой человек был активным строителем нового общества».

Капитан А. МАЛАШОНОК.

Товарищ Серкин, прочитал ваше письмо, опубликованное в пятом номере журнала «На боевом посту». В свое время я тоже был секретарем бюро ВЛКСМ роты, и поэтому мне понятны ваши трудности. Правда, нелегко ответить на ваш вопрос — с чего и как? Но я расскажу о делах комсомольцев подразделения, где молодежным вожаком рядовой Михаил Мелещенко.

В наследство от старого секретаря Михаилу остались «ведомости уплаты членских взносов» да штампик «Уплачено ВЛКСМ». Что и говорить, было много неясных вопросов. Растерялся молодой секретарь. Но на помощь ему пришел командир.

Выяснилось и другое. Молодые солдаты Н. Ермишин, П. Сахно взяли завышенные обязательства и не выполнили их.

Намечая задачи на второй период обучения, они уже не рискнули бороться за право быть в рядах отличников, так как потеряли веру в себя.

Конечно, тут налицо была вина и комсомольских активистов. Они своевременно не помогли первогодкам рассчитать свои силы и прийти к финишу с победой. Вот почему бюро ВЛКСМ вынесло на обсуждение собрания вопрос: «Что помешало членам ВЛКСМ Ермишину и Сахно выполнить социалистические обязательства?». И в докладе и в выступлениях чувствовалась

## ПРИЗВАЛ — ПОКАЖИ ПРИМЕР

— С чего начать? — словно угадав его мысли, спросил офицер и тут же ответил. — Надо мобилизовать всех членов ВЛКСМ на обеспечение их примерности в боевой службе и учебе. Ведь комсомольцы — третье плечо командира.

Вместе с членами бюро Мелещенко тщательно проанализировал выполнение социалистических обязательств в честь XXIV съезда КПСС. Выросло число отличников, спортсменов-разрядников, значкистов ВСК. Подразделение подтвердило звание отличного. А вот некоторые члены ВЛКСМ не достигли намеченных рубежей, довольствовались удовлетворительными отметками.

Насторожил и такой факт. Когда воины включались в движение «Год XXIV съезда КПСС — год отличной боевой службы и учебы», к удивлению многих рядовой И. Коровин взял явно заниженные обязательства.

— Почему вы не боретесь за звание отличника? — спросил комсомольца секретарь бюро ВЛКСМ.

— А вдруг не добьюсь, что подумают товарищи? — признался солдат. — Нет, уж я лучше без лишних слов... Выполни обязательства — хорошо, нет — не обесудьте!

При таком положении человек самоуспокаивается, не горит желанием идти вперед, добиваться большего. Комсомольскому активисту стоило немало труда, чтобы убедить воина в ошибочности его взглядов. Солдат пересмотрел обязательства и наметил такие, которые действительно звали на новые успехи в службе, учебе, были ему по плечу.

Этот случай заставил членов бюро задуматься. Ведь Коровин не одинок. Например, рядовые А. Кулик, В. Евдокимов могли бы стать отличниками, но они не ставили перед собой такой цели.

озабоченность каждого за состояние дел в подразделении.

Собрание всколыхнуло личный состав, особенно тех воинов, кто оказался в долгу перед коллективом. Но какое бы ни было хорошее решение, оно должно быть подкреплено организаторской работой. Активисты пристальное внимание обратили в первую очередь на тех, кто учится на «тройки». Некоторые молодые солдаты отставали по политической подготовке. Члены бюро организовали взаимопомощь. Наиболее подготовленные комсомольцы ефрейторы А. Гусев, В. Москвин, рядовой И. Прокофьев взяли шефство над рядовыми Н. Сычевым, Р. Гилямеевым, А. Бекреневым. Воины-отличники вместе с молодыми готовились к занятиям, учили их работать с первоисточниками, умению выделять главное.

Однако помогать полезно тем, кто сам прилежно относится к учебе. А с человека равнодушного нужно спрашивать строже, больше контролировать его. Так члены бюро и делали. Например, у рядового Н. Фокина были все возможности для того, чтобы отлично учиться. Солдат он начитанный, не без способностей, а вот на политзанятиях отмалчивался, выступал крайне редко и без глубокого знания материала.

В чем дело? Присмотрелись к нему. Оказалось, на лекциях Фокин записей не ведет, в часы самоподготовки занимается чтением художественной литературы. Конечно, руководитель группы не раз журил слушателя, но тот выводов не делал. Тогда офицер порекомендовал заслушать его отчет в комсомольской группе. Такой разговор вскоре состоялся. Получив единодушное осуждение коллектива, Фокин задумался и со временем изменил отношение к учебе, стал более требовательным к себе. Сейчас у него по политической

подготовке, как и по многим другим предметам, — отличная оценка.

«Старослужащий, помоги молодому солдату!», «Рядом с отличником — не должно быть отстающих!», «Служба два года — боеготовность всегда!» — эти девизы подхвачены воинами передового подразделения. Все шире разворачивается соревнование по темам, задачам и нормативам. Большую роль играет его гласность, сравнимость результатов. Ежедневно по окончании занятий в подразделении оформляется и вывешивается на видном месте «календарь соревнования», в котором обобщаются достижения лучших. По инициативе бюро ВЛКСМ состоялось чествование отличников ефрейтора В. Алексакина, рядового С. Логинова. Комсомольцы активно борются за рациональное использование каждой минуты учебного времени. Солдатскими руками изготовлены и успешно применяются на занятиях наглядные пособия, технические средства пропаганды.

«Дал слово — сдержи, призвал — покажи пример» — вот принцип, которого придерживаются комсомольские активисты. Когда подразделение выехало на стрельбище, разразилась непогода. Кто из новичков заколебался — можно ли в такое время выполнить упражнение. Член бюро ВЛКСМ ефрейтор В. Москвин попросил разрешения стрелять первым и успешно поразил цели. Пример отличника вдохновляюще подействовал на воинов. Многие из них стреляли без промаха.

Во время перерыва Москвин рассказал о том, как он стал мастером меткого огня. Сослуживцы слушали вожака с большим вниманием.

Образцово выполняет свой воинский долг и секретарь бюро ВЛКСМ рядовой М. Мелещенко. Одним из первых в подразделении он награжден знаком «За отличие в службе» II степени. Не отстают от него и комсгруппорги ефрейтор Н. Литвинов, рядовой С. Логинов. Они являются правофланговыми социалистического соревнования.

Успехи личного состава в службе и учебе находятся в прямой зависимости от состояния воинской дисциплины. В подразделении установлен и поддерживается твердый уставной порядок. И большую помощь командиру в этом оказывают комсомольцы. Члены бюро ВЛКСМ разъясняют требования военной присяги, уставов.

Здесь создана обстановка нетерпимости к недостаткам. Не случайно, что из месяца в месяц сокращается число грубых нарушений дисциплины. Многие из них предупреждаются благодаря большой индивидуально-воспитательной работе, профилактическим мерам. Например, рядовой А. Данчев с первых дней пребывания в подразделении высказывал недовольство требовательностью коллектива, допускал халатность в службе, учебе. Комсомольцы не прошли мимо недисциплинированности товарища. Заслушали отчет Данчева в группе, на заседании бюро, резко осудили его поведение. Взыскательный разговор пошел впрок солдату. Со временем он осознал свои ошибки, исправился. Одновременно изменилось его отношение к учебе. Сейчас он — отличник боевой службы, боевой и политической подготовки.

В комсомольской организации стало правилом представлять вновь прибывших воинов на собраниях групп, а затем на общем собрании членов ВЛКСМ роты. Молодые солдаты рассказывают о себе, а старослужащие — о традициях и успехах подразделения, задачах, которые стоят перед ними. Новичка окружают вниманием, заботой, вовлекают в активную общественную деятельность. Создать дружный, сплоченный коллектив, направить усилия всех воинов на достижение общей цели — вот первостепенная забота организации ВЛКСМ. Бюро ВЛКСМ работает боевито, целеустремленно. Активисты умеют личным примером увлечь молодежь. Их усилия направлены на то, чтобы каждый воин успешно закрепил результаты предсезонного соревнования и вложил свой вклад в движение «Год XXIV съезда КПСС — год отличной боевой службы и учебы».

Многое в работе бюро зависит от рядового Мелещенко. Уважают своего вожака комсомольцы за горячее сердце, широкую душу, охотно делятся с ним своими мыслями, предложениями. Не случайно за большую работу по коммунистическому воспитанию молодежи, высокие успехи в боевой службе и учебе секретарь комсомольской организации отличного подразделения награжден Почетной грамотой ЦК ВЛКСМ.

**Лейтенант А. МЕРКУЛОВ,**  
заместитель командира подразделения по политчасти.





**Б**дительность,  
**М**ужество,  
**Б**лагодарство

## СЛУЧАЙ НА МАРШРУТЕ

Когда автопатруль заканчивал объезд маршрута, ефрейтор Н. Сергиенко увидел впереди номер угнанной машины, шедшей с большой скоростью. Старший сержант Ю. Фоканов принял решение задержать ее. Оценив обстановку, он приказал рядовому В. Нетудыхатка увеличить скорость.

Расстояние заметно сокращалось. Незвестный, поняв, что его преследуют, стал искать съезда с шоссе. Через несколько минут машина свернула на недостроенную дорогу и остановилась. Из кабины выскочили двое парней и бросились в сторону садов. На требования патрульных остановиться они, угрожая ножами, продолжали бежать. Но благодаря умелым действиям воинов оба преступника были задержаны и доставлены в милицию.

Старший сержант Ю. Фоканов, ефрейтор Н. Сергиенко и рядовой В. Нетудыхатка — отличники боевой службы, боевой и политической подготовки. Все они награждены нагрудным знаком «За отличие в службе» II степени.

Майор В. ХРИСТЕНКО.

## РАСХИТИТЕЛИ ЗАДЕРЖАНЫ

Находясь в карауле, старший сержант В. Марченко обратил внимание на то, как проезжавшая мимо автомашина притормозила, а двое в кузове с трудом подняли и сбросили в кусты тяжелый ящик. Бдительный воин успел заметить номер машины.

Сомнений не было: с объекта похищены материальные ценности. «Нужно срочно доложить командиру», — мгновенно мелькнула мысль.

Спустя несколько часов расхитители социалистической собственности были задержаны. Старший сержант Вячеслав Марченко награжден знаком «За отличие в службе» II степени.

Подполковник Л. ПОДГОРНЫЙ.

## ТРУДНЫЙ ПОИСК

В поселке случилось несчастье. Выстрелом из охотничьего ружья убит человек. Преступник скрылся.

— Берите собаку и выходите на место происшествия, — приказал командир старшины В. Буркову.

Поиск был трудным. Незвестный, видимо, хорошо знал местность и спешил уйти в глубь тайги. А вслед за ним шла группа розыска во главе с В. Бурковым. Бег сменялся ускоренным шагом, потом снова бег. И так пятнадцать километров. От быстрой ходьбы одежда стала мокрой, ноги налились свиной тяжестью. Но останавливаться ни на минуту было нельзя. Иначе наступающая темнота скроет преступника.

Старшина еще издали заметил между деревьями фигуру.

— Надо застать его врасплох. Не дать воспользоваться оружием! — решил В. Бурков и стал подкрадываться к бандиту, который, прислонясь к дереву, отдыхал.

Развязка наступила быстро. Старшина отпустил поводок, собака рванулась к преступнику. Одновременно раздался окрик: «Бросай оружие!»

Задержанного доставили в отделение милиции.

А через несколько дней сослуживцы горячо поздравили старшину В. Буркова с заслуженной наградой — нагрудным знаком «За отличие в службе» II степени.

Капитан М. АБДУЛЛИН.

## ЗА ОТЛИЧИЕ В СЛУЖБЕ

Рядовой Иван Лобас нес службу в составе войскового наряда. Он заметил, как из-за поворота показалась автомашина с двумя мужчинами в кабине. И в тот же момент поступил сигнал: «В машине — преступники». Что делать! Солдат решительно выбежал на дорогу и остановил попутную машину.

...С каждой минутой расстояние заметно сокращалось. Но ведь обстановка могла измениться. Лобас по пути заскочил в отделение милиции. Здесь он попытался по телефону предупредить о случившемся участкового уполномоченного соседнего села, но того на месте не оказалось. Взяв в помощь одного из сотрудников милиции, воин снова двинулся в путь.

И опять побежали назад километры, и опять расстояние стало сокращаться. Беглецы заметили это. Они попытались увеличить скорость, но не рассчитали и на повороте врезались в придорожный столб. Машина остановилась. Злоумышленники выскочили из кабины. Одного из них Лобас задержал сразу же. Передав его сотруднику милиции, он бросился преследовать второго. Вскоре и тот сдался. За смелость и решительность при задержании опасных преступников рядовой Иван Лобас был награжден знаком «За отличие в службе» II степени.

Примерного и дисциплинированного воина назначили начальником войскового наряда. С особой добросовестностью отнеся он к новым обязанностям. Вместе со

своими подчиненными солдат выполняет боевые задачи только на отлично. За бдительность и умелые действия Иван Лобас получил еще одну награду. Он стал полным кавалером знака «За отличие в службе».

Лейтенант Ж. ЦАТУРОВ.

## В БОРЬБЕ СО СТИХИЕЙ

Это произошло рано утром. Прорвало земляную дамбу водохранилища. Полуметровый водяной вал, сметая все на своем пути, обрушился на инженерные сооружения объекта.

В этих сложных условиях наряд под руководством сержанта Н. Буюклу, охранявший объект, действовал умело и не допустил побега осужденных через затопленные участки.

Для ликвидации последствий стихийного бедствия была направлена группа во главе с майором А. Просниным, которая к исходу дня привела в исправное состояние все инженерные сооружения. При проведении восстановительных работ особо отличились старший лейтенант В. Гирка, капитан В. Король, старшина А. Рудой, ефрейтор В. Савва, рядовой А. Кирдеев и другие.

Все отличившиеся награждены нагрудным знаком «За отличие в службе» II степени.

Майор В. КОМАРОВ.

## СМЕЛЫЙ ПОСТУПОК

По широкому светлому проспекту южного города катил густой поток автомобилей. Затерявшись среди них, на невысокой скорости двигалась скромная синяя машина. Ее обгоняли и справа, и слева, но водитель рядовой Аликули Курбанов не обращал на это никакого внимания. Сидевший рядом с ним старший сержант Закир Бабаев не торопил солдата. Начальник патруля пытливо поглядывал по сторонам и на ходу показывал патрульным участки, на которых чаще всего случаются нарушения общественного порядка.

Вдруг послышался резкий скрежет тормозов, и впереди идущие машины начали останавливаться одна за другой.

«Наверное, что-то случилось, — подумал старший сержант, — ведь ехать можно — на светофоре горит зеленый свет...»

— Вперед! — скомандовал он водителю, и тот, выехав на осевую линию, прибавил скорость...

Патрульная машина с трудом выбралась на широкую площадь, и Бабаев увидел, что послужило причиной остановки транспорта. По ней мчалась пара коней, запряженных в старомодный фэзтон. Местные жители иногда совершают на нем прогулки, приезжие охотно пользуются им, чтобы подробнее ознакомиться

с городом. Видно, что-то испугало лошадей, и они понесли. Фэзтонщик изо всех сил натягивал вожжи, но не мог справиться с одичавшими животными. К счастью, в экипаже не было седоков.

Кони сделали два круга по площади. На крутом повороте фэзтон перевернулся, и кучер вывалился на мостовую. Лошади поскакали галопом, волоча за собой экипаж. Они вынеслись на проспект и помчались, закусив удила. Фэзтон бросало из стороны в сторону. Он сильно ударил по идущему навстречу красному «Москвичу», сбил стойку светофора... Транспорт застыл во всем протяжении улицы, люди испуганно шарахались с дороги.

— Догнать коней, — приказал старший сержант водителю.

Началась погоня. Через несколько минут машина поравнялась с экипажем. Но фэзтон, ударившись о троллейбус, стал на колеса и скорость его увеличилась. Курбанов прибавил газу и обогнал лошадей. Рядовой Исмаил Мустафаев на ходу выскочил из машины и бросился к упряжке. Ему удалось схватить волочившиеся вожжи. Но они тут же лопнули.

Снова автомобиль догоняет экипаж. Старший сержант приказывает водителю преградить коням путь машиной. Курбанов нажимает на аксельоратор. Крутой поворот прямо перед оскаленными мордами. Но кони успели отвернуть, а фэзтон с размаху ударил по кузову. Посыпались стекла, разбиты фары. Помяты левое крыло и дверца...

Опять машина настигает экипаж. Отлично действует водитель, искусно маневрируя среди запрудивших дорогу автомобилей.

Вот кабина поравнялась с головами коней. Старший сержант открывает дверцу, на ходу прыгает из машины и хватается под уздцы одну из лошадей. Кони вздымаются на дыбы. Но воин не выпускает ремень.

Протазив Бабаева несколько метров, лошади остановились. Тяжелое горячее дыхание со свистом вырывалось из их дрожащих ноздрей.

Старший сержант успокоил коней. Вскоре подоспел их хозяин. Но не только он горячо благодарил патрульных. Многие очевидцы этого случая восхищались мужеством и самоотверженностью воинов.

Бабаев и солдаты получили ушибы. Им была оказана медицинская помощь. В настоящее время они чувствуют себя хорошо.

Могут сказать, что это — нетипичный случай. В обязанности патруля вовсе не входит укрощение взбесившихся животных. И, в самом деле, подобные происшествия в наше время крайне редки. Но тем более решительные действия патрульных в необычной обстановке свидетельствуют об их смелости, инициативе и находчивости.

Майор Ф. АЗИМОВ.

## НОЧНОЕ ПРОИСШЕСТВИЕ

Поздно ночью к лейтенанту Л. Бабичу обратилась женщина: «Помогите! Опять Мишка убить собирается». Этого человека, находящегося под административным надзором, офицер знал хорошо. «Действовать надо предусмотрительно. Придется захватить с собой младшего сержанта Рукосуева и рядового Никонова...»

Через несколько минут зеленый газик нырнул в темноту. По извилистым и пустынным в эту пору улочкам ехали молча. Внезапно фары осветили слегка покачивающуюся фигуру.

Увидев воинов, хулиган метнулся к забору. Сбив с ног преградившего дорогу офицера, он схватил валявшуюся палку и бросился к упавшему. Но на его пути встал коммунист Виктор Рукосуев. Пьяный резко взмахнул палкой и... оказался на земле: самбо — невидимое оружие воина — работало безотказно. Хулиган был обезврежен и доставлен в милицию.

Младший сержант В. Рукосуев неоднократно отличался в войсковых нарядах. Он награжден именными часами, удостоился многих поощрений.

Старший лейтенант С. КАВОКИН.

## ТАК ПОСТУПАЮТ СОВЕТСКИЕ ВОИНЫ

Взвод лейтенанта М. Каримова возвращался со стрельбища в расположение части. Проезжая по улице, воины в окне одного дома увидели пламя.

Лейтенант М. Каримов с сержантом В. Ерохиным устремились к месту происшествия.

Квартира была закрыта. Выбив оконное стекло, смельчаки проникли внутрь помещения. На кухне полыхал двухметровый столб огня. Действуя в противогазах, они быстро ликвидировали пожар.

Жители дома горячо благодарили воинов за помощь, восхищались их мужеством и находчивостью.

Подполковник А. ИВАНОВ.



Помощник руководителя политических занятий старший сержант И. Червенко за подготовкой к очередным занятиям в группе.

Фото рядового С. СИМОНОВИЧА.

# РЕШЕНИЯ ПАРТИИ ВДОХНОВЛЯЮТ

**XXIV** съезд КПСС, его исторические решения вызвали у командиров, политработников, преподавателей и курсантов училища прилив сил, творческой энергии. Все полны благородного стремления — трудиться еще лучше, порадовать Родину новыми патриотическими делами.

Сегодня внимание личного состава приковано к важным документам партии. Они изучаются в системе марксистско-ленинской подготовки офицеров, на плановых занятиях с курсантами и политзанятиях с солдатами, в кружках текущей политики с рабочими и служащими. Все воины проявляют большой интерес к материалам съезда партии.

Политотдел, партийные организации заботятся о том, чтобы каждое занятие проходило на высоком идейном и методическом уровне. На первых порах содержание некоторых лекций, методика проведения отдельных семинаров, обеспечение их наглядными пособиями не отвечали предъявляемым требованиям. Об этом состоялся обстоятельный разговор на совещании офицеров политотдела совместно с преподавателями цикла общественных наук. Были приняты меры к улучшению качества преподавания, усилению идейно-политического воспитания курсантов. Подготовлены лекции по материалам XXIV съезда КПСС, тексты которых обсуждены на заседании предметно-методической комиссии. Проводятся межцикловые теоретические семинары преподавателей. Один из них, например, был посвящен теме «XXIV съезд партии о дальнейшем укреплении социалистической законности и правопорядка. Опыт работы преподавателей по повышению правовых знаний курсантов».

Оживилась работа агитпропколлектива при политотделе. Расширилась тематика выступлений его членов. Свои лекции и доклады они посвящают историческому значению XXIV съезда КПСС, разделам Отчетного доклада ЦК КПСС и Директив на новую пятилетку, ленинской внешней и внутренней политике, задачам Советских Вооруженных Сил на современном этапе, коренным проблемам партийного строительства, требованиям партии к внутренним войскам.

Возросла активность многих членов агитпропколлектива. С чувством большой ответственности они относятся к поручен-



В Ленинской комнате в часы самостоятельной подготовки.

На снимке (справа налево): младший сержант М. Чеботарев, курсанты М. Сенатов и А. Голышев.

Фото С. САФРОНОВА.

ному делу. Этому во многом способствует повышение требовательности политотдела к пропагандистам, предварительное обсуждение лекций, докладов.

Мы добиваемся того, чтобы в пропаганде материалов съезда постоянно участвовали офицеры управления, преподаватели. Их яркие и содержательные выступления всегда с вниманием слушают курсанты.

Хорошими пропагандистами зарекомендовали себя офицеры Н. Волин, Ф. Крутоголов, Г. Мовчан, Н. Иванов, В. Холодионов и другие. Важно то, что они идут непосредственно в учебные группы, беседуют с людьми, проводят индивидуальную воспитательную работу. Эти товарищи тесно увязывают свои выступления с жизнью и задачами курсантов.

Интересно проходят тематические вечера. Например, в подразделении, где заместителем командира по политчасти капитан Д. Акопов, состоялся вечер «Империализм — враг народов». В нем принял участие директор орджоникидзевской трикотажной фирмы Э. Читаянц, побывавший в ряде капиталистических государств. Он убедительно, в доходчивой форме рассказал курсантам об агрессивной природе империализма, о тяжелом, беспросветном положении трудящихся масс в этих странах.

Перспективам развития республик Северного Кавказа в девятой пятилетке был посвящен тематический вечер, организованный комсомольскими активистами первого курса. Он прошел в республиканском краеведческом музее. Научные сотрудники музея на фактическом материале показали трудовые достижения, успехи культурного развития народов Северного Кавказа.

В училище проводятся теоретические конференции, собеседования, устраиваются встречи со старыми большевиками, ветеранами внутренних войск, передовиками производства, работниками науки и культуры. Эти встречи всегда волнуют будущих офицеров, оставляют в их сердцах заметный след.

Организуя работу по изучению и пропаганде документов XXIV съезда КПСС, мы обращаем внимание на глубокое разъяснение их, подчеркиваем роль и место внутренних войск в выполнении заданий девятой пятилетки. Стремимся к тому, чтобы каждый офицер, каждый курсант хорошо знал те повышенные требования, которые предъявляет партия к кадрам

Вооруженных Сил, ясно понимал свои задачи в общем деле построения коммунизма.

В центре внимания партийных организаций, преподавательского коллектива — воспитание у будущих офицеров чувства высокой ответственности и гордости службой во внутренних войсках.

Воодушевленные решениями XXIV съезда КПСС, офицеры и курсанты активно включились в социалистическое соревнование под девизом «Год XXIV съезда КПСС — год отличной боевой службы и учебы». Многие учебные группы добились хорошей и отличной успеваемости.

Отмечая положительное в идеологической работе, мы видим и недостатки. Нам еще не удалось добиться, чтобы каждое мероприятие проводилось содержательно, оказывало нужное влияние на формирование у курсантов коммунистической убежденности и морали. Первостепенными задачами коллектива являются повышение теоретического и методического уровня преподавания, укрепление воинской дисциплины, улучшение нравственного и эстетического воспитания личного состава, на что было указано при всесторонней проверке училища.

Глубокое изучение решений XXIV съезда КПСС, настойчивое претворение их в жизнь будут способствовать быстрейшему преодолению имеющихся недостатков в идеологической и организаторской работе командиров, политработников, преподавателей, партийных организаций, успешному решению поставленной перед училищем задачи по подготовке квалифицированных офицерских кадров.

**Подполковник Н. МИХЕЕВ,**  
заместитель начальника политотдела.

## В ДУХЕ ВЕРНОСТИ ТРАДИЦИЯМ

В нашем училище большое внимание уделяется воспитанию личного состава на боевых традициях, в духе гордости службой во внутренних войсках.

Активно используются такие формы, как Ленинские уроки и Ленинские чтения, лекции, семинары, практические занятия. Вот, например, как проходила лекция о воспитании воинов на боевых традициях. Накануне курсантам были показаны кинофильм «Рядовой Рустамов», диафильмы, рассказывающие о героях боевой службы. К лекции подготовили тематические подборки из журнала «На боевом посту», многотиражных газет и других периодических изданий, оформили выставку «Героизм воинов на боевой службе». В ходе лекции широко использовались магнитофонные записи выступлений выпускников училища — дважды Героя Советского Союза генерал-лейтенанта И. И. Фесина, Героев Советского Союза генерал-лейтенанта Н. И. Ста-

шека и В. А. Карасева, а также листовки, плакаты.

Преподаватели используют все возможности учебного процесса для пропаганды боевых традиций. Стало правилом занятие «Мотострелковый взвод в наступательном бою» проводить на местах боев под городом в 1942 году. Во время занятия перед курсантами выступают ветераны войны. Они рассказывают об эпизодах сражений, героизме солдат.

Большое воспитательное значение имеют встречи поколений выпускников училища, беседы с участниками войны, походы по местам боев.

Ежегодно восьмого мая личный состав училища проводит митинг у памятника курсантам-кировцам, павшим в сражении за город Орджоникидзе. Здесь будущие офицеры принимают военную присягу.

**Подполковник Н. ДОЙНИКОВ,**  
старший преподаватель.

# В ОТЛИЧНОМ ОТДЕЛЕНИИ

Первый час самоподготовки подходил к концу, а курсант Александр Захаров все еще не разобрался в работе усилителя радиостанции. В который раз он, водя кончиком остро заточенного карандаша по схеме, пытался проследить прохождение тока низкой частоты. Безрезультатно. Цель либо замыкалась, либо терялась в сложном лабиринте линий. Курсант Николай Маскаль, сосед Захарова по столу, оторвался от своего конспекта и внимательнее понаблюдать за Александром. «Да ведь он не знает анодную и сеточные цепи выходной радиолампы», — догадался Николай и посоветовал: «Повтори по учебнику схему усилителя мощности». Затем поинтересовался, как Захаров усвоил изученное, подготовился к завтрашним занятиям.

Так уже повелось в отделении: в трудную минуту отличники всегда приходят на помощь товарищам. Не просто подсказывают, а говорят, какое пособие прочитать, требуют от сослуживцев вдумчивой самостоятельной работы.

Но однажды при подведении итогов учебы за день слово попросил курсант Михаил Сенатов.

— Есть в отделении курсанты, которые не отрешились от школьных приемов подготовки к занятиям. Помочь им надо, чтобы не было у нас «троечников».

В один из ближайших дней состоялся обмен опытом отличников. Первым выступил курсант Маскаль. Слушал его Захаров и удивлялся: «Каждый день вместе с Николаем «грызу гранит науки» за одним столом, а оказывается, поступаем мы с ним по-разному». На многое раскрылись тогда глаза не у одного Захарова. Узнали товарищи, что Маскаль вначале приводит в порядок свои записи лекций за день. Тут же уточняет неясные вопросы, просматривая соответствующую литературу. Это позволяет ему закрепить полученные знания. Затем он готовится к очередным занятиям. Часть третьего часа уделяет повторению пройденного материала или же конспектированию рекомендованных произведений В. И. Ленина.

План самоподготовки курсант Маскаль составляет заранее. Накануне подбирает уставы, пособия, которые могут ему потребоваться для работы. И не бывает у него дня, чтобы он не знал, чем заняться.

На собрании зашел разговор и об ответственности курсанта за личную подготовку. Некоторые встретятся с трудностью, сразу к товарищу: покажи, подскажи. А иной в расчете на случайную (авось преподаватель не спросит!) и вовсе обойдет стороной непонятный вопрос.

— Кто рассчитывает только на помощь, а сам не проявляет настойчивости в учебе, — говорил молодой коммунист М. Сенатов, — тот забывает о времени, когда каждому из нас придется самостоятельно решать боевые задачи. И подсказывать будет некому.

Обиделись тогда некоторые курсанты: разве трудно помочь, если знаешь.

Нет, не трудно, например, младшему сержанту М. Чеботареву показать товарищу свою карту с образцово выполненным заданием по тактико-специальной или тактической подготовке. А Александру Голышеву передать курсанту Капустину свой конспект с материалами съезда партии для переписывания. Но есть хорошее изречение на этот счет. Вбитое в голову знание — не мудрость. Знание только тогда становится знанием, когда оно приобретено собственными усилиями, а не механическим запоминанием подсказки товарища.

Многое изменилось в отделении после этого собрания. Курсанты учатся прилежнее, разумно используют время самоподготовки. Теперь стало правилом последние десять-пятнадцать минут особенно перед зачетами, семинарами, отводить на взаимные опросы. И если покажешь свою беспомощность, то активисты обязательно заставят подготовиться как следует.

Второй год отделение младшего сержанта М. Чеботарева добивается высоких результатов. В канун XXIV съезда партии оно объявлено отличным. Среди курсантов нет ни одного, кто бы имел удовлетворительные оценки.

Майор Е. ГРИГОРЬЕВ.

## КОГДА ЗАКОНЧИЛИСЬ ЗАНЯТИЯ...

Большой популярностью среди курсантов пользуется кружок тактики, которым руководит подполковник Г. Ольшевский. На его занятиях нас знакомят с основами советской военной науки, новейшей боевой техникой, оружием Вооруженных Сил СССР и стран социалистического содружества. Большое внимание уделяется изучению опыта Великой Отечественной войны. С содержательным докладом об участии в боевых действиях курсантов училища выступил старший сержант Ю. Нестеров.

Много интересного узнают члены литературного кружка [руководитель курсант А. Тучков]. Они приглашают преподавателей литературного факультета государственного университета, которые рассказывают о книжных новинках, знакомят с различными направлениями в литературе, учат основам стихосложения. На заседаниях разбираются и собственные произведения курсантов А. Коршуна, В. Кропачева, А. Шатенко.

Члены фотокружка — курсанты С. Сафронов, Ш. Енгальчев, А. Фирсов, С. Гасанов и другие — сочетают занятие любимым делом с общественной работой. Они выпускают фотогазеты, участвуют в оформлении Ленинской комнаты, различных стендов. На выставке прикладного искусства работы наших фотолобителей — курсанта А. Позднякова, лейтенанта В. Солицева получили хорошую оценку.

Занятия в кружках способствуют расширению кругозора, наполняют творчеством курсантские будни.

Курсант В. ВОЛКОВ.

# ВЗВОД АТАКУЕТ „ПРОТИВНИКА“

Идет очередное тактическое занятие. Взводом командует старший сержант Н. Левашов. Он четко отдает боевой приказ. Начинается выдвижение взвода из выжидательного района. Командир проверяет, как наблюдатели знают свои обязанности. В ходе марша он уверенно управляет колонной. Преподаватель старший лейтенант А. Бобровник доволен действиями обучаемого.

Вот и рубежи безопасного удаления, развертывания во взводные колонны. Когда взвод приблизился к мосту, преподаватель решил усложнить обстановку. Он сообщил, что мост через реку взорван. Но старший сержант Н. Левашов не растерялся. Он приказал подчиненным разведать брод. Вскоре колонна преодолела реку и вышла на свое направление. Уточнив задачи, командир взвода подал сигнал атаки.

«Старший сержант Н. Левашов хорошо управляет взводом», — записывает преподаватель и назначает командиром курсанта С. Патокина. Руководство подразделением сразу ослабло. Огонь «противника» заставил взвод залечь. Курсант растерялся. Поднявшись во весь рост, он стал оглядываться по сторонам. Старший лейтенант А. Бобровник напомнил ему о реальной картине боя имитацией разрыва снаряда и отстранил от командования взводом.

Проходят секунды. Руководитель пригласился объявить паузу, чтобы направить занятия по правильному пути. Вдруг курсант А. Борисов, выполнявший обязанности командира отделения, громко произнес: «Взвод, слушай мою команду!»

Одному отделению он передал распоряжение голосом, в другое послал связного. Сам же со своим отделением скрытно по канаве выдвинулся ближе к огневой точке «противника». Через некоторое время взвилась красная ракета. Воины открыли огонь и устремились вперед. Курсант А. Борисов доложил командиру роты об обстановке и своим решением преследовать «противника» на бронетранспортерах.

Раньше других подразделение вышло к каналу. А. Борисов первым переправился на противоположный берег, за ним командир пулеметного отделения сержант В. Фролов, курсанты Ю. Шлапунов, С. Нефедов и другие. Через несколько минут взвод в полном составе овладел важной в тактическом отношении высотой и преградил «противнику» пути отхода.

Занятие закончилось разбором. Старший лейтенант А. Бобровник подробно проанализировал действия каждого курсанта.

**Подполковник Г. ОЛЬШЕВСКИЙ.**



Закончились стрельбы. Курсовой офицер лейтенант Л. Тихун беседует с курсантами одного из лучших отделений.

Фото С. САФРОНОВА.

4/12

Во многих подразделениях и частях созданы и работают советы сверхсрочнослужащих. Они активно помогают командирам, политработникам и партийным ор-



## **О СОВЕТАХ СВЕРХСРОЧНОСЛУЖАЩИХ**

ганизациям воспитывать у военнослужащих сверхсрочной службы высокие морально-политические и боевые качества, ревностное отношение к выполнению воинского долга, организовывать культурный досуг.

Советы сверхсрочнослужащих — самостоятельная общественная организация. Их функции, задачи и права не определены юридическими документами.

Как показал опыт, советы целесообразно создавать в ротах, где сверхсрочнослужащих насчитывается не менее десяти. На их общем собрании открытым голосованием сроком на один год избирается совет в количестве трех — пяти человек (в зависимости от числа сверхсрочнослужащих), в том числе председатель и его заместитель. Работа совета планируется на каждый месяц. В планах предусматриваются заседания совета и общие собрания сверхсрочнослужащих, культурно-массовые мероприятия, работа с семьями.

Советы ведут профилактическую работу по предупреждению проступков и действий военнослужащих сверхсрочной службы, не совместимых с нормами коммунистической морали и нравственности. Долг членов советов — бороться с аморальными явлениями, недобросовестным отношением отдельных товарищей к выполнению служебных обязанностей, стяжательством, частнособственническими тенденциями.

Сверхсрочнослужащих, совершивших аморальные или воинские проступки, приглашают на заседания, где обсуждают их поведение. Советы вправе принять по отношению к ним меры общественного воздействия: объявить предупреждение, порицание и как крайнюю меру — возбудить ходатайство перед командованием о досрочном увольнении в запас Советской Армии. Решение выносится на общее собрание сверхсрочнослужащих подразделения и принимается большинством голосов.

Важно, чтобы члены советов постоянно

вникали в жизнь своих сослуживцев, их настроения и запросы, удерживали товарищей от недостойных поступков, вносили предложения о трудоустройстве членов семей, определении детей в школы, детские сады и ясли.

Некоторые председатели советов сверхсрочнослужащих спрашивают: есть ли необходимость вести протоколы заседаний и общих собраний сверхсрочнослужащих? Делать это целесообразно. Протоколы помогают лучше анализировать деятельность совета, учитывать предложения, пожелания военнослужащих сверхсрочной службы.

Свою работу советы осуществляют под руководством командиров, их заместителей по политической части и партийных организаций и подотчетны им. Председатель совета постоянно информирует командира и политработника подразделения о проведенных мероприятиях. В свою очередь эти офицеры направляют усилия членов совета на дальнейшее улучшение обучения и воспитания военнослужащих сверхсрочной службы и укрепление воинской дисциплины. Состояние работы советов сверхсрочнослужащих целесообразно периодически рассматривать в партийных организациях.

Некоторые политорганы (политаппараты частей) ввели в практику проведение один раз в квартал семинаров с председателями советов, на которых обсуждаются практические вопросы их деятельности: порядок планирования работы совета, его роль в воспитании у сержантов сверхсрочной службы ответственности за выполнение задач боевой службы, высокой дисциплинированности, культурный рост воин и другие. Организуется обмен опытом работы. Все это положительно сказывается на деятельности советов, повышает их активность и деловитость.

**Полковник Н. БЕСПОЯСОВ.**



## ПО ЗАКОНАМ ШУЖЕСТВА

Исполнилось шестьдесят лет ветерану внутренних войск, активному участнику Великой Отечественной войны генерал-майору П. Е. Корженко. За сорок лет армейской службы Павел Евсеевич накопил богатый боевой опыт, огромные жизненные впечатления. Двадцатью четырьмя правительственными наградами отметила его Родина за воинскую доблесть.

Ниже печатаются воспоминания генерал-майора П. Е. Корженко о суровых днях борьбы с фашистскими захватчиками.

На опушке села Варваровки, что под Харьковом, стоит скромный памятник героям, павшим в боях за Родину. Он сооружен по инициативе личного состава Харьковского военного училища МВД СССР с помощью местных жителей в честь воинов 728-го полка, которым мне довелось командовать в годы Великой Отечественной войны.

... То были дни, когда только что завершился исторический разгром гитлеровских орд под Москвой. В конце 1941 года командование направило с фронта в глубокий тыл ряд офицеров, получивших боевой опыт, для формирования новых частей и соединений. В числе этих офицеров был и я.

В трудных условиях, буквально за несколько дней, мы создали один из полков. В него вошли сибирские рабочие и крестьяне, сильные духом и телом, умудренные жизненным опытом, с сердцами, горящими неукротимой ненавистью к врагу и безграничной преданностью Родине.

Возраст бойцов и командиров части был самый различный — от семнадцатилетних паренков до ветеранов гражданской войны. И каждому надо было в кратчайший срок подготовиться к боям с сильным и коварным врагом.

Совершенствуя свою политическую и боевую подготовку непосредственно в вагонах эшелона, личный состав в середине марта сорок второго года прибыл на фронт.

И сразу же начались тяжкие испытания. За четверо суток полк совершил стокилометровый марш. Погода не благоприятствовала нам: лил проливной дождь вперемешку с мокрым снегом. Дороги раскисли, превратившись в сплошное месиво. А ночью от заморозков появлялась ледяная корка, что еще больше затрудняло движение. Мостов не было, и реки приходи-



П. Е. КОРЖЕНКО. 1942 г.

лось преодолевать по пояс в ледяной воде. Особенно туго пришлось артиллеристам, минометчикам, броневойщикам, ездовым, которые, помогая лошадям, сами впрягались в ямки, чтобы вытащить из грязи повозки и пушки.

Вспоминается такой эпизод. Мы завершили марш третьего дня. Хлестал дождь с ледяной крупой. Сильный встречный ветер мешал движению. В голове второго батальона двигалась артиллерийская батарея. До деревни, где планировалась ночевка, оставалось 2—3 километра, а тут — крутой подъем. Вдруг колонна остановилась.

— Что произошло? — спрашиваю.

— Батарея дальше двигаться не может,

а обойти ее нельзя, товарищ майор, — ответил мне один из бойцов. Справа — овраг, слева — раскисшее поле.

Подъезжаю к батарее и вижу: низкорослые, монгольской породы, лошади, тяжело дыша от перенапряжения, топтались на месте. Артиллеристы, облепленные с ног до головы грязью, изо всех сил пытались сдвинуть с места головное орудие, но безуспешно. Пришлось объявить часовую передышку. Солдаты собрали, сколько можно было, сахару, скормили его лошадям. Поделились с ними хлебом, насыпали по полторбы овса. Заботливо укрыли своими шинелями. Отдохнув и успокоившись, кони «по просьбе» артиллеристов и с их помощью двинулись вперед...

Вскоре мы заняли оборону на западном берегу Сев. Донца, чтобы подготовить плацдарм для сосредоточения главных сил дивизии. Ей предстояло нанести удар по противнику, занять важную высоту 211, а затем, овладев Липцами, наступать на Слатино. По тактике того времени в соединении создавались ударная и сковывающая группы. Наш полк составил сковывающую группу, которой предстояло прорвать оборону противника и захватить Варваровку, Терновую, а затем выйти в район Веселого, обеспечив левый фланг дивизии от контратак фашистов.

Нам пришлось действовать в сложной обстановке. Полк наступал на широком фронте и должен был принять на себя основную массу огня противника. Однако нам придавалось меньше средств поддержки, чем частям, составлявшим ударную группу. Остро ощущали мы нехватку снарядов и мин. Было выделено всего лишь по сорок снарядов на артподготовку и по двадцать — на целый день наступления на одно орудие и миномет. Объяснялось это тем, что бои, которые нам предстояло вести, считались боями местного значения. Они обеспечивали действия главных сил, наносивших удар по врагу из района Купянска на Харьков.

... Разгорелись жаркие бои за Варваровку и Терновую. Мы несли большие потери, но, не жалея жизни, продолжали сражаться за каждый клочок земли. И, как всегда, вдохновляли нас коммунисты, личным примером мужества увлекали на подвиги.

Вот вместо геройски павшего комиссара полка Попкова в рядах атакующих появился новый комиссар полковник Каладзе. Он был серьезно ранен в ногу и без палки передвигаться не мог. Однако категорически отказался отправиться в медсанбат.

— Не время сейчас, — отмахнулся он от санитаров. — Потом!..

Полк прорвал первую полосу обороны противника и закрепился на выгодном рубеже. Через несколько дней противник после мощной артподготовки перешел в контратаку и стал обходить левый фланг полка. Фашисты шли вперед во весь рост, с высоко засученными рукавами, расчищая себе путь огнем автоматов. Эту «психическую» атаку видел тов. Каладзе. Прихрамывая, он вместе с ординарцем чуть ли не побежал

по противотанковому рву на левый фланг. Там в засаде находились два станковых пулемета и одна 76-миллиметровая пушка. Подпустив врага на 250—300 метров, на открытый скат, обращенный в нашу сторону, политработник приказал открыть шквальный огонь. Враг дорогой ценой заплатил за эту дерзость.

Позже я встретился с храбрым политработником Каладзе в Сталинграде в январе 1943 года. Он был, как всегда, в самых горячих местах схваток с фашистскими бандитами, пламенным партийным словом и личным примером увлекал красноармейцев на подвиги. В один из последних дней Сталинградской битвы полковник Каладзе пал смертью героя.

Никогда не изгладится в памяти образ двадцатилетнего паренька Виктора Петушкова. Щуплый, веснучатый, с непослушным, золотистого цвета, вихром на голове, солдат был любимцем всего полка. Он привлекал к себе неиссякаемой жизнерадостностью. Плясун, шутник, весельчак, Витя и в окружающих вселял бодрость и доброе настроение. Его походка, манеры, широкие шаровары и огромные сапоги с задранными кверху носами — все вызывало добродушную улыбку фронтовиков.

Возле бывалых офицеров и солдат, чью грудь украшали многочисленные ордена и медали, Петушок-Гребешок, как любовно звали Виктора, мог просиживать часами. Он подробно расспрашивал историю каждой награды, интересовался истоками отваги советских воинов, выпытывал, как преодолевать страх в бою.

За сообразительность, выносливость, смелость В. Петушков был назначен во взвод разведки. В апреле и первой половине мая разведчики работали особенно напряженно. Выявляли огневые точки противника, систему траншей, ходов сообщения и инженерных заграждений, доставали «языка». Виктор отлично справлялся со всеми этими задачами. В первых числах мая он с двумя разведчиками ночью проник через передний край в расположение врага. Бесшумно подполз к зданию, уничтожил одного гитлеровца, оглушил другого и, вставив ему в рот кляп, заставил вместе с оружием ползти в нашу сторону. Вскоре разведчик появился с пленным в траншее четвертой роты. Как же радостно встретили его товарищи! Расспросам о его вылазке не было конца. А он только шутками отдувался. Наконец вял нашим просьбам и коротко рассказал:

— Дзот я давно у фашистов приметил. Установил, что там обосновались двое фашистов с пулеметом. Даже очки на носу у одного запомнил. И вот подполз к дзоту и часа полтора наблюдал и слушал, что там творится. Дождь, когда один гитлеровец вышел подышать свежим воздухом. Ну, я его пистолетом по голове и погладил. Сразу надыхался, подлец. Только я не люблю спешить. Снова терпеливо лежу, жду. Слышу: опять скрипнула дверь. Вышел второй заспанный немец. Я и его стукнул. Здоровый такой попался, вроде бугая.

Ну, думаю, такого трудно будет довести до места. И вдруг обрадовался: а что, если к его ноге пулемет привязать? Тогда не убежит, потихоньку потащится. Так и сделал. Привязал пулемет, вылил на голову «фрицу» флягу воды, чтобы он очухался, и показываю ему рукой — мол, ползи вперед! Он и пополз...

Петушков дождался, когда утихнет солдатский смех, и равнодушно пожал плечами.

— Вот и вся история. Подумаешь, отличился!

Через несколько дней после этого полк начал наступление. Петушков находился с двумя другими разведчиками в боевых порядках первой роты. Ему было приказано вести тщательное наблюдение за местностью, примыкавшей к правому флангу полка, и действиями противника. Это было необходимо, чтобы своевременно выявить фланжируемые огневые точки фашистов и предупредить о их возможных контратаках из леса, что находился северозападнее Варваровки. Первая рота уже дважды атаковала передний край, и оба — безуспешно. При третьей атаке командир подразделения лейтенант Федякин был смертельно ранен. И тут раздался властный голос Петушкова:

— Рота, слушай мою команду!..

И Виктор повел сослуживцев в бой. Беспощадно истреблял он оккупантов, пока вражеская пуля не пробила геройское сердце патриота. И не стало среди нас веселого, отважного, всеми любимого Виктора Петушкова.

Когда разведчики узнали о гибели Виктора, они поклялись жестоко отомстить за него врагу. И клятву свою сдержали.

Виктор Петушков похоронен там, где теперь сооружен памятник моим боевым однополчанам, — у села Варваровки.

На фронте и в тылу, в открытых схватках с врагом и тяжелой борьбе с буржуазны-

ми националистами ковали победу внутренние войска как составная часть Советских Вооруженных Сил.

На Сандомирском плацдарме в боевых порядках третьей гвардейской армии действовала наша снайперская группа во главе с капитаном И. Качалубой. Сотни гитлеровцев были истреблены мастерами меткого огня. Помню, как на одном из заседаний Военного Совета армии командир правофлангового корпуса, где бои носили особенно ожесточенный характер, умолял командующего перебросить в его полосу обороны снайперов войск НКВД. Этого хотели и другие. Все же Военный Совет решил помочь командиру правофлангового корпуса. Ночью снайперы заняли боевые позиции, а уже днем десятки гитлеровцев были истреблены ими. На четвертые сутки капитан Качалуба с сержантом Верещаком и ефрейтором Строгим, наиболее отважными снайперами, проникли в боевые порядки противника. Они взорвали склад боеприпасов и притащили «языка», от которого были получены ценнейшие данные. За этот подвиг все трое получили высокие правительственные награды.

За время оборонительных боев на Сандомирском плацдарме снайперы полка уничтожили более 350 вражеских солдат и офицеров.

Вспоминая давно минувшие годы войны, каждый раз приходишь к выводу, что успешное решение боевых задач было бы невозможно без повседневной партийно-политической работы в частях и подразделениях. От всего личного состава требовалась высокая сознательность, глубокое понимание своего долга за защиту Родины от нашествия фашистских орд. Командиры, политработники, партийные и комсомольские организации неустанно воспитывали у фронтовиков эти патриотические черты, вселяли уверенность в торжестве нашего правого дела.

Генерал-майор П. КОРЖЕНКО.

---

## За жизнь детей

День был жаркий, солнечный. Рядовой С. Сагоян занимался самым что ни есть будничным делом — стирал гимнастерку. Рядом плескались малыши, звенели их голоса. И вдруг... тревожный крик. Солдат оглянулся и увидел, как посреди озера беспомощно барахтались две девочки.

Не мешкая ни секунды, Сагоян бросился на помощь. Схватил ту, что едва держалась на воде, и вытащил на берег. «Там — Иринка», — с трудом прошептала она. Сагоян снова нырнул в воду. Но не сразу удалось отыскать Ирину. А когда обнаружил, сил уже не оставалось. Всплыл на поверхность, вдохнул воздух и снова нырнул. На этот раз Сагоян появился на поверхности с маленькой девочкой. В это время к месту происшествия подоспел санструктор младший сержант А. Фомин. Он оказал помощь пострадавшей.

Родители спасенных детей горячо благодарили рядового Сагояна и младшего сержанта Фомина за проявленную находчивость и мужество при спасении их детей.



Выступает участник Великой Отечественной войны бывший комиссар полка народного ополчения полковник в отставке Порфирий Александрович Штахановский.

Фото Р. ШЕЛЕСТОВОЙ.

## ЧТОБЫ НЕ БЫЛО РАВНОДУШНЫХ

Представьте зал, в котором расставлены столики, а на них — стаканы с кофе, конфеты, печенье. Вместе с воинами сидят их родители, участники Великой Отечественной войны, ударники коммунистического труда.

Медленно и задушевно начинает звучать «Землянка» — популярная мелодия военных лет. Под звуки ее ведущий очередного «огонька» говорит:

— Дорогие товарищи! Более четверти века назад солдаты, сержанты и офицеры доблестной Советской Армии победоносно завершили Великую Отечественную войну и водрузили Знамя Победы над рейх-

стагом — логовом бесноватой своры палачей...

Продолжая, он напоминает, как началась война, которую народ назвал священной, как уходили на фронт защитники Родины. И в течение всего рассказа, то затихая, то усиливаясь, музыка дополняет речь, создает эмоциональный настрой у слушателей.

Затем присутствующие в зале услышали волнующие рассказы ветерана части Героя Советского Союза А. П. Шубникова, комиссара полка народного ополчения — П. А. Штахановского, ветерана внутренних войск И. А. Рыбалко и других участников борьбы с фашизмом. Каждому из них инструментальный ансамбль исполнил любимую песню. Герою Советского Союза А. П. Шубникову была посвящена песня, написанная рядовым Леонидом Рукавицыным. Есть в этой песне такие слова:

**Я расскажу, как он пришел  
в свой дом,**

**Как молча обнял сына и жену,  
Как он слезу вдруг вытер рукавом,  
Как, наконец, услышал тишину.**

Наградой молодому композитору были горячие аплодисменты и крепкое, отеческое рукопожатие поседевшего героя.

Неторопливый рассказ ведущего чередовался с выступлениями гостей, стихами и песнями, исполняемыми в их честь.

На «огоньке» звучали стихи Константина Симонова и Алексея Суркова, исполнялись популярные песни А. Бабаджаняна, А. Островского.

Затем командир вручил награды — знаки «За отличие в службе» и именные часы воинам, отличившимся при выполнении служебных задач.

Солдатские «огоньки» пользуются большой популярностью среди воинов, стали хорошей традицией. На них выступают не только знатные гости. Совершив подвиг на боевой службе по охране общественного порядка, воин получает награду от командира. Звучит его любимая песня, а родителям преподносят цветы, о нем восторженно говорят товарищи по службе...

Очень важно — умело выбрать тему вечера, определить его цель и подготовить литературное и музыкальное оформление. На помощь заместителю командира по политчасти приходят члены комсомольского бюро. Каждый из них получает поручение. Так, рядовой А. Бомбин делает записи необходимых музыкальных произведений. Комсомольцы И. Кравченко и В. Мамчелович подбирают юморески, короткие рассказы, стихи советских поэтов, рядовой В. Ходченко мастерски исполняет их. Инструментальный ансамбль готовит концертную программу. В зависимости от темы и целей «огонька» заранее рассылаются приглашения родителям солдат и сержантов, их женам, знатным людям.

Одним из главных для участников самодеятельности было и остается требование безупречной дисциплинированности. Что греха таить, нередко люди, причисляющие себя к миру искусства, начинают думать, что для них должны быть какие-либо поблажки. В течение года играл на аккордеоне рядовой Петр Дьячков. Играл прекрасно. А с личной дисциплиной был не в ладах. То и дело опаздывал в строй, ссылаясь на занятость. Попробовали урезонить его товарищи.

— А что вы мне сделаете? Без аккордеона не будет ансамбля, — заявил им рядовой Дьячков и вскоре совершил грубый проступок.

За несколько дней до очередного «огонька» его отчислили из ансамбля. Нашлись было «ходоки» к командиру. Выискивали всякие оправдательные причины. Но офицер был тверд в своем решении.

— Ансамбль создан, чтобы помогать в укреплении дисциплины, а не наоборот, — сказал он. — Значит, не привили вы Дьячкову чувства ответственности за себя и за коллектив.

Пришлось перестраивать программу, заниматься еще напряженнее. И обошлись без нарушителя дисциплины. Кстати сказать, это был единственный случай, когда участник самодеятельности допустил отступление от устава.

О каждом из солдат ансамбля можно рассказать много интересно. Взять, к примеру, руководителя коллектива рядового Леонида Рукавицына. Он рано остался без отца. Умер бывший солдат от ран, полученных на войне.

Мать воина — Ольга Константиновна — многое сделала для воспитания сына. Она привила ему любовь к живописи, музыке, литературе. Окончив школу, он успешно сдал вступительные экзамены на вечернее отделение строительного института. Занятия архитектурой сочетал с музыкой. Сначала играл на скрипке в оркестре института, а затем стал его руководителем. На фестивале самодеятельности города в 1969 году инструментальный ансамбль строительного института завоевал первое место. Осенью Леонида призвали в армию. Нелегкими были для него первые шаги на военной службе. Особенно тяжело приходилось на занятиях по строевой и физической подготовке. Но товарищи помогли преодолеть трудности. С ним стал заниматься отличник службы, боевой и политической подготовки рядовой Александр Токарев, награжденный двумя знаками «За отличие в службе». А Рукавицын, обнаружив у Токарева приятный баритон, начал учить его пению. К концу года Леонид с гордостью приколот к кителью значок «Отличник Советской Армии». А Токарев с удовольствием исполнил цикл песен Александры Пахмутовой «Главное, ребята, сердцем не стареть!», «ЛЭП-500», «Орлята учатся летать».

Часто после службы, когда солдаты отдыхали, рядовой Л. Рукавицын отпрашивался у старшины подразделения — поработать. И непонятно было сержанту, что делает солдат, сидя за столиком в Ленинской комнате. А тот, чуть слышно наигрывая на пианино, что-то записывал на листке нотной бумаги.

— Что вы делаете, Рукавицын? — спросил его как-то сержант В. Золотарев.

— Песню о подразделении думаю сочинить, — ответил солдат.

Вскоре на «огоньке» впервые прозвучала песня рядового Рукавицына «Солдаты тишины».

Сидел старшина за столиком,пил крепкий горячий кофе и слушал:

**Какое счастье для солдат  
Не видеть слез у матерей.  
И выше нет таких наград,  
Чем звонкий смех детей...**

Командир, сидевший на «огоньке» рядом с сержантом Золотаревым, наклонился к нему и чуть слышно сказал:

— Слова-то какие. Прямо в цель попадают.

Сержант кивнул в ответ. Вот тогда и вспомнил он беспокойные дни рядового Рукавицына.

Леонид, как и все старослужащие, взял обязательство подготовить себе замену — молодого солдата Толочного, страстного любителя музыки. Как когда-то рядовой Токарев, так теперь сам Рукавицын передает солдатскую науку своему другу.

Много теплых слов можно сказать и о других участниках ансамбля. На первом году службы стали отличниками рядовые В. Шевченко и И. Литовченко. Нагрудным знаком «За отличие в службе» II степени награжден рядовой Евгений Денисюк. Все они имеют поощрения за высокие показатели в боевой службе и учебе.

Участники самодеятельности делают большое дело. Они умеют так организовать досуг воинов, что их товарищи, уставшие за день от занятий и службы, отдыхают на солдатских «огоньках» и тематических вечерах. Мало отдыхают только сами музыканты. Они первые в службе и учебе. Песнями, душевными и жизнеутрачивающими, лиричными, они создают доброе настроение воинам. В том, что подразделение стало отличным, есть и их заслуга.

Сейчас перед коллективом художественной самодеятельности стоят новые задачи. Они вытекают из решений XXIV съезда КПСС. Пред-

стоит показать достижения советского народа в восьмой пятилетке, раскрыть масштабность и грандиозность свершений, предусмотренных на предстоящее пятилетие. Надо, чтобы каждая цифра Директив по девятой пятилетке рассказывала воинам о том, чего достигнет наша страна.

Естественно, в этой работе будет использован опыт, накопленный при подготовке к 100-летию со дня рождения Владимира Ильича Ленина. А рождался этот опыт в непрерывных поисках новых форм пропаганды. В период подготовки к юбилею самодеятельный ансамбль готовил для исполнения любимые произведения Ильича, песни революции и гражданской войны. На солдатских «огоньках» звучала «Лунная соната» Бетховена, стихи о Коммунистической партии, читались отрывки из очерка А. М. Горького «В. И. Ленин».

Преемственность традиций — главное в творчестве вокально-инструментального ансамбля. На место уволенных в запас воинов подбираются вновь прибывшие способные исполнители.

Одной из традиций в жизни коллектива самодеятельности стал детальный анализ свершенного. После каждого тематического вечера или солдатского «огонька» проводится тщательный разбор его, чтобы каждое новое выступление не повторяло допущенных ранее ошибок, было оригинальным и увлекательным. Помогает в этом магнитная пленка, на которую записываются «огоньки», фотоснимки, бережно сохраняемые сценарии.

Часто воины просят исполнить то или иное полюбившееся музыкальное произведение в радиоконцерте по заявкам. Вот здесь-то и выручают записи, сделанные ранее.

Ансамбль не жалеет труда для того, чтобы во время концертов в зале не было равнодушных.

**Майор И. ХОДОСОВ.**



В историческом формуляре части говорилось: первым командиром полка был товарищ Аксенов. Не упоминалось его имя и отчество. Не раз предпринимались попытки более подробно узнать об этом человеке, но след так и оставался не найденным. И вдруг с помощью офицера П. И. Килячкова и бывшего красноармейца Б. Н. Кораблева, служившего в части в 1920—1923 годах, удалось установить, что командир полка живет в Киеве и, несмотря на преклонный возраст (ему идет семьдесят седьмой год), работает на одном из предприятий города.

Кто же он, этот красный командир, о котором газета «Известия» Кременчугского губисполкома в грозное время гражданской войны писала: «Его лихие набеги на неприятеля давно вызывают слюну бешеной ненависти у деникинских золотопогонников. Его голова дорого оценена деникинцами».

Е. А. Аксенов и его товарищи наводят панику среди неприятельских частей. Товарищ Е. А. Аксенов подлинный герой, решительный, смелый, презирающий смерть — истинный защитник рабоче-крестьянской революции».

...1914 год. Началась первая империалистическая война. Фронт требует жертв. Постоять «за царя и веру православную» призывают в 17-й Черниговский гусарский полк и Евгения Аксенова. Обучали молодого паренька из Донбасса всего две недели, но и за это время он полностью вкисил «прелести» царской муштры.

После принятия присяги Евгений вместе с другими попал на передовую. Вскоре

пришлось идти на выполнение задания — требовалось снять вражескую заставу. По дороге разведчики напоролись на австрийцев. В стычке был убит старший унтер-офицер — командир группы разведчиков. Оставшись без него, солдаты не знали, что делать.

— Хлопцы, давайте тикать, — проговорил высокий, слегка сутулый гусар. — Место незнакомое... Ей-богу, порешат нас тут, — и он для убедительности перекрестился.

— Эх, ты, тютя, — отозвался Аксенов. — Думаешь, если приказ не выполнишь, так помилуют?

— Скажем заблудились.

— Ну, вот что — всем по коням, — хмуро промолвил Евгений и ловко вскочил в седло...

С операции разведчики возвращались шумные и довольные. На фольварке они обезоружили и взяли в плен девяносто человек — всю заставу. Аксенова наградили. На его груди появился георгиевский крест. Потом были медали — одна, другая. Прошли три долгих фронтовых года: ранение, голод, холод, жизнь без завтрашнего дня.

## ЗАЩИТНИК РЕВОЛЮЦИИ

Не мог так больше Евгений. Протест против порядков, существовавших в России, назревал в нем, искал выхода. Солдат начал встречаться с большевиками, прислушивался к их словам. И — удивительное дело — они говорили о том, что волновало Евгения. Теперь он знал, как дальше действовать. Аксенов включился в активную борьбу против царизма.

...Поезд, натужно попыхивая, подтянулся к станции. Евгений, легко забросив за спину скудные солдатские пожитки, прихрамывая, вышел на перрон. В родные места его отпустили на лечение.

А через несколько дней небольшой городишко облетела весть: «Царя скинули. Нет больше Николашки». Город забурился, несколько дней жил в ожидании новых известий — не все верили в свершившееся. Потянулись к Евгению: дескать, солдат мир повидал и ответить на их вопросы сумеет.

— То, что в Питере революция произошла, это факт. Но нам надо подумать о том, как мы-то дальше будем, — свора-

чивая козью ножку, говорил Аксенов. — Стражники по-прежнему нагайками по спидам гуляют. Выходит, что порядки остались старые. А они нас не устраивают. Так, что ли?

— Правильно ты говоришь, — зашумели рабочие, — но одними кулаками нам ничего не сделать.

— А вы ко мне приходите вечерком. За чаем и потолкуем. Спокойно и, так сказать, со всех сторон обсудим.

Вскоре Евгений, который действовал по заданию большевика Соколова, сколотил группу верных заводских ребят. Разработали детальный план действий по разоружению конной стражи и освобождению политических заключенных и через несколько дней осуществили его.

Мужая, набирался опыта Евгений Аксенов. Доводилось вести борьбу с врагами всяких мастей, разоблачать их уловки.

...Радостно отозвалась в сердце Евгения Великая Октябрьская социалистическая революция. Накрепко прикипел к ней солдат Аксенов. Дрался за нее так, что о нем и кавалеристах его эскадрона ходили легенды. Он всегда появлялся там, где его не ждали.

В 1919 году, командуя особым эскадронном Первой Донецкой бригады в районе Константиновки, Аксенов захватил в плен штаб белогвардейского полка. А события развивались так. Несколько раз из рук в руки переходила Константиновка. Враг дрался зло и отчаянно. В один из дней, когда наступило затишье, перед Аксеновым была поставлена задача: совершить налет на белогвардейцев, уничтожить как можно больше живой силы противника. В распоряжение командира эскадрона выделялся бронепоезд «Гром», которым командовал Михаил Карнаухов — его товарищ, пламенный патриот Советской республики.

Рассказывая об этом, Евгений Александрович Аксенов протягивает пожелтевшую от времени фотографию. С нее смотрит улыбающийся большеголовый партизан с автоматом ППШ в руке. Волосы слегка растрепал ветер.

— Миша Карнаухов, — поясняет Аксенов. По лицу его пробегает грусть. — В эту войну командовал партизанским отрядом. Погиб. Выдала какая-то сволочь. Жестокую казнь учинили над ним немцы: раздели догола, выпнали в трескучий мороз на улицу. Ведут и водой из шланга обливают... Так и умер отважный Михаил Карнаухов.

Воцарилась тишина, тихонько тикали часы. Евгений Александрович думал о погибшем друге, с которым они в ту далекую ночь девятнадцатого года обдумывали в мельчайших подробностях план операции...

... Под утро бронепоезд медленно подкатил к станции, остановился. Раздалась команда: «Огоны!» Полыхнуло с бронепоезда пламя пулеметов, затрещали винтовочные выстрелы. Выхватив из кобуры револьвер, Аксенов устремился вперед. За ним остальные. Застигнутый врасплох, враг

оказывал слабое сопротивление. С группой бойцов Аксенов врывается в здание вокзала. И в это время белогвардейская пуля ранит его в голову. Струйка крови ползет по лицу. К командиру бросается несколько бойцов. Он останавливает их.

— Вперед, ребята! Там враг...

Доставалось от красных конников Аксенова и махновцам. Особенно памятные схватки на Изюмщине, в районе станции Карловка. Восемнадцать атак вдвое превосходившего их противника отбили бойцы. Воодушевляемые личным примером командира, они дрались смело и мужественно. Махновцы дрогнули и отступили. И тут уж красные конники не зевали...

Большой интерес представляет рапорт начальника Управления войск ВЧК Украины председателю ВЧК. Вот что в нем говорится: «Командир 104 отдельного стрелкового батальона войск ВЧК Украины т. Аксенов (Прилуцкий) Евгений Александрович, рабочий Донбасса, находится в Красной Армии с самого начала формирования, неоднократно проявлял примеры мужества, героизма и революционной сознательности, не считаясь с опасностью для жизни, всегда был в первых рядах бойцов.

Будучи двенадцать раз раненным, имея на голове явные рубцы от сабельных ударов, пулю в черепе, т. Аксенов оставлял строй только на то время, когда он не мог двигаться без посторонней помощи, и как только рана затягивалась — он опять был на своем месте, высоко неся Красное знамя революции, идя навстречу новым опасностям и новым подвигам...»

Перед нами еще один документ: «За действия в Валковском уезде приказом № 159 от 20 мая 1921 г. по войскам ВЧК Украины тов. Аксенову вынесена революционная благодарность».

— Евгений Александрович, расскажите, пожалуйста, о чем идет речь!

— Начну с самого памятного в моей жизни — встречи с Феликсом Эдмундовичем Дзержинским. Короткой она была, но на всю жизнь запомнилась. Приехал Феликс Эдмундович в Харьков. Ему докладывают: в Валковском уезде бывший царский полковник Перлик сколотил банду из тоже бывших унтер-офицеров. Местные чиновцы не смогли поймать его, но есть сведения, что пределы уезда Перлик не покидал. На ликвидацию банды, мол, решили послать товарища Аксенова.

Меня вызвали к Дзержинскому.

— Здравствуйте, товарищ Аксенов, — протянул он сильную с тонкими пальцами руку. Его глаза смотрели с любопытством, внимательно. — Справитесь с заданием? Не подведете?

— Постараюсь, Феликс Эдмундович.

— Ликвидацию группы Перлика, а она насчитывала около трехсот человек, я начал с разведки, — вспоминает Евгений Александрович. — Под видом обмена различного тряпья на хлеб послал двух женщин в Валковский уезд.

— Сведений от них ждал каждый день. Естественно, волновался, нервничал. Наконец получил известие: Перлик находится у

лесника в сторожке, оттуда и руководство осуществляет.

Дальнейшие события развивались, можно сказать, молниеносно. Банда была разгромлена и обезоружена. Главари мы схватили в сторожке. Огромный, бородатый, при всех царских орденах, он сильно побледнел, поднял руки и проронил: «Сдаюсь. Выигрыш за вами».

Вскоре после этой операции Евгению Александровичу доверяют командовать полком. А 22 августа 1922 года за личное мужество и боевые заслуги социалистическая республика наградила его орденом Красного Знамени. В 1926 году он получает второй орден Красного Знамени — тоже за боевые подвиги в гражданской войне. Почему так поздно? Просто долгое время не могла найти награда героя. Евгений Александрович шутит:

— Трудно за мной было угнаться. Как-никак, я считался неплохим наездником. За верховую езду даже приз получил, — и он локазывает на ковер, где висит на-

града с изображением всадника, берущего препятствие.

В канун 50-летия Советской власти Родина высоко отметила беззаветное служение Евгения Александровича революции, наградив его орденом Ленина.

Недавно ветеран трех войн побывал в части, где он был первым командиром. Воины радушно встретили Евгения Александровича, попросили поделиться воспоминаниями. Затаив дыхание, слушали они рассказчика. Им казалось, что сама революция шагнула в клуб и заставила взволнованно биться сердца, полнее ощутить героизм отцов и дедов.

Прощаясь с солдатами, Евгений Александрович сказал:

— Я рад, что традиции старшего поколения вы продолжаете с честью. Будьте и в дальнейшем такими же преданными защитниками Отчизны. Учитесь военному делу, как завещал великий Ленин, — настоящим образом.

Майор А. ТАТАРИНОВ.



Еще в школе Анатолий Панченко инсценировал рассказы А. М. Горького. Позже он окончил театральную студию, под руководством заслуженной артистки Туркменской ССР Р. Сашинской играл некоторые «профессиональные» роли. К началу службы Анатолий имел «солидный» театальный стаж.

И все же на первых порах мало кто верил в затею воина. Играть скетчи, конференцировать с солдатской сцены — это еще куда ни шло. Но ставить «Любовь Яровую»...

Рядовой Панченко проявил завидную настойчивость в подготовке спектакля: подбирал людей в драмкружок, готовил реквизит. Репетиции проводились в свободные от службы часы. Сначала поставили только три картины. Полностью пьесу зрители увидели несколько месяцев спустя.

На снимке: идет репетиция пьесы «Весенние грозы» по роману М. Шолохова «Поднятая целина». В роли Разметнова рядовой Ю. Шахов, Давыдова — младший сержант Б. Суворов. Нагульнова играет рядовой А. Сыроватко. Режиссер — А. Панченко.

# ИЗ ЗАПИСНОЙ КНИЖКИ АГИТАТОРА

— Рустем Гиниатуллин, вот кто вам нужен, — подсказал мне сержант Тагир Шаймуратов, заместитель секретаря комитета ВЛКСМ. — Уважают его солдаты, и, поверьте, есть за что. Все свое свободное время отдает товарищам, знает каждого воина. Не зря командир назначил его агитатором, не зря, — словно убеждая меня, повторил сержант.

Через минуту-две за дверью послышался голос с легким акцентом:

— Мамырбаев, подожди! Скоро вернусь, продолжим.

На гимнастерке вошедшего поблескивал знак «Отличник Советской Армии», в руке — записная книжка.

...В тот вечер долго пришлось ждать рядовому Мамырбаеву своего товарища. Рустем Гиниатуллин оказался интересным собеседником, и расстались мы с ним перед началом вечерней поверки. Я долго просматривал его записную книжку, перечитывал записи.

Их много. Что ни день, то новые строки о сделанном, о задумках. Все содержание записной книжки агитатора передать, конечно, невозможно, но о трех записях я хочу рассказать.

## Запись первая

«На днях прибыло к нам пополнение. Командир подразделения посоветовал провести с молодыми солдатами беседу. Обязательно нужно напомнить, что сознательная воинская дисциплина — важнейшее условие высокой боевой готовности.

Рядового Старостина — персонально пригласить на беседу. Старослужащий воин, а ведет себя... Может, перед новичками станет стыдно...»

...В Ленинскую комнату молодые воины собрались в точно назначенное время. Рядовой Старостин, писавший письмо, собрал бумаги и направился было к двери, но агитатор задержал его.

— Посиди с нами, Старостин, — попросил его Рустем, — тебе о дисциплине тоже полезно послушать.

Старостин остался, приготовился к тому, что агитатор не упустит возможности вспомнить о его «вывихе». Но Рустем Гиниатуллин не сделал этого. Он, казалось, и не замечал его присутствия. Это удивило солдата. После беседы Старостин подошел к агитатору:

— Зачем оставил, если даже не критиковал, не призывал воспитывать меня?

— Вот затем и попросил остаться, — ответил ему Рустем, — чтобы ты начало своей службы вспомнил. Как хорошо начал и как теперь...

Агитатор увидел незапечатанный конверт и продолжал разговор в другом плане.

— Наверное, пишешь, что все у тебя хорошо, что выполняешь наказ земляков?

По малиновым пятнам, выступившим на щеках сослуживца, понял Гиниатуллин, что его слова попали в цель. И, словно не замечая смущения собеседника, добавил:

— Служи честно, Старостин, ведь ты же ничем не хуже других. Докажи это делами, понял?

— Обещаю, Рустем...

Спустя некоторое время после того разговора в Ленинской комнате агитатор в записной книжке сделал пометку: «Старостин обещание выполнил. Замечаний по службе нет».

## Запись вторая

«Рядовой Мамырбаев — казах. Русский язык знает слабо. Нужна помощь».

Да, этому молодому воину действительно требовалась помощь. Мамырбаев слабо отвечал на политических занятиях, «плавал» по географической карте. Рустем Гиниатуллин вызвался взять шефство над товарищем. Шесть месяцев занимался с ним. Мамырбаев оказался способным учеником. Совместные занятия (в личное время) пошли ему на пользу. Теперь воин безошибочно показывает на географической карте любую страну. Руководитель группы недавно похвалил рядового Мамырбаева за хороший ответ. Приятно, что в успехах товарища есть доля и твоего труда.

## Запись третья

«Беседа: «Если ты комсомолец — место твое впереди!».

Готовясь к очередной беседе, записал эти слова Рустем в своей книжке. Они — и название беседы, и ее идея. Кстати, беседа была на актуальную тему — о решениях XXIV съезда партии.

— Наше подразделение, — говорил товарищам агитатор, — передовое. Но значит ли это, что теперь можно успокоиться? Нет, наоборот, каждому из нас нужно настойчиво выполнять свои обязательства, ежедневно совершенствовать боевое мастерство, все силы отдавать подготовке к съезду.

Говорил Рустем и о себе. Да, он является отличником и до конца службы постарается с гордостью носить это высокое звание. Призвал сослуживцев оказывать помощь молодым солдатам, сделать все, чтобы помочь им овладеть военными специальностями.

В беседе особое внимание уделялось изучению теоретического наследия В. И. Ленина.

\* \* \*

Только три записи из книжки Рустема Гиниатуллина. Но и по ним виден человек, для которого общественная работа с бесконечными заботами о своих товарищах стала призванием.

Старшина С. ВАХРУШЕВ.

# НАШИ ДРУЗЬЯ

За активное и плодотворное участие во Всесоюзном общественном смотре культурно-шефской работы во внутренних войсках местный драматический театр, находящийся в нашем городе, награжден дипломом. Эту радость вместе с коллективом театра разделили и мы, зрители в военной форме и участники художественной самодеятельности, поздравив победителей с наградой.

Воины нашей части гордятся многолетней дружбой с местными актерами, которая восходит к тем дням, когда город, освобожденный от немецко-фашистских захватчиков, поднимался из руин и театр начинал свою работу. Уже тогда первыми его зрителями были военнослужащие внутренних войск.

Многие актеры пришли на сцену из армии. Но и сейчас, спустя четверть века, они не считают себя демобилизованными. Солдаты хорошо знают их, любят, принимают как сердечных друзей.

Среди множества спектаклей, поставленных театром, воинам особенно понравилась пьеса, посвященная Ф. Э. Дзержинскому.

На встрече с офицерами и солдатами, состоявшейся после спектакля, исполнитель главной роли сказал: «Нелегкая это задача создать на сцене образ человека, о котором народ слагает легенды, жизнь которого В. Маяковский ставил молодежи за образец. Еще сложнее решать эту задачу, когда знаешь, что зрители, сидящие в зале, — наследники и продолжатели славных традиций старшего поколения чекистов-дзержинцев».

Кроме того, воины просмотрели в исполнении наших шефов спектакли «Дети солнца» А. М. Горького, «Кремлевские куранты» Н. Погодина, «Высокий суд» А. Макаенка.

Большое воспитательное значение имел просмотр спектакля В. Ежова «Соловьиная ночь». В обсуждении, состоявшемся после его просмотра, принял участие режиссер и все актеры, занятые в пьесе. В основном образы солдат и офицеров, созданные на сцене, понравились воинам. Но было немало и критических замечаний, которые учел коллектив театра.



Артисты оказывают большую помощь солдатской художественной самодеятельности. Особенно полезными были их квалифицированные советы во время подготовки новой программы, посвященной XXIV съезду КПСС. В этот период с участием видного артиста разрабатывались сценарные планы литературно-музыкальных композиций «Храни Отчизну, советский воин», «Время, начинаю про Ленина рассказ», «Коммунисты». Главный художник театра помог подготовить эскизы, художественное и световое оформление.

Композиции получились высококачественными и удачными в художественном отношении. Они надолго запомнятся личному составу. Сейчас участники художественной самодеятельности берутся за более сложную программу. С помощью друзей из драмтеатра они справятся с нелегкой задачей.

За плодотворное шефство над частями и подразделениями внутренних войск директору театра и группе артистов вручены Почетные грамоты начальника внутренних войск.

**Подполковник Д. ВАРШАВСКИЙ.**

В гости к воинам — участникам художественной самодеятельности приехали шефы из драмтеатра...

В четвертом номере нашего журнала был опубликован репортаж полковника Н. Седых «Коммунисты ведут, на них равняются». В нем рассказывалось о боевой службе, ратных делах личного состава батальона, которым командует подполковник А. Т. Кенгуров. «Батальон два года подряд является отличным: первый раз это почетное звание он завоевал в период подготовки к столетию со дня рождения В. И. Ленина, второй — в социалистическом соревновании за достойную встречу XXIV съезда КПСС».

Выступление журнала вызвало отклик читателей. Майор Ю. Пермитин, например, сообщает в редакцию, что у них репортаж широко обсужден с командирами, партийным и комсомольским активом. Офицеры, сержанты, коммунисты и комсомольцы пришли к твердому убеждению, что, перестроив свою работу, как это подсказывает передовой опыт, можно достичь таких же результатов, каких добился личный состав батальона, которым командует подполковник Кенгуров.

Вот еще письмо в редакцию, автор его — начальник политотдела внутренних войск МВД СССР по Украинской ССР и Молдавской ССР. Он сообщает: репортаж «Коммунисты ведут, на них равняются» с интересом встречен личным составом всех частей и подразделений наших войск. Состоялись коллективные читки и обсуждения этого материала.

В одной из частей, сообщает он далее, материал об отличном батальоне стал предметом широкого и обстоятельного разговора. Выступившие офицеры т. Поллюшко, Глущенко, Погребинский, Павлов подчеркивали, что передовой опыт помо-

## ПОСЛЕ ВЫСТУПЛЕНИЯ ЖУРНАЛА

нослужащие, сержанты говорили об опыте отличного батальона, как о важном вкладе в дело улучшения боевой службы, боевой и политической подготовки, укрепления воинской дисциплины и наведения твердого уставного порядка». В каждом подразделении были вскрыты недостатки, намечены пути их устранения, выявлены новые, еще не использованные резервы повышения надежности охраны объектов, несения боевой службы, обучения и воспитания личного состава.

Об обсуждении репортажа, изучении опыта отличного батальона сообщает также майор П. Дроздов. Одновременно он высказывает пожелание, чтобы в журнале побольше публиковалось материалов о передовых частях и подразделениях, об опыте их командиров и политработников, партийных и комсомольских организаций.

\* \* \*

А как идет боевая служба и учеба у личного состава батальона подполковника А. Т. Кенгурова в настоящее время!

Редакция связалась с Александром Терентьевичем по телефону, сообщила ему об откликах на репортаж «Коммунисты ведут, на них равняются», попросила коротко рассказать о делах в батальоне.

— Наши войны, — говорит подполковник Кенгуров, — рады своим успехам, рады тому, что их опыт становится достоянием других частей и подразделений. Но все

# ПЕРЕДОВОЙ ОПЫТ — НА ВООРУЖЕНИЕ

жет им добиться новых успехов в боевой службе, обучении и воспитании воинов.

На собрании личного состава при обсуждении репортажа выступил старший лейтенант Гогошин, ранее служивший в отличном батальоне, о котором рассказывал журнал «На боевом посту». Офицер поделился своими впечатлениями о прошлой службе, призвал воинов не отставать от передовиков социалистического соревнования, вооружаться их опытом, брать с них пример.

Еще сообщение. «На собраниях, при обсуждении репортажа «Коммунисты ведут, на них равняются», — пишет политработник С. Лесинкас, — офицеры, сверхсроч-

мы — офицеры, сержанты и солдаты, коммунисты и комсомольцы — хорошо понимаем и свою большую ответственность: ведь старая слава — новую любит. Чтобы закрепить достигнутое, завоевать эту новую славу, необходимо каждому из нас настойчиво бороться с еще имеющимися недостатками, за новые, более высокие результаты в нелегком, но почетном ратном труде. И в первую очередь это касается коммунистов, они должны задавать тон. Об этом у нас шел деловой и обстоятельный разговор на партийном собрании при обсуждении итогов XXIV съезда КПСС и вытекающих из его решений задач.

Воины батальона, равняясь на комму-

нистов, активно соревнуются, успешно выполняют социалистические обязательства. Абсолютное большинство их — по-прежнему несет боевую службу добросовестно, проявляя при этом самоотверженность, мужество, стойкость. Вот один из недавних примеров.

На предприятии в городе вспыхнул пожар. Личный состав был поднят по тревоге, чтобы оказать помощь попавшим в беду. В считанные минуты воины прибыли к месту происшествия и смело вступили в борьбу с разбушевавшейся стихией. Бесстрашие, смелость, волю проявлял каждый. Выбивался из сил один — его сменил другой. Мужественно действовал молодой солдат И. Казаков. Он во время тушения пожара вынес из огня двух человек.

Совместными усилиями пожар был ликвидирован.

— Уже после опубликования репортажа, — говорит подполковник Кенгуров, — еще девять лучших наших воинов награждены нагрудными знаками «За отличие в службе» II степени.

Боевые традиции в батальоне множатся добрыми делами солдат, сержантов и офицеров, их самоотверженными поступками на боевой службе, высоким трудолюбием в боевой и политической подготовке, всеми ратными делами во славу Родины, во имя спокойствия советских людей, их творческого созидательного труда по претворению в жизнь решений XXIV съезда нашей партии.

---

---

## ПРАВОФЛАНГОВЫЕ ТЫЛА

Командир хозяйственного подразделения капитан Н. Мамедов, партийный и комсомольский актив сумели мобилизовать личный состав на создание образцового порядка в роте. Пол в казарме постоянно кажется свежеевыкрашенным. Красивая мебель, шторы на окнах, много цветов... Уютно!

Меняется и отношение солдат к своему жилью. Каждый стремится аккуратно заправить постель, вовремя смахнуть пыль с тумбочки. Суточный наряд следит за чистотой и порядком во всех помещениях. Впрочем, вмешательство дежурного по роте или дневального — редкость. Уважение к своему труду и труду товарища заставляет воина перед тем, как войти в казарму, вычистить сапоги в специально оборудованном месте.

В комнате бытового обслуживания установлены лампы дневного света, висят зеркала. Столы для утюжки обмундирования отделаны алюминиевыми уголками. На стене — правила ношения военной формы, рекомендации по личной гигиене военнослужащего. Это сделали старшина А. Коротких, рядовые П. Кораблев, И. Серебряков и другие. Они же заменили грубые деревянные дверцы шкафов в кладовой на стеклянные раздвижные створки. Все комплекты парадно-выходного обмундирования отглажены и висят на плечиках.

Не надо рассказывать, какую роль в повышении боевой готовности играет систематический уход за оружием. Текущий ремонт автоматов производится в хорошо

приспособленном для этого помещении. Воины своими силами монтируют оборудование мастерской фосфатно-лакового покрытия. Пройдет немного времени, и специалисты роты будут восстанавливать антикоррозийный слой, лакировать деревянные части оружия.

В подразделении все стремятся образцово выполнять свои функциональные обязанности. Взять, к примеру, поваров. Разнообразное меню, ежедневное приготовление закусок, дополнительное питание для воинов, находящихся в карауле, диетические блюда — все это прочно вошло в солдатский быт. Хорошее прикухонное хозяйство обеспечивает личный состав ранними овощами. Здесь немалая заслуга старшины Ф. Мотина, рядового М. Усатого и других.

Многое сделали и автомобилисты. Машины находятся в отопляемых гаражах. Построена бетонированная мойка, станция технического обслуживания. Создан центральный пункт управления, оборудован образцовый автотехнический класс для занятий с водителями. И коэффициент технической готовности автотранспорта здесь не ниже 0,92. В подразделении нет ни одного дорожно-транспортного происшествия. Военная автоинспекция ни разу не задержала водителя из-за технической неисправности машины.

Внимание командования к нуждам военнослужащих, участие всего личного состава в борьбе за лучшее войсковое хозяйство помогает солдатам и сержантам успешно выполнять свой воинский долг перед Родиной. В подразделении почти нет грубых нарушений дисциплины, и рота по праву называется отличной.

Подполковник А. СИЧЕНКО.

# Штерншутник: ИЗ ТЕЛЬ-АВИВА

(ПАМФЛЕТ)

«Мы еще никогда не имели таких хороших границ, которые «логически» образовались вчера, существуют сегодня и сохранятся завтра и навсегда...»

Так лаконично сформулировал свое экспансионистское кредо по ближневосточной проблеме ретивый министр обороны Израиля генерал Моше Даян, выступая с очередной провокационной речью перед волчьей стайей милитаристов из Тель-Авива.

Стремясь произвести на окружающих как можно более устрашающее впечатление, шумливый и драчливый лидер израильских «ястребов» гневно сверкает своим единственным глазом, куражится, театрально жестикулирует и говорит, говорит... Бойко жонглируя грозными эпитетами и широким ассортиментом бранных слов, искусно передергивая факты, генерал Даян предает анафеме всех мнимых врагов израильского «беззащитного маленького государства», на суверенитет которого якобы покушаются соседи арабы.

— «Это наше!», «Не отдадим!», «Вы еще нас узнаете!», «Не отступим!», «Мы справимся с красной опасностью и угрозой русским!» Такие и им подобные визгливые причитания, явно рассчитанные на экспорт, как с конвейера слетают с не знающего устали языка болтливого генерала. И как поразительно в эти минуты он напоминает своего американского коллегу, бывшего министра обороны США Джеймса Форрестала, который до того перегрелся от запугивания окружающих «красной» и «советской угрозой», что со страху, в припадке крайнего безумия, с диким воплем: «Русские танки!» — сиганул вниз с двадцать второго этажа военного госпиталя.

Известно, что дурные примеры заразительны. Видимо, ближайшее будущее покажет, не явится ли форрестоловская модель до конца притягательной для израильского министра обороны, столь усердствующего в нагнетании страха и взвинчивании военного психоза в районе, который и без того насыщен до предела опасными взрывчатыми парами. Не перегрелся бы не в меру старательный генерал!

Моше Даян не только велеречив, он еще и позер, обожающий драматические и пиротехнические эффекты. Он готов часами вертеться перед телеобъективами и микрофонами, демонстрировать фотогеничность физиономии им самим придуманного «солдата вне политики». Не ведая усталости, министр дает бесчисленное множество интервью, устраивает пресс-конференции, в течение суток успевает

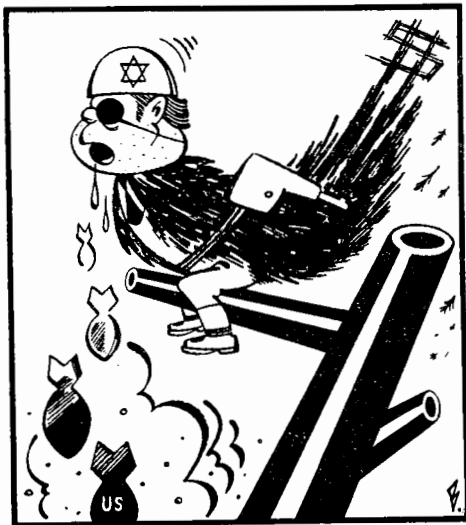

сделать десяток-другой официальных, полуофициальных, неофициальных и доверительных заявлений. Однако, если внимательно все проанализировать и взвесить, то не трудно понять существо всего этого саморекламного, пропагандистского трезвона, телевизионного кривляния и жульнической подтасовки событий и фактов. Оно имеет одну цель: увековечить оккупацию захваченных в июне 1967 года арабских земель, оправдать тактику военных провокаций против государств Арабского Востока.

Вряд ли стоило бы вести речь о пристрастиях и характере господина Моше Даяна, если бы не было очевидным, что преступные действия израильского лидера экстремистов угрожают не только благополучию и жизни его соотечественников, но спокойствию и безопасности народов Ближнего и Среднего Востока, Северной Африки, служат источником международной напряженности в Восточном Средиземноморье и во всем мире.

Попробуем поближе присмотреться к этому «политическому феномену сегодняшнего Израиля», как его любовно величают сионистские пропагандисты. Кто же такой в действительности Моше Даян! Как выглядит кумир международного сионизма без косметики, толстым слоем наложенной на его политический портрет!

Очень много мифов и легенд, одна другой фантастичнее и неправдоподобнее,

создано «сказочниками» из Тель-Авива о Моше Даяне. Это они возвели его в полубожество и апостола, который с мечом в руках исполняет священную миссию защиты «мирного пристанища иудеев, собравшихся у горы Сион, дабы превратить в жизнь принципы Ветхого завета, заловеди господни». Но сказки сказками, а вот всамделишная политическая и военная карьера ближневосточного «наполеончика» началась со службы в... полиции.

Врожденный шпик, вооруженный профессиональной резиновой дубинкой и наручниками, Даян сразу же почувствовал себя в родной стихии. Ему хорошо платили и всемерно поощряли в нем проявление недюжинных способностей эффективно использовать полицейский инструмент, когда речь заходит о гашении человеческих эмоций и сентиментализма. Словом, Моше Даян в своем участке не имел себе равных. Как говорят, пришелся ко двору. В масть.

Шли годы. Пробивной, изворотливый «блуститель порядка» начал скучать и подумывать о своей дальнейшей судьбе. Ему вконец опостылела служба в полиции. И он по-солдатски грубо, но откровенно признавался, что жаждет иной жизни, иной работы, где бы можно было «показать свои мускулы». Думать пришлось не долго. И вот Даян на следующей ступеньке служебной иерархической лестницы. Правда, перед тем было время, о котором не любит вспоминать нынешний израильский министр, когда английские власти упрятали его за решетку. Однако, взяв с него обязательство воевать против вишйских войск в Сирии, англичане выпустили Даяна на волю.

Фортуна в этот период жизни Даяна не была любезна к нему. Он становится в солдатский строй с мизерным окладом. Естественно, подобное занятие не приносило тщеславному Моше удовлетворения, но делать было нечего, и он принял предложение служить британской короне. И вот экс-полицейский с величайшим раением приступил к исполнению своих новых обязанностей карателя. Богатая палитра красок таланта полицейского и карателя привлекли внимание тогдашнего израильского премьер-министра Давида Бен-Гуриона, решившего использовать авантюриста в будущих военных провокациях против соседей-арабов. Но для этого его следовало подковать теоретически, ведь Даян палач-практик... Закончив военный колледж, офицер Моше Даян увлеченно принимается за изучение теории гитлеровского блицкрига. И не без успеха. В 1953 году правящие круги Израиля, определив, что их подопечный вполне созрел для больших и масштабных дел, назначают его министром обороны. Вот это был скачок, о котором в полицейский период жизни Даяну и не мечталось.

Назначение Моше Даяна на пост министра обороны Израиля было с огромным удовлетворением встречено не только сионистской элитой. У новоявленного министра были все основания и шансы попра-

виться и хозяевам Пентагона. Еще не успел Даян осмотреть свой рабочий кабинет, как американские и боннские генералы стали дружно, на все лады восхвалять и афишировать достоинства стервятника из Тель-Авива. Еще бы! Едва перешагнув порог здания министерства, Даян потребовал увеличения военных ассигнований, роста численности армейских формирований, громко и властно заявил о необходимости приобщения Израиля в самый кратчайший срок к военной колеснице США. И уж конечно, общее ликование израильской военщины вызвала сентенция Даяна: «Создадим великий Израиль от Нила до Евфрата!», «Перекроем карту Ближнего Востока!»

Аппетит приходит во время еды. Честолюбивые планы не давали покоя спесивому и чванливому генералу. Казалось, что тройственная агрессия 1956 года против Египта удовлетворит мечтания воинственного министра, но тут произошла осечка: суровое и решительное предупреждение Советского Союза и других социалистических стран, самоотверженная, героическая борьба египетского народа заставили отступить израильских агрессоров и их духовных отцов-сообщников по разбою на Ближнем Востоке. Почувяв, что ставка захватчиков бита, Моше Даян, подобно хамелеону, спешит поменять политическую окраску и забирается в тень, чтобы переждать развитие событий, уйти от ответственности.

Вряд ли есть необходимость специально подчеркивать, что развязанную империалистами США войну во Вьетнаме Моше Даян встретил восторженно. Более того, с благословения израильских экстремистов он отправляется в Южный Вьетнам, где старательно и скрупулезно изучает опыт карательных бесчеловечных операций, проводимых «спецвойсками» и «зелеными беретами» против мирных людей, знакомится с практикой использования напалма, ядовитых смесей, секретных авиабомб-лягушек и других средств массового поражения. Завершив «стажировку» в Индокитае, Даян с чувством исполненного долга возвратился на «землю обетованную» — в Израиль, где уже готовился взрыв. Буквально за несколько дней до начала июньской 1967 года агрессии против ОАР, Сирии и Иордании Даян был включен в состав правительства Израиля, возглавив группу наиболее отпетых «ястребов» из Тель-Авива. Один из французских журналистов, узнав о появлении в политическом израильском небе «старого светила», воскликнул: «Даян в правительстве! Значит — война!» Так оно и случилось.

Пятый год длится оккупация израильскими агрессорами арабских земель. Израиль захватил 66.642 квадратных километра территории у арабов, что в четыре раза превышает территорию самого агрессора. Моше Даяну уже мерещится некий «великий Израиль», и он открыто заявляет, что «мы [израильские экстремисты — М. П.] будем железно стоять там,

где мы стоим, — таков наш рецепт для мира». Можно подумать, что генерал появился со своими молодчиками на берегах Суэцкого канала, чтобы осыпать их пальмовыми ветвями. Все обстоит как раз наоборот. Не проходит и дня, чтобы телеграф не приносил с Ближнего Востока известий о новых вооруженных провокациях израильской военщины на линии прекращения огня. В долине реки Иордан, вдоль голубой ленты бездействующего ныне Суэцкого канала, на Голанских высотах раздаются залпы израильских орудий и минометов, гремят автоматные очереди, слышится рокот танковых моторов. «Наша война еще не окончена! Мы добьемся полной победы!» — выкрикивает Даян в воинственном раже.

Подобные заявления явно по душе агрессорам более крупного масштаба, а поощряемый Вашингтоном Даян широко афиширует планы новых разбойничьих нападений на арабские государства и вообще не случайно заводит разговоры о том, что в руках Израиля в ближайшем будущем могут появиться ядерные боеголовки к ракетам, новейшие системы танков и самолетов.

42  
Говорят, что тельавивский главный «ястреб» способен выдержать любые качки и болтанки: он тверд, как гранит, при любых неурядицах и политических потрясениях. У него жесткая дубленая шкура, которая послужила ему добрую службу в прежние годы, когда особенно штормило. Служит она ему и сейчас. Но вряд ли она будет служить ему вечно.

Для генерала Моше Даяна война в Индокитае, непрекращающаяся агрессия на Ближнем Востоке и усиление международной напряженности — это атмосфера, которой он дышит по долгу службы и убеждениям. Эта атмосфера в то же время является благоприятной для взлета авантюристов и стервятников типа Моше Даяна. Он задыхается при одной мысли, что напряженность в мире может ослабнуть и что решения Совета Безопасности от 22 ноября 1967 года все же придется выполнить. И он, потеряв ощущение реальности, продолжает кричать: «Никаких перемен!»

А перемены обязательно будут!

Михаил ПЕТРОВ.

---

## СОЛДАТСКИЕ УЛЫБКИ

Рис. В. ТАМАЕВА.

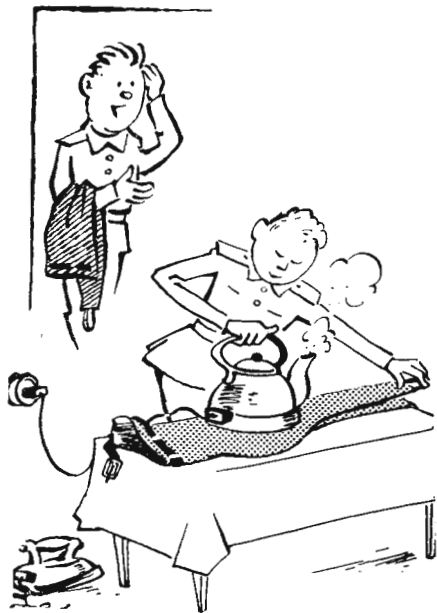

— А уют все не починили...

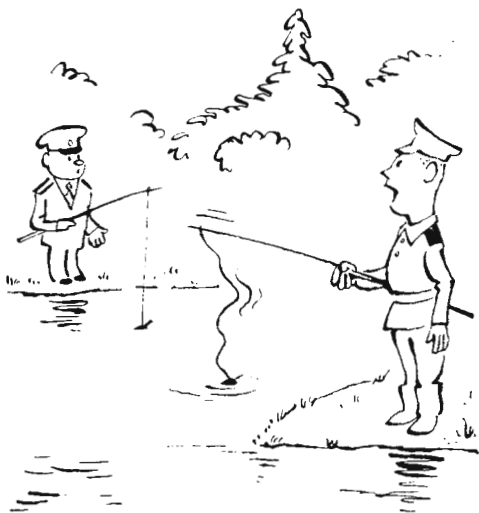

— Товарищ старшина, у меня клюет — разрешите тащить!

---

Выдающимся последователем М. И. Чигорина был А. А. Алехин (1892—1946). Страстная любовь к шахматам, творческий подход к игре, богатейшая фантазия и феноменальная память, глубина проникновения в тайны позиции позволили А. Алехину быстро завоевать славу крупнейшего гроссмейстера современности. В 1927 году, победив со счетом 6—3 = 25 Х. Р. Капабланку, А. Алехин завоевал звание чемпиона мира, которое носил в 1927—1935 годах и с 1937 года до самой смерти. Колоссален вклад А. Алехина в теорию шахмат. Он разработал дебют, названный его именем [1. e4 Kf6], исследовал ряд вариантов испанской партии, защиты Каро-Кани, французской защиты, ферзевого гамбита. Приведем два примера из его наследия.

#### Сицилианская защита

А. Алехин—Ф. Змиш. (Берлин, 1923 г.)

1. e4 c5 2. Kf3 Kc6 3. Ce2 e6 4. 0—0 d6 5. d4 cd 6. K:d4 Kf6 7. Cf3 (Планируя c4 и Kc3) 7... Ke5 (Потеря времени; лучше 7... Ce7) 8. c4 K:f3+ 9. Ф:f3 Ce7 10. Kc3 0—0 11. b3 Kd7 12. Cb2 Cf6 13. Лад1 a6 (Препятствуя ходу 14. Kb5) 14. Фg3 Фc7 15. Kph1 Лd8. 16. f4 b6

17. f5! Ce5 (Проигрывало и 17... C:d4 ввиду 18. Л:d4 Ke5 19. f6 Kg6. 20. Ca3) 18. fe! (Блестящая жертва ферзя!) 18... C:g3 19. ef+ Kрi:8 20. Kd5!! Черные сдались, так как не спасает ни 20... Фb8 или 20... Фа7 из-за 21. Kc6, ни 20... Фb7 или 20... Фc5 из-за 21. Ke6. Приз за красоту увенчал следующую партию.

#### Ферзевый гамбит

Э. Грюнфельд — А. Алехин.

(Карловы Вары, 1923 г.)

1. d4 Kf6 2. c4 e6 3. Kc3d5 4. Cg5 Ce7 5. Kbd7 6. e3 0-0 7. Лaс1 c6 8. Фc2 a6 9. a3h6 10. Ch4 Лfe8 11. Cd3dc 12. C:c4 b5 13. Ca2 c5 14. Лcd1 cd 15. K:d4 Фb6 16. Cb1 Cb7! 17. 0-0 (Хуже было 17. Kd:b5, вследствие 17... Фc6! 18. Kd4 Ф:g2) 17... Лас8 18. Фd2. Ke5! (Грозя переводом коня на c4). 19. C:f6 C:f6 20. Фc2g6 21. Фе2 Kc4 22. Ce4 Cg7! (но не 22... K:a3, ввиду 23. Фf3! C:e4 24. K:e4 C:d4 25. ed и черные остаются без качества) 23. C:b7 Ф:b7 24. Лс1 e5! 25. Kb3 e4 26. Kd4 Led8! 27. Лfd1 Ke5 28. Ka2. (Сильнее 28. f3). 28... Kd3 29. Л:c8 Ф:c8 30. f3 Л:d4! 31. fe (не помогало и 31. ed из-за 31... C:d4+ 32. Kрf1 Kf4! 33. Ф:e4 Фc4+ 34. Kрe1 K:g2+ 35. Kpd2 Ce3+) 31... Kf4! 32. ef Фc4!! 33. Ф:c4

Л:d1+ 34. Фf1 Cd4+, матуа на следующем ходу.

Продолжаем публикацию композиций второго круга нашего конкурса.

#### Задача № 9

**Белые:** Kpc5, Фе2, Cd7 (3)  
**Черные:** Kрb7, пп. a7, a6, e5, g5 (5)

Белые начинают и дают мат в три хода.

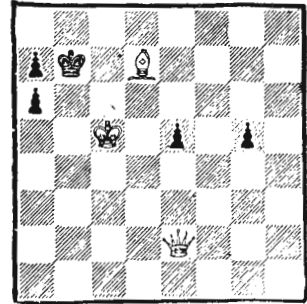

#### Задача № 10

**Белые:** Кра6, Ce1, Kc4, Ke7, пп. g2, h2, h4(7)

**Черные:** Kрh5, пп. a7, h6 (3).

Белые начинают и дают мат в три хода

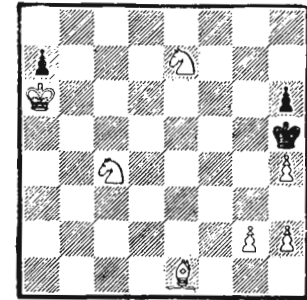

Под редакцией  
мастера спорта СССР  
Р. АЛЬШУЛЕРА

Главный редактор И. С. СЕМИОХИН

Редакционная коллегия: Ю. А. АЛЕКСЕЕВ, И. Н. ВИТЕНКО, Ф. К. ГАВРИКОВ (заместитель главного редактора), М. В. ГОРБОВ, В. В. ЖУРАВЛЕВ (ответственный секретарь), М. М. ЗЮЗИН, П. А. КУЗЬМИНОВ, И. Е. ЛОЖКИН, А. П. ПОЗДНЯКОВ, Н. Т. СЕДЫХ, О. М. СЕРГЕЕВ, А. Г. СИДОРОВ, А. Ф. СМОЛИН, Н. А. ЧЕРНЫШЕВ.

Художественно-технический редактор С. Н. ЩУКИН

Корректоры В. А. КРОЙН, Н. В. ЕМЕЛИНА

Адрес редакции: Москва, Е-250, абонементный ящик 165. Телефоны: коммутатор — 273-00-12, доб. 3-23 (секретариат), 4-91 (отдел издательства, распространения и подписки), 3-89, 3-86, 3-28, 3-52, 273-71-54.

Журнал распространяется только по подписке через политорганы внутренних войск.



У стенда «Империализм — враг народов, общественного прогресса» офицер А. Гусев рассказывает воинам о зверствах американской военщины в Индокитае. Пропагандист закончил беседу словами товарища Л. И. Брежнева, сказанными в Отчетном докладе ЦК КПСС XXIV съезду партии: «Трудно говорить спокойно о бесчинствах, которые творят вооруженные до зубов интервенты. Сотни тысяч тонн напалма буквально выжгли целые районы Южного Вьетнама. Почти полтора миллиона вьетнамцев получили отравления, многие погибли в результате применения химического оружия. Совесть любого честного человека, тем более совесть коммуниста, никогда не примирится с тем, что творят американские интервенты и их подручные, именующие себя представителями «западной цивилизации» и так называемого «свободного мира». Позор им!»

Фото А. КОНОПЕНИСА.

# ОТКРЫТА ПОДПИСКА

НА ЕЖЕМЕСЯЧНЫЙ ВОЕННО-ПОЛИТИЧЕСКИЙ ЖУРНАЛ  
ВНУТРЕННИХ ВОЙСК МВД СССР «НА БОЕВОМ ПОСТУ»

НА 1972 ГОД

**ЖУРНАЛ РАССЧИТАН** на генералов, офицеров и сержантов частей, преподавателей и курсантов военно-учебных заведений, на партийный и комсомольский актив внутренних войск.

**ЖУРНАЛ ОСВЕЩАЕТ** теорию и политику Коммунистической партии Советского Союза, внутреннюю и международную жизнь страны, вопросы военного строительства и развития военного дела, деятельность командиров, политработников, партийных и комсомольских организаций частей и подразделений по обучению и воспитанию личного состава.

**ЖУРНАЛ ПУБЛИКУЕТ** статьи и материалы об опыте передовых частей и подразделений, командиров и политработников в организации боевой службы, боевой и политической учебы личного состава, знакомит читателей с методикой обучения и воспитания военнослужащих, с жизнью и работой партийных и комсомольских организаций.

**НА СТРАНИЦАХ ЖУРНАЛА** будут помещаться материалы самых различных жанров — пропагандистские статьи и рассказы, очерки и репортажи, стихи, раскрывающие духовный облик наших воинов, их моральные и боевые качества при выполнении воинского долга, информация по вопросам быта, культуры и спорта, о новостях науки и техники.

**ЖУРНАЛ РАСПРОСТРАНЯЕТСЯ** только по подписке через политорганы внутренних войск. Подписка принимается на год и на полгода, оформляется общественными распространителями печати частей и подразделений войск.

Подписная плата на год — 3 рубля 60 копеек. Заказы направлять по адресу: 111250 Москва, Е-250, абонентный ящик 165, редакции журнала «На боевом посту».

Деньги за подписку переводятся на текущий счет редакции журнала «На боевом посту» № 602105 в Калининском отделении Госбанка г. Москвы.

Для получения журнала с января месяца 1972 года заказы и подписная плата должны поступить в редакцию не позднее 20 ноября 1971 года.

**Товарищи офицеры, сержанты, курсанты и солдаты!**

Выписывайте журнал заблаговременно, не откладывая на последний срок. Это гарантирует своевременное получение журнала.