

ЗА НАШУ СОВЕТСКУЮ РОДИНУ!



1972

8

423
НА БОЕВОМ ПОСТУ



Рядовой Б. Антипин — подлинный мастер эфира. У него 2-й разряд по радиоспорту. Грудь воина украшают знаки ратной славы — «За отличие в службе» II степени и радиотелеграфиста II класса.

Фото А. ГРИГОРЬЕВА.

21



НА Боевом Посту

№ 8
Август
1972

ВОЕННО-ПОЛИТИЧЕСКИЙ ЖУРНАЛ ВНУТРЕННИХ ВОЙСК МВД СССР

ВЫХОДИТ ОДИН РАЗ В МЕСЯЦ

ПЯТЫЙ ГОД ИЗДАНИЯ

ВЕЛИЧАЙШАЯ ЗАСЛУГА В СОЗДАНИИ МНОГОНАЦИОНАЛЬНОГО СОЦИАЛИСТИЧЕСКОГО ГОСУДАРСТВА ПРИНАДЛЕЖИТ ВОЖДЮ ПАРТИИ И НАРОДА ВЛАДИМИРУ ИЛЬИЧУ ЛЕНИНУ. ТВОРЧЕСКИ РАЗВИВАЯ ИДЕИ К. МАРКСА И Ф. ЭНГЕЛЬСА, ОН СОЗДАЛ СТРОЙНОЕ УЧЕНИЕ ПО НАЦИОНАЛЬНОМУ ВОПРОСУ, РАЗРАБОТАЛ НАУЧНЫЕ ПРИНЦИПЫ НАЦИОНАЛЬНОЙ ПОЛИТИКИ КОММУНИСТИЧЕСКОЙ ПАРТИИ. МАРКСИЗМ-ЛЕНИНИЗМ РАСКРЫЛ МЕСТО И РОЛЬ НАЦИОНАЛЬНОГО ВОПРОСА В РЕВОЛЮЦИОННОМ ПРЕОБРАЗОВАНИИ МИРА, ПОКАЗАЛ ЕГО ПОДЧИНЕННОСТЬ ИНТЕРЕСАМ КЛАССОВОЙ БОРЬБЫ ПРОЛЕТАРИАТА, ИНТЕРЕСАМ СОЦИАЛИЗМА. НЕОТЪЕМЛЕМОЙ СОСТАВНОЙ ЧАСТЬЮ ЛЕНИНСКОЙ НАЦИОНАЛЬНОЙ ПРОГРАММЫ ЯВИЛОСЬ ТРЕБОВАНИЕ ПОСТРОЕНИЯ ПАРТИЙНЫХ И ДРУГИХ ОРГАНИЗАЦИЙ ПРОЛЕТАРИАТА ПО ИНТЕРНАЦИОНАЛЬНОМУ ПРИЗНАКУ. В ТЕОРИИ И НА ПРАКТИКЕ БЫЛА ДОКАЗАНА ЖИЗНЕННАЯ НЕОБХОДИМОСТЬ ЕДИНЕНИЯ ПРОЛЕТАРИЕВ ВСЕХ НАЦИОНАЛЬНОСТЕЙ В БОРЬБЕ ПРОТИВ КАПИТАЛИСТИЧЕСКОГО РАБСТВА, ЗА СОЦИАЛЬНОЕ И НАЦИОНАЛЬНОЕ ОСВОБОЖДЕНИЕ.

[Из постановления ЦК КПСС «О подготовке к 50-летию образования Союза Советских Социалистических Республик»].

ПРИКАЗ КОМАНДИРА — ЗАКОН ДЛЯ ПОДЧИНЕННЫХ

В Дисциплинарном уставе Вооруженных Сил Союза ССР, утвержденном Указом Президиума Верховного Совета СССР, сказано: «Интересы защиты Родины обязывают начальника решительно и твердо требовать соблюдения воинской дисциплины и порядка и не оставлять без воздействия ни одного проступка подчиненного.

Приказ начальника — закон для подчиненных. Приказ должен быть выполнен беспрекословно, точно и в срок».

В этом требовании устава выражены идеи великого вождя В. И. Ленина, подтвержденные многолетним опытом строительства Советских Вооруженных Сил, о том, что крепкая воинская дисциплина является важнейшим условием высокой боеспособности и постоянной боевой готовности войск.

Говоря о военной организации, Владимир Ильич Ленин подчеркивал, что она хороша «только потому, что... гибка, умея вместе с тем миллионам людей давать единую волю». Единство воли в армейских условиях предполагает беспрекословное повиновение подчиненных начальникам. Исходя из ленинских требований, Коммунистическая партия и Советское правительство всегда придавали и придают большое значение укреплению единоначалия в армии, повышению персональной ответственности командиров за боевую готовность, обучение и воспитание подчиненных. «КПСС, — говорится в Программе партии, — делает все для того, чтобы Советские Вооруженные Силы были четким и слаженным организмом, имели высокую организованность и дисциплину, образцово выполняли задачи, поставленные перед ними партией, правительством, народом, и были готовы в любой момент дать сокрушительный отпор империалистическим агрессорам. Важнейший принцип строительства Советских Вооруженных Сил — единоначалие».

Отдавая приказ, командир действует в интересах защиты и процветания социалистической Отчизны. Его каждодневные помыслы и заботы направлены на то, чтобы сплотить воинский коллектив в единую дружную семью, обеспечить надежную охрану объектов, высококачественное выполнение задач боевой службы, добиться реализации планов боевой и политической учебы подчиненных. Воспитанные ленинской партией в духе коммунистической убежденности, верности своему народу, советские солдаты, сержанты, прапорщики, офицеры и генералы составляют один могучий, единый монолитный и непобедимый отряд. У них одна идеология — марксизм-ленинизм, одни классовые интересы и одна цель — защита мирного созидательного труда строителей коммунизма. Вот почему каждому понятна требовательность начальника, его непримиримость к малейшим отступлениям от уставных положений и норм армейской жизни.

Точное, беспрекословное и сознательное выполнение приказов и распоряжений командиров в боевой обстановке являлось одним из важнейших условий достижения победы на полях сражений Великой Отечественной войны. Наглядным подтверждением тому может служить следующий боевой эпизод.

В боях за Новороссийск исключительной стойкостью, мужеством и

героизмом прославились воины 290-го полка войск НКВД. Его подразделения в составе морского десанта высадились на Элеваторную пристань Новороссийского порта. В невероятно трудных условиях взвод старшего лейтенанта Б. Огородникова, рота старшего лейтенанта В. Жукова уничтожили пять дзотов и захватили три здания, в которых оборонялись около сотни фашистов. Своими смелыми, стремительными и решительными действиями они способствовали успешным действиям других десантных отрядов. Все без исключения офицеры, сержанты, солдаты, объединенные единой волей командира полка подполковника И. Пискарева, сражались храбро, дерзко, проявляя инициативу и находчивость. Старшина роты сержант А. Бунин, возглавлявший группу десантников, проявив отвагу и смекалку, лично уничтожил вражеский дзот, захватил крупнокалиберный пулемет и тем самым спас жизнь многим боевым товарищам, обеспечил продвижение подразделения вперед. Свыше 200 воинов полка, отличившихся в боях за плацдарм, были награждены орденами и медалями, а подполковнику Пискареву Ивану Васильевичу присвоено звание Героя Советского Союза.

Приказ командира — веление Родины. Метко и образно сказал об этом писатель Герой Советского Союза полковник Сергей Александрович Борзенко: «Героизм в бою это прежде всего исполнительность, инициатива в достижении победы. Командир повелевает от имени Родины. А она освещает путь к героизму».

Советские воины — достойные наследники боевой славы героев былых сражений — продолжают умножать боевые традиции, важнейшие из которых — высочайшая дисциплинированность и беспрекословное повиновение начальникам. Они всегда помнят замечательные слова Михаила Ивановича Калинина о том, что «приказ, распоряжение командира — это в любых условиях закон для бойца, закон, от которого никаких отступлений быть не должно...»

Опыт передовых подразделений и частей наших войск убедительно свидетельствует о том, что надежность охраны объектов, отличные показатели в боевой и политической подготовке есть результат высокой организованности и дисциплинированности военнослужащих, неукоснительного соблюдения требований общевоинских уставов и Устава внутренних войск, точного исполнения приказов и распоряжений начальников. Командиры, штабы, политорганы передовых воинских коллективов, опираясь на партийные и комсомольские организации, решительно искореняют факты распушенности, строго взыскивают с тех, кто своим недостойным поведением мешает с честью и достоинством выполнять почетные и ответственные задачи. Они организуют боевую службу и учебу в точном соответствии с требованиями уставов, постоянно поддерживают твердый воинский порядок, конкретно и целеустремленно занимаются воспитанием и обучением лиц войсковых нарядов, своевременно анализируют недостатки в действиях часовых, начальников войсковых нарядов, дежурных, дневальных, кропотливо обобщают крупицы передового опыта и настойчиво внедряют его в жизнь, поощряют передовиков социалистического соревнования.

Разумеется, успех воспитания подчиненных в духе сознательной исполнительности решают прежде всего командиры подразделений, ротные политработники. Они непосредственно организуют боевую службу, проводят занятия по боевой и политической подготовке. И потому старшие начальники, штабы, политорганы должны делать все, чтобы офицеры ротного звена ощущали постоянную помощь, поддержку, равнялись на лучшие образцы внедрения уставов в жизнь.

Заслуживает, например, широкого распространения практика работы командира отличного взвода лейтенанта А. Павленко. Его подчиненные всегда отличаются подтянутостью и строевой выправкой, действуют

точно по уставам на службе и в повседневной жизни. Офицер Павленко требователен к себе, к каждому сержанту, солдату, взysкивает за нерадивость, постоянно заботится об их нуждах, запросах. Знание индивидуальных качеств подчиненных позволяет ему живо и увлекательно проводить политические занятия и беседы, развивать положительные черты их характера, искоренять отрицательные. Командир взвода в полной мере использует всю силу воздействия общественного мнения, активность комсомольской группы. В коллективе взвода обсуждаются проступки отдельных солдат, заслушиваются сообщения о выполнении индивидуальных социалистических обязательств. Нередко отличники делятся опытом службы и учебы. Интересно, например, прошло собеседование на тему «Душа воинской дисциплины, сердцевина ее — это исполнительность». Умело поставленная во взводе политико-воспитательная работа благотворно сказывается на сплочении коллектива, способствует упрочению настоящего воинского товарищества и искоренению ложного понимания солдатской дружбы.

Важнейшее условие повышения исполнительности — постоянный контроль за выполнением приказов и распоряжений. Проверка исполнения — не придирка, а беспокойство за дело, выражение чувства ответственности командира, забота о подчиненных, о повышении боевой готовности подразделения, части, улучшении надежности охраны объектов. Осуществляя контроль, штабы, политорганы призваны всегда исходить из требований XXIV съезда КПСС, указаний В. И. Ленина: «Проверять людей и проверять фактическое исполнение дела — в этом, еще раз в этом, только в этом теперь гвоздь всей работы, всей политики».

Никогда нельзя забывать о том, что проверка исполнения, контроль предполагают не только своевременное вскрытие упущений, ошибок, причин, порождающих их, но и оказание конкретной помощи в устранении недостатков, предупреждение их, обобщение и распространение передового опыта. С этих позиций следует рассматривать работу офицеров штабов, политорганов, служб в подразделениях. Если тот или другой офицер штаба, политоргана лишь зафиксировал недостатки в подразделении, скажем, по вопросу организации боевой службы, но ничего практически не сделал для их устранения, не научил командира, политработника, как не допускать подобного рода упущений, то такой офицер заслуживает серьезной критики, порицания. Он не выполнил свои служебные обязанности, сам нарушил указание начальника.

В приказах Министра внутренних дел СССР, указаниях начальника внутренних войск четко определены задачи дальнейшего укрепления сознательной дисциплины, пути поддержания твердого уставного порядка в подразделениях и частях, методы осуществления контроля во всех звеньях наших войск. Важнейшая задача командиров, штабов, политорганов — обеспечить неукоснительное осуществление мероприятий, направленных на дальнейшее повышение боевой готовности подразделений и частей, внедрение в жизнь всех уставных положений.

Интересы дела диктуют необходимость не от случая к случаю, а постоянно развивать у всех воинов беспрекословное, точное и своевременное выполнение приказов, глубокое понимание того, что малейшая оплошность в этом даже одного воина может привести к невыполнению задачи отделением, войсковым нарядом, взводом, ротой.

Высокое сознание — первейшее условие четкого выполнения приказа. Но оно обязательно должно быть подкреплено знаниями, умением, сноровкой. Если солдат в совершенстве не владеет своим оружием, не твердо знает свои обязанности по специальности, то в сложной обстановке он окажется неспособным действовать правильно, не сможет четко выполнить боевую задачу. Отсюда требование к командирам и политработникам — в полной мере использовать учебное время, подготовку для

426

воинских приемов. И не случайно в этой части все еще имеются случаи нарушений правил боевой службы. Подобные явления нетерпимы. Необходимо вести решительную борьбу за высокое качество каждого занятия, строго взыскивать с виновников растранижения учебного времени. Партийные и комсомольские организации призваны оказывать в этом постоянную помощь командирам. Она заключается, прежде всего, в том, что каждый коммунист и комсомолец обязан показывать пример исполнительности, точного выполнения приказов командира, решительно выступать против распушенности, предупреждать все отрицательные явления, мешающие достижению результативности занятий по боевой подготовке.

Всемерно поддерживая требовательность командиров, разъясняя воинам неизбежность их приказов, партийные и комсомольские организации призваны многое сделать для формирования в воинских коллективах общественной непримиримости к недисциплинированности любого военнослужащего, использовать моральные стимулы, побуждающие воинов трудиться ежедневно с полной отдачей, глубоко сознавая ответственность за порученное дело, за любой свой шаг и поступок. Очень важно, говорил на XV съезде профсоюзов тов. Л. И. Брежнев, «...создавать такую атмосферу, такое общественное мнение, чтобы на каждом предприятии, в каждом коллективе хорошо знали, кто и как работает, и каждому воздавали по заслугам. Все должны быть уверены, что хороший труд и достойное поведение в коллективе всегда получают признание и оценку, принесут уважение и благодарность товарищей по работе. И точно так же каждый должен знать, что прогульщикам и лодырям, летунам и бракоделам не будет никакой поправки и снисхождения и ничто не укроет их от гнева товарищей».

Велика сила воинского коллектива. Под руководством командира сплоченный коллектив никогда не допустит того, чтобы кто-либо из военнослужащих своей неисполнительностью, безответственностью пятнал честь и достоинство советского воина, мешал личному составу добиваться новых успехов в совершенствовании боевого мастерства, в выполнении социалистических обязательств в честь 50-летия образования СССР. На всю жизнь будет благодарен офицеру, всем товарищам по боевому оружию воин, которого своевременно удержат от проступков, скажут ему суровую, но справедливую правду о том, что послушание командира может привести к преступлению и тогда ему придется по всей строгости закона нести ответственность перед Родиной.

Сознательная исполнительность, повиновение — это сердцевина воинской дисциплины, доблесть воина. Беспрекословное, быстрое и точное выполнение приказа — путь к победе и героизму в бою, достижению отличных показателей в боевой службе и учебе.

Под этой рубрикой редакция публикует факты, которые рассказывают о том, как, соревнуясь в честь 50-летия образования СССР, рабочие, колхозники, деятели науки и культуры нашей многонациональной Родины осуществляют величественную программу экономического и социального развития страны, разработанную XXIV съездом КПСС.

Ордена Ленина Каширской ГРЭС — 50 лет. За это время она выработала 68 миллиардов киловатт-часов электроэнергии. Сейчас ее мощность возросла в сто раз по сравнению с 1922 годом. А к концу девятой пятилетки энергетический потенциал Каширки, как называют ее в народе, достигнет двух миллионов киловатт. За строительством Каширской ГРЭС пристально следил В. И. Ленин, заботился о ее обеспечении всем необходимым. Сейчас Кашира стала испытательным полигоном для советской тепловой энергетики. Здесь впервые в отечественной практике решена задача превращения бурого угля в пылевидное состояние для получения эффективного топлива, освоены гидродинамические системы регулирования паровых турбин, внедрена и освоена газотурбинная установка с начальным перегревом рабочей среды до 680—690 градусов, построена дымовая труба высотой 250 метров. Смонтирован и осваивается также уникальный опытно-промышленный энергоблок, работающий на сверхкритических параметрах.

В сооружении на Мангышлаке атомного реактора на быстрых нейтронах принимают участие 150 предприятий СССР. Его строят представители 30 национальностей и народностей нашей страны. В девятой пятилетке на Мангышлаке будет полностью решена проблема обеспечения электроэнергией и водой.

В шестьдесят адресов идет продукция Лениногорского полиметаллического комбината. Большим спросом пользуется местный цинк, отмеченный государственным Знаком качества. Цинковый завод — предприятие молодое, его возводили строители из многих братских республик. Сейчас на трудовой вахте — представители одиннадцати национальностей СССР. Соревнуясь в честь 50-летия образования Советского Союза, они ежедневно выдают тонны сверхпланового металла.

Герой Социалистического Труда Алексей Стаханов призвал горняков Украины и Казахстана развернуть соревнования в честь полувекowego юбилея СССР. Первым откликнулся многонациональный коллектив карагандинской шахты «Стахановская», где в годы войны работал и сам А. Стаханов. Казахские горняки обязались в 1972 году добыть 50 тысяч тонн угля сверх задания, а их украинские друзья — 52 тысячи тонн.

На Батумском нефтеперерабатывающем заводе самоотверженно работают представители семнадцати национальностей СССР. Здесь родилась трудовая эстафета «15 республик — 15 трудовых вахт». Она продлится до 30 декабря — дня образования СССР. За это время над заводом поочередно будут реять флаги всех союзных республик.

Созданный на Кишлинском машиностроительном заводе новый передвижной подъемник «Азинмаш-43-А» предназначен для работы с громоздким и тяжелым оборудованием в труднопроходимых местах. В нефтяных районах страны его называют бакинкой «самоходкой». Подъемник разработан в Азербайджанском научно-исследовательском институте нефтяного машиностроения, а в выпуске «самоходки» участвуют заводы многих городов нашей страны.

Днем и ночью кипит работа на всенародной стройке — Камском автомобильном заводе.

На снимке: общий вид строительства корпуса серого и ковкого чугуна литейно-кузнечного производства автогиганта.

427

Первая станция Ташкентского метрополитена «50 лет СССР» строится у нового проспекта Дружбы народов. Проект подземной магистрали разработан институтом Метрогипротранс. Три первые станции намечено сдать в эксплуатацию осенью 1974 года, ко дню образования УзССР. Ташкент — седьмой город страны, где будет использован этот удобный вид транспорта.

Интернациональной семьей туннельщиков работают русские и украинцы, белорусы и армяне, грузины и азербайджанцы в Архашанском ущелье (Армянская ССР). Строителям предстоит проложить сквозь гору Теж дорогу протяженностью в восемь с половиной километров.

1972 год — Международный год книги. В Киеве создается первый в нашей стране Музей книги и книгопечатания. Экспонаты пяти залов музея рассказывают о возникновении славянской письменности, об истории издания книг на Украине.

Выставка книг, посвященная 50-летию образования СССР, открылась в Казани. Здесь представлена литература, выпущенная за последние пять лет Татарским книжным издательством, собраны лучшие произведения писателей народов Советского Союза, изданные в серии «Букет дружбы» на татарском языке.

Выход из печати первого тома Казахской советской энциклопедии — важное событие в жизни республики. Всего это издание будет насчитывать четырнадцать томов.

С начала освоения целины кустанайские земледельцы собрали свыше 60 миллионов тонн зерна. Область — ведущий в стране поставщик



пшеницы сильных и твердых сортов. Труд казахских хлеборобов отмечен двумя орденами Ленина. Главной продовольственной культурой занято свыше 3,2 миллиона гектаров, и сейчас на полях ведется борьба за сбор урожая без потерь.

Новый кукурузоуборочный комбайн КСК-1,8 создан Всесоюзным научно-исследовательским институтом сельскохозяйственного машиностроения в сотрудничестве со специалистами белорусского завода «Гомсельмаш». Прицепная машина универсальна. Она способна снимать урожай кукурузы молочно-восковой и полной спелости, а также убирать другие культуры.





ГОРДИМСЯ СВОИМ ЗЕМЛЯКОМ

Уважаемая редакция! Мы благодарим за внимание к нам — коллективу 5-го отделения М-Имышского совхоза.

Ваше письмо было доставлено в контору. Как только вскрыли конверт и зачитали письмо вслух, через 20 минут добрая слава о нашем земляке облетела все отделение.

В понедельник у нас день политической учебы. Письмо читали на политзанятиях, где были коммунисты, комсомольцы и беспартийный актив. Все присутствующие выразили мнение: мы гордимся, что наш земляк Иван Иванович Солодовников пользуется авторитетом в части, что посланец красноярской земли добросовестно выполняет воинский долг, является отличником. Односельчане воздают хвалу и славу матери солдата за его воспитание.

Горясь честной службой нашего земляка, мы хотим сказать, что Солодовникова в совхозе знали как старательного и дисциплинированного комсомольца. Об этом простом, чутком и отзывчивом товарище многое можно написать. Правда, подвигов особых он не совершал, но ведь честный, добросовестный труд — это тоже подвиг!

Разрешите рассказать и о наших достижениях. Славными делами ознаменовали минувший год хлеборобы отделения и района. В трудных климатических условиях мы вырастили и собрали урожай зерновых по 16,9 центнера с гектара при плане 15,3. Такой же урожай собрали и с тех полей, которые весной 1971 года начинал обрабатывать Иван Иванович. Выполнили план продажи государству мяса, шерсти и молока.

Хочется доброе слово сказать о наших замечательных тружениках. В

совхозе из 25 механизаторов перевыполнили свои задания на обработке почвы и уборке урожая 15 человек. Наилучших показателей добились Владимир Ячменев, Григорий Агеев, Афанасий Семкин, Роман Клич, Виктор Фриц, Анатолий Катцын. А из лучших лучший — Николай Лопатин, молодой комбайнер.

Назовем и наших славных животноводов. Труженики отделения позаботились о сытной и теплой зимовке скота, что дало возможность увеличить надои молока. Доярки Т. Федорова, Т. Марченко, Е. Голик перевыполнили годовой план. Скотник Анатолий Журавлев при плане суточного привеса на каждого телка 363 грамма добился 838 граммов.

В честь славного юбилея 50-летия образования СССР мы взяли повышенные социалистические обязательства: получить зерна 18 центнеров с каждого гектара; от каждого 100 коров вырастить 95 телят; надоить от каждой фуражной коровы 2500 кг молока; обеспечить среднесуточный привес молодняка 650 граммов и т. д.

Обязательства успешно выполняются. С огромной радостью и гордостью за Советскую Родину идут жители нашего отделения навстречу знаменательному празднику — 50-летию образования СССР.

Передаем большой искренний привет нашему земляку — Ивану Ивановичу и всем его сослуживцам. Желаем им доброго здоровья, счастья и успехов на благо любимой Отчизны.

В. ЛЕМАН,
управляющий отделением,
Ф. ЛЕГКОВ,
секретарь комитета комсомола.

428



ЗАДАЧА ЗАДАЧ

Коллективу нашей геологоразведочной партии приятно было получить известие о нашем земляке Викторе Подаруеве. С письмом ознакомили родителей война, весь коллектив, в котором он трудился.

Мы занимаемся разведкой каменных углей в Ерунаковском районе Кузбасса. В прошлом году закончили разведку на участке Чичербаевском, это в непосредственной близости от ветерана советской металлургии — Кузнецкого металлургического комбината и Западно-Сибирского металлургического завода. Здесь в текущей пятилетке начинается строительство шахты Ильинская-1 повышенной мощности, с высоким уровнем механизации и автоматизации. Нам предложено в 1972—1973 годах провести на поле будущей шахты дополнительную разведку с целью максимальной детализации. Это для нас боевая задача.

Чем детальнее и качественнее проведена разведка, тем увереннее можно строить добывающее предприятие, тем меньше встретится непредвиденных обстоятельств, из-за которых государство может потерпеть убытки.

Наш коллектив успешно справился с заданием восьмой пятилетки, успешно завершил 1971 год. В настоящее время буровые бригады и цеха взяли социалистические обязательства по досрочному выполнению заданий 1972 года. Наши трудовые подарки в честь 50-летия образования СССР — это досрочное выполнение плановых заданий.

Просим через ваш журнал передать привет нашему земляку тов. Подаруеву и всем солдатам и офицерам части, в которой он служит.

В. КУХТЮК,
начальник
геологоразведочной партии.

ДОСТОИН СЛАВЫ ОТЦОВ

Недавно наш сын Сережа прислал письмо. Он мечтает о вступлении в партию, просит совета. Нас обрадовало это письмо. Если сын говорит, что решил связать свою жизнь с партией, значит, он духовно вырос, стоит на правильном пути. По своему опыту знаю, как воинская служба обогащает человека, пополняет его жизненный багаж.

В этом году исполняется 25 лет моей работы водителем. Большой путь пройден. И когда думаешь о том, что по твоим стопам идет сын, становится ясным, что годы прожиты с пользой для Родины, народа. Сколько было трудностей. Война! Много горя, бед принесла она человечеству. И чтобы пожар войны не мог вновь вспыхнуть и охватить своим пламенем нашу землю, мы должны держать порох сухим. Для этого и посылаем самых дорогих и близких — сыновей — служить Отечеству.

Судя по вашим отзывам, Сережа служит неплохо. Передайте ему, что и мы тоже не на последнем счету, можем с гордостью рассказать о своих достижениях. Я — ударник коммунистического труда, награжден знаком «За работу без аварий» I степени. Приятно сообщить, что коллектив нашего предприятия занесен на областную Доску почета. У нас 78 участников Великой Отечественной войны. Все они — передовые люди коллектива. Хочется, чтобы и сын мой, все его сверстники были достойны славы фронтовиков.

Пусть Сережа не беспокоится за маму, у нее тоже дела идут отлично. Его братишка Володя — теперь комсомолец. Мечтает стать солдатом, а сейчас пока учится.

Н. НИКОНОВ,
шофер Новгородской
автоколонны № 1406.

КАЗАХСТАНСКАЯ

НОВЬ



Безбрежны, как океан, и богаты казахские степи. Республика раскинулась в двух частях света — в Европе и Азии — от низовьев Волги до горных хребтов рудного Алтая и от Западно-Сибирской низменности до снежных вершин Тянь-Шаня.

Казахская Советская Социалистическая Республика располагает высокоразвитой промышленностью, передовой наукой, крупным колхозным производством, республика сплошной грамотности.

«От убогих степных кочевий до мощных совхозов и колхозов, от кустарных рудников и самодельных ткацких станков до первоклассной индустрии, от голодного прозябания, темноты, безграмотности до замечательного взлета самобытной, национальной по форме, социалистической по содержанию культуры — таков стреми-

тельный путь Советского Казахстана». Эти слова Генерального секретаря ЦК КПСС Л. И. Брежнева, сказанные в августе 1970 года на торжественном заседании ЦК Компартии Казахстана и Верховного Совета Казахской ССР, посвященном 50-летию Казахской ССР и Компартии Казахстана, — яркая характеристика тех замечательных успехов, которых достиг казахский народ благодаря осуществлению ленинской национальной политики, бескорыстной помощи всех народов Советского Союза.

Объективное свидетельство этому и то, что в каждом из 78 павильонов ВДНХ СССР, где собрано все лучшее, что создано в стране, есть «представители» Казахстана — экспонаты, показывающие грандиозные достижения республики в промышленности, сельском хозяйстве, науке и культуре.

МЕТАЛЛ РЕСПУБЛИКИ

307 кустарных предприятий — это дореволюционный Казахстан. Сегодня на его территории — более 22 тысяч современных заводов, фабрик и других производств.

Только за минувшую пятилетку введены в эксплуатацию энергетические мощности, равные шести Днепрогэсам. Сегодня республика производит электроэнергию значительно больше, чем Турция, Иран, Афганистан, Индонезия, Пакистан, Бирма и Ливан, вместе взятые. Ее промышленный потенциал за годы Советской власти вырос почти в 150 раз.

Название неприметного степного урочища Байконур ныне неотделимо от истории освоения межзвездного пространства. Первый космодром страны, с которого стартовали советские космические корабли, расположен на земле республики. Но и в самих кораблях есть частица труда казахского народа. Титан — «космический» металл — добывается и производится на предприятиях Казахстана, также как чугун, сталь, свинец, медь, магний.

...В одном из залов павильона «Металлургия» установлен макет кислородного конвертера емкостью 250 тонн. В этом

агрегате сталь производится путем продувки жидкого чугуна кислородом. Две такие установки успешно работают на Карагандинском металлургическом комбинате. И по сравнению с ранее применяемыми 100-тонными конвертерами производительность труда на них увеличилась на 20 процентов, себестоимость продукции снизилась на 1—1,5 процента. По выпуску металла Казахстан — на передовых рубежах. И Карагандинский металлургический — яркая тому иллюстрация. В минувшем пятилетии на нем были пущены мощный слябинг «1150», уникальный прокатный стан

«1700». А в дни, когда вся страна готовилась к XXIV съезду КПСС, дала первый чугун гигантская домна объемом 2700 кубических метров. В девятой пятилетке строительство комбината будет полностью завершено. С вводом новой доменной печи, конвертора, двух коксовых батарей и цеха холодного проката листа выплавка чугуна в республике поднимется до 5 миллионов тонн, стали — до 6,5 миллиона тонн, что втрое больше современного уровня.

А в этой гигантской печи, действующий макет которой также демонстрируется в павильоне «Металлургия», перерабатываются руды и концентраты, содержащие

медь, цинк, кобальт, редкие и благородные металлы.

От загрузки шихты до выпуска готовых цветных металлов — вот возможности новой печи-автомата, созданной и опробованной в Казахстане. Принцип действия агрегата дал ему и название — кивцетный, что значит кислородно-взвешенный, циклонный, электротермический.

Компактность кивцетного агрегата, непрерывность процессов и характер их взаимосвязи позволяют полностью автоматизировать работу основных узлов. При этом энергетические затраты по сравнению с другими способами переработки аналогичного сырья снижаются более чем вдвое.

ХЛЕБ РЕСПУБЛИКИ

В первые годы Советской власти валовой сбор зерна в республике не превышал 50—55 миллионов пудов. Сегодня Казахстан — крупнейшая житница страны. Его совхозы и колхозы производят в среднем за год около 21 миллиона тонн зерна, а продажа государству достигает почти 750 миллионов пудов. К 1975 году предстоит довести среднегодовой сбор зерна до 24 миллионов тонн.

200 тысяч тракторов, 100 тысяч зерновых комбайнов, 100 тысяч грузовых автомобилей, различные почвообрабатывающие, посевные, уборочные и другие машины — техническое «вооружение» сельского хозяйства республики. Они обслуживают посевную площадь, превышающую 31,5 миллиона гектаров, из которых 22,4 миллиона заняты под зерновыми.

Постоянным экспонатом ВДНХ стал колхоз «Трудовик», земли которого раскинулись в Чуйской долине по соседству с братской Киргизией.

История его сходна с историей создания других казахских коллективных хозяйств. В 1935 году он был образован на базе небольшого хозяйства, выращивающего технические культуры. 22 рабочих лошади, три коровы, пять свиней и небольшая отара овец — вот и все, чем располагали 240 семей, вступивших в колхоз. В их распоряжении находились четыре сеялки, два культиватора, три десятка борон, одиннадцать плугов, несколько лобогреек.

139 тракторов, 93 автомобиля, 18 зерновых комбайнов — сегодняшний машинный парк колхоза. С его помощью обрабатывается почти 7100 гектаров пашни, из которых 3618 гектаров занимают зерновые и одну тысячу — сахарная свекла.

Машины и механизмы пришли и на ферму. Они облегчили труд животноводов, на попечении которых содержится более 3200 голов крупного рогатого скота, 31270 овец.

Хозяйство за высокие производственные показатели удостоено ордена Ленина. Здесь рука об руку трудятся казахи и русские, украинцы и белорусы, азербайджанцы и узбеки, грузины, татары, таджики — представители 18 национальностей. Это единая дружная семья.

На фермах колхоза работают не просто доярки, а мастера машинного доения. Высокую классность имеет большинство механизаторов, знатоками своего дела сльвут свекловоды, скотники, свиноварки.

Вести хозяйство на научной основе могут только образованные люди. В разных сферах колхозного производства занято теперь 16 специалистов с высшим образованием и 30 со средним техническим.

Выросла и культура быта колхозников. Подавляющее большинство квартир газифицировано, вечерами каждая семья может смотреть телепередачи из Москвы, Алма-Аты, Фрунзе. Есть в «Трудовике» три библиотеки, клубы, строится большой современный Дворец культуры.

Путь «Трудовика» — типичный путь казахской деревни, пройденный за годы Советской власти.

НАУКА РЕСПУБЛИКИ

В дореволюционном Казахстане было 22 казаха с высшим образованием, менее 20 грамотных приходилось на 1000 жителей.

Сегодня в республике почти 700 тысяч дипломированных специалистов. В сентябре этого года начнутся занятия во втором университете Казахстана — Карагандинском. Это будет сорок шестой вуз республики. Все они открыты за

годы Советской власти. Сейчас насчитывается свыше 200 научных учреждений. Ученые Казахстана в содружестве с учеными других республик вносят большой вклад в научно-технический прогресс страны, в разработку важных теоретических и практических проблем.

Ко многим экспонатам выставки прикреплены таблички со словами «Академия наук Казахской ССР». Ученые республики создали электродиализную опреснительную установку, во многом решающую проблему воды — одну из самых животрепещущих проблем сегодняшнего дня.

Имеющиеся водные ресурсы в ряде районов Советского Союза — Казахстане, республиках Средней Азии, Донбассе, Криворожье и многих других — полностью не обеспечивают потребности в питьевой воде. В то же время почти повсеместно разведаны запасы минерализованных вод. Использование их для питьевого водоснабжения и промышленных целей имеет важное народнохозяйственное значение.

Преимущество электродиализного метода заключается в том, что опреснение может быть доведено практически до любого необходимого содержания в зависимости от потребности. Многолетними исследованиями определено, что опресненная вода безвредна, обладает хорошими вкусовыми качествами и может быть использована для хозяйственно-питьевого водоснабжения.

* * *

Несколько экспонатов, с которыми вы познакомились, в какой-то мере отражают главнейшие изменения в жизни республики, новь сегодняшнего Казахстана.

И. ЗАГУРА.

СЧАСТЬЕ, РОЖДЕННОЕ ОКТЯБРЕМ

Сухая, выжженная степь. То здесь, то там, словно горбы верблюда, высятся холмы. Солнце печет неимоверно. Пыльный запах полыни горчит во рту, щекошет ноздри. А по вечерам рядом с войлочными юртами вспыхивают костры, вокруг которых собираются в стареньких, драных халатах мужчины. В такие минуты задумывается бедняк казах о своем несладком житье. И видятся ему лоснящиеся тучные волны травы, прохладная вода. Туда бы его лошадей! Но мираж быстро рассеивался, и оставалась горькая действительность: воспаленные глаза жены, худенькие фигурки полуголодных детей, тощие бока немногих животных.

Такой была жизнь казахского народа в царской России. Три миллиона его сынов кочевало по бескрайним степям, жило в нищете. Таким знал свой край дед рядового Курмангали Саяжанова.

Но вот в памятном октябре 1917 года пришла радостная весть: нет больше белого царя, есть большевики, есть вождь, учитель В. И. Ленин. И хочет он всем народам счастья. А кто из трудовых казахов не мечтал о нем? Сколько легенд сложили народные акыны о счастье. Наконец оно пришло!

В казахские степи приехали русские инженеры. Выросли заводы, прошла по степи железная дорога. В городах появились научно-исследовательские институты, театры. С помощью старшего брата — русского народа — Казахстан шагнул на века вперед. Кочевые костры, голод, неграмотность ушли в прошлое. В домах казахов поселилась радость. Об этом слагал свои песни великий Джембул Джабаев. Домра

знаменитого акына прославляла справедливый советский закон.

Закон, по которому радость приходит,
Закон, по которому степь плодородит...
Закон, по которому все мы равны

В созвездии братских республик страны.

Это были новые песни нового народа. Да, Казахстан родился заново. Таким его узнал отец рядового Курмангали Саяжанова, за него пошел в тяжелый бой с фашизмом. Борис Салимонович Саяжанов стал сержантом, командиром орудия. Его пушка беспощадно громила гитлеровцев. Смело и мужественно защищал свою Родину — Советский Союз — воин-казах. Грудь его украсили боевые награды. А когда в Москве над Красной площадью прозвучал победный салют, Борис Салимонович вернулся домой.

Как-то вышел утром в степь и замер. Вся она была в изумрудном мареве. Предутренний туман растаял. Над травой, густо усыпанной росой, плавали, словно одуванчики, лишь небольшие его клочья. Защемило в груди вчерашнего солдата. «Как красива ты, моя земля! И как счастлив я, что мне выпала честь вместе с русскими, украинцами, белорусами, грузинами, узбеками, другими народами отстоять твой покой», — думал он.

Любовь к родной земле передал Борис Салимонович своему сыну Курмангали, который и профессию избрал самую земную — стал механизатором. Работал в зерносовхозе имени Карла Маркса. Мечтал, конечно, сразу после выпуска из училища механизации проложить свою первую борозду. Бригадир Михаил Васильев

вич Будаков внимательно посмотрел на высокого смуглого парня, улыбнулся:

— Небось в поле рвешься? Силы хочешь попробовать?

— Конечно, Михаил Васильевич.

— Что ж, стремление похвальное. Только, понимаешь, какая загвоздка: трактор, на котором будешь работать, на ремонте сейчас. Может, сможешь?

Курмангали согласно кивнул головой. Работал горячо, с огромным желанием. На руках появились первые трудовые мозоли и ссадины. Когда трактор весело затарахтел двигателем, напарник Иван Неволин заметил:

— А ты, Курмангали, парень ничего, цепкий. Завтра к пахоте приступим. Так что держись, деньки наступают горячие...

Полтора года работал на тракторе Курмангали, пока в войска не призвали. И ни разу не сетовал на избранную профессию. Нравилось ему, когда чуть забрезжит рассвет, выезжать в поле на своем «стальном коне», вдыхать мягкий аромат теплой земли, которая ложилась под плугом послушными пластинами и, казалось, дышала...

Работал Курмангали так, что не стыдно было людям в глаза смотреть. А когда позвали солдатские дороги, отец ему сказал:

— Вижу, сынок, настоящим хлеборобом становишься. Это хорошо, радуется мое сердце. Армия тебя закалит, только помни всегда: приказ командира — это приказ Родины. Будь умелым солдатом.

Рядовой К. Саяжанов после учебного пункта был назначен в отделение сержанта В. Завгороднего. Командир, как обычно, заинтересовался: откуда призвался Курмангали, какое его любимое занятие, кто родители, не забыл и о настроении спросить.

— Отличное настроение, товарищ сержант. Ребята в отделении дружные, хорошие.

— Очень рад, что вы, товарищ Саяжанов, успели заметить дружбу нашего отделения. Следуйте этой традиции, помните: честь отделения — ваша честь.

Начались дни упорной учебы. Нелегким было восхождение Саяжанова к солдатскому мастерству. Особенно трудно приходилось по огневой и физической подготовке. Спасибо рядовому Константину Цымбе. Как-то вечером сел он рядом с Курмангали. Разговорились. Собственно, говорил больше Константин. А Курмангали лишь слушал взволнованный рассказ своего сослуживца о солнечной Молдавии, умении молдаван вдохновенно работать и веселиться. Не удержался Курмангали —

поведал Константину о буйстве красок казахской степи весной, состязаниях, которые требуют от джигита смелости и ловкости, чарующей красоте города яблок — Алматы.

Вот так и зародилась дружба двух солдат — казаха и молдаванина. Константин помог Курмангали научиться вести меткий огонь из автомата. А после итоговых занятий рядовой Саяжанов принимал поздравления от сержанта Завгороднего, рядового Цымбы.

— Молодец, Курмангали, слово сдержал.

С особой настойчивостью, боевым настроением совершенствует свое мастерство комсомолец Саяжанов сейчас, в году 50-летия образования СССР. Он взял повышенные обязательства. Ему предстоит не только закрепить достигнутое, но и подняться ступенькой выше, помочь молодым срлдатам. Есть у них в отделении рядовой Василий Деркач. Не все у него ладно с политической подготовкой. Казалось бы, и старается, а выше «тройки» получить не может. Обидно, конечно. Курмангали решил поддержать солдата. Теперь они часто занимаются вдвоем. Все меньше становится у Василия неясных вопросов, а ответы его на политических занятиях с каждым разом глубже и обстоятельнее.

Рядового Саяжанова нередко можно увидеть в Ленинской комнате с красками и кистью в руках: он оформляет стенды наглядной агитации. Недавно усердие комсомольца отметил старший начальник, признав Ленинскую комнату одной из лучших. Для солдата такая похвала дорогá. И он трудится с еще большим старанием. Сделанный им стенд, посвященный претворению в жизнь предначертаний XXIV съезда КПСС, привлекает внимание содержанием и красочностью.

Рядовой Курмангали Саяжанов — член совета Ленинской комнаты. И здесь он инициативен. Таков уж у него характер: если что поручили, выполнит на совесть. Он — участник многих мероприятий. С интересом восприняли воины его выступление на тематическом вечере «Моя республика в девятой пятилетке». Сумел найти солдат нужные слова, такие, что доходят до сердца. Он сказал:

— В нашем отделении служат воины четырех национальностей. Но все мы как одна семья. Свою жизнь строим по заветам Ильича, горячо любим Родину, свою землю. Эта любовь помогает нам успешно выполнять воинский долг, повышать бдительность, боеготовность.

Майор А. ТАТАРИНОВ.



Узбекская Советская Социалистическая Республика — цветущий край с широко развитой индустрией и механизированным сельским хозяйством, с высоким уровнем науки и культуры. Мы знаем Узбекистан по миллионам тонн хлопка, по золоту Зеравшана и «голубому» топливу Газли, по многим видам промышленной продукции. Мы знаем Узбекистан по десяткам имен знатных тружеников, видных ученых, писателей, артистов, вносящих свой вклад в трудовые достижения страны, сокровищницу советской науки и техники, литературы и искусства.

сии», в которой говорилось: «В эпоху царизма народы России систематически натравливались друг на друга. Результаты такой политики известны: резня и погромы с одной стороны, рабство народов — с другой. Этой позорной политике натравливания нет и не должно быть возврата. Отныне она должна быть заменена политикой добровольного и честного союза народов России».

В этом ленинском документе была отражена забота вождя о развитии, благосостоянии, счастье всех бывших угнетенных народов, и узбекского в том числе.

Молодым сейчас трудно представить, что до революции здесь была отсталая колониальная окраина царской России. Сюда завозили даже гвозди. Не хватало кетменей. Их заказывали иностранным фирмам. Узбекистан не имел ни одной хлопчатобумажной и шелкообрабатывающей фабрики. На помощь пришли братские советские народы.

В годы социалистической индустриализации Страна Советов поднялась сотнями промышленных строек. Республика получила новую технику, металл, каменный уголь, нефть. В 1940 году выпуск валовой продукции промышленности Узбекистана увеличился по сравнению с 1913 годом в 5 раз, производство средств производства — в 15,5 раза, выработка электроэнергии — в 462 раза.

Но главным богатством республики был и остается хлопок. Политика борьбы за

СОЛНЕЧНЫЙ

М. ЮСУПОВ, Герой Социалистического Труда, мастер цеха ордена Трудового Красного Знамени завода «Ташсельмаш»

За моими плечами жизнь. Нелегкая, беспокойная. Зато интересная и полноценная.

Детство — голодное, такое, каким оно было у сотен тысяч детей безземельных дехкан. Наверное, я повторил бы безрадостную жизнь отца и тысяч узбекских бедняков, если бы не октябрь 1917 года. «Яша Совет!» — «Да здравствуют Советы!» — прокатилось по древней земле Узбекистана. Свершилась Великая Октябрьская социалистическая революция. Занялась заря новой жизни.

С радостью восприняли рабочие и дехкане края первый документ Советской власти — «Декларацию прав народов Рос-

хлопковую независимость была определена в постановлениях Коммунистической партии. В них ставилась задача полностью удовлетворить нужды страны в этом сырье. Увеличению сбора хлопка способствовало то, что Узбекская ССР одной из первых завершила процесс сплошной коллективизации. В 1932 году она сдала государству 804 тысячи тонн «белого золота».

В повышении производства хлопчатника и механизации его возделывания многое сделал и делает мой родной завод. Построенный на месте механических мастерских Главхлопкома в 1934 году, он стал базой хлопковой промышленности, механизации сельского хозяйства. Сооружение «Ташсельмаша» — убедительный пример торжества дружбы народов. Судите сами: проектировал завод Ленинградский проектный институт, а строила его вся страна, и первые кадры рабочих-узбеков, в том числе и я, проходили стажировку

на многих машиностроительных и металлообрабатывающих предприятиях братских республик.

Первенец узбекского сельскохозяйственного машиностроения в далекие тридцатые годы не только полностью стал снабжать хлопкоочистительные предприятия отечественным оборудованием, но и поставлять его в страны Ближнего Востока. Тогда же инженеры и конструкторы завода приступили к созданию первых отечественных хлопкоуборочных машин.

Война прервала эту работу. Коллектив нашего завода выпускал оборонную продукцию, и только после войны из ворот сборочного цеха вышли первые навесные хлопкоуборочные машины СХМ-48. Спустя десять лет была уже освоена самоходная машина ХВС-1,2. Ныне наш завод — единственное в СССР специализированное предприятие по производству «голубых кораблей».

За трудовые успехи коллектив завода отмечен высокой правительственной наградой — орденом Трудового Красного Знамени. Я горжусь, что в этих достижениях есть и мой вклад.

Жизни одного поколения хватило, чтобы родной Узбекистан прошел путь от кустарных мастерских до гигантов металлургии и машиностроения, от ручных ткацких станков до шелковых и текстильных комбинатов, от кетменя до высокоразвитого сельского хозяйства, оснащенного первоклассной современной техникой, от

Белорусский народ свято чтит память Ташкамира Рустомова, повторившего подвиг А. Матросова, партизана Героя Советского Союза Мамадали Топивалдыева. Освобождая Украину, стали героями Абдусалим Дехканбаев, Халлак Аминов, Эльбай Карабаев, Абдулла Курбанов.

Литовский народ помнит павшего смертью храбрых Героя Советского Союза Тургуна Ахмедова, кавалера трех орденов Славы Тимура Назмутдинова.

Великая победа ковалась не только на фронте, но и в тылу. Генеральный секретарь ЦК КПСС Л. И. Брежнев на торжественном заседании в Ташкенте, посвященном 40-летию Узбекской ССР и Коммунистической партии Узбекистана, говорил:

«Трудящиеся республики стремились дать фронту максимум того, чем располагало народное хозяйство. Все советские люди хорошо помнят и о том, что узбекский народ по-братски, как для родных, открыл двери своих домов, приютил и помог обжиться миллионам женщин и детей, престарелым нашим отцам и матерям, кого суровая война заставила временно покинуть свои родные места, свои фабрики и заводы, поля. Этого, товарищи, не забыть никогда».

Во всем мире знают кузнеца Шаахмеда Шамахмудова и его жену Бахри Акрамову, усыновивших в годы войны 16 детей семи национальностей.

У нас в Узбекистане говорят: «Человек со слепым сердцем видит хуже, чем че-

УЗБЕКИСТАН

невежества и безграмотности — к вершинам современной науки, литературы и искусства. Все эти свершения стали возможными благодаря мудрой ленинской национальной политике нашей партии. С первых дней Советской власти и до сегодняшнего дня братская помощь была и остается решающим условием успехов узбекского народа в развитии экономики и культуры республики.

Дружба и братство народов нашей страны не раз подвергались величайшим испытаниям.

Великая Отечественная война... В одном ряду шли в бой русские, белорусы, украинцы, грузины, узбеки, казахи — люди всех национальностей. Свыше 120 тысяч сынов и дочерей Узбекистана за проявленные мужество и отвагу на фронтах были награждены орденами и медалями, а 168 удостоены высокого звания Героя Советского Союза.

люк со слепыми глазами». Не было слепым сердце узбекского народа, когда в помощи нуждались его братья — русский и украинец, белорус и молдаванин.

Не было слепым и сердце всех народов нашей страны, когда в апреле 1966 года стихийное бедствие обрушилось на столицу Узбекистана. Ташкент приехали восстанавливать сто тысяч представителей более ста различных национальностей и народностей. Город стал воистину символом крепости дружбы советских людей, нерасторжимого братства наших народов.

В семье народов Страны Советов крепнет мощь моей республики.

Сейчас за каждые пять дней в Узбекистане выпускается значительно больше промышленной продукции, чем до революции за год. Бурный рост промышленности вызвал к жизни новые города: Алмалык — центр горнорудной и цветной металлургии, Ангрен — угольную кочегарку



На снимке: передовая хлопководческая бригада колхоза имени К. Маркса Аккурганского района Ташкентской области, возглавляемая Исмафом Беркинбаевым (слева). Хлопкоробы обязались в нынешнем году получить по 35 центнеров хлопка с каждого гектара.

Фото А. МАЛЬЦЕВА.

Узбекистана, Янгиюль — город легкой и пищевой промышленности, Бекабад — металлургический район республики, Газли — крупный центр газовой индустрии, Навои — город узбекских химиков и энергетиков, Чирчик — центр химии, энергетики и машиностроения, Янгиер и Гулистан — новые города в Голодной степи.

Сегодня наш край называют не иначе, как республикой «белого золота». Это верное определение. За восьмое пятилетие Узбекская ССР дала Родине 20,7 миллиона тонн хлопка. Это на 1 миллион тонн больше планового задания. В первом году девятой пятилетки страна получила 4,5 миллиона тонн узбекского хлопка. Республика вплотную подошла к заветному 5-миллионному рубежу — плановому заданию на конец 1975 года.

Директивы XXIV съезда КПСС предусматривают высокие темпы экономического развития Узбекской ССР. Вот показатели первого года, прошедшего после съезда. Вступили в строй действующих два агрегата Чарвакской ГЭС мощностью 150 тысяч киловатт каждый. Началось строительство Тюямуянского гидроузла — крупнейшей стройки пятилетки. Водохра-

нилище здесь по емкости вдвое превзойдет все 13 нынешних водохранилищ Узбекистана. Близко к завершению сооружение Тахиаташского гидроузла в низовьях Аму-Дарьи. Успешно идет строительство Бухарского хлопчатобумажного комбината. Началась прокладка 200-километрового трубопровода от берегов Аму-Дарьи в Кызыл-Кумы.

Советские люди воплощают в жизнь ленинскую идею о создании в Голодной степи крупнейшего района сельскохозяйственного производства. За разработку и внедрение прогрессивных методов по орошению и первичному комплексному освоению целинных земель Голодной степи группе узбекских ученых и инженеров была присуждена Ленинская премия.

В этой пятилетке предстоит оросить земли площадью 465 тысяч гектаров.

Наша Родина и народ — в преддверии 50-летия образования СССР. 30 декабря — день рождения Союза Советских Социалистических Республик, нашего великого многонационального государства. И за этот счастливый день в нашей жизни катта рахмат — большое спасибо — великому Ленину, родной Коммунистической партии.

ЦИФРЫ И ФАКТЫ

До революции на территории Узбекистана насчитывалось всего 425 мелких полукустарных предприятий, численность рабочих составляла около 18 тысяч человек. Сейчас республика имеет свыше 1000 крупных заводов и фабрик, более 100 отраслей промышленности. Объем валовой продукции возрос в 40 раз.

За годы Советской власти создана черная, цветная металлургия. В восьмой пятилетке родилась золотодобывающая промышленность.

* * *

В 1913 году было добыто 13,2 тысячи тонн нефти, а в 1971 году — 1 миллион 805 тысяч тонн. Газовая промышленность за прошлый год дала стране 33 миллиарда кубических метров газа. Удельный вес газа и нефти в топливном балансе республики составляет 95 процентов. В последние годы от Бухары на север пролегли гигантские газопроводы. Значение узбекского газа в союзном хозяйстве очень велико. С начала его поступления на Урал газифицированы тысячи сел, много городов, предприятий. Сегодня количество «голубого» топлива, подаваемого ежегодно по «газовой реке» Бухара — Урал, эквивалентно 80 тысячам тонн угля. Благодаря переводу на газ производительность выплавки металла в уральских домах и маркетах возросла на 15—20 процентов.

* * *

Все электростанции Узбекистана в 1913 году вырабатывали 3,3 миллиона киловатт-часов электроэнергии, то есть менее одного киловатт-часа на душу населения. Сейчас суммарная выработка электроэнергии в республике составляет за год 20 миллиардов киловатт-часов.

* * *

Сегодня Узбекистан производит 70 процентов вырабатываемого в СССР хлопка. По валовому сбору «белого золота» Узбекистан занимает третье место в мире. За большие достижения в области сельского хозяйства, и особенно в хлопководстве, Узбекская ССР дважды награждена орденом Ленина. Около 600 хлопководов республики — Герои Социалистического Труда.

* * *

В дореволюционном Узбекистане 98 процентов населения было неграмотным. Расходы на начальное образование не превышали 6—7 копеек на душу населения. Ныне на социально-культурные нужды в крае ежегодно расходуются около 50 процентов государственного бюджета. В республике насчитывается более 9300 школ, 165 средних специальных учебных заведений, 38 вузов. На 10 тысяч населения приходится 194 студента, тогда как в Англии — 70, в ФРГ — 49, во Франции — 88, в Италии — 65.

* * *

Сейчас в республике 25 театров, 2 киностудии. Издается 235 газет разовым тиражом 3,4 миллиона, 120 журналов годовым тиражом 90 миллионов экземпляров. Только за один день выпускается 135 тысяч экземпляров художественной, научной и социально-политической литературы.

* * *

На здравоохранение ежегодно выделяется 300 миллионов рублей, или 28 рублей на душу населения, тогда как царская администрация расходовала всего 14 копеек. В 1913 году в республике было лишь 75 медицинских учреждений, сейчас их почти 6800.

* * *

Во всех отраслях народного хозяйства Узбекистана трудится более 930 тысяч женщин, или 41 процент от общего числа специалистов. В вузах республики занимаются 83 тысячи женщин. Среди научных и научно-педагогических кадров — 7000 женщин, 3 академика и членов-корреспондентов, 32 профессора, 53 доктора и 1500 кандидатов наук.

22 женщины — депутаты Верховного Совета СССР, 141 — Верховного Совета УзССР.

По следам наших выступлений

МЕРЫ ПРИНЯТЫ

В передовой статье, опубликованной в № 5 нашего журнала за 1972 год, были подвергнуты критике серьезные недостатки в организации социалистического соревнования в одной из частей. Отмечалось, что поллитработник А. Поротиков мирился с ними, не использовал все средства партийного влияния для решительной борьбы против уступлений.

Как сообщили в редакции, критика признана справедливой. На совещании в политотделе заслушан доклад тов. Поротикова о мерах по устранению недочетов, указанных в статье. С офицерами подразделения проведено инструктивное занятие на тему «Организация социалистического соревнования по выполнению задач боевой службы». К соревнованию приковано внимание партийных и комсомольских организаций. В Ленинских комнатах оформлена наглядная агитация, отражающая ход выполнения обязательств, пропагандирующая опыт передовых воинов. Приказом командира установлены единые дни подведения итогов социалистического соревнования в подразделениях. В этой работе активное участие стали принимать офицеры управления части.

Хотя письмо и не напечатано

ВИНОВНЫЕ НАКАЗАНЫ

В письме в редакцию офицер А. Рыльков указывал, что подписчики части в течение трех месяцев не получают журнал «На боевом посту».

Проверкой установлено, что заведующая библиотекой Ж. Пасюкова присвоила деньги, собранные с подписчиков. Это стало возможным вследствие безответственного отношения к организации подписки пропагандиста капитана И. Смолькова и бывшего заместителя командира по политической части офицера Е. Григорьева.

Начальник политотдела сообщил, что Пасюкова уволена с работы. Капитану И. Смолькову объявлен выговор, он привлечен к партийной ответственности. Офицеру Е. Григорьеву строго указано на недопустимость проявления халатности в работе.

Имевший место факт присвоения денег подписчиков обсуждался на совещании пропагандистов частей. Приняты меры к усилению контроля за подпиской периодических изданий.

432

ВРУЧЕНИЕ ПРАВИТЕЛЬСТВЕННЫХ НАГРАД

Коммунистическая партия, Советское правительство, наш народ высоко ценят ратный труд вооруженных защитников социалистического государства. В послевоенные годы за успехи в службе, в боевой и политической подготовке, за смелые и решительные действия при чрезвычайных обстоятельствах сотни солдат, сержантов, прапорщиков и офицеров удостоены орденов и медалей Советского Союза. Среди них немало и воинов внутренних войск.

...Они собрались в Москве, в Главном управлении внутренних войск МВД СССР. В зале — наследники боевой славы отцов и старших братьев: лейтенант В. Палкин, старшие лейтенанты Н. Богачев, А. Кузин, капитаны

В. Смирнов, Г. Вихарев, Ю. Ситников... Верные военной присяге, они являют образцы личной дисциплинированности, высокой требовательности к себе и подчиненным, умело учат и воспитывают солдат, сержантов и прапорщиков. Сегодня у них большой праздник — вручение правительственных наград.

Заместитель начальника войск генерал-майор И. Мельник зачитывает Указ Президиума Верховного Совета СССР о награждении офицеров внутренних войск орденом Красной Звезды и медалью «За боевые заслуги». В зале воцаряется полная тишина. Слышно лишь дыхание присутствующих. Каждый с волнением слушает простой и в то же время трогательный за сердце текст Указа: «За успехи в боевой и политической подготовке наградить...»

Чеканя шаг, первым к столу президиума подходит майор О. Алиев. Подразделение, которым он командует, не первый год является отличным, не имеет грубых нарушений воинской дисциплины и правил несения боевой службы, многие воины отмечены знаком «За отличие в службе» I и II степени. Соревнуясь за достойную встречу 50-летия образования Союза Советских Социалистических Республик, личный состав подразделения решил порадовать Родину новыми достижениями в службе и учебе.

От имени Президиума Верховного Совета СССР начальник внутренних войск МВД СССР генерал-полковник И. Яковлев вручает майору Алиеву орден Красной Звезды. Эта награда — признание большого вклада офицера в обучение и воспитание подчиненных, достойная оценка его личных заслуг в повышении надежности охраны объектов и боевой готовности подразделения.

Ордена Красной Звезды вручаются майору Г. Белову, капитану А. Дьяченко, старшему лейтенанту А. Кузину, медали «За боевые заслуги» — старшему лейтенанту М. Андрееву, капитану Б. Ахаеву, старшему лейтенанту Н. Богачеву... Всем им есть что рассказать о себе и о своих подчиненных. Но офицерам чуждо чувство зазнайства. Они отлично понимают, что предстоит еще многое сделать для претворения в жизнь решений XXIV съезда КПСС, требований партии и правительства к воинам. И каждый из них готов отдать все силы этому благородному делу. Мысли всех выразил капитан А. Красавин. Выступая от имени награжденных, он сказал:

— Мы благодарим Центральный Комитет Коммунистической партии и Советское правительство за отеческую заботу о нас, воинах внутренних войск. Преисполненные чувства гордости за нашу социалистическую Родину, ее успехами в хозяйственном и культурном строительстве, мы не пожалеем сил для дальнейшего повышения обороноспособности Советского государства. Обещаем до конца выполнить свой патриотический долг, неустанно бороться со всеми проявлениями расхлябанности, отдельными отступлениями от требований военной присяги и воинских уставов.



433

В заключение выступил начальник внутренних войск МВД СССР генерал-полковник И. Яковлев. От имени коллегии и Министра внутренних дел СССР, Военного совета войск он поздравил офицеров с высокими наградами, пожелал доброго здоровья, дальнейших успехов в боевой службе, боевой и политической подготовке, в обучении и воспитании подчиненных.

Начальник войск отметил, что награды удостоены те, кто беззаветным трудом показывает образцы верного служения матери-Родине, свято следует букве и духу военной присяги. Поэтому все воины внутренних войск гордятся ими и считают своими маяками, на которых стремятся равняться. Долг награжденных — не только закрепить достигнутые успехи, но и добиваться новых. В нашем деле никогда нельзя останавливаться на завоеванных рубежах. Остановиться — значит отстать. Мы уверены, что вы и впредь будете показывать пример в боевой службе, неутомимо совершенствовать воинское мастерство. Очень важно, чтобы каждый из вас постоянно решительно боролся за дальнейшее укрепление дисциплины, создавал в коллективах обстановку нетерпимости к даже малейшим отступлениям от уставов, давал бой тем, кто склонен к пьянству. Надо глубоко разъяснить постановление ЦК КПСС «О мерах по усилению борьбы против пьянства и алкоголизма».

— На фабриках и заводах, на колхозных и совхозных полях, — продолжал генерал, — идет титанический труд во имя претворения в жизнь решений XXIV съезда КПСС. Итоги первого года девятой пятилетки говорят о том, что задания пятилетнего плана будут не только выполнены, но и перевыполнены.

Внутренние войска решают ответственные задачи. В прошлом году наши воины, соревнуясь под девизом «Год XXIV съезда КПСС — год отличной боевой службы и учебы», создали хорошую базу для движения вперед. Сейчас они трудятся над выполнением обязательств, принятых в честь 50-летия образования СССР. В борьбе за достойную встречу славного юбилея действительную помощь окажет им ваш опыт. Поэтому мы обращаемся к вам с призывом: не прячьте накопленный опыт организации службы, обучения и воспитания подчиненных, а делайте его достоянием всех офицеров войск. Ваш благородный труд и в дальнейшем получит высокую оценку. Военный совет будет всячески поощрять и поддерживать любое начинание, способствующее повышению надежности охраны объектов и боеспособности частей и подразделений.



Мы надеемся, что вы и впредь будете по-отечески заботиться о подчиненных, словом и делом оказывать помощь отстающим, строго спрашивать с нерадивых, распространять опыт отличников боевой службы, боевой и политической подготовки.

Свою речь начальник внутренних войск закончил добрым напутствием награжденным, еще раз пожелав им новых успехов в ратном труде.

После вручения правительственных наград офицеры осмотрели экспозицию Музея внутренних войск.

НАША ПАРТИЙНАЯ ЗАБОТА

30 декабря 1972 года весь советский народ будет отмечать 50-летие образования Союза Советских Социалистических Республик. Это великий праздник нашей многонациональной страны. Встретить его как можно лучше, отметить высокими показателями в боевой службе, боевой и политической подготовке — забота партийной организации нашего подразделения.

Как мы решаем эту задачу? После опубликования постановления ЦК КПСС «О подготовке к 50-летию образования Союза Советских Социалистических Республик» у нас состоялось партийное собрание. Был утвержден план работы по подготовке к этой знаменательной дате. Предусматривалось проведение различных мероприятий по воспитанию воинов в духе высокой сознательности, дружбы народов, советского патриотизма и пролетарского интернационализма. Мы начали с повышения ответственности коммунистов за порученное дело и активности в партийно-политической работе с воинами. Это понятно. От того, как коммунист выполняет служебный и партийный долг, заботится не только о своих успехах, но и достижениях коллектива, — во многом зависит положение дел в подразделении.

Действенное средство повышения ответственности коммунистов — их отчеты на партийных собраниях. Например, в апреле мы заслушали члена КПСС лейтенанта В. Данченко о том, как он пополняет свои военные и политические знания.

Коммунист рассказал об изучении трудов классиков марксизма-ленинизма, совершенствовании специальной подготовки. Выяснилось, что он не всегда целесообразно планирует свой день, а поэтому не находит достаточно времени для самостоятельной работы.

Этот разговор побудил командира, меня как политработника и секретаря партийной организации больше уделять внимания молодым офицерам, помогать им рационально использовать учебное время. По инициативе партийной организации наиболее опытные офицеры — коммунисты М. Федоскин, Б. Лавренко и другие — рассказали, как они строят рабочий день, что берут в основу ежедневного личного плана.

Казалось бы, обыденный вопрос — организация рабочего дня офицера, но уточнение отдельных деталей, уплотнение учебного времени, его интенсификация позволили успешно разрешить многое и прежде всего повысить качество занятий, проводимых офицерами, улучшить подготовку сержантов, устранить нарушения распорядка дня.

Партийная организация заботится об идейно-теоретическом росте коммунистов. Неоднократно говорилось об этом на собраниях. Все коммунисты учатся в системе марксистско-ленинской подготовки. Там они слушают лекции, активно участвуют в семинарских занятиях. Состоялись теоретические собеседования по темам: «В. И. Ленин — основатель первого в мире социалистического государства», «Торжество ленинской национальной политики в СССР», «Международное значение исторического опыта КПСС» и другие.

Намечая рубежи подразделения к 50-летию образования СССР, коммунисты единодушно решили, что лучшим подарком к знаменательному юбилею будут отличные результаты в боевой службе, боевой и политической подготовке. Мы добиваемся, чтобы каждый второй воин был отличником, 60 процентов личного состава стали спортсменами-разрядниками, 55 — значкистами ВСК. Таковы наши обязательства.

Коммунисты понимают — нужна повседневная кропотливая работа, творческая атмосфера в воинском коллективе. Партийная организация внимательно следит за ходом соревнования. И если во взводе, отделении, у коммуниста есть недостатки — немедленно приходит на помощь.

Мы неоднократно обсуждали вопросы соревнования на партийных собраниях. Коммунисты обменивались опытом, пропагандировали все новое, передовое, что рождалось в ходе боевой учебы и службы. Например, на одном из собраний кандидат в члены КПСС А. Сузик делился опытом работы с отстающими. Во взводе, которым он командует, отличники шефствуют над теми, кому учеба дается труднее. Такие поручения имеют члены ВЛКСМ. Они отчитываются об их выполнении в комсомольских группах, на бюро. Тов. Сузик регулярно проводит дополнительные занятия. В результате здесь длительное время нет отстающих в боевой службе и учебе. Взвод носит почетное звание отличного.

Положительным в работе коммуниста Сузика является и то, что он успешно выполняет обязательства, личным примером воодушевляет подчиненных на ратные дела. Поэтому пользуется авторитетом. К его советам внимательно прислушиваются.

Опытом несения боевой службы, боевой учебы не раз делились комсомольцы. Отличник ефрейтор А. Ковалев рассказал, как он вырабатывает в себе наблюдательность при несении боевой службы. При этом солдат особое внимание обратил на необходимость высокой самодисциплины и твердого знания устава — основы четкого выполнения задач боевой службы. Член ВЛКСМ В. Кузнецов говорил о том, как ему удалось овладеть искусством меткого выстрела. Водитель автомашины рядовой В. Петров поделился мнением о самостоятельной работе по повышению классности. С интересом слушали воины выступление комсомольца В. Дакала об изучении и конспектировании первоисточников.

Раньше при подведении итогов в отделении, взводе командиры огра-

ничивались главным образом констатацией фактов. Вот, мол, в прошлом месяце было отстающих столько-то, нарушений на боевой службе столько-то. А теперь дела идут так-то. При этом не учитывалось одно очень важное обстоятельство: почему было, скажем, лучше, а стало хуже. Какие причины этого, кто виноват, как исправить недостатки? Один из ленинских принципов социалистического соревнования — сравнимость результатов рассматривался не в динамике событий, без глубокого анализа путей и способов получения лучших результатов.

Теперь мы поступаем по-другому: подводя итоги соревнования, детально анализируем, в чем причины неудач отдельных воинов, кому и чем помочь, чей и каким образом распространить опыт, как повысить качество несения боевой службы, учебы и т. д. В анализе принимает активное участие и комсомольский актив. Таким образом, коллективно вырабатываются наиболее целесообразные пути роста боеготовности подразделения.

Вот пример. Когда осенью прошлого года ушли в запас отслужившие свой срок солдаты и сержанты и на их место прибыли молодые, встал вопрос: удержит ли подразделение завоеванные рубежи? Интересы боевой готовности требовали по возможности быстрее ввести каждого новичка в боевой строй. Как этого добиться? Задумались коммунисты, комсомольские активисты. Посоветовавшись с командиром, секретарем партийной организации, решили: закрепить за каждым отличником молодых солдат. Работа передовых воинов подразделения с вновь прибывшими сплачивала коллектив, укрепляла войсковую дружбу. Крепло и чувство ответственности за общее дело.

Были организованы групповые консультации по наиболее сложным вопросам специальной подготовки, Уставу внутренних войск. Их поручили проводить комсомольцам лейтенанту В. Никифорову, ефрейтору В. Дакалу, старшему сержанту В. Кузнецову. Принесло ли это пользу молодым солдатам? Да, и немало. Их успеваемость заметно повы-

силась, все они выполняют социалистические обязательства. Сейчас в подразделении каждый второй воин — отличник и почти каждое второе отделение — отличное.

Успехи не пришли сами собой. Они — результат целеустремленной партийно-политической работы, проводимой коммунистами, партийной организацией в целом. «Долг каждого коммуниста, — говорится в постановлении ЦК КПСС «О подготовке к 50-летию образования Союза Советских Социалистических Республик», — всемерно укреплять в массах сознание принадлежности к единой социалистической Родине, к великой интернациональной армии строителей нового общества. Необходимо и впредь настойчиво вести работу по воспитанию трудящихся в духе глубокого уважения ко всем нациям и народностям, непримиримости к пережиткам национализма и шовинизма, проявлениям местничества...»

Что для этого делается в подразделении? Мы уделяем постоянное внимание изучению военнослужащими материалов и решений XXIV съезда партии, ленинского теоретического наследия. Каждый комсомолец имеет личный план участника Всесоюзного ленинского зачета «Учиться коммунизму». В нем намечено, какие документы партии, произведения В. И. Ленина изучить и законспектировать. Замечу, что все члены ВЛКСМ выполнили свои планы и успешно сдали Ленинский зачет. Это способствовало повышению их политической активности, углублению и расширению знаний по политической подготовке.

По инициативе бюро ВЛКСМ в подразделении организован кружок для изучения и пропаганды ленинского теоретического наследия. Руководит им кандидат в члены КПСС лейтенант В. Никифоров.

Комсомольские активисты провели беседы с воинами на темы: «Девятая пятилетка в действии», «Трудовые успехи советского народа — гарантия победы коммунизма» и другие.

Регулярно выпускается устный журнал «По родной стране». В одном из номеров выступили комсомольцы различных национальностей: карел В. Хатеев, украинец В. Шипанский, латыш К. Тассо и другие. Они рассказали о достижениях республик в выполнении плана девятой пятилетки, развитии народного хозяйства. Используем мы и письма родителей солдат и сержантов.

Нравятся воинам тематические вечера вопросов и ответов, встречи с видными людьми партии и страны, передовиками производства.

Для широкой пропаганды достижений страны в строительстве коммунизма мы широко используем средства наглядной агитации. Практикуются специальные выпуски стенной газеты, плакатов, бюллетеней. Изготовлена карта новостроек страны, оформлены стенды, диаграммы, рассказывающие об успехах промышленности, сельского хозяйства и т. д.

Все это позволяет воинам шире ознакомиться с достижениями Советского Союза за 50 лет, осознать ведущую роль русского народа в образовании многонационального государства, острее ощутить свою ответственность за защиту Отчизны.

В подразделение пришли молодые солдаты. Они взяли высокие социалистические обязательства: многие к концу года дали слово выйти в отличники. Помочь им в этом — наша задача.

Коммунисты видят недочеты и стараются их устранить, чтобы к полудекадному юбилею образования СССР прийти с высокими показателями по всем дисциплинам.

**Старший лейтенант В. ЗВЯГИН,
секретарь партийной организации
подразделения.**

КЛУБ И ПОДГОТОВКА

К ЮБИЛЕЮ

43

Небольшой уютный зал солдатского клуба заполнен до предела. Солдаты и сержанты пришли сюда на очередную кинолекцию. Капитан Н. Мирзоев рассказывает об историческом прошлом Белоруссии, об образовании БССР, о братской дружбе белорусов со всеми народами Советского Союза. С последним словом офицера гаснет свет, и на экране появляются кадры киножурнала «От тьмы к свету».

Еще бегут по полотну заключительные титры, как снова раздается голос ведущего, начавшего рассказ о ратном подвиге Белоруссии, одной из первых принявшей на себя удары гитлеровской военной машины.

— Сражаясь плечом к плечу с другими народами нашей страны за честь, свободу и независимость Родины, — говорит капитан, — белорусы проявили массовый героизм, внесли весомый вклад в разгром фашистских полчищ. За доблесть и мужество в боях с врагом на фронтах Великой Отечественной войны 211 отважных сынов и дочерей Белорусской Советской Социалистической Республики удостоены звания Героя Советского Союза, свыше 100 тысяч белорусских партизан награждены орденами и медалями...

Ярким светом, хлынувшим с экрана, озаляются лица воинов. Показывается киножурнал «10 минут по ССР. Минск — столица Белоруссии». Широкие кварталы возрожденного города, корпуса фабрик и заводов, театры, дворцы культуры, оживленные, радостные лица минчан.

Ведущий рассказывает, какой вклад вносят трудящиеся БССР в выполнение исторических решений XXIV съезда партии, в социалистическое соревнование, развернувшееся по всей стране в честь 50-летия образования СССР.

Гаснет экран, но никто не встает с мест. Ведущий едва успевает отвечать на вопросы. Затем солдаты окружают плечистого светловолосого сержанта. Он говорит взволнованно, с характерным белорусским акцентом. И по тому, как жадно ловят каждое его слово, чувствуется, что кинолекция «Белоруссии шаги саженей» никого не оставила равнодушным. Словно воочию войны увидели, какой славный героический путь борьбы, труда и побед прошел под руководством родной партии братский белорусский народ рука об руку с народами Советского Союза, заглянули в наше коммунистическое завтра.

Подобные кинолекции здесь проводятся регулярно, пользуются большой популярностью. Глубокое впечатление произвели на личный состав, например, такие, как «Союз равноправных», «Первая среди рав-

ных» о РСФСР, «В семье вольной, новой» об Украинской ССР и другие.

Успеху кинолекций способствует их тщательная подготовка, скрупулезный отбор цифр, фактов, примеров из периодических изданий и художественной литературы, фрагментов из кинофильмов. Причем изыскиваются новые формы работы. То выступают лишь ведущий из числа политработников части, то сразу несколько активистов, то представители тех республик, о которых идет речь на кинолекции. Благодаря этому повышается эмоциональность восприятия, теснее увязывается содержание кинолекций с жизнью и задачами подразделений по боевой службе, боевой и политической подготовке.

Это всего одна из многих форм культурно-просветительной работы солдатского клуба, где начальником капитан Н. Мирзоев. В перспективном плане на юбилейный год намечены и будут осуществлены и другие мероприятия, всесторонне освещающие жизнь советских республик, их братское сотрудничество, успехи ленинской национальной политики, ее международное значение.

С одобрением отзываются воины о тематических вечерах «У карты нашей Родины», «Велик победами народ, ведомый партией великой», о встречах со старыми большевиками, ветеранами труда, Советских Вооруженных Сил, депутатами Верховного Совета СССР, делегатами XXIV съезда КПСС, о вечерах вопросов и ответов «Что такое коммунизм?», «Как развивается экономика и культура Страны Советов?», «Знаешь ли ты край, в котором служишь?». Содержательны и интересны устные журналы «Ленинским курсом — в светлое завтра», «Бери с коммунистов пример», «Будь достоин славы героев». Неизменным успехом пользуются экскурсии по местам революционной и трудовой славы, на передовые промышленные предприятия, в колхозы и совхозы.

Творческих удач у клубных активистов много. Но в их работе есть и недостатки, которые, к сожалению, сужают сферу влияния культурно-просветительного учреждения на все стороны жизни, боевой службы и учебы личного состава. Начальник клуба, другие политработники части редко бывают в отдаленных подразделениях, недостаточно учитывают их специфику, запросы и интересы военнослужащих, вынужденных зачастую довольствоваться, так сказать, культурным самообслуживанием. Вызывает удивление и то, что в состав совета клуба входят представители только управления части, которые могут принять участие в подготовке и проведении меро-

приятий лишь с воинами, проходящими службу поблизости от штаба.

Серьезного упрека заслуживает клуб за пассивность в развертывании художественной самодеятельности, которая действует по давным-давно осужденному принципу — «от смотра к смотру». А возможности для ее создания и репетиций есть в каждой роте. Да еще какие! Так, духовой оркестр части, занявший первое место в первом туре конкурса оркестров внутренних войск МВД СССР, состоит из хорошо подготовленных музыкантов, каждый из которых мог бы оказать квалифицированную помощь подразделениям в создании самодеятельных коллективов. В их числе сержанты Г. Аллахвердян, В. Родин, младшие сержанты Л. Саркисов, А. Базилюк, рядовой Э. Алиев и другие. Если учесть, что эти воины — представители разных национальностей, которые могли бы подготовить немало музыкальных, вокальных и хореографических номеров в духе национальных традиций народов СССР, станет ясно, какие богатые возможности клуб упускает.

Мог бы возглавить работу художественной самодеятельности части военный дирижер оркестра лейтенант Ю. Назаров, выпускник Азербайджанской государственной консерватории и начинающий композитор. Однако его начинания не находят поддержки. На репетиции, дни которых установлены приказом по части, участники в большинстве случаев не приходят, подбором репертуара никто всерьез не занимается.

По этому поводу можно услышать разговоры о том, что, дескать, до смотра самодеятельности в честь 50-летия образования СССР еще время есть и поэтому особенно спешить некуда. Думается, именно таким подходом обусловлены и некоторые другие недостатки в работе клуба. В частности, наглядная агитация в Ленинских комнатах, на территории городков подразделений, а караульных помещениях обновляется медленно, поездки агитбригад по отдаленным ротам только намечаются, слабо ведется пропаганда достижений передовиков юбилейного социалистического соревнования.

Несколько подробнее хочется сказать о методологии работы по подготовке наглядной агитации. Зачастую, решив обновить и пополнить интерьер Ленинской комнаты, начальник клуба и заместитель командир роты по политической части разом снимают все стенды и монтажи. Затем начинается подготовка новых. Нередко она длится несколько недель. В помещении воцаряется беспорядок. Агитаторы подразделений, руководители и слушатели групп политических занятий на долгое время лишаются наглядных пособий. Утрачивается одно из

важнейших требований к наглядной агитации — оперативность в освещении вопросов внутренней и внешней политики Коммунистической партии и Советского правительства, важнейших событий, происходящих в стране и за рубежом, а также в жизни, боевой службе, учебе и дисциплине личного состава подразделения и части.

Казалось бы, значительно проще, используя сложившуюся так называемую щитовую форму интерьера Ленинских комнат, последовательно совершенствовать наглядную агитацию и пополнять ее новыми материалами. На деле же в большинстве случаев всякий раз все начинается сначала.

Недостаточно активно клуб привлекает и технические средства пропаганды. Так, в последнее время радиогазета выпускается нерегулярно. Перед микрофоном редко выступают создатели и носители передового опыта, идущие в первых рядах соревнующихся. Почти совсем забыты такие формы пропаганды достижений отличников боевой службы, боевой и политической подготовки, как свето- и фотогазеты.

В чем же истинные причины недостатков в деятельности культурно-просветительного учреждения по подготовке к 50-летию образования СССР? Начальник клуба капитан Н. Мирзоев — опытный, эрудированный политработник. Но его часто отрывают от клубных дел для решения не свойственных ему задач, которые занимают немало времени и требуют полной отдачи сил. Этим и объясняется, что с успешными мероприятиями соседствуют серьезные провалы, остаются неиспользованными испытанные формы работы по коммунистическому, воинскому, правовому и эстетическому воспитанию личного состава.

В постановлении ЦК КПСС «О подготовке к 50-летию образования Союза Советских Социалистических Республик», в частности, говорится: «Направить политическую работу на дальнейшее упрочение дружбы и братства воинов всех национальностей, воспитание гордости за достижения нашей Родины, содружества социалистических стран, готовности с оружием в руках защищать революционные завоевания народов». Не следует забывать, что в выполнении этого указания партии немаловажная роль принадлежит клубам. Они призваны с каждым днем повышать идейный накал и расширять размах культурно-просветительной работы, должны стать настоящими опорными базами командиров, политработников, партийных и комсомольских организаций частей и подразделений в идейном воспитании воинов. Этого требуют интересы боевой службы, боевой и политической подготовки личного состава.

Подполковник В. СЕРЕДИНСКИЙ.



КРЫЛАТАЯ ГОРДОСТЬ СТРАНЫ

Когда в мирном небе нашей Родины пролетает быстрокрылый истребитель или гигантский воздушный лайнер, советские люди с любовью провожают его взглядом. Они гордятся своей могучей авиацией, ее отважными соколами.

День Воздушного Флота СССР ежегодно отмечается как большой праздник. Этот день — традиционный смотр боевой выучки Военно-Воздушных Сил, достижений отечественной авиационной науки и техники, нашей авиационной промышленности, гражданской авиации. Страна чувствует своих крылатых сыновей и дочерей, всех тех, чьим разумом и трудом укрепляется ее воздушная мощь.

Советская авиация прошла героический путь. Боевые качества наших самолетов, умение летчиков владеть техникой не раз испытывали на себе враги. В борьбе с немецко-фашистскими захватчиками войны-авиаторы покрыли себя неуязвимой славой, показали подлинный героизм и высокое ратное мастерство. Около 200 тысяч из них награждены орденами и медалями, 2420-ти присвоено звание Героя Советского Союза. Многие авиационные части и соединения были преобразованы в гвардейские и удостоены высоких правительственных наград.

Как всегда, ведущее место среди летчиков-фронтовиков занимали коммунисты. Лучшие воины стремились связать свою жизнь с ленинской партией. Несмотря на боевые потери, число коммунистов в рядах авиаторов за годы войны почти утроилось.

Благодаря неустанной заботе Коммунистической партии в послевоенный период советская авиация шагнула далеко вперед. Она стала всепогодной, сверхзвуковой, ракетноносной. Многие наши самолеты по высоте, скорости и дальности полета не имеют себе равных в мире. Межконтиненталь-

ные ракетноносцы могут преодолеть огромные расстояния и практически достичь любой точки земного шара.

Боевая мощь Военно-Воздушных Сил СССР заключается не только в том, что они оснащены новейшей техникой и вооружением. Их главную силу составляют люди, обладающие высокими морально-боевыми качествами, беспредельно преданные социалистической Родине, советскому народу. Претворяя в жизнь решения XXIV съезда КПСС, они упорно совершенствуют свое мастерство, овладевают новейшей техникой, повышают боевую готовность частей. Свидетельством верности воинов-авиаторов великим идеям марксизма-ленинизма и пролетарского интернационализма, всесторонней проверкой их морально-психологической подготовки, способности умело и инициативно действовать в условиях современного боя явились учения и маневры «Днепр», «Двина», «Океан», «Братство по оружию», «Юг» и другие.

На новом этапе развития находится гражданский воздушный флот. На смену поршневым самолетам пришли современные газотурбинные лайнеры. В последнее время появились реактивные машины ТУ-134, ЯК-40. Поступил в эксплуатацию новый самолет ТУ-154, рассчитанный на перевозку 164 пассажиров.

В 1971 году самолетами было перевезено 78 миллионов человек, а к концу пятилетки эти перевозки составят 115 миллионов человек и свыше 2,5 миллиона тонн почты и грузов.

Верные сыны Родины, доблестные соколы-авиаторы вносят свой вклад в укрепление оборонного могущества страны, достойно несут вахту в честь 50-летия образования СССР.



Свет ЗОЛОТОЙ ЗВЕЗДЫ

Весна 1945 года. 354-я стрелковая дивизия после ликвидации восточно-прусской группировки противника двинулась от Данцига на запад. Шли по тридцать километров в сутки. Ефрейтору Семену Жогову и его друзьям из дивизионной разведки приходилось труднее остальных: разведчики действовали впереди походного охранения.

Забрезжил рассвет. Солдаты, поживаясь от холода, втягивались в лес. Сердитый северный ветер, налетавший с моря, качал израненные снарядами деревья. Плащ-палатки развевались, громко хлопали. Вдруг лес расступился — блеснули темные воды широкой реки. Над ней повисло черное небо, освещаемое зарницами редких орудийных выстрелов.

— Это же Одер, братцы! Скоро Берлин! — воскликнул кто-то из разведчиков.

«Да, Одер, — думал Жогов. — Долго до него шли. Позади Днепр, Западный Буг, Нарев, Висла. И вот — последние огненные версты, последний водный рубеж. Какая сила движется к нему!»

От сознания того, что ты частица этой силы, что ты выполняешь благородную освободительную миссию, Семена охватило радостное волнение. Это чувство наполняло сердца всех однополчан-фронтовиков, готовившихся к стремительному прыжку через реку.

Разведчики, расположившись в молодом дубняке, чистили и проверяли оружие.

— Интересно, какой этот Одер в низовье? — спросил товарища один из бойцов.

— Два наших Днепра, а посредине Припять, — ответил второй.

— А ты откуда знаешь?

— Офицер штаба рассказывал. Он был на берегу, смотрел в бинокль. Говорит, страшно запутанная река. Два мощных рукава, большая пойма, переплетенная притоками, каналами, дамбами.

— Трудновато нам придется при форсировании, — заметил собеседник.

И вдруг команда:

— Жогова к командиру!

Быстро собрав автомат, Семен вскинул его за плечо и скрылся в лесу.

Когда он докладывал командиру разведроты, в строю стояли более десяти солдат.

Офицер прошелся вдоль строя, поправил снаряжение, а потом сказал:

— Приказано затемно переправить группу разведчиков на остров, что посредине реки. Она должна уничтожить боевое охранение, уточнить расположение позиций и огневых средств противника за Одером. А потом переправится передовой отряд. Я там буду сам...

Старший лейтенант испытующе посмотрел на разведчиков и продолжал:

— Это очень ответственное дело, товарищи. Нужны только добровольцы. Желательно, выйти из строя!

Вся группа, точно по команде, шагнула вперед.

Командир подошел к Жогову. Положил руку на плечо:

— На тебя особая надежда: ты коммунист, бывалый разведчик. Помогай командиру группы. Ясно?

— Понятно, товарищ старший лейтенант, — ответил Жогов. — Не подведу.

Темная апрельская ночь. Ветрено и сыро. Две лодки с бойцами отчалили от берега. Когда они были почти у острова, взметнулась ракета. Противнику удалось обнаружить их. Открыли стрельбу вражеские автоматчики. Над Одером повисли светящиеся трассы пулеметных очередей. Перекрывая их трескотню, грянули наши орудия.

— Высадка! — раздалась команда.

Жогов выскочил из лодки. Холодная вода обожгла. Почти весь остров оказался затопленным.

Семен увидел красные язычки огня справа и, обходя их, пошел на сближение с противником. Воды по пояс. А местами попадались ямы. Вот кусты. Здесь где-то засел вражеский пулеметчик.

«Бьет наугад», — определил Жогов.

Он бесшумно вскочил на бугор и дал очередь по ярким вспышкам. Огневая точка замолчала.

Вдруг невдалеке слева послышался чей-то стон и всплеск. Похоже, что там шла рукопашная. Не теряя времени, Жогов поспешил на помощь. Оказалось, что наш боец вступил в борьбу с двумя фашистами. Один из них заметил Жогова и занес нож над его головой. Но Семен опередил его: оглушил прикладом. Другой гитлеровец был сражен выстрелом.

...Под вражеским огнем разведчи- ки уточняли оборонительные пози- ции и расположение огневых средств на противоположном берегу, подсту- пы ко второму руслу реки.

А на рассвете с правого берега полыхнули орудийные выстрелы и залпы «катюш». Подразделения уст- ремились к десантно-переправочным средствам, замаскированным у реки. Но как только начали форсирование, попали под массированный огонь противника. К острову удалось про- рваться лишь нескольким лодкам, в которые сели разведчики и направи- лись к левому берегу.

Вражеская артиллерия ударила по острову.

Лодки почти у самого берега. Гус- той туман скрывал их от противника. Высадившись, разведчики внезапно атаковали фашистов и овладели пер- вой траншеей.

А вот дальше продвижение затор- мозилось — обрушился огонь с вы- соты. Близкая пулеметная очередь огневой плотью хлестнула перед Жо- говым. Когда он поднял голову, то заметил на склоне фигуры в серо- зеленых мундирах. «Контратака!» — мелькнула мысль.

Гитлеровцы находились в несколь- ких десятках метров.

— Наседают, черти, — со злостью сказал Жогов оказавшемуся рядом молодому бойцу Павлу Быкову.

И тут увидел: там, где был установлен наш ручной пулемет, взметнулся столб земли. Семен Жогов полоснул из автома- та. Вспомнил, что в соседнем окопе видел вражеский пулемет. «А что, если!..»

— За мной, Павел! — крикнул Жогов.

Пулемет оказался исправным. Нашли и боеприпасы.

— Порядок! — с облегчением прогово- рил Жогов.

А фашисты все ближе.

— Стреляй же! — с нетерпением произ- нес Быков.

— Не торопись. Будем бить наверняка...

Хладнокровным, расчетливым Жогов стал не сразу. Не забыть ему свое боевое кре- щение. Его он получил на Курской земле, на речке Кшень, где наши подразделения летом 1942 года держали оборону. Рота тогда отходила на новый оборонительный рубеж. Пот застилал глаза, разъедал кожу. Вдруг появились вражеские самолеты. К небу поднялись столбы земли. Послыша- лись стоны и крики раненых. Жогов впер- вые видел эту картину. Как-то жутко стало.

— Чего лежишь? — хриплым голосом за- кричал командир отделения. — Стреляй по самолетам!

Эта команда вывела солдата из оцепе- нения. Он тут же изготовился к стрельбе и открыл огонь по пикирующим бомбар- дировщикам.

Когда «юнкерсы» улетели, к Жогову по- дошел сержант:

— Ну как, страшно было?

— Страшновато...



— Трудно бывает первый свой страх по- бороть. Но ты не подкачал...

«Да, первый страх. А как Быков? Боит- ся?» — Жогов посмотрел на бойца. Глаза у того горели, он плотно прижался к зем- ле:

— Чего медлишь? Они же рядом. Стре- ляй!

— Вижу, — стиснув зубы, отозвался Се- мен.

— Пора, — наконец произнес он.

Захлебываясь, ударил пулемет. Его смер- тоносные очереди косили приближавшиеся цепи врага. Гитлеровцы дрогнули и отка- тились назад.

Наступило затишье. В окоп Жогова при- полз командир отделения. Все его лицо дышало азартом боя:

— Здорово ты им поддал. Но, думается, Григорьевич, не успокоятся они, пока мы здесь. На большую мозоль им наступили. С минуту на минуту нужно ждать новой контратаки.

Словно в подтверждение этих слов до- несся чей-то голос:

— Немцы! Прорвались на фланге!

Жогов схватился за оружие.

— Бери Быкова, Соломина. Живо туда. Положение восстановить! — приказал Жо- гову командир.

— За мной! — крикнул Семен товари- щам.

«Столько времени держаться и вдруг от- ступать, — от этой мысли Семен ускорил бег. — Только бы наши продержались!..»

А нашим действительно было туго. Груп- пе гитлеровцев уже удалось просочиться в их боевые порядки. Между кустами мель- кали фигуры вражеских автоматчиков.

— Давай к тому бугорку! — крикнул Жогов Быкову. — Ударим во фланг им.

Павел старался быть рядом с Жоговым. Он видел его самообладание в бою и чувствовал себя увереннее. Бойцы незаметно проскочили ложиной и приблизились к фашистам. Дали несколько очередей из автоматов, а потом метнули связки гранат.

Гитлеровцы — в замешательстве. Разведчики вскопчили и — к ним. Завязалась рукопашная схватка. И вдруг Семен увидел: прямо на него несется долговязый гитлеровец. Уже вскинул автомат. Вот-вот прогремит очередь. Но Жогов выстрелил первым.

Фашисты не выдержали удара и отступили. Положение было восстановлено.

А тем временем началось форсирование Одера. Под прикрытием дымовых завес от берега отчалили десятки лодок и катеров. За ними по быстро наведенным переправам двинулись танки, пехота, артиллерия. Высадившись на захваченный плацдарм, наши части начали таранить оборону противника.

С первыми подразделениями пошли вперед и разведчики. И среди них был Семен Жогов. Это о нем парторг полка майор Саркисян потом напишет в партийной характеристике: «При форсировании важнейшего водного рубежа тов. Жогов С. Г. проявил подлинный героизм. Переправившись через Одер, он с группой бойцов занял плацдарм. Фашисты неоднократно бросались в контратаки на группу храбрецов, укрепившихся на левом берегу, готовых отдать свои жизни ради выполнения боевого задания командования. Тов. Жогов был душой этой горсточки храбрецов, обеспечившей успех форсирования реки нашими подразделениями».

Указом Президиума Верховного Совета СССР Семену Григорьевичу Жогову было присвоено высокое звание Героя Советского Союза.

Вручая Звезду Героя и орден Ленина, командующий 65-й армией генерал-полковник П. Батов сказал Семену Жогову:

— Воевали вы, ефрейтор, хорошо. А теперь вам надо учиться. Направим вас в училище...

С тех пор прошли многие годы. Семен Григорьевич стал офицером. Был политрабботником. После окончания военного института перешел на штабную работу. Но всегда он среди людей, его сердце тянется к ним. Он часто бывает в подразделениях: в войсковых нарядах, на занятиях передает свой фронтовой опыт, учит мастерству, постоянной боевой готовности.

Вот и сегодня подполковник Жогов на ротных учениях. Как посредник он пристально следит за действиями командира. Тот грамотно решает вводные, уверенно управляет подразделением.

Как только воины стали выходить на рубеж атаки, в небо, затянутое дождевыми тучами, врзалась сигнальная ракета. Воздух наполнился треском пулеметов и автоматов. Раздалась команда: «В атаку, вперед!»

Рота устремилась через проходы в «минном поле».

«Молодцы! Хорошо идут», — подумал Жогов.

Рота снова развернулась в цепь. Почти на одном дыхании наступающие ворвались на передний край обороны и стремительно продолжали двигаться в глубину.

Дан отбой. Задымили папиросы. Солдаты заговорили о ходе полевых занятий.

— Спрашиваете, как действовали? — взглянув в глаза молодому лейтенанту, произнес подполковник Жогов. — Активно наступали. Но некоторые...

Семен Григорьевич почувствовал, что к их разговору прислушивались стоявшие рядом солдаты, и, обращая уже к ним, продолжал:

— Вот вы, например, — и показал на высокого солдата, — вы замешкались перед «минным полем». Это дорого могло бы обойтись в бою.

Воин густо покраснел.

...В разрывы свинцовых туч выглянуло солнце. От вымокших солдатских гимнастеров потянулся пар.

Жогов сбросил плащ-накидку. И на его груди сверкнула Золотая Звезда Героя Советского Союза. Увидев ее, солдаты плотнее окружили офицера.

— Расскажите о себе, — попросили его.

— О себе? Воевал как все. Служил в разведке.

И дальше рассказ о боевых друзьях, их подвигах. Семен Григорьевич говорил солдатам об истоках мужества защитников Родины, их дисциплине, исполнительности.

— Прилежание, помноженное на дисциплину, сознательное, четкое исполнение воинского долга, во всем повиновение командиру — вот что помогало фронтовикам в самых сложных условиях боя не теряться, побеждать сильного врага.

— Товарищ подполковник! А вы ошибались когда-нибудь? — спросил рядовой А. Туранов, тот самый, которого пожурил офицер.

Жогов задумался, улыбнулся.

— Да, случалось, — сказал он. — Помню, однажды мы выбивали противника из небольшой деревни. На ее окраине разгорелась жаркая схватка. Вижу: прямо на меня несется фашист. Он уже рядом. Не увернешься — нанесет удар. Делаю обманное движение, и гитлеровец промахивается. Я выстрелил, и он рухнул на землю.

Враг не выдержал напора наших бойцов и бросился бежать. «Удирают, сволочи!» — подумал я и прибавил шагу. «Осмотрите вот те кусты у дороги, — показывая рукой, крикнул мне на ходу командир отделения. — Вроде бы там фашист». Я мельком взглянул на кусты — ничего не заметил. Думаю, зачем прочесывать их. Только пробежал несколько метров, как невдалеке раздался взрыв гранаты. Что-то обожгло бедро. В горячке боя я и не сообразил, кто бросил гранату. Оказалось, спрятавшийся в кустах враг.

Боли я сразу не почувствовал. Потом схватился рукой за бедро — она стала мокрой от крови. Ко мне подбежал один из бойцов нашего взвода. «Что, царапнул?» — спрашивает. «Да, немного заде-

ло», — отвечаю. А он мне: «Не зря говорят: не доглядишь оком, заплатишь боком. Но ты не огорчайся. Заживет».

Вот такой просчет получился. Но вывод для себя я на всю жизнь сделал...

* * *

Рота снова в наступлении. Посредник дал вводную — на пути одного из взводов заболоченный участок. Не пройти. Только воины приняли вправо, пулемет «противника» открыл огонь по наступающим. Залегли. Сразу несколько автоматных очередей ударили по пулемету, но он продолжал стрелять.

«Неужели никто не догадается подавить? — подумал Жогов. — Ведь фланг роты не защищен».

Он перевел взгляд на командира подразделения. Тот тоже волновался, заметив

«противника». И вдруг его лицо засияло. Семен Григорьевич посмотрел вперед и увидел, как солдат быстро пополз к небольшому оврагу. Еще несколько минут, и он бросил гранату в окоп пулеметчиков.

— Кто же это? — спросил командир роты и плотнее прижал бинокль к глазам. — Рядовой Туранов, товарищ подполковник!

Учения закончились. И снова подполковник Семен Григорьевич Жогов в кругу воинов. Большие, волнующие чувства рождает у них свет его Золотой Звезды. Им хочется подтянуться в присутствии героя, быть чуть-чуть похожими на него, на других мужественных фронтовиков, показать, что они — достойные наследники отцовской славы.

Подполковник И. БОЙКО.

СЫН СОЛДАТА

Сержант Иван Яременко — один из лучших начальников войсковых нарядов. Недавно за бдительность, смелость и решительность при задержании опасного преступника ему был предоставлен краткосрочный отпуск с выездом на родину.

...Не успел Иван переступить порога родного дома, как попал в объятия родителей. И сразу, конечно, посыпались вопросы.

— Почему телеграмму не дал! — спрашивал отец.

— Устал, поди, с дороги! — суежилась мать.

А деду все не терпелось узнать, за что Иван получил отпуск.

— За службу, — пробовал было отмазаться Иван. Но рассказывать так пришлось — и о том, как он вместе с рядовым Василием Кравченко задержал опасного преступника, и о товарищах по подразделению, с которыми успел крепко подружиться.

Как-то патрульные обходили свой маршрут. До окончания смены оставалось меньше часа. Прохожие попадались редко.

Сержант Яременко неожиданно остановился:

— Взгляните-ка в сторону магазина. Необычно как-то сложены ящики: загораживают окно и вход в помещение.

И действительно, совсем недавно ящики эти были разбросаны вокруг магазина. А теперь вот сложены таким странным образом. Кто успел их собрать и что это — небрежность или умысел!

— Да-а... Надо разобраться... — И сержант тихо скомандовал: — За мной! Быть в готовности к любым действиям!

Наряд направился к магазину. Между ящиками Яременко и Кравченко заметили узкий проход. Замок на двери был сорван.

Грабитель, забравшийся в помещение, видимо, услышал шаги и притаился за дверью. Яременко постоял с минуту в раздумье, затем дал Кравченко знак быть на чеку и резко толкнул дверь. Преступник метнулся к выходу. Яркий луч фонарика осветил его лицо, выхватил из темноты руку с железным ломиком... А дальше все решала смекалка, быстрота действий. Грабителя обезоружили.

— Рядовой Кравченко, немедленно сообщите о задержанном в отделение милиции, — приказал сержант, а сам остался с преступником.

Сначала тот угрожал, ругался, но Яременко молчал. Тогда злоумышленник сменил тактику.

— Отпусти, — упрашивал он. — Я хорошо отблагодарю. А потом, какой я вор! Сам видишь: ничего не украл...

Иван жестом прервал его.

Позже выяснилось, что Кравченко и Яременко задержали опасного преступника, которого разыскивали органы милиции.

И это не единственный случай, когда они проявляли высокую бдительность и мастерство.

...Любуются Иваном родители. В их глазах радость. Дед не выдерживает:

— Молодец, Ванюша! Честь нашу фамильную несешь высоко. Так держать, внучек!

Сам Кирилл Лаврентьевич прошел сквозь огонь гражданской войны, а его сын Петр храбро сражался на полях Отечественной.

Сержанту Ивану Яременко есть с кого брать пример, есть кому подражать. Ратная слава деда и отца шагает с ним рядом, прибавляет ему сил в благородном его деле.

А. АНАТОЛЬЕВ.

Сейчас уже стало привычным, что в охране объектов, в боевой подготовке, хозяйственной деятельности частей и подразделений повседневно применяются различные машины, устройства, приборы, механизмы. Техника прочно вошла в жизнь войск, стала одним из важнейших факторов их боевой готовности, существенно облегчила боевую службу, украсила быт воинов. Вместе с тем она принесла новые заботы, предъявила повышенные требования к личному составу.

Чтобы эффективно использовать технические средства, нужны глубокие знания, твердые навыки. Как говорил товарищ Л. И. Брежнев на приеме в Кремле в честь выпускников военных академий, успех определяют люди, вооруженные современной техникой, в совершенстве овладевшие ею, идейно стойкие, убежденные в правоте того дела, которое они защищают.

Носители высокой технической культуры во внутренних войсках — классные специалисты. Как правило, это хорошо образованные, политически сознательные воины, глубоко понимающие роль технических средств, обладающие чувством личной ответственности за их грамотное применение. Тонким знанием техники, умелым ее обслуживанием они вносят большой вклад в успешное выполнение задач, стоящих перед подразделениями. Вот почему политически зрелый, высококвалифицированный младший специалист ныне выдвигается на одно из первых мест в нашей боевой службе, становится незаменимым помощником командира в обеспечении надежной охраны объектов.

Мастерски владеет своей профессией инструктор ИТСО коммунист старший сержант В. Пóка. Он всегда предельно точен, пунктуален в обслуживании и ремонте техники, требует того же от подчиненных, постоянно пополняет свои знания, стал



КЛАССНЫЙ СПЕЦИАЛИСТ

специалистом первого класса. Технические средства на объектах действуют безотказно. Добросовестный труд и мастерство воина отмечены высокой наградой — знаком «За отличие в службе» II степени.

Специалистов, в совершенстве знающих свое дело, становится все больше. И в этом ярко проявляется тяга к повышению технической культуры. Движение за классность особенно широко развернулось в связи с подготовкой к 50-летию образования СССР. Многие солдаты, сержанты, прапорщики и офицеры в честь знаменательной даты взяли обязательство сдать на классность или повысить ее. Необходимо всячески поддерживать это патриотическое стремление, добиваясь того, чтобы каждый воин непременно достиг цели.

Наибольших успехов в подготовке классных специалистов добиваются в тех частях, где она не пущена на самотек, а ведется организованно. Чтобы придать ей целеустремленность, рекомендуется иметь подробный план: кто из солдат, сержантов, прапорщиков, офицеров по какому виду, к какому сроку должен сдать на классность, подтвердить или повысить ее, какую работу для этого провести с каждой категорией военнослужащих.

Особая ответственность ложится на учебные подразделения. Ведь именно здесь закладывается основа высокой квалификации будущих сержантов, младших специалистов. И важно поставить дело так, чтобы каждый выпускник получил хорошую подготовку, сдал на классность.

Умело организует эту работу командир учебного взвода лейтенант Н. Кригер. Каждое занятие он тщательно готовит и проводит на высоком методическом уровне, стараясь дать обучаемым как можно больше знаний и навыков. Со слабоуспевающими занимается индивидуально. Чтобы развить у подчиненных интерес и любовь к технике, углубить знания, офицер активно вовлекает их в рационализаторскую работу: вместе с курсантами составляет схемы, монтирует приборы, помогает консультациями, литературой, материалами. Воины ежедневно соревнуются за лучшее усвоение тем, выполнение учебных задач, нормативов. В конце учебного дня подводятся итоги, называются победители, анализируются недостатки. Не случайно все выпускники подразделения отличаются высокой технической подготовкой.

Учебные подразделения и сборы, безусловно, дают воину знания и навыки, необходимые для обслуживания техники. Но настоящим ее знатоком он становится на практической работе. И здесь многое зависит от обстановки, в которой он осуществляет свою деятельность. Важно окружить его вниманием и заботой, дать возможность проявлять самостоятельность, помочь совершенствовать мастерство. К сожалению, такие условия созданы не везде. В некоторых подразделениях еще не научились как следует ценить специалистов, правильно использовать, обучать, воспитывать. Их слабую подготовку оправдывают различными причинами: срывами занятий из-за неотложных служебных дел, отсутствием хороших пособий, неодинаковостью профессий — у каждой категории, мол, своя программа.

И все же, несмотря на трудности, в любом подразделении есть возможности для того, чтобы лучше наладить учебу и службу специалистов, обеспечить рост их классной квалификации. Это подтверждается опытом передовых подразделений, где младшие специалисты повседневно чувствуют поддержку офицеров, коммунистов, всего коллектива. С ними регулярно проводят занятия, дают индивидуальные задания и контролируют их выполнение, организуют консультации, помогают в приобретении литературы. Для учебы активно используются парко-хозяйственные дни, которые проводят так, чтобы личный состав, обслуживая технику, углублял свои знания и навыки. Уделяется внимание полевой выучке специалистов, их приучают действовать в сложной обстановке.

В походе за повышение технической культуры, умножение числа классных специалистов велика роль социалистического соревнования. Разумеется, если оно умело организовано. Бывает, что, достигнув определенного рубежа, младший специалист успокаивается. Необходимо разъяснить ему перспективу дальнейшего роста, помочь взять и выполнить повышенное обязательство.

Возглавить соревнование за высокую техническую культуру призваны офицеры. Командир, политработник подразделения не могут успешно руководить боевой службой, обучать и воспитывать подчиненных, не имея технических знаний. Вот почему заслуживает всяческой поддержки стремление офицеров приобрести классную квалификацию оператора или механика технических средств. Следует четко спланировать и регулярно проводить с ними занятия по изучению техники, организовать подготовку и в конце учебного периода принять экзамены на классность. В этом деле большие задачи стоят и перед военными училищами. Необходимо сделать все для того, чтобы каждый выпускник пришел в войска не только хорошо образованным командиром, политработником, но и носителем высокой технической культуры, классным специалистом.

Подготовку классных специалистов в некоторых частях не ограничивают плановыми занятиями, а используют дополнительные возможности. Здесь регулярно функционируют лектории повышения технических знаний. Клубы организуют технические конференции, посвященные передовому опыту, вечера боевой техники, демонстрацию научно-популярных и учебных кинофильмов.

Не менее популярными стали кружки технического творчества, создаваемые, как правило, по инициативе комсомольских организаций. Это более доступная форма, особенно для подразделения. Руководство кружками, активное участие в рационализации и изобретательстве, обучении солдат и сержантов повышают знания и авторитет младших специалистов, вызывают у молодежи тягу к изучению техники.

Очень важно, чтобы рост числа классных специалистов в подразделениях и частях сопровождался постоянным улучшением качества боевой службы. Этого удается достичь лишь при том условии, если командиры, политработники, партийные и комсомольские организации повседневно и предметно занимаются воспитанием младших специалистов, повышают их политическую сознательность, понимание своей роли и личной ответственности за надежную охрану объектов. Необходимо разъяснять, что военнослужащий может быть снижен в классной квалификации или лишен ее, если он халатно относится к выполнению своих обязанностей, грубо нарушает правила эксплуатации технических средств, несения боевой службы. Классный специалист — образец дисциплинированности, исполнительности, аккуратности: техника любит, чтобы к ней относились бережно, по-хозяйски.

Немало инициативы в выращивании классных специалистов, их воспитании проявляют партийные и комсомольские организации. Так, организация ВЛКСМ, возглавляемая лейтенантом В. Даценко, регулярно рассматривает эти вопросы на своих собраниях, интересуется, как комсомольцы, в том числе молодые офицеры, выполняют свои социалистические обязательства по изучению техники, участвуют в рационализаторской работе, в смотре-конкурсе по научно-техническому и изобретательскому творчеству в честь 50-летия образования СССР. Все это благотворно сказывается на практических делах.

Однако надо признать, что далеко не все партийные и комсомольские организации глубоко вникают в эти вопросы. Некоторые из них предпочитают стоять в стороне, слабо спрашивают с коммунистов и комсомольцев за низкую техническую культуру, неумелое обращение с закрепленной аппаратурой и вооружением. Такое положение вызывает тревогу. Важно всем без исключения партийным и комсомольским организациям повернуться лицом к технике, предметнее заниматься воспитанием младших специалистов. Их долг — обеспечить авангардную роль коммунистов и комсомольцев в походе за техническими знаниями, в борьбе за классность, в осуществлении технической политики во внутренних войсках.

Необходимо сделать все, чтобы выполнить требования Министра внутренних дел СССР, начальника войск по повышению технических знаний личного состава. Нынешний год — год развернутой борьбы за овладение техникой.

Классная квалификация — вот тот рубеж, к которому должен стремиться каждый младший специалист, каждый солдат, сержант, прапорщик, офицер!



УБЕДИТЕЛЬНО, ЯРКО

**Полковник И. БЕЛИКОВ, заместитель начальника
Политического управления внутренних войск МВД СССР**

Большие и ответственные задачи возложены на военные училища Министерства внутренних дел СССР. Они призваны готовить офицеров — командиров, политработников, специалистов войскового тыла, способных твердо и последовательно проводить в войсках политику Коммунистической партии, на уровне современных требований организовывать боевую службу, обучать и воспитывать подчиненных, осуществлять тыловое обеспечение.

В успешном решении этих задач огромная, поистине ведущая роль принадлежит кафедрам и циклам общественных наук. Среди качеств советского специалиста, о которых говорил на Всесоюзном слете студентов Генеральный секретарь ЦК КПСС товарищ Л. И. Брежнев, на первом месте стоит овладение основами марксистско-ленинского учения, умение ясно видеть политические цели партии и страны. Учение марксизма-ленинизма — это основа, неотъемлемая составная часть знаний специалиста любого профиля. Глубокое, творческое изучение курсантами и слушателями общественных наук имеет решающее значение в формировании у них коммунистического мировоззрения, высокой партийности и идейной убежденности.

В последние годы в военных училищах МВД СССР проведена значительная работа, направленная на выполнение постановления ЦК КПСС «О мерах по дальнейшему развитию общественных наук и повышению их роли в коммунистическом строительстве». Решения исторического XXIV съезда КПСС, документы партии, посвященные празднованию 100-летия со дня рождения В. И. Ленина и подготовке к 50-летию образования СССР, обогатили идейный уровень преподавания.

Новый этап в деятельности кафедр и циклов общественных наук связан с решениями XXIV съезда КПСС. Преподаватели военных училищ немало сделали для пропаганды материалов съезда и реализации его требований и выводов в процессе обучения. Они отчетливо понимают, что без всестороннего освоения того нового, что внес XXIV съезд партии в революционную теорию, движение вперед в подготовке высококвалифицированных военных кадров, в повышении боеготовности и боеспособности войск немислимо.

Кафедры и циклы общественных наук военно-учебных заведений выросли количественно и качественно. Сейчас на них трудятся 2 доктора и 13 кандидатов наук. Многие сдали или сдают экзамены кандидатского минимума, ведут полезную научно-исследовательскую работу. Большинство преподавателей, особенно полковник В. Лавров, подполковники И. Ходанович, Н. Дойников, В. Карамышев, М. Хантиль, К. Шемагин, майор Х. Таболов и другие, с любовью относятся к порученному делу, проявляют высокую ответственность и инициативу, находятся в постоянном поиске неиспользованных возможностей и резервов, наиболее прогрессивных методов обучения и воспитания курсантов.

В целом заслуживают положительного отзыва те перемены к лучшему, которые произошли после XXIV съезда КПСС в деятельности цикла общественных наук Орджоникидзевого военного училища (начальник цикла полковник Ф. Крутоголов). Здесь с учетом решений и документов съезда полностью переработан лекционный фонд по курсам истории КПСС, партийно-политической работы, основ педагогики и психологии. Кроме того, силами преподавателей по материалам съезда подготовлен ряд лекций, рефератов, консультаций, наглядных пособий.

Преподаватели настойчиво ищут эффективные пути и средства совершенствования идейного содержания и методического уровня лекций, семинарских занятий. Активно действуют предметные комиссии. Большое внимание уделяется руководству самостоятельной работой курсантов над первоисточниками. Цикл подготовил в помощь курсантам пособия по методике самостоятельной работы над марксистско-ленинской литературой. Определен обязательный её минимум для изучения и конспектирования, установлен систематический контроль за этим. Преподаватели активно

У У

опираются на партийные и комсомольские организации подразделений, поддерживают тесную связь с командирами и политработниками. На собраниях, заседаниях бюро заслушиваются отчеты коммунистов и комсомольцев о том, как они овладевают марксистско-ленинской теорией, организуется обмен опытом.

Заметные сдвиги наблюдаются в преподавании общественных дисциплин и в других военных училищах. Вместе с тем продолжают иметь место и существенные недостатки. Некоторые кафедры и циклы еще медленно перестраивают свою работу в свете требований XXIV съезда партии и постановления ЦК КПСС от 14 августа 1967 года, не всегда проявляют подлинно партийную заботу о повышении идейного уровня и качества лекций и семинаров. Иногда преподаватели приходят на занятия без основательной подготовки, проводят их на низком идейном и методическом уровне. В ряде случаев слабо осуществляется, а то и вовсе предается забвению такой важнейший принцип обучения, как тесная связь с практикой коммунистического строительства, задачами и деятельностью войск.

Вот почему проблема дальнейшего повышения идейности, научности и партийности преподавания общественных наук остается для наших военных училищ по-прежнему острой и актуальной. Ведь речь идет в сущности о мерах, которые должны еще выше поднять роль общественных наук в формировании коммунистической убежденности, научного мировоззрения, высоких морально-политических и боевых качеств курсантов, о превращении знаний, идеологических установок в нормы поведения и действия будущих военных специалистов.

Формирование у широчайших масс трудящихся коммунистического мировоззрения, воспитание их на идеях марксизма-ленинизма было на XXIV съезде КПСС охарактеризовано как сердцевина всей идейно-воспитательной работы партии.

В военных училищах эту задачу мы обязаны решать, всесторонне учитывая специфику деятельности офицерских кадров внутренних войск и помня ленинское положение об особенностях формирования коммунистического миропонимания у людей различных занятий. В. И. Ленин писал, что «инженер придет к признанию коммунизма НЕ ТАК, как пришел подпольщик-пропагандист, литератор, А ЧЕРЕЗ ДАНИЕ СВОЕЙ НАУКИ...»

Применительно к изучению марксизма-ленинизма в училищах эти особенности проявляются в военном аспекте общественных наук, в их взаимодействии с военными и военно-техническими дисциплинами, в неразрывной связи с вопросами военного строительства, жизнью Советских Вооруженных Сил, со спецификой деятельности наших войск. Идейная закалка курсантов рассматривается как важнейший вклад в дальнейшее укрепление морального духа войск, повышение боеготовности.

Первейшей предпосылкой плодотворного решения всех учебно-воспитательных задач, формирования у будущих офицеров коммунистического мировоззрения является глубокое изучение великого ленинского теоретического наследия в неразрывном единстве с историческим опытом нашей партии, особенно с материалами XXIV съезда.

Яркому и всестороннему освещению величайшей роли В. И. Ленина в творческом развитии марксизма, интернациональной сущности ленинизма, всемирно-исторического значения трудов вождя в революционном преобразовании общества уделено сейчас главное внимание в преподавании общественных наук.

Среди общественных дисциплин, изучаемых во всех военных училищах, особое место занимает курс истории Коммунистической партии Советского Союза. Героический путь и богатейший опыт ленинской партии дают огромные возможности для формирования мировоззрения курсантов и слушателей, воспитания их в духе советского патриотизма и социалистического интернационализма, идейной стойкости и непримиримости к любым проявлениям чуждой нам идеологии. В лекциях и на семинарах по истории КПСС убедительно и глубоко раскрываются научный характер политики партии, ее роль как авангарда и вождя масс, международное значение исторического опыта КПСС, созидательная деятельность партии и народа в осуществлении решений XXIV съезда.

Нельзя, однако, сказать, что все у нас в этом отношении благополучно. Возьмем вопрос об изучении в училищах ленинского теоретического наследия. Несмотря на большие достижения в этой области, задача еще далеко не решена. В некоторых лекциях и на семинарах работы В. И. Ленина рассматриваются лишь в историческом плане, не всегда раскрывается значение огромного богатства ленинской мысли для сегодняшней действительности, для деятельности КПСС, коммунистических и рабочих партий различных стран. В изучении трудов В. И. Ленина отдельными курсантами не преодолен формализм, иногда первоисточники конспектируют больше для отчета перед преподавателем, а творческое, углубленное их усвоение подменяют чтением и конспектированием популяризаторских статей и брошюр.

Дело чести и высокий долг каждого преподавателя — добиться, чтобы наша молодежь хорошо знала бессмертное учение В. И. Ленина, училась жить и бороться по-ленински. Помочь курсантам постичь глубину этого учения, разжечь у каждого из них осознанное и горячее стремление умом и сердцем прикоснуться к чистейшему роднику ленинской мысли, относиться к созданному В. И. Лениным как к арсеналу, чтобы стать богаче, чтобы яснее представить себе путь и смысл жизни, — вот к че-

му обязаны стремиться те, кто призван вооружать будущих офицеров марксистско-ленинской теорией.

При изучении истории КПСС нередко преподаватели, а вслед за ними и курсанты придают первостепенное значение запоминанию исторических дат, событий, фактов и цифр в ущерб глубокому осмыслению всего богатства идей и теоретических положений, содержащихся в курсе, существа непреходящего опыта КПСС, ее славных революционных, трудовых и боевых традиций.

Формирование научного мировоззрения курсантов проходит в условиях острейшей идеологической борьбы. Поэтому дальнейшее активное разоблачение буржуазной идеологии, критику всякого рода ревизионистских концепций надо рассматривать как одну из важнейших обязанностей кафедр и циклов. Интересная работа в этом направлении ведется, в частности, кафедрами Высшего политического училища.

Следует внимательнее следить за изменениями в содержании и методах враждебной пропаганды, умело реагировать на них, своевременно информировать преподавателей. Говорить об этом приходится потому, что встречаются еще факты примитивной, легковесной критики буржуазных, реформистских, ревизионистских и догматических взглядов. Иногда преподаватель, по сути дела, знакомит своих слушателей с содержанием тех или иных чуждых нам «теорий» да отделяется по их адресу лишь самыми общими критическими фразами, полагая, что они сами себя разоблачат. Нечего доказывать, что подобная критика далека от ленинского подхода к борьбе с буржуазной идеологией.

В. И. Ленин учил глубоко, аргументированно раскрывать классовые и гносеологические корни буржуазных теорий, показывать их органическую связь с переживаемым моментом исторического развития, а главное, давать научное позитивное решение тех проблем, на которых паразитируют идеологи империализма.

Находясь на передовом участке идеологической работы, преподаватели общественных наук обязаны постоянно помнить о необходимости формирования у своих воспитанников умения всегда и во всем четко стоять на классовых позициях, классового подхода к явлениям жизни.

Как уже отмечалось выше, одной из главнейших задач, над решением которой предстоит и впредь упорно трудиться всем кафедрам и циклам, каждому преподавателю общественных наук, остается всемерное усиление связи преподавания с современностью, с практикой коммунистического строительства, с жизнью, деятельностью и задачами внутренних войск.

Что связь эта становится все теснее и органичнее и подавляющее большинство преподавателей научились ее осуществлять, — не подлежит никакому сомнению. Образцы удачной связи с современностью, например, отмечены на семинаре по книге В. И. Ленина «Две тактики социал-демократии в демократической революции». Руководивший семинаром подполковник И. Тризна и курсанты группы, рассматривая основные положения классического ленинского произведения, обстоятельно и мотивированно говорили о революционной роли рабочего класса в современных условиях, о выводах XXIV съезда КПСС по этому вопросу, критиковали нынешние оппортунистические, троцкистские, левацкие и маоистские концепции революции.

К сожалению, это бывает еще не на всех занятиях. Несмотря на абсолютную очевидность проблемы, некоторые преподаватели связь с современностью, с практикой осуществляют слабо. В лекциях и на семинарах не всегда учитываются последние решения партии и правительства, те коренные изменения, которые произошли в развитии военного дела, в том числе во внутренних войсках. Отдельные преподаватели чересчур привязаны к однажды разработанному тексту лекций, не обогащая их свежими данными и выводами, не помогают курсантам и слушателям найти правильные ответы на те вопросы, которые выдвигает жизнь.

Такие недостатки были замечены, например, в лекции по теме «Руководство педагогической деятельностью офицеров, сержантов, партийного и комсомольского актива», прочитанной в январе в Высшем политическом училище. В ней были упущены требования XXIV съезда партии и постановлений ЦК КПСС по вопросам воспитания советских людей.

В лекции, посвященной деятельности Коммунистической партии по осуществлению решений XXII съезда КПСС, прочитанной в Саратовском военном училище, ни слова не было сказано о том, какие меры осуществила партия между XXII и XXIII съездами по укреплению оборонной мощи Родины, развитию Вооруженных Сил и усилению в них партийно-политической работы, укреплению законности и правопорядка в стране, органов и войск МВД. И такую лекцию читали для будущих офицеров!

Если знание книжное, цитатное, оторванное от жизни, как неоднократно подчеркивал В. И. Ленин, ничего не стоит вообще, то уж вдвойне-втройне нетерпим уход от практики при изучении курса партийно-политической работы в войсках. Между тем на цикле общественных дисциплин Саратовского военного училища мы встретились с фактами именно такого книжного, начетнического подхода к преподаванию этого предмета. Здесь даже тему, относящуюся к деятельности организаций ВЛКСМ, ухитрились преподнести при полном отсутствии каких-либо сведений и выводов из практики комсомольской работы в войсках. Ощутимый отрыв цикла от жизни чувствуется и в некоторых других лекциях. Одни из них, пропагандирующие

441

явно устаревшие положения, базируются на материалах четырех-, пятилетней давности, а потому не свободны от ошибок и путаницы, другие страдают неконкретностью и декларативностью.

Вот, скажем, лекция подполковника А. Богачева об организации социалистического соревнования в войсках. Лишь одна страница ее текста из двадцати шести посвящена работе командира взвода по этому вопросу, на остальных излагаются общие положения. Трудно после этого рассчитывать, что выпускники училища со знанием дела будут организовывать соревнование во взводах.

К числу важнейших проблем относится, как известно, морально-политическая и психологическая подготовка личного состава. Пока она не находит должного отражения и обоснования в программах, лекциях и методических материалах. Между тем часть выпускников училищ — пусть незначительная, попав в относительно сложные условия службы, встретившись с трудностями быта, начинает тяготиться избранной профессией, а то и вовсе разочаровывается в ней. Прививать любовь к почетной профессии офицера, гордость за принадлежность к офицерской семье, за службу во внутренних войсках, готовность к преодолению трудностей — во всем этом педагогическим коллективам училищ принадлежит ведущая роль.

Не меньшего внимания заслуживает и проблема укрепления воинских коллективов и их влияния на формирование личности воина. Будущих офицеров-воспитателей надо лучше готовить к работе с коллективом, давать им максимум знаний о педагогических и психологических основах его укрепления и навыков руководства им.

Совершенствование работы по привитию курсантам навыков политического, воинского, эстетического воспитания воинов, опоры на партийные и комсомольские организации, на общественность — один из злободневных вопросов в деятельности училищ. Решающая роль здесь, наряду с другими путями и формами, принадлежит, бесспорно, преподаванию курса партполитработы. Преподаватели этой дисциплины обязаны всегда держать руку на пульсе жизни, чутко улавливать все рождающееся в подразделениях и частях новое, положительное, личным примером, большой любовью к порученному делу развивать у питомцев училищ черты и качества воспитателя и организатора масс.

Разумеется, органическая, а не мнимая связь с современностью, с практикой — дело отнюдь не такое уж простое, как иногда кажется. Динамика жизни, стремительные темпы обновления событий, увеличение потока информации предъявляют к этой стороне преподавания особые, неведомые прежде требования. Преподавателя подчас подстерегает опасность: случайные сходства и параллели легко принять за подлинные. Поэтому ему ныне, как никогда раньше, нужно уметь осмысливать и анализировать в диалектических связях многосторонние явления действительности. Владение в совершенстве марксистско-ленинской методологией, глубокие знания гарантируют от соблазна сбиться на путь механических, а то и вульгарно-примитивных связей.

Что касается улучшения связи преподавания с задачами внутренних войск, то, думается, наиболее важным средством было бы живое, реальное участие преподавателей в практической деятельности частей и подразделений. Конкретных способов здесь немало, и важнейший из них — регулярные плановые стажировки преподавателей на различных командных и политических должностях. Оправдывают себя также целевые выезды преподавателей в части для исследований по некоторым перспективным вопросам боевой службы, обучения и воспитания воинов, укрепления дисциплины и т. д. Причем это должны быть не кратковременные «экскурсии», завершающиеся элементарным описанием увиденного. Только солидный научный анализ вопросов принес бы несомненную пользу и училищам, и практическим работникам войск.

На формирование научного мировоззрения курсантов влияет весь комплекс наук, изучаемых в училищах. Особое значение поэтому приобретает согласованность действий и взглядов всех преподавателей. При этом совершенно очевидно, что усиление мировоззренческого, методологического содержания преподавания военных, технических, специальных, общеобразовательных дисциплин предполагает особую ответственность кафедр и циклов общественных наук за идейно-политическую направленность всего учебного процесса.

Определенный положительный опыт в этом наши военные училища накопили. Различные межкафедральные и межцикловые мероприятия, совместные методические совещания и конференции, взаимное посещение занятий и их обсуждение, рецензирование текстов лекций и других учебно-методических документов — все это уже прочно вошло в практику. Необходимо и впредь усиливать влияние кафедр и циклов общественных наук на идейный уровень преподавания, вместе с политотделами и партийными организациями неотступно проводить линию на то, чтобы преподаватель, каким бы предметом он ни занимался, был всегда воинствующим пропагандистом коммунистических идей, политики партии, идеологическим бойцом.

Уровень преподавания общественных дисциплин, степень их усвоения курсантами в конечном счете зависит от педагогов. Неуклонное улучшение качественного состава преподавателей, повышение их квалификации — залог дальнейших успехов.

Острая постановка вопроса о профессиональной, идейно-теоретической, военной и методической подготовке преподавателей общественных наук вызвана еще и тем,

что две трети из них имеют стаж работы в наших училищах менее трех лет. Чтобы все товарищи быстрее заняли свое место в педагогическом строю и были на высоте положения, нужен целый комплекс мер, в том числе планомерная курсовая переподготовка, учеба в заочной аспирантуре, занятия в теоретических семинарах и методических объединениях как внутри учебных заведений, так и за их пределами (городских, гарнизонных), вплоть до защиты диссертаций. И при всем этом на первом плане стоит самостоятельное личное совершенствование знаний преподавателей. Пусть главной заповедью преподавателя будет — учиться самому каждый день, каждый час.

Начитанность, эрудиция, глубокие фундаментальные знания, широкий культурный кругозор — непререкаемые качества преподавателя общественных дисциплин. Ему следует прежде всего в совершенстве знать свой предмет. Но для работающих в Высшем политическом училище этого мало. Чтобы обеспечить органическую взаимосвязь, преемственность и логическую стройность в преподавании всех составных частей марксизма-ленинизма, каждый преподаватель обязан хорошо знать марксистско-ленинскую философию, политическую экономию, научный коммунизм.

Серьезного внимания заслуживает вопрос о всемерном улучшении и совершенствовании методической работы на кафедрах и циклах. В целом-то здесь делается много полезного и поучительного. Но тем оговорительнее недостатки. Кафедры и циклы не уделяют должного внимания творческому обсуждению наиболее сложных приемов преподавания, новых публикаций, посвященных исследованию путей повышения эффективности обучения, недооценивают внедрение в практику занятий рефератов, докладов, обзоров литературы. Слабо функционируют некоторые предметные комиссии, а комиссия по курсу партийно-политической работы в Саратовском военном училище работает неудовлетворительно.

Не решена по-настоящему задача использования в обучении наглядных пособий и особенно технических средств. До сих пор некоторые преподаватели не владеют методикой применения их на различных видах занятий, плохо знают проекционную и акустическую аппаратуру. Между тем практический показ больших возможностей применения технических средств только при изучении курса партийно-политической работы, продемонстрированный всем преподавателям подполковником В. Наймушиным, убеждает, что настала пора взяться за это дело со всей энергией и инициативой.

В Отчетном докладе ЦК КПСС XXIV съезду говорится, что нести правду о социалистическом обществе, о советском образе жизни, о строительстве коммунизма в нашей стране надо убежденно, убедительно, доходчиво и ярко.

Нет нужды доказывать, что это требование партии к работникам пропагандистского, агитационно-массового фронта прямо адресовано и в самой высшей степени относится к педагогическим кадрам, преподавателям общественных наук. Органическое сочетание глубокого содержания, высочайшей идейности с эмоционально яркой, страстной формой изложения материала — обязательное условие успеха в работе.

Любая общественная наука — философия или политическая экономия, научный коммунизм или история КПСС, партийно-политическая работа или военная педагогика — это не просто учебный предмет, объект изучения, усвоения сведений и фактов. В них заложен громадный заряд идей. И пропаганде их противопоставлены холодное ремесленничество, равнодушная сухощавость и унылое пережевывание истин. Трафаретные формулы и стандартные фразы, не озаренные мыслью преподавателя и не согреты его чувством, не возбуждают у курсантов интереса к теории, не расшевеливают творческую мысль. Путь к уму и сердцу слушателя позволяют проложить лишь страстная убежденность и убедительность, большая сила аргументации, подлинное вдохновение.

Оружие преподавателя — слово. По образному выражению поэта, оно является полководцем человеческой силы. Никакие самые совершенные и самые современные технические средства не заменят живого, страстного партийного слова. Вот почему вопрос о лекторском искусстве, об ораторском мастерстве преподавателей — не праздный и не надуманный. И относиться к слову нужно, как к оружию, — содержать его в состоянии постоянной готовности и в чистоте. Досадно, когда встречаешься с проявлениями низкой речевой культуры преподавателей, засоренностью их языка.

Повышение уровня преподавания общественных наук в военно-учебных заведениях немислимо без дальнейшего улучшения руководства циклами и кафедрами, всей постановки преподавания со стороны политотделов училищ.

Политотделы обязаны систематически контролировать идейное содержание преподавания, состояние учебно-методической и научно-исследовательской работы, оказывать помощь преподавателям в повышении их квалификации и педагогического мастерства, в изучении жизни войск, выдвигать перед ними актуальные вопросы учебно-воспитательного процесса.

Хорошо выполняет эти обязанности политотдел Харьковского военного училища. Офицеры политоргана и его начальник полковник Н. Советов постоянно вникают в деятельность цикла, глубоко изучают качество преподавания общественных дис-

циплин, регулярно рассматривают на совещаниях меры по его улучшению. Особая забота проявляется о повышении роли и активности партийной организации цикла. И это целиком оправдывает себя. В поле зрения коммунистов находится все, что связано с качеством лекций, семинаров, самостоятельной работой курсантов, методической деятельностью на цикле. В училище преподавание общественных наук за последнее время улучшилось, действенность его выросла.

Однако руководство политотделов циклами общественных наук требует всемерного совершенствования. В большей мере это касается политотдела Саратовского военного училища. Этот политорган руководит циклом слабо, глубоко в его деятельность не вникает, не уделяет достаточного внимания работе партийной организации. Вопросы идейности и научности преподавания, теоретического и методического роста преподавательского состава, действенности учебной и воспитательной работы цикла здесь обстоятельно не анализируются и не обсуждаются.

Небоевито, безынициативно работают и некоторые парторганизации кафедр и циклов, критика в них развита слабо, активность коммунистов оставляет желать лучшего.

С подобными недостатками мириться нельзя. Политотделы училищ и партийные организации кафедр и циклов призваны воспитывать преподавателей в духе высокой ответственности за порученное дело, развивать у них творческую активность, чувство нового. Надо, чтобы парторганизации были взыскательными и непримиримыми, когда дело касается идейного уровня преподавания. Плохо прочитанная лекция, неудачно прошедший семинар — это брак в работе, и отношение к ним должно быть, как к браку. Ни один факт недобросовестности, халатности преподавателя не может оставаться без соответствующего принципиального реагирования.

Деятельность партийных организаций кафедр и циклов общественных наук, независимо от того, каков их количественный состав, должна всегда находиться в центре внимания политотделов. В нее обязаны всегда глубоко вникать в первую очередь лично начальники политотделов и их заместители. Надо дифференцированно учить секретарей практике организаторской и воспитательной работы, заслушивать их доклады в политотделах, организовывать обмен опытом.

* * *

Идя навстречу знаменательной дате — 50-летию образования Союза Советских Социалистических Республик, личный состав военных училищ войск включился в социалистическое соревнование, борется за достижение высоких показателей в овладении знаниями. Достойный вклад в подготовку квалифицированных, идейно закаленных офицерских кадров вносят коллективы кафедр и циклов общественных наук. И он будет тем весомее и значительнее, чем выше творческий настрой, ответственность и требовательность к себе каждого преподавателя.



Требовательным и настойчивым командиром, умелым воспитателем подчиненных зарекомендовал себя кандидат в члены КПСС лейтенант В. Малеев. Он один из лучших руководителей групп политических занятий. Награжден нагрудным знаком «За отличие в службе» I и II степени. Взвод, которым командует молодой офицер, завоевал звание отличного. Равняясь на своего командира, личный состав успешно выполняет социалистические обязательства, взятые в честь 50-летия образования СССР.

Фото Р. РЯЗАНОВА.





Соревнуясь за достойную встречу 50-летия образования СССР, солдаты и сержанты взвода, которым командует комсомолец лейтенант В. Дудченко, добиваются высоких показателей в боевой службе, боевой и политической подготовке. Дружный,

ВПЕРЕДИ — НОВЫЕ РУБЕЖИ

На собрании партийного актива шел большой разговор о том, как коммунисты и все воины готовятся встретить знаменательное событие — 50-летие образования СССР. Выступавшие делились опытом, вносили конкретные предложения. Заинтересовались собравшиеся выступлением коммуниста капитана М. Кальченко — командира передового подразделения.

Действительно, в жизни и деятельности этого подразделения есть много хорошего и поучительного.

В минувшем году — году XXIV съезда КПСС — рота завоевала звание отличной. Здесь укрепилась воинская дисциплина. Личный состав добился надежной охраны порученных объектов. Выросло число отличников боевой службы, боевой и политической подготовки.

Этот успех был достигнут прежде всего благодаря тому, что коммунисты показывали личный пример, настойчиво повышали ответственность каждого военнослужащего за выполнение задач боевой службы, заботились о гласности и действенности социалистического соревнования.

Но на достигнутом коллектив не останавливается. Поддержав почин воинов части, которой командует офицер Н. Залукаев, личный состав наметил новые рубежи. Вот они: в каждом войсковом наряде нести службу только отлично, добиться, чтобы каждый второй военнослужащий стал отличником боевой службы, боевой и политической подготовки.

443



сплоченный воинский коллектив завоевал право именоваться отличным. Воины бдительно несут боевую службу, настойчиво совершенствуют боевое мастерство, крепят воинскую дисциплину.

Фото Р. РЯЗАНОВА.

В роте проводится большая организаторская работа по выполнению социалистических обязательств. Тон в соревновании задают коммунисты и комсомольский актив. Несколько месяцев подряд занимает первое место в подразделении взвод старшего лейтенанта Н. Граховского, секретаря партийной организации. Этот взвод три года является отличным. Член КПСС рядовой М. Шуркин, комсомольцы сержант Н. Месин, младший сержант С. Федосов, рядовые В. Петров и А. Эйрих оказывают большую помощь командиру в воспитании и обучении солдат, по всем показателям идут впереди. Их фотографии красуются на стенде отличников.

Вопрос о ходе соревнования в юбилейном году обсуждался на партийном и комсомольском собраниях. Было обращено внимание на пропаганду опыта передовиков, оказание помощи отстающим. Комсомолец С. Федосов — лучший гимнаст ро-

ты — стал дополнительно заниматься с молодыми солдатами по физической подготовке, член бюро ВЛКСМ рядовой А. Эйрих взял шефство над теми, кто слабо знал политическую карту мира. Ежедневно выпускается фотогазета, популяризирующая передовиков. Их опыт показывается в стенной газете «На страже». Сатирический листок остро высмеивает солдат, нарушающих воинскую дисциплину, нерадиво относящихся к учебе.

Все это способствует повышению активности воинов в боевой службе и учебе. Каждый из них стремится с честью выполнить взятые обязательства, достойно встретить юбилей нашего многонационального государства.

Майор А. КУЗНЕЦОВ.

ЧТОБЫ КРЕПЛО

Полковник А. БАРАБАНЩИКОВ,
профессор, доктор педагогических наук
Подполковник Н. ФЕДЕНКО,
профессор, доктор педагогических наук

На внутренние войска возложены большие и ответственные задачи. Чтобы успешно решать их, каждому воину необходимы высокие морально-политические, боевые и психологические качества.

Основу морально-политических качеств военнослужащего составляет его идейная убежденность и политическая сознательность. «Наша армия,—говорил Л. И. Брежнев в речи на приеме в честь выпускников высших военных учебных заведений 8 июля 1968 года, — всегда была сильна своей высокой сознательностью. В нынешних условиях значение этого фактора еще более возрастает».

Политическая сознательность воина проявляется в глубоком понимании происходящих в мире и в стране событий, в правильной оценке своих поступков и поступков товарищей, в поведении, строго соответствующем интересам коллектива и общества. Если он гордится своей ролью защитника Родины, испытывает ненависть к империализму, лично дисциплинирован, добивается высоких показателей в учебе и в боевой службе, активен в общественной работе, можно положительно судить о его политической сознательности, идейности.

Основа высокой идейности — коммунистическое мировоззрение. Оно оказывает решающее влияние на формирование личности советского воина, его убеждений, воли, чувства долга, привычек. Обладая им, воин обретает должную внутреннюю устойчивость, способность противодействовать тлетворному влиянию буржуазной идеологии и подрывной пропаганды, преодолевать вредные обычаи и предрассудки. Вот почему формирование у широчайших масс трудящихся коммунистического мировоззрения, воспитание их на идеалах марксизма-ленинизма составляет главную задачу всей идейно-воспитательной работы партии.

Морально-политические качества военнослужащего определяются также системой его понятий о нашей коммунистической нравственности, нормах и правилах поведения на службе и в быту. Нравственное сознание включает в себя горячую любовь к Родине и ненависть к ее врагам, интернационализм, верность воинскому долгу, дисциплинированность, коллективизм, трудолюбие, бережное отношение к социалистической собственности, боевой технике и оружию.

Научное мировоззрение, высокая политическая сознательность, нравственные черты характера, личные убеждения форми-

руются у военнослужащих, как и у всех советских людей, под влиянием уклада жизни нашего общества: способа производства, форм распределения, научно-технического прогресса, общественно-политической деятельности, правовых норм. Воспитывающее влияние оказывают также условия воинской жизни — боевая служба и боевая подготовка, устойчивые взаимоотношения в коллективе, казарменный быт и другие факторы. Однако решающую роль играет целенаправленная идеологическая работа, идейно-политическое воспитание.

В процессе политических занятий, лекций, докладов, политинформаций, в других формах воспитательной работы и самостоятельно воины изучают труды классиков марксизма-ленинизма, историю КПСС, решения XXIV съезда партии, пленумов ЦК. Очень важно, чтобы при этом вырабатывалась уверенность в неизбежности торжества коммунизма и гибели капитализма, твердое убеждение в том, что только коммунизм способен обеспечить условия для полного расцвета личности и подлинно счастливой жизни трудящихся.

Процесс формирования научного мировоззрения протекает успешно лишь тогда, когда людям систематически, на конкретных фактах, взятых из нашей жизни, показывают, как Коммунистическая партия на основе марксистско-ленинского учения, используя законы общественного развития, достижения научно-технического прогресса, планомерно осуществляет движение советского общества к коммунизму.

Большое внимание в идейно-политическом воспитании воинов уделяется критике буржуазной идеологии, разоблачению агрессивной сущности империализма, его человеконенавистнической, антинародной политики. Критика должна быть всесторонней, доказательной, опровергающей не только выводы, но и доводы идеологов империализма. Борьба против буржуазной идеологии — это и борьба против пережитков прошлого в сознании и поведении людей, против религиозных предрассудков и суеверия.

Успех в формировании морально-политических качеств у воинов во многом зависит от их отношения к занятиям, лекциям, беседам и другим учебно-воспитательным мероприятиям. Превращение политических знаний в убеждения идет тем быстрее, чем

Статью рекомендуется использовать при изучении с офицерами темы «Пути формирования высоких морально-политических и боевых качеств у личного состава».

444

МАСТЕРСТВО ВОИНА

выше общественная активность солдат, сержантов и офицеров. Вот почему важно вызывать у личного состава интерес к политическим, военным и специальным знаниям и добиваться высокой активности на занятиях.

В. И. Ленин указывал, что не может быть никакого политического воспитания масс без политической борьбы и политических действий. Борьба за осуществление коммунистических идеалов, претворение в жизнь политики партии, подчеркивал он, открывает массам меру их сил, расширяет их кругозор, развивает способности, проясняет ум, выковывает волю. Поэтому участие военнослужащих в партийной и комсомольской работе, в выборах органов нашей власти, в обсуждении решений Коммунистической партии и Советского правительства, выполнение солдатами и сержантами обязанностей агитаторов и т. д. способствуют эффективному превращению политических знаний в устойчивые личные убеждения. Овладение боевой техникой, инженерно-техническими средствами охраны, повышение ратного мастерства помогает воинам глубже познавать законы природы, развивает у них самостоятельность и активность.

На основе высокой политической сознательности формируются боевые качества: верность воинскому долгу, бдительность, дисциплинированность, смелость, решительность, настойчивость в достижении цели, способность переносить длительное напряжение моральных, интеллектуальных и физических сил. Они органически связаны с воинским мастерством и проявляются в выполнении воином своих служебных обязанностей.

Формирование боевых качеств — сложный и многогранный процесс, и осуществляется он главным образом в ходе боевой службы, боевой и политической подготовки. Например, на занятиях по тактико-специальной подготовке воины практически познают особенности выполнения задач боевой службы, ее требования к воинскому мастерству, овладевают различными приемами использования вооружения и техники, способны задержания преступников и т. д. Всем своим содержанием тактико-специальная подготовка воспитывает выносливость, смелость, отвагу, инициативу и находчивость, самостоятельность, умение найти выход из положения при резком изменении обстановки. Хорошо подготовленные, содержательные занятия всегда проходят с большим подъемом, отличаются высокой динамичностью, организованностью и дают весомый результат.

То же можно сказать и в отношении тактической подготовки. При изучении ору-

жия массового поражения противника и средств защиты от него у воинов расширяется представление о возможностях человеческого ума, о достижениях современной науки и техники и в то же время развивается ненависть к империалистам, которые упорно готовятся к войне. В этой связи необходимость бдительности и постоянной боевой готовности становится для обучаемых очевидной. Вместе с тем они проникаются уверенностью в возможности противостоять любому воздействию врага, так как имеют в своем распоряжении мощнейшую боевую технику и надежные средства защиты. Все это способствует воспитанию мужества, отваги, уверенности в победе над врагом.

Для достижения наибольшего эффекта тактико-специальной и тактической подготовки занятия, тренировки, учения по данным предметам необходимо проводить в обстановке, максимально приближенной к реальным условиям боевой службы и современного боя, требующим полного напряжения духовных и физических сил, воли, быстроты реакции, решительности, смелости. В этих целях передовые командиры используют все возможности, весь резерв времени. Например, при передвижении подразделения к месту учебы и обратно устраивают попутные физические тренировки, марш-броски, дают вводные на внезапные действия.

Боевая служба требует от каждого воина внутренних войск особой натренированности, способности энергично, сноровисто действовать в условиях большого физического утомления и нервного напряжения, сохранять и быстро восстанавливать высокий уровень работоспособности. Вот почему процесс формирования боевых качеств неразрывно связан с развитием у военнослужащих физических данных, которые приобретаются на занятиях по физической подготовке и в спортивно-массовой работе.

Большие воспитательные возможности заложены и в других видах боевой подготовки — строевой, огневой, технической и т. д. Каждый из них развивает у воинов определенные боевые качества. Но так как все предметы обучения тесно связаны между собой, на занятиях по боевой и политической подготовке воспитывается личность воина в целом.

Для успешного формирования боевых качеств в процессе обучения необходимо: систематически раскрывать личному составу сущность этих качеств; их значение для боевой службы и боевой готовности; постоянно заботиться о повышении идейного и научного уровня каждого занятия, любо-

то мероприятия; применять наиболее совершенную методику, обеспечивающую максимальное приближение обучения к условиям реальной обстановки, связь обучения и воспитания с жизнью воинов, с выполняемыми ими задачами, активизацию их умственной и физической деятельности; проводить в ходе обучения партийно-политическую работу, направленную на повышение его эффективности; совершенствовать политические, военные и педагогические знания и навыки командиров и политработников.

Очень большое значение для формирования боевых качеств имеет выполнение задач боевой службы. Ее воспитательные возможности реализуются не сами по себе, а благодаря повседневной, настойчивой работе командиров, политработников, партийной и комсомольской организаций. Для достижения максимальной продуктивности этой работы важно учитывать все воспитывающие факторы боевой службы. Одним из таких, например, является сознание высокой ответственности, понимание государственной важности выполняемой задачи. Все, что делает подразделение, каждый воин, находясь в войсковом наряде, остро необходимо и жизненно важно. Поэтому недопустимы никакие упрощения, формализм, условности, небрежность в организации боевой службы. Чтобы добиться большего воспитательного эффекта, офицерам следует использовать малейшие возможности для делового разговора с людьми, тщательнее готовить их к выполнению задач боевой службы, контролировать качество ее несения.

Другой воспитывающий фактор выполняемой задачи — та напряженность (конечно, различная по степени), которая связана со всяким ответственным действием. Вместе с тем напряженность — это обязательное психологическое условие формирования у человека определенных личных качеств. Именно поэтому воспитательное влияние офицера в ходе выполнения задачи должно не ослабевать, а постоянно активизироваться.

Непременное условие успешного выполнения задач боевой службы — высокая психологическая подготовленность.

Она зиждется на идейной убежденности, воинском мастерстве и выражается в готовности воина к выполнению задач боевой службы, высокой устойчивости в сложных и опасных условиях, боевом настроении и стремлении точно и своевременно выполнить приказ командира. Психологическая подготовленность формируется всей службой и боевой учебой, а также в ходе специальной работы по психологической подготовке личного состава.

Психологическая подготовка включает, во-первых, развитие чувствительности различных анализаторов (зрительного, слухового) в соответствии с потребностями боевой службы. Речь идет о достижении полного и устойчивого восприятия информа-

ционных сигналов различной модальности при большом объеме сведений, закодированности и дефицита времени. Формирование, во-вторых, профессионально важных качеств — «профессионального внимания», «профессиональной памяти», «профессионального воображения», «профессиональной работоспособности»; в-третьих — высокой эмоционально-волевой устойчивости, то есть способности не поддаваться страху, действовать спокойно, хладнокровно, уверенно даже в критический момент; в-четвертых, взаимопонимания, взаимоуверенности, стремления к взаимопомощи и взаимоподдержке, готовности к коллективным действиям и, наконец, в-пятых, постоянной внутренней готовности к выполнению задачи, что составляет, по сути дела, стержень психологической устойчивости. В ее достижении существенную роль играют знания, навыки и умение, высокие морально-политические и боевые качества, умственные и физические способности, развитая чувствительность, профессионально важные качества, высокая эмоционально-волевая устойчивость и слаженность воинских коллективов. В постоянной внутренней готовности проявляется отношение воина к своему воинскому долгу, высокая бдительность, дисциплинированность, уверенность в возможности выполнения задачи в самых сложных условиях.

Успех формирования морально-политических и боевых качеств в значительной мере определяется подготовкой офицера, его педагогическим мастерством и личным примером. Без знаний нельзя убедить, а без убеждения не может быть действительно воспитания и обучения.

Педагогическое мастерство офицера заключается в его навыках и умении практически использовать существующие методы, средства, приемы и формы обучения и воспитания, применять их с учетом индивидуальных особенностей воинов, достигая высоких результатов в подготовке подчиненных.

Личный пример офицер подает, проявляя убежденность, высокие нравственные качества, мастерство, правильный подход к людям. Убежденность офицера воодушевляет воинов, вызывает повышенный интерес к сообщаемому материалу, способствует прочному запечатлению его в памяти, активизирует мысль воспитуемых. Это создает предпосылки для более результативного воспитательного воздействия.

Таким образом, формирование у воинов высоких морально-политических, боевых и психологических качеств неразрывно связано с вооружением их знаниями, навыками и умением, развитием у них умственных способностей и физических сил. Все эти задачи взаимообусловлены. В практике работы передовых командиров и политработников они решаются в комплексе с использованием наиболее эффективных приемов, форм и методов.

ВОСПИТАНИЕ ДИСЦИПЛИНИРОВАННОСТИ

Взвод, которым я командую, четыре года подряд завоевывает звание отличного. Личный состав успешно выполняет задачи боевой службы, отличается крепкой войсковой дружкой, высокой боевой выучкой и дисциплиной. Важную роль в этом играют политические занятия, которые дают широкие возможности для воспитания подчиненных в духе высокой идейной убежденности, сознательного отношения к воинскому долгу, требованиям военной присяги и уставов.

Готовясь к каждому занятию, непременно стараюсь использовать его для того, чтобы привить слушателям такие качества, как исполнительность и беспрекословное повиновение командиру, соблюдение правил социалистического общежития, вежливость, непримиримость к недостаткам и воинский такт.

При изучении темы «XXIV съезд КПСС об укреплении государственной дисциплины. Крепкая воинская дисциплина — основа постоянной боевой готовности и успешного выполнения задач боевой службы» мне хорошо помогли примеры, характеризующие моральный облик советского воина, его дисциплинированность, стойкость, бдительность. Рассказав о героях войск Т. Рустамове, А. Самуленкове и А. Буланове, подробно остановился на успехах солдата взвода В. Панченко, отличника боевой службы, боевой и политической подготовки, комсомольца, активного общественника. Принес на занятие его служебную карточку. В ней, как в зеркале, видно лицо воина. Вот он еще молодым солдатом одним из первых прибежал к месту сбора по тревоге и получил за это благодарность. Ефрейтор Панченко подтянут, аккуратен, не считается с трудностями, точно и в

срок выполняет любое приказание командира. За отличные показатели в учебе и дисциплине он сфотографирован при развернутом Знамени части. Ему был предоставлен краткосрочный отпуск с выездом на родину.

В другой раз я рассказал слушателям о том, как ефрейтор Ф. Карапетян заслужил право быть награжденным знаком «За отличие в службе» II степени. Здесь же, на занятиях, выступили воины, по примеру Ф. Карапетяна ставшие передовиками боевой и политической подготовки, примерными в дисциплине.

Занятия не прошли бесследно, особенно для тех, кто допускал отступления от требований воинской дисциплины, халатность при несении боевой службы. Рядовой А. Кудрявцев проявлял иногда высокомерие, грубость по отношению к товарищам, без должного усердия относился к учебе. Это вызвало законное осуждение товарищей. Политические занятия, а также индивидуальная работа с Кудрявцевым помогли ему не только исправиться, но и стать активным борцом за укрепление дисциплины и порядка в подразделении.

Особенно заботится руководитель политзанятий о воспитании у слушателей уважения к командирам и исполнительности. Изучая поведение солдат, я заметил, что рядовой Л. Машкоуцан медленно и не всегда точно выполняет приказы и распоряжения командира отделения, а иногда даже пытается вступать с ним в пререкания. На очередном занятии предложил слушателям подумать, какова дисциплина во взводе, попросил высказать свое мнение.

Беседа протекала живо, интересно. Горячо и взволнованно говорил рядовой А. Пицхелаури. Напомнив об исключительной исполнительности

сти, героизме и мужестве в годы Великой Отечественной войны П. Барбашева, И. Николенко и П. Орла, он отметил, что не все солдаты взвода показывают пример высокой дисциплинированности, осудил поведение рядового Машкоуцана, который несвоевременно выполнил указание командира отделения, за что получил дисциплинарное взыскание. Пицхелаури поддержали и другие слушатели. Слова руководителя занятий и сослуживцев заставили Машкоуцана серьезно задуматься над своим поведением. Чувствовалось, что он глубоко переживает все, что было высказано в его адрес. Солдат заверил товарищей и командиров, что впредь не будет нарушать дисциплину. И слово свое держит.

Какая бы тема ни изучалась, стремлюсь обязательно использовать ее для формирования у слушателей сознательного отношения к воинскому долгу, воспитания чувства ответственности за выполнение задач боевой службы. Особое внимание обращаю на тех военнослужащих, которые по каким-либо причинам начинают допускать халатность, безразлично относиться к жизни подразделения, к целям, которые поставили перед собой воины взвода. Возбуждаю у них интерес к овладению воинским мастерством, к творческой жизни всего коллектива.

Можно сослаться на ефрейтора А. Фитколенко. Хороший солдат, он одно время вдруг начал допускать отступления от требований уставов. Его перестали радовать успехи и огорчать неполадки в подразделении. Пришлось много и упорно работать с ним.

Мне было известно, что Фитколенко любознателен. Поинтересовался поглубже, что он читает, помог в выборе книг. Так, при изучении темы «В. И. Ленин — вдохновитель и организатор социалистического строительства. Торжество великих идей ленинизма» порекомендовал Фитколенко использовать при подготовке к семинару «Молодую гвардию» А. Фадеева и «Как закалялась сталь» Н. Островского. Ответ воина на занятии получился ярким.

С солдатом неоднократно беседовали комсгруппорг В. Салиндер, отличник боевой службы, боевой и политической подготовки рядовой А. Ванин. Они напоминали о долге и чести воина внутренних войск, об его участии в социалистическом соревновании в честь 50-летия образования СССР, вселяли веру в его собственные силы. И Фитколенко изменился, вновь стал усердным, инициативным и исполнительным воином.

Большую работу по воспитанию дисциплинированности у слушателей проводит мой помощник рядовой Н. Клименко. Это замечательный солдат, образцово выполняющий воинский долг. Уже на первом году службы он стал отличником боевой службы, боевой и политической подготовки.

Борясь за укрепление дисциплины во взводе, помню о необходимости личного примера, о том, что мои действия и поступки всегда в поле зрения подчиненных. Поэтому стараюсь быть постоянно собранным, точным и аккуратным, ни в чем не отступать от уставных требований как на службе, так и вне ее. Это, как мне кажется, одно из важных условий, обеспечивающих высокую действенность политзанятий в укреплении дисциплины, сплочении военнослужащих, мобилизации их на успешное решение стоящих задач.

Понимаю, что далеко не все вопросы укрепления дисциплины на политических занятиях мне удалось раскрыть. Воспитание людей — живое, творческое дело. Каждый решает одну и ту же проблему как-то по-своему, проявляя собственную индивидуальность, учитывая конкретные условия. Но есть и общие требования. К ним прежде всего относится единство слова и дела. Нельзя добиться укрепления дисциплины, если на политзанятиях воины слышат одно, а в повседневной жизни видят другое. Убеждение и разъяснение я подкрепляю высокой и постоянной требовательностью к подчиненным, заботливым и уважительным отношением к ним.

Старший лейтенант А. ПАВЛЕНКО,
руководитель группы политзанятий.



ВЕТКА СИРЕНИ

«За мужество и отвагу, проявленные при спасении детей на пожаре, наградить Почетной грамотой ЦК ЛКСМ Киргизии рядовой Азанова Геннадия Сергеевича.»

(Из постановления бюро ЦК ЛКСМ Киргизии).

1.

Ночь. Длинная, беспросветно темная. Сколько ни смотри на небо — ни звезд, ни месяца. Да что там звезды! Руку вытяни — пальцев и то не увидишь. Ветер, пронизывающий, злой, бросает в лицо пригоршни колючего, сухого снега.

Вдруг послышался подозрительный шум. «Вроде, человек прыгнул?» — подумал часовой.

Словно подтверждая догадку, у забора раздались чьи-то шаги.

— Стой, стрелять буду!

Еще движение, еще шаг — и ночную тьму прошьет автоматная очередь. Часовому некогда выяснять обстоятельства происшествия: налицо нарушение — значит, действуй...

...Казарма. В строю застыли солдаты.

— Рядовой Азанов, выйти из строя! За высокую бдительность, проявленную на посту, объявляю благодарность.

— Служу Советскому Союзу!

...«А где же строй, сослуживцы? Странно, что это? Ах, это в ушах звучит чей-то голос: «Пожар! В школе пожар!»

...Грязно-красные космы обволокли здание. Геннадий в горячей комнате. Хочет выпрыгнуть из окна и не может.

— Прыгай же, прыгай!

Но тело непослушно. А позади детский плач...

2.

— Да проснись же ты, сынок, письмо тебе!

Геннадий открыл глаза. Над ним склонилась мать. Увидел в ее руке конверт, взглядом впился в обратный адрес. Словно током ударило в сердце. От Тани... Тяжело

вздохнув, положил письмо на стопку таких же нераспечатанных конвертов с видом большой реки. Устало откинул голову на подушку, закрыл глаза.

— Хотя бы прочитал, ответ дал, чай, мается, сердешная, — осторожно сказала мать. Но тут же осеклась — сын укоризненно смотрел на нее:

— Оставь, мама, не надо.

Она вышла.

3.

Геннадий долго смотрел на фотографию. Таня улыбается. Но он запомнил ее другой. С дрожащими от волнения губами, всю в слезах. Это было во время последней встречи.

— Я буду ждать тебя, Гешка, милый... Слышишь, буду ждать.

На маленьком степном аэродроме, где два раза в сутки приземляются лишь АН-2, стоял большой военный вертолет.

Провожать Геннадия пришла чуть ли не вся рота.

Он очнулся, когда его выносили из автомобиля.

Цветы... Много цветов.

«Что я — девушка?» — хотел пошутить Геннадий, однако язык не повиновался.

«Почему нет Тани?»

Хотя ведь сам накануне в больнице сказал ей, чтоб больше не приходила.

А сейчас так хотелось, чтобы она была рядом! Но не видно. Нет, пришла! Такая родная, близкая и... далекая. Пришла!

«Она меня любила. И сейчас, видно, любит. А потом? Молодая, красивая... А я? С позвончиком неладное. Поднимусь ли когда?»

Таня махнула рукой. Вот так-то лучше: издали попрощаться, чтобы не видела его, слабого, беспомощного, жалкого.

А небо высокое-высокое. И почему-то зеленое... Зеленая листва... Зеленое поле... И воздух зеленый? Или с глазами что-то?

— Таня, — в полузабытый шепчет он... Кажется, не только окружающие, а сам Геннадий не слышит своего голоса.

Подшел командир роты капитан Хорольский. Что-то спросил, но Геннадий в мыслях с ней:

«Где ты, Таня? А кто это говорит со мной?»

Очки большие, квадратные и чьи-то незнакомые, но приветливые глаза. Врач.

«Значит, направляют в госпиталь? На операцию? А может, поправлюсь, выздоровею?»

В глубине души затеплилась надежда. Врач сердито кому-то машет...

Белое платье вдруг оказалось рядом, и Геннадий прямо над собой увидел лицо. Мокрое от слез. Таня? Геннадий попытался подняться. Но тело пронзила острая боль. В глазах потемнело. Танино лицо исчезло.

«Почему так тихо? Только раздается соловьиная трель...»

Мысли смешались, сознание померкло.

4.

— Пап, а пап, почему дядя лежит и лежит?



На снимке: Геннадий Азанов со спасенной им Сабирой и ее родителями.

— Тише, сынок. Дядя болеет. Пока ему нельзя ходить.

— А когда будет можно?

— Я не знаю...

А тут еще ненароком подслушанный разговор няни с медсестрой.

— Надо же, как его сломило! И сколько ему, бедняге, еще маяться?

— И-и не говори, Данидовна! Новую операцию предлагают, а что получится — бог знает...

— И выпало же на его долю! Совсем ведь молоденький...

Геннадий съезжился, как от удара. Ему хотелось скрыться от взглядов людей и не слышать этих жалостливых слов, терзавших его душу.

«Неужели останусь калекой? — вдруг подумал он. — Как Михалыч...»

Безногий сапожник жил в соседнем доме. Бывало, выпьет, и коляска его мечется тогда по селу. Когда на улице раздавался знакомый пропитой бас Михалыча, мать немедленно загоняла сынишку домой:

— Не смей к нему подходить! Хорошего от него не наберешься.

И все же Геннадий, как и другие ребята, тянулся к Михалычу. Окружат его, бывало — Расскажи да Расскажи. Интересно он о войне рассказывал! Танкистом был, механиком-водителем. До самой Германии дошел. И надо же: в самом Берлине покалечило!

— Мы, Генка, с твоим отцом в одной роте служили, — говорил он.

И верил этому Геннадий и не верил. У матери спрашивал. Та отмахивалась:

— Нашел кого слушать, выдумал небось!

* * *

А мысли порой приходили такие, что самому от них страшно становилось. Стоит ли жить вообще? Мрачно усмехнулся: «Быть или не быть?» Вот капитан Хорольский приходил. В пример Николая Островского, Алексея Маресьева, Владислава Титова ставил. Но то ж герои, а я?

Однажды в палату впрорхнула стая ребятшек в красных галстуках: киргизы и узбеки, русские и калмыки, украинцы и казахи. Но все одинаково милые, непосредственные. Многим таким ребяташкам в ту памятную ночь спасли жизнь Геннадий Азанов и его друзья.

На руках маленькой девчушки увидел следы ожогов.

— Как тебя зовут?

— Сабира.

Когда она подняла на него глаза, Геннадий узнал ее. Эту девочку он последней выносил из огня. Оказывается, ее только что выписали из республиканской больницы, и она пришла его навестить.

— Больно было?

— Больно. А вам? — серьезно, по-взрослому спросила девочка.

— Мне уже не больно! — впервые за многие госпитальные дни улыбнулся Геннадий.

Может быть, вот эта улыбка и послужила причиной того, что теперь врач пускал к Геннадию всех посетителей. Коль человек радуется людям, значит, они ему нужны лекарств.

Потом пришли чабаны. Седобородый акасал, с трудом подбирая слова и смешивая русский с киргизским, сказал:

— У сына Артыгалы — девять детей. Каныбек и Батый учились тут. Ты спас их. Чон рахмат, большой спасибо! Настоящий ты мужчина, эр жигит! Мы кумыс принесли — пей, поправляйся. Сила в нем. Жакшы болгун — выздоравливай.

Мать шестерых детей Уулкан Курманалиева смахнула с лица слезы и поклонилась солдату.

— Спасибо, сынок! Золотое, доброе у тебя сердце. Счастлива мать, вырастившая такого сына.

Ребята из роты навещали часто. После их посещений на тумбочке Геннадия оставались стопки книг, журналов, на которые он с жадностью набрасывался.

И что-то переломилось в душе Геннадия. Тоска прошла, появилась бодрость.

5.

...В тот вечер все шло своим чередом. Один за другим возвращались с боевой службы войсковые наряды. Дежурный по роте рядовой Азанов принимал оружие, пересчитывал боеприпасы и лишь к восьми часам закрыл пирамиду. Подошло время — подал команду «Отбой», осмотрел помещения подразделения, проинструктировал очередного дневального. Кажется, все в порядке. Тишина. Спят солдаты.

Вдруг во втором часу ночи раздался звонок.

— Дежурный, к телефону! Школа горит, помощи просят.

«Какая школа?» — хотел переспросить Геннадий, но дневальный уже сунул ему трубку. Испуганный срывающийся голос кричал:

— Сторож говорит. Горим! Дети в школе! Выручайте!

«Дети там, дети... Что же делать?»

Не раздумывая, Геннадий бросился бы в любой огонь, узнав, что ребятишки в опасности. Но сейчас, когда он на посту, на службе...

«А имею ли я право поднимать подразделение? Ведь пожар не в роте. Но там — дети...»

Вот она — черная кнопка звукового сигнала.

Всколыхнулась и пришла в движение разбуженная резким звуком ревуна казарма.

Вскакивая и быстро одеваясь, солдаты привычно поглядывали на световое табло. Там алело: «Пожар!»

— Товарищ капитан, в школе-интернате пожар!

— Стройте роту! — прозвучало в трубке. Прибыл командир, распорядился:

— Товарищ старшина, вы остаетесь в подразделении. Со мной пойдут те, кто хорошо знает расположение школы. И вы, Азанов. Оставьте за себя Савина.

— Есть!

Вздоражилась весь поселок. Но солдаты к месту пожара прибыли первыми.

Красные языки жадно лизали двери, оконные переплеты.

— На третьем этаже — дети! — крикнула какая-то женщина.

— Жардам бергиле! Помогите!

— Куткаргыла! Спасите!

— Товарищ капитан, — обратился к командиру Азанов. — Я был на всех этажах...

Вместе с Азановым командир послал наверх ефрейтора Фролова и рядового Надькина.

Геннадий первым устремился в огнедышащий проем, из которого валил едкий дым. Направо — дверь, ведущая наверх.

«Или ступени стали круче, или это так кажется?.. Ну, меньше раздумывай, давай быстрее!»

Вот наконец и третий этаж. Позади послышался угрожающий треск. Перила пошатнулись и медленно поползли вниз. Геннадий скорее догадался, чем увидел, что рухнули загоревшиеся этажные перекрытия.

«А все же усели!»

Солдаты вбежали в длинный коридор. По тому, как тянуло дымом, Азанов почувствовал: здесь должна быть дверь. Пальцы обожгло раскаленным металлом. Стоп — тут дверная ручка. Одна створка двери оказалась приоткрытой. Резким ударом Геннадий распахнул вторую. Зацепился за ковровую дорожку, упал. Тотчас на него налетел еще кто-то из солдат — не то Фролов, не то Надькин — в дыму не разберешь.

В правом углу спальни сбились дети.

«Как их будем выносить?» — подумал Геннадий и тут вспомнил про дорожку. Ее подтащили к одному из распахнутых окон и спустили вниз. Геннадий стал на подоконник и громко крикнул:

— Принимайте детей!

Услышав голос Азанова, Хорольский поймал конец полотнища и подозвал к себе нескольких солдат.

Фролов и Надькин держали ковровую дорожку, а Геннадий в душой, пропахшей гарью комнате разыскивал ребятишек. Они от страха разбежались по углам, попрятались под кроватями. Многие лежали без сознания.

В дыму Азанов наткнулся на перевернутые тумбочки, стулья, падал. Полез под кровать, обо что-то ударился головой, да так, что в глазах померкло. Геннадий не помнил, сколько длилось его беспомощство — может быть, доли секунды, а может, минуту, две. Очнувшись от детского плача. И усилием воли заставил себя встать.

Глубоко вздохнул и захлебнулся дымом. В горле — саднящая боль. Звон в ушах. Но все перебивает мысль:

«Дети могут погибнуть. Надо...»

И это «надо» подстегивает его, бросает в едкий дым. У окна легче дышать. Но времени, чтобы отдышаться, передохнуть, нет. Лихорадочно метался он меж кроватей, находил ребят, опускал на ковровую дорожку, и они катились вниз. А там, у земли, их подхватывали сильные солдатские руки.

«Кажется, все. Уже пора и самим? Вот вот рухнет кровля. Постой, а вдруг в соседней комнате кто остался?»

И Геннадий бросился туда.

Снизу, усиленная мегафоном, послышалась команда капитана Хорольского: «Покинуть помещение!»

Поспешили к окну. Спуститься вниз нетрудно всем, кроме... последнего. Невольная заминка.

— Я буду держать дорожку! — решительно произнес Азанов.

— А почему ты? — возразил Надькин.

— Вот именно. А почему не я? — в тон ему сказал Фролов.

— Не будем спорить. Я из вас самый легкий, и там, внизу...

Этот аргумент прозвучал убедительно.

Первым спустились Надькина. Ковровая дорожка натянулась, и Азанов с Фроловым с трудом ее удержали. Затем пошел Фролов, тоже рослый, широкоплечий парень. Вот и Фролов на земле.

— Азанов... Гена, прыгай! Да быстрее, быстрее! — донеслось с улицы.

Он стал на подоконник и глянул вниз. Несколько солдат крепко держали растянутое одеяло, готовясь подхватить Геннадия. Сейчас он сделает шаг вперед и...

— Ма-ма! Ма-моч-ка-а! А-па! А-па!

Геннадий вздрогнул: не ослышался ли? Неужели ребенок?

Метнулся в дымное облако, прорезанное языками пламени. Девочку лет десяти нашел в самом углу. Каким-то чудом она втиснулась в шкафчик и потеряла сознание. То ли она на мгновение очнулась или вскрикнула в бреду... Подхватил ее и понес к окну.

Потолок местами обвалился, и огненные завалы преграждали путь. Держа правой рукой девочку, он левой ухватился за край подоконника. Но вдруг пол рухнул, и его тело повисло над пылающим провалом.

Нечеловеческим усилием удержался на одной руке. «Перехватиться бы другой, подтянуться — и спасен... Бросить девочку? Ни за что!»

Издали глухо, как через вату, донеслось:

— Азанов, где ты?

Хотел крикнуть — горло перехватило спазмом.

«Врешь, так просто меня не возьмешь», — упрямо шептал он чему-то страшному, что надвигалось на него.

Собрав последние силы, втащил девочку на подоконник, не чувствуя рук, подтянулся и лег грудью на горящую доску. Теперь надо встать... Встать во что бы то ни стало! Из окна валили густые клубы дыма. И все же товарищи заметили его.

— Держись, Геннадий! Держись!

Скорее механически, чем осознанно, он бросил девочку на растянутое одеяло. Ее подхватили.

— Прыгай же! Прыгай, не то сгоришь! — кричали снизу.

Геннадий шагнул в пустоту. На миг ощутил упругое сопротивление прохладного воздуха...

6.

Воспоминания роем теснились в голове. Первая встреча с Таней... Бюро ВЛКСМ его тогда назначило руководителем стрелкового кружка в подшефную школу. Таня там была вожатой.

Сначала она Геннадия не понравилась. Не то чтоб внешностью: девушка как девушка, милостивая, стройная, приветливый взгляд. А вот характер можно бы и помягче. Не успела познакомиться, как начала отчитывать, почему так долго не приходил. И вообще, дескать, комсомолцы из воинской части не очень-то балуют ребят вниманием. Постоянных руководителей кружков нет, чуть ли не через месяц меняются. И если он тоже временный, тогда с ребятами пусть и не знакомится. Но когда Геннадий спросил, не поспешила ли она с выводами, вожатая вдруг улыбнулась, и будто не было неприятного разговора, а знакомы они давным-давно.

Они с Таней подружались. Комсомолец Азанов занимался не только кружком, но и участвовал в проведении пионерских сборов, викторин, военных игр. Между ними с каждым днем таяла и исчезала отчужденность.

7.

Агафья Егоровна с тех пор, как Геннадий попал в госпиталь, не находила себе места. Ей казалось, что стоит ему вернуться в родной дом, и он сразу же встанет на ноги. Через шесть месяцев сын, наконец, выписался, приехал домой. Но дела на поправку шли туго. Он больше лежал, безучастно глядя в потолок.

«Что с ним? Почему он, раньше такой жизнерадостный, веселый, так изменился? Видно, виновата не только болезнь...»

Материнское чутье подсказывало, что главная причина затянувшейся болезни — тоска...

Ухода на работу, тревожилась: как он там?

Однажды ее предупредили:

— Смотри, Михалыч к вам зачастил. Не сбил бы парня с круга.

Она была в отчаянии, когда действительно застала в доме Михалыча с бутылкой в руках. Геннадий, видать, тоже хлебнул. Увидел мать — смущенно, с жалкой улыбкой сказал:

— Извини, мама. Мы тут немного...

Агафья Егоровна чуть не сорвалась на крик, не отчитала сына и не выгнала ставшего еще более неприятным Михалыча. Усилием воли одержала себя, только спросила зазвеневшим голосом:

— Михалыч, зачем ты Геннадия к водке приучаешь? Что б тебе его отец, товарищ твой, сказал?

— А что нам, Егоровна, остается? Покинутые мы с Генкой. Кому мы нужны? — язык у него заплетался, и он с трудом выталкивал из себя слова. — Вот я даже жениться не могу. Кому я нужен? И Генке такая же доля выпала...

Мать хотела было возразить, но посмотрела на Геннадия и...

Такого горящего взгляда она давно не видела у сына. Он резко приподнялся на локтях:

— Врешь ты, Михалыч! Сам знаешь, почему тебя жена выгнала... Жалел я тебя, а ты...

— Зелен еще учить, — протрезвел инвалид, — молоко на губах не обсохло. Тебя еще и в люльке не было, когда я...

Разговор с Михалычем расстроил Геннадия. Еще больше угнетало его, что нервничалась и мать. Она сидела рядом, не решаясь начать разговор, который ему так хотелось избежать в эту минуту. Быть может, вот так бы она и просидела, обливаясь слезами и пытаясь залить ими ту горечь, которую вызвала у нее хмельная жалкая улыбка Геннадия. Неужели начинает сбываться то, чего она так боялась?

— Ты извини, мама, — нарушил молчание Геннадий. — Никогда больше это не повторится.

Отлегло от сердца. Да, сын действительно осознал свою вину.

«А почему у него так глаза горят?»

И она поняла, что сын хочет спросить ее о чем-то важном и не решается.

— Что же с тобой, сыночек, скажи мне.

— Что ты думаешь о Тане?

Мать давно ждала этого вопроса.

— Любит она тебя, сынок. По-настоящему любит...

...Теперь они о Тане говорили все чаще и чаще. Сын высказал матери самое заветное.

— А что, если вернуться?

Мать не спрашивала куда. Знала, к Тане. Лишь говорила:

— Подожди, окрепни...

— Да я здоров уже, мама...

— Лежать тебе покуда нужно. Ты бы письмо написал.

— Тане?

— Ну, если не Тане, так товарищам.

— Ребятам уже послал...

— А Тане?

Сын молчал. Она больше ни о чем не спросила, быстро отвела глаза от его беспокойного взгляда.

«А ведь мама от меня что-то скрывает».

Сиделся понять что, и никак не мог догадаться.

8.

— С днем рождения, сынок!

— Спасибо, мама.

На столе появился букет сирени. Геннадий отложил книжки — он готовился к экзаменам в техникум — и поднес к лицу цветы. Взгрустнулось. Вспомнилась Таня. Вот она бежит к вертолету. В белом платье. В руке ветка сирени.

«Постой, ведь тогда тоже была весна...»

Мысли возвращались к ней: «Может, написать?» Начинал письмо и тут же бросал.

«Ведь я еще не совсем выздоровел. А вдруг снова осложнение? Мало мать со мной возится, так еще и Таня... Нет, рано, да и стоит ли?»

— Я товарищей твоих позвала. Стол накрою, — улыбулась мать, и лучики морщинок у глаз стали резче.

— Спасибо. Какая же ты у меня умница!

Пришли Вера, Зоя, Костя, Борис, однокашники Геннадия.

— Ну, кажется, все в сборе? — спросил Геннадий и пригласил гостей к столу.

Мать посмотрела на часы:

— Погоди, сынок, еще не все...

В дверь постучали. Мать пошла встретить гостей, но сын решил ее опередить. Осторожной, еще нетвердой походкой направился к двери, распахнул ее и от неожиданности отступил назад.

На пороге стояла Таня. В белом платье. В руке — ветка сирени. Будто та самая ветка, с которой она пришла тогда на аэродром. Словно сохранила она ее в свежести, как смогла сберечь свою любовь. И лицо такое же светлое, только чуть-чуть бледное. Глаза их встретились, и Геннадию показалось, будто они расстались только вчера.

Капитан А. ГОРЛОВ.

И ОГОНЬ ОТСТУПИЛ

Рядовые Н. Шишулин и В. Жданов двигались по маршруту. Вдруг они увидели, как в ночной темноте ярко взвилось пламя. Патрульные бросились к месту пожара. Горел первый этаж школы. Николай Шишулин и Вячеслав Жданов через окно проникли в горящее помещение. Дым заполнял комнату — не давал дышать. Взяв огнетушители, они принялись сбивать пламя. Было нестерпимо жарко, огонь обжигал лицо,

руки, но мужественные солдаты не отступили. Вскоре к ним на помощь подошли двое мужчин. Они подносили ведра с водой. Огонь стал угасать. Бесстрашие Н. Шишулина и В. Жданова победило. Беда была предотвращена.

Преподаватели и учащиеся школы горячо благодарили рядовых Н. Шишулина, В. Жданова. Они поощрены командиром.

Майор Ф. АЗИМОВ.

С ДУШОЙ К ДЕЛУ

Подразделение готовилось наступать на высоту «Двугорбая». К назначенному сроку оборудование исходных позиций закончили. Устали. Командир объявил перерыв.

И вот агитатор Антропов в кругу солдат. Достал свою «походную» книжку, нашел нужную страницу. Начал читать о том, как в годы Великой Отечественной войны телефонист под свинцовым дождем полз по мерзлой земле, чтобы наладить связь. Его ранило. Оставляя на снегу кровавый след, он продолжал метр за метром двигаться вперед. А когда дополз до места обрыва, не хватило сил, чтобы соединить провод. И тогда он намертво стиснул концы зубами. С командного пункта вновь стали поступать указания наступающим подразделениям.

Слушатели заинтересовались — агитатор дал «импульс» для беседы. Начали вспоминать фильмы и книги о войне, героические подвиги советских людей. Раздалась команда: «Взвод, в атаку — вперед», и они с большим энтузиазмом пошли в наступление.

Рядовой Антропов первым устремился на позиции «противника». Справа и слева двигались в цепи его товарищи. На ходу наблюдая за «Двугорбой», Евгений заметил пулемет. Быстро вскинул автомат. Сухой треск очереди резанул воздух, и пули точно легли в цель. Мишень упала.

Атака продолжалась. Впереди встретился «зараженный» участок местности.

— Газы!

Быстрее всех надел противогаз рядовой Антропов. Немало пота пролил Евгений на тренировках, прежде чем сумел уложиться в норматив, а затем намного перекрыть его.

Идти становится трудно: тяжело дышать, пот заливает глаза, запотевают стекла очков. Но Антропов мысленно подбадривает себя: «Вперед! Вперед!»

Рядовой А. Иордан не выдержал испытания и снял шлем-маску противогаза. А если в настоящем бою? Евгений пристыдил товарища, и тот надел ее снова.

Рядовой Е. Антропов вышел в ряды лучших воинов уже на первом году службы и стал помогать товарищам. Порой это очень непросто. Приходится искать и искать нужный подход к человеку. Вот пример. Рядовой Дмитрий Доржинов службу начал хорошо. Гордился этим, был весел, энергичен. Потом вдруг ко всему охладил: сначала бросил следить за своим внешним видом, стал хуже учиться, потом совершил дисциплинарный проступок. Его наказали. С тех пор солдат замкнулся, ушел в себя.

Стал чуждаться и Евгения. Антропов пытался понять, в чем дело, использовал любую возможность потолковать с ним, как

говорят, по душам. В одной из бесед Дмитрий признался, что ему скучно в подразделении. Задумался агитатор: почему? Есть художественная самодеятельность, часто проводятся культурно-массовые и спортивные мероприятия, организуются выходы в театр, встречи со знатными людьми, ветеранами гражданской и Отечественной войн, молодежью подшефных предприятий и школ. Кажется, в подразделении созданы все условия для продуктивного отдыха, а рядовой Д. Доржинов остается не у дел.

— Бесталанный я. Видно, только и могу, что автомат носить да окопы рыть, — насмешливо сказал он, когда ему предложили участвовать в ротной художественной самодеятельности.

Но агитатор не думал отступать — он был уверен, что у каждого человека есть какие-то способности. Надо только уметь развить их. Пусть они небольшие, но каждый что-то может делать лучше всего остальных, что-то любит особой, может быть, скрытой любовью. «Какие же способности скрыты у рядового Доржинова? По физподготовке тянет на удовлетворительно, музыка его волнует мало. Поручить ему собрать заметки для стенгазеты? Может быть, общественная работа его расшевелит?»

...День был на исходе. Рядовой Антропов изготавливал в Ленинской комнате наглядные пособия для занятий по политической подготовке. Подошел Доржинов, постоял молча, обронил:

— Неважно получается...

— Да, плохо, — согласился Евгений.

— Дай-ка мне плакатное перо. Писал когда-то.

И он стал уверенно выводить буквы. Вышло красиво.

— Что ж ты раньше-то молчал! — упрекнул Антропов. — Это прямо на уровне профессионала! Вот тебе, брат, краски, кисточки, плакатные перья, и командуй теперь парадом сам...

Рядовой Д. Доржинов постепенно увлекся оформлением наглядной агитации. К нему шли с просьбой написать то объявление, то заголовки к стенгазетам, то к «Молнии». Он всегда был занят, но никому не отказывал. Теперь Доржинов считал себя в курсе дел всего подразделения, его стали уважать.

Агитатор — должность незаметная. Но если к делу относиться с душой, как это делает рядовой Антропов, результаты будут осязаемыми. Он не только сам безупречно выполняет воинский долг, но и добивается, чтобы его примеру следовали другие. Это самая убедительная форма агитации. Отделение, в котором служит рядовой Антропов, — отличное.

Майор Д. СЕМЕНОВ.

В Ереване состоялась Всесоюзная научно-практическая конференция МВД СССР, обсудившая пути дальнейшего укрепления социалистической законности в деятельности органов внутренних дел в свете решений XXIV съезда КПСС.

На конференции присутствовали руководящие работники МВД СССР и МВД союзных республик, УВД некоторых областей РСФСР, сотрудники органов внутренних дел, ученые, представители органов внутренних дел ЧССР и Кубы.

Конференцию открыл заместитель Министра внутренних дел СССР генерал-лейтенант юстиции Б. Викторов. С докладом «Актуальные вопросы укрепления социалистической законности в деятельности органов внутренних дел в свете решений

449

ных отношений, с более высоким нравственным критерием поведения граждан.

В результате коренных экономических и социальных преобразований неизмеримо повысился интеллектуальный и культурный уровень советского народа, и, как следствие, возросла непримиримость ко всяким уродливым явлениям. С дальнейшим ростом культуры наших граждан становятся все более нетерпимыми даже незначительные отступления от законов Советского государства и правил социалистического общежития.

В докладе и выступлениях анализировались причины все еще встречающихся нарушений законности, определялись меры, необходимые для их искоренения.

На секционных заседаниях широко об-

ВСЕСОЮЗНАЯ НАУЧНО-ПРАКТИЧЕСКАЯ КОНФЕРЕНЦИЯ

Полковник М. ЗЮЗИН

XXIV съезда КПСС» выступил министр внутренних дел Армянской ССР генерал внутренней службы 3 ранга В. Дарбинян.

На конференции были заслушаны доклады начальника Высшей школы МВД СССР доктора юридических наук, профессора, заслуженного деятеля науки РСФСР генерала внутренней службы 3 ранга Н. Загородникова, заместителя начальника управления кадров МВД СССР комиссара милиции 3 ранга И. Старовойта, начальника отдела по политико-воспитательной работе МВД СССР, кандидата исторических наук генерала внутренней службы 3 ранга А. Зазулина и других.

В докладе и выступлениях подчеркивалось, что развитие советского общества от социализма к коммунизму неразрывно связано со всемерным укреплением законности и правопорядка, усилением охраны прав, свободы, чести и достоинства советских граждан. Коммунистическая партия и Советское правительство создали для этого все условия. Они последовательно осуществляют важные меры по укреплению общественного порядка, воспитывают у советских людей высокое правовое сознание и чувство гражданского долга. Была ликвидирована недооценка роли и значения административно-правовых мер. Это позволило значительно повысить эффективность борьбы за укрепление социалистической законности. Все выступающие констатировали исключительную важность указаний XXIV съезда КПСС для органов внутренних дел, деятельность которых направлена на усиление законности.

На конференции отмечалось, что сущность мероприятий КПСС и Советского правительства по укреплению законности и правопорядка в стране сводится к приведению правовых норм в соответствие с достигнутым уровнем развития обществен-

суждались общие проблемы укрепления законности в борьбе с правонарушениями, а также в оперативно-розыскной и административной деятельности органов внутренних дел, в деятельности аппаратов, осуществляющих уголовный розыск, расследование уголовных дел и исполнение наказаний.

На заседании секции по проблемам обеспечения законности в деятельности исправительно-трудовых учреждений выступил заместитель начальника Главного управления исправительно-трудовых учреждений МВД СССР генерал внутренней службы 3 ранга Ф. Кузнецов. Он подчеркнул исключительную важность соблюдения законности сотрудниками ИТУ и личным составом войсковых подразделений, так как ИТУ призваны исправлять и перевоспитывать осужденных, прививать им уважение к советским законам.

Остановившись на значении для ИТУ нового исправительно-трудового законодательства и принятых на его основе нормативных актов, товарищ Кузнецов отметил, что задачи укрепления законности в деятельности ИТУ решены еще не полностью. Допускаются отступления от требований законов как осужденными, так и лицами администрации ИТУ и подразделений войск. Возникающие на этой основе нежелательные явления отрицательно сказываются на эффективности исполнения наказания.

Говоря о характере нарушений социалистической законности, докладчик указал на факты сужения или лишения прав осужденных, а также предоставления им льгот и прав, не предусмотренных законом. Среди других форм нарушения законности он назвал злоупотребление служебным положением, грубое и бестактное обращение с заключенными со стороны отдельных работников мест лишения свободы, несоблю-

дение регулирующих режим, охрану и изоляцию правил, сокращение рабочего дня для осужденных и другие.

Генерал внутренней службы 3 ранга Ф. Кузнецов дал острую политическую и морально-правовую оценку фактам отступления от законов, привел примеры строгого воздействия на правонарушителей.

С заключительным словом на конференции выступил заместитель Министра внутренних дел СССР генерал-лейтенант юстиции Б. Викторов. Он сказал, что укрепление социалистической законности — предмет постоянной заботы Коммунистической партии и Советского правительства. В Программе КПСС определены главные направления дальнейшего развития социалистической государственности, поставлена задача обеспечить строжайшее соблюдение социалистической законности, ликвидацию преступности и причин, ее порождающих. На XXIV съезде партии было подчеркнуто, что ЦК КПСС, Советское правительство постоянно принимают меры по укреплению законности и правопорядка, воспитанию граждан в духе соблюдения законов и правил социалистического общежития. Улучшена деятельность милиции, прокуратуры, судов. Съезд обязал партийные организации, профсоюзы, комсомол делать все, чтобы добиться строжайшего соблюдения законности, улучшить правовое воспитание трудящихся, указал на нетерпимость любых попыток отступления от законов, чем бы они ни были мотивированы.

Заместитель Министра внутренних дел СССР отметил, что в силу функций и задач, возложенных на органы внутренних дел государством, они выдвинуты на переднюю линию борьбы за укрепление социалистической законности. Любое направление деятельности всех без исключения органов внутренних дел немислимо без опоры на закон.

Главным показателем укрепления законности является сокращение преступности в нашей стране. Но в обществе, строящем коммунизм, вовсе не должно быть правонарушений и преступности. Каждый советский гражданин должен быть уверен, что его жизнь, здоровье, имущество, право, достоинство и покой находятся под надежной защитой государства.

Генерал-лейтенант юстиции Б. Викторов призвал всех сотрудников органов внутренних дел к повышению активности, целеустремленности в выявлении и обнаружении

правонарушителей, к совершенствованию всей своей деятельности по укреплению социалистической законности. Нарушение законов со стороны сотрудников — явление редкое. Но даже единичные факты не имеют права на существование. Они вредны политически, подрывают авторитет органов внутренних дел. Поэтому необходимо всеми средствами добиваться осознанного понимания того, что вся деятельность личного состава может осуществляться только на основе и во исполнение законов.

Необходимо, потребовал товарищ Викторов, усилить контроль за выполнением сотрудниками органов законов, уставов, приказов, повышать уровень работы по их правовому воспитанию. Оценка деятельности любого органа внутренних дел должна даваться с учетом состояния законности на порученном участке.

Научно-практическая конференция, сказал в заключение заместитель Министра внутренних дел, явилась хорошей теоретической учебой, позволила обменяться опытом работы по укреплению социалистической законности и правопорядка. Ее выводы будут способствовать совершенствованию практики работы органов и сотрудников внутренних дел по предупреждению и пресечению правонарушений.

Рекомендации научно-практической конференции по проблемам укрепления социалистической законности в полной мере относятся к личному составу внутренних войск. Ни одна область деятельности человека не урегулирована нормами права так детально, как военная служба. Каждый шаг воина подчинен строгой правовой регламентации. Для военнослужащих внутренних войск необходимость строгого соблюдения законов вытекает также из характера боевой службы. С широким кругом граждан соприкасаются постоянно солдаты, сержанты, прапорщики и офицеры. В интересах выполнения обязанностей по службе им предоставлены широкие права. Но ни одно их действие не должно идти вразрез с законами, уставами, коммунистической нравственностью. Гарантией соблюдения социалистической законности служат высокая политическая сознательность, глубокое знание и неукоснительное выполнение требований законов, военной присяги, общевоинских уставов, Устава внутренних войск, приказов командиров и начальников.



450

ФАКТОР ВРЕМЕНИ В БОЕВОЙ СЛУЖБЕ

Утром, едва закончился развод на работу, двое осужденных пытались совершить побег. Однако их замысел не удался. Часовой на тропе наряда рядовой Ю. Ягофаров быстро выдвинулся к тому месту, где сработала сигнализация. Почти одновременно сюда же прибыла группа караульных во главе с начальником войскового наряда. Осужденных задержали в запретной зоне.

Аналогичный случай произошел и в другом наряде. С той лишь разницей, что группа караульных, возглавляемая сержантом С. Рахматовым, опоздала с выходом к месту происшествия. Для задержания нарушителя пришлось привлекать резерв подразделения.

Проанализируем с точки зрения времени действия этих нарядов.

Как только на табло поступил сигнал о нарушении линии охраны, часовой у пульта первого караула тотчас подал команду «В ружье». Одновременно связался с часовым на периметре и сообщил ему участок, где произошло нарушение. На это ушло не более пятнадцати секунд. Примерно столько же потребовалось, чтобы караул собрался по тревоге. Каждый знал свои действия по боевому расчету. Одна группа вышла к месту, откуда поступил сигнал, другая усилила охрану объекта. Все делалось быстро, стремительно, без толкотни и лишних движений.

А вот другой караул упустил одну минуту за другой. Началось с того, что часовой у пульта замешкался с докладом о поступившем сигнале. «Я сначала подумал, что это ложное срабатывание, — оправдывался

Генерал-майор И. ГАННУСЕНКО,
начальник внутренних войск МВД СССР
по Украинской ССР и Молдавской ССР

он. — Такое случилось в последние дни». Затем оказалось, что начальник караула не сделал боевой расчет после возвращения очередной смены с постов. Задачи подчиненным он начал ставить лишь тогда, когда надо было действовать.

Несколько лишних секунд потеряли при разборе оружия. Одни бежали к выходу, другие — им навстречу, к пирамиде. Караульные мешали друг другу: пирамида стояла так, что к ней нельзя было свободно подойти. Дело усугублялось тем, что тропу наряда в некоторых местах размыло. Поэтому скорость движения солдат замедлялась. Опять они теряли драгоценные минуты, которые еще могли бы спасти положение.

Можно выделить три причины, приведшие к потере времени войсковым нарядом. Во-первых, страдала недостатками организация дела. Непродуманно с точки зрения боевой готовности было оборудовано караульное помещение. Позже выяснилось, что командир подразделения сквозь пальцы смотрел на неисправность инженерно-технических средств, в частности, тропы наряда. Формальным был контроль. За несколько минут до происшествия в карауле побывал проверяющий, но он не обратил внимания на то, что начальник войскового наряда не делал боевой расчет.

Во-вторых, оставляла желать лучшего подготовленность личного состава к службе. Взаимодействие в наряде было отработано слабо. Днем

солдаты действовали более или менее согласованно. Ночью же их реакция на окружающее замедлялась. Однако, чтобы снять это естественное психологическое состояние, никаких учебных мероприятий не проводилось. Оказался недостаточно натренированным начальник караула. Он нечетко ставил задачи подчиненным, отдавал противоречивые распоряжения.

В-третьих, у некоторых воинов не было воспитано чувство личной ответственности за надежную охрану объекта. Как выяснилось, отдельные солдаты рассуждали примерно так: «Ну зачем всегда действовать на пределе. Ничего страшного не произойдет, если выйдем на минуту-другую позже». И никто не разъяснил им, что медлительность на службе ведет к неоправданной потере времени. Возможность караула или отдельного часового к пресечению действий нарушителя снижается. Может случиться, что потерянную ми-

нуту после не наверстаешь часами и даже днями.

Фактор времени всегда играл решающую роль в боевой службе. Но в современных условиях его значение еще более возросло. Оперативное дежурство, как известно, основано на быстроте восприятия сигналов, выдаваемых техническими средствами, мобильности сбора состава караула по тревоге, способности воинов в наикратчайшие сроки выйти к месту нарушения, в умении смело и решительно действовать, предотвратить или пресечь нарушение. События в карауле, как правило, носят скоротечный характер, счет времени нередко ведется на секунды.

То же самое бывает в розыске. Тактика осужденного, ушедшего из-под охраны, обычно сводится к тому, чтобы как можно быстрее и дальше уйти от объекта. Следовательно, каждый потерянный час неизбежно приводит к расширению границ района поиска, вовлечению все больших



Уверенно действовали на занятиях по тактико-специальной подготовке воинок-комсомольцы старший сержант А. Бойко (справа) и рядовой В. Вишняк. Они показали отличную боевую выучку, крепкую физическую закалку и, отлично справившись с задачей, заслужили благодарность командира.

Фото Р. РЯЗАНОВА.

45

сил и средств. Задача, что называется, усложняется во сто крат. А разве не бывает досадных промахов в действиях контролеров из-за того, что командир подчас плохо учитывает время при выборе маршрутов движения, определении задач наряды?

Словом, какой бы вид боевой службы мы ни взяли, успех или неудача так или иначе связаны с фактором времени. Вот почему борьба за надежную охрану объектов есть также и борьба за выигрыш времени.

Общеизвестно, что понятие «время» применительно к нашей службе можно рассматривать с разных точек зрения — сроков выработки решения командира, постановки задач подчиненным и т. п. Если же говорить конкретно о карауле, то прежде всего это **время службы войскового наряда** — от получения приказа до доклада о выполнении боевой задачи. **Время боевой готовности** — от поступления сигнала на пульт управления технических средств (в подразделение) до сбора личного состава караула (подразделения) по тревоге. **Время действий войскового наряда (подразделения) при происшествиях** — от подачи команды (постановки задачи) до прибытия к месту нарушения линии охраны (на рубежи блокирования) и начала действий по задержанию нарушителя.

В первом случае время для каждого наряда — величина в основном постоянная, так как она определяется уставом и приказами командиров и начальников. В остальных двух случаях время имеет тенденцию к сокращению. Конечно, эта тенденция проявляется не сама собой, а в результате большой целенаправленной работы командиров, штабов, политаппаратов, партийных организаций. Они планируют и осуществляют в этих целях различные организационные, учебные и политико-воспитательные мероприятия, которые тесно взаимосвязаны и дают наибольший эффект только в комплексе.

В войсках идет постоянный поиск возможностей увеличить время упреждения. Ставится задача: нарушитель должен обязательно задерживаться в запретной зоне? Притом не

только летом, днем и в хорошую погоду, но и в любое время года и суток, с учетом сезонных изменений на объектах и местности. А они, эти изменения, могут существенно влиять на скорость передвижения часовых, групп боевого расчета, нарядов.

Возможность упреждения определяется экспериментальным путем. На всех объектах и на каждой участке местности вокруг ИТК высылаются учебные нарушители. Если упреждение в каких-либо местах не получается или оно бывает минимальным (при средней натренированности личного состава), то там увеличивается плотность заграждений, а если это сделать невозможно, — на тропу наряда выставляется дополнительный часовой. Изыскиваются также кратчайшие маршруты выброски резервов и способы передвижения (броском, на автотранспорте), обеспечивающие упреждение.

Такая работа проводится не только при открытии новых объектов или составлении плана розыска. Система охраны, можно сказать, совершенствуется ежедневно, ежечасно. Регулярно и с высоким качеством обслуживается техника, чтобы она гарантированно выдавала сигнал при нарушении. Своевременно ремонтируются все инженерные сооружения. На повышение эффективности применения инженерно-технических средств направляются усилия войсковых рационализаторов и изобретателей. Они уже внесли немалый вклад в решение проблемы упреждающего времени.

Приведу только один пример. Раньше для того, чтобы часовому на тропе наряда включиться в связь, нужно было пробежать несколько десятков метров до розетки. Рационализаторы предложили более простой и надежный вариант. Теперь с караулом можно связаться с любой точки периметра. На этом экономятся секунды.

Упростилась связь с часовым и из караульного помещения. Прежде ему подавали условный сигнал «включиться в розетку» и ждали, когда он это сделает, затем уж отдавали те или иные распоряжения. Опять — потеря времени. Сейчас любую

команду (например, «Проверьте третий участок») подадут по громкоговорящей связи. Команда условная и понятна только часовому. Он выполняет ее немедленно. Эффективность службы возросла.

Кое-где в нарядах большой численности громкоговорящая связь оборудована во всех комнатах караульного помещения. Это позволяет подавать команду сразу во все помещения, убыстряет сбор по тревоге.

Мы постоянно требуем от командиров частей, чтобы была тщательно продумана в интересах боевой готовности компоновка оборудования караулов (пульт управления технических средств, ружейная пирамида, ящик для пропусков и т. д.), экипировка личного состава войсковых нарядов. В этом деле, как, впрочем, и везде в службе, нет мелочей. За последнее время значительно улучшены бытовые условия в караулах, наведен образцовый порядок. Многого дал проведенный совместно с УИТУ МВД СССР конкурс на лучшее оборудование и содержание караульных помещений. Он положительно сказался не только на внешнем виде помещений, но и на подтянутости людей, их организованности, а в итоге — на боевой готовности войсковых нарядов.

Такая работа проводится и в настоящее время. Обновляется мебель, огораживаются караульные помещения, где это еще не сделано, уточняется документация. Почти всюду есть места и инвентарь для занятий физическими упражнениями до заступления на пост или после возвращения с него. А физкультпаузы с караульными, как известно, помогают поддерживать у них бодрость, повышенную физическую работоспособность, готовность к мгновенным и решительным действиям.

С учетом возросшей роли фактора времени внесены изменения в организацию службы караула. Часть наряда всегда находится в караульном помещении на правах тревожной группы. Она надлежащим образом экипирована и готова немедленно выйти к месту происшествия. В караул на-

значается инструктор с розыскной собакой, что повышает тактическую самостоятельность наряда. В случае, если по каким-либо причинам не удастся предупредить нарушителя, караул может вести преследование по горячим следам.

В таких случаях помощь войсковому наряду должен оказать резерв подразделения или даже части. И здесь, как известно, большое значение приобретает фактор времени в управлении. Сократил время на принятие решения, составление документов и отдачу распоряжений — значит быстрее ввел личный состав в действие, раньше добился успеха.

В этом вопросе у нас делается многое. Исходя из местности, расположения населенных пунктов, дислокации подразделений определены пути вероятного движения нарушителей в районах, прилегающих к объектам, и возможные действия войсковых нарядов. По каждому варианту заблаговременно принято решение, сделан расчет личного состава и транспорта, составлены рабочие карты. Предположим, поступили данные, что нарушитель находится в пункте М. Войсковые наряды сразу же приступают к активному поиску по соответствующему варианту. Следует лишь отдать необходимые распоряжения. Все это также дает большой выигрыш времени.

Но как бы ни был продуман заранее план поиска, во время действия иногда приходится вносить в него уточнения на основе поступающей информации. И здесь встает вопрос о быстрой и квалифицированной ее обработке, скорейшей подготовке новых расчетных данных для принятия решения. Иначе говоря, речь идет о штабной культуре в работе офицеров, их высокой квалификации. Дальнейшая разработка формализованных документов, овладение оперативными методами управления, совершенствование специальной подготовки офицеров — эти резервы в борьбе за время еще далеко не исчерпаны.

Уделяется внимание не только подготовке офицеров, но и всего личного состава. Занятия обязательно проходят с учетом фактора вре-

452

мени. Солдат и сержантов учат действовать правильно и максимально быстро. Существенную роль здесь играет социалистическое соревнование. Борьба за выигрыш времени отражается в обязательствах. Организуются состязания на быстрейшее выполнение нормативов. Занятия и тренировки проводятся, как правило, непосредственно на объектах, днем и ночью. Ставится целью научить личный состав в темноте действовать по дневным нормативам.

Особенно целеустремленный характер носит ежедневная подготовка личного состава к службе. В большинстве подразделений сложилась четкая система этой работы. Так, командир роты старший лейтенант Л. Попович на основании тематики, полученной из штаба, исходя из обстановки, составляет расписание инструктивных занятий. В течение двух недель обычно повторяется весь комплекс вопросов, которые приходится решать караулу в процессе службы. Кроме того, не реже одного раза в неделю офицер планирует тренировки караула в действиях при чрезвычайных обстоятельствах. Учебная обстановка каждый раз меняется. Командиры добиваются, чтобы караульные действовали по боевому расчету согласованно, четко. Тренировки проводятся состязательным методом. Для этого на периметре объекта установлены таблички, указывающие, за сколько секунд (минут) должны прибыть караульные на тот или иной участок. Обучаемые разделяются на две группы. Побеждает та, которая добивается большего упреждения и не допускает ошибок. Для придания реальности тренировки включают в себя отработку приемов задержания нарушителей.

По такой же системе иногда тренируются розыскные группы, ВРП, личный состав, назначаемый в заслоны. В комплексных тренировках всего подразделения участвуют обычно и войсковые наряды, несущие службу. На таких занятиях воины учатся ориентироваться на местности, правильно ее использовать, маскироваться с учетом мер безопасности, организовывать и поддерживать взаимодействие между собой,

нарядами и местным населением, вести поиск настойчиво, энергично. Перед военными водителями ставится задача как можно быстрее подготовить машину к рейсу, знать места выставления заслонов, кратчайший маршрут и максимальную скорость при гарантированной безопасности.

После занятий делается анализ: кто запоздал и почему, рационально ли с точки зрения времени ставились задачи, подавались и дублировались команды, личный состав садился в автомобили и делал высадку из них, где, на каком этапе действий можно еще сэкономить минуты.

Важное качество воина — постоянная готовность к действиям, высоко развитое чувство времени. Это достигается воспитанием у каждого политической бдительности, исполнительности и дисциплины, личной ответственности за результаты боевой службы, решительности, смелости, находчивости. В результате такой работы у военнослужащего появляется внутренняя собранность, настойчивость, вырабатывается быстрая реакция на различные неожиданные ситуации, сообразительность, обостренное восприятие.

Многое делают в этом отношении партийные организации. Коммунисты глубоко и доходчиво разъясняют государственное значение задач, выполняемых внутренними войсками, дифференцированно, с учетом особенностей службы, проводят политико-воспитательную работу в войсковых нарядах. Систематически обобщается опыт тех подразделений, которые добились наибольшего упреждения в караулах и при ведении учебного поиска.

Ценить время всегда и во всем, как самое большое, по выражению К. Маркса, богатство, — на это ориентируют командиры и партийные организации личный состав. Правильное и целеустремленное использование фактора времени в обучении и воспитании солдат, сержантов, прапорщиков и офицеров — мощный рычаг улучшения качества боевой службы, важное условие дальнейшего повышения боевой готовности подразделений и войсковых нарядов.

ПСИХОЛОГИЧЕСКАЯ ПОДГОТОВКА ВОИНОВ

Как в бою, так и при выполнении задач боевой службы в мирное время военнослужащие ведут себя по-разному. У одного напряженная или опасная для жизни обстановка вызывает прилив сил и энергии, характерное возбуждение, обостряющее чувства, повышающее активность. Другой в подобной ситуации теряется. У него нередко нарушается координация и устойчивость движений, замедляется реакция на внешние раздражители. Такому человеку не всегда удается сохранить контроль над собой, не поддаться панике. Отсюда то значение и острота, которые приобретает в наши дни морально-политическая и психологическая подготовка личного состава.

Морально-политическая подготовка достигается настойчивым формированием у солдат, сержантов, прапорщиков и офицеров коммунистического мировоззрения, развитием у них патриотических чувств, нравственных принципов поведения в любых условиях. Идейная убежденность, политическая сознательность и активность, высокая дисциплинированность и бдительность — важнейшие морально-политические качества каждого советского воина.

Под психологической подготовкой следует понимать формирование у личного состава психологической устойчивости, то есть способности успешно выполнять боевые задачи в какой бы то ни было сложной обстановке. Это в значительной мере помогает стойко переносить самые суровые испытания воинской службы или фронтовой жизни, в критические минуты проявлять самообладание и выдержку, действовать мужественно, активно, умело.

Психологическая устойчивость военнослужащих способствует сплочению их в боевой монолитный коллектив, влияет на взаимоотношения между ними, вырабатывает здоровое общественное мнение. В свою очередь положительно направленная психология воинского коллектива регулирует повседневное поведение солдат и сержантов, характер восприятия каждым из них событий и обстановки. Она может создавать общий психологический подъем и энтузиазм, которые дисциплинируют людей, обостряют чувство личной ответственности за успехи коллектива в целом.

Морально-политическая и психологическая подготовка осуществляется в комплексе со всей политико-воспитательной работой, в ходе занятий по разным учебным дисциплинам, во время спортивных тренировок и состязаний. Психологическая закалка воинов, развитие чувства долга и ответственности, самостоятельности и инициативы происходят также в процессе несения боевой службы. На объектах, охраняемых подразделениями внутренних войск, никогда не бывает условностей, обстановка всегда максимально напряженная, боевая.

Офицеры наших войск свою практическую деятельность рассматривают с позиций задач, поставленных перед Вооруженными Силами XXIV съездом КПСС. Большинство из них умело обеспечивают постоянную боевую готовность частей и подразделений, настойчиво воспитывают у подчиненных такие психологические качества, которые позволяют успешно выполнять стоящие перед внутренними войсками задачи в мирные дни, готовят личный состав к решительным действиям в военное время. Ведь общеизвестно, что моральный дух воинов, их психологическая подготовка и боевая выучка в значительной мере определяют эффективность охраны объектов, обуславливают оптимальные пределы устойчивости в самых неожиданных ситуациях, в любое время дня и ночи. История внутренних войск знает немало примеров мужественного и стойкого поведения солдат, сержантов и офицеров в чрезвычайно сложной обстановке.

Способы формирования у воинов необходимых психологических качеств в процессе боевой подготовки могут быть различными. Их выбор, как правило, зависит от уровня методического мастерства офицеров и сержантов, осуществляющих обучение и воспитание подчиненных, глубины знания ими курса военной педагогики и психологии, наличия соответствующей учебно-материальной базы. Однако в основе психологической подготовки всегда лежит принцип внесения в учебу элементов напряженности и внезапности, опасности и риска, свойственных реальной боевой обстановке.

Некоторые командиры проявляют излишнюю осторожность при проведении занятий с боевой стрельбой, имитацией взрывов, гранатометанием. Они забывают, какое значение имеют для личного состава твердые навыки, решительность, самостоятельность. Занятия и тренировки полезнее проводить так, чтобы у воинов создавалось

4.53

отчетливое представление о современном бое, развивались сообразительность и находчивость. Такой подход к делу приучает их своевременно реагировать на резкие изменения обстановки, умело и активно действовать в условиях повышенных психических нагрузок, воспитывает комплекс положительных волевых качеств.

Однако это отнюдь не означает, что нужно пренебрегать необходимыми мерами безопасности. Наоборот, возможности несчастных случаев с людьми, аварии боевой техники должны быть полностью исключены. А это достигается умелой организацией занятий и правильной методикой их проведения, тщательной подготовкой местности, техники и вооружения, высокой дисциплинированностью личного состава, твердым знанием военнослужащими конкретных приемов и правил действий с оружием, строгим контролем за ходом занятий со стороны командиров всех степеней и т. д.

Редакция журнала предполагает дать серию статей о психологической подготовке личного состава. В этом номере публикуется методическая разработка для проведения занятий в подразделениях по изучению зажигательных веществ [ЗВ] возможного противника и способов защиты от них. Опыт войны во Вьетнаме, на Ближнем Востоке, широкое развитие огнемётно-зажигательных средств в армиях стран НАТО убедительно доказали, что это одна из важнейших задач боевой подготовки наших воинов. Более того, необходимость такого обучения диктуется и спецификой службы солдат, сержантов, прапорщиков и офицеров внутренних войск. Нередко в повседневной жизни им приходится участвовать в тушении пожаров на охраняемых объектах, в населенных пунктах, лесных массивах и т. д.

Обучать защите от зажигательных средств необходимо весь личный состав. Делается это обычно при ядре части или в учебном подразделении, то есть там, где имеется соответствующая материально-техническая база. Как правило, такие занятия проводит начальник химической службы части. Для работы с подчиненными на отдельных точках для их тренировки готовятся командиры отделений или взводов. С оборудованием учебных мест в инженерном отношении рекомендуем познакомиться в статьях майора Э. Аврамова «Учебный городок по ЗОМП» [журнал «На боевом посту» № 11 за 1970 год] и подполковника В. Стрыгина «Огневая штурмовая полоса» [журнал «На боевом посту» № 2 за 1971 год].

Солдаты и сержанты в отведенное для этой темы время изучают характеристику основных зажигательных веществ иностранных армий и способы защиты от них, осваивают приемы тушения и локализации очагов огня, правила оказания первой помощи пострадавшим от ожогов и угарного газа. В результате каждый из них приобретает уверенность в возможности выполнения боевых задач в условиях массированного применения противником зажигательных веществ. Более конкретно об этом рассказывается в публикуемой ниже статье.



W

Умело проводит занятия по огневой подготовке капитан Ю. Шупта. Не один десяток отличных снайперов подготовил требовательный, методически грамотный офицер.

Фото Р. РЯЗАНОВА.

Накануне занятия руководитель внимательно изучает содержание темы, намечает способы отработки учебных вопросов, материальное обеспечение и состав имитационной команды. Одновременно он разрабатывает план проведения урока, инструктирует своих помощников (2—3) и солдат, выделенных для имитации (3—5).

В назначенное время, собрав личный состав там, где имеются образцы зажигательных веществ, необходимые плакаты, таблицы, руководитель объявляет тему занятия и учебные цели. Затем переходит к характеристике ЗВ.

На вооружении армий империалистических государств, как известно, состоят зажигательные вещества трех основных групп:

СКВОЗЬ БУШУЮЩЕЕ ПЛАМЯ

Подполковник А. МАКАРОВ

зажигательные смеси на базе нефтепродуктов — напалмы, металлизированные зажигательные смеси — пирогели, термит и термитные составы. Кроме того, в качестве зажигательных веществ нередко применяется обычный и пластифицированный белый фосфор, магний, электрон. Называя эти вещества, руководитель дает краткую характеристику каждому из них.

Напалм — загущенная зажигательная смесь, состоящая из бензина или другого жидкого горючего, смешанного с алюминиевыми солями пальметиновой, нафтеновой и олеиновой кислот. По внешнему виду это коричневая вязкая масса. Она легко растекается по любой поверхности, увеличивая площадь поражения, хорошо прилипает к различным предметам вооружения и боевой техники, к обмундированию, трудно поддается удалению и тушению. Температура горения напалма 1000—1200°, продолжительность воздействия 5—10 минут.

Более эффективным, чем обычный напалм, считается напалм «Б». Он состоит из равновесной смеси бензина и бензола (по одной четвертой части) и полистирола (две четвертых части), отличается большей прилипаемостью, при горении выделяет ядовитые пары, раздражающие глаза и органы дыхания.

Пирогель — металлизированная зажигательная смесь, получаемая путем добавления в обычный напалм порошка магния, жидкого асфальта и тяжелых масел. Внешне он представляет собой тестообразную липкую массу серого цвета, горит в те-

чение 3—4 минут, развивая температуру до 1600°. При горении выделяется черный дым, образуется шлак, прожигающий тонкие листы металла.

Термит — спрессованная смесь порошкообразных окислов железа и алюминия с добавками бариевой селитры, серы и связующих веществ (лаки, масла). Горение протекает бурно, с разбрызгиванием капель расплавленного металла, почти без пламени. Горящая термитная масса достигает температуры около 3000°, прожигает листы стали и дюралюминия. Термит и термитные составы используются для снаряжения авиабомб малого калибра, артиллерийских мин и снарядов, ручных гранат и шашек.

Фосфор — твердое ядовитое вещество белого с желтоватым оттенком цвета, похожее на воск. Воспламеняется самопроизвольно от соприкосновения с воздухом, горит энергично с выделением большого количества густого белого дыма, развивает температуру до 1000°.

Характеризуя зажигательные вещества, руководитель занятия показывает образцы. Одновременно демонстрирует макеты (или обращает внимание на соответствующие плакаты) средств доставки, коротко знакомит с их тактико-техническими данными.

Поражающее действие ЗВ достигается в результате попадания на одежду или кожу горячей смеси, непосредственного воздействия высокой температуры или пламени, отравления окисью углерода (угарным газом) в случае нахождения внутри машин, оборонительных сооружений, строений и т. п. Прожигая кожные покровы и мышечные ткани, огнесмеси вызывают острую боль, сильное раздражение центральной нервной системы, оканчивающееся обычно тяжелым шоком и потерей сознания. Отдельные пораженные участки тела быстро отекают, воспаляются и долго не заживают. Отравление угарным газом, не имеющим запаха, в большинстве случаев наступает внезапно, также с потерей сознания.

Познакомив слушателей с боевыми свойствами зажигательных веществ и средствами их доставки, руководитель занятия переходит на **первое учебное место**, предназначенное для отработки способов защиты личного состава от воздействия ЗВ на открытой местности.

Здесь устанавливают металлический противень для сжигания различных по величине кусков смеси. Внимание солдат и сержантов обращается на то, как она прилипает к разным поверхностям, как трудно поддается удалению и тушению. Рядом находятся три подставки с рамками, на которые натянуты образцы хлопчатобумажного, шинельного и прорезиненного материала. Руководитель наносит на ткань по 5—10 граммов смеси. Против каждой подставки ставит одного-двух военнослужащих в соответствующем обмундировании (летнее, зимнее, ОЗК). По команде помощник руководителя поджигает смесь и засекает время. В этот момент выделенные военнослужащие снимают с себя одежду. Это один из нормативов, предусмотренных программой обучения по ЗОМП. Солдаты должны сбросить с себя обмунди-

рование до прогорания материалов на подставках. Анализируя результаты, руководитель подчеркивает, что таким образом тренированный воин в боевой обстановке может предотвратить поражение кожных покровов.

Далее руководитель занятия переходит к показу приемов самотушения. Специально подготовленные военнослужащие надевают списанные шинели, общевоинские защитные плащи ОП-1. На них наносится и поджигается смесь. Одни быстро снимают одежду, другие ложатся на землю и, прижимаясь к грунту, гасят пламя. Руководитель объясняет, что в случае загорания обмундирования необходимо прежде всего сбросить его или накрыть горящее место плащ-палаткой. Можно лечь и прижаться пораженной частью к грунту. Кататься по земле рекомендуется лишь тогда, когда подстилающей поверхностью служат трава, песок, мягкий снег. Бежать нельзя, ибо это усилит процесс горения.

Затем личный состав учится оказанию взаимопомощи. Помощники руководителя показывают на манекенах различные приемы тушения с использованием всех доступных средств и способов.

Занятие на этой точке заканчивается оказанием первой помощи при ожогах. Руководитель рассказывает, а санитарный инструктор показывает, как осторожно срезается ткань обмундирования и белья на пораженных участках. Остатки потушенной зажигательной смеси с обожженной кожи не удаляются. Чтобы исключить ее самовоспламенение, на это место накладывают повязку, смоченную водой или 5-процентным раствором медного купороса. Для повязок лучше всего использовать индивидуальные перевязочные пакеты, специальные бинты. Тяжело пострадавших по распоряжению командира после оказания первой помощи немедленно направляют на медицинский пункт.

На втором учебном месте отрабатываются приемы и способы тушения горящей зажигательной смеси на боевой технике. Здесь устанавливаются макеты автомобиля, бронетранспортера. Руководитель объясняет, что для защиты деревянных частей боевой и транспортной техники применяются специальные краски, которые наносятся в два слоя (1—2 мм). Тенты, брезенты, чехлы, маскировочные сети пропитывают огнезащитными растворами. На каждой машине необходимо иметь огнетушитель, лопату, топор, ведро, 2—3 мешочка с песком, веник из зеленых ветвей лиственных пород деревьев.

Из числа обучаемых назначается расчет. Руководитель инструктирует солдат. Убедившись, что они поняли его, приказывает углубиться в перекрытой щели или окопе, а своему помощнику — нанести на «автомобиль» (БТР) огнесмесь и поджечь ее. Горение тента имитируется дымовой гранатой. Одновременно включают громкоговорящую сеть и передают шумовые эффекты, воспроизводящие картину боя. Затем подается команда «Приступить к тушению». Два-три человека снимают тент и складывают его,

прекращая доступ воздуха к пораженному месту. Водитель и остальные воины при помощи табельных и подручных средств ликвидируют очаги огня.

Приемы и способы тушения горящей зажигательной смеси на фортификационных сооружениях, строениях и правила преодоления штурмовой огневой полосы отрабатываются на третьем учебном месте. Здесь оборудуются позиция отделения во взводном опорном пункте, наблюдательный пост, полоса трепяствий, макет казармы и т. п.

Руководитель объясняет, что для защиты фортификационных сооружений и материальных средств от возгорания в подразделениях проводятся противопожарные мероприятия, занимаемый район очищается от сухих деревьев, валежника, сучьев и прошлогодней травы. Все это сжигают. Открытые части деревянных конструкций (входы в блиндажи, одежда кругостей) покрывают защитным слоем (0,5—1 см) обмазки. Ее изготавливают из сырой глины, песка и известкового теста, взятых в соотношении 1:5:1 по объему. В зимнее время вместо обмазки допускается обычная лобелка. В одежде кругостей устраивают противопожарные разрывы шириной около двух метров через каждые 40—50 погонных метров траншеи или хода сообщения. Перекрытия траншей и окопов делают из жердей и засыпают слоем земли. У входов в убежища и блиндажи оборудуют пороги (валики) высотой 10—12 см, предохраняющие от затекания ЗВ, а сами входы, амбразуры и смотровые щели закрывают занавесями или щитами из подручных материалов. В установленных местах складывают запасы песка, сырой глины, известкового теста, веников из лиственных пород и т. д.

Во время рассказа несколько военнослужащих готовят обмазку и наносят ее на одежду кругостей. Руководитель назначает отделение и инструктирует, как должен действовать каждый солдат при применении противником зажигательных веществ по взводному опорному пункту. Задача ставится всем наблюдателям и разведчикам. На них же возлагается обнаружение возможных пожаров и оповещение личного состава. Оно осуществляется по средствам связи, с помощью зрительных и звуковых сигналов.

Отделение занимает укрытие. Помощник руководителя создает несколько очагов пожара, поджывая имитационные фугасы ИФ со смесью. По сигналу оповещения с КНП роты личный состав отделения занимает безопасные позиции и продолжает выполнять боевую задачу, а часть солдат подручными средствами (землей, песком, сырой глиной, зелеными вениками) ликвидируют очаги огня. При сильном задымлении они надевают противогазы с гопкалитовыми патронами.

В заключение руководитель занятия показывает и объясняет порядок действий на штурмовой огневой полосе, пропускает через нее (без применения смеси) обучаемых. Убедившись, что личный состав делает все правильно, учит преодолевать препятствия уже в огневой обстановке. Доведя до подчиненных задачу, он приказывает за-

нять запасные позиции. Солдаты и сержанты пробегают сквозь пылающий коридор, взбираются на разрушенный мост и лестницу, перепрыгивают воронку, в которой горит зажигательная смесь.

При оборудовании такой полосы необходимо проявлять разумную инициативу и выдумку, учитывать особенности несения боевой службы. Войнов знакомят с различными очагами пожара, приучая действовать самостоятельно. В целях экономии горючего отдельные металлические части (дуги коридора, перила лестницы) просто обматывают ветошью или паклей, пропитанной дизельным топливом. На дне воронки, вдоль основания моста устанавливают обыкновенные цинковые банки с такой же ветошью.

Имитационные фугасы ИФ (гранаты ИГС) перед началом преодоления штурмовой полосы подрываются саперами-подрывниками из укрытия с помощью взрывпакетов и электровоспламенителей. В фугасах, как правило, используется промышленная или учебная зажигательная смесь (4—6 кг загустителя НК либо 6—8 кг загустителя ОП-2 на 100 литров бензина). На позиции отделения их устанавливают в шахматном порядке через полтора-два метра и по дватри — возле каждого препятствия.

Закончив показ способов защиты личного состава, боевой техники и фортификационных сооружений от ЗВ, познакомив солдат и сержантов с правилами преодоления штурмовой огневой полосы, руководитель занятия приступает к тренировке. Отработка учебных вопросов теперь проводится по отделениям (взводам) на всех трех площадках. Замена происходит по команде через установленное время.

* * *

Занятия по обучению личного состава защите от зажигательных веществ требуют большой подготовительной работы. Для проведения каждого урока только на штурмовой огневой полосе необходимо: загущенной зажигательной смеси — 100 литров, ветоши (пакли) — 30—40 кг, имитационных фугасов ИФ (гранат ИГС) — 60—70 шт., такое же количество взрывпакетов, электровоспламенителей и т. п. Расход материальных средств можно уменьшить, если на позиции отделения создавать лишь отдельные очаги пожара.

Особое внимание при проведении занятий обращается на соблюдение мер безопасности. Все обучаемые снабжаются плащ-палатками или индивидуальными средствами защиты. Помощники руководителя и солдаты имитационной команды накануне сдают зачеты по мерам безопасности. В районе занятий несет дежурство фельдшер. В его распоряжении находится санитарная машина.

Как показывает опыт, на таких занятиях личный состав приобретает твердые навыки по защите от современных зажигательных веществ. Солдаты и сержанты преодолевают робость перед огнем, в необычной обстановке учатся действовать смело и решительно.

„ЗА“ И „ПРОТИВ“

о методической подготовке курсантов

- ◆ У КАЖДОГО СВОЕ МНЕНИЕ. ◆ О СООТНОШЕНИИ ТЕОРЕТИЧЕСКИХ И ПРАКТИЧЕСКИХ ЗАНЯТИЙ. ◆ КТО ДОЛЖЕН РУКОВОДИТЬ МЕТОДИЧЕСКИМ ЧАСОМ.
- ◆ УЧЕТ — НЕ САМОЦЕЛЬ.

Недавно мне довелось побывать в одном из учебных подразделений. Глаз радовали чистота и порядок в военном городке. В непосредственной близости от него находились учебные поля, стрельбище. Кое-где шли занятия. По тому, как сноровисто действовали курсанты, чувствовалась неплохая выучка, хотя до выпуска оставалось еще два месяца. Складывалось впечатление, что здесь многое делают, чтобы подготовить хороших младших командиров. Так почему же среди выпускников этой роты встречаются «слабые» сержанты? Этот вопрос я задал офицерам. Каждый высказал свое мнение.

Один сетовал на несовершенство отбора кандидатов.

— Многие воины, — убежденно говорил он, — прибывают к нам с неправильным представлением о служебной деятельности младших командиров. Нередко при встрече с первыми трудностями теряют веру в свои силы, начинают плохо учиться.

Другой основную причину видел в слабой индивидуальной работе с выпускниками на местах.

— Кое-где командиры подразделений им не доверяют, — доказывал третий, — пытаются их подменить или, наоборот, предоставляют сержантов самим себе, не приучают к самостоятельности. Все это приводит

к принижению чувства ответственности за свое дело.

Эти же причины проскальзывали и в ответах на вопросы анкеты, которую разработал штаб. Словом, получалось, что все «беды» приходят со стороны, а качество подготовки будущих сержантов в учебном подразделении не вызывает никакой тревоги.

— Мы принимаем все меры к тому, — оптимистично заявил старший лейтенант Н. Полупан, — чтобы подготовить курсантов как настоящих помощников офицеров, умеющих обучать и воспитывать подчиненных, нести боевую службу в различных видах караулов. Помимо плановых занятий у нас проводится методический час. Это дает нам пять дополнительных часов в неделю для выработки командирских и методических навыков.

Командир роты подчеркнул, что на это направлены усилия всех офицеров и сержантов в ходе повседневной учебы, войсковой стажировки, в часы политико-воспитательной работы. Затем познакомил с планом проведения методического часа, показал специальный уголок методической литературы, образцы планов-конспектов и инструктивных записок по различным предметам.

Вскоре удалось побывать на одном из занятий. Отработку приемов метания ручных гранат проводил курсант Г. Ангелов. Далеко вокруг разносились его громкие команды. Подаваемые хорошо поставленным командным языком, они побуждали обучаемых к четким, сноровистым действиям. Тренировка проходила интенсивно, в высоком темпе. Этому способствовало то, что «командир» по номерам гранат мог быстро определить, кто попал в траншею и, выставив оценки, вновь работать с подчиненными.

Через несколько минут стало ясно, что некоторые курсанты не четко выполняли упражнение. Тут бы выделить их в отдельную группу и помочь устранить недостатки. Но Ангелов этого не сделал.

Аналогичная картина наблюдалась и на втором учебном месте. Правда, курсант В. Лотоцкий время от времени давал указания «прижать приклад», «не дергать за спусковой крючок». А вот кому они адресовались, было неизвестно. Руководитель ни у кого из обучаемых не проверил изготовку, прикладку, прицеливание.

Если говорить о навыках организации и проведения урока, то курсант, конечно, должен уметь подать команду, сделать указание и распоряджение, выполнить другие обязанности командира отделения. Но это одна сторона дела. Вторая, не менее важная с точки зрения педагогического мастерства, — уметь обучать.

Методическое мастерство будущему сержанту должно прививаться в процессе повседневной жизни, на всех без исключения занятиях. На упомянутых выше уроках этого не делалось. И главная причина, на наш взгляд, заключалась в сложившейся здесь системе методической подготовки.

Процесс усвоения теории и практики обучения включает восприятие необходимого материала, его осмысливание, запоминание и практическое применение. А в роте учебный план составили так, что курсантов назначали руководителями после двух недель учебы, в то время как знакомство с основами военной психологии и педагогики предусмотрели лишь на третий месяц. Причем в это же время по политической подготовке изучалась тема «Психологические и педагогические основы обучения и воспитания советских воинов, подготовки солдат к несению боевой службы». Следовательно, было нарушено соотношение теоретических и учебно-практических занятий. Инструктажей и коротких бесед перед уроками оказалось недостаточно. В этой связи вспоминаются слова русского педагога К. Д. Ушинского. Он говорил, что голова, наполненная отрывочными, бессистемными знаниями, похожа на кладовую, в которой все находится в беспорядке.

Из бесед с курсантами выяснилось, что они не совсем четко представляют организацию занятий по различным предметам, принципы и методы обучения, проверки и оценки действий военнослужащих. Некоторые из них, например, не смогли перечислить характерные ошибки, которые могут допускать солдаты при выполнении строевых приемов, рассказать, как формируются двигательные навыки и волевые качества на уроках по физической подготовке. А без знания этих основ нельзя и обучать.

Не менее важен и второй этап — овладение приемами и действиями, посредством которых сержант сможет передать обучаемым свои военные знания, развить морально-психологические качества, мобилизовать людей на активное и сознательное усвоение материала. Курсанта нужно научить сопоставлять выполненный солдатом прием с образцовым, различать сходное и отличное, главное и второстепенное, разделять сложный норматив на элементы или подводить обучаемых к его выполнению с помощью подготовительных упражнений, своевременно и правильно устранять ошибки подчиненных.

Достигается эта цель соблюдением принципа доступности обучения, который гласит, что содержание и объем изучаемого материала должны соответствовать степени развития курсантов, их знаниям и опыту. Преподавание непосильного материала может сделать обучение формальным, снизить интерес к методическим занятиям, не будет способствовать развитию самостоятельности, подорвет у людей уверенность в собственных силах.

Как же соблюдается этот принцип в подразделении? Возьмем хотя бы план проведения методического часа. Им предусмотрены тренировки по четырем предметам: тактической, огневой, строевой и физической подготовке. Но вот объем его слишком велик. Так, на самое первое занятие, которое предстояло провести курсантам, выделялось, к примеру, четыре учебных вопроса: назначение и боевые свойства автомата, неполная разборка и сборка, основные ча-

сти и механизмы, принцип работы автоматики. На последующие два — движение строевым шагом и отдавание чести в движении.

Невольно возникает вопрос: по-сильно ли курсанту, впервые в своей жизни выступающему в роли руководителя, провести такие занятия?

— Они готовились по всей теме, а проводил каждый только по одному из вопросов, — пытался убедить меня командир.

Если это и так, то, думается, все равно такой подход ничем не оправдан.

В передовых подразделениях курсантов приобщают к проведению занятий, начиная с малого. Сперва поручают отработку простых действий или нормативов с одним солдатом. По мере того, как они приобретут навыки, им доверяют уже более сложные тренировки с группой в два-три человека. И только затем курсанты выступают в роли руководителя на учебных местах.

Такая система способствует тому, что курсанты постепенно переходят от простого к сложному, вырабатывают в себе навыки, усваивают основные принципы и методы индивидуального обучения. Это позволяет в дальнейшем переходить к формированию у будущих сержантов способности сознательно и творчески пользоваться знаниями и навыками при обучении подчиненных.

Сознательность достигается постановкой задач перед каждым занятием, разъяснением значения тех или иных теоретических знаний, приемов для успешного несения боевой службы, умелых действий на поле боя, психологической подготовки воинов. Будущие сержанты должны хорошо представлять, к каким последствиям в сложной обстановке может привести необученность воинов, их слабая моральная и физическая закалка.

Приобретение навыков — конечная цель педагогического процесса, его завершение. Поэтому в каждое занятие командиры взводов вносят элементы нового, усложняют условия отработки приема (норматива, упражнения), сокращают время на их выполнение. Пользу приносит чередование «подчиненных».

Так, если курсант занимается гимнастикой со слабо подготовленными воинами, он вынужден применять более понятную методику показа, рт-рабатывать упражнение по элементам, сопровождая их подробными пояснениями. Совсем по-иному он должен действовать, если его учениками будут солдаты второго года службы. Таким образом, стереотипность выполнения упражнения сочетается с разнообразием тренировок.

Обучая курсантов умению показывать прием, важно объяснить, как выбрать себе место, как целесообразнее показать норматив, упражнение (в целом или по разделениям, замедленно, стоя к обучаемым лицом, боком, вполоборота и т. д.). Курсант должен знать, почему некоторые приемы надо показать неоднократно, уметь особо подчеркнуть ту или иную деталь его выполнения. Некоторые офицеры при этом ставят контрольные вопросы, которые помогают курсантам глубже понять «секреты» методического мастерства. Например, прежде чем приступить к инструктажу в гранатометном городке, спрашивают: на каком месте должен находиться руководитель, чтобы обучаемые лучше увидели технику метания гранат, тверже усвоили, какие элементы в этом приеме наиболее трудные (скрестный шаг), какова последовательность работы мышц и движений частей тела при броске гранаты и т. д.

Видимо, отступлением от этих правил и были вызваны серьезные просчеты курсанта Г. Ангелова. Во время инструктажа командир взвода подробно рассказал и показал только организацию занятия на учебном месте. Вопросы же методики были совершенно упущены. И это не случайно. Многие офицеры почему-то считают, что командирские и методические навыки у курсантов следует развивать лишь в часы, отведенные программой на методическую подготовку. Это неправильно. Организационные указания предусматривают обязательно показывать методические приемы на любом занятии, привлекать обучаемых к работе в качестве помощников сержантов. Тогда необходимые навыки будут накапли-

ваться у курсантов от занятия к занятию. К сожалению, этому порой уделяется мало внимания, особенно на тактико-специальной подготовке.

Очень важно научить курсантов составлять планы-конспекты. Обычно это делается за несколько дней до того, как они будут действовать в роли руководителя. Имеется в виду, что у них уже сложилось четкое представление о методах обучения, структуре уроков, они могут мысленно воссоздать себе будущее занятие и изложить его ход и действия подчиненных на бумаге. Прививать навык начинают с малого — с инструктивной записки. Затем в порядке усложнения дают задание написать план-конспект по одному-двум вопросам и, наконец, в целом на занятие. А вот старший лейтенант Н. Полупан и командиры взводов этой роты придерживаются другого мнения. У них курсанты сразу составляют планы-конспекты, механически переписывают выданные им образцы, по сути дела не вдумываясь в их содержание. Такая спешка ничем не обоснована и к хорошему не приводит.

Несколько слов о времени проведения методического часа. В большинстве учебных подразделений он предусмотрен распорядком дня в так называемое «рабочее время» офицеров. Это позволяет им контролировать ход занятий, активно передавать свой опыт. Иначе подошли к этому вопросу в роте, о которой идет речь. Здесь методический час проводят ранним утром. Поэтому офицеры лишь инструктируют курсантов. Контроль и помощь осуществляют одни сержанты. Конечно, они не должны стоять в стороне, но нельзя полностью перекладывать на их плечи привитие курсантам педагогических навыков. Ведь это обязанность командиров взводов. К тому же большинство сержантов сами недавно окончили учебное подразделение и делают еще первые шаги на методическом поприще. Они не всегда могут объяснить тот или иной вопрос, посоветовать, как лучше отработать прием, норматив. Поэтому больше обращают внимание на порядок, следят, чтобы четко подавались команды, упуская самое существен-

ное: методику объяснения и показа, анализ техники выполнения приема, допущенных ошибок и способов их исправления, оценку действий, навыки педагогического контроля.

Значительное место в методической работе с курсантами занимает правильно поставленный учет. Без этого немислимо индивидуальное обучение и воспитание. А. С. Макаренко, имевший пятьсот воспитанников, заполнял на каждого специальную карточку. «Если бы я не вел этих записей, — отмечал он, — я ничего не смог бы сделать с этими людьми. Только на основании этих карточек я смог выполнить задачи, которые стояли передо мной». Видимо, и офицерам учебного подразделения есть необходимость отойти от той формы, которая имеется в журнале учета боевой и политической подготовки. Она рассчитана на стрелковые подразделения. Сейчас оценки за проведение занятий курсантам выставляют в соответствующих разделах предметов. Скажем, выступил курсант в роли руководителя на учебном месте по гранатометанию, оценка заносится в раздел огневой подготовки. Провел строевую тренировку — в раздел строевой подготовки. Систематизировать их очень трудно. Нелегко определить успехи и недостатки каждого курсанта в приобретении методических навыков. А без этого нет настоящего обучения.

В передовых частях сложились определенные формы учета. В них немало ценного, позволяющего индивидуально подходить к каждому курсанту, избегать того, чтобы укоренились неправильно понятые методические приемы и действия. Так, в одном из подразделений командиры взводов анализируют работу курсантов по трем основным разделам: командирские, методические навыки, участие в политико-воспитательной работе. Каждый раздел, в свою очередь, имеет графы: звание и фами-

лия, дата, по какому предмету и учебному вопросу проводил занятие (какие обязанности выполнял в роли командира отделения, должностных лиц войсковых нарядов, агитатора, редактора боевого листка и т. д.), оценка, почему она снижена.

Все это дает возможность систематически следить за методическим ростом курсантов. Тем, кто проводит занятия хуже, давать побольше практики. На инструктажах обращать внимание как на общие, так и на индивидуальные недостатки. Тщательно разработанная система позволяет привить будущему сержанту всю сумму навыков, начиная от построения личного состава и кончая организацией соревнования в отделеции, работой с отстающими на занятиях и в часы самоподготовки.

Определенный опыт в этом отношении у офицеров подразделения есть. На период стажировки они разрабатывают для командиров отделений специальные дневники. В них предусматривают анализ служебной нагрузки, дисциплинарной практики сержантов, учет занятий, проведенных курсантами и с курсантами, их участие в политико-воспитательной работе и многое другое. По возвращении эти данные, а также отзывы из частей анализируются, намечаются меры по устранению вскрытых недостатков. Неплохо бы перенести такую практику на весь учебный процесс. Это, несомненно, положительно скажется на методической подготовке курсантов.

Сержанты — самый многочисленный отряд командиров в войсках. Они возглавляют войсковые наряды, обучают и воспитывают подчиненных. И от того, какие командирские и методические навыки они приобретут еще в учебных подразделениях, во многом зависит качество выполнения задач, стоящих перед нашими частями.

Майор Е. ГРИГОРЬЕВ.

С каждым годом подразделения войск все лучше оснащаются автомобильным транспортом. Заметно увеличивается объем перевозок и количество людей, непосредственно соприкасающихся со средствами передвижения. Поэтому руководство водителями в пути в целях обеспечения безопасности движения и сохранности груза становится одной из важнейших задач. Ее выполняют старшие машин, обязанности которых изложены в наставлении по автомобильной службе.

До недавнего времени в части, где мне довольно часто приходится бывать, старшими машин назначались не только сержанты и офицеры, но и рядовые, независимо от занимаемой должности. Качество их подбора и специальная учеба оставляли желать много лучшего. Даже в военных училищах и в учебных подразделениях, как известно, этому уделялось слишком мало внимания. Вот и получалось, что старшими машин нередко были лица, не знающие своих обязанностей. Их порой не инструктировали, им не отдавали приказ на перевозку, в рейсах они чувствовали себя обычными пассажирами. Подавляющее большинство дорожно-транспортных происшествий допускалось в присутствии этой категории военнослужащих. Когда рядовой Спиридонов, например, в зоне действия запрещающего знака превысил скорость, старший лейтенант Кюршин не призвал его к порядку. В результате грубого нарушения правил движения произошло столкновение с другим автомобилем.

После всестороннего и глубокого анализа причин дорожно-транспортных происшествий в части, о которой идет речь, ограничили круг лиц, назначаемых старшими машин. Теперь к выполнению этих обязанностей помимо офицеров привлекаются лишь наиболее опытные прапорщики, сержанты (командиры взводов и их заместители, старшины рот, командиры отделений, начальник ВХД,

СТАРШИЙ МАШИНЫ

некоторые заведующие складами, специалисты-автомобилисты) и рядовые, если они являются начальниками войсковых нарядов. Контролеры, делопроизводители, музыканты и т. д. в качестве старших машин не используются. Кроме того, здесь строго соблюдают правило: при перевозке личного состава старшими машин назначать только офицеров, а в колоннах (при наличии двух и более автомобилей) — тех, кто занимает должность не ниже заместителя командира роты.

С военнослужащими, подобранными для исполнения обязанностей старших машин, офицеры-автомобилисты проводят занятия по изучению соответствующего раздела Наставления, правил движения, порядка перевозки людей. Их знакомят также с законами об уголовной ответственности за нарушение правил безопасности. При ядре части учеба организуется на плановых занятиях, а для отдельно дислоцированных подразделений — на созываемых по мере надобности кустовых сборах. Для проведения занятий и приема зачетов иногда приглашают сотрудников ГАИ. В завершение подготовки издается приказ командира части. Этим приказом объявляются лица, допущенные к исполнению обязанностей старших машин и начальников колонн.

В настоящее время здесь заметно улучшены инструктирование старших машин и водителей перед поездкой и отдача им приказа на перевозку. Хорошая работа, как правило, отмечается и поощряется командирами, а нарушители — наказываются.

Тщательный подбор, умелое обучение старших машин и воспитание у них ответственности за порученное дело позволили упорядочить организацию перевозок, положительно сказались на дисциплине в рейсах. Сократилось количество нарушений правил движения. Таким образом, жизнь показывает, что подготовка этой категории военнослужащих становится неотъемлемой частью мероприятий по обеспечению безаварийной работы автотранспорта.

Учитывая это, было бы целесообразно внести некоторые уточнения в действующую программу боевой подготовки курсантов учебных подразделений (особенно там, где готовят командиров отделений), а также в программу командирской учебы сержантов. Бесспорно, что обязанности старших машин следует изучать в большем объеме: скажем, не менее трех часов для курсантов и двух для сержантов в каждом периоде обучения. Кроме того, курсантов надо, на мой взгляд, капитальнее знакомить с правилами движения транспорта.

Такие занятия неплохо бы проводить для всех офицеров, а также для начальников войсковых нарядов по перевозке осужденных на автомобилях. Это повысит качество подготовки старших машин.

Однако опыт показывает, что одной подготовки мало. Дисциплину на маршрутах обеспечивает повседневный контроль. Положительные результаты достигаются, как правило, там, где он организован четко, по графику, где к осуществлению проверок привлекаются не только специалисты автослужбы, но и другие офицеры и сержанты. Лишь полный комплекс предупредительных мероприятий (серьезная подготовка старших машин и водителей, продуманная организация контроля на каждом маршруте и т. д.) позволит полностью изжить аварии и происшествия на автотранспорте.

Подполковник Л. ГУЛЬКО.

8. ПРИНЦИП РАБОТЫ МОСТОВЫХ СХЕМ

Мостовые схемы (или просто мосты), применяемые в приборах сигнализации, служат для сравне-



Рис. 1.

ния сопротивлений различных электрических цепей.

Самый простой мост (рис. 1) представляет собой кольцевую цепь из четырех сопротивлений (плеч). По диагонали, в виде «мостов», к ним подключаются источник питания и измерительный прибор. Токи I_1 и I_2 создают между точками «б» и «г» напряжение, величина которого зависит от соотношения сопротивлений. Если отношение сопротивления первого плеча к сопротивлению второго соответствует отношению сопротивления третьего плеча к сопротивлению четвертого, то напряжение в точках «б» и «г» отсутствует. В таком состоянии мост называется сбалансированным. При уменьшении же, например, сопротивления R_1 падение напряжения на нем изменяется, а на сопротивлении R_4 остается прежним. Разность этих величин вызывает появление напряжения в измерительном приборе.

Этот принцип обычно используется в технических средствах охраны. Только вместо сопротивлений R_1 и R_4 подключаются линейные части (лучи), а вместо измерительного прибора — исполнительный элемент — реле, включающее световую и звуковую сигнализа-

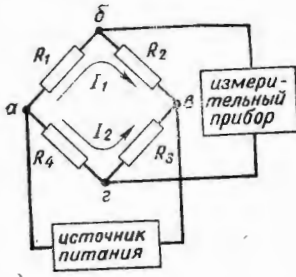
цию. При обрыве или замыкании лучей баланс моста нарушается, что приводит к срабатыванию прибора.

Одно из преимуществ мостового метода заключается в том, что состояние баланса совершенно не зависит от величины питающего напряжения. При его увеличении (уменьшении), конечно до известных пределов, происходит одновременное увеличение (уменьшение) напряжения во всех плечах. Поэтому ложные срабатывания практически невозможны.

Однако такие простейшие мостовые схемы, работающие на постоянном токе, применяются редко. Во-первых, они не позволяют сравнивать емкостные и индуктивные сопротивления, характер которых проявляется только тогда, когда через них пропускается переменный ток. Во-вторых, для более эффективной работы сигнальных устройств требуется фиксировать малейшие изменения сопротивлений линейной части, которые способны вызвать лишь незначительный рост напряжения, недостаточный для срабатывания исполнительных устройств. Увеличить эти слабые сигналы легче всего с помощью усилителей переменного тока. Из мостов переменного то-

ка наибольшее распространение получили трансформаторные мосты, называемые еще мостовыми цепями с тесной индуктивной связью плеч или цепями с дифференциальными трансформаторами.

На рисунке 2 показана одна из таких схем. Состоит она, как и простой мост, из четырех плеч. Два образуются сопротивлениями и емкостями между землей и сигнальными проводами (R_1, C_1 и C_2, R_2), два — полуобмотками W_1 и W_2 первичной обмотки трансформатора. Трансформатор выполнен на тороидальном сердечнике из феррита или другого ферромагнитного материала с высокой магнитной проницаемостью и небольшими потерями. Благодаря этому между обмотками устанавливается сильная индуктивная связь. Переменные токи I_1 и I_2 , протекающие по ним, создают в сердечнике трансформатора магнитные потоки Φ_1 и Φ_2 , направленные навстречу друг другу. Во вторичной обмотке W_3 индуцируется напряжение, которое зависит от величины разностного переменного магнитного потока. При равенстве магнитных потоков оно будет отсутствовать, мост окажется в состоянии баланса.



Рис. 2.

Эта схема обладает дополнительными преимуществами по сравнению с первой. Состояние баланса практически не зависит от температуры окружающего воздуха и старения сердечника. За счет явления резонансного характера достигается повышенная чувствительность при сравнении емкостей. Подбором числа витков выходной обмотки W_3 можно получить оптимальное согласование моста с нагрузкой (исполнительным устройством).

С целью дистанционного контроля за работоспособностью датчиков в трансформаторном мосту устанавливается рабочий режим разбаланса. Это достигается подключением дополнительных сопротивлений и емкостей (на схеме не показаны).

Для того, чтобы чувствительность системы была выше к изменениям емкости, чем к изменениям сопротивления, часовой у пульта периодически произ-

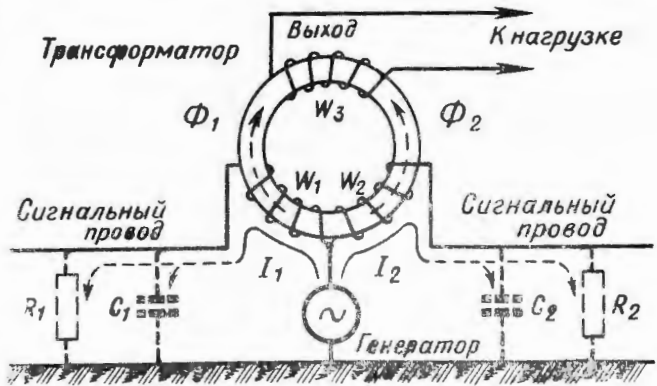

Рис. 3.

водит дистанционную подстройку моста, выравнивая сопротивления R_1 и R_2 . При этом добивается минимальных показаний приборов, измеряющих выходные напряжения датчиков. Рассмотрим, почему при балансировке моста по сопротивлению R происходит увеличение чувствительности к емкости.

Выходное напряжение моста $V_{\text{вых}}$ можно разложить на две составляющие V_R и V_C , которые обусловлены различием сопротив-

лений R и C . Положим, что сопротивления и емкости сигнальных проводов не равны (рис. 3а). Тогда на выходе будет напряжение $V_{\text{вых}}$, образованное составляющими V_R и V_C . При изменении емкости в результате нарушения линии охраны составляющая V_C изменится на величину ΔV_C и станет равной V_{C2} , а выходное напряжение — $V_{\text{вых}2}$. В случае, если сопротивления равны (рис. 3б), то выходное напряжение моста будет определяться только составляющей V_C . При том же изменении емкости $\Delta V_{\text{вых}}$ окажется гораздо больше, чем при неравенстве сопротивлений — сравните $\Delta V_{\text{вых}}$ на рисунках 3а и 3б. А при большем сигнале, естественно, выше чувствительность.

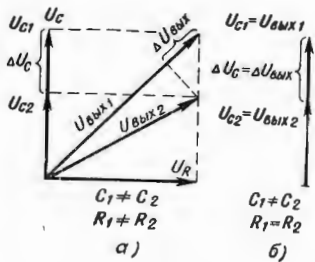
Старший лейтенант-инженер В. СОТИН.

★

Как только колонна остановилась, мальчишки облепили машины — им все хочется потрогать своими руками.

— Добрая смена подрастает, — говорит водитель рядовой В. Мароховский.

Фото Р. РЯЗАНОВА.



★
 На прик...
 на 10...
 св...

W

ТРЕНАЖЕР ДЛЯ МЕТАНИЯ ГРАНАТ

Известно, что при обучении военнослужащих технике метания ручных гранат очень много времени теряется на сбор болванок. В результате трудно добиться высокой интенсивности занятий. Не исключены и случаи травматизма.

Чтобы избежать этих и других недостатков, мы изготовили специальный тренажер. Он очень прост по устройству, не требует больших материальных затрат. А там, где уже установлены металлические или деревянные конструкции, на которых обычно подвешиваются канаты, шесты, все расходы сведутся до минимума — надо лишь приобрести нержавеющую проволоку диаметром 4—5 мм.

Тренажер (см. рис.) состоит

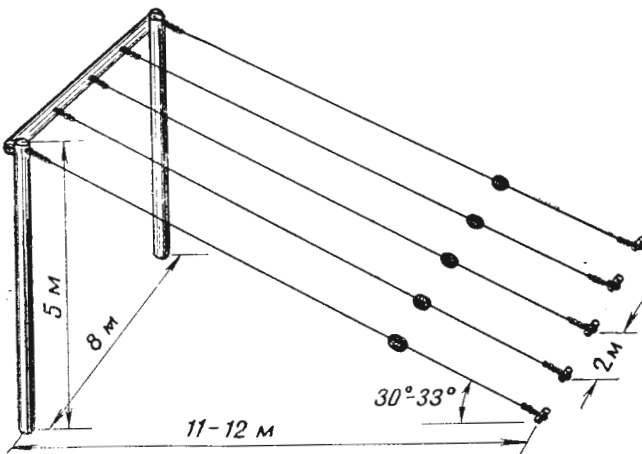

из двух столбов, скрепленных по верху балкой, и пяти нитей проволоки, натянутых так, чтобы угол между ними и поверхностью зем-

ли составлял 30—33 градуса. Размеры сооружения указаны на рисунке.

На каждую нить через просверленное насквозь отверстие для запала надевается учебная граната Ф-1. Наклонные нити вверху и внизу крепятся с помощью пружин. Они предохраняют проволоку от повреждения болванками и возвращают их в крайнее нижнее положение. Чтобы гранаты лучше скользили, нити смазываются жидким маслом (автолом).

С помощью этого несложного сооружения можно тренировать обучаемых в метании гранат на дальность как из положения стоя, так и в движении. Рассмотрим оба варианта.

В первом случае обучаемые становятся так, чтобы

различными для каждого солдата. На счет «раз» воины должны отставить правую ногу назад, слегка согнув ее в колене, и, отводя болванку по проволоке вниз, повернуться к ней грудью. На счет «два», отталкиваясь правой ногой, развернуть корпус обратно и, выпрямляясь в поясице, сильно метнуть гранату. По возвращении ее броски повторяются в той же последовательности.

Для метания гранат в движении обучаемые занимают исходное положение, при котором болванка находится в правой опущенной руке. Прием выполняется на четыре счета: «раз» — солдаты делают шаг левой ногой вперед, «два» — скрестный шаг правой ногой, разворачивая ее носком вправо (рука для замаха отводится до отказа назад), «три» — еще один шаг левой ногой, «четыре» — производят бросок гранаты.

Когда обучаемые приобретут определенные навыки, приемы выполняются слитно без оружия, а затем с оружием. В дальнейшем они лишь совершенствуются в гранатометном го-родке.

Тренажер значительно сокращает время на обучение военнослужащих технике метания гранат на дальность и позволяет в короткие сроки добиться высоких результатов.

Старший лейтенант
Г. НАДИН.

НЕ ОБИДЕТЬ, А ПОМОЧЬ

Старшина И. Крупеньков в статье «Слагаемые ответственности коммуниста» (журнал «На боевом посту» № 2) пишет об очень важных вопросах в жизни армейских организаций. От того, как коммунист выполняет свои обязанности, записанные в Уставе КПСС, во многом зависит успех партийного коллектива. Коммунист за все в ответе. Для него нет и не должно быть деления вопросов на «мой» и «не мой». Он не может быть безразличен к тому, как идет боевая служба, учеба воинов, их воспитание, в каком состоянии находится оружие, боевая техника.

Однако коммунист несет личную ответственность прежде всего за дела на том участке, который ему поручен. Анализируя деятельность членов партийной организации, я пришел к выводу, что одни из них трудятся добросовестно, болеют за дело, другие работают вполсилы, без инициативы. А отсюда и результаты разные, хотя условия службы одинаковы. В чем же причина? Все дело в ответственности коммуниста, в сознательном выполнении обязанностей, в воспитании членов и кандидатов партии.

Важную роль в этом играет критика. Критика не разносная, что называется зубодробительная, а товарищеская, доброжелательная. Но нельзя руководствоваться и приятельскими отношениями. Если в партийной организации создана атмосфера взыскательности, взаимной требовательности, коммунисты открыто, принципиально, по-деловому указывают друг другу на недочеты, значит, здесь нет места самоуспокоенности, зазнайству, коллектив дружный, успешно решает поставленные перед ним задачи.

К сожалению, порой приходится слышать: зачем я буду критиковать кого-то, человеку неприятно, да и сам я не застрахован от подобных ошибок. Ошибаться может каждый. Но если мы будем замалчивать промахи друг друга, стараться не замечать их, кроме вреда, от этого ничего не будет. И наоборот, честная, открытая, принципиальная критика помогает человеку вовремя увидеть свои недоработки, исправиться. А от этого только польза всем. Не случайно поэтому Устав КПСС требует от каждого члена партии «развивать критику и самокритику, смело вскрывать недостатки и добиваться их устранения, бороться против парадности, зазнайства, самоуспокоенности, местничества, давать решительный отпор всяким попыткам зажима критики, выступать против любых действий, наносящих ущерб партии и государству...»

В нашей партийной организации дела в основном идут неплохо. Большинство коммунистов работает добросовестно, с полной отдачей сил, успешно решает вопросы боевой службы, обучения и воспитания воинов. Например, тт. А. Гришко, А. Ступаков и некоторые другие.

Но так было не всегда. Мне памятен случай с кандидатом в члены КПСС лейтенантом А. Болоцким. С первых дней его службы в подразделении коммунисты присматривались к нему. Тов. Ступаков присутствовал на занятиях по политической, специальной, строевой подготовке, при подведении итогов социалистического соревнования. Члены КПСС старший лейтенант М. Никифоров ознакомился, как командир взвода направляет работу комсомольской группы, актива, сержантов.

Выяснилось, что многие из этих задач лейтенант Болоцкий решает неудовлетворительно. Он мало занимается повышением своего идейно-политического уровня, читает военную и художественную литературу, периодические издания, нерегулярно следит за событиями внутренней и

международной жизни. Из-за этого снижается качество занятий, успеваемость личного состава.

На заседании партийного бюро тов. Болоцкий указали на недостатки. Он пытался оправдаться: мол, все время на службе, некогда работать над собой. Но коммунисты на конкретных примерах показали, что он не умеет распоряжаться служебным временем, старается все сделать сам, мало доверяет сержантам. Разговор был нелюдским. В то же время товарищи советовали Болоцкому, как следовало бы поступить в том или ином случае. Члены КПСС Ступаков и Никифоров вызвались помочь ему устранить недочеты. Надо сказать, что делали они это товарищески, настойчиво и терпеливо. Молодой коммунист понял, что к нему предъявляют справедливые требования, желают хорошего. И он с душой взялся за работу. Сейчас взвод, которым командует лейтенант Болоцкий, — отличный. Офицер награжден нагрудным знаком «За отличие в службе» I степени. Его приняли в члены КПСС.

Товарищеская взаимопомощь — это традиция наших войск. «Сам погибай, а товарища выручай», — гласит солдатская поговорка. В коллектив пришел новый человек. Ему хочется скорее почувствовать себя здесь необходимым, поверить в свои силы. И конечно же, не задержаться на старте офицерского становления. Его окружают вниманием и заботой старшие товарищи, коллектив, партийная и комсомольская организации. И человек обретает крылья, растет, совершенствуется.

Но порой случается и по-другому. Кое-кто на каком-то этапе своего пути вдруг возомнит, что он уже все знает, все постиг. Не буду говорить, к чему это приводит. И так понятно. Важно в такой момент подсказать человеку, что он глубоко заблуждается, уберечь его от неверных шагов. И подсказать надо по-настоящему, по-партийному, не боясь, что твоему собеседнику может не понравиться этот разговор. Когда он поймет, что ты желаешь ему добра, спасибо скажет.

Нечто подобное произошло у нас

с комсомольцем лейтенантом В. Кононовым. Первое время молодой офицер работал с инициативой, огоньком и добился хороших результатов. Но вскоре самоуспокоился, ослабил требовательность к себе и подчиненным, стал халатно готовиться к занятиям, опаздывать на службу, а потом совершил грубый проступок.

Понятно, что коммунисты не могли пройти мимо подобного факта. Члены партийного бюро тт. А. Петров и Л. Голодников внимательно разобрались в причинах поведения Кононова. Затем состоялось собрание офицеров. Кононова упрекали резко, но справедливо.

Надо отметить, что он правильно принял критику товарищей. Коммунисты, члены комитета ВЛКСМ помогли ему успешно сдать Ленинский зачет. Сейчас тов. Кононов прилагает немало усилий, чтобы выполнить обязательства, взятые в честь 50-летия образования СССР.

Недавно у нас состоялось партийное собрание с повесткой дня «XXIV съезд КПСС о повышении личной ответственности коммунистов за порученный участок». На нем немало говорилось о промахах в работе членов КПСС В. Васильева, И. Прокоповича, В. Лыкова. Товарищи остро критиковали их.

Без деловой, принципиальной критики нельзя добиться повышения активности и деловитости партийных организаций, а следовательно, и ответственности коммунистов, немалым усилением партийного влияния на все стороны жизни частей и подразделений. Вне критики, прямой, открытой, не должен быть ни один член партийной организации. Это противоречило бы самой природе партии. «Открыто признать ошибку, вскрыть ее причины, проанализировать обстановку, ее породившую, обсудить внимательно средства исправить ошибку — вот это признак серьезной партии, вот это исполнение ею своих обязанностей...». Так учил В. И. Ленин. И мы должны следовать этому завету неукоснительно.

Майор С. КОЗЛОВ,
заместитель командира батальона
по политической части.

УМЕТЬ НЕНАВИДЕТЬ

В подразделение пришли свежие газеты. Вокруг агитатора ефрейтора Бориса Васильченко собрались воины. Зашел разговор о кровавых злодеяниях империалистов в Индокитае.

— Агрессия против народов Вьетнама, Лаоса и Камбоджи по-прежнему занимает центральное место в военно-политических планах Вашингтона, — сказал агитатор. — США тратят сотни миллионов долларов на ведение этой позорной грязной войны.

Охарактеризовав милитаристские устремления военщины США, ефрейтор Васильченко зачитал сообщения о бесчинствах американских солдат на вьетнамской земле — варварских бомбардировках освобожденных от интервентов районов Южного Вьетнама, агрессивных актах против Демократической Республики Вьетнам.

В беседу вступил рядовой М. Алиев. Он с гневом говорил о фашистских методах допросов, о зверских пытках, которым подвергают вьетнамских патриотов американско-сайгонские каратели. Рассказал о кровавой расправе с узниками тюрьмы на острове Пуло-Кондор, где охранники выпустили по тюрьме 180 снарядов, в результате чего 200 человек получили тяжелые ранения. Высказались и другие солдаты.

Когда беседа подходила к концу, агитатор предложил посмотреть диафильм «Империализм — злейший враг народов». Перед воинами прошли запоминающиеся кадры. Они наполнили сердца гневом к врагам мира, душителям свободы.

Комсомольская организация нашего подразделения многое делает по воспитанию молодежи в духе ненависти к империализму. Изучалась тема «XXIV съезд КПСС о подрывной деятельности империализма против СССР и других социалистиче-

ских стран. Настойчиво совершенствовать мастерство боевой службы по охране объектов». Бюро ВЛКСМ провело Ленинское чтение по работе вождя «Берегитесь шпионов!». Открыл его коммунист В. Наседкин. Затем выступили комсомольские активисты рядовые В. Ткаченко, А. Аитов и другие. В заключение был показан документальный кинофильм, разоблачающий звериный облик империалистов в Камбодже.

На другой день состоялась беседа воинов у политической карты мира. В отделениях проводились коллективные читки газет. Все это помогло личному составу лучше усвоить материал. Политические занятия прошли при большой активности солдат и сержантов. Многие из них показали глубокие знания.

Включившись во Всемирную акцию «Юность обличает империализм!», организация ВЛКСМ заметно усилила работу по воспитанию молодежи в духе ненависти к империализму. Этому посвящаются тематические вечера. Один из них назывался «Империализм — враг человечества». Перед солдатами и сержантами выступил ветеран Великой Отечественной войны майор запаса М. Назаренко. Коммунист В. Ростовцев говорил о том, что значит для советских людей ненавидеть империализм. Участники вечера просмотрели фрагменты из документального фильма «Суд народов» — о Нюрнбергском процессе. Глубокое воздействие на товарищей произвел рассказ отличника боевой службы, боевой и политической подготовки ефрейтора Леонида Смирнова. Он говорил о нашествии фашизма в нашу страну в годы Великой Отечественной войны, о творимых им чудовищных зверствах, о своем отце, погибшем в борьбе с гитлеровцами, призвал сослуживцев быть всегда на чеку, крепить боеготовность подраз-

деления, постоянно повышать бдительность.

В ходе Ленинского зачета «Решения XXIV съезда КПСС — в жизнь!» тов. Смирнов брал обязательства подтвердить звание отличника и помочь в учебе молодому солдату Сергею Авдееву. Свое слово он сдержал: сдал зачет, отчитался в выполнении личного плана «Учиться коммунизму». За успехи в боевой службе и учебе удостоен знаков «За отличие в службе» I и II степени. Стал передовиком и рядовой Авдеев.

Как правило, мероприятия у нас проходят живо, с большим накалом. И в этом немалая заслуга бюро ВЛКСМ. Младшие сержанты С. Момзиков, А. Коровин, рядовой Е. Шмидт и другие активисты инициативно ведут комсомольскую работу. Молодежные вожаки всегда находят поддержку у коммунистов подразделения.

В Ленинской комнате оформлен стенд, разоблачающий кровавую сущность американского империализма. Около него нередко завязываются беседы. Их проводят коммунисты, комсомольские активисты.

В подразделении состоялся кинофестиваль документальных фильмов «Юность обличает империализм!». Воины просмотрели кинокартины «Обыкновенный фашизм», «Суд народов» и другие.

Одновременно с воспитанием ненависти к врагам свободы, прогресса, мира пропагандируются достижения трудящихся стран социалистического лагеря в строительстве новой жизни, солдатам и сержантам разъясняются идеи пролетарского интернационализма.

В подразделении служат воины пятнадцати национальностей. Все

они живут единой дружной семьей. По инициативе бюро ВЛКСМ организован кружок русского языка для тех, кто слабо им владеет. Действует клуб «Рассказывают отпускники...» Это интересная форма популяризации успехов советских людей в коммунистическом строительстве. Часто перед выступлением отпускника солдаты знакомятся с альбомами, плакатами, открытками, которые он привез из родных мест. Демонстрируются документальные кинофильмы о союзных республиках.

Крепкая солдатская дружба помогает воинам разных национальностей образцово нести боевую службу. Например, Владимир Воробьев и Махач Алиев, находясь в одном наряде, действовали умело, когда сложилась трудная обстановка. Благодаря их самоотверженности были обезврежены опасные преступники. Старший сержант Алиев и рядовой Воробьев награждены знаком «За отличие в службе» I и II степени. Подлинное мужество и отвагу при выполнении воинского долга проявил узбек старшина сверхсрочной службы Садыкжан Фазылбаев. Он, как и русский Леонид Смирнов, является кавалером двух знаков «За отличие в службе». Недавно многие солдаты и сержанты продемонстрировали высокую огневую выучку, на отлично выполнив упражнения. В подразделении увеличилось число отличников, значкистов ВСК.

Это наш вклад в достойную встречу полувекового юбилея образования Союза Советских Социалистических Республик.

Капитан Н. ЕВДОКИМОВ,
заместитель командира подразделения
по политчасти.

СПОРТЗАЛ — ДОПРИЗЫВНИКАМ

Большую помощь в военно-патриотическом воспитании молодежи нашего города оказывают коммунисты и комсомольцы подразделения внутренних войск местного гарнизона. Кроме того, они помогли нам построить спортзал для допризывников. Спасибо вам, дорогие воины!

А. ШТОДА,
персональный пенсионер.

ИНИЦИАТИВА МОЛОДЕЖНАЯ



Из месяца в месяц множат успехи в соревновании за достойную встречу 50-летия образования СССР личный состав подразделения, где комсомольским вожаком старший сержант Петр Гоголь. Немалую роль играет организация ВЛКСМ — боевой помощник командира, коммунистов в решении задач боевой службы, учебы, укреплении дисциплины.

Большое внимание уделяют активисты идейно-политическому воспитанию воинов, прививают каждому солдату и сержанту высокое чувство ответственности за выполнение требований присяги и уставов. Много делается для обеспечения примерности членов ВЛКСМ в политической подготовке. Эти вопросы обсуждаются на комсомольских собраниях, заседаниях бюро. Воины отчитываются перед коллективом о своей учебе, участии в Ленинском зачете, выполнении планов «Учиться коммунизму».

По инициативе бюро ВЛКСМ в подразделении налажена взаимопомощь. Отличники шефствуют над молодыми солдатами, помогают им овладеть политическими знаниями. Например, благодаря сержанту Н. Чехлатому, рядовому Н. Савкову стали отличниками рядовые Б. Раджабов, М. Мансуров.

Готовясь к знаменательному юбилею, комсомольская организация усилила спрос к членам ВЛКСМ за изучение ленинского теоретического наследия, личную примерность в боевой службе, учебе, укреплении дисциплины, выполнении социалистических обязательств. Наряду с этим ведется широ-

кая пропаганда достижений советского народа в коммунистическом строительстве, успехов тружеников городов и сел по превращению в жизнь решений XXIV съезда КПСС. При этом особое внимание обращается на то, что успехи в строительстве коммунизма были бы невозможны без героических усилий трудящихся всех наций и народностей нашей Родины.

Здесь хорошо понимают, что от высокой идейной убежденности зависят результаты боевой службы, учебы, воинская дисциплина. Ленинские чтения и уроки, диспуты, читательские конференции, вечера на темы: «Народ и партия едины», «О моральном облике советского воина» и другие благотворно влияют на выполнение личным составом задач боевой службы. В подразделении восемь военнослужащих награждены нагрудными знаками «За отличие в службе». Среди них рядовые М. Куранов, В. Варсеев, А. Еровенко и другие.

А. ГРИЦЕНКО.

На снимке: секретарь комсомольской организации подразделения старший сержант П. Гоголь помогает в подготовке к Ленинскому зачету рядовым Н. Зайцеву, М. Блохичеву.

Фото рядового А. ТРИФОНОВА.

ДЕРЗАЙ, КОМСГРУПОРГ!

В столовой было шумно. Кто-то, торопливо глотая кофе, заметил:

— А масло-то сегодня вкусное! Жаль, добавки не дают!

— Это можно поправить, — усмехнулся рядовой Сергей П. — Солдатская находчивость, и...

Он подошел к дежурному, узнал, на кого сегодня заявлен «расход». Потом выписал у хлебореза одну порцию и тут же, на глазах у всего отделения, аккуратно исправил цифру 1 на 11. Одиннадцать порций масла, небрежно поставленных на стол, быстро разобрали.

— Ай да, Серега! Молодец! — хохотнул кто-то.

Сергей чуть тревожно и испытывающе поглядывал на товарищей, а те равнодушно отводили глаза.

На другой день разразился скандал. О случившемся сообщили командиру. В комсомольской группе состоялось собрание. Обсуждали поведение заместителя комсгруппорга.

— Я ж для ребят старался, — только и сказал в свое оправдание, понурив голову, Сергей. — Все ели...

Судить человека нелегко, особенно если проступок совершился на твоих глазах и ты ничего не сделал, чтобы предотвратить его. Теперь, на собрании, каждый особенно остро почувствовал всю нелепость случившегося. Что говорить, Сергеем раньше доверяли. Иногда удивлялись смелости, с которой он мог пойти на любое дело, его «везучести», потому что за все время службы он ни разу не попадал в число отстающих в учебе или нарушителей дисциплины. Не потому ли и избрали его, тоже не задумываясь, заместителем комсгруппорга.

Первое время казалось, что общительный, живой и инициативный Сергей действительно может многое сделать. А теперь вот этот случай. Естественно, заместителя комсгруппорга переизбрали. Да и сам он заметил перемену в отношении товарищей. Как-то Сергей сделал одному из них замечание, но тот с усмешкой бросил:

— А ты б за собой сначала посмотрел, а потом других учил.

После этого упрека у Сергея опустились руки. Когда заместитель командира взвода старший сержант В. Вилков посоветовал ему поговорить с рядовым В. Рахмановым и помочь в учебе, Сергей уже не верил в себя.

— Не слушают они меня, товарищ старший сержант, — горько говорил он. — Потерял я авторитет у них.

Да, авторитет комсгруппорга — дело важное. Чем прочнее он, тем большее воздействие оказывает на группу. В своем

вожаке комсомольцы хотят видеть те черты, которые желали бы воспитать у себя: принципиальность, непримиримость к недостаткам, готовность защищать интересы коллектива, умение сказать в глаза товарищу самую горькую правду. Очевидно, рядовой Сергей П. не до конца понял, на чем основывается авторитет комсомольского активиста, пытался завоевать его легким путем.

По-другому ведет себя комсгруппорг младший сержант С. Иванов. Его отношения с товарищами строятся на деловой основе. Он непримирим к недостаткам. Командир взвода говорит о нем:

— Младший сержант Иванов — настоящий вожак молодежи. У нас на каждом занятии царит дух творчества, комсомольцы соревнуются по темам, задачам и нормативам, борются за повышение классной квалификации. И в этом большая заслуга комсгруппорга.

Стать вожаком молодежи не просто. Для этого нужно неустанно учиться и очень упорно трудиться, приобретать организаторские навыки. Молодежь чаще всего идет за тем, кто стал отличником боевой службы, боевой и политической подготовки, значистом ВСК, спортсменом-разрядником. Личный пример активиста — одна из самых действенных форм его влияния.

Чтобы успевать делать многое, следует научиться ценить время, не разбазаривать минуты по пустякам. Ведь, чего греха таить, порой бывает так: пришел комсомолец на собрание, но вместо делового участия в решении вопроса читает книгу или газету. В этом есть доля вины и комсомольского вожака. Если решили провести собрание, вечер, беседу, комсгруппорг должен быть уверен, что это необходимо, целесообразно, что мероприятие несомненно принесет пользу и, стало быть, вызовет горячую заинтересованность и поддержку у каждого участника.

На высоте положения обычно оказывается тот активист, который близок к людям, чуток и заботлив. Но быть близким — не значит находиться рядом. Главное, чтобы молодежного вожака понимали комсомольцы, доверяли ему свои помыслы, искали у него совета, помощи. Внимательный комсгруппорг умеет не только выслушать товарища, но, если необходимо, и помочь. И это осуществимо, когда молодежный вожак знает каждого, постоянно информирует о настроениях, запросах и предложениях комсомольцев командира, политработника, бюро ВЛКСМ подразделения, выслушивает их советы, замечания. Только опираясь на помощь старших товарищей, комсгруппорг сможет успешно руководить группой.

Вспоминается такой случай. Как-то ефрейтор В. Журавлев предложил организовать соревнование по фигурному вождению машин. Сразу же нашлись скептики: «Только не у нас, ведь здесь нет никаких условий». Действительно, в подразделении не было ни удобной площадки, ни материальной базы. Но комсгруппорг рядовой В. Чупраков поддержал Журавлева и обратился за содействием к командиру взвода, который сразу связался с организацией ДОСААФ, при ее участии определил место соревнования и добился необходимых технических средств.

Необычное первенство готовили тщательно. Оно заинтересовало многих. В него включились все водители, и не последнюю роль в этом сыграл и В. Журавлев. Вместе с рядовым Чупраковым он подбирал участников, заботился о наглядной агитации. В ходе соревнования каждый водитель выполнил разрядные нормы.

Недавно я беседовал с одним из комсгруппоргов, добросовестным, инициативным солдатом, хорошим общественником. Для него, как я понял, не существует проблем, которые часто возникают перед другими активистами. Например, как «загрузить» каждого члена ВЛКСМ общественной работой. Все комсомольцы взвода стремятся проявить свои способности, внести лепту в общее дело. Хотя, конечно, доля каждого не всегда одинакова. И странно то, что чаще всего поручения выполняют одни и те же люди.

Правда, на это у комсгруппорга свой взгляд. По его мнению, в группе всегда есть разрыв между активной частью и остальными членами ВЛКСМ. Дескать, попытки непременно дать поручение (и важное!) каждому приводят подчас к потере ориентира для всего коллектива, к снижению организующей роли активистов среди молодежи.

Ошибка в его суждениях состоит в том, что он несколько однобоко понимает смысл самого поручения. Провести беседу, выпустить боевой листок — конечно, такие задания может выполнить далеко не каждый. Когда многие дела распределяются среди комсомольцев активной части, «нагружаемых» общественной работой больше других, остальные стремятся занять выжидательную позицию. Хотя каждому из них можно найти дело по душе. Рядовой А. Сошнев, скажем, не может провести беседу. Но едва ли кто осмелится зачислить его в пассив. Он не только успешно учится сам, безупречно дисциплинирован, но и помогает молодым воинам.

К сожалению, у некоторых комсгруппоргов в дневнике можно встретить записи: «Взять боевой листок у старшины», «По-

красить дверь в Ленинской комнате». А как мало порой таких заданий, как, например, сделать обзор газеты «Правда» за неделю по внутреннему или международному положению, провести собеседование во взводе по статье из газеты или журнала и т. д.

Одна из основных форм работы комсгруппорга — индивидуальное воздействие на комсомольцев. Активист должен найти время для разговора по душам с каждым членом ВЛКСМ. Естественно, темой его бесед чаще всего бывают самые злободневные для коллектива вопросы.

Задача комсомольского группорга — оказывать помощь командиру взвода, сержантам в развертывании социалистического соревнования, налаживании взаимопомощи, укреплении воинской дисциплины. Сошлюсь на пример. Служит в нашем подразделении младший сержант В. Агафонов. Он зарекомендовал себя требовательным командиром, строго спрашивал с нарушителей воинского порядка. Кое-кто из солдат в первое время намекал на то, что сержант, дескать, не умеет и не хочет жить «в ладах» с коллективом. Надо было разрушить эти ошибочные мнения. Комсгруппорг начал с рядового А. Дурновцева. Побеседовал с ним и убедился, что одних слов здесь мало. Посоветовался с командиром отделения. Вместе подумали о том, как усилить пропаганду требований уставов. Решили организовать на эту тему викторину. А по отношению к Дурновцеву младший сержант поступил так. Уходя в войсковой наряд, оставлял его исполнять обязанности командира отделения. И Дурновцев понял, что единственно верный путь сержанта — постоянная требовательность, что командир действовал верно.

— Тогда я почувствовал, что был неправ, — признался позднее солдат. — Теперь я всегда и во всем равняюсь на сержанта.

У комсгруппорга много друзей. Они часто обращаются к нему за советом и помощью.

Работа комсгруппорга будет тем успешнее, чем больше комсомольцев он привлечет к активной общественной деятельности.

Я остановился лишь на работе одной категории актива — комсгруппорга. Думаю, читатели, включившись в разговор, начатый статьей капитана А. Гурнака «Комсомольский вожак. Каков он?» (журнал «На боевом посту» № 5), продолжат его.

Капитан В. ЛОСЕВ,
заместитель командира подразделения по политической части.

ЮБИЛЕЙНАЯ ТЕМА В ГАЗЕТЕ

Обзор многотражной печати

Тема подготовки к 50-летию образования СССР заняла ведущее место в войсковой печати, в том числе и в газете «Защитник Родины». На ее страницах регулярно публикуются статьи, тематические подборки, корреспонденции и солдатские письма, разнообразная информация и фотоиллюстрации, в которых показывается замечательное качество советских людей — их пламенный патриотизм и интернационализм, раскрывается сила дружбы народов СССР.

Под рубрикой «Союз нерушимый республик свободных» редакция рассказывает об истории образования СССР, на конкретных примерах и фактах показывает преимущества объединения народов в союз равноправных республик. Цикл выступлений на эту тему открывает статья «В. И. Ленин, КПСС — организаторы СССР». Затем опубликованы материалы о РСФСР, Украинской ССР и других союзных республиках.

Примечательно, что в раскрытии темы газета не пошла по пути перепечатки статей из других изданий, а нашла свое творческое решение вопроса. Взять, к примеру, полосу о РСФСР — «Старшая среди равных». Открывается подборка краткой справкой о развитии республики, ее роли и заслугах в создании СССР, помощи великого русского народа братским республикам.

Интересны и другие материалы подборки. В корреспонденции «Белобережая красавица» рядовой В. Чунин пишет: «Помню, когда я прибыл в подразделение, сержант Михаил Ивахно спросил:

— Вы откуда родом?

— Из России я, товарищ сержант. Из Горьковской области.

— Значит, родина Горького — и ваша родина?

— Выходит, так...»

Прочитав начало корреспонденции, читатель хочет узнать ее содержание до конца. Рядовой В. Чунин гордится своей Родиной, тем, что он — сын России, ее воин. Он вдохновенно пишет о созвездии электростанций в республике, о красавице Волге, о родине В. И. Ленина Ульяновске, городе-герое Волгограде, о людях России, их успехах в выполнении заданий девятой пятилетки.

«Люблю свою Родину! — восклицает солдат и добавляет: — Вести о трудовых победах русских братьев радуют и моих товарищей — украинцев, белорусов, азербайджанцев. Каждому из них Россия дорога, как мне».

На этой полосе помещены и другие корреспонденции, стихотворение офицера

Т. Курьянова «Любовь моя, Россия», фотознаком прапорщика В. Слободянюка. Подборка получилась интересной, волнующей.

С немалым интересом читаются письма, заметки воинов различных национальностей, публикуемые под рубрикой «Рассказы отпускника»: «Я — сын Эстонии», «В краю рукотворных озер» и другие. В них на конкретных фактах и примерах показывается торжество ленинской национальной политики, подчеркивается, что успехи в развитии республик были бы невозможны без их объединения в одно социалистическое государство, без братской дружбы и совместного труда всех советских народов. Информации о достижениях экономики и культуры родного края радуют читателей, вызывают у них чувство гордости за свою Родину.

Бесспорно, инициатива редакции заслуживает одобрения. В то же время хотелось бы предостеречь от однообразия, шаблона в показе союзных республик. Желательно, при разработке этой темы использовать разнообразные жанры и формы подачи материалов. Неплохо посвятить одной из республик обстоятельный отчет о тематическом вечере, проведенном в подразделении, другой — репортаж или интервью со значительным человеком и т. п. Важно, чтобы творческий поиск редакции никогда не затухал.

В поле зрения газеты постоянно находятся вопросы социалистического соревнования, развернувшегося в войсках под девизом «50-летию образования СССР — достойную встречу». Заведена постоянная рубрика «Дневник соревнования», где выступают воины разных национальностей. Лейтмотив их корреспонденций: «Мы — дети Родины одной, и цель у нас одна!» Ярким примером тому может служить заметка рядового Б. Батырина «Если рядом друзья». Автор рассказывает о том, как ему трудно было научиться метко стрелять. Каждый раз, выходя на огневой рубеж, он очень переживал и боялся, что не выполнит упражнение и подведет товарищей. Как-то после очередной неудачи его окружили сослуживцы. «Были тут и русские, и украинцы, — пишет он. — Они успокоили меня, приободрили. А грузин рядовой Ваню Дотиашвили сказал: «Поможем. Семья ведь у нас одна, солдатская». И действительно, помогли. Я стал стрелять, как и они, на отлично. Тогда я понял цену настоящей солдатской дружбе. Об этом написал в родную Башкирию. Пусть и дома знают, с какими славными ребятами я служу, что к 50-летию образования СССР мы тоже готовим свои ратные подарки». Таких запоминающихся рассказов о сол-

датской дружбе, помогающей росту воинского мастерства личного состава, в газете немало.

Редакция поступает правильно, сосредоточивая главное внимание на вопросах боевой службы, направляя активность воинов на воспитание высокой бдительности и личной ответственности за надежность охраны объектов.

Тема боевой службы в газете «Защитник Родины» занимает особое место. Она систематически публикует примеры мужества, отваги, высокой бдительности и неподкупности воинов. Популяризируется передовой опыт лучших начальников войсковых нарядов, часовых, контролеров, инструкторов ИТСО. Корреспонденции, зарисовки, репортажи, стихи и фотоиллюстрации о боевой службе, о людях, ее несущих, заставляют читателя по-иному взглянуть на привычные, казалось бы примелькавшиеся, факты солдатской жизни, глубже осознать важность выполняемых задач и определить свое место в общей борьбе за повышение надежности охраны объектов. Среди материалов на эту тему выделяются «Передовой начальник наряда», «У пульта служба нелегкая», «Смысл жизни».

Под рубриками «Партийно-политическая работа в карауле», «Коммунист в войсковом наряде» печатаются зарисовки и корреспонденции о работе комсогов, агитаторов в карауле, рассказывается об авангардной роли коммунистов на боевой службе, их влиянии на повышение бдительности и боевой готовности нарядов.

Безусловно, редакция сделала многое в освещении подготовки к 50-летию образования СССР, развитию инициативы солдат и сержантов. Однако она не всегда заботится, чтобы каждый материал был написан ярко, живо, взволнованно. Нередко на страницах газеты появляются бессодержательные заметки и корреспонденции, написанные сухим, невыразительным языком. Кроме того, под рубрикой о подготовке к юбилею СССР иногда помещаются не относящиеся к теме материалы.

Говоря о социалистическом соревновании в честь 50-летия образования СССР, газета довольно часто напоминает читателям о гласности, сравнимости результатов, призывает: «Взял обязательство — выполни». Но очень мало делает сама для того, чтобы добиться повышения ответственности соревнования. Из поля зрения редакции выпали такие темы, как влияние соревнования на улучшение качества боевой службы, боевой и политической подготовки, укрепление воинской дисциплины. Слабо раскрываются стиль, формы и методы работы коммунистов среди воинов, их авангардная роль в выполнении обязательств. В газете почти отсутствует критика тех военнослужащих, которые не держат своего слова.

46
Редакции «Защитник Родины» следует более конкретно писать о том, как выполняются юбилейные обязательства, на кого надо равняться, чей опыт заслуживает распространения, кто и почему отстает в соревновании и какая ему нужна помощь. Это и будет претворением в жизнь ленинских принципов социалистического соревнования.

Подготовка к 50-летию образования СССР вызвала оживление идейно-воспитательной работы в подразделениях. Повсеместно проводятся тематические вечера, посвященные союзным республикам, Ленинские чтения, встречи с ветеранами Коммунистической партии, Великой Отечественной войны, передовиками социалистического соревнования. Активизировали свою работу библиотеки, советы Ленинских комнат, агитаторы. Кипучая деятельность всех звеньев войскового коллектива нуждается в регулярном освещении, обобщении передового опыта, широком распространении его. Редакция же ограничивается информационными сообщениями, регистрацией проводимых мероприятий. За пять месяцев текущего года не было опубликовано материалов, в которых бы давался анализ идейного содержания, действительности наиболее распространенных форм и средств воспитания солдат и сержантов. А ведь редакция газеты располагает большими возможностями.

Первейшей темой войсковой печати является боевая служба, привитие воинам чувства личной ответственности за надежность охраны объектов. В целом неплохо освещая эти вопросы, газета «Защитник Родины» вместе с тем недостаточное внимание уделяет воспитанию военнослужащих в духе высокой бдительности. Кроме примеров о зоркости часовых, контролеров, на ее страницах нет выступлений на эту тему.

Известно, что бдительность органически связана с отношением солдата к выполнению служебных обязанностей. Но в газете не публикуются материалы о воспитании исполнительности у воинов. Нет выступлений командиров, политработников, в которых бы доходчиво показывалось, как дисциплина решает успех боевой службы, к чему приводят ротозейство и расхлябанность.

Сейчас, в канун великого юбилея, как никогда, надо активнее использовать все жанры газетных выступлений, проявлять максимум заботы об улучшении их идейного содержания и литературного уровня, повышении организаторской и воспитательной роли печатного органа. Каждая статья и заметка должна духовно обогащать воинов, вооружать их передовым опытом, звать к новым успехам в ратном труде, к достойной встрече 50-летия образования Советского Союза.

Подполковник В. ЯБЛОКОВ.



ГЛАВЫ
ИЗ ПОВЕСТИ

Н. РЕУТ М. СКРЯБИН

ТРУДНОМ ПОИСКЕ

Продолжение. Начало в № 7.

Рисунки А. ШУЛЬЦА

Перед отъездом домой Зондаров пошел поклониться могиле друга. Долго стоял у свежего холмика желтой земли со скромным деревянным обелиском с красной звездой.

— Товарищ сержант!

Николай обернулся. Около него стоял повар Дудко. И такое сочувствие прочел в его глазах, что острая боль утраты как бы разделилась между ними.

«Постой, а как же звать этого солдата, спасшего мне жизнь?»

Николай со стыдом подумал, что он, прослужив с Дудко в одной казарме много месяцев, не только не знает ничего о его жизни, интересах, привязанностях, а даже ни разу не спросил, как его зовут. Дудко да Дудко... Хорош гусь, товарищ сержант! Небось за два года ни разу не забыл побывать в столовой, а имя повара узнать не удосужился.

— Послушай, Дудко, а ведь я даже не знаю, как тебя зовут, — сказал Николай. — Захочется написать тебе из Ленинграда, а как звать-величать, не знаю.

— Зовут меня Василием. А вот насчет того, чтобы написать, и я хотел попросить адресок. Может, еще вместе послужить придется. Я тоже думаю после увольнения в Ленинград податься. Уже списался с одним из подразделений внутренних войск. Им повара, пишут, позарез нужны.

— Так я ж не повар, — улыбнулся впервые после выхода на свой последний поиск сержант.

— А два знака «За отличие в службе» — разве не лучшая рекомендация для зачисления на сверхсрочную? — спросил Дудко.

И опять так же, как там, на берегу таежной реки, Николай смотрел на тихого украинца и изумлялся его душевной чуткости, умению прочесть в человеке невысказанное. Ему словно удалось подслушать раздумья Николая Зондарова. О какой-то

определенной воинской части Николай, правда, не думал. Его мысли пока не обрели конкретности. Они были скорее вопросами к самому себе: а что, если... если не расставаться с военной формой? Если остаться стоять на охране рубежей, отсекающих от честных тружеников воров, бандитов, убийц? Вопросы оставались без ответов. И опять, значит, Дудко подсказывал своему сержанту нужное направление.

— А знаешь, Вася, это здорово... с Ленинградом... — сказал Николай. — Только я считаю, что быть тебе надо не поваром, а на строевой должности. Автомат в твоих руках работает не хуже поварешки.

— Это вы, товарищ сержант, оставьте, — Дудко мягко высвободил плечо из-под руки Николая. — Я просто не мог не выстрелить, когда увидел нацеленное на вас оружие...

Николай вырвал из записной книжки листок, написал свой ленинградский адрес и, передавая его Дудко, сказал:

— Я тебя буду очень ждать!

Требовательный гудок автомобиля преврал их беседу. Уже забираясь в кузов, сержант заметил белый колпак, мелькнувший в кухонном окне. Это торопился с прощальным приветом повар Дудко, ставший Зондарову за эти дни близким и дорогим человеком.

* *

*

Мама всегда мама. Она даже поплакала, любящая стройным высоким сыном с развернувшимися за два года службы плечами. Она не выпускала из рук подарка сына — вышитую замысловатым якутским узором телогрейку; она не знала, куда посадить, чем угостить своего дорогого мальчика.

Обедали втроем: Николай, мама и сестренка Оля. Вот ее он сразу даже не узнал: из тонконогой вертлявой девчонки она превратилась в красивую девушку. Николаю как-то даже неловко было видеть ее голые колени, видневшиеся из-под чересчур короткой юбки.



ЛИТЕРАТУРНЫЙ ОТДЕЛ

— Оленька у нас молодец, — сразу приметив настороженный взгляд сына, поспешила вступить к матери. — Учится в вечернем институте и работает. А ей ведь всего девятнадцать.

«Интересно, похожа Марийка на Оленьку? Ей ведь тоже почти столько», — неизвестно почему появилась мысль. И Николай вдруг понял: ему не хочется, чтобы была похожа. И стало стыдно, что не хочется. Жили они всегда с сестрой дружно. Вот и сейчас мать хвалит ее. А как не хвалить: пока он служил срочную, ведь не на одну мамину пенсию содержался дом. Просто он, видно, чего-то недопонимает. А может, обиделся на то, что сестра равнодушно приняла его подарок — коробочку для ниток и иглол из моржевой кости? Почти не глядя, бросила в шкаф и поцеловала брата за подарок, словно сдула со щеки комара.

— Вечером пойдем в Дом культуры на танцы. Познакомлю тебя с подружками. Девчонки — закачаешься! — тараторила Оленька. По всему было видно, что она рада его приезду, предвкушает удовольствие появиться среди подруг с таким ладным братцем.

— А что мне там делать, на танцах? — усмехнулся Николай. — То, что раньше танцевали, за два года перзабыл, а новые, всякие шейки и твисты, у нас в тайге не проходили.

— Подумаешь!

Тили-тили, трали-вали,

Мы в тайге не проходили,

Нам в тайге не задавали, —

смеясь, пропела Оленька. — Были бы ноги крепкие, а научиться по-настоящему танцевать — раз плюнуть!

— Пожалуй, я лучше сначала присмотрюсь, — уклончиво ответил Николай и подсел поближе к маме.

Но к первому выходу в Дом культуры он готовился тщательнее. Не говоря уже о знакомых девчатах, которых не раз вспоминал в годы службы, на танцах, очевидно, будут и ребята из его бывшего класса. Многие теперь, наверно, учатся в институтах, в техникумах. А другие работают, стали совершенно самостоятельными людьми.

Начистив сапоги, Николай привинтил к тужурке два знака «За отличие в службе» и, поглядевшись в зеркало, решил, что выглядит совсем неплохо.

Оленька вихрем ворвалась в квартиру.

— Ты что же, так и собираешься на танцы в солдатской форме? — спросила она. Голос ее, до этого веселый и звонкий, стал тусклым.

Воцарилась неловкая тишина. Слышалось лишь тиканье настольных часов. Мама, чутиком сердцем ощутившая обиду сына, заторопила детей:

— Что же вы... опоздаете...

Иван... Лицо Ивана заслонило мать, сестру. Солдаты, проходившие службу на одном из самых трудных участков мирного времени, глубоко верили, что они выполняют почетное задание Родины, что их ратный труд нужен и благороден. Несколько дней назад на боевом посту погиб Иван. А

тут родная сестра без тени смущения говорила:

— Я всем рассказываю, что приехал брат, который скоро станет студентом-физиком, а он заявится...

— Ты что же, стыдишься моей солдатской формы? — с трудом подбирая слова, спросил Николай. — А что ты знаешь о нашей службе? Нет, ты скажи, я послушаю, что ты знаешь о тех ребятах, которые со мной в глухой тайге несли солдатскую службу? Там, на Голубинке, остался тихий Вася Дудко, который носит эту же солдатскую форму. Несколько дней назад он спас твоему брату жизнь.

Мать испуганно ахнула, сестра же не посмела спросить — как? почему? Николай уже не подыскивал слов. Он высказывал все, что продумалось за время долгой поездки в Ленинград.

— И вот этот самый Василий Дудко решил посвятить всю свою жизнь службе во внутренних войсках. Видимо, так же поступлю и я. Ты этого, «ученая барышня», конечно, не в состоянии оценить.

Матери нравилось, как говорит сын. Но что-то в его словах было непонятно. Сколько раз Николай писал, что по возвращении домой засядет за учебники. В его отсутствие, разговаривая с Оленькой, она называла сына «наш физик». Что же, теперь у него другие намерения? А какие — лучше или хуже? И ссориться брату с сестрой в первый день приезда не надо бы...

— Да ведь мне-то что, тебе видней... — примирительно сказала Оленька. — Ну, пойдешь на танцы?

— Ладно, раз уж оделся, пойду. — Он демонстративно затянул потуже скрипящий ремень, поправил фуражку. — В стороне от тебя пойду, а ты можешь делать вид, что не знакома со мной. Потом, на свободе, я проведу с тобой «политбеседу» на тему «Воины внутренних войск и их служба». Конечно, в нужных пределах.

Не дожидаясь сестры, Николай вышел на улицу. Он не оборачивался до самого Дома культуры, но всю дорогу его сопровождал дробный стук ее каблучков. У входа в танцевальный зал Оля взяла брата под руку.

— Коленка, ты не сердись. Ладно?

Раздевалка, оркестранты в черных костюмах, щедрые потоки света. И полный зал молодежи. Все, как два года назад. Правда, заходил он в этот зал лишь несколько раз. И то когда учился уже в десятом классе. У выпускников были свои заботы и свои вечера, не похожие на танцевальные вечера в домах культуры. Но то, что запомнилось, не изменилось. Только вот знакомых — никого.

Осматриваясь, Николай заметил, что недалеко от него у стены стоит девушка. Играет музыка, кружатся пары, а она все стоит. Такая же безразличная всем, как и он, Николай Зондаров. И никто ее не приглашает. Олю еще при входе подхватил какой-то паренек, и они затерялись среди танцующих. А эту девушку почему-то никто не замечал.

Николай внимательно присмотрелся к ней. Короткая мальчишеская стрижка, тонкие, безвольно опущенные руки.

Почему же она все-таки не танцует?

Заиграли вальс. Медленный, знакомый. Николай подошел к девушке:

— Разрешите?

Она удивленно посмотрела на Николая, оглянулась и молча подала ему руку. Теперь он видел, что у девушки простая милая улыбка. На юном лице чужеродными выглядели только густо подведенные синей тушью глаза.

За время службы Николай ни с кем из девчат не переписывался. Впрочем, несколько раз ему написала одноклассница — они вместе с ней занимались в школьном физическом кружке. Сразу после школы она поступила в университет и каждый раз в письмах подчеркивала это: «Мы, физики...», «У нас на факультете...» И обязательно добавляла: «Впрочем, тебе этого пока не понять». Переписка как-то сама собой заглохла. У других, у того же Ивана, где-то далеко от Сибири была Марийка. У Николая Зондарова — никого... И, может быть, поэтому ему представлялось: вернется он домой, познакомится с девушкой. Да, а как с ней держать себя? И вот рядом с ним хорошенькая, простая девушка. И не хочется ему себя выдумывать. И не надо стараться казаться лучше, чем ты есть. И это очень хорошо, что не надо стараться.

В конце танца партнерша только и сказала: «Вы очень легко танцуете».

Николаю была приятна похвала. Он думал, что уже разучился танцевать. Пригласил девушку еще раз. Но тут кто-то из парней грубо схватил ее за руку:

— С кем кренделишь? Смотри, придет Роберт...

Девушка выдернула руку и вопросительно посмотрела на Николая, очевидно, ожидая, что он откажется от танца.

— Ну, что же вы? — протянул ей руку Николай, и она неуверенно положила кончики пальцев на сержантские погоны. — Как вас зовут?

— Люда.

— Кто этот Роберт? — спросил Николай.

— Один парень. Он мне не разрешает ни с кем танцевать.

Николай чувствовал, что Люда теперь танцевала словно одеревеневшая, стараясь как можно дальше отстраниться от партнера.

— И вы боитесь? — спросил Николай.

— Его все боятся.

— А вы не боитесь!

Но девушка его не услышала: шум в дверях заглушил и его слова и шепот в микрофон певицы: «Возможно, механик, возможно, полярник, возможно, строитель, возможно, солдат...»

— Роберт... — хрипло сказала Люда и отшатнулась от Николая. Ушла быстрым шагом. Спряталась. А он-то приготовился ее защищать...

Их было четверо. Который же из них Роберт? Все они были в чем-то неуловимо схожи. Все в импортных, крикливо расцветочных свитерах, в расклеванных брюках...

И, главное, что делало их похожими друг на друга, — показная независимость, разухабистая самоуверенность, означающая: хозяева положения здесь — мы!

— Вход на танцы в нетрезвом виде запрещен, — вежливо пытался удержать парней кто-то из молодых и явно еще неопытных дружинников.

— Пошел ты... — грязно выругался один из ввалившейся группы.

— Вышвырнуть их из зала! — крикнула какая-то девушка.

— Это меня-то вышвырнуть? Меня?

Николай теперь не сомневался, кто из четверых был Роберт. Три его спутника тоже куражились и хохотали, но несколько натянуто, с опаской. Оркестранты поспешно отодвигали подальше инструменты.

— А ну-ка, вон из зала! — В напряженной тишине просторного помещения четкая команда вчерашнего сержанта прозвучала оглушительно громко.

— Спокойно! — отстранив дружков, Роберт двинулся прямо на Николая. — Вас-то я и разыскиваю, гражданин начальник! Танцами увлекаетесь? Мне уже сообщили... Ценю смелых! С моей Людкой, говорят, отплясывал? Куда ж ее дел? Такая у нее защита — сержант-жонвойник, а она от какого-то бедного парня прячется!

— Коля, не связывайся с ними! — сестра, оказавшаяся рядом, умоляла об осторожности.

— Немедленно покиньте зал! — повторил Зондаров.

— Вместе с тобой и с ней!

Николай отчетливо представлял все преимуществами противника. За спиной у того трое дружков. Возможно, в карманах у них оружие...

Николай знал повадки уголовников. То, как обращался к нему Роберт — «гражданин начальник», — сразу насторожило. Неприязнь заключенных к охране была ему отлично известна. И когда Роберт вороватым движением потянулся к карману, Николай почти с уверенностью мог сказать: этот парень бывал в колонии.

Сейчас отступить на шаг — значит дать Роберту моральный перевес.

Николай стоял неподвижно. Подогретый водкой, Роберт, чувствуя на себе десятки взглядов, бросился на Николая. В ярком свете люстры блеснула финка. В ту же долю секунды Николай пригнулся, перехватил руку хулигана, рванул на себя и через голову вышвырнул Роберта на паркет. Нож, выпавший из его руки, вращаясь, заскользил по паркету.

В этот момент дружинники оттеснили от Роберта его дружков и прижали к стене. Подоспевший по вызову администрации наряд милиции забрал с собой хулиганов. Следом за ними пошел и Николай.

У вешалки, когда он брал свою фуражку, пожилой гардеробщик тихо и сочувственно предупредил:

— Ваше дело, конечно, но я б не советовал вам сюда возвращаться. Они ж через полчаса обратно тут будут. Вы-ы-пустят!

«А почему выпустят? Не выпустят», — уверенно подумал Зондаров. Он ничего не имел против того, что его попросили пройти в милицию. Он бы и сам пошел. Но почему так робки танцующие ребята — вот что смущало сейчас Николая. Пусть они молоды, пусть не знают приемов «самбо» (спасибо командиру взвода, научившему его этим приемам), но ведь их, резвых танцоров, полон зал. Что это? Трусость? Или хуже всего — равнодушие? Трусость с годами может пройти. А равнодушие? Это же широкая дорога «робертам», проявление первой заповеди мещанства — «не трагой меня, и я тебя не трону!» Так говорил и на лекции о моральном облике молодого человека политработник Соловьев. А как понять сестру с ее мольбой: «Не связывайся»? И чей сдавленный крик послышался ему, когда блеснул нож? Наверное, Ольгин. А может, не ее?

В милиции за свою жизнь Николай Зондаров был всего один раз — когда получал паспорт. В дежурной комнате все было ему внове. За толстыми стенами здания милиции не слышалось шума большого города. Здесь шла своя напряженная жизнь.

«Вот где нельзя работать равнодушным», — подумал Николай, когда старший лейтенант пригласил его присесть.

Но что стало с Робертом? Неузнаваем прямо. Тих, вежлив, даже вроде наивен. Он предупредительно сообщил, что зовут его Степаном. Степан Шилов. А Роберт? Ну, выдумали приятели смеха ради... Нигде не работает? Так это временно. Документы? Не захватил, чтоб не потерять. Выпил где? Да у друга день рождения. Почему хулиганили? Пришлось защищаться от этого солдата. Он стал ухаживать за невестой и еще вздумал ревновать и драться.

— Солдат пристал к Роберту, — дружно поддержали вожака приятели.

Но старший лейтенант, допросив всех задержанных и поговорив с дружинниками, уже принял решение: «Степана Шилова оставить в камере предварительного заключения до подтверждения личности, а его дружков отпустить по домам до завтра».

— Как отпустить? Ведь они тоже хулиганили! — изумился сержант.

«Вы-ы-пустят...» — вспомнил он слова старого гардеробщика. Может быть, в том была убеждена и сестра, крикнувшая ему: «Не связывайся!»?

— Товарищ сержант, — старший лейтенант встал из-за стола и подошел вплотную к Николаю, — я вас хорошо понимаю и верю, что все было именно так, как вы рассказываете. Материалы по четверке пойдут к следователю. Очевидно, ими займется суд. А пока отправляйтесь-ка домой. Если будет нужно, пригласим и вас.

* * *

Ольга не на шутку встревожила мать, рассказав о случае в Доме культуры. Николай едва не попал в беду из-за девчонки, с которой, кроме него да отпетых ху-

лиганов, никто и знаться не хочет. Ольга слыхала, как дружки Роберта пригрозили ее брату, когда он вышел из милиции: «Погоди, сержант, выйдет Роберт...»

— Хорошо, я говорю с Колей, — сдержанно сказала мать. Она понимала, что в рассказе взволнованной дочери есть преувеличения. Но сын-то в первый же день действительно попал в неприятность. И потом, что это за девчонка с подозрительной репутацией? Откуда она взялась?

Матери начинало казаться, что она встретила совсем не того сына, которого проводила в армию. Раньше они понимали друг друга хорошо. Она уважала своего мальчика за прямоту, честность, серьезное отношение к званию комсомольца, за собранность, которой всегда не хватало Ольге.

И каким счастьем для матери было сказать себе: ничего не изменилось! Ей не пришлось задавать сыну вопросов. За завтраком он сам рассказал не только о том, что произошло вчера, но и о гибели Ивана Гордиенко, после которой в душе «будущего физика» произошел переворот. А вчера на танцах, где чучка негодяев запугивала ребят, он не лез в драку — ему с хулиганами делить нечего. И при чем тут девчонка? Он встал на защиту тех, кто сам не умел или боялся обороняться. Так поступать его учили опытные офицеры, заставляли суровые условия боевой службы.

— Вокруг нас, мама, случаются не только мелкие проступки, хулиганство, но и серьезные преступления, когда отнимают у нас дорогих людей, как отняли у Марийки жениха, а у меня друга. Только не уговаривай меня не вмешиваться, как советовала вчера Ольга.

— Она моложе тебя. Не суди ее так строго, — сказала мать и добавила: — Я никогда не учила вас выбирать в жизни местечко потеплее, груз полегче, а кусок послаще. Что ж ты думаешь, за два года я стала другой? Ступай, сын, туда, куда велит сердце...

Будильник зазвонил, когда на улице было еще темно. Так он звонил изо дня в день, из месяца в месяц, десять лет, поднимая Николая в школу. Тот же самый старенький будильник и сейчас надрывался, словно напоминая хозяину вчерашнее решение: прямо с утра отправиться в воинскую часть. Военный комиссар посоветовал ему: «Не спешите, подумайте хорошенько, посоветуйтесь с родителями, и если решение продолжить службу во внутренних войсках будет окончательным, только тогда идите». И дал адрес.

Николай протянул руку и привычным движением нажал на кнопку. Будильник умолк. Но так не хотелось вставать... Он натянул по самые брови одеяло и закрыл глаза. А может быть, никогда и не было службы в роте? Не было гибели Ивана Гордиенко? Вот сейчас он вскочит с постели, умоется, быстренко позавтракает и побежит в свою школу...

— Ты забыл, куда собирался сегодня? — приподняла край одеяла мать.

Нет, все правда. Николай — не ученик десятилетки, а сержант, вернувшийся пос-

лѣ срѣчной службы в родной Ленинград. И сегодня он принимает окончательное решение — кем быть.

Серенькое ленинградское утро в сизом тумане. Сигнал невской «Ракеты», открывшей свои регулярные рейсы уже после его отъезда в Сибирь... Все волновало Зондарова. И лицо погибшего друга сейчас представлялось ему не искалеченным, а таким, каким оно было при жизни. Надо написать Марийке. Обязательно напишу, сегодня же!

...Дежурный по части внимательно пере-



листал военный билет Николая и снял телефонную трубку.

— Товарищ подполковник, разрешите направить к вам сержанта Зондарова? Да, по вопросу зачисления к нам на сверхсрочную. Есть направить! Проводите сержанта к командиру части, — обратился он к посыльному, возвращая Николаю военный билет.

Около двух недель ждал Зондаров ответа на поданную командиру части докладную записку. Вставал утром вместе с Олей. Она еще затемно убегала на работу, а он принимался за ремонт квартиры — мыл потолок, красил масляной краской стены на кухне. Словом, на деле старался доказать маме, что солдат — мастер на все руки.

А по вечерам Оленька, если у нее не было занятий, тащила брата в кино или театр, а то и просто посидеть в «лягушатнике», как она называла кафе-мороженое «Огонек». И каждый раз там «случайно» оказывалась какая-нибудь ее подруга. Николай делал вид, что не замечает хитростей сестры, когда она щебетала: «Ой, здесь моя знакомая девочка! Подсядем к ней?»

Подруги сестры были все как на подбор, красивые, веселые. И когда, возвращаясь

домой, Ольга лукаво спрашивала: «Скажешь, плохая у тебя сестра?» — Николай отвечал ей, к великому ее удовольствию: «И подружки у моей сестры славные, и сама она молодец».

Но однажды он сказал сестре, купившей три билета на балет: «Сегодня я занят».

— Чем? — удивилась Оленька.

— Возьми с собой маму, — уклоняясь от объяснений, посоветовал Николай.

— А ты куда пойдешь? — допытывалась сестра.

Он никуда не собирался идти. Но сегодня добрая хитрость Оленьки — билеты на троих — была ему в тягость. Днем он встретил Люду. Дважды. И это была не случайность. В первый раз они столкнулись в дверях метро: он выходил, она входила. Он успел только сказать: «Здравствуйте...» Она ответила не останавливаясь: «Здравствуйте», — и их разъединила стеклянная дверь. Сквозь стекло он видел девичью фигуру с узкими плечами подростка, ничем не выделяющуюся в толпе. Никто на нее не оглядывался, не замечал ее неброской прелести. А Николай продолжал стоять у выхода, мешая пассажирам.

Обычная толпа. Обычный городской ритм. Обыкновенная девушка, на которую никто не оглядывался. А он ждал ее у метро и понимал, что встреча маловероятна. Девушка может вернуться поздним вечером, а может вообще не вернуться. Он ругал себя, почему не пошел за ней следом. И очень обрадовался, когда она, наконец, появилась у метро вновь.

— Люда!

Она остановилась. Он не знал, с чего начать. Сказал:

— То ни разу за полмесяца, то дважды в один вечер. Бывает же...

Нетерпеливо оглянувшись, она безразлично согласилась:

— Бывает.

— Такой огромный город... всегда удивительно, если встретишься... — сбивчиво говорил Николай.

— Ничего удивительного. Я в этом районе живу.

— Я тоже в этом районе! Недалеко от метро... И вы?

— Да. Извините, я спешу.

— Люда! А, может быть, мы... когда у вас будет свободное время...

Она ответила:

— Ни к чему.

...Подруги Оленьки допытывались, что стало с ее братом?

Однажды Оленька ворвалась в квартиру особенно стремительно. Еще с порога заявила Николаю:

— Ну и нахалка твоя знакомая! Остановила меня на улице: «Скажите, пожалуйста, вашему брату, чтоб он завтра к пяти часам пришел на Марсово поле». Я ей говорю: «И не подумаю». А она: «Нет, вы скажете». Как видишь, говорю!

А часом позже пришла повестка, известящая Николая Зондарова, что завтра ему надлежит в 17.00 прибыть для переговоров к командиру части...

Весь вечер Николай дурачился, добродушно подшучивал над сестрой, говоря, что она никогда не будет женой военного: что за жена, которая солдатские брюки не умеет отгладить. Сестра весело защищалась, поддразнивала брата знакомой, которая первая назначает парню свидание...

В 17.00, входя в кабинет командира части, Николай с щемящей грустью подумал: «Сейчас она уже там. Около Вечного огня. Или ближе к памятнику Суворову»...

Командир части задал Зондарову несколько вопросов о службе на Голубинке и получил точные ответы. Но, поглядывая незаметно для командира части на часы, сержант вдруг стал рассеянным и на вопрос «Какие в подразделении были боевые стрельбы?» ответил невпопад:

— Последние стрельбы были на Голубинке.

Простившись с Зондаровым, командир сказал заместителю по политической части:

— Судя по характеристикам, толковый парень. Только несобранный. Боюсь, придется с ним повозиться. Витает где-то!

— Мне тоже так показалось. Но выводы делать рано...

На Марсовом поле Николай сразу увидел Люду. Он хотел объяснить ей, какой у него значительный нынче день, но она прервала:

— Неважно, — и, отнимая у него руку, сказала то, что ей казалось важным: — Роберт завтра выходит. После пятнадцати суток.

— Вы затем и пришли, чтобы мне про это сказать?

— Да. Пожалуйста, если меня встретите, не подходите. Пожалуйста.

— И поздороваться нельзя? — зло спросил Николай.

— Как хотите...

* * *

Степан Шилов, он же Роберт, легко отделался. Это была невиданная для Роберта удача. Попади Шилов под следствие, ника-

кого труда не стоило бы установить, что он сидел раньше в колонии. Оттуда его направили на поселение, но он вскоре бежал. Это как раз и влекло за собой крайне неприятные последствия. Теперь пугало другое: не проболталась бы Людка. И чего, спрашивается, он пустился в открытые разговоры с ней о недалеком прошлом? Нужно немедленно наладить с ней связь. А как? Соседи по камере — народ случайный.

Получили от пяти до пятнадцати все как один по пьяному делу. С такими не посоветуешься.

Утром следующего дня милиционер отвез всех арестованных в мочильный цех кожевенного завода на работу. Там нашлись сердобольные работницы, которые взялись передать записку от «невинно пострадавшего» паренька его милой. Теми же путями вторая записка на следующий день была отправлена дружкам с категорическим указанием не спускать с Людки глаз и особенно проследить, не встречается ли она с бывшим сержантом.

Николай Зондаров ничего об этом не знал. Люда не сказала ему о записке, которая кончалась так: «... а теперь насчет сержанта. Если хочешь, чтобы он остался жив, пусть откажется от тебя сразу и навсегда».

Встреча с этой маленькой, почти не знакомой Николаю девушкой оставила в его душе обиду. Особенно оскорбительно было свидание на Марсовом поле: вызвать, чтобы сказать, что больше не хочет с ним встречаться! Запугал ее, видно, Роберт...

Нет, нужно всерьез отнестись к словам дежурного по милиции: «Столько в Ленинграде достойных девушек! Умейте выбирать». Впрочем, не до них теперь сержанту Зондарову... Открывалась новая страница его жизни.

...— Вы ко мне? — спросил сержанта сидящий за столом старший лейтенант.

— Сержант Зондаров. Направлен на должность начальника караула, — вытянулся Николай.

— Отлично! Давайте знакомиться! — приветливо сказал старший лейтенант. — Откуда прибыли?

Сержант коротко рассказал о себе.

— Ну что ж! Все как и должно быть. Завтра в восемь ноль-ноль явиться на службу. А сегодня я вас познакомлю с нашей частью...

Казарма, поразившая вначале Зондарова своими размерами, на поверку оказалась обычной. Такие же, как на Голубинке, канцелярия, помещение для хранения оружия, Ленинская комната, кладовая. Правда, вместо радиоприемника на столике телевизор... Только все по сравнению с Голубинкой в других масштабах. Да и личный состав подразделения, с которым знакомил сержанта старший лейтенант, мало чем отличался.

В приподнятом настроении возвращался Зондаров домой. Когда подходил к дому, уже стемнело. Привычно отыскал глазами окно маминной комнаты на третьем эта-

же — там горел свет. «Ждет», — подумал Николай и заспешил к подъезду.

— Эй, солдат, дай закурить!

Трое ребят загордели дорожку.

— Не курю! — он хотел обойти их, но кто-то схватил его за руку.

— Ты что ж, загордился? И поговорить с простым народом не желаешь?

«Ах, вот вы кто — простой народ!» — Это была троица дружков Роберта. Сколько же времени они проторчали здесь, около его дома? А где их вожак? Наверное, тоже поблизости.

— А ну, отвяжись! — Николай вырвал руку и шагнул прямо на них. Они от неожиданности расступились, но тут из подъезда выскочил Роберт.

Лучший способ защиты — нападение. Николай бросился навстречу Роберту и остановился перед направленным на него пистолетом. Мгновенно вспомнилась угроза: «Выйдет Роберт — поговорим». Прошла секунда, но он не стрелял. А в следующую секунду Николай резким ударом выбил у Роберта пистолет. Так же, как при первой схватке нож.

— Товарищ сержант, что здесь происходит? — перед парнями стояли два молодых милиционера. Они вышли из-за угла, неожиданные свидетели короткой схватки. Один из них, невысокий, в очках, поднял пистолет.

— Эта троица попросила у меня закурить и не пропускала к дому, а четвертый, как видите... он, очевидно, хотел дать им прикурить...

— Из этой игрушки? — спросил милиционер, указывая на пистолет. — Всем оставаться на местах. Вас, товарищ сержант, тоже попрошу задержаться.

Подъехала стоявшая, видимо, неподалеку патрульная машина. Из нее выскочили еще двое таких же молодых милиционеров.

В отделение четверку хулиганов вел старший патруля.

И, что удивило Николая, все они безропотно погрузились в кузов «газика». Без всяких понуканий вошли в отделение, хотя знали, что за вооруженное нападение вызывают строго.

— Фамилия, имя, отчество? — спросил у Роберта милиционер в очках, приготовившись заполнить бланк протокола.

— Шилов, Степан Иванович, — бойко ответил допрашиваемый. В его ответе не

было ни одной подхалимской нотки, не как в прошлый раз на допросе в отделении милиции.

— Так. Откуда огнестрельное оружие и с какой целью оно у вас находилось? — продолжал милиционер допрос.

Лицо Роберта стало по-мальчишески задорным.

— А вы посмотрите хорошенько на это оружие. Ведь сержант правду сказал насчет прикурить...

Милиционер снова взял в руки пистолет, потянул на себя ствол, чтобы проверить, не заряжен ли, и от неожиданности вздрогнул. В том месте, где должен был находиться патрон, вспыхнул огонек. Это была мастерски сделанная зажигалка, точная модель пистолета Макарова.

«Вот откуда такая покорность! Хитер», — подумал Николай. Получилось, конечно, неловко. Прослужил два года, а игрушку от боевого оружия не смог отличить.

— Вы свободны! — отпустил милиционер четверых парней. — А эту зажигалку, которая может быть использована для запугивания граждан, я должен у вас отобрать.

Теперь на лице Роберта появилось жалобное выражение:

— Отдайте, а? Это же личная вещь! Я же своими руками...

— Идите, — строго сказал милиционер. — Мы еще разберемся, для каких целей вы ее изготовили.

— Товарищ сержант, может, вас подбросить домой на нашей машине? — пряча в сейф модель пистолета, спросил милиционер.

— Нет, спасибо, мне отсюда до дому рукой подать, — сказал Николай.

* * *

*

На улицах просыпающегося города был еще полумрак, когда Николай доложил старшему лейтенанту:

— Прибыл для несения службы!

Произнося эти лаконичные слова, сержант почувствовал себя уже не вчерашним гостем, а полноправным членом коллектива.

— Назначая вас дублером к начальнику судебного караула заместителю командира второго взвода старшему сержанту Корнееву. Познакомьтесь с ним, потом получите служебную документацию и как следует ее изучите. В шестнадцать ноль-ноль вме-



сте с караулом быть у меня на инструктаже.

Николай даже представить себе не мог, как много обязанностей у начальника судебного караула. Много, конечно, совпадало со службой на Голубинке, однако все же хорошо, что командир решил поставить его на первое время стажером. Но Голубинка была. И опыт несения караульной службы тоже был.

Сидя рядом с начальником караула, Николай смотрел на город. Чуть больше месяца прошло с тех пор, как вот на такой же машине он со своим отделением возил осужденных на лесосеку. Только там они ехали по бездорожью, проваливаясь в глубокие колеи, а тут несутся по великопленному асфальту ленинградских улиц. Вот уже осталось позади Марсово поле, потом промелькнула еще не замерзшая красавица Нева, перекинутый через нее новый мост от Литейного проспекта. Какой город! Трудно представить, что рядом с его величавой красотой еще совершаются преступления.

— Вот документ, по которому будем получать подсудимых, — прервал мысли Зондарова начальник караула. — Тут указан их состав и помечено, как кого везти. Нарушения этих правил допускать нельзя! — поучал старший сержант своего стажера.

...Посреди коридора переминались с ноги на ногу восемь молодых парней в помятой тюремной одежде. По возрасту они были не старше приехавшей за ними охраны. Только глаза солдат, особенно новичков, смотрели на неприглядную тюремную обстановку, на парней прямо, а подсудимые скользили взглядами мимо солдат.

Еще в машине, въезжая во двор изолятора, старший сержант приказал:

— Рядовые Иванов и Серегин, общитесь подсудимых!

Серегин, повторявший про себя: «Будь мужчиной!», двинулся к заключенным и... замер.

— Товарищ старший сержант, я их знаю, они все из моего Ломоносова. С Ковалевым, вот этим, высоким, мы учились в школе, — волнуясь, сказал Серегин.

Парень с правильными чертами лица и красивыми, но наглыми глазами, очевидно,

также узнал Серегина. Он по-свойски ему подмигнул и привычно поднял руки для обыска.

— Серегин, отставить! Обыск провести рядовому Сыну! — быстро изменил приказ Корнеев.

Зондарову видно: старается улыбочный молдаванин действовать согласно приказу. Сержант вспомнил, как ему самому трудно было на первых порах обыскивать заключенных. И это длилось до тех пор, пока у одного из преступников он не обнаружил холодное оружие в виде самодельной «заточки» — острого стержня, которым легко убить человека. Позднее осужденный признался, что заточкой намеревался свести счеты со строгим контролером. После этого случая Николай стал относиться к обыску со всей серьезностью.

Сыну тщательно осмотрел снятую подсудимым одежду, потом обошел его со всех сторон, проводя руками сверху вниз, по всему корпусу...

«Старички» эту операцию обычно выполняли одним молниеносным движением. Растерянность солдата отметил и подсудимый.

— Ты что, курицу в курятнике щупаешь? — злобно сощурился он и опустил руки.

— Прекратить разговоры! Руки! — тут же пришел на выручку рядовому Корнеев. — Следующий! — командовал он, услышав от Сыну еле слышное: «Готово!»

Так же тщательно и медленно молдаванин обыскал еще двух подсудимых.

Молодой солдат почему-то вспомнил Зондарову повара Дудко. Сержант даже сделал шаг к группе обыскиваемых, чтобы помочь Сыну, но заметил неодобрительный взгляд Корнеева и вовремя остановился.

— Товарищ сержант, пойдемте оформлять документы, — позвал его Корнеев. И Николай опять подумал, что ему очень повезло с назначением к этому начальнику караула.

Расписались в получении из следственного изолятора восьми подсудимых. Старший сержант объявил посадку.

Согласно специальной пометке в документах, Ковалева усадили в крохотную выгородку-одиночку. Проходя мимо Серегина, он успел ему шепнуть: «Сунь предкам». И незаметно уронил на пол машины свернутую в комочек бумажку.

— Э-э, я напрасно на тебя грешил, что бледен. Видали, какой румянец? — показал старший сержант на покрасневшее до слез лицо Серегина. Корнеев запер за подсудимым одиночку и поднял бумажный комочек.

В записке было категорическое требование: «Что бы ни присудили, подавайте кассацию. Раскошляйтесь. Некому будет оставлять деньги, если единственного сына расстреляют».

Корнеев прочел записку вслух.

— Ишь, чем разжалобить папу с мамой надеется! Расстреляют! Значит, есть за что... Родителей жаль! Если бы был не ви-



новен, не полезла бы в голову мысль о высшей мере... Родителей жаль, — повторил Корнеев.

А Николай чувствовал себя так, как будто смотрел давно виденный фильм. Вот так же у Ивана Гордиенко жалость осталась до конца его дней. Только Ивана не стало...

«Нужно будет рассказать в роте о смерти Ивана», — подумал Николай, когда машина ехала к зданию суда.

* *
*

«Все нормально, здоров, обнимаю», — так обычно Николай телеграфировал матери из поездов с караулами. Поездки у него часты. Больше ближние. Случаются и дальние. Вид транспорта — от спецмашины до железнодорожного вагона. От самолета до оленьей упряжки. А подошла весна — от речных теплоходов до катеров.

Николай Зондаров после короткой поездки за Вологду, как положено, явился в роту. Проследил, чтобы солдаты сдали аккуратно вычищенное оружие, спецобмундирование, доложил о прибытии командир роты и получил разрешение идти домой.

— Здесь дадут приют усталому человеку? — спросил Николай с порога, открыв квартиру своим ключом.

Мать отозвалась из кухни:

— Раздевайся! С приездом!

Николаю показалось, что она там не одна. Послышались всхлипывания.

— Оленька? — он шагнул в кухню.

Там была Люда.

Край неба точно выцвел, лужицы на асфальте подернулись ледком, когда Николай провожал девушку домой. Шли молча. У дома он спросил:

— Вы упрекаете меня?

— За что? Я не упрекаю.

— А я ругаю себя! Наверно, можно было все-таки выкроить время и встретиться со Степаном.

— Бесполезно, — тихо сказала Люда.

— Он ведь не закоренелый преступник, — не до конца искренне встал на защиту ее приятеля Николай.

— Слабохарактерный, — сказала Люда.

— Вам, конечно, виднее...

— Вы думаете, я плакала о том, что он пропал? Вот уж нет! — Она смотрела прямо на Николая. Слезы смыли с ресниц синюю краску. Глаза стали казаться меньше. И милее. — Я рада, что он исчез. Стыдно, но я рада... — Потом тихо прибавила: —

А его дедушка убивается... Дедушка и дал мне ваш адрес. Просил зайти... — И со вздохом сказала: — Но он найдется!

* *
*

С фотографий в профиль и анфас с надписью внизу «Гуляев Николай Иванович» на Николая глядело лицо Роберта Шилова.

— Судился по чужим документам, — заметил сержант.

— Товарищи! И так опаздываем. Нельзя ли ускорить погрузку? — подбежал к специальному вагону бригадир поездной бригады.

— Ладно, давайте следующего, — сказал Зондаров. — Потом разберемся.

«Недалеко ты скрылся, недолго ты гулял, Степан-Роберт, мастер делать хитрые игрушки. А, кто знает, приди я к тебе, как бы сложилась твоя судьба... Она говорит, бесполезно. Не знаю, не знаю...»

Сержант Зондаров с удовлетворением отметил, как по-деловому, спокойно и четко действовали рядовые Сыну и Серегин. Они выводили арестованных по одному, передавали их Федорову для размещения по камерам. Обнаруженные запрещенные предметы, несмотря на протесты осужденных, тут же отбирали. А их обнаружилось немало: довольно значительные суммы денег, водка в пластмассовых флягах, самодельные игральные карты и многое другое.

Как ни быстро справлялись со своими обязанностями солдаты, следующая остановка оказалась раньше, чем были отобраны все временные пассажиры третьей камеры. Правда, на этой станции не было никакой сдачи, и Зондаров надеялся, что не будет и приема. Пустые надежды! У вагона их ожидало несколько милицейских машин и даже легковая какого-то начальства. Весь район у водокачки был оцеплен милиционерами и солдатами и освещен прожекторами.

— Что бы это могло значить? — спросил у помощника Зондаров.

— Не иначе, как на особый направляют, — ответил Федоров.

И действительно, не успел вагон остановиться, как вплотную к тамбуру тюремного вагона подошла спецмашина и из нее прямо на площадку один за другим сошли пятеро осужденных в полосатой одежде.

— Всех пятерых — в колонию особого режима. Серьезное внимание обратите при транспортировании на этого, — указал Зондаров на низкорослого заключенного — начальник караула. — Так и норовит как-нибудь напакостить.

— В пяту, отдели от всех, — приказал сержант Федорову, и сам направился в вагон, чтобы проследить за распределением заключенных по камерам.

(Окончание следует).



И В ШУТКУ, И ВСЕРЬЕЗ

ВИНО ВИНУ ТВОРИТ

Дорогие друзья, объявляю сразу, с первой фразы: я, Наждак, «зеленого змия» ярый враг. Уж очень он коварный зверь. Отыщет в душе человека щель — и выест ее до дна. И остается от человека видимость одна.

Для всех дружба с чудищем этим опасна. Но особенно вредна для нас она — для людей с погонами. Я прямо скажу: спиртное — очень многих бед является виною. В рюмке водки даже богатыри тонут. И многие от нее стоном стонут. Не зря народ говорит: «Вино вину творит».

Иногда слышать приходится мне: хмель, мол, человека делает храбрее вдвойне. Мол, если ты «под мухой», то тебе и море по колено. Да, «море по колено» пьяному непременно, но ведь хмельному и лужа — по уши, вот в чем дело. Навстречу... погибели идет он смело.

Был у меня знакомый в одной из частей. Почетом пользовался среди людей. Долго считался передовиком, для других примером был. Был... пока не пил. А как стал с чаркой целоваться, немного времени потребовалось, чтоб в хвосте ему оказаться. Покатился бывший передовик под уклон, будто с крутой горы в тартарары. Дружья-сослуживцы, желая ему добра, не раз говорили: «Остепеняйся вам, товарищ Васильев, пора». А он отмахивался: мол, время еще есть верить былую славу и честь. Дескать, какие мои года? «Пьяный проспится, а дурак никогда». И с такой гнилой поговоркой финал его был горький: вскоре лишился он и уважения товарищей и... погон.

Кое-кого и из солдатской среды хмель доводил до беды. Это неизбежно. Во-первых, когда с хмелем поводишься — на гауптвахту находишься. Во-вторых, ты и на война не похож, если горячительного зелья хлебнешь. А коли в карауле приложишься к такому напитку, непременно быть в службе великому убытку. Хмельной часовой

совсем не годится для службы боевой, это точно. Вот не отказался в армии от привычки порочной рядовой Воронин. Изрядно хлебнул, идя в караул, — и стал не годен ни к охране, ни к обороне... И разумно сослуживцы поступили, когда с него строго за это спросили. За дело: и все подразделение подвел, и себя чуть до гибели не довел, под угрозой поставил и выполнение боевой задачи. Вот что «невинная рюмочка» значит! Она, эта рюмка вина, ядом полна!

Друг-читатель, заканчивая беседу с тобой, провозглашаю: «ПЬЯНСТВУ — БОИ!»

А в заключение запишите-ка о вреде пьянства мудрые изречения:

Кто упивается вином, тот слаб умом.

Вино полюбил — о службе забыл.

Высока у хмеля голова, да ноги жиденьки.

Хватив вина или браги, не наберешься отваги.

Хлеб на ноги ставит, а хмель с ног валит.

Пить да гулять — счастья не видеть.

Кто чару пригубит — сам себя погубит.

Вино входит — секреты уходят.

Вот так! А пока примите

привет от НАЖДАКА.



ФОТОГРАФ:

Это мое изобретение для молодых солдат — любителей «современных» причесок.

Рис. В. ТАМАЕВА.

Праздником молодости, силы, мужества называют День физкультурника. В нашем обществе физическая культура и спорт — одно из важнейших средств коммунистического воспитания человека.

В дружбе со спортом живут воины внутренних войск. В каждом подразделении увлеченно занимаются спортом, заботятся о повышении физической закалки. В результате день ото дня растут ряды спортсменов-разрядников, сильных духом, надежных защитников Родины. Только за прошлый год в войсках подготовлено 244 мастера спорта, более 42 процентов военнослужащих выполнили требования спортивных разрядов, около 37 процентов стали значкистами «Воин-спортсмен». Все подразделения участвовали в смотре-конкурсе спортивной работы и получили отличные и хорошие оценки по физической подготовке. Одним из победителей конкурса стало Харьковское военное училище. Больших успехов добились подразделения, где спорторганизатором старший сержант сверхсрочной службы Г. Алферов. Здесь все воины — спортсмены-разрядники.

Гордостью войск являются такие спортсмены, как старший лейтенант А. Тихонов — первый номер Олимпийской сборной СССР, двукратный чемпион мира лейтенант

Р. Сафин — чемпион XI зимних Олимпийских игр в эстафете 4×4,5 км, рядовой А. Рочев — двукратный чемпион страны по лыжным гонкам.

На предстоящих в Мюнхене XX летних Олимпийских играх честь страны будут защищать наши борцы — младший лейтенант А. Новиков, младший сержант С. Новиков, лейтенант А. Цюпаченко, стрелки — старший лейтенант Г. Косых, прапорщик А. Герасименко и другие.

У них, прославленных спортсменов, воины учатся мужеству и упорству, трудолюбию и настойчивости.

Сейчас в войсках широко развернулась спортивно-массовая работа. Идет сдача летних норм Военно-спортивного комплекса. Проведены первенства войск по борьбе самбо, по военному троеборью. Все подразделения активно включились в смотр-конкурс, посвященный 50-летию образования СССР. Массовость и мастерство — таков девиз смотра.

Воины ни на минуту не забывают, что чем выше их физическая закалка, тем выше боевое мастерство, выше боеспособность. Каждый должен стать спортсменом, обрести отличную физическую подготовку — к этому стремятся воинские коллективы.



В подразделении лейтенанта М. Муратханова всегда активно проходят кроссы, способствующие воспитанию выносливости. На переднем плане сержант Н. Лопанов.

Фото Р. РЯЗАНОВА.

С каждым годом усложняются задачи боевой службы, обучения и воспитания личного состава, непрерывно растут требования к военным кадрам. А это в свою очередь вызывает у офицеров стремление к повышению политических, военно-технических и специальных знаний. Об этом свидетельствуют многочисленные письма, поступающие в Главное управление внутренних войск и войсковые части.

Ниже публикуются ответы на некоторые вопросы, касающиеся учебы офицеров в высших военно-учебных заведениях.

УЧЕБА ОФИЦЕРОВ В ВОЕННЫХ ВУЗАХ

В каких высших военно-учебных заведениях могут обучаться офицеры?

Офицеры внутренних войск проходят обучение в Военной академии имени М. В. Фрунзе, Военно-политической академии имени В. И. Ленина, Военной академии связи, Военно-инженерной академии имени В. В. Куйбышева, Военной академии тыла и транспорта, Военной академии химической защиты имени Маршала Советского Союза С. К. Тимошенко и других военных вузах.

Расскажите об условиях приема офицеров в высшие военно-учебные заведения?

На очное обучение в командные академии и на командные факультеты военных академий принимаются офицеры, окончившие высшие командные или средние военные училища, с должностей командиров рот, им равных и выше, в возрасте не старше 32 лет.

В Военно-политическую академию имени В. И. Ленина зачисляются офицеры — члены КПСС, окончившие высшие и средние военные училища и занимающие должности заместителей командиров рот (батареи) по политчасти, со сроком службы в этих должностях не менее двух лет, командиров рот, им равных и выше, в возрасте до 32 лет.

На инженерные факультеты военных академий принимаются офицеры независимо от должности — не старше 28 лет, со сроком службы в офицерском звании не менее двух лет, преимущественно того профиля службы, к которому относится факультет или вуз.

На командно-тыловой факультет Военной академии тыла и транспорта могут быть приняты офицеры, занимающие должности начальников служб полков (отдельных батальонов), командиров рот, им равных и выше, не старше 32 лет. Возраст офицеров, поступающих на автотракторный факультет Военной академии тыла и транспорта, Военный факультет при Московском финансовом институте, до 30 лет. В Военно-медицинскую академию имени С. М. Кирова, на Военный факультет физической культуры и спорта при Ленинградском государственном институте физической куль-

туры имени П. Ф. Лесгафта офицеры принимаются независимо от занимаемых должностей в возрасте не старше 26 лет. Офицеры, поступающие на Военный факультет физкультуры и спорта, должны иметь спортивный разряд (не ниже второго) по одному из основных видов спорта.

На командные (командно-тыловой) факультеты с должностей командиров батальонов, в Военно-политическую академию имени В. И. Ленина с должностей заместителей командиров батальонов по политчасти, им равных и выше принимаются офицеры в возрасте до 35 лет.

На заочное обучение в высшие военно-учебные заведения старшие офицеры принимаются в возрасте не старше 40 лет, младшие офицеры — до 35 лет, работающие по специальности, соответствующей профилю академии (факультета).

Возраст кандидатов и сроки службы их в офицерском звании и на должностях исчисляются по состоянию на 1 сентября года поступления в военно-учебное заведение.

Офицеры, желающие учиться и отвечающие условиям приема в вуз, подают рапорта по команде на имя командира части до 15 октября года, предшествующего году поступления на учебу.

Какими льготами пользуются офицеры при поступлении в высшие военно-учебные заведения?

Офицеры со времени утверждения их кандидатами в высшие военно-учебные заведения освобождаются от командирских занятий и это время используют для самостоятельной подготовки к экзаменам. Кроме того, им предоставляется не менее трех свободных вечеров в неделю.

Лицам, допущенным к вступительным экзаменам на очное и на заочное обучение, для подготовки к ним предоставляется, помимо очередного, тридцатидневный отпуск, за счет которого в большинстве высших военно-учебных заведений проводятся учебные сборы. Все кандидаты, прибывшие на эти сборы, обеспечиваются общежитием, учебными пособиями и литературой.

Офицеры, окончившие высшие военные училища с золотой медалью, высшие специальные гражданские учебные заведения с дипломом с отличием, средние военные училища с дипломом с отличием (по первому разряду), при поступлении в высшие военно-учебные заведения сдают экзамен только по одной из дисциплин по усмотрению вуза. Если они получают отличную оценку, то освобождаются от дальнейшей сдачи вступительных экзаменов.

Офицеры из числа командиров подразделений, добившиеся в течение двух лет перед поступлением на учебу отличных результатов подчиненных по боевой и политической подготовке, подтвержденных приказами вышестоящих инстанций, зачисляются в высшие военно-учебные заведения вне конкурса при получении положительных оценок на вступительных экзаменах.

Подполковник Н. ГЕРАСИМОВ:

СО Д Е Р Ж А Н И Е

Приказ командира — закон для подчиненных 2 ✓

К 50-ЛЕТИЮ ОБРАЗОВАНИЯ СССР

По родной стране	6
Верно служите Отчизне!	8
И. ЗАГУРА. Казахская новь	10 ✓
А. ТАТАРИНОВ. Счастье, рожденное Октябрем	12 ✓
М. ЮСУПОВ. Солнечный Узбекистан	14 ✓
Вручение правительственных наград	18 ✓
В. ЗВЯГИН. Наша партийная забота	20 ✓
В. СЕРЕДИНСКИЙ. Клуб и подготовка к юбилею	23 ✓

* * *

Крылатая гордость страны	25 ✓
И. БОЙКО. Свет Золотой Звезды	26 ✓
Классный специалист (на темы дня)	30 ✓

ПРОПАГАНДА И ВОИНСКОЕ ВОСПИТАНИЕ

И. БЕЛИКОВ. Убедительно, ярко	32 ✓
А. БАРАБАНЩИКОВ, Н. ФЕДЕНКО. Чтобы крепло мастерство воина	40 ✓
А. ПАВЛЕНКО. Воспитание дисциплинированности	43 ✓
А. ГОРЛОВ. Ветка сирени	45 ✓
Д. СЕМЕНОВ. С душой к делу	50 ✓
М. ЗЮЗИН. Всесоюзная научно-практическая конференция	51 ✓

БОЕВАЯ СЛУЖБА, ОБУЧЕНИЕ ВОЙСК

И. ГАННУСЕНКО. Фактор времени в боевой службе	53 ✓
Психологическая подготовка воинов	58 ✓
А. МАКАРОВ. Сквозь бушующее пламя	60 ✓
Е. ГРИГОРЬЕВ. «За» и «против»	62 ✓
Л. ГУЛЬКО. Старший машины	67 ✓
В. СОТИН. Принцип работы мостовых схем	68 ✓
Г. НАДЕИН. Тренажер для метания гранат	70

ПАРТИЙНО-ПОЛИТИЧЕСКАЯ РАБОТА

В. КАЧАЛОВ. Со строгой взыскательностью	72 ✓
С. КОЗЛОВ. Не обидеть, а помочь	75 ✓
Н. ЕВДОКИМОВ. Уметь ненавидеть	77 ✓
В. ЛОСЕВ. Дерзай, комсгруппорг!	80
В. ЯБЛОКОВ. Юбилейная тема в газете	82

ЛИТЕРАТУРА, КУЛЬТУРА И БЫТ

Н. РЕУТ, М. СКРЯБИН. В трудном поиске (продолжение)	84 ✓
И в шутку, и всерьез	93
Наши консультации	95 ✓

Главный редактор И. С. СЕМИОХИН

Редакционная коллегия: И. Н. ВИТЕНКО, В. П. ВЛАСОВ, Ф. К. ГАВРИКОВ (заместитель главного редактора), М. В. ГОРБОВ, В. В. ЖУРАВЛЕВ (ответственный секретарь), М. М. ЗЮЗИН, В. А. КУЗНЕЦОВ, П. А. КУЗЬМИНОВ, А. П. ПОЗДНЯКОВ, И. И. СВИСТУНОВ, Н. Т. СЕДЫХ, О. М. СЕРГЕЕВ, А. Г. СИДОРОВ, М. С. СМЯРИН, А. Ф. СМОЛИН, Н. А. ЧЕРНЫШЕВ.

Художественно-технический редактор С. Н. ЩУКИН

Корректоры В. А. КРОЙН, Н. В. ЕМЕЛИНА

Адрес редакции: 111250, Москва, Е-250, эбонемный ящик 165. Телефоны: коммутатор — 273-00-12, доб. 3-23 (секретариат), 4-91 (отдел издательства, распространения и подписки), 0-27, 3-21, 3-28, 3-52, 273-71-54.

Журнал распространяется только по подписке через политорганы внутренних войск.



Встреча друзей.

Фото Р. РЯЗАНОВА.



72939