

ЗА НАШУ СОВЕТСКУЮ РОДИНУ!

НА БОЕВОМ ПОСТУ

252



1974

6

**16
ИЮНЯ**

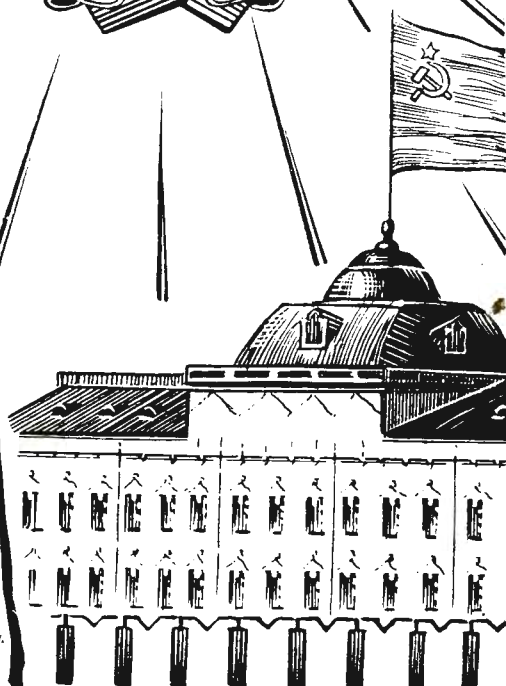

ВСЕ НА ВЫБОРЫ!

Рисунок художника А. ФИРСАКОВА

НА Боевом ПОСТУ



6 июнь 1974

Военно-политический журнал внутренних войск МВД СССР

выходит один раз в месяц

седьмой год издания

СОДЕРЖАНИЕ

И. ЯКОВЛЕВ. Всемерно улучшать работу с офицерскими кадрами	2
А. ХАЗОВ. Голоса воинов — избранникам народа	8
ПЯТИЛЕТКА НА МАРШЕ	
В. КУЗЬМИН. Ульяновский станкостроительный	9
30 ИЮНЯ — ДЕНЬ СОВЕТСКОЙ МОЛОДЕЖИ	
Г. РОВКИН. Верность священным заветам	11
РАССКАЗЫВАЮТ ДЕЛЕГАТЫ XVII СЪЕЗДА ВЛКСМ	
Зона комсомольского действия	13
* * *	
Н. ЛАРГИН. Путь боевой, доблестный	19
НАШ ДЕВИЗ: ОБРАЗЦОВО НЕСТИ БОЕВУЮ СЛУЖБУ, ОТЛИЧНО ЗНАТЬ И УМЕЛО ЭКСПЛУАТИРОВАТЬ ВОЕННУЮ ТЕХНИКУ!	
И. БЕЛИКОВ. Живая душа соревнования	23
Н. БУДЯНСКИЙ. Это не формальность	28
ПРОПАГАНДА: ПРАКТИКА, ДЕЙСТВЕННОСТЬ	
Я. ДУНОВ. Быть начеку [политические занятия]	30
Е. ИВАНОВ. Главное — самостоятельная работа	34
ПОЛИТИЧЕСКАЯ РАБОТА В ВОЙСКОВЫХ НАРЯДАХ	
А. ТРИФОНОВ. Ступени к цели	37
Г. КУЛИКОВ. Учитывать особенности каждого	40
С. ПОДЗИЗЕЙ. Повышаем партийное влияние	42
С. КУНАВИН. Зажечь факел	44
БОЕВАЯ СЛУЖБА, ОБУЧЕНИЕ ВОЙСК	
Отстающим — эффективную помощь	46
Наблюдательность часового	48
И. ЖУРАВЛЕВ. Взаимодействие сил и средств	51
Ф. ГАВРИКОВ. Заботы командирские	54
В. ГРИГОРЬЕВ. Офицер учебного подразделения	59
М. ШАПИРО. Молодой солдат прибыл в роту	63
А. ШЕЛКОВ. Учатся радиотелеграфисты	64
А. СМЕРНОВ, В. РЫЧАГОВ. В поиске действуют курсанты [методические советы]	66
В. МУДРОЛЮБОВ. С помощью радио [из опыта обучения]	70
Г. ЧАГИН. Спортивный праздник	72
Ю. ГОНЧАРОВ. Знаки доблести... напрокат	75
* * *	
Бдительность, мужество, благородство	76
Наша служба боевая [обзор писем]	78
М. БОРИСОВ. Стихи	82
Н. БУХАЛЕВА. Походная Ленинская комната	83
* * *	
В. СЕРЕДИНСКИЙ, В. БОЧКАРЕВ. Полезно, удобно, уютно	86
В. ПАЛАМАРЧУК. В интересах здоровья военнослужащих	89
* * *	
М. ПЕТРОВ. Опасные плацдармы	93



издание политического управления
внутренних войск МВД СССР

ВСЕМЕРНО УЛУЧШАТЬ РАБОТУ

Генерал-полковник И. ЯКОВЛЕВ,
начальник внутренних войск МВД СССР

Работа с офицерскими кадрами — неотъемлемая и определяющая часть деятельности командиров, штабов, политорганов по дальнейшему совершенствованию и укреплению внутренних войск. От того, кто возглавляет ключевые командно-штабные, партийно-политические и тыловые посты, кто стоит во главе воинских коллективов, — в большой степени зависит успех дела, а в конечном счете осуществление политики КПСС в войсках, выполнение требований уставов и приказов. Офицерам принадлежит главная роль в решении больших по объему и очень разнообразных по содержанию задач боевой службы.

Учитывая важность и значимость задач, возложенных на внутренние войска, ЦК КПСС, Совет Министров СССР, Коллегия МВД и лично Министр внутренних дел СССР генерал-полковник Н. А. Щелоков проявляют постоянную заботу о дальнейшем укреплении и совершенствовании войск. Все это положительно сказывается на повышении надежности охраны объектов, качества обучения и воспитания личного состава, на поддержании твердого воинского порядка и дисциплины, улучшении материального обеспечения всех категорий военнослужащих.

Наряду с многими другими мероприятиями партии и правительства, осуществленными в войсках за последние годы, особое место занимают ВОПРОСЫ УКРЕПЛЕНИЯ ОФИЦЕРСКИХ КАДРОВ, ПОВЫШЕНИЯ ИХ ПРОФЕССИОНАЛЬНОЙ ПОДГОТОВКИ, РАССТАНОВКИ И ИДЕЙНОЙ ЗАКАЛКИ. Непрерывно улучшается их качественный состав, расширяются военные, политические и технические знания, совершенствуются навыки и опыт в организации боевой службы, обучении и воспитании личного состава. Сейчас в войсках 26,8 процента офицеров с высшим образованием — почти в семь раз больше, чем в довоенное время. Преобразование средних военных училищ в высшие, учреждение специального факультета при Военной академии имени М. В. Фрунзе, создание стройной системы подготовки и переподготовки офицеров при академиях, училищах и в процессе командирской учебы в соединениях и частях будут и впредь способствовать улучшению качественного состава наших кадров.

Офицерские кадры на современном этапе развития войск отличаются своей молодостью. В батальонном и полковом звеньях молодых офицеров почти половина. Нередко роты у нас возглавляют лейтенанты, а батальоны — капитаны. Отрадно отметить, что командуют они подразделениями со знанием дела, твердо и уверенно. Прочно заняли свое место в боевом строю прапорщики — достойный резерв на офицерские должности.

Можно без преувеличения сказать, что внутренние войска располагают вполне подготовленными и идейно зрелыми кадрами, способными на уровне современных требований успешно решать возложенные на них задачи. Среди командиров и политработников, инженеров и техников, офицеров служб тыла — абсолютное большинство хороших организаторов, людей, которые нередко в сложных условиях с исключительно высоким чувством ответственности и старанием выполняют свои обязанности.

Такие кадры — наше достояние и гордость. Это — свидетельство большого и кропотливого труда командиров, политорганов и штабов по их расстановке и воспитанию.

Отдавая должное достигнутому, необходимо подчеркнуть, что проблема кадров для нас не только сохранила актуальное значение, но и поставила в повестку дня новые, не менее сложные вопросы. По каким же направлениям нам следует вести работу с кадрами?

ГЛАВНОЕ — УМЕТЬ НАЛАДИТЬ ДЕЛО, ОРГАНИЗОВАТЬ ЛЮДЕЙ И МОБИЛИЗОВАТЬ ИХ НА ДОСТИЖЕНИЕ БОЛЕЕ ВЫСОКИХ РЕЗУЛЬТАТОВ В БОЕВОЙ СЛУЖБЕ, ОБУЧЕНИИ И ВОСПИТАНИИ ЛИЧНОГО СОСТАВА. Требования к офицерским кадрам многогранны. Они исходят из исторических решений XXIV съезда партии и декабрьского [1973 г.] Пленума ЦК КПСС. Среди всех качеств, которыми сегодня должен обладать командир и политработник, на первый план выдвигаются организаторские способности, умение направить подчиненных на осуществление требований уставов, приказов, увлечь их на достижение лучших показателей в службе, боевой учебе, в дальнейшем укреплении воинской дисциплины.

Еще в первые годы Советской власти, разрабатывая программу социалистического строительства, В. И. Ленин учил «испытывать и распознавать настоящих организаторов, людей с трезвым умом и с практической сметкой, людей, соединяющих преданность социализму с умением без шума [и вопреки суматохе и шуму] налаживать крепкую и дружную совместную работу большого количества людей... Только таких людей, после десятикратного испытания, надо, двигая их от простейших задач

С ОФИЦЕРСКИМИ КАДРАМИ

к труднейшим, выдвигать на ответственные посты...» Это указание великого вождя является основополагающим для командиров и политорганов в подборе и воспитании кадров, в расстановке их на такие участки работы, где бы они принесли максимальную пользу, могли всесторонне раскрыть свои организаторские способности.

Наши офицеры научились конкретно и обдуманно подходить к решению насущных задач организации боевой службы, обучения и воспитания личного состава, воинского быта и культурного обслуживания, стали более инициативными в постановке и решении новых проблем, более самостоятельными в действиях. Именно такими зарекомендовали себя тт. А. Ермолов, В. Лиходиевский, И. Мотин, Г. Потапов, И. Емельянов, И. Иноземцев и многие другие. Части и подразделения, которыми они командуют, — лучшие в войсках, добиваются высоких показателей. За самоотверженный труд эти офицеры награждены орденами Советского Союза.

Славная когорта передовых офицеров ежегодно пополняется. Среди недавно удостоенных правительственных наград появились и молодые — лейтенанты А. Сафарян, В. Шубин, старшие лейтенанты В. Козалетов и В. Ямбых. Они продолжают эстафету ветеранов войск, перенимают их опыт, проявляют молодой задор и энергию в достижении поставленной цели.

Передовые офицеры — руководители нового типа, хорошие знатоки своего дела, умелые организаторы и воспитатели солдат и сержантов. Они не теряются в сложной обстановке, не пасуют перед трудностями, умело и настойчиво добиваются новых успехов.

Опыт убедительно показал, что там, где нам удалось на самые отстающие участки подобрать способных и волевых организаторов, там в короткие сроки неузнаваемо изменилось положение дел. И наоборот, где во главе воинских коллективов оказались слабые организаторы, там нас постигла неудача. Об этом же говорят вскрытые недавно факты грубых нарушений правил несения боевой службы и недисциплинированности некоторых военнослужащих в одном из подразделений. Возглавляющий это подразделение офицер В. Иванов проявил непростительную самоуспокоенность, не хотел замечать недостатки, должным образом реагировать на них.

Командир, глубоко понимающий свою личную ответственность за состояние дел во вверенном ему подразделении, не может допустить, чтобы его подчиненные нарушали дисциплину. Он обязательно пресечет в зародыше то или иное отрицательное явление, чтобы оно не переросло в большую беду. Однако одного понимания путей и средств повышения боеготовности частей и подразделений еще мало. Надо научиться умело внедрять в жизнь, в боевую деятельность и быт личного состава уставные требования, добиваться неукоснительного исполнения приказов и распоряжений. Некоторым же офицерам-руководителям не хватает терпения совершенствовать свое умение работать с людьми, организовать их, найти неиспользованные резервы, проявить настойчивость и непременно достичь новых успехов. Военный совет внутренних войск вынужден был освободить от занимаемой должности майора Ю. Даниленко, как несправившегося со своими обязанностями. За два года он не сумел вывести подразделение из прорыва.

Всем офицерам важно неустанно расширять и обогащать организаторскую работу, поднимать уровень руководства. Не секрет, что кое-кто из командиров, политработников, офицеров штабов и служб тыла понимает организаторское мастерство крайне упрощенно, а подчас и неправильно, видит свою задачу лишь в том, чтобы как можно скорее заглянуть в то или иное подразделение, отдать распоряжения, провести собрание или совещание, произнести призывную речь. Для таких руководителей «провернуть мероприятие» — самоцель. А какова отдача — это их не очень волнует. Нет нужды доказывать, что подобный стиль порочен в своей основе.

Чтобы хорошо наладить любое дело, необходимо уметь глубоко анализировать обстановку и делать из нее выводы, принять единственно правильное решение, найти пути и средства устранения недостатков. И, что особенно важно, довести принятое решение до сознания офицеров, прапорщиков, сержантов и солдат, верно расставить их, увлечь примером лучших, вооружить перспективой. Руководитель может успешно делать это лишь в том случае, если он постоянно общается с подчиненными не только на занятиях и собраниях, но и в войсковых нарядах и караулах — в самой различной обстановке.

Подлинной любовью военнослужащих пользуются такие командиры и политработники, которые уважают и любят своих солдат и сержантов, по-отцовски заботятся об их нуждах. Начальник, который видит в подчиненных только исполнителей приказов и распоряжений, не интересуется тем, как они живут, что их волнует, какое у них настроение, не будет пользоваться доверием и уважением. Внимание к нуждам военнослужащих, чуткость, умение прислушаться к голосу солдат, правильно отреагировать на их сигналы — важная черта организаторской работы.

КАЖДЫЙ ОФИЦЕР, ПРЕЖДЕ ЧЕМ БРАТЬСЯ ЗА ЛЮБОЕ ДЕЛО, ДОЛЖЕН ХОРОШО ПРОДУМАТЬ, КАК ОН БУДЕТ ЕГО РЕШАТЬ, КАКИЕ ПУТИ И СРЕДСТВА ИСПОЛЬЗОВАТЬ. У некоторых командиров происходят срывы в организации службы, обучении подчиненных именно потому, что в самом начале они не продумывают, как следует решать вопросы. Нередко за дело, как говорят, хватаются сгоряча, вместо того чтобы, по-научному предвидя события, предусмотреть возможные варианты решения задач и порядок действий. Не лишне напомнить, что стремление к четкой организации труда, умение ценить служебное время и наиболее рационально его использовать, никогда не теряя из виду главного, — важнейшая черта военного человека.

ИСКЛЮЧИТЕЛЬНО ВАЖНУЮ РОЛЬ В ПОВЫШЕНИИ ПЕРСОНАЛЬНОЙ ОТВЕТСТВЕННОСТИ ЗА ПОРУЧЕННОЕ ДЕЛО ИГРАЕТ ХОРОШО НАЛАЖЕННЫЙ КОНТРОЛЬ И ПРОВЕРКА ИСПОЛНЕНИЯ ПРИКАЗОВ И ПРИНЯТЫХ РЕШЕНИЙ. *«Проверять людей и проверять фактическое исполнение дела», — учил В. И. Ленин, — в этом, еще раз в этом, только в этом теперь гвоздь всей работы, всей политики.* Строгий спёрс, проверка исполнения — действенное средство предотвращения ошибок.

Уместно привести такой пример. Недавно мне довелось побывать в подразделениях двух частей, расположенных по соседству и живущих в одинаковых условиях. Состояние дел в них оказалось совершенно разным. В одной — образцовый воинский порядок, высокие результаты в службе, учебе и дисциплине, полностью выполнены социалистические обязательства. У солдат и сержантов — радостное, приподнятое настроение. Офицеры являют достойный пример подчиненным. В другой — низкие показатели в боевой службе, неустроенность быта, неряшливый внешний вид у военнослужащих. Не выполнены социалистические обязательства по выращиванию отличников. Командир в оправдание «ссылался на десятки объективных причин, то и дело повторяя: «я приказал», «я распорядился»... На проверку же оказалось, что сам командир, штаб и политаппарат контроль за исполнением требований уставов и приказов превратили в говорильню, живую организацию дела подменили заседаниями и совещаниями. Пришлось серьезно поправить этого командира и его заместителей.

Политический и моральный облик руководителей всегда был предметом исключительной заботы партии. Она доверяет руководство конкретными участками работы только людям безусловно честным и преданным народу. Когда речь шла о назначении работника на руководящий пост, В. И. Ленин требовал изучить, насколько он подходит: «а) с точки зрения добросовестности, б) с политической позиции». Эти черты, а также своей идейной убежденностью, принципиальностью, глубокой верой в мудрость политики КПСС сильны офицерские кадры и весь личный состав внутренних войск.

К сожалению, случается иногда, что некоторые руководители частей и подразделений пренебрегают этими святынями для каждого из нас требованиями. Иные вместо того, чтобы приложить максимум сил к достижению более высоких показателей, лакируют истинное положение дел, пытаются в лучшем свете выглядеть перед старшими начальниками. На путь обмана и злоупотребления служебным положением стал теперь уже уволенный в запас офицер В. Соколов. Такие люди теряют моральное право обучать и воспитывать наших воинов.

ТРЕБОВАТЕЛЬНОСТЬ К КАДРАМ, ПОВЫШЕНИЕ ОТВЕТСТВЕННОСТИ ЗА ПОРУЧЕННОЕ ДЕЛО — НЕПРЕРЫВНОЕ УСЛОВИЕ ИХ ПРАВИЛЬНОГО ВОСПИТАНИЯ. Чувство ответственности офицера перед партией и народом мобилизует его духовные и физические способности, развивает инициативу и настойчивость. И напротив, где требовательность и контроль ослаблены, там неизбежно создается атмосфера благодушия, способствующая всякого рода нарушениям, неисполнительности и даже злоупотреблениям.

Если офицер различными способами пытается прикрыть свое неумение руководить подчиненными, ради создания себе хорошей репутации приукрашивает истинное положение дел или допускает должностные злоупотребления, ему не место на ответственном посту.

КОМАНДИРЫ-ЕДИНОНАЧАЛЬНИКИ ВСЕХ СТЕПЕНЕЙ НЕСУТ ОСОБУЮ ОТВЕТСТВЕННОСТЬ ЗА БОЕВУЮ ГОТОВНОСТЬ ЧАСТЕЙ И ПОДРАЗДЕЛЕНИЙ, НАДЕЖНОСТЬ ОХРАНЫ ОБЪЕКТОВ, ОБУЧЕНИЕ И ВОСПИТАНИЕ ПОДЧИНЕННЫХ. И ЧЕМ ВЫШЕ РАНГОМ КОМАНДИР, ТЕМ ТЯЖЕЛЕЕ ЭТА НОША. Она ощущается не плечами, а умом, сердцем, каждым нервом. Чтобы наши командиры и политработники с достоинством несли возложенную на них ответственность, они должны безупречно относиться к своим обязанностям. Их высокие моральные качества — скромность, дисциплинированность, уважение к требованиям законов, уставов и приказов, тактичность в отношениях с людьми, взыскательность к себе и другим — должны быть достойным примером для подражания.

Настоящий командир организационно сочетает в себе способность организатора и воспитателя. Он всегда думает о воспитательных последствиях своих решений и распоряжений, заботится о расширении знаний военной педагогики и психологии. Ведь командир имеет дело с людьми, большим и малым воинским коллективом. Если он не сможет найти подход к подчиненным, будет непедагогичен в отношениях с ними, он не может рассчитывать на успех и авторитет.

Правильное воспитание офицеров, их идейная закалка возможны только в усло-

виях принципиальной партийной критики и самокритики. Она расширяет дорогу всему новому и передовому. Нельзя давать никаких скидок и льгот тем офицерам, которые проявляют недисциплинированность в личном поведении. Некоторые нарушители воинского порядка как раз и строят свои расчеты на снисходительности к ним со стороны начальников и войсковой общественности.

ВСЮ СИЛУ ИДЕОЛОГИЧЕСКОГО ВОЗДЕЙСТВИЯ, ПАРТИЙНУЮ, КОМСОМОЛЬСКУЮ И ОФИЦЕРСКУЮ ОБЩЕСТВЕННОСТЬ НЕОБХОДИМО НАПРАВЛЯТЬ НА ПРЕСЕЧЕНИЕ И ПОЛНОЕ ИЗЖИТИЕ ФАКТОВ НЕДОСТОЙНОГО ПОВЕДЕНИЯ И ПЬЯНСТВА, НЕУВАЖИТЕЛЬНОГО ОТНОШЕНИЯ К СЕМЬЕ, НЕЖЕЛАНИЕ РАБОТАТЬ С ПОЛНЫМ НАПРЯЖЕНИЕМ СИЛ. В каждом подразделении и части должны быть созданы крепкие офицерские коллективы, которые сумели бы помочь тем, кто оступился по молодости и неопытности, поставить на место того, кто хорошо знает предъявляемые требования, но работает без должного напряжения сил и недостойно ведет себя в быту.

ЛЕНИНСКИЙ ПРИНЦИП ПОДБОРА КАДРОВ ПО ДЕЛОВЫМ И ПОЛИТИЧЕСКИМ КАЧЕСТВАМ — ЗАКОН НАШЕЙ ПАРТИИ. СВЯТАЯ ОБЯЗАННОСТЬ ВСЕХ КОМАНДИРОВ, ПОЛИТОРГАНОВ И КАДРОВЫХ АППАРАТОВ — СТРОЖАЙШИМ ОБРАЗОМ ПРЕТВОРЯТЬ ЭТОТ ПРИНЦИП В ЖИЗНЬ. Срывы и провалы в работе чаще всего обнаруживаются именно у тех офицеров, которые неудачно были подобраны на конкретные участки, плохо изучены и не заслуживали выдвижения. Случаев, когда вопрос о назначении офицеров решается торопливо, лишь на основе анкетных данных, еще немало. Прямым следствием нарушения ленинских принципов подбора кадров, поверхностного изучения их моральных и деловых качеств является, например, то, что в некоторых частях часто меняются командиры рот и их заместители по политической части.

Выдвижение перспективных офицеров на указанные должности и замена тех, кто не справляется со своими обязанностями, — естественный и закономерный процесс. Замена, как правило, должна способствовать укреплению руководства. Когда офицер заменяется другим, порой таким же недостаточно сильным, то ничего, кроме вреда, это не дает. Нам необходимо в самый короткий срок укрепить все слабые участки, особенно отдельно дислоцированные подразделения, и уже к концу этого года преодолеть их отставание. Опыт показывает, что волевой и собранный командир за 4—6 месяцев способен выправить положение в роте, взводе.

В. И. Ленин завещал нам смелее выдвигать на руководящую работу молодежь, строго соблюдать принцип сочетания старых и молодых кадров. «Наша кадровая политика, — говорил Генеральный секретарь ЦК КПСС товарищ Л. И. Брежнев на XXIV съезде КПСС, — направлена на то, чтобы наряду с бережным отношением к старым кадрам, максимальным использованием их опыта и знаний выдвигать молодых, перспективных работников. Это обязательное условие преемственности политического курса партии, ее революционных традиций».

Офицерские кадры войск — прочный сплав организаторских способностей и опыта многих поколений. При правильном сочетании молодых и опытных офицеров идейная закалка, житейская мудрость старшего поколения дополняются энергией и инициативой молодежи. Это важное условие дальнейшего укрепления боеготовности частей и подразделений.

В последние годы в войсках в этом отношении сделано многое. Однако допущены и просчеты, которые необходимо устранить. В некоторых частях искусственно сдерживают служебный рост перспективных офицеров, окончивших военные академии два-три года назад. Иные командиры и политработники, имея достаточное количество молодых офицеров, порой перестраховываются при их выдвижении, не хотят кропотливо работать с ними, надеясь, что «сверху» пришлют зрелого и опытного во всех отношениях работника. Это вредная практика. Каждый из нас хорошо помнит, как в пору офицерской молодости «возились» с нами старшие командиры и политработники, сколько они вкладывали души в наше становление и нравственное возмужание, терпеливо исправляя ошибки, присущие молодости. Теперь наша очередь передавать знания, опыт и жар души молодой смене.

Нередко некоторые старшие начальники за незначительную оплошность в службе, обучении и воспитании подчиненных, вызванную отсутствием практического и жизненного опыта, делают поспешный вывод о неспособности офицера, наказывают его вплоть до представления к увольнению в запас. Делать этого ни в коем случае нельзя.

МОЛОДЫЕ ОФИЦЕРЫ — БУДУЩЕЕ НАШИХ ВОЙСК. НА ИХ СТАНОВЛЕНИЕ НЕЛЬЗЯ ЖАЛЕТЬ НИ СИЛ, НИ ВРЕМЕНИ.

Недопустима и другая крайность, когда нарушаются соответствующие пропорции в сочетании старых и молодых кадров. Встречаются отдельные факты поспешного увольнения работоспособных и инициативных офицеров. Таким офицерам целесообразно продлевать срок службы с учетом требований Закона о всеобщей воинской обязанности.

Непрерывное пополнение частей и подразделений выпускниками военных училищ и академий обеспечивает широкую возможность для выявления и выдвижения наиболее способных офицеров, позволяет создать хороший резерв кадров. Чтобы избежать ошибок в подборе людей, их выдвижении, перемещении, присвоении очередных воинских званий или при увольнении в запас, необходимо всесторонне знать их достоинства и недостатки, особенности характера и склонности.

Процесс изучения кадров многообразен и начинаться он должен еще в военном училище, где курсант преодолевает первую ступень формирования командирских качеств. Основная же жизнь офицера проходит в войсках. И именно здесь раскрываются его организаторские способности, профессиональные данные и отношение к своему долгу. Самое верное и действенное средство — изучение кадров на практической работе. Надо не один раз увидеть офицера в конкретном деле, во время организации и несения боевой службы, проведения занятий, чтобы оценить его подготовку, трудолюбие, добросовестность, умение правильно строить взаимоотношения с подчиненными. Но нельзя ограничиваться изучением офицеров только на службе. Некоторые командиры, политработники, кадровые аппараты на том и ошибаются, что слабо знают их поведение вне службы, в семье.

Однако самое тщательное изучение офицера не может быть объективным и полным, если им занимается только командир или политработник. Единичный подход совершенно неприемлем при решении вопроса о подборе кадров. Нужно советоваться с непосредственными начальниками подчиненного, с теми, кто недавно побывал в его подразделении, с партийной и комсомольской организациями. Никакие аттестации не могут заменить мнения об офицере партийной и офицерской общественности, окружающих его людей.

Вот почему так необходимо, чтобы ни один вопрос о расстановке кадров не решался без партийных организаций. Эта их прямая обязанность подчеркнута в новых Положении о политорганах и Инструкции организации КПСС в Советской Армии и Военно-Морском Флоте. Активное участие политорганов, партийных организаций, широкий учет мнений офицеров штабов помогает выработать правильное решение о формировании резерва на выдвижение, составлять реальные планы перемещения офицеров на каждый год, не допускать одновременной их замены в данном подразделении, предупреждать другие нежелательные моменты.

В РАБОТЕ С КАДРАМИ НЕОБХОДИМО БОЛЕЕ ТВЕРДО И ПОСЛЕДОВАТЕЛЬНО ОСУЩЕСТВЛЯТЬ ТРЕБОВАНИЯ ПОЛОЖЕНИЯ О ПРОХОЖДЕНИИ СЛУЖБЫ ОФИЦЕРАМИ, ПОПУЛЯРИЗИРОВАТЬ СЛУЖБУ В МЕСТАХ СО СЛОЖНЫМИ КЛИМАТИЧЕСКИМИ УСЛОВИЯМИ, ВОСПИТЫВАТЬ ГОТОВНОСТЬ ВЫПОЛНЯТЬ СВОЙ ВОИНСКИЙ ДОЛГ В ЛЮБЫХ РАЙОНАХ. Внутренние войска и специфика выполняемых ими задач представляют собой хорошую школу мужества. У нас немало и военной романтики. Есть гарнизоны с самыми экзотическими географическими особенностями — от величавых горных хребтов до районов заполярной тундры и неповторимых таежных лесов, щедрых природными дарами. Служба в различных районах страны — широкое поле деятельности для вдохновенного и радостного труда во славу Родины.

Хотелось бы сказать особенно теплое слово о женах наших офицеров и прапорщиков — об их славных боевых подругах. По долгу службы военный человек едет туда, где он нужнее. По долгу сердца вместе с ним едет его жена. На Дальнем Востоке она вместе с тем, кто на боевом посту первым встречает солнце. На Севере ее не пугают трескучие морозы и полярные ночи. И в знойной пустыне, и в тайге рука об руку с мужем она шагает по жизни, в которой все подчинено главному — законам воинской службы. Правильно говорят, что в ратных делах офицера, его продвижении по службе, очередных званиях, поощрениях и наградах есть и частица ее сердца и труда. Семейным уютом, заботой о воспитании детей наши боевые подруги создают добрый настрой в офицерских коллективах, окрыляют мужей на новые успехи в службе.

К сожалению, бывает и так, что некоторых жен не сразу устраивают особенности жизни военного городка, они не всегда чувствуют свою причастность к службе мужа. Не могут обойти молчанием, когда иные из них медлят с переездом к месту службы своих мужей или вовсе оттягивают его. Вот уже более двух лет жена офицера И. Рудухи, который служит на Севере, не едет к мужу, сторожит свою квартиру в Каунасе. Жена офицера Ю. Куприянова никак не может расстаться с квартирой в Минске. Такое поведение, конечно же, заслуживает осуждения. Оно не на пользу и делу, и семейному благополучию.

Воспитательную работу среди семей военнослужащих не следует отодвигать на задний план, как это делают иные начальники. **НАДО ВСЯЧЕСКИ ЗАБОТИТЬСЯ О ПРИОБЩЕНИИ ЖЕН ОФИЦЕРОВ И ПРАПОРЩИКОВ К ОБЩЕСТВЕННОЙ РАБОТЕ В ЖЕНСОВЕТАХ, О РАСШИРЕНИИ ИХ ПОЛИТИЧЕСКОГО КРУГОЗОРА, ПРАКТИЧЕСКИ ПОМОГАТЬ ИМ В ТРУДОУСТРОЙСТВЕ.** Как показывает опыт, командиры и политработники при желании всегда сумеют добиться, чтобы деятельность женсоветов была проникнута высокой идейностью, создать такую обстановку в каждом городке, когда семьи чувствовали бы локоть друга, оказывали взаимную помощь и поддержку в службе, в бытовых вопросах.

Работа с офицерскими кадрами должна и впредь занимать центральное место в деятельности командиров, политорганов и штабов. Строгое соблюдение партийных принципов подбора, расстановки и воспитания кадров, постоянное совершенствование этой деятельности — решающее условие выполнения исторических решений XXIV съезда КПСС, требований Министра внутренних дел СССР.



В ПОЛИТИЧЕСКОМ УПРАВЛЕНИИ

ВНУТРЕННИХ ВОЙСК

В Политическом управлении внутренних войск заслушан доклад начальника политотдела части полковника А. Саяпина об организаторской и политической работе командиров, политработников, партийных организаций по подготовке к выборам в Верховный Совет СССР.

В докладе и выступлениях отмечалось, что в части и подразделениях идет деятельная подготовка к этому крупнейшему событию в общественно-политической жизни страны. Проведены все основные организационные мероприятия, предусмотренные Положением о выборах, оборудованы и оформлены агитпункты и уголки избирателей.

Широкий размах приобрела массово-политическая работа с избирателями. Проведены политические занятия и политинформации, лекции, доклады о советской избирательной системе, социалистической демократии, организуются встречи с представителями местных партийных и советских органов, депутатами Советов, передовиками производства, ветеранами труда, гражданской и Великой Отечественной войн. Перед молодыми избирателями выступают опытные пропагандисты — командиры, политработники, офицеры штабов. Ход подготовки к выборам обсуждался на собраниях в партийных и комсомольских организациях.

Предвыборная кампания способствует повышению политической и деловой активности воинов, мобилизует их на успешное выполнение взятых социалистических обязательств в соревновании под девизом «Образцово нести боевую службу, отлично знать и умело эксплуатировать военную технику!»

Вместе с тем на совещании отмечалось, что в работе по подготовке к выборам имеются недостатки. Не оказывается должной помощи пропагандистам и агитаторам при подготовке их к выступлениям. Отдельные мероприятия готовятся наспех, подчас не увязываются с жизнью подразделений, конкретными задачами боевой службы и укрепления воинской дисциплины. Многие прапорщики не присутствуют на массово-политических мероприятиях. В некоторых подразделениях слабо еще проводится индивидуальная работа с молодыми избирателями. Не все партийные и комсомольские организации проявляют активность в работе.

В своем выступлении начальник Политуправления внутренних войск МВД СССР генерал-лейтенант В. Котов обратил внимание на необходимость высококачественного проведения всех организационных и идеологических мероприятий по подготовке к выборам, заботы о том, чтобы массово-политической работой были охвачены все

без исключения воины, а также рабочие и служащие частей и подразделений, члены их семей.

Важнейшей задачей предвыборной агитации и пропаганды, подчеркнул он, должно стать разъяснение руководящей роли КПСС, преимуществ социалистической демократии перед буржуазной; советской избирательной системы, прав и обязанностей граждан СССР; яркий, убедительный показ успехов советского народа в осуществлении решений XXIV съезда КПСС, выполнении грандиозных планов определяющего года девятой пятилетки.

Пропаганда и агитация в дни подготовки к выборам должна носить активный, наступательный, творческий характер, быть разнообразной по формам, интересной по содержанию. Особое место здесь принадлежит агитпунктам и клубам молодых избирателей. Во всей полноте необходимо использовать технические средства пропаганды, особенно радио и телевидение.

Многие молодые воины будут участвовать в выборах впервые. Следует позаботиться, чтобы ни один из них не остался без внимания, в стороне от предвыборной агитационной и пропагандистской работы. На каждый вопрос, волнующий избирателя, нужно своевременно и обстоятельно давать ответ. В связи с этим возрастает роль индивидуальной разъяснительной работы, особенно среди тех солдат, сержантов, прапорщиков и сверхсрочнослужащих, которые находятся в отрыве от части, подразделения, в войсковых нарядах. Каждый избиратель должен хорошо представлять, за кого он голосует, знать порядок голосования.

Немаловажное значение имеет забота о людях, их бытоустройстве и запросах. Важно своевременно принимать меры к реализации критических замечаний и предложений, жалоб и заявлений личного состава, нетерпимо относиться к малейшим проявлениям невнимательного отношения к людям.

Командиры, политработники, офицеры политаппаратов и штабов должны всячески способствовать плодотворной работе избирательных комиссий, агитпунктов и агитаторов. Всю деятельность по подготовке к выборам необходимо тесно увязывать с мероприятиями местных партийных и советских органов.

В заключение генерал-лейтенант В. Котов подчеркнул, что вся подготовительная работа к выборам должна быть направлена на достижение новых успехов в боевой службе и учебе, способствовать дальнейшему повышению боевой готовности подразделений, выполнению социалистических обязательств.

ГОЛОСА ВОИНОВ— ИЗБРАННИКАМ НАРОДА

16 ИЮНЯ 1974 ГОДА советские люди изберут в высший орган государственной власти лучших своих представителей. Трудящиеся выдвинули кандидатами в депутаты самых авторитетных, преданных делу коммунизма граждан СССР из среды рабочего класса, колхозного крестьянства, советской интеллигенции. В числе первых были названы имена руководителей Коммунистической партии Советского Союза, видных государственных деятелей страны.

С начала апреля в нашем подразделении развернулась деятельная подготовка к выборам. Она проходит в обстановке патриотического подъема, вызванного успехами советского народа в осуществлении величественной программы экономического, социального и культурного развития Советского Союза, предначертанной XXIV съездом КПСС.

Повседневно ширится массовая политическая работа, главным содержанием которой является глубокий показ многогранной деятельности КПСС и Советского правительства по претворению в жизнь решений XXIV съезда КПСС, пропаганда достижений Родины в коммунистическом строительстве, разъяснение преимуществ социалистического общественного и государственного строя перед капиталистическим, социалистической демократии — перед антинародной буржуазной демократией.

Активную агитационную работу ведут партийная и комсомольская организации. Под руководством коммунистов проведены тематические вечера «Советская избирательная система — самая демократическая в мире», «Наша родная Советская власть», вечера ответов избирателям. Перед воинами выступали коммунисты Л. Хох, Н. Самухин, офицеры политаппарата и штаба.

Глубокое впечатление у молодых избирателей осталось от встречи с депутатом Верховного Совета СССР Виктором Владимировичем Ключевым. Он рассказал о ра-

боте высшего органа государственной власти СССР, о выполнении своих депутатских обязанностей. Тепло приняли воины выступления ветеранов партии, Великой Отечественной войны и труда.

В Ленинской комнате содержательно оформлен уголок избирателя, где каждый воин может ознакомиться с Конституцией СССР, Положением о выборах в Верховный Совет СССР, материалами XXIV съезда КПСС, законами и решениями нашего правительства. Здесь установлено ежедневное дежурство агитаторов, которые разъясняют воинам интересующие их вопросы о порядке голосования, структуре органов власти в СССР, статусе депутатов и другие. Избиратели с интересом знакомятся с материалами стенда о трудовых свершениях многонационального советского народа, строителя коммунистического общества.

Видное место в избирательной кампании отводится просмотру программ телевидения, прослушиванию радиопередач, выступлениям кандидатов в депутаты Верховного Совета СССР.

Особым вниманием окружены у нас те, кто первый раз пойдет к избирательным урнам. С ними проводится индивидуальная разъяснительная работа. Выражая чувства и настроения молодых избирателей, рядовой В. Бобровский сказал: «Я впервые участвую в выборах в Верховный Совет СССР и безмерно горд, что могу присоединить свой голос к миллионам голосов советского народа, безраздельно поддерживающих политику нашей родной Коммунистической партии, которой советский народ обязан своим счастьем и процветанием. Я с радостью проголосую за кандидатов нерушимого единства коммунистов и беспартийных».

Агитационно-массовая работа по подготовке к важному политическому событию в жизни нашей страны положительно сказывается на выполнении воинами своего долга перед Родиной. Достигнуты новые успехи в социалистическом соревновании под девизом «Образцово нести боевую службу, отлично знать и умело эксплуатировать военную технику!» У нас каждый второй воин, более половины отделений стали отличными. В числе передовиков подчиненные сержантов В. Пуленкова, В. Кузнецова, М. Мартыненко.

С чувством горячей любви к своему социалистическому Отечеству, славной Коммунистической партии идем мы ко дню выборов и единодушно отдадим свои голоса за торжество ленинского курса КПСС, за нерушимый блок коммунистов и беспартийных.

Старший лейтенант А. ХАЗОВ.



ПЯТИЛЕТКА НА МАРШЕ

УЛЬЯНОВСКИЙ

На западной окраине города, рядом с серой лентой Московского шоссе, раскинулись корпуса Ульяновского завода тяжелых уникальных станков. Это сравнительно молодое предприятие (первый станок здесь был выпущен в октябре 1956 года), но его продукция уже достаточно хорошо известна. Трудно назвать отрасль народного хозяйства страны, где бы не работали станки, которые изготовлены на родине В. И. Ленина, — на предприятиях, создающих гигантские турбины для гидроэлектростанций, сложное металлургическое оборудование, на Уралмаше, на Волжском автомобильном заводе в Тольятти, на КамАЗе...

Добрая слава ульяновских станкостроителей перешагнула рубежи нашего государства. Сейчас их продукция экспортируется более чем в тридцать стран. Ее охотно покупают фирмы Англии, Франции, ФРГ, Италии, Японии.

Всех, кто впервые попадает в сборочные цехи завода, поражает размах работ. Куда ни бросишь взгляд — всюду станки, разные по размерам, мощности и назначению. Причем агрегаты весом 30—50 тонн, по здешним понятиям, — чуть ли не малютки.

До недавнего времени лидирующее положение в этой отрасли занимала западногерманская фирма «Шилс». То, что выпускалось ею, считалось эталоном, высшим достижением. Однако ее слава сейчас несколько померкла, и не последнюю роль в этом сыграли ульяновские станкостроители. В 1970 году они изготовили уникальный продольно-обрабатывающий станок весом 500 тонн.

Коллектив предприятия всегда в творческом поиске. В девятой пятилетке здесь значительно повысилась производительность труда, продукции выпускается в полтора раза больше, чем в 1970 году. Освоено свыше 60 моделей высокопроизводительных станков. Среди них — с числовым программным управлением, многие из которых соответствуют мировым стандартам.

По итогам социалистического соревнования прошлого года Ульяновский станкостроительный был награжден переходящим Красным знаменем ЦК КПСС, Совета Министров СССР, ВЦСПС и ЦК ВЛКСМ.

— Решающий год пятилетки стал, выражаясь военной терминологией, — говорит директор завода тов. И. Воротынцев, —

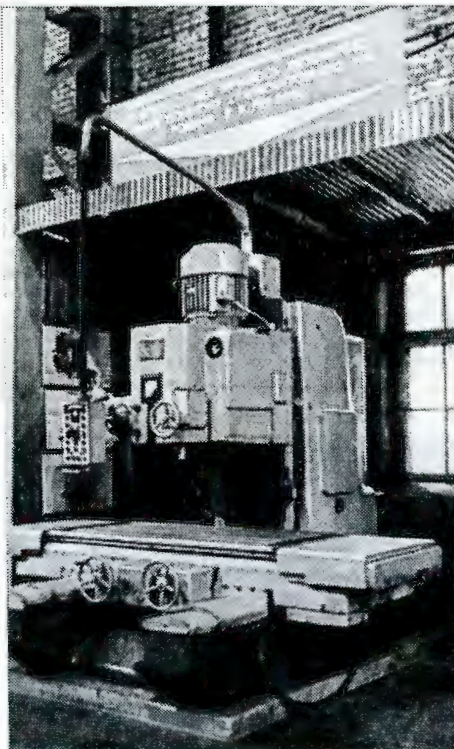

С этого станка началось летоисчисление тяжелому станкостроению на родине В. И. Ленина.

СТАНКОСТРОИТЕЛЬНЫЙ

тем рубежом, на котором станкостроители, окинув взглядом пройденный путь, перегруппировали силы и с которого двинулись дальше.

В ответ на Обращение ЦК КПСС к партии, к советскому народу коллектив наметил встречный план, обязавшись в 1974 году произвести продукции на десять процентов больше, чем в третьем году пятилетки. И достигнуто это будет благодаря росту производительности труда. План хотя и напряженный, но вполне реальный, ибо рожден инициативой самих трудящихся, которые близко к сердцу приняли выдвинутый Коммунистической партией лозунг соревнования: «Дать продукции больше, лучшего качества, с меньшими затратами».

...Солнечным светом залиты заводские корпуса. Обычный рабочий день с его заботами, хлопотами. Могучие краны легко переносят многотонные детали, снуют электрокары. Всюду молодые лица. Около половины работающих на предприятии — люди в возрасте до 30 лет. Многие из них — вчерашние солдаты и сержанты, для которых армия стала отличной школой.

Несколько лет назад пришел на завод Николай Кузнецов. Теперь он опытный электромонтажник, награжден орденом Трудового Красного Знамени. И таких, как коммунист Кузнецов, много.

Среди молодых станкостроителей страны широко известно имя фрезеровщика Александра Чигирева. Возглавляемая им комсомольско-молодежная бригада по итогам прошлого года признана лучшей в Министерстве станкостроительной и инструментальной промышленности.

Владимир Матох до поступления на завод служил во внутренних войсках. О том,

как он выполнял воинский долг, свидетельствует знак «Отличник Советской Армии».

— Я очень благодарен своим командирам, — говорит Владимир, — особенно капитану Полину, за требовательность и внимание, за солдатскую науку.

Сначала Владимир Матох был сварщиком, а потом, окончив техникум, стал мастером в цехе металлоконструкций. Участок, которым он руководит, на хорошем счету.

Героями называют членов бригады Александра Мартынова, закончивших сборку станка-гиганта весом 750 тонн. Такого еще не было.

Приподнятое настроение не только у бригады Мартынова. Детище всего коллектива — новый станок. В нем около 56 тысяч различных деталей, десятки тонн электрооборудования. Теперь, когда идет отладка исполина, последнее слово за инженерами.

Завод накануне больших изменений. Советское правительство приняло решение выделить на его реконструкцию крупные капитальные вложения. Предприятие будет опытно-показательным.

Устанавливается первоклассное оборудование, совершенствуются технологические процессы. Создается первый комплексно-механизированный участок, где все операции по обработке шестерен будут выполняться станками с числовым программным управлением без участия человека.

Как и вся наша страна, ульяновские станкостроители в большом походе. Ударным трудом они вносят свой вклад в укрепление экономического могущества Родины.

В. КУЗЬМИН, редактор многотиражной газеты «Станкостроитель».

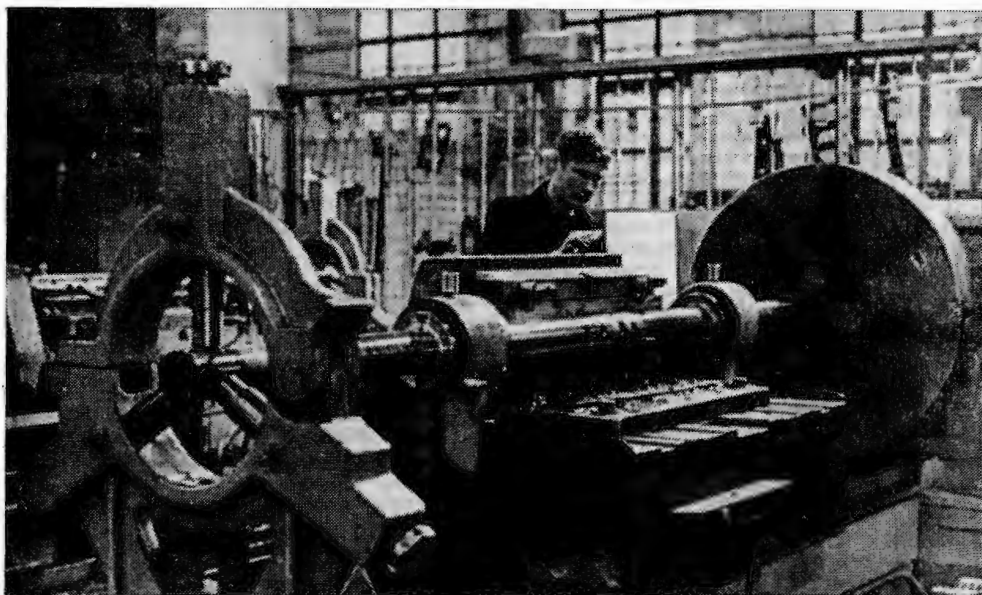

У Валерия Шарунова еще свежи впечатления о тех днях, которые провел в армии. И на трудовом участке он самоотверженно выполняет свой гражданский долг. Как одному из лучших токарей, ему часто дают наиболее ответственные задания.

Фото Е. УСПЕНСКОГО.

ВЕРНОСТЬ СВЯЩЕННЫМ ЗАВЕТАМ

Юноши и девушки Страны Советов готовятся отметить День молодежи. Ныне этот праздник наполнен особым содержанием.

Полвека назад делегаты VI съезда комсомола от имени молодой гвардии рабочих и крестьян провозгласили, что организация с гордостью принимает имя великого Ленина как боевое знамя, как немеркнущий символ, как священную обязанность всегда и во всем следовать ленинским заветам. И комсомолцы всегда и во всем были верны этой присяге. Всеми думами и чаяниями юность Родины Октября — вместе с партией Ленина. В мудрости партии, нашего учителя, воспитателя и вождя, в ее повседневном руководстве — неиссякаемый источник отваги и мужества комсомола, в нем он черпает силы.

От имени 34-миллионного отряда комсомольцев, всех юношей и девушек прошедший в апреле XVII съезд ВЛКСМ заверил Центральный Комитет КПСС в том, что молодежь и впредь будет высоко нести ленинское знамя, крепить ряды молодых борцов, отдаст все свои силы, энергию и знания великому делу созидания коммунистического общества.

Масштабы девятой пятилетки, здоровая нравственная атмосфера, созданная в трудовых и воинских коллективах, благоприятствовали улучшению условий для созидательного труда советской молодежи. Призыв партии развернуть массовое социалистическое соревнование за досрочное выполнение заданий пятилетки вызвал горячий отклик среди юношества, невиданные по своему размаху инициативу и творчество. Более 19 миллионов молодых труженников досрочно выполнили свои обязательства в третьем, решающем году пятилетки.

Творческая активность молодежи ярко проявилась в замечательной инициативе и добрых начинаниях комсомольских организаций. В Ленинграде — соревнование под девизом «Пять — за четыре», на Украине — достижение каждым молодым труженником рубежей новаторов, в Москве — борьба за превращение высшей производительности труда в норму каждого дня. Комсомолцы и молодежь Красноярского края развернули соревнование «От каждого — высшую производительность труда и отличное качество».

В канун XVII съезда ВЛКСМ тысячи молодых рабочих и комсомольско-молодежных коллективов страны рапортовали о выполнении своих пятилетних заданий. Героический труд 20 тысяч передовиков производства девятой пятилетки отмечен высокими наградами Родины.

Университетами жизни и трудовой закалки стали для комсомола ударные стройки. Сейчас комсомольские организации страны шефствуют над такими важнейшими новостройками, как нефтяные и газовые промыслы Западной Сибири, Камский автомобильный завод, Усть-Илимский лесопромышленный комплекс и город Усть-Илимск. За последний год 8 тысяч добровольцев в составе Всесоюзных ударных комсомольских отрядов отправлены на важнейшие пусковые объекты пятилетки. Комсомольская организация внутренних войск также является шефом Саяно-Шушенской ГЭС и Норильского горно-металлургического комбината. Ежегодно по комсомольским путевкам туда направляются тысячи юношей, уволившихся в запас.

Продолжают развиваться и крепнуть деятельность студенческих строительных отрядов. Летом минувшего года, например, более чем полумиллионный студенческий строительный отряд освоил свыше миллиарда рублей капиталовложений. По решению ЦК ВЛКСМ в 1973 году проведена летняя трудовая четверть школьников. Около 6 миллионов старшеклассников работали на стройках, полях и фермах, в заводских цехах.

Одно из главных направлений в деятельности Ленинского комсомола — воспитание молодого поколения рабочего класса и колхозного крестьянства. Массовым патристическим движением стало явление, когда ветераны труда бескорыстно делятся своими знаниями с юношами и девушками, щедро передавая им богатый жизненный опыт. Наставничество стало ярким выражением заботы коммунистов, гвардии рабочего класса о своей смене, в руки которой передаются славные традиции борьбы и труда. В центре внимания комсомольских организаций — воспитание идейной убежденности, политической зрелости, забота об овладении каждым юношей и девушкой ленинским теоретическим наследием. Сегодня в системе марксистско-ленинского образования занимаются 8,5 миллиона молодых людей, из них более 6 миллионов — в комсомольских кружках и семинарах.

ВЛКСМ постоянно совершенствуется и развивает связи с международным молодежным движением, вместе с братскими союзами молодежи стремится повысить активность широких масс в борьбе за мир, демократию, социальный прогресс. Значительные успехи достигнуты в ходе развернутой по инициативе ВЛКСМ Всемирной кампании «Юность обличает империализм!» Ее итоги были подведены на состоявшемся в Берлине X Всемирном фестивале молодежи



О передовиках социалистического соревнования, достигших высоких показателей на занятиях в поле, должны знать все солдаты и сержанты подразделения. Комсомольский активист ефрейтор О. Иванов спешит выпустить листовку-«молнию» о только что отличившихся воинах.

Фото В. ВЛАДИМИРОВА.

и студентов, в работе которого участвовал представитель комсомольцев внутренних войск майор М. Смирягин. Фестиваль стал яркой манифестацией молодежи и студентов мира в поддержку борьбы народов за мир, безопасность и международное сотрудничество, за прекращение империалистических агрессий, за утверждение принципов мирного сосуществования.

Верный идеалам пролетарского интернационализма, ВЛКСМ и впредь будет крепить солидарность с молодыми борцами за мир против империализма, колониализма и апартеида на всех континентах, оказывать им моральную и материальную помощь и поддержку.

За последнее время наш Союз молодежи значительно вырос, окреп организационно и политически. Около четырнадцати миллионов комсомольцев трудится в промышленности и сельском хозяйстве. Рабочая молодежь составляет ныне одну треть ВЛКСМ. В комсомоле 1,5 миллиона инженеров, техников, специалистов сельского хозяйства, 124 тысячи молодых ученых и преподава-

телей вузов. Творческие возможности комсомола поистине огромны.

Сейчас в комсомольских организациях страны ведется деятельная подготовка к 50-летию со дня присвоения комсомолу имени В. И. Ленина под лозунгом «Учиться, работать и бороться по Ленину». Каждый комсомолец, каждый молодой человек стремится личным трудовым подарком встретить знаменательную дату, и прежде всего активным участием в социалистическом соревновании за успешное выполнение планов 1974-го, определяющего года пятилетки. Комсомольцы и молодежь войск активно участвуют в соревновании под девизом «Образцово нести боевую службу, отлично знать и умело эксплуатировать военную технику!» Радуют первые итоги. Растут ряды отличников, классных специалистов, мастеров боевой службы. Это свидетельствует о горячем стремлении воинов порадовать Родину своими успехами в ратном труде.

Г. РОВКИН,
заместитель заведующего общим
отделом ЦК ВЛКСМ.

ЗОНА КОМСОМОЛЬСКОГО ДЕЙСТВИЯ

Им посчастливилось быть в числе тех, кому оказано высокое доверие от имени молодежи внутренних войск представлять Ленинский комсомол на его очередном XVII съезде. Это член Центрального Комитета ВЛКСМ, помощник начальника Политуправления внутренних войск МВД СССР по комсомольской работе майор Михаил Смирягин, комсомольские работники майор Анатолий Котенко, капитан Николай Прокопенко, заместитель командира Ленинской роты по политчасти старший лейтенант Владимир Лебедев, комсомольский вожак подразделения рядовой Владимир Зотов.

Редакция журнала попросила делегатов поделиться своими впечатлениями о съезде, выдвинутых им задачах, перспективах деятельности комсомольских организаций.

МИХАИЛ СМИРЯГИН:

— Все мы, делегаты XVII съезда ВЛКСМ, находимся под глубоким впечатлением, какое произвели на нас и сам съезд, и обстановка, в которой он проходил, и встречи с посланцами молодежи из различных уголков нашей необъятной Родины. Нет слов, чтобы передать чувства и думы, вынесенные из Кремлевского Дворца съездов. Приветствие Центрального Комитета партии, речь Генерального секретаря ЦК КПСС товарища Леонида Ильича Брежнева не могли не взволновать нас.

Ход подготовки к съезду совпал с работой по достойной встрече 50-летия присвоения комсомолу имени Владимира Ильича Ленина. Для юношей и девушек страны нет выше чести, нет почетнее долга, чем славными делами оправдать право носить имя великого вождя революции. Вот почему комсомольцы и молодежь внутренних войск активно участвуют во Всесоюзном ленинском зачете, социалистическом соревновании под девизом «Образцово нести боевую службу, отлично знать и умело эксплуатировать военную технику!»

Центральный Комитет ВЛКСМ не раз отмечал инициативу комсомольцев войск. В 1973 году это было обращение воинов-дзержинцев, решивших после увольнения в запас вернуться в сельское хозяйство. В отчетном докладе ЦК ВЛКСМ XVII съезду сказано:

«Нужно поддержать инициативу комсомольских организаций внутренних войск. По призыву комсомольцев дивизии имени Ф. Э. Дзержинского в минувшем году более 30 тысяч воинов после увольнения в запас стали комбайнерами и трактористами».

Высокую оценку Секретариата ЦК ВЛКСМ получила работа комсомольских организаций частей и подразделений по отбору и направлению воинов, отслуживших

свой срок, на ударные стройки — Норильский горно-металлургический комбинат и Саяно-Шушенскую ГЭС. Только в четвертом, определяющем году пятилетки туда поедет около трех тысяч солдат, уволившихся в запас.

Как подчеркнул XVII съезд ВЛКСМ, главная задача Ленинского комсомола — коммунистическое воспитание молодежи. Исходя из этого и следует пересмотреть всю нашу работу, поднять ее на уровень сегодняшних требований. Весь арсенал идейно-воспитательной работы надо использовать для того, чтобы выработать в каждом молодом человеке «устойчивый иммунитет, невосприимчивость ко всему отрицательному», чтобы бороться с невоспитанностью и грубостью, разболтанностью и расхлябанностью в поведении молодых людей.

Накануне съезда я побывал в подразделении, где комсомольскую организацию возглавляет рядовой В. Максимов. Бюро ВЛКСМ здесь многое делает по воспитанию комсомольцев и молодых воинов в духе коммунистической идейности, преданности Советской Родине, в духе интернационализма. В подразделении активно пропагандируются заветы Ильича воинам, требования военной присяги и уставов. Вся эта работа положительно сказывается на практических делах личного состава. Члены ВЛКСМ образцово несут боевую службу, успешно учатся. Каждый второй комсомолец — отличник, каждый третий — значкист ВСК. Передовики награждены знаком «За отличие в службе».

Нельзя признать терпимым, когда порой в общем-то дружном коллективе встречаешь нарушающего дисциплину или бросающего слова на ветер. Святая обязанность комсомольской организации — добиться, чтобы все воины стали отличниками.

К сожалению, не везде настойчиво внедряется передовой опыт. Некоторые комитеты и бюро ВЛКСМ не проявляют должной заботы о повышении эффективности и воспитательной роли социалистического соревнования, девиз которого нацеливает молодежь на образцовую службу, отличное знание оружия, умелую эксплуатацию военной техники. Не во всех подразделениях утвердилось наставничество. Всячески надо поощрять шефство отличников над молодыми воинами. Следует активизировать работу с несоюзной молодежью, вовлекать лучших солдат и сержантов в комсомол.

РАССКАЗЫВАЮТ ДЕЛЕГАТЫ XVII СЪЕЗДА ВЛКСМ

ВЛАДИМИР ЛЕБЕДЕВ:

— Комсомольцы Ленинской роты, провожая меня на съезд, просили рассказать делегатам о том, как живут молодые войны подразделения, в списках которого Почетным красноармейцем числится Владимир Ильич. Прямо скажем, в роте нет ни одного человека, который бы не стремился делать свою жизнь по Ленину, не овладевал бы его идейно-теоретическим наследием. В этом большая заслуга бюро ВЛКСМ. По его инициативе регулярно проходят Ленинские чтения и уроки, ленинианы, беседы. Глубокий след в сердцах воинов оставляют встречи со старыми коммунистами, передовиками производства. Так, у нас побывали член КПСС с 1917 года Иван Гаврилович Гусев-Глубоцкий, доктор исторических наук, профессор полковник Федор Миронович Аржанов, токарь Кировского завода, Герой Социалистического Труда, член Президиума Верховного Совета РСФСР Борис Михайлович Воробьев и многие другие.

С ветеранов ленинской гвардии молодежь берет пример, учится у них верности великому делу Ильича.

— Нам нельзя не изучать Ильича, не повышать своих знаний. От уровня идейной зрелости зависят наши успехи, — сказал на Всесоюзном комсомольском собрании, прошедшем накануне XVII съезда ВЛКСМ, ефрейтор Николай Буренко.

Так думают все воины Ленинской роты. И делами стремятся доказать свою верность заветам вождя. Двое из трех — отличники. У многих на груди знак «За отличие в службе». Рота борется за то, чтобы в десятый раз подтвердить звание отличной.

В решениях XVII съезда ВЛКСМ говорится, что комсомольские организации призваны полнее удовлетворять возросшую тягу молодежи к изучению теоретического наследия и биографии Владимира Ильича. Кое-где, мне кажется, эту работу сводят лишь к конспектированию ленинских произведений и совсем не проявляют заботы о том, чтобы молодые воины старались равняться на Ильича, по нему сверять жизнь, работу и учебу.

Мне думается, когда речь идет об овладении ленинским наследием, особенно недопустимы фальшь, формализм и казенщина. Проку от такой работы не будет. Надо сердцем, душой прочувствовать необходимость постоянно жить по Ильичу, все больше и больше узнавать о нем. Это стремление и призваны пробудить комсомольские активисты. С учетом требований съезда нам нужно строить всю нашу работу по вооружению молодежи марксистско-ленинской теорией, сделать ее более содержательной, доходчивой и наступательной.

«Нет пограничной черты, нет водораздела, глядя на который можно было бы сказать, — отметил в своей явочной речи Генеральный секретарь ЦК КПСС товарищ Леонид Ильич Брежнев, — вот это — настоящее, а вот это — будущее. Уже сегодня каждым днем своей трудовой жизни

надо строить и утверждать это будущее, приближать его, делать явью. Во имя этого ваш союз и носит высокое звание Ленинского, Коммунистического!»

Об этом мы всегда должны помнить.

АНАТОЛИЙ КОТЕНКО:

— На съезде много теплых слов говорилось в адрес комсомольских вожаков — в наших условиях боевых помощников командира. Такой высокой оценки полностью заслуживают и наши комсомольские активисты. Побывал я у инициаторов почина — воинов части, которой командует подполковник П. Новченко. Запомнилась встреча с одним из секретарей бюро ВЛКСМ ефрейтором Ефимом Рожкиным, его рассказ о делах передовой роты. 70 процентов комсомольцев здесь — отличники, многие имеют классность, выполнили нормы ВСК. В коллективе изжиты случаи грубых нарушений воинской дисциплины. И в этом большая заслуга комсомольских активистов, которые являются заповалами добрых дел. Члены бюро и комгруппы — мастера боевой службы, отличники. Благодаря их усилиям в отделениях налажена взаимопомощь, царит дух соперничества.

Комсомольские активисты подразделения много делают для выполнения социалистических обязательств в соревновании за образцовое несение боевой службы, отличное знание и сбережение оружия, умелую эксплуатацию военной техники. Тут и борьба за каждую минуту учебного времени, и шефство отличников над молодыми, и забота об усовершенствовании учебно-материальной базы. Например, комсомольцы А. Ивашин и В. Борис сконструировали новый прибор для облегчения работы дежурного радиста. А ведь некоторые и раньше брались за это, но останавливались на полпути. Новшество значительно повысило качество несения радистом боевого дежурства. Нельзя не отметить инициативу комсомольца И. Яковлева. Готовясь к XVII съезду ВЛКСМ, он внес полезное предложение по усовершенствованию инженерно-технических средств охраны.

Приятно было услышать добрый отзыв и о самом секретаре ефрейторе Рожкине, классном специалисте, награжденном тремя знаками солдатской доблести. Он словом и делом ведет за собой молодежь.

В этом, на мой взгляд, и заключается роль комсомольских активистов. Как правило, сами они — передовые воины, инициативные комсомольцы, отзывчивые товарищи. Беря с них пример, сослуживцы становятся чище, лучше, достигают новых рубежей в боевой службе, учебе.

Слушая выступления делегатов, я мысленно сопоставлял дела наших активистов с тем, что видел в других комсомольских организациях. И не просто сопоставлял, а думал, какие формы их работы можно перенять, рассказал обо всем в своем коллективе.

Решения съезда вызвали настоящий энтузиазм, новый прилив активности у комсомольцев и молодежи. Проявляется он в образцовой службе солдат и сержантов, ус-

пешном выполнении социалистических обязательств. И наша задача — секретарей, активистов, комсомольских работников политорганов — не дать угаснуть этому энтузиазму, всячески поддерживать инициативу, стремление лучше претворить в жизнь боевую программу деятельности организаций ВЛКСМ, которую наметил съезд.

ВЛАДИМИР ЗОТОВ:

— Пожалуй, мне, рядовому внутренних войск, повезло больше всех. Это величайшее счастье — участвовать в работе столь представительного форума, каким был наш комсомольский съезд.

Когда я вернулся в свою роту, товарищи засыпали меня вопросами.

— Ну, как там было? На газеты не ссылайся — читали... Расскажи, что сам видел и слышал, — просили они.

А рассказать было что. Речь Генерального секретаря ЦК КПСС товарища Леонида Ильича Брежнева, теплые слова в адрес наших войск и особенно в адрес моей родной дивизии имени Ф. Э. Дзержинского, сказанные в Отчетном докладе первым секретарем ЦК ВЛКСМ Е. М. Тяжельниковым, встречи с передовыми людьми советской молодежи оставили неизгладимое впечатление.

Работа съезда, выступления делегатов, принятые решения глубоко взволновали моих однополчан. Каждый в эти дни живет стремлением приумножить успехи, достигнутые в соревновании в честь съезда, достойно встретить 50-летие со дня присвоения комсомолу имени В. И. Ленина.

Комсомольские организации частей и под-

разделений, как отметил съезд, по праву являются боевыми помощниками командиров, политорганов, партийных организаций в воспитании солдат, сержантов, прапорщиков и офицеров. Но, к сожалению, комитеты, бюро ВЛКСМ еще не все делают для развития инициативы, творчества, самостоятельности членов ВЛКСМ. Надо всячески поднимать чувство ответственности за положение дел в подразделении не только у активистов, но и у рядовых комсомольцев. Действительно, коллектив добьется многого, если каждый член ВЛКСМ будет «вести дело так, чтобы отдавать свою работу, свои силы на общее дело». Для комсомольца нет чести выше, чем быть впереди, быть застрельщиком всего нового, передового, служить примером. А ведь чего греха таить, порой рядом с комсомольцем живут отстающие. Помочь им, подтянуть до своего уровня — первейший долг того, кто носит на груди комсомольский значок.

Сразу же после окончания работы съезда в нашей роте и во всех других подразделениях части появились стенды «Решения XVII съезда ВЛКСМ — в жизнь!» Комсомольские активисты приступили к разъяснению материалов нашего молодежного форума.

В этом как раз мы и видим свой долг, свою задачу. Со мной беседовали начальник политоргана, помощник начальника политотдела по комсомольской работе. Они посоветовали мне встретиться с активистами, молодежью других подразделений, рассказать им о своих впечатлениях. Прав майор Котенко, напомнивший, что наша святая обязанность — не дать энтузиазму, родившемуся в ходе предсъездовского соревнования, пойти на убыль.

Делегаты XVII съезда ВЛКСМ — посланцы внутренних войск, советской милиции были приняты членами Коллегии МВД СССР. Делегатов горячо и сердечно приветствовал заместитель Министра внутренних дел СССР генерал-лейтенант юстиции Б. А. Викторов, затем слово предоставили члену ЦК ВЛКСМ, помощнику начальника Политуправления внутренних войск по комсомольской работе майору Михаилу Смирягину. Он рассказал о большой работе организаций ВЛКСМ частей и подразделений по подготовке к XVII съезду ВЛКСМ и 50-летию присвоения комсомолу имени В. И. Ленина, заверил Коллегию МВД СССР, что делегаты съезда — представители внутренних войск — всегда будут служить примером образцового выполнения своего воинского долга, отдадут все силы успешному претворению в жизнь задач, поставленных Министром в чет-

вертом, определяющем году пятилетки.

На приеме также выступили делегаты съезда лейтенант милиции Алексей Русов, за подвиги в мирные дни награжденный орденом Красного Знамени, заместитель заведующего отделом школьной молодежи ЦК ВЛКСМ Валерий Баркун, первый секретарь Мурманского обкома ВЛКСМ Иван Волошин и другие.

По поручению Коллегии МВД СССР генерал-лейтенант юстиции тов. Викторов вручил делегатам памятные подарки.

Делегаты XVII съезда ВЛКСМ встретились с членами Военного совета внутренних войск. Перед посланцами комсомола выступили первый заместитель начальника внутренних войск Герой Советского Союза генерал-лейтенант В. И. Сентюрин и начальник Политического управления генерал-лейтенант В. И. Котов.



Пост у боевого Знамени дивизии имени Ф. Э. Дзержинского...

Заступая на этот пост, солдат испытывает большое волнение, будто он принимает эстафету из рук бойцов-чекистов старшего поколения.

Нынешние воины дивизии — преемники отцовской славы — умножают славные традиции соединения. Об этом свидетельствует стоящее рядом со Знаменем части — Памятное Знамя ЦК КПСС, Президиума Верховного Совета СССР, Совета Министров СССР, которого соединение удостоено за заслуги в деле защиты Советской Родины, высокие показатели в боевой

и политической подготовке и в честь 50-летия Великой Октябрьской социалистической революции.

Среди тех, кто сегодня продолжает боевые дела воинов-дзержинцев, правофланговые социалистического соревнования ефрейтор А. Соколов [на верхнем снимке — слева] и рядовой В. Бурцев.

Главное в жизни солдат Дзержинского — боевая служба. Ей подчинено буквально все: изучение уставов и наставлений, овладение оружием, боевая учеба в поле и учебных городках. Обеспечению высокого качества несения службы много внимания уделяют политработники, партийные и комсомольские организации подразделений. Они разъясняют воинам важность задач, которые решают подразделения при охране объектов. На эту тему перед своими товарищами часто выступает и агитатор караула рядовой В. Гой [на снимке слева]. Знакомя их с материалами газет, отражающими победную поступь советского народа в четвертом, определяющем году пятилетки, он обязательно призовет сослуживцев добиваться новых успехов в боевой службе.

В правофланговой шеренге соревнующихся идет отличник боевой службы, боевой и политической подготовки ефрейтор В. Белянин. Став специалистом первого класса, он передает свои знания сослуживцам. Вот и сейчас ефрейтор Белянин разъясняет курсанту С. Ярных правила работы на радиостанции [на снимке справа вверху].

Включившись в социалистическое соревнование под девизом «Образцово нести боевую службу, отлично знать и уметь эксплуатировать военную технику!», солдаты, сержанты, прапорщики и офицеры в



году 50-летия дивизии взяли высокие социалистические обязательства. Их слово не расходится с делом. Каждый уверенно идет к намеченному рубежу и тем самым продолжает боевую летопись славных дел.

В борьбе за высокие показатели в боевой службе и учебе воинов вдохновляет бессмертный образ железного Феликса, который завещал твердо стоять на страже революционной законности, беззаветно защищать Родину. Дзержинцы так и поступают.

В мирное время совершили подвиг члены КПСС подполковник Вячеслав Анатольевич Пономарев (на снимке внизу), лейтенант Василий Аркадьевич Овсянников (крайний слева), лейтенант Анатолий Прокопьевич Ларченко и комсомолец рядовой Александр Иванович Селиверстов (крайние справа). Их мужество и отвага по достоинству оценены Советским правительством. Подполковник В. Пономарев и лейтенант В. Овсянников награждены орденом Красной Звезды, лейтенант А. Ларченко и рядовой А. Селиверстов — медалью «За отвагу».

Равняясь на маяков ратных будней, воины-дзержинцы шли от рубежа к рубежу в боевом совершенствовании, внесли достойный вклад в подготовку к XVII съезду комсомола и выполнение его решений. Высокими показателями в боевой службе и учебе отвечает на призывы комсомольского съезда прапорщик В. Макушев. В прошлом году он был одним из тех, кому по сложившейся в соединении традиции доверено сдавать экзамен на итоговых занятиях за воинов, навечно зачисленных в списки личного состава. Будучи ефрейтором, Макушев отчитывался за группомсорга красноармейца Илью Никопенко, который погиб смертью героя в боях под Москвой



трудной осенью 1941 года. Став прапорщиком, Макушев прочно занимает место в ряду отличников боевой службы, боевой





Ибрагимов (на снимке — справа) — кандидат в мастера спорта СССР.

— До конца службы надеюсь стать мастером спорта, — говорит воин.

Достоинно встречая 50-летний юбилей ордена Ленина Краснознаменной дивизии, личный состав намечает новые рубежи боевого совершенствования. Иначе и нельзя: солдаты Дзержинского должны идти вперед!

Капитан В. ПРОДУВАЛОВ.
Фото В. ЖИДОВА.



и политической подготовки. Недавно комсомольское собрание единодушно рекомендовало его для вступления в ряды КПСС.

Достойный подарок готовит и рядовой В. Гордеев. У воина, кроме командиров, есть хороший наставник — отец. Коммунист прапорщик Михаил Васильевич Гордеев — участник Великой Отечественной войны. Когда бывает трудно, сын обращается за советом к отцу. Во время одной из таких бесед Гордеевых сделан этот снимок.

Учиться военному делу настоящим образом военнослужащим помогают повседневные занятия спортом. Ефрейторам Г. Грязнову и А. Ибрагимову по душе — бокс.

У воинов ордена Ленина Краснознаменной дивизии имени Ф. Э. Дзержинского большой и радостный праздник: 17 июня соединению исполняется 50 лет.

Созданная в 1924 году по инициативе и при непосредственном участии верного соратника В. И. Ленина Феликса Эдмундовича Дзержинского дивизия прошла славный боевой путь. Предшественником прославленного соединения по праву считается автоброневой отряд, сформированный 24 февраля 1918 года при Президиуме ВЦИК. Бойцы и командиры отряда принимали активное участие в защите завоеваний Октябрьской революции, в ликвидации мятежей анархистов и «левых» эсеров, храбро сражались в составе Первой Конной против войск Деникина, косили пулеметным огнем белогвардейские цепи под Бердичевом, Дубно и Львовом. За героизм на фронтах гражданской войны и в борьбе с бандитизмом бойцы отряда были удостоены 99-ти орденов Красного Знамени — высшей в то время награды Советской Республики.

За беззаветную преданность революции,

В предвоенные годы личный состав соединения участвовал в освободительном походе Красной Армии в Западную Украину и Западную Белоруссию, громял белофиннов на Карельском перешейке.

Суровым испытанием для советского народа явилась Великая Отечественная война. Вместе с частями Советской Армии воины-дзержинцы стойко обороняли столицу нашей Родины Москву, уничтожали воздушные десанты противника, вылавливали фашистских шпионов и диверсантов. Артиллеристы и снайперы дивизии били гитлеровцев на Западном и Волховском фронтах. Саперы и связисты восстанавливали разрушенные войной города и села, строили мосты, прокладывали линии связи. Личный состав обеспечивал охрану Крымской и Потсдамской конференций.

За мужество и героизм, проявленные в боях с немецко-фашистскими захватчиками, свыше тысячи дзержинцев награждено орденами и медалями Советского Союза. В 1944 году на алом стеге соединения за сверхкавалерия вторая награда — орден Красного Знамени.

ПУТЬ БОЕВОЙ, ДОБЛЕСТНЫЙ

Полковник Н. ЛАРГИН,
начальник политотдела дивизии
имени Ф. Э. Дзержинского

мужество и отвагу, проявленные в боях с врагами Родины, ВЦИК наградила автобронеполк Красным знаменем с надписью: «За подвиги». В 1921 году автобронедивизион вошел в отряд особого назначения (ОСНАЗ), на базе которого полвека назад и была создана дивизия.

Большую заботу об организации и укреплении соединения проявлял Ф. Э. Дзержинский. Много внимания уделял он подготовке командных кадров, воспитанию у воинов таких качеств, как бдительность, зоркость, бесстрашие в борьбе с врагами. После смерти железного рыцаря революции в 1926 году его имя присвоено дивизии.

Большими событиями в жизни соединения были неоднократные посещения его М. В. Фрунзе, К. Е. Ворошиловым, С. М. Буденным. Семен Михайлович Буденный был зачислен Почетным красноармейцем одной из частей.

В годы мирного социалистического строительства воины-дзержинцы настойчиво совершенствовали свое служебное и боевое мастерство, вели борьбу с кулацкими и буржуазно-националистическими бандами на Кавказе, в Средней Азии, в Поволжье и на Урале. За боевые заслуги и успехи в боевой и политической подготовке в 1939 году Советское правительство наградило дивизию орденом Ленина.

На протяжении всей полувековой истории дивизия высоко несет имя Дзержинского, беззаветно служит великой Родине. В боевом коллективе дзержинцев выросло немало славных советских патриотов, не щадивших ни крови, ни самой жизни ради достижения победы. Среди них командир дивизиона Павел Спивак, помощник командира взвода Алексей Толстов, секретарь партийной ячейки дивизиона пулеметчик Петр Михайленко, командир отделения Алексей Морозов, группкомсорг Илья Николенин, красноармеец Артемий Трифонов, снайпер Илья Яцына, связисты Валентин Нехороший и Григорий Прокопенко. Их имена ежедневно произносят на вечерней поверке, о них рассказывают ветераны, им посвящены материалы в Комнатах боевой славы частей. Воспитанники соединения генерал-лейтенант К. Гребенник, полковники И. Васильков, Л. Григорович, А. Тимошенко, М. Борисов, П. Шамардин, Д. Емлютин, С. Киселев, майоры А. Серезжников, И. Кузнецов были удостоены высокого звания Героя Советского Союза.

В дивизии в разное время служили народный артист СССР С. Я. Лемешев, народный художник СССР П. П. Соколов-Скала, доктор географических наук Э. Т. Кренкель, Главный маршал авиации А. Е. Голованов, автор песни «Там, вдали за рекой» Н. М. Кооль и многие другие.

Дзержинцы гордятся замечательными делами воинов старшего поколения, следуют их примеру. Ряды их цементируют коммунисты. Они помогают командирам, политработникам мобилизовать личный состав подразделений и частей на отличное выполнение задач боевой службы.

Претворяя в жизнь решения XXIV съезда КПСС, партийные организации стали активнее влиять на все стороны жизни личного состава, конкретнее заниматься вопросами боевой службы, обучением и воспитанием воинов, укреплением дисциплины и воинского порядка. В дивизии десятки, сотни людей, которые всю свою кипучую энергию, богатый опыт и знания отдают делу дальнейшего укрепления обороноспособности нашей страны, выполнению задач, поставленных партией и правительством. Это и активный участник Великой Отечественной войны прапорщик Ф. Головки — старшина отличной роты, прослуживший в войсках свыше 35 лет, и молодой коммунист член бюро ВЛКСМ В. Худяков, удостоенный нагрудного знака «За отличие в службе». Их роднит высокое чувство ответственности, трудолюбие, принципиальность, высокая требовательность к себе и сослуживцам.

За полвека в дивизии сложились и окрепли замечательные боевые традиции, рожденные в бесстрашной борьбе большевиков-ленинцев с царизмом, трудовом энтузиазме героев первых пятилеток. Важнейшие боевые традиции дивизии — преданность делу коммунизма, любовь к социалистической Родине, верность воинскому долгу, военной присяге, постоянная готовность к защите социалистического Отечества, массовый героизм в бою, любовь воинов к своей части, верность ее Знамени, стремление к совершенствованию боевого мастерства, нерушимая дружба и воинское товарищество, высокая бдительность, смелость, находчивость, строжайшее соблюдение социалистической законности.

Дивизия ежегодно участвует в военных парадах на Красной площади, демонстрируя высокую строевую выучку. Особенно памятен для воинов-дзержинцев ноябрьский парад 1941 года и парад Победы. Многие солдаты, сержанты и офицеры удостоены памятного знака «Участнику 100 военного парада 7 Ноября 1972 г.».

Носители этих традиций — наши ветераны, передовые офицеры и прапорщики. Встречаясь с молодыми воинами, они как бы передают им эстафету старшего поколения, призывают их во всем и везде следовать ленинским заветам.

К золотому юбилею соединения солдаты, сержанты, прапорщики и офицеры добились положительных результатов в боевой службе, боевой и политической подготовке. Немало подразделений вышло на рубеж отличных. Этого высокого звания удостоились почти каждая вторая рота и взвод, каждое третье отделение, расчет и экипаж. Более 45 процентов личного состава стали отличниками боевой службы,

боевой и политической подготовки, 31 процент — классными специалистами.

Развернуто социалистическое соревнование под девизом «Образцово нести боевую службу, отлично знать и умело эксплуатировать военную технику!», воины стремятся успешно нести службу в каждом войсковом наряде, настойчиво овладевают военным делом, вырабатывают в себе высокие морально-боевые качества, множат славные боевые традиции соединения и внутренних войск.

Подавляющее большинство солдат, сержантов, прапорщиков и офицеров с чувством личной ответственности выполняют свой воинский долг, проявляют высокую бдительность, смелость, находчивость, а порой и настоящее мужество. Все эти качества в полной мере раскрываются при выполнении задач боевой службы. Недавно за мужество и самоотверженные действия, проявленные при исполнении служебных обязанностей, подполковник В. Пономарев, лейтенанты В. Овсянников, А. Ларченко и рядовой А. Селиверстов удостоены правительственных наград.

Воины не раз пресекали коварные замыслы неизвестных, пытавшихся проникнуть на охраняемые объекты, предотвращали пожары и аварии, смело вступали в неравную схватку с хулиганами, защищая честь и достоинство советских граждан. Только в минувшем году за умелые и решительные действия на боевой службе, отличные показатели в боевой и политической подготовке многие солдаты, сержанты и офицеры удостоены нагрудного знака «За отличие в службе» I и II степени.

Немало добрых дел на счету у коммунистов и комсомольцев подразделения, где политработником старший лейтенант А. Глушко. Благодаря настойчивой работе командиров, политработников, целенаправленной и содержательной деятельности партийной и комсомольской организаций повысилась организованность и дисциплина личного состава, успешно решаются служебно-боевые задачи. В прошлом году здесь два взвода и половина отделений стали отличными, каждый второй добился звания отличника боевой службы, боевой и политической подготовки.

Уже несколько лет подряд добиваются отличных показателей рота, где был командиром старший лейтенант В. Чурсалов. Воинов этого подразделения отличают высокая строевая выучка, подтянутость. Им выпала большая честь — в числе представителей от Вооруженных Сил СССР приветствовать делегатов XXIV съезда партии. Из Кремлевского Дворца съездов тогда на всю страну прозвучала клятва защитников Отечества: «Беззаветно служить Родине, великому делу коммунизма. Быть всегда в готовности идти в бой за свой народ, за свою партию. Твердо и неуклонно следовать по пути, указанному ленинской партией коммунистов!»

Из года в год добиваются высоких результатов в боевой службе и учебе воины-

танкисты. Они старательно овладевают боевой техникой и оружием, демонстрируют высокое мастерство в преодолении препятствий, ведении огня на ходу. В экипажах достигнута взаимозаменяемость. Здесь по-настоящему ценят учебное время, на занятиях ни на минуту не угасает огонь социалистического соревнования. Недавно за успехи в боевой и политической подготовке офицер Н. Болонин награжден орденом Красной Звезды, а капитаны В. Данилов, И. Рубцов и старший лейтенант В. Прошунин — медалью «За боевые заслуги».

Такая оценка ратного труда воинов-дзержинцев активно используется в воспитании личного состава. В дивизии накоплен положительный опыт пропаганды боевых традиций. Особенно широкий размах получила эта работа в период подготовки к 50-летию соединения. Стало правилом систематически организовывать выступления ветеранов перед личным составом. Часто встречаются с воинами участники Великой Отечественной войны — ветераны дивизии генерал-лейтенант К. Телегин, офицеры запаса Л. Григорович, И. Ключко, А. Зайков, И. Бабинцев, А. Горйнов и другие. Задушевные беседы, яркие, эмоциональные рассказы об истории соединения и героических делах старшего поколения оставляют у воинов глубокие впечатления.

В гарнизонном Доме офицеров, в Комнатах истории и боевой славы частей состоялись тематические вечера «Боевые Знамена рассказывают», «Будьте достойны славы отцов», «Героические подвиги твоих однополчан», «В боевой службе всегда есть место подвигу». Периодически организуя походы по местам боев, Солдаты и сержанты побывали в районе боевых действий у деревни Ищеино, Калужской области, где в 1941 году совершил бесстрашный подвиг Илья Николенко. В этих походах участвовали генерал-полковник П. Артемьев и полковник запаса И. Ключко.

Воины артиллерийского подразделения поддерживают связи с Новгородским ГК КПСС и горкомом ВЛКСМ. В этом году отмечалось 30-летие освобождения Новгорода от немецко-фашистских захватчиков. В ознаменование этого события было развернуто соревнование за переходящий вымпел «Лучшему боевому расчету», учрежденный Новгородским ГК ВЛКСМ.

Боевым традициям, подвигам героев посвящаются политические занятия, беседы, политические информации, встречи, собрания. Многие воины соединения побывали у разьезда Дубосеково, где сражались 28 героев-панфиловцев, у памятника Зое Космодемьянской, у монумента Славы на 47-м километре Киевского шоссе.

Несколько лет воины-связисты обмениваются делегациями с молодежью из Краснодона. В подразделении создан музей «Молодой гвардии», в котором побывали родные и близкие О. Кошевого и Л. Шевцовой. В начале каждого года проводится беседа «Подвиг героев Краснодо-

на будет жить вечно». Воины гордятся легендарными краснодонцами и стараются походить на них. Это выражается в накале боевой учебы, в борьбе за рост отличников и отличных подразделений, классных специалистов.

Большую помощь в воспитании воинов оказывают командирам и политработникам комсомольские организации. Они выступают инициаторами многих патриотических начинаний: за овладение смежными специальностями, штатным оружием, за отличное знание и умелую эксплуатацию боевой техники, за высокую культуру воинского быта. А почин комсомольцев дивизии «И в запасе останься солдатом» и призыв воинов-танкистов после службы в армии сменить рычаги боевых машин на рычаги тракторов и штурвалы комбайнов были одобрены Центральным Комитетом ВЛКСМ.

Многие солдаты и сержанты после увольнения в запас уехали по комсомольским путевкам на строительство Красноярской, Усть-Илимской ГЭС, Норильского металлургического комбината. Воспитанники дивизии участвовали в сооружении Братской ГЭС, железной дороги Абакан—Тайшет, Ульяновского мемориала. И где бы они ни трудились, всегда высоко несут звание дзержинцев.

Сейчас среди воинов царит высокий политический подъем. Обращение Центрального Комитета КПСС к партии, к советскому народу ознаменовать четвертый, определяющий год пятилетки новыми успехами в труде нашло горячий отклик в их сердцах. На состоявшихся в начале года партийных, комсомольских и общих собраниях солдаты, сержанты и офицеры подвели итоги, наметили планы на будущее. Активно, по-деловому прошли отчетно-выборные комсомольские собрания. На комсомольской конференции дивизии с большой речью перед делегатами и молодыми воинами выступил первый секретарь ЦК ВЛКСМ тов. Е. М. Тяжелыньков. Разговор шел не столько об успехах и достижениях, сколько о нерешенных задачах, неиспользованных резервах. И это правильно. Партия учит нас быть строгими и объективными в оценке своей деятельности. Не все, что было хорошо вчера, может полностью удовлетворить нас сегодня.

Первостепенной заботой командиров, политработников, партийных и комсомольских организаций является борьба за повышение боевой готовности частей и подразделений, бдительную и надежную охрану объектов, совершенствование системы обучения и воспитания личного состава.

Немало положительного в организации боевой службы в подразделении, где командиром капитан Н. Дикуннов. Большое внимание здесь уделяется подбору и воспитанию начальников войсковых нарядов. Разработана и осуществляется стройная система контроля за службой. Регулярно проводится обмен опытом, тщательно подбирается и качественно инструктируется актив. Воины заступают в караул с высоким боевым настроем. В войско-

вом наряде организуется целеустремленная партийно-политическая работа. Все солдаты участвуют в социалистическом соревновании за право называться лучшим частовым.

Значительный шаг сделан и в боевом совершенствовании. Стало больше наглядности в обучении, активнее включаются элементы психологической подготовки воинов. Возросла интенсификация обучения. И в этом немалая роль социалистического соревнования. Дзержинцы горячо поддержали начин личного состава части, где командиром подполковник П. Новченко.

Два года подряд рота, которой до недавнего времени командовал капитан И. Рубцов, добивается звания отличной. Много поучительного в работе у офицеров и сержантов этого подразделения. Смело ведется поиск новых форм и методов обучения. Прочно вошли в практику организация социалистического соревнования по задачам и нормативам, комплексные занятия. Перед выходом на стрельбище, в поле воины берут обязательства, организуется соревнование между отделениями и взводами. Широкий показ победителей, отличников, мастеров военного дела, тех, кто трудится с полным напряжением сил, вызывает у остальных стремление догнать передовиков и стать вровень с ними.

Вопросы социалистического соревнования занимают важное место и в деятельности партийной организации. Ведется борьба за то, чтобы каждый коммунист и комсомолец показывал личный пример. Выступления победителей соревнования, показательные и открытые уроки, конференции, собрания, освещение опыта в стенной печати и боевых листках — вот далеко не полный перечень тех форм, которые используют коммунисты подразделения.

Следует отметить, что отдельные командиры и политработники не уделяют достаточного внимания организации социалистического соревнования. Есть еще подразделения и части, которые довольствуются средними показателями. Взяв высокие обязательства, не прилагают нужных усилий к тому, чтобы их выполнить, мобилизовать коммунистов и комсомольцев на борьбу за высокую коммунистическую нравственность, за образцовый внешний вид и строевую подтянутость. Партийные организации не всегда активно влияют на качество боевой подготовки, не проявляют высокой требовательности к коммунистам, отвечающим за организацию учебного процесса, проходят мимо фактов ослаблений и упрощения в обучении.

Командование, политический отдел, политаппараты частей, партийные организации принимают меры к устранению недостатков. Внимание сосредоточивается на повышении уровня организаторской и политической работы, на утверждении подлинно партийного, ленинского стиля в деятельности всех звеньев армейского коллектива. Мы будем и дальше бороться за высокую действенность идеологической работы, добиваться, чтобы любое мероприятие доходило до ума и сердца каждого человека, поднимало воинов на образцовое выполнение задач боевой службы, на отличную учебу.

В ответ на Обращение ЦК КПСС к партии, к советскому народу личный состав дивизии преисполнен решимости трудиться еще лучше, еще упорнее и эффективнее. В этот радостный праздник воины-дзержинцы клянутся родной партии, Советскому правительству, что они всегда будут свято хранить и умножать боевые традиции защитников Октября, зорко стоять на страже мирного созидательного труда советского народа.

АЛЛЕЯ ЛУЧШИХ

Стройные деревья удачно вписываются в пейзаж воинского городка. Между ними — асфальтовая дорога. По ее краям выстроились стенды. На каждом из них портрет воина с описанием его ратных заслуг. Вот одна из подписей: «Прапорщик Коныев Николай Иванович. Член КПСС. Лучший начальник войскового наряда. Председатель совета прапорщиков. Служит в подразделении с 1962 года. Награжден знаком «За отличие в службе» II степени. Имеет 32 поощрения». Аналогичные характеристики под портретами прапорщиков И. Чуринова, И. Цымбалова, братьев Александра и Юрия Глиновых, Владимира и Александра Порватовых, сержанта У. Висаева, рядового

Е. Бурова и других. Так выглядит Аллея лучших начальников войсковых нарядов в подразделении, где политработником офицер П. Ушкин.

В центре небольшой площадки — флагшток. На его постаменте надпись: «Честь и слава передовикам социалистического соревнования!». Чуть пониже слова: «Флаг боевой славы поднят в честь войскового наряда, который возглавляет прапорщик Н. Зубарев». Далее перечисляются фамилии воинов, входящих в состав наряда.

Это одна из форм популяризации правофланговых социалистического соревнования на боевой службе.

Майор А. РОКШИН.

наш девиз: ОБРАЗЦОВО НЕСТИ БОЕВУЮ СЛУЖБУ, ОТЛИЧНО ЗНАТЬ И УМЕЛО ЭКСПЛУАТИРОВАТЬ ВОЕННУЮ ТЕХНИКУ!

Думается, никогда прежде к социалистическому соревнованию в войсках не было приковано столь пристальное внимание командиров, политработников, партийного и комсомольского актива, всей общественности, как это наблюдается сейчас. Не будет преувеличением сказать, что и сделано в этом очень много. Большинство офицеров на собственном опыте убедились, какой огромной силой является соревнование, если его умело организовать. Многие командиры не только постигли самую суть соревнования, но и научились хорошо, кропотливо заниматься им. В целом, если беспристрастно сопоставить наблюдения и показатели ряда последних лет, картина с социалистическим соревнованием в войсках выгодно отличается от той, что была, скажем, года 3—4 назад.

Бряд ли есть необходимость вновь возвращаться к отрядным итогам деятельно-

ЖИВАЯ ДУША СОРЕВНОВАНИЯ

сти в 1973 году лучших частей, в частности коллектива части, которой командовал полковник А. Ермолов. О них довольно широко известно. Подчеркнем лишь, что отличной частью стала именно благодаря умной постановке соревнования, мобилизации усилий каждого солдата, сержанта, прапорщика и офицера на достижение максимальных личных результатов.

В третьем, решающем году пятилетки рядом с отличными подразделениями появились подразделения отличников. Так, во взводе лейтенанта Г. Резниченко и в четырех отделениях дивизии имени Ф. Э. Дзержинского почетное звание отличника заслужили все солдаты и сержанты.

О социалистическом соревновании ныне много говорится на занятиях, семинарах и на печатных полосах. В различных статьях, корреспонденциях, заметках найдешь немало добрых слов о животворной, действенной силе этого могучего средства коммунистического строительства, о рожденных в ходе его начинаниях, поисках и находках. В журнале «На боевом посту» тема соревнования представлена весьма широко. К наиболее удачным материалам можно отнести, например, статьи майора В. Асташина «Критерии сравнимости» и «Управление и соревнование» (№№ 7 и 11 за 1973 год). К ним хочется еще раз отослать всех, кто всерьез задумывается над конкретными проблемами соревнования. При некоторой, на мой взгляд, спорности ряда положений, усложнении автором очевидных истин эти статьи, не боюсь повториться, остаются лучшими из опубликованного в журнале на названную тему.

Но мне представляется, что во многих устных и печатных выступлениях, посвященных соревнованию, пока преобладает интерес к его старту, когда берутся обязательства, и то не столько к их содержанию, характеру, сколько к арифметической стороне дела, а затем уже к самому финишу — к тому, как они выполнены, а если нет, то почему. Кстати, на это самое «почему» дается нередко довольно-таки общий, универсальный, годный на все случаи жизни ответ.

А ведь соревнование — это процесс, в который вовлечены живые люди. Процесс непрерывный, действенный, не анонимный и бесконфликтный. И главное-то как раз не столько в том, как широковещательно и громогласно принимаются обязательства, сколько в том, что следует за ними. Следовать же должны борьба, напряженный каждодневный труд, весьма хлопотливые организаторские действия.

Соревнование не стоит на одном месте. Будучи сознательным творчеством, оно находится в постоянном развитии, совершенствовании. Как солнце в капле воды, в нем отражаются все изменения, которые происходят в войсках, — и усложнение их задач, и техническое оснащение, и качественные перемены в поступающем пополнении. Обогашается, наполняясь требованиями времени, его содержание, возникают свежие, звучные ему формы. Тенденция же, отчетливо прослеживаемая за последние годы, неизменна и последовательна: все более глубокое проникновение соревнования во все стороны жизни частей и учебных заведений, расширение его границ и сфер влияния.

В самом деле: давно ли боевая служба казалась запретной для соревнования отраслью? Прошло всего два-три года, и за плечами приличный опыт, воплощенный в

известном девизе «Усилия каждого война — на боевую службу с высокими показателями!»

На сегодняшнем этапе соревнования в войсках, когда боевая служба по-прежнему выдвигается в нем на первый план, девиз дополняется требованием отличного освоения, умелого применения, правильной эксплуатации и содержания в образцовом состоянии вооружения, боевой техники, инженерно-технических средств охраны. Вчитаемся в обращение личного состава части подполковника П. Новченко. Мы увидим, как объемны, многогранны обязательства инициаторов соревнования, ответивших на призыв партии ударно трудиться в 1974 году, определяющем году девятой пятилетки. По сути дела, нет уже в войсках таких областей жизни, которые бы не охватывались соревнованием. Мы без труда заметим также, что нынешнему его этапу присуще стремление выявить и максимально использовать самые глубинные резервы в интересах повышения надежности охраны объектов, направить творческую энергию каждого военнослужащего на решение коренных задач, связанных с совершенствованием службы, на изобретательство, рационализацию.

Все это бесспорно. Однако заявить, что смысл и значение соревнования понастоящему уяснили все без исключения наши работники, — значит впасть в неоправданный оптимизм. И поныне еще нет-нет да и встретишь командира, который видит в нем некую обузу, своего рода обременительную прибавку к службе, обучению. Без него, рассуждает такой офицер, шло бы себе дело потихоньку да полегоньку, а тут хлопот-то сколько — обязательства, итоги, проверки, гласность.

И впрямь, думается, еще придется убеждать отдельных работников в ложности подобных воззрений, внушать им, что соревнование не есть нечто привнесенное в жизнь и службу войск извне и идущее с ними, так сказать, параллельно, что это неотъемлемая органическая часть всего комплекса боевой службы, боевой и политической подготовки, воспитания, тылового обеспечения, что это, если хотите, душа нашей сегодняшней действительности, сердцевина ее социалистического уклада. Соревнование не соседствует, не сосуществует с различными сторонами воинского быта. Оно всецело пронизывает всю жизнь армейского организма, начиная, как говорится, с подъема — и подготовку, и практическое несение боевой службы каждым караулом и часовым, и каждый урок, и любую тренировку.

И если перейти к предметному рассмотрению недочетов в организации соревнования, то одним из наиболее распространенных все еще остается узость индивидуальных и коллективных обязательств воинов и подразделений. Подчас в них никак не идут дальше оценок по боевой и политической подготовке да числа отличников. Иными словами, берется лишь количественная сторона и предаются забвению качественные показатели. Весь комплекс вопросов, относящихся к совершенствованию надежности охраны, соблюдению воинами моральных и этических норм, повышению их культуры, строевой подтянутости, поддержанию образцового порядка в военных городках и казармах, благоустройству, экономии, бережливости, рационализации, овладению смежными специальностями и т. д. и т. п., — или вовсе выпадает из обязательств, или выглядывает в них чересчур декларативно. Смотришь, рубежи и планы стрелкового подразделения ничем не отличаются от автомобильного или технического, обязательства солдата — от сержанта, специалиста — от автоматчика. Редким событием кое-где являются оправдавшие себя состязания на звание лучшего в своей специальности, лучшего часового, контролера, по нормативам работы с техникой, стрельбам и прочее.

ПРЕОДОЛЕТЬ УЗОСТЬ И ОГРАНИЧЕННЫЙ ПОДХОД К МАСШТАБАМ СОРЕВНОВАНИЯ, ДАТЬ ЕМУ РАЗВЕРНУТЬСЯ В ПОЛНУЮ СИЛУ НА ВСЕХ ПОПРИЩАХ ВОИНСКОГО БЫТА — ТАКОВО НЕОТЛОЖНОЕ ВЕЛЕНИЕ ВРЕМЕНИ.

Занимаясь проблемами соревнования, мы всякий раз обращаемся к источнику бессмертной ленинской мысли, у Ленина ищем ответ на самые сложные вопросы. Прошло уже свыше 55 лет после опубликования работы «Как организовать соревнование!», но и сегодня поражает нас прозорливость и мудрость вождя.

Называя соревнование живым творчеством масс, В. И. Ленин видел в нем неиссякаемый родник народной инициативы, яркое проявление сознательного участия трудящихся в строительстве социализма. С ОСОБОЙ СИЛОЙ ПОДЧЕРКИВАЛ ОН СОЗИДАТЕЛЬНОЕ НАЧАЛО СОРЕВНОВАНИЯ В ФОРМИРОВАНИИ НОВОГО ЧЕЛОВЕКА, буквально то, что в нем люди «могут проявить себя, развернуть свои способности, обнаружить таланты, которых в народе — непочатый родник и которые капитализм мямл, давил, душил тысячами и миллионами».

На этой, воспитательной функции соревнования, сила которой многократно проверена и подтверждена практикой, хотелось бы остановиться особо.

Результаты соревнования материализуются прежде всего в росте производительности труда, выпуске сверхплановой продукции, улучшении ее качества, снижении себестоимости, а в наших условиях — в осязательных, вполне измеримых показателях боевой службы и учебы. И командиры, политработники совершенно законно заботятся в первую очередь о том, насколько эффективно соревнование способствует повышению боеготовности подразделений, надежности охраны объектов, умножению рядов отличников.

Но мы бы просто-напросто обкрадывали себя, если бы этим и ограничивались. Ибо соревнование — это борьба не только за высокие производственные показатели, наивысшие оценки в боевой и политической подготовке, за рост отличников и классных

специалистов, но и за благородную коммунистическую мораль. Воспитательная миссия соревнования не менее важна, нежели его, если можно так выразиться, сугубо прикладное значение. Больше того, моральные аспекты соревнования — это поистине ни с чем не сравнимый резерв формирования у воинов коммунистического сознания. В процессе состязания у людей и коллективов укрепляется привычка трудиться на совесть, до полной отдачи, подтверждаются отношения коллективизма и солидарности. Сама сущность и природа соревнования предполагает рост, совершенство, стремление человека проявить себя как личность. В ходе состязания шлифуются такие качества, как гражданский долг, чувство локтя, товарищества, воля и характер, уверенность в своих силах.

На необходимость полнее использовать соревнование для усиления воспитания людей в духе коммунистического отношения к труду и общественной собственности, для развития инициативы и активности трудящихся, воспитания высоких моральных качеств указывается в постановлении ЦК КПСС «О дальнейшем улучшении организации социалистического соревнования».

В любом коллективе, заводском ли, колхозном или воинском, соревнование помогает создавать обстановку честности, требовательности, доверия, дух настоящего товарищества — словом, ту нравственную атмосферу, о которой говорилось на XXIV съезде партии. В свою очередь само оно в полную силу проявляет себя именно в такой здоровой атмосфере.

Вот почему соревнованию органически чужды показуха, формализм, фальшь, казенщина — все то, что обесценивает его воспитывающую роль, оказывает на людей негативное воздействие, причуя их смотреть на это благородное движение как на нечто такое, в чем важнее шум, нежели суть. Крайне велик урон — и не только, так сказать, материальный, но и моральный — от невыполнения обязательств, дискредитации почина, лозунга. Особенно если проходит это втихомолку, без публичного осуждения. У людей складывается мнение, что обязательства можно брать, широко вещать и рекламировать, а потом скромно умолчать о провале. Создается впечатление, что отличники, отличные подразделения нужны для отчета, ради спокойствия и благополучия соответствующих начальников.

О вреде дутых цифр, фактов незаслуженного объявления отличников сказано немало осуждающих слов. Только любители легкомысленного подхода к столь ответственному делу не исчезли и поныне. Вот некоторые взятые из жизни примеры такого свойства.

Взвод лейтенанта А. Семенова значится отличным во всех документах. А в нем — и об этом своевременно было известно — отмечались отклонения от нормальных взаимоотношений между военнослужащими. И это никого не волновало. Набрали нужный процент отличников и оценок — и в приказ. Спрашиваем командира взвода и роты, политработника, почему игнорируются нездоровые для коллектива явления. Недоумевают, полагая их не имеющими прямого отношения к соревнованию.

Другой факт. Отличниками в роте считаются два солдата, которые в тот самый момент, когда подписывался приказ об объявлении отличников и отличных подразделений, находились на гауптвахте. Оценки позволяют внести их в список — все остальное признается несущественным. Пусть это случай, может, и редкий, крайний, но близкие к нему можно встретить и в других частях.

Во имя чего, спрашивается, нужна эта погоня за цифрами, процентами!

Принижение нравственной ценности соревнования сказывается далее чаще всего в том, что из поля зрения выпадает конкретный человек, который как раз и должен находиться в центре внимания.

Беседуем о ходе выполнения обязательств с командиром одной из рот. Предупрежденный заблаговременно о теме предстоящего разговора, он довольно бойко рапортует: «Обязательства высокие. Настойчиво боролись за выполнение... Достигнуто то-то и то-то. Вырастили отличников, отделений...» А вот как и с кем боролись, так и не удалось установить. Каллиграфически, словно в почтовом индексе, выведенные «пятерки» и «четверки» на больших листах бумаги тоже не помогли прояснить истину.

Другой командир и политработник. Снова цифры, цифры, цифры. Ни единой фамилии. Как будто борьба велась за выпуск некоей неодушевленной продукции.

Соревнование — старинное слово. Соревноваться, читаем мы в Толковом словаре В. Даля, — это значит состязаться с кем-либо, идти вперегонку, ревностно стремиться за другими. У слов соревнование и ревность, кстати, один корень.

ЖИВАЯ ДУША СОРЕВНОВАНИЯ, ЕГО СУЩНОСТЬ — СОСТЯЗАТЕЛЬНОСТЬ. В процессе его по меньшей мере двое ставят перед собой задачу сделать то или иное дело лучше, быстрее, экономнее, показать свою сноровку, смекалку, силу. Один вырывается вперед, другой, не желая отстать, подтягивается, стремится, в свою очередь, опередить соперника.

Этот процесс предполагает и создает атмосферу приподнятости, настоящей увлеченности. В человеке он развивает страсть борца, здоровый азарт в работе. И есть в нем поэтому особая прелесть, даже наслаждение, когда в действии, в динамике, в поиске, ощущая за собой горячее дыхание товарища и соперника, человек до конца раскрывает свои потенциальные возможности, познает подлинную радость победы, постигает вкус и цену любимого дела.

Пусть не покажется излишней эта эмоциональная окраска. Соревнуются ведь люди, а не машины и агрегаты. Без человеческих эмоций соревнования нет, ибо ему сопутствует счастье побед и горечь поражений. Эмоций нет и быть не может только в разграфленных листках, по которым мы нередко судим о победителях и побежденных. Но клетки и графы безмолвны и бесстрастны. Людям же обычно безразлично, как они выглядят в коллективе, рядом с другими.

И здесь, кстати, во весь рост встает вопрос о таких глубинных аспектах социалистического соревнования, как его психологические основы и мотивы. Еще А. С. Макаренко в свое время мечтал о том, чтобы наука разобралась в механике человеческого усилия, доказала, какое место принадлежит в нем воле, самолюбию, стыду, подражанию, соревнованию.

Для правильной организации дела чрезвычайно важно, чтобы командиры и политработники подразделений, организуя индивидуальное соревнование, непременно опирались на знание его внутренних импульсов, субъективных основ борьбы за первенство. У разных солдат и сержантов они отнюдь не одинаковы. Расставить в столбиках отметки несложно, а вот взять в расчет психологию человека, его характер и добиться, чтобы воин всем сердцем сознавал, что от его усердия, упорства зависит не только его собственный престиж, но и успехи роты, полка, — значительно труднее. Верным подспорьем во всем этом служит гласность.

О значении гласности в социалистическом соревновании, казалось бы, нет нужды говорить. Однако все ли здесь гладко! Увы, далеко не все и не везде. Есть еще факты и прямая недооценка этого важнейшего принципа, который выдвигался В. И. Лениным на первое место. «Организовать соревнование, т. е. обеспечить гласность...» — вот как ставил он вопрос.

ГЛАСНОСТЬ — НЕОТЪЕМЛЕМЫЙ ЭЛЕМЕНТ ВСЯКОЙ СОСТЯЗАТЕЛЬНОСТИ, БЕЗ НЕЕ СОРЕВНОВАНИЕ ДВУХ НЕМЫСЛИМО ВООБЩЕ. Безгласность просто глушит его.

Посмотрим, как в некоторых подразделениях итоги учебы и службы отражаются в наглядной агитации, и мы без труда убедимся, насколько далека она иногда от нужд соревнования и гласности в нем.

Интересуюсь у командира отличной роты, где бы узнать, что подразделение удостоилось этого почетного звания. Предлагает на стенде путем сложных манипуляций по вертикали, горизонтали и диагонали определить, что отличная оценка действительно есть. В начале нового учебного года сюда пришли молодые солдаты. Им предстоит подтвердить высокое звание отличной роты. Неужели и они должны заниматься такими математическими изысканиями! Подумаешь тогда: пусть бы в казарме остался один-единственный лозунг, призывающий воинов дорожить честью служить в отличном подразделении и приумножать его славу. И чтобы этот призыв солгал солдату от подъема до отбоя.

Гласность — вернейшее средство распространения инициативы, передового опыта. Не следует только полагать, что она нужна для парада, для показа одних достижений и побед. Гласность — не торжественный колокол, а клич вперед. Похвала лучшему, разумеется, нужна, но столь же важны и критика недостатков, их раскрытие. И неправ тот, кто избегает выносить их на суд общественности, стыдливо умалчивая о невыполненных обязательствах, угасших маяках и дутых починах. Пусть в коллективе все знают не только тех, кто идет впереди, но и тех, кто отстает, трудится вполсилы.

Прихожу в самое отстающее по итогам 1973 года подразделение и с искренним недоумением читаю над входом в помещение слова о том, что оно является передовым и что успехи надо закрепить. Капитан с наивной убежденностью пытается внушить мне, что ничего предосудительного в этом нет: «Сегодня — отстающее, это верно, зато год назад было передовым. И снова стремимся к лучшему. Не на плохом же воспитывать подчиненных!» — завершает он свои доводы. Логика, ничего не скажешь, неотразима — на одном плохом воспитание однобокое. Но все-таки, как должен относиться солдат, сержант к тому соблазнительному обману, что бросается в глаза со стены! Задумывались ли командиры и политработники, какой ущерб наносит эта, с позволения сказать, «гласность» воспитанию людей!

А как выглядят в отдельных подразделениях Доски отличников!

Приятно было увидеть в батальоне, где политработником старший лейтенант В. Палкин, крупного формата добротные фотографии лучших людей. С них смотрят славные, бодрые солдаты, сержанты, прапорщики. Под каждой кратко, но выразительно сказано, чем заслужил человек честь быть на виду у всех. Но не везде так. Кое-где Доски отличников выглядят серо, примитивно.

Беседуем в Ленинской комнате с ротным политработником:

— Сколько отличников к концу 1973 года объявлено в подразделении!

— Тридцать семь.

— А фотографий на стенде!

Посчитав, называет:

— Одиннадцать.

— Где же остальные двадцать шесть!

Собеседник долго мнется, потом заявляет, что для них не хватило места [!]

О чем только не узнаешь из стендов и материалов, в изобилии развешенных здесь на стенах! И о крае, в котором подразделение несет службу, и о том, какие кары положены за воинские преступления, и о превеликом множестве другого, вплоть

до профилактики дизентерии. Не хватило, увы, места для тех, кому в первую голову рота обязана своими успехами, кто составляет ее гордость и славу. Тщетно пытался я также установить, за что же борется рота сейчас, чего она достигла за прошедшие месяцы года, на кого следует равняться, кому подтянуться. С досадой смотришь на все это бумажно-мануфактурное многоцветье, предназначенное скорее для отчета перед различными ведомственными товарищами, которые нередко настаивают наглядно оформить «по своей линии» то-то и то-то...

В другой Ленинской комнате под ярко раскрашенной шапкой «Отличники — золотой фонд войск» вижу несколько фотографий, изготовленных столь убого, что, право же, не захочешь быть выставленным на всеобщее обозрение. И подписи под ними сделаны безграмотно, неряшливо, без любви к людям.

Недавно довелось мне быть в части, в списки которой навечно занесены В. Белименко, В. Лысков и А. Рублев, геройски погибшие в схватке с бандитами в первые послевоенные годы. Отрадно было ощутить большое уважение воинов к памяти своих прославленных однополчан. Их портреты, описание подвига есть в каждой роте. Героям же сегодняшних будней, бдительно несущим нелегкую боевую службу, повезло куда меньше. Лишь единицы из них награждены знаком «За отличие в службе». Офицеры подразделений с трудом называют фамилии лучших часовых, контролеров, предпочитая оперировать цифровым «валом».

Оставляя в данном случае в стороне проблему поощрения отличившихся в целом, хотелось бы лишь напомнить об огромной и все возрастающей роли моральных стимулов. Портрет на Доске отличников или на Аллее лучших людей, равно как и теплое слово начальника, заметка в газете, благодарственное письмо родным, — это то, что возвышает человека, рождает в нем уверенность и гордость, желание трудиться еще лучше. Именно об этом сказано в решениях XXIV съезда КПСС, потребовавшего «всемерно повышать значение моральных стимулов, окружать почетом и славой передовиков труда, распространять их ценный опыт».

Когда речь идет о соревновании, естественно, слова творчество, поиск, инициатива употребляются не моды ради. Эти понятия неразделимы. И если мы хотим, чтобы соревнование было по-настоящему живым и действенным, не надо бояться в нем самодеятельного начала. Организация его на основе незыблемых ленинских принципов, в духе современных требований Коммунистической партии не равнозначна чрезмерной «заорганизованности», когда обязательства диктуются сверху, а не идут снизу, когда их пытаются втиснуть в тесное ложе единой формы.

Отдельные работники, дабы избежать хлопот да забот, усиленно ратуют за единообразие не только в организации соревнования, но и в оформлении его хода, освещении итогов. То тут, то там раздаются просьбы: дайте образец, пришлите примерный стенд. Кое-где заготовили красиво отпечатанные типографские стандартные бланки обязательств: поставь фамилию, баллы и сдавай по команде. Говорят, упрощает технику принятия обязательств, ускоряет дело и опять-таки вносит единообразие. Но оно обычно оборачивается шаблоном, который соревнованию противопоказан. Против шаблонизирования, установления единообразия сверху резко выступал В. И. Ленин. Осуждая примитивное кустарничество и разноречивость в основном, принципиально, следует всячески поощрять проявления индивидуальности, творчества, исканий.

Настоящие заметки являются итогом длительных наблюдений. За пределами их остались многие важные вопросы организации соревнования и руководства им, в том числе пропаганда и внедрение передового опыта соревнующихся, использование моральных стимулов для поощрения отличившихся и т. п. Все они являются предметом большого специального разговора. Автор преднамеренно избежал указания точных адресов подразделений, в которых он сталкивался с теми или иными недостатками, равно как и фамилий командиров и политработников, на беседы с которыми ссылался. Частично за определенной давностью отдельных фактов, а главное — в силу того, что похожее можно увидеть и в некоторых других подразделениях, нет нужды экстренно реагировать на упомянутых в заметках людей в служебном и партийном порядке, взыскивать, кого-то наказывать, доносить о принятых мерах. Куда полезнее будет, если все мы, не откладывая на завтра, еще раз хорошо подумаем, как вложить в соревнование душу, дойти до каждого человека, как выработать противоядие формализму, преодолеть косность и инерцию. Тогда социалистическое соревнование станет в каждом подразделении поистине могучей движущей силой.

Генерал-майор И. БЕЛИКОВ.



ЭТО НЕ ФОРМАЛЬНОСТЬ

Шло занятие по строевой подготовке. Когда до конца осталось полторы-две минуты, командир отделения сержант П. Кравчун решил подвести итоги. Он назвал фамилии передовых воинов, сказал, что хуже всех занимались такие-то и такие-то товарищи. Когда у него потом спросили, не мало ли времени он уделил подведению итогов, сержант ответил:

— Вполне достаточно. Если кто-то плохо отработал учебный вопрос, то лишние десять минут разбора ему не помогут.

На первый взгляд ответ кажется логичным. Но посмотрим повнимательнее. Вот сержант назвал отличившихся. А в чем конкретно проявились их успехи? Какой опыт надо перенять у передовиков! Осталось секретом и то, какие ошибки допускали отстающие воины, над какими элементами строевой подготовки им предстоит дополнительно потрудиться. Формальное отношение к гласности и сравнимости результатов, достигнутых в процессе учебы, свело на нет саму идею социалистического соревнования между солдатами.

Надо сказать, что в нашем подразделении лучшие сержанты, как правило, находят несколько минут, чтобы подробно, со знанием дела проанализировать действия подчиненных, указать на конкретные успехи и недостатки, выявить передовой опыт, назвать победителей и как-то поощрить их. Именно такой целенаправленной и кропотливой работе по руководству социалистическим соревнованием мы и учим сержантов.

В самом деле, незатухающий огонек здорового соперничества, успешное выполнение личных обязательств зарождаются в низовом звене, в отделении. Здесь можно вести с солдатами детальный разговор о несении боевой службы,

отношении к учебе, внешнем виде и дисциплине. И не только в установленные дни, а постоянно: после каждого занятия, непосредственно в караульном помещении. Вот как это делает, например, сержант В. Ящук.

Перед заступлением в караул сержант обязательно побеседует с подчиненными, выявит, кто и как обязуется нести боевую службу, сделает наметки, кого лучше назначить комсоргом войскового наряда, агитатором, редактором боевого листка. Взятые обязательства Ящук тут же записывает в блокнот. А потом внимательно и строго наблюдает, как его подчиненные выполняют их. При выставлении оценок начальник караула учитывает не только качество несения боевой службы, но и знание уставов и наставлений, соблюдение формы одежды и т. д. Все это он делает каждый раз после смены часовых. И, уже более подробно, — по возвращении в казарму.

При подведении итогов речь идет о том, кто и почему вышел победителем в соревновании, какая смена оказалась передовой. Так, однажды общую отличную оценку получила первая смена. Ефрейтор А. Ткаченко, рядовые Н. Икрамов, С. Лашин и другие бдительно несли боевую службу, не имели ни одного замечания по соблюдению требований уставов и дисциплине. Особенно отличился рядовой Икрамов. Он изыл при осмотре транспорта несколько запрещенных предметов.

А вот вторая смена получила хорошую оценку. Не все воины твердо знали и соблюдали устав. Рядовой К. Мершаев к тому же допустил нарушение формы одежды. Начальник караула подробно рассказал об этом, проставил оценки в журнале политико-воспитательной работы и посовето-

вал редактору боевого листка сразу же подготовить очередной номер.

Объективный и конкретный подход к делу сыграл положительную роль. Повысилось качество боевой службы. Солдаты стали старательнее выполнять свои обязанности, пунктуальнее соблюдать форму одежды, внутренний порядок. Тот же рядовой Икрамов с этого дня нес службу только на отлично и был объявлен лучшим часовым КПП.

Такой порядок облегчает командиру подразделения задачу подведения итогов соревнования за месяц, дает возможность эффективнее использовать моральные и материальные стимулы. Теперь каждый солдат знает, чего он достиг, а что требует дополнительных усилий. Появилось стремление выйти в передовики, услышать оценку командира роты, заслужить звание лучшего часового, контролера, начальника войскового наряда. Повышению заинтересованности личного состава в общих успехах служат и вымпелы, вручаемые в конце месяца отделениям и взводам. В честь победителей соревнования по итогам месяца поднимается флаг.

Не всегда было так. Когда-то отделение отставало по всем показателям. Не раз командир роты отмечал недостатки сержанта Ящука в обучении и воспитании солдат, сравнивал его достижения с успехами других сержантов, подсаживал, чему и у кого надо поучиться. Слова офицера не пропали даром. Ящук многое перенял у товарищей. Уже длительное время его отделение является лучшим в роте. И этот успех принесло именно соревнование, повседневное и глубокое подведение его итогов.

Вот почему хочется сказать еще раз: подведение итогов социалистического соревнования — не формальность, а действенное средство повышения активности воинов, мобилизации всех сил и способностей на устранение недостатков, достижение новых рубежей в ратном труде.

Старший лейтенант
Н. БУДЯНСКИЙ.



Достойными делами встречают 50-летие со дня присвоения комсомолу имени В. И. Ленина сержанты Николай и Владимир Курчаки (на снимке слева направо).

«Братья-соперники», — так называют их в подразделении. Командиры передовых отделений соревнуются между собой. Взаимопомощь, товарищество, искреннее стремление помочь друг другу — вот что способствует их успеху.

Фото В. ВЛАДИМИРОВА.



Изучение темы «Высокая бдительность, постоянная боевая готовность — важнейшие условия образцового выполнения задач боевой службы» имеет целью уяснить политику КПСС в области военного строительства на современном этапе, решения XXIV съезда партии о необходимости дальнейшего укрепления обороноспособности страны и боевой мощи Советских Вооруженных Сил, мобилизовать воинов на повышение бдительности при выполнении задач боевой службы.

На занятия отводится 6 часов, которые следует распределить поровну — на лекцию (рассказ), самостоятельную подготовку и

БЫТЬ НА ЧЕКУ

семинар (беседу). Важность и сложность темы преобудают, чтобы с лекциями выступили руководящие офицеры частей и подразделений.

Основными вопросами лекции (рассказа) могут быть:

1. XXIV съезд КПСС, апрельский (1973 г.). Пленум ЦК партии о необходимости повышения бдительности и боевой готовности Вооруженных Сил СССР.

2. Политическая сознательность, боевое мастерство, физическая закалка, крепкая дисциплина — основные факторы постоянной боевой готовности воинов.

3. Высокая бдительность — залог образцового выполнения задач боевой службы. Быть бдительным — первейшая обязанность военнослужащего внутренних войск.

Лекцию рекомендуется начать кратким вступлением, в котором разъяснить важнейшее положение Программы партии о том, что «КПСС рассматривает защиту социалистического отечества, укрепление обороны СССР, мощи Советских Вооруженных Сил как священный долг партии, всего советского народа, как важнейшую функцию социалистического государства». При этом целесообразно подчеркнуть, что на протяжении всей истории Советского государства Коммунистическая партия неослабно

руководит строительством Армии и Флота, заботится об укреплении обороноспособности страны. Не было ни одного партийного съезда после победы Великой Октябрьской социалистической революции, на котором не определялись бы сущность военной политики партии и практические задачи военного строительства.

В Отчетном докладе ЦК КПСС XXIV съезду партии сказано: «Все, что создано народом, должно быть надежно защищено. Укреплять Советское государство — это значит укреплять и его Вооруженные Силы, всемерно повышать обороноспособность нашей Родины. И пока мы живем в небоевом мире, эта задача остается одной из самых главных!» (Материалы XXIV съезда КПСС. М., Политиздат, 1971, стр. 81). В этих глубоких по смыслу словах — ключ к уяснению основных вопросов темы.

Раскрывая первый вопрос, лектор напоминает указание В. И. Ленина о том, что, пока существует империализм, нельзя забывать о грозящей нам опасности, надо быть всегда начеку.

Успехи Советского Союза, братских социалистических стран в мирном строительстве, усиление революционного натиска рабочего класса в капиталистических странах, национально-освободительного движения народов вызывают бешеную злобу у империалистов, прежде всего у американских монополистов. Государства, входящие в НАТО, ежегодно тратят на подготовку довой мировой войны столько средств, что их хватило бы на орошение двенадцати таких пустынь, как Сахара. Мировой империализм, прикрываясь лживой версией о «коммунистической угрозе», всячески нагнетает милитаристский угар, направляет острее своей агрессивной политики против государств социалистического содружества, и прежде всего против СССР — страны, строящей коммунизм. Военные маневры вооруженных сил агрессивных блоков в качестве вероятного противника предусматривают обычно Советский Союз, другие страны социализма и сопровождаются усилением антисоветской пропаганды. Авторы одной из книг, изданной в США, пишут: «Мы должны вырастить поколение молодежи, готовое надеяться на себя военных мучдир. Ребенок должен привыкнуть к мысли о неизбежности новой мировой войны. Следовательно, он должен приучиться ненавидеть Россию бездумной и безоговорочной ненавистью».

Коммунистическая партия и Советское правительство противопоставляют хищным планам и действиям империалистов политику активной защиты мира и международной безопасности. Инициативная внешнеполитическая деятельность нашей партии и лично Генерального секретаря ЦК КПСС товарища Л. И. Брежнева по осуществлению Программы мира, принятой XXIV съездом КПСС, привела к определенным позитивным сдвигам в международных отношениях. Налицо заметный поворот от «холодной войны» к разрядке напряженности.

Величайшая победа миролюбивых сил — прекращение империалистической агрессии во Вьетнаме. Свидетельством крупных ус-

пехов внешнеполитической деятельности КПСС и братских партий служат заключенные между СССР, ПНР, ЧССР и ФРГ двусторонние договоры. В них подчеркнута незыблемость границ в Европе, сложившихся после окончания второй мировой войны, отсутствие территориальных притязаний между этими странами. Большое значение приобрели подписанные летом прошлого года важные соглашения между СССР и США.

Однако как бы ни были велики наши успехи в борьбе за мир и международную безопасность, не может быть никаких иллюзий относительно антинародной природы и сущности империализма. В решениях XXIV съезда КПСС с исчерпывающей полнотой показаны причины усиления его агрессивности в современный период: дальнейшее углубление общего кризиса капитализма, обострение его противоречий. Это ведет к возрастанию авантюризма международной буржуазии, увеличению его опасности для народов, дела мира и социального прогресса. Внешняя политика империализма в последние годы, говорится в Отчетном докладе ЦК КПСС, дала новые доказательства неизменности его реакционной, агрессивной природы. В капиталистическом мире происходит небывалый рост милитаризма.

Ударной силой всей реакции выступает военно-промышленный комплекс Соединенных Штатов Америки. Подготовка империалистов США к агрессии никогда не прекращалась. И сегодня она продолжается неослабными темпами. Выступая на одной из пресс-конференций, министр обороны Соединенных Штатов Дж. Шлесинджер объявил, что бюджет Пентагона на 1975 финансовый год возрастет на 6—7 миллиардов долларов по сравнению с текущим годом и составит 85—86 миллиардов долларов. Такой уровень военных расходов он пытался оправдать старым доводом об ответственности, которая якобы лежит на США. Министр подчеркнул при этом, что необходимо и впредь укреплять американские ядерные силы.

Силы войны и агрессии существуют и в других империалистических странах. В ФРГ — реваншисты, все более смыкающиеся с неонацистами; в Англии — душители движения за гражданские права в Северной Ирландии, поставщики оружия расистам Южной Африки; в Японии — милитаристы, стремящиеся вновь толкнуть страну на путь экспансии.

Опасный для дела мира курс проводят правящие круги Израиля, не желающие расстаться с бредовой идеей создания на территории от Нила до Евфрата великого еврейского государства путем захвата Египта, Сирии, Ливана и других стран. В начале года израильское правительство направило в парламент законопроект о дополнительных ассигнованиях на военные нужды. По сообщениям агентства Рейтер, «добавка» составляет колоссальную сумму — свыше 500 миллионов фунтов стерлингов.

Все яснее становится всему миру тот факт, что руку палачей чилийского народа направил и направляет международный ка-

питал. Недавно банкиры 14 ведущих капиталистических стран, объединенные так называемым «парижским клубом», решили отсрочить до 1977 года выплаты большей части долгов военной хунты и обещали предоставить ей новые многомиллионные кредиты на укрепление фашистской диктатуры, закупку оружия.

Лектор далее подчеркивает, что объективно агрессивному курсу империалистов способствует и антисоветский раскольнический курс группы Мао Цзэ-дуна. Она ведет интенсивную пропаганду против нашей партии и страны, предъявляет территориальные претензии к Советскому Союзу. Эта враждебная по отношению к нашей стране политика китайского руководства закреплена в решениях X съезда КПК и продолжается по сей день.

Учитывая это, XXIV съезд КПСС и апрельский (1973 г.) Пленум ЦК партии предостерегли советский народ: никакого благодушия! Перед лицом империалистической агрессивности воины Армии и Флота должны постоянно повышать бдительность и боевую готовность, делать все для того, чтобы обеспечить неприкосновенность советских границ от любых посягательств, надежно защитить завоевания социализма.

В заключение лектор напоминает слушателям о большой государственной важности задач, выполняемых войнами внутренних войск МВД СССР, о необходимости высокой бдительности и боевой готовности для их успешного выполнения.

Второй вопрос целесообразно начать с разъяснения, что значит для воина быть в постоянной боевой готовности.

Боевая готовность — понятие широкое, но вместе с тем и вполне определенное. Оно включает практические мероприятия по обучению личного состава, подготовке вооружения, инженерно-технических средств охраны объектов — всего, чем располагают ныне наши войска.

Для части и подразделения боевая готовность — понятие конкретное, ибо здесь она практически и претворяется в жизнь. Ее состояние во многом зависит от высокой политической сознательности личного состава. Воин, убежденный в торжестве коммунистических идеалов, всегда успешно выполнит боевую задачу. Справедливо говорят, что высокая идейность — оружие победы.

В группах, слушатели которых несут боевую службу по охране исправительно-трудовых учреждений, следует напомнить о том, что отдельные осужденные пытаются отрицательно воздействовать на сознание военнослужащих, подкупом, шантажом и хитростью насадить буржуазные взгляды, ослабить бдительность и боеготовность. Чтобы противостоять этому, образцово выполнять боевые задачи, воинам нужно быть идейно зрелыми и стойкими, настойчиво повышать политические знания.

Важным условием поддержания высокой боевой готовности служат техническая и специальная подготовка, мастерское владение оружием в любых условиях, отличное знание и умелая эксплуатация военной техники. Каким бы солидным багаж знаний

ни был, его все время надо пополнять. Хорошую возможность для этого предоставляет социалистическое соревнование под девизом «Образцово нести боевую службу, отлично знать и умело эксплуатировать военную технику!», развернувшееся в войсках по инициативе личного состава части, где командиром подполковник П. Новченко.

Лектор отмечает благоприятные условия, имеющиеся у слушателей для совершенствования навыков боевой службы, овладения техникой. Кроме плановых занятий очень полезны работа в технических кружках, активное участие в состязаниях, викторинах, тематических вечерах и, конечно, кропотливая самостоятельная учеба. Целесообразно поставить в пример тех, кто настойчиво изучает Устав внутренних войск и строго следует его требованиям, тщательно готовится к каждому заступлению на боевую службу и отлично несет ее, умело владеет военной техникой и оружием.

Уровень боевой готовности во многом зависит от физической закалки воинов. Действия часового у пульта технических средств, на тропе наряда и КПП сопряжены с большими физическими и моральными нагрузками. Немалых усилий требует выполнение такого сложного вида боевой службы, как розыск и задержание бежавших преступников.

Характерно, что физические перегрузки воинов сочетаются с сильным воздействием на психику. Подтвердив эту мысль на примерах своего подразделения, лектор делает вывод, что успешно выполнять задачи боевой службы могут лишь люди с крепкой морально-политической и психологической закалкой. Важно научиться образцово нести караульную службу ночью, как днем, в любых условиях местности и погоды, в самой сложной обстановке.

Далее подчеркивается значение воинской дисциплины для повышения боевой готовности. Успешная охрана объектов, поддержание общественного порядка в населенных пунктах и местах отдыха трудящихся и т. п. немислимы без высокой организованности и исполнительности каждого солдата и сержанта. Недисциплинированность даже одного караульного, патрульного или часового может привести к срыву боевой задачи, поставленной всему войсковому наряду.

Дисциплина боевой службы, отличающаяся скоротечностью и динамичностью, тесно переплетается, например, с дисциплиной времени. Чаще всего не часы, а минуты и даже секунды решают успех дела. Заmeshкался солдат, нечетко выполнил команду — значит опоздал, упустил нарушителя режима, дал ему возможность скрыться. Потребуются немалое времени и усилий многих людей, чтобы ликвидировать последствия недисциплинированности одного человека.

Многие военнослужащие самостоятельно выполняют боевые задачи, находятся один на один со своей совестью. В этих условиях очень важно выработать в себе дисциплину самоконтроля, чтобы не допустить оплошности, неточности в работе. Самодисциплина

— это выполнение служебного долга не только по приказу, но и по велению разума и сердца.

В заключение руководитель приводит примеры, в которых проявились высокая идейная закалка, физическая натренированность и дисциплинированность солдат и сержантов подразделения.

Изложение третьего вопроса пропагандист начинает с упоминания о ленинском завете быть всегда начеку. В. И. Ленин учил советских людей, что в борьбе против коварного врага необходимы военная дисциплина и военная бдительность, доведенные до высших пределов.

Что значит быть бдительным? Для военнослужащего внутренних войск бдительность — такое морально-боевое качество, которое позволяет ему успешно выполнять задачи боевой службы. Бдительность неотделима от боевой готовности. Надежная, гарантированная охрана объектов и поддержание общественного порядка требуют неослабной зоркости и настойчивости, готовности к немедленным, смелым и инициативным действиям. Бдительность — первый и самый надежный помощник воина при несении боевой службы, помогающий предупредить проникновение на объекты посторонних лиц, побеги осужденных, хищение социалистической собственности и нарушение правопорядка.

Быть бдительным на посту — значит безусловно знать и образцово выполнять требования Устава внутренних войск, инструкций, конкретные обязанности, предусмотренные для данного поста, постоянно и активно вести войсковое наблюдение, внимательно следить за всем, что происходит вокруг, не допускать малейших отступлений от правил несения службы.

Быть бдительным — значит изучать и запоминать прилегающую к охраняемому объекту местность и местные предметы. Враг хитер и коварен. Он пристально следит за действиями часового и немедленно воспользуется малейшим промахом. Чтобы усыпить бдительность воина, преступник может пуститься на любые уловки, прикинуться простачком, занимающимся безобидным делом, пойти на подкуп. Стоит часовому на какое-то время отвлечься — это немедленно использует преступник для достижения своих целей.

Быть бдительным — значит строго хранить военную и государственную тайну. Название части и подразделения, их численность, дислокация, вооружение, характер служебных задач известны солдатам и сержантам. Между тем все эти сведения представляют немалый интерес для иностранных разведок, которые усиленно ищут беспечных, доверчивых людей.

Быть бдительным может только дисциплинированный воин. Как справедливо утверждает солдатская мудрость, бдительность и дисциплина — родные сестры. И наоборот, расхлябанность и неорганизованность — неизменные спутники беспечности и ротозейства.

Весь быт, весь уклад воинской службы регламентирован уставами Вооруженных

КОМСОМОЛ И ВООРУЖЕННЫЕ СИЛЫ

(в помощь агитатору)

С первых дней Советской власти молодежь рабоче-крестьянского государства активно участвует в создании его Вооруженных Сил. Только в Петрограде с 18 февраля по 3 марта 1918 года в Красную Армию добровольно вступило 5 тысяч молодых рабочих.

В период гражданской войны и иностранной военной интервенции РКСМ провел три всероссийские мобилизации. Всего на фронтах сражалось примерно 200 тысяч комсомольцев. 5103 из них удостоены высшей награды того времени — ордена Красного Знамени.

Огромен вклад Ленинского комсомола в повышение оборонного могущества Родины в предвоенные годы. По поручению партии ВЛКСМ физически и духовно готовил молодежь и защите страны. Он все активнее шефствовал над Военно-Морским Флотом и Военно-Воздушными Силами, был душой Особавиахима, подготовил тысячи моряков, летчиков, танкистов, снайперов, санитаров.

Только за один 1940 год в ряды комсомола вступило 257 тысяч советских воинов. К середине 1941 года в Красной Армии насчитывалось миллион 726 тысяч членов ВЛКСМ, действовало более 9 тысяч первичных и 50 тысяч ротных и равных им комсомольских организаций.

Как только стало известно о вероломном нападении фашистской Германии на нашу Родину, сотни и тысячи юношей и девушек обратились в военкоматы с просьбой о направлении на фронт. Всего за время войны по мобилизации и добровольно в армию и на флот ушло 2,7 миллиона членов ВЛКСМ.

Никогда не изгладится в памяти народной подвиг советской молодежи в ожесточенных боях с гитлеровскими захватчиками. Имена Виктора Талалихина, Александра Матросова, Юрия Смирнова, Лизы Чайкиной, Зои Космодемьянской, Олега Кошевого, Марите Мельниковой и тысяч других героев вписаны золотыми буквами в историю нашей Родины.

Коммунистическая партия, Советское правительство высоко оценили мужество, отвагу, трудовую доблесть молодежи на фронте и в тылу. За годы войны 3,5 миллиона членов ВЛКСМ были награждены орденами и медалями. 7 тысячам комсомольцев и воспитанников ВЛКСМ присвоено звание Героя Советского Союза. Среди 104 воинов, дважды удостоенных звания Героя Советского Союза, — 60 воспитанников ВЛКСМ.

Ленинский комсомол и сегодня — первый помощник партии в дальнейшем повышении мощи Вооруженных Сил Союза ССР. В докладе на Всесоюзном совещании секретарей комсомольских организаций член Политбюро ЦК КПСС, Министр обороны СССР Маршал Советского Союза А. А. Гречко дал высокую оценку деятельности ВЛКСМ в армии и на флоте: «Всюду, где куется боевая мощь Советских Вооруженных Сил, — у пултовых ракетных комплексов и за рычагами боевых машин, у индикаторов радиолокационных станций и в кабинках реактивных самолетов, на земле и в воздухе, на воде и под водой, — несут нелегкую, но почетную службу воины-комсомольцы. Вместе с коммунистами они находятся на самых важных участках, определяющих боеготовность частей и кораблей».

Члены ВЛКСМ — передовой отряд воинов и во внутренних войсках. Они составляют более 60 процентов к личному составу. Комсомольцы служат примером в несении боевой службы, в учебе, поведении. В 1973 году около тысячи комсомольцев-воинов внутренних войск награждены Почетными грамотами ЦК ВЛКСМ.

Сил. Бдительный воин никогда не нарушит уставных норм. Даже маленькое отступление от устава неизбежно ведет к потере бдительности, подрыву боевой готовности. В. И. Ленин подчеркивал, что малейшее нарушение советского порядка «есть уже дыра, которую немедленно используют враги трудящихся...» (Полн. собр. соч., т. 39, стр. 156).

Поистине находка для врага — любители спиртного. Пьянство неизбежно ведет к беспечности, ротозейству, болтливости, поэтому борьба с ним должна проводиться самым решительным образом.

Бдительность — не прирожденное свойство человека. Она прививается в процессе обучения, воспитания, практического несения боевой службы. Воспитывать в себе бдительность — значит настойчиво совершенствовать политические знания, закалять себя идейно, повышать воинское мастерство.

Рядовой П. Скиба выделялся среди сослуживцев идейной зрелостью, безупречной исполнительностью и самоотверженностью. Эти качества помогли ему образцово нести боевую службу. Однажды, находясь в составе планового караула, он обратил внимание на тихий стук в одной из камер вагона. Бросив взгляд в окно, воин заметил, что от полотна железной дороги бежит неизвестный. Солдат понял: совершен побег, и дал сигнал начальнику караула, а затем, решительно прыгнув с поезда, стал преследовать преступника. Вскоре тот был настигнут и задержан.

Руководитель приводит примеры из своего подразделения и в заключение подчеркивает, что обеспечить надежную охрану исправительно-трудовых учреждений и других объектов могут только бдительные воины.

В часы самостоятельной подготовки необходимо изучить со слушателями литературу, указанную в учебном плане. Следует посоветовать также прочитать десятую главу учебного пособия «На страже Родины» (Воениздат, М., 1970 г.), некоторые материалы из книги «Служим Отчизне», брошюры «О службе и долге воинском», полезно организовать просмотр диафильмов «Быть всегда в боевой готовности», «Бдительность — наше оружие» и «Уставы Вооруженных Сил — закон жизни советских воинов», а также использовать альбом с описанием ухищрений преступников.

На беседе рекомендуется обсудить вопросы:

1. XXIV съезд партии и апрельский (1973 г.) Пленум ЦК КПСС о необходимости высокой бдительности и боевой готовности.
2. Почему необходима высокая боевая готовность? Из чего она складывается?
3. Что такое бдительность и как она достигается?

Обсуждение вопросов следует вести в тесной связи с жизнью подразделения. Важно широко использовать примеры высокой бдительности и боевой готовности войсковых нарядов и отдельных воинов.

Подполковник Я. ДУЮНОВ.

ГЛАВНОЕ —

САМОСТОЯТЕЛЬНАЯ РАБОТА

День итоговой проверки в группе политических занятий сержантского состава, где руководителем старший лейтенант В. Руденко, запомнится слушателям надолго. Когда проверяющий объявил результаты, лица большинства засияли — отличная оценка! Социалистические обязательства выполнены.

С гордостью смотрел руководитель группы на воинов. Немало их уже прошло перед ним за время пропагандистской работы. И к каждому подобрал верный ключик, каждому помог обрести уверенность в своих силах, привил любовь к политической учебе.

Не сразу к пропагандисту пришел успех. Нужны были настойчивая теоретическая учеба и постоянное совершенствование методического мастерства. Виктор Руденко учится в вечернем университете марксизма-ленинизма, активно участвует в идейно-политическом и воинском воспитании подчиненных. Все это расширяет кругозор, дает знания.

Главный путь к успеху руководитель группы видит в организации самостоятельной работы. Он всегда помнит слова В. И. Ленина о том, что «...без известного самостоятельного труда ни в одном серьезном вопросе истины не найти, и кто боится труда, тот сам себя лишает возможности найти истину».

Начались очередные политические занятия. Старший лейтенант читает лекцию «Сознательная воинская дисциплина — основа высокой боеготовности и образцового выполнения задач боевой службы». Рядом с кон-

спектом — стопка книг с закладками. Здесь сборник «В. И. Ленин о защите социалистического Отечества», Программа КПСС, Материалы XXIV съезда партии, книги «Служим Отчизне», «Верность долгу», «Волоколамское шоссе» А. Бека, папка с подборкой материалов о воинской дисциплине. На столе, за которым сидит помощник руководителя стар-

ший сержант В. Кипоть, разложены наглядные пособия.

Раскрывая такие вопросы темы, как «В. И. Ленин, КПСС о сущности и значении сознательной дисциплины в жизни советского народа и его Вооруженных Сил, пути и средства дальнейшего укрепления воинской дисциплины», руководитель обращается к первоисточникам, приводит интересные примеры из художественной литературы, убедительно увязывает материал с жизнью подразделения, задачами боевой службы, с практикой работы сержантов.

Но обо всем в лекции подробно сказать невозможно. Поэтому, сосредоточивая внимание слушателей на главном, отдельные положения он излагает тезисно. Рассказ сопровождается советами. Например, по вопросу о требованиях уставов к дисциплине воинов он рекомендует прочитать брошюру «Уставы — нерушимый закон воинской жизни», о роли воинской дисциплины в боевой обстановке — книгу А. Бека «Волоколамское шоссе».

Закончив лекцию, руководитель предлагает обратиться к плакату, на котором выписаны вопросы предстоящего семинара и перечень литературы, рекомендует заблаговременно читать и конспектировать первоисточники. Помощнику офицер поручает подобрать в ближайшие дни нужную литературу и выставить ее в Ленинской комнате на стенде «Очередная тема политических занятий».

Самостоятельная подготовка здесь строится таким образом. Руководитель группы составляет детальный

план, в котором предусматривает литературу, наглядные пособия, диафильмы, определяет свое место и место помощника в процессе занятий, с учетом общеобразовательного уровня слушателей, их опыта и навыков в изучении и конспектировании первоисточников дает поручения отличникам помочь слабоуспевающим.

Именно так старший лейтенант Руденко организовал подготовку группы к семинару по указанной выше теме. Слушатели были распределены на две группы в зависимости от уровня знаний. Наиболее подготовленным, а их большинство, Руденко предложил под руководством своего помощника изучить и законспектировать произведение В. И. Ленина «Письмо к рабочим и крестьянам по поводу победы над Колчаком», «Все на борьбу с Деникиным!». С остальными занимался сам. Соответственно была подобрана и распределена литература для самостоятельного чтения и конспектирования.

В установленный час сержанты склонились над книгами и тетрадами. Старший лейтенант Руденко внимательно наблюдает за их работой. Вот младший сержант Г. Елефтеров перестал писать, забеспокоился. Руководитель сел рядом. Заканчивался первый час занятий, а младший сержант не успевал. Оказывается, он переписывает работу В. И. Ленина слово в слово. А надо еще прочитать учебное пособие.

Спокойно и доброжелательно старший лейтенант разъяснил Елефтерову, как надо лаконично, своими словами конспектировать прочитанное. А вот мысли вождя «не за страх, а за совесть исполнять все законы о Красной Армии, все приказы, поддерживать дисциплину в ней всячески...» посоветовал записать дословно, потому что в них заложена сущность характера советской воинской дисциплины, что они очень важны в работе по воспитанию у подчиненных сознательного повиновения командирам. Руденко несколько раз подходил к Елефтерову, советовал, поправлял. Младший сержант хорошо законспектировал работу В. И. Ленина, а с дополнительной литературой ознакомился в канун семинара.

270
Не забывает руководитель группы и о слушателях, которые успевают отлично. Одним сержантам, которые справились со значительной частью учебного задания, он порекомендовал подготовить краткие доклады на тему «В. И. Ленин, КПСС о необходимости высокой сознательной дисциплины», другим — на тему «Формы и методы работы сержанта по укреплению воинской дисциплины в отделении». Метод подготовки докладов сержантами-отличниками позволяет полнее использовать их способности, интенсифицировать процесс повышения политических знаний слушателей.

Старший лейтенант Руденко умело развивает у воинов навыки работы над первоисточниками. В 1973 году его группа изучила и законспектировала произведения В. И. Ленина «Социалистическое отечество в опасности!», «Задачи союзов молодежи», «Письмо к американским рабочим», «Берегитесь шпионов!», «Как организовать соревнование» и другие.

Самостоятельному изучению и конспектированию, как правило, предшествует краткий обзор произведения В. И. Ленина. Пропагандист указывает, когда, в какой исторической обстановке и по какому поводу оно было написано, его краткое содержание и значение для нашего времени, для практики учебно-воспитательной работы с подчиненными, для успешного выполнения сержантами воинского долга, задач боевой службы.

Даже по тому, как оформлены конспекты, можно определить, что политическому самообразованию в группе уделяется большое внимание. Вот тетрадь сержанта В. Плотникова. На титульном листе — текст военной присяги, затем моральный кодекс строителя коммунизма, далее уставные обязанности командира отделения, индивидуальные социалистические обязательства и обязательства солдат отделения. Основная часть тетради отведена для конспектирования ленинских работ. Главная мысль того или иного вопроса выделяется графически. Записи сопровождаются пометками на полях о практических выводах для службы, обучения и воспитания подчиненных. В тетради

наклеены вырезки из газет и журналов, выписаны афоризмы, пословицы, поговорки, высказывания деятелей науки и культуры.

Так благодаря творческому подходу офицера к организации самостоятельной работы слушатели активно готовятся к семинарам, глубоко усваивают сложные теоретические и практические вопросы.

В достижении высокой успеваемости сержантов по политической подготовке велика роль кропотливой индивидуальной работы, и в первую очередь с теми слушателями, которым трудно дается учебная программа. Здесь полностью оправдывает себя практика взаимопомощи. Вот один из примеров. Сержанты К. Омаров и Д. Абетов долго отмалчивались на семинарах, а их робкие попытки высказаться иногда сопровождались ироническими репликами отдельных сослуживцев.

Руденко собрал актив группы, напомнил высокие обязательства сержантов, назвал тех, кому нужна повседневная помощь. Разговор получился деловой, товарищеский. Старший сержант В. Орел взял шефство над сержантом Омаровым, старший сержант С. Манжиков — над сержантом Абетовым.

Внимание со стороны руководителя группы, товарищей помогло им обрести уверенность. Постепенно накапливались знания, развивались навыки стройно излагать свои мысли. Итоговую проверку по политической подготовке за 1973 год сержанты Омаров и Абетов сдали на отлично.

Примечательна еще одна особенность группы — высоко развитое чувство ответственности за соблюдение уставного порядка. Как-то при обсуждении вопроса «О роли личной примерности сержантов в воспитании

подчиненных» сержант В. Засохов отметил, что некоторые командиры отделений не борются за укрепление своего авторитета, работают вполнакала. При этом была названа фамилия сержанта А. Алимирзоева. Руководитель группы предложил слушателям высказать свое мнение.

— Правильно сказал Засохов, — заявил старший сержант В. Орел. — Мы обязаны быть образцом для всего личного состава, для молодых сержантов, помочь им быстрее выработать командирские навыки.

Большим подспорьем в усвоении программы политической подготовки служат мероприятия, проводимые в подразделениях в часы политико-массовой работы. Так, перед изучением темы «Сознательная воинская дисциплина — основа высокой боеготовности и образцового выполнения задач боевой службы» состоялось Ленинское чтение «В. И. Ленин о сознательной воинской дисциплине», а в процессе изучения темы «Программа КПСС, XXIV съезд партии об укреплении социалистического правопорядка и борьбе с преступностью» был выпущен устный журнал «Воин и закон».

Старший лейтенант В. Руденко постоянно ищет новые формы повышения идейного и организационного уровня политических занятий. Но всемерное улучшение самостоятельной подготовки слушателей — главная его забота. Творчески выполняя пропагандистские обязанности, Руденко пробудил у слушателей большой интерес к политической учебе, добился ее высокой действенности. На итоговой проверке почти все сержанты группы получили отличные оценки. Многие отделения, которыми они командуют, стали отличными.

Подполковник Е. ИВАНОВ.



ПОЛИТИЧЕСКАЯ РАБОТА

«...ТАМ, ГДЕ ТВЕРЖЕ ВСЕГО ДИСЦИПЛИНА, ГДЕ НАИБОЛЕЕ ЗАБОТЛИВО ПРОВОДИТСЯ ПОЛИТРАБОТА В ВОЙСКАХ... ТАМ НЕТ РАСХЛЯБАННОСТИ В АРМИИ, ТАМ ЛУЧШЕ ЕЕ СТРОЙ И ЕЕ ДУХ, ТАМ БОЛЬШЕ ПОБЕД»

В. И. ЛЕНИН.

СТУПЕНИ

К ЦЕЛИ

Осужденный рассчитывал на внезапность. Для преодоления линии охраны, полагаю он, потребуются считанные секунды, а там бугор укроет его от часового. Солнце как раз светило в глаза солдату и мешало ему наблюдать за постом. Кажется, все предусмотрел преступник, но не учел главного — умения рядового Г. Даргахова действовать четко и быстро в любой обстановке. Как только осужденный оказался в запретной зоне, часовой скомандовал «Стоять, стрелять буду!» и дал сигнал в караульное помещение. Это отрезвило беглеца.

Весть о случившемся сразу же дошла до подразделения. Командир роты сообщил личному составу войсковых нарядов об умелых и решительных действиях рядового Даргахова на посту, напомнил о необходимости усилить бдительность.

Политработник собрал людей, находившихся в казарме, и побеседовал с ними об этом. В караульном помещении вышел боевой листок с призывом: «Нести службу так, как часовой Даргахов!» Агитатор рядовой М. Пилюсян довел его содержание до каждой смены.

Оперативность в политической работе на боевой службе — необходимое условие повышения ее качества, надежности охраны объектов. Немало примеров, когда солдаты и сержанты проявляют на постах высокую бдительность, находчивость, не теряются в сложной обстановке.

Но так было не всегда. В недалеком прошлом у нас имелись серьезные промахи в боевой службе. Вместе с коммунистами В. Чубом, В. Макаровым мы проанализировали положение дел в подразделении. И пришли к выводу, что политическая работа в войсковых нарядах проводилась неоперативно. Личный состав не знал, кто отличился или допустил промахи в нарядах, как обстоят дела в соседнем подразделении, поэтому не мог взять на вооружение опыт передовиков.

Мы подробно говорили о недостатках на совещании офицеров, батальонном партийном собрании. Общими усилиями командиров, партийной и комсомольской организаций удалось поправить дело. Теперь взяли себе за правило немедленно информировать воинво о случаях проявления бдительности или неумелых действий на боевой службе. Ведем учет тех, кто отличился, рассказываем о них на политинформациях, в беседах, в наглядной агитации.

Политическая работа по вопросам боевой службы призвана создавать у воинво высокий душевный настрой, вызывать желание как можно лучше выполнить поставленную задачу, обеспечить надежность охраны объектов. Следовательно, необходимо всегда добиваться, чтобы формы и методы воспитания отвечали конкретным условиям сложившейся обстановки.

Слов нет, обеспечить действенность политической работы в войсковых нарядах дело нелегкое. Трудности испытывают в этом молодые политработники. Взять, к примеру, лейтенанта И. Бирюка. Планы политической работы в войсковых нарядах он составляет так, что они похожи один на другой, как братья-близнецы. В основном состоят из четырех пунктов: изучить с солдатами такие-то статьи Устава внутренних войск, прочитать материал из газеты, выпустить боевой листок и подвести итоги службы.

В ВОЙСКОВЫХ НАРЯДАХ

Мы внимательно изучили планирование и организацию политической работы в войсковых нарядах. Затем обменялись мнениями на расширенном заседании партийного бюро, где присутствовали все заместители командиров рот по политической части и секретари партийных организаций. Речь шла о том, как повысить качество политической работы, при планировании

выбирать наиболее целесообразные мероприятия. Пришли к выводу, что лучше это делается в подразделении, где заместителем командира роты по политической части старший лейтенант Г. Аргоков. Вот один из планов политико-воспитательной работы в карауле этой роты по охране жилой зоны ИТК.

П Л А Н
политико-воспитательной работы в карауле по охране жилой зоны ИТК
с 10 на 11 марта 1974 года

Начальник караула сержант Кашира Вячеслав Иванович
 Комсорг ефрейтор Раизов Антон Иванович
 Агитатор рядовой Тука Вадим Георгиевич
 Редактор боевого листка ефрейтор Соколов Александр Васильевич

№№ п.п.	Мероприятия	Время выполнения	Кто проводит	Отметка о выполнении
1	В ходе боевой службы доводить до личного состава караула: — изменения в оперативной обстановке; — сообщения о последних известиях по радио; — ход выполнения принятых социалистических обязательств, примеры бдительности и умелых действий на службе.	10—11 марта	сержант Кашира рядовой Тука, ефрейтор Раизов	
2	Проверить знание личным составом караула своих обязанностей по таблице постам.	19.00—22.00 10 марта	сержант Кашира	
3	Прочитать и обсудить статьи: — из журнала «На боевом посту» № 2 за 1974 год «Боевые задачи комсомола войск»; — из газеты «Правда» за 10.3.1974 г. «Славить Родину трудом».	До 8.00 11 марта До 14.00 11 марта	рядовой Тука ефрейтор Раизов	
4	Со всем личным составом к политическим занятиям повторить раздел темы об историческом значении создания марксистско-ленинской партии в России.	20.00—22.00 10 марта 12.00—14.00 11 марта	старший лейтенант Аргоков	
5	Оказать помощь ефрейтору Куйве и рядовому Шангелия в изучении ИТСО.	11 марта	ефрейтор Соколов	
6	Провести беседу с личным составом «Ухищрения, применяемые осужденными при совершении побегов».	19.30—20.00 10 марта	сержант Кашира	
7	Выпустить боевой листок.	До 17.00 11 марта	ефрейтор Соколов	
8	Подвести итоги службы и политической работы.	17.30 11 марта	капитан Трифонов, старший лейтенант Аргоков	

Заместитель командира роты по политической части
 старший лейтенант Г. АРГОВ.

Чем примечателен этот план? Во-первых, мероприятия в нем предусмотрены с расчетом охвата всего личного состава. Во-вторых, они разнообразны. Воины получали регулярную информацию об изменении оперативной обстановки, о ходе выполнения социалистических обязательств, умелых действиях часовых, о внутренней и международной жизни страны. Кроме этого, они обсуждали статьи из газеты и журнала, углубляли знания по политической подготовке, беседовали об ухищрениях, применяемых осужденными при совершении по-

бегов. В карауле было организовано изучение ИТСО.

Практика показала, что наиболее важные мероприятия целесообразно проводить с вечера, сразу же после прихода личного состава в караул. В это время больше людей, свободных от службы, воины лучше усваивают материал. Мы рекомендуем в это время беседы, изучение ленинских работ, повторение тем по политической подготовке. В ночное время планируем читку газет, занятия у географической карты мира и СССР, просмотр диафильмов и т. д.



Сегодня на боевую службу заступают молодые солдаты. Поэтому так внимательно слушают они рассказ младшего сержанта Ф. Ли об опыте передовиков социалистического соревнования.

Фото А. КОНОПЕНИСА.

Особое внимание уделяем пропаганде требований военной присяги и уставов, воспитанию личной ответственности у военнослужащих за обеспечение надежности охраны объектов.

Очень важно при всем этом учитывать оперативную обстановку на охраняемом объекте. Чем она сложнее, тем активнее должна быть и политическая работа. В этом нами накоплен некоторый опыт. Сошлюсь на пример.

Однажды осужденный в течение трех дней прятался на объекте. Он мог пойти на крайние меры: попытаться прорваться через КПП на автотранспорте, напасть на сотрудников объекта, контролеров и т. п. Нужна была особая бдительность, организованность, высокая дисциплинированность личного состава. Поэтому наряды с поисками преступника усиленно велась и политическая работа. Активное участие в ней приняли коммунисты-офицеры. Они беседовали с часовыми, контролерами, предупреждали о необходимости быть бдительными. В карауле выступали мастера службы — прапорщики, те, кому не раз приходилось успешно решать подобные задачи. Проведенная работа увенчалась успехом. Осужденному не удалось уйти из-под охраны.

Результаты в боевой службе каждого солдата, сержанта, прапорщика, а следовательно, и надежность охраны во многом зависят от того, насколько действенна политическая работа, направленная на выполнение воинами социалистических обязательств на боевой службе, как применяются моральные стимулы соревнования. Понятно, что соревнование воинов — дело живое, творческое. Мы, например, стремимся шире показать итоги выполнения обязательств, совершенствовать наглядность, изыскиваем различные способы морального стимулирования.

В караульных помещениях имеются экраны социалистического соревнования, где воинам выставляются оценки по сменам, за сутки. Здесь же указано, кто с кем соревнуется, каковы успехи соперников. По итогам службы за сутки определяется лучший часовой, за месяц — лучший начальник караула, часовой КПП, у пульта управления, на тропе наряда. Их фотографии вывешиваются в караулах, Ленинских комнатах.

В подразделениях на каждого солдата сержанта, прапорщика ведется учет с нарастающим итогом, сколько раз за время службы он выполнял боевую задачу, в том числе с оценкой «отлично». Воину, получившему «пятерку» за боевую службу пятьдесят раз, посвящается специальный выпуск боевого листка. Повторно это делается через каждые следующие пятьдесят раз отличного выполнения обязанностей в войсковом наряде.

Вместе с тем мы стремимся к тому, чтобы, образно говоря, за диаграммами, схемами, цифрами не потерять человека. Заботимся о том, как соревнование влияет на формирование коллектива, на личность каждого воина, его политический и нравственный рост. В подразделении есть немало хороших примеров этому. Приведу лишь один.

Всякий раз в войсковых нарядах соревнуются между собой рядовые В. Яценко и С. Злобин. И хотя они одного призыва, по успеваемости в учебе, в боевой службе Яценко сильнее. Он комсгруппорг взвода, службу часового несет отлично и учится так же. Злобин старается не отстать от него и как часовой КПП прилагает все усилия, чтобы получить за свои действия высший балл. Постоянное равнение на товарища позволило ему изжить недостатки в поведении, которые он имел раньше: вспыльчивость, неряшливость во внешнем виде, отставание в учебе. Вырос авторитет Зло-

бина в отделении. Теперь он является примером для сослуживцев.

Я заострил внимание на некоторых слагаемых действенности политической работы в войсковых нарядах, а именно: оперативности, гибкости, целеустремленности, непрерывности. Дело в том, что без них эта работа не дает нужного идейного заряда, становится неинтересной и пассивной, а зачастую проводится ради формы.

Но поскольку партийно-политическая работа по выполнению задач боевой службы — это непрерывный процесс совместной деятельности командиров, политработников, партийной и комсомольской организаций, направленный на образцовое несение боевой службы, повышение бдительности, строгое соблюдение всеми военнослужащими социалистической законности, было бы неправомерным умолчать о том, что вообще делается в этом направлении в батальоне. Мы стремимся к тому, чтобы коммунисты, комсомольцы, начальники войсковых нарядов показывали личный пример в боевой службе. С этой целью практикуем заслушивание их на партийном, комсомольском бюро. Вопросы повышения надежности охраны объектов регулярно обсуждаются на партийных и комсомольских собраниях как в ротях, так и в батальоне. Проводятся тематические вечера, такие, как «Воин, твоя служба почетна», «Бдительность не увольняется в запас», «Говорят отличники боевой службы» и другие.

Действенной формой мобилизации личного состава на высокое качество боевой службы является пропаганда передового опыта, популяризация отличников. В баталь-

оне выпускаем листовки (печатаем на машинке и пересылаем в подразделения) о лучших начальниках войсковых нарядов, контролерах, часовых. Организуем выступления мастеров службы по местному радио. Регулярно проводим встречи с ветеранами войны и труда, видными людьми партии и страны. Перед личным составом выступают сотрудники администрации охраняемого объекта, работники прокуратуры.

Много делаем для улучшения индивидуальной работы с воинами. Это и понятно. Никакими массовыми мероприятиями нельзя заменить задушевного разговора командира с подчиненными, его разумного совета, дружеского участия. Требуем от офицеров, сержантов, чтобы они вели индивидуальную работу с воинами непрерывно, а не только в войсковых нарядах.

Как из маленьких ручейков образуются полноводные реки, так из различных форм партийно-политической работы создается стройная система воспитания воинов в духе преданности Коммунистической партии и советскому народу, верности военной присяге, готовности выполнить ее до конца.

К сожалению, отдельные офицеры все еще недооценивают политическую работу в войсковых нарядах, порой проводят ее формально, не учитывают при этом индивидуальные качеств военнослужащих, не глубоко изучают их. Потребуется напряженный труд, усилия командиров, коммунистов и комсомольцев, чтобы устранить недочеты.

Капитан А. ТРИФОНОВ,
член партийного бюро.

УЧИТЫВАТЬ ОСОБЕННОСТИ КАЖДОГО

По должности я — начальник войскового наряда. Боевую службу несущ в плановых караулах. Из опыта знаю, какую большую роль в повышении ее качества играет индивидуальная работа с личным составом. Глубокое знание каждого солдата и сержанта, особенностей его характера, привычек, наклонностей, положительных и отрицательных сторон позволяет найти правильный подход к человеку, предвидеть его возможные действия, докопаться до побудительных мотивов того или иного поступка, не просто регистрировать факты, а понять, почему человек сделал именно так, а не иначе. «Факты, — говорил А. М. Горький, — еще не вся правда. Они лишь сырье, из которого нужно уметь извлекать смысл».

Остановлюсь на некоторых примерах индивидуальной работы с личным составом в войсковом наряде. Начинается она с подбора людей. Прежде чем определить солдату или сержанту его будущие обязанности в составе караула, мы учитываем, нес ли он службу подобного характера раньше, каковы ее результаты, насколько воин дисциплинирован, развит политически.

Знание индивидуальных особенностей солдат и сержантов позволяет мне правильно распределять обязанности между ними в карауле, расставлять по постам и сменам. Сошлюсь на конкретный пример.

В состав одного из караулов были назначены ефрейтор В. Грубов, рядовые Н. Скок, Н. Липнев, В. Сазонов и А. Насыров. Помощниками начальника караула — старший сержант Н. Комлев и сержант А. Максимов. В первую смену на пост поступил ефрейтер В. Грубов. Почему? Он принципиальный, требовательный, дисциплинированный солдат. Как раз такой часовой и нужен тогда, когда осужденные только что посажены в вагон. Они возбуждены, взволнованы, некоторые оживленно разговаривают. Тут нужно сразу наводить порядок. И ефрейтор Грубов может это сделать. Кроме того, по графику ночью он нес службу как раз в то время, когда начальник караула отдыхал. И я был спокоен: Грубов выполнит задачу.

Иное дело молодой солдат Скок. Он еще не выработал в себе такие качества. Во многом ему нужна помощь, поддержка. Поэтому он нес службу во вторую смену.

В это время я больше его контролировал, учил, подсказывал, как поступить в том или ином случае. Рядового Скока менял на посту солдат Липнев — дисциплинированный, хорошо знающий дело.

При планировании службы часовых обязательно учитывается и то, кто из нас (меня и моих помощников) отдыхает. Я, например, бодрствовал тогда, когда часовым был рядовой Скок, старший сержант Н. Комлев нес службу совместно с рядовым Липневым, сержант А. Максимов — с ефрейтором В. Грубовым. Рядовой Насыров находился в резерве. Это тоже было сделано не случайно. В местах остановок он заступал на самый важный пост и нес службу вне поля моего зрения. Там требовался прежде всего хорошо знающий дело, физически крепкий солдат, чтобы в случае каких-либо осложнений действовать смело, решительно.

Пищу в карауле, как всегда, готовил рядовой В. Сазонов. И на этот раз он справился с обязанностями успешно.

Такой тщательный подбор и расстановка личного состава караула позволили нам качественно выполнить боевую задачу.

Однако не все и не всегда можно предусмотреть. Поэтому в ходе боевой службы порой приходится что-то подправлять, уточнять, переделывать. Это и понятно: жизнь вносит свои коррективы. Но при всем том нельзя прекращать изучение индивидуальных особенностей военнослужащих. Важно никогда не упускать мелочей, вести наблюдение постоянно, систематически накапливать факты, сопоставлять их, анализировать и только после этого делать выводы.

Как-то при подборе наряда я обратил внимание на рядового Г. Юшманова. Он недавно прибыл в роту с учебного пункта. И хотя достаточных навыков в боевой службе не имел, но и претензий к нему не было: по боевой и политической подготовке успевал хорошо, отличался дисциплинированностью и исполнительностью. Но, поскольку солдат он молодой, я заметил себе, что на него надо внимательно посмотреть, как говорится, в деле. И когда рядовой Юшманов принял пост, меня, естественно, заинтересовало, как он будет нести службу. Понаблюдав за ним некоторое время, я пришел к выводу, что Юшманов проявляет робость, слабо требует с осужденных, чтобы они соблюдали установленный порядок. Вначале я хотел его заменить солдатом из резерва. Но потом передумал и решил помочь избавиться от недостатка. Мы стали нести службу с ним вдвоем, всю смену. Я подсказывал ему, на что надо обращать особое внимание, как требовать от осужденных соблюдения порядка, как поступать в различных ситуациях. Сначала он робко делал это, но постепенно голос его окреп, действия стали увереннее. К концу смены Юшманов полностью освоился со своими обязанностями и выполнял их исправно. В следующую смену ему уже не требовалось подсказки.

А вот другой пример. Мой помощник сержант Н. Иванов, которому предстояло выводить осужденных в туалет, вдруг подо-



Войсковому наряду предстоит дальняя дорога и нелегкая боевая служба. Вот почему начальник караула прапорщик Г. Куликов (на снимке — слева) тщательно инструктирует младшего сержанта В. Грубова о проведении им индивидуальной работы с воинами.

Фото А. КОНОПЕНИСА.

шел ко мне расстроенный и попросил, чтобы я освободил его от этого. Причину объяснить отказался. По его растерянному виду я понял, что с ним что-то произошло, и подменил другим сержантом. Через некоторое время он рассказал, что среди осужденных оказался его школьный товарищ, который узнал Иванова и стал к нему приставать. Пришлось сержанту Иванова перевести в другую смену до тех пор, пока этот осужденный не был сдан на обменном пункте.

Всякий раз, находясь с воинами в наряде, я не только сам стараюсь углубить знания о них, но и получить разнообразную информацию от сержантов, прапорщиков, комсомольских активистов, внимательно анализирую ее. Порой принимаемые мною меры и решения оказываются недостаточно эффективными. Тогда я обращаюсь к командиру роты, его заместителю по политической части, секретарю партийной организации. Чаще всего совместные усилия приносят желаемый результат. Хорошо и то, что у нас в подразделении налажена взаимная информация сержантов, прапорщиков, офицеров о своих наблюдениях за подчиненными в различных видах их деятельности, а не только на боевой службе.

В доказательство можно было бы привести немало примеров. Но ясно то, что в индивидуальной работе нет мелочей, что здесь все важно. Ведь речь идет о конкретном человеке, о нашем на него влиянии, а следовательно, об улучшении качества боевой службы, учебы, дальнейшем укреплении дисциплины.

Прапорщик Г. КУЛИКОВ.

ПОВЫШАЕМ ПАРТИЙНОЕ ВЛИЯНИЕ

Партийная организация нашей роты невелика. В ней всего пять коммунистов. Но их влияние на жизнь подразделения весьма ощутимо. Я хотел бы остановиться только на одной стороне деятельности членов и кандидатов партии, а именно на их личной примерности в боевой службе, на том, как они заботятся о повышении качества и ответственности политической работы в войсковых нарядах.

При организации боевой службы командир роты постоянно напоминает о том, чтобы в войсковых нарядах всегда были свежие газеты, политическая и художественная литература, полностью реализовались запланированные мероприятия политико-вос-

питательного характера. Однако отдельные начальники караулов не в полном объеме выполняли свои обязанности по организации политической работы с личным составом. Мы внимательно разобрались в существе дела и пришли к выводу, что недостатки чаще встречались в караулах, выделяемых от взвода, которым командует кандидат в члены партии лейтенант В. Галанин. Посоветовались с командиром, решили на партийном собрании послушать офицера о том, как он проводит политическую работу в войсковых нарядах.

Заслушиванию предшествовало глубокое изучение положения дел во взводе. Поначалу молодой коммунист В. Галанин проявил недовольство. Почему, мол, столь пристальное внимание уделяется его взводу. Но когда началось собрание и выступающие стали высказывать свои предложения по улучшению политической работы в войсковых нарядах, на фактах показывали прямую связь между ее уровнем и результатами боевой службы, офицер понял: не разнос ему хотя бы учинить товарищи, а искренне, по-деловому помочь. И он не обиделся на критику.

Этот разговор на собрании пошел впрок коммунисту Галанину. И для партийной организации послужил хорошим уроком. Мы стали больше внимания уделять воспитанию коммунистов-офицеров, комсомольских активистов в духе высокой ответственности за состояние политической работы в вой-



Идет заседание бюро ВЛКСМ роты. Обсуждается вопрос о личной примерности комсомольцев в боевой службе. И кому, как не секретарю партийной организации, кавалеру знаков «За отличие в службе» I и II степени прапорщику С. Подзизей, посоветовать членам бюро, какие наметить мероприятия и как лучше их выполнить.

Фото А. КОНОПЕНИСА.

сковых нарядах. Перед членами парторганизации вопрос был поставлен так: если имя тебе коммунист, ты не можешь быть безразличным к тому, каков уровень идейно-политической зрелости тех, кто рядом с тобой несет боевую службу.

Между тем некоторые командиры взводов по-прежнему добросовестно вникали только в детали, касающиеся учебы личного состава, а оказание помощи начальникам войсковых нарядов, активистам в проведении политической работы считали обязанностью лишь заместителя командира роты по политчасти.

Помню, зашел я как-то в один караул. Вижу, в постовой ведомости есть отметка о проверке службы, сделанная лейтенантом В. Юргиласом. Начальник караула доложил, что офицер проверил, как несут службу часовые, посмотрел постовую ведомость. И все. Ни работой комсорга и агитатора, ни содержанием только что выпущенного боевого листка он не поинтересовался, ни с кем, кроме начальника войскового наряда, не поговорил.

Естественно, я не мог пройти мимо такого факта. Посмотрел, что делают в этом случае другие офицеры роты. Оказалось, что командир взвода лейтенант В. Кужлев не проводил даже тех мероприятий в карауле, которые планировались ему как проверяющему. С Юргиласом и Кужлевым состоялся разговор у командира роты. Потом этих товарищей пригласили на открытое партийное собрание, где обсуждался вопрос об улучшении политической работы в войсковых нарядах и какую роль в этом сыграли начальники караулов и командиры взводов.

Постепенно наши усилия дали ощутимые результаты. Более интересными и содержательными стали беседы агитаторов. Значительно повысилась действенность боевых листков. Люди с хорошим настроением заступали на боевую службу. Улучшилось и ее качество. Этому во многом способствовало и то, что партийная организация стала шире популяризировать отличников боевой службы.

Мы внимательно следили за тем, что нового рождается в ходе боевой службы, социалистического соревнования, требовали от коммунистов, чтобы они чутко прислушивались к настроениям воинов, вовремя реагировали на их запросы и нужды, расширяли и укрепляли партийное влияние.

Так, например, хорошо отзывались солдаты о молодом командире взвода лейтенанте В. Коршунове. Он и политические занятия проводил интересно, и ежедневно бывал в каждом карауле, наряжаемом от его взвода, всегда выбирал время для душевной беседы с людьми. Мы внимательно присмотрелись к стилю его работы и увидели, что есть моменты, заслуживающие внимания. В частности, тесный контакт офицера с подчиненными давал ему возможность всегда знать истинное положение дел в коллективе. Малейшие отклонения в поведении кого-либо из солдат тотчас становились известны командиру взвода, что позволяло принимать своевременные меры. И еще одно. Авторитет офи-

цера среди подчиненных был высок. Они не только поддерживали его действия в отношении нерадивых военнослужащих, но и сами строго спрашивали с тех, кто пытался отступить от требований присяги и уставов. Поэтому не случайно во взводе образцовый порядок, высокая дисциплина. Этому успеху в немалой степени способствовала действенная политическая работа, проводимая в войсковых нарядах.

По предложению партийной организации бюро ВЛКСМ поручило комсомольцу лейтенанту В. Коршунову обменяться опытом с начальниками войсковых нарядов о формах и методах политической работы. Офицер с чувством высокой ответственности выполнил это поручение. А недавно коммунисты приняли лейтенанта В. Коршунова в свои ряды, что еще больше укрепило его авторитет среди сослуживцев.

Действенность политической работы в караулах во многом зависит и от того, кто ее проводит. Вот почему подбору, воспитанию начальников войсковых нарядов, комсоргов, агитаторов, редакторов боевых листков командир, партийная организация уделяют большое внимание. Эти вопросы регулярно обсуждаются на партийных собраниях, бюро ВЛКСМ, совещаниях. Так, стало правилом заслушивать на заседаниях бюро ВЛКСМ начальников войсковых нарядов о том, как они организуют политическую работу на боевой службе. Раз в неделю бюро вместе с заместителем командира роты по политчасти и секретарем партийной организации определяет лучшего комсорга наряда, агитатора и редактора боевого листка. По инициативе секретаря бюро ВЛКСМ роты рядового М. Сафаева — юриста по образованию — в подразделении работает кружок правовых знаний «Человек и закон». Он привлекает внимание людей. Занятия в нем идут интересно. Теперь нередко в караулах мы проводим викторины по правовым знаниям. Это помогает солдатам и сержантам расширять кругозор, соблюдать социалистическую законность.

Повышению действенности политической работы в войсковых нарядах служат и разнообразные средства оперативно обновляемой наглядной агитации в караулах, стенная газета, местное радио.

Лучшие из лучших солдат, сержантов и офицеров пополняют наши партийные ряды. Я уже говорил выше о лейтенанте В. Коршунове, который стал коммунистом.

Рост рядов партийной организации, прилив свежих сил, несомненно, положительно повлияют на ее активность и боевитость. Но мы постоянно помним о том, что коммунисты добиваются поставленных перед ними целей уменьем влиять на людей, вести их за собой. Отсюда наша задача — и впредь разнообразить формы и методы партийно-политической работы, в том числе и на боевой службе, приближать ее к требованиям жизни, повышать ответственность коммунистов за порученные участки работы и, как требовал В. И. Ленин, поднимать звание члена партии выше, выше и выше.

Прапорщик С. ПОДЗИЗЕЙ,
секретарь партийной организации роты.

ЗАЖЕЧЬ ФАКЕЛ

Когда юноши приходят на службу в войска, они, как правило, не представляют, с кем и с чем им придется встретиться на боевой службе. Вот почему с первых же дней офицеры, партийная и комсомольская организации стремятся увлечь молодых воинов ее романтикой. Не скрывают трудностей и опасностей, с которыми им наверняка придется столкнуться. В воспитательной работе основной упор делается на пропаганду примеров мужества, самоотверженности и героизма, которыми столь богата история внутренних войск и части.

Недавно был такой случай. На одном из объектов нес службу комсомолец С. Григорьев. Осужденный, пытаюсь подкупить солдата, предложил ему крупную сумму денег. Но рядовой Григорьев с презрением

отверг взятку. По совету командира роты бюро ВЛКСМ тут же оповестило о честном поступке солдата агитаторов взводов. Активисты рассказали о нем всем сослуживцам. Вечером комсомольцу Григорьеву был посвящен выпуск радиогазеты.

Популяризация отличившихся на боевой службе — мощный стимул для подражания им. И не случайно в подразделении почти каждый день мы узнаем новые имена тех, кто или предотвратил нарушение режима, или изъял у осужденного запрещенный предмет, или еще как-то проявил себя на боевой службе. Среди них чаще всего упоминаются имена комсомольцев сержанта Р. Подворского, рядовых В. Калининна, А. Авояна, С. Палибаса и других.

Командир роты, его заместитель по политической части, бюро ВЛКСМ требуют от актива предметнее работать в войсковых нарядах, личным примером мобилизовать товарищей на безупречное выполнение воинского долга. Первостепенное внимание обращают на подбор, обучение и воспитание комсоргов, агитаторов караулов, редакторов боевых листовок.

Вот как, например, действовали в карауле, возглавляемом офицером Г. Аргоковым, комсорг ефрейтор В. Буданов, агитатор ефрейтор А. Соколов и редактор боевого листка рядовой В. Тука. Служба предстояла трудная. Еще на инструктаже нас предупредили, что возможен переброс запрещенных предметов. Тем не менее активисты дали слово выполнить боевую задачу на отлично. Равняясь на них, так же решили нести боевую службу и остальные воины.

В карауле старший лейтенант Аргоков провел беседу о необходимости высокой бдительности. Потом комсорг ефрейтор Буданов организовал викторину на лучшее знание Устава внутренних войск. А через несколько часов воины были подняты по тревоге. Комсомольцы В. Буданов, А. Соколов и рядовой А. Шевченко действовали четко и слаженно. В считанные минуты нарушитель был задержан. А вскоре солдаты читали боевой листок, посвященный отличившимся на боевой службе. Выпустил его комсомолец рядовой Тука. В боевом листке говорилось о том, что караул действовал в строгом соответствии с уставом. Именно это обеспечило воинам успех.

Командир роты, политработник постоянно ориентируют бюро ВЛКСМ на пропаганду требований Устава внутренних войск. С помощью коммунистов бюро ВЛКСМ проводит тематические вечера, устные журналы, викторины. Перед личным составом выступают ветераты войск, отличники. Широко используются технические средства пропаганды. И тут немало инициативы проявили комсомольцы.

Большую заботу комсомольская органи-

Отличник ефрейтор Алексей Соколов недавно стал комсомольцем. Секретарь бюро ВЛКСМ прапорщик С. Кунави (на снимке — справа) тепло поздравил сослуживца с этим событием и прикрепит к его груди комсомольский значок.

Фото А. КОНОПЕНИСА.



зация проявляет о совершенствовании учебно-материальной базы. Заместитель секретаря бюро ВЛКСМ роты сержант Ф. Клименко с использованием созданных комсомольцами технических средств обучения провел викторину на лучшее знание Устава внутренних войск. Викторина вызвала большой интерес у воинов. И хотя победили, как это уже не раз было раньше, отличники службы комсомольцы ефрейтор В. Буданов и рядовой Н. Суинбаев, остальные участники не огорчались.

С пользой для многих моих товарищей прошли викторины по знанию географических карт мира и Советского Союза. Тщательно готовилась викторина по ИТСО. Тут неоценимую помощь солдатам оказывает кружок, который бюро ВЛКСМ поручило вести мне. Занятия в нем проходят два раза в месяц. Здесь учатся начальники войсковых нарядов, часовые у пульта управления технических средств. Занятия в кружке помогли семи воинам стать специалистами 3-го класса, а автор этих строк сдал на 2 класс. Членами кружка внесено несколько рационализаторских предложений по улучшению сигнализации, связи и автоматики на объекте. Некоторые из них внедрены в других подразделениях части.

Известно, что наиболее активной и действенной формой воспитания у комсомольцев и молодежи высокие морально-политические и боевые качества является их участие в социалистическом соревновании под девизом «Образцово нести боевую службу, отлично знать и умело эксплуатировать военную технику!». Мы постоянно контролируем, как тот или иной воин выполняет свои обязательства. Некоторых из них заслушиваем на бюро, собраниях, в комсомольских группах.

Рубежи мы взяли высокие. 70 процентов личного состава должны стать отличниками. Решено вырастить четыре отличных отделения и взвод контролеров. Достигнув этой цели, мы закрепим успех прошлого, 1973 года, когда рота завоевала звание отличной.

Отрадно отметить, что впереди соревнующихся идут комсомольские активисты — члены бюро, комсгруппорги. Расскажу об одном из них — В. Стасеве. Это дисциплинированный солдат, мастер боевой службы. Он не только сам отлично учится, но старается во всем помочь товарищам, особенно молодым. Запомнилась новичкам его беседа на тему «Дал слово — сдержи его, взял обязательство — выполни!». Передовой воин рассказал, как он сам борется за претворение в жизнь намеченных планов, об участии во Всесоюзном ленинском зачете «Решения XXIV съезда КПСС — в жизни!», дал советы, рекомендации молодым воинам.

После такого разговора по душам не один солдат, остающийся еще в долгу перед коллективом, подумает о том, что он своей инертностью, а порой и нерадивостью, тормозит движение подразделения. И многие коренным образом пересматривают свое отношение к службе.

По инициативе командира подразделения

и при активном участии бюро ВЛКСМ широкое распространение в роте получило наставничество. Члены бюро первыми взялись за это. В индивидуальных обязательствах они дали слово к увольнению в запас подготовить взамен себе молодых солдат. В Ленинской комнате мы оформили стенд, на котором наглядно отражено, кто, кому и в чем помогает.

Приведу пример. В прошлом году в наше подразделение прибыл рядовой К. Худайдодов. Служба ему давалась тяжело. Помочь товарищу взялся агитатор рядовой В. Адыгезалов. В результате ранее отстающий солдат стал передовиком боевой службы. Его фотография теперь красуется на стенде в карауле. А недавно Адыгезалов, четко действуя на посту, предотвратил нарушение режима содержания осужденных.

Немаловажную роль в работе бюро ВЛКСМ по обеспечению примерности комсомольцев в боевой службе играют моральные стимулы — награждение лучших солдат и сержантов вымпелами, чествование победителей и чемпионов, вручение открыток с поздравлениями от имени бюро ВЛКСМ. Все это поднимает авторитет передовиков в глазах товарищей, помогает преодолевать трудности службы и за обыденным видеть возвышенное и героическое. Даже простые слова, написанные в «молнии» о достижениях того или иного воина, вызывают в нем прилив энергии и желание служить еще лучше. Не один раз рассказывал боевой листок о рядовом Г. Даргахове, который всегда добросовестно несет боевую службу. И бдительный часовой вскоре снова отличился. Не раз чествовались солдаты отделения служебного собаководства. И вот недавно они получили переходящий вымпел за успехи в боевой службе.

Мы даем себе отчет в том, что всеми своими успехами бюро ВЛКСМ обязано старшим товарищам — коммунистам. Командир, его заместитель по политчасти, секретарь парторганизации постоянно вникают в деятельность бюро, помогают сделать коммунистическую работу еще более яркой и содержательной.

Однако мы не закрываем глаза и на недостатки. Кое-кто из комсомольцев все еще не служит примером в боевой службе, учебе. Случаются нарушения дисциплины. Но таким явлениям мы даем принципиальную оценку. Ведь в Обращении Всесоюзного совещания секретарей комсомольских организаций к комсомольским организациям, комсомольцам и всем молодым воинам Советских Вооруженных Сил говорится: «Интересы высокой боевой готовности Вооруженных Сил требуют от нас дисциплинированности, доведенной до высших пределов». Это кровное дело каждого члена ВЛКСМ, каждого молодого воина, точка приложения сил всей комсомольской организации.

Прапорщик С. КУНАВИН,
секретарь комсомольской
организации роты.

Закончился зимний период обучения. В частях и подразделениях подводят итоги социалистического соревнования, развернувшегося под девизом «Образцово нести боевую службу, отлично знать и умело эксплуатировать военную технику!» В целом итоги радуют. Многие воинские коллективы успешно выполнили социалистические обязательства, добились высоких показателей в боевой службе, учебе, укреплении дисциплины. Среди них немало подразделений, которые ранее были отстающими.

Для примера можно назвать роту, которой командует старший лейтенант А. Плаксин. В прошлом году здесь отмечались серьезные недостатки: не обеспечивалась надежная охрана объектов, низким был уровень боевой подготовки, допускались ошибки и в воспитании воинов. Офицеры, прапорщики, сержанты, коммунисты и комсомольцы приложили максимум сил, чтобы ликвидировать отставание. Действенную помощь им оказали командир, политаппарат, штаб части. Они обстоятельно разобрались в причинах недочетов, провели в роте большую политическую и организаторскую работу, помогли лучше наладить боевую службу, учебу, навести уставной порядок, развернуть среди воинов социалистическое соревнование. Образно выражаясь, офицеры штаба и политаппарата не спускали глаз с этого подразделения, пока оно твердо не стало на ноги.

Подобных примеров можно привести десятки. Но есть в войсках, к сожалению, факты иного плана. Рота, где командиром в настоящее время капитан Н. Тугуши, из года в год довольствуется низкой оценкой. Промахи в службе буквально лихорадят личный состав. Но они почему-то не вызывают должной реакции у старших начальников. В аналогичных случаях обычно говорят: кто-то, мол, должен быть отстающим, такова жизнь. Прямо скажем, — позиция глубоко ошибочная! Конечно, в соревновании всегда будут и победители, и те, кто не смог сравняться с ними в результатах труда. Но не должно быть плохих. Число отстающих подразделений велико. Однако они «дают» солидный процент упущений в боевой службе, нарушений воинской дисциплины. Порой одна такая рота сводит на нет старания всего коллектива части. Вот почему важно добиться, чтобы у нас вообще не было «прорывных» подразделений.

Такая задача вполне реальна. Подразделения и части располагают хорошо подготовленными кадрами, современными техническими средствами, учебно-материальной базой. Все дело в желании и умении работать, в повышении у командиров и политработников чувства ответственности за

качество службы, обучения и воспитания подчиненных, в квалифицированной и эффективной помощи им со стороны старших начальников, политорганов, штабов. В такой помощи особенно нуждаются отстающие подразделения. Ее действенность во многом зависит от плановости и целеустремленности. Необходимо сделать эту работу более четкой и организованной, спланированной по месту и времени, главному приложению сил, чтобы в ней были хорошо согласованы мероприятия штаба, политаппарата, служб тыла, а в оказании помощи прослеживались определенная система, последовательное наращивание усилий. Очень важна также умело поставленная информация о состоянии дел на местах, которая позволяет командованию держать, как говорится, руку на пульсе жизни, во-

ОТСТАЮЩИМ — ПОМОЩЬ

время выявлять и подтягивать отстающие звенья. Бесплановость, плохое знание обстановки порождают нервозность, «авралы», многодневное бесплодное «сидение» в роте.

Успех работы в значительной мере определяется также качеством подготовки офицеров к выезду. В передовых частях она организуется по специальному плану с учетом особенностей подразделения, где предстоит работать. Кроме общего инструктажа, с офицерами проводят показательные, инструкторско-методические занятия, изучают руководящие документы, дают практические советы. Все это вооружает офицеров управления знаниями и навыками, необходимыми для того, чтобы правильно определить причины отставания роты, наметить пути их устранения и оказать командиру эффективную помощь.

Практика убедительно показывает, что там, где отрешились от руководства в общем и целом, а работают конкретно, там отстающие подразделения быстро догоняют передовые и вместе с ними добиваются новых успехов. Такая конкретность достигается прежде всего глубоким и всесторонним анализом состояния боевой службы, обучения и воспитания воинов. Чтобы лечить болезнь, надо правильно поставить диагноз. Порой бывает не просто это сделать. Жизнь усложнилась, на положение дел влияет все большее количество фак-

торов. Правильно разобраться в них могут лишь офицеры, владеющие научными методами работы. Между тем некоторые из них по старинке полагаются только на опыт и интуицию, судят о причинах промахов лишь по количественным показателям. Вот типичный случай: в одном из подразделений много нарушений на боевой службе. Последовал вывод: командир не умеет ее организовать. Когда же разобрались лучше, то оказалось, что служба строится в соответствии с уставом. Но в роте плохо поставлена воспитательная работа, особенно индивидуальная. В результате у некоторых воинов притупилось чувство ответственности, исполнительности. Поспешные выводы нередко являются одной из причин работы вслепую, на холостом ходу.

Вот почему сейчас, как никогда, необходимы глубокий анализ, конкретный подход к делу. Одному командиру достаточно просто указать на его упущения, определить срок, к которому они должны быть устранены. Другому требуется оказать более солидную помощь, личным примером научить его, как надо организовывать бое-

поменьше оставлять предложений, а побольше помогать в их реализации?

В подтягивании отстающих подразделений велика сила примера передовиков. Однако используется она пока недостаточно активно. Нередко по соседству, а то и под одной крышей, живут и трудятся два коллектива. Один неизменно добивается отличных результатов, другой довольствуется посредственной оценкой. Взять все лучшее у передовиков, вооружить им командиров и политработников отстающей роты — значит помочь выправить положение. Здесь нужна настойчивая организаторская работа, умение показать опыт непосредственно на «рабочем месте» — на охраняемом объекте, в наряде, на занятиях.

Широкое применение в частях находит такая форма обмена опытом, как выезды в отличные подразделения. Они позволяют наглядно увидеть все новое, передовое. Но и здесь допускается немало формализма: нередко такие выезды напоминают экскурсии. За пару часов офицерам бегло покажут оборудование охраняемого объекта, учебные классы и городки, стрельбище, внутренний порядок в казарме, оформление документов, наглядной агитации и т. д. Одному, возможно, этого достаточно, а другому мало. Ему бы полезнее поговорить с офицерами роты в деловой обстановке, докопаться до тонкостей, посоветоваться, поспорить насчет рациональности того или иного метода работы, перенять опыт у коллеги. А еще лучше будет, если штаб, политаппарат практически помогут командиру или политработнику отстающего подразделения внедрить новшество.

Действенным средством внедрения передового опыта является социалистическое соревнование. В тех частях, где соревнованием занимаются конкретно, творчески, там оно во многом способствует подтягиванию отстающих подразделений до уровня передовых. В активизации соревнования, в борьбе с формализмом немало могут сделать партийные организации. Они призваны мобилизовывать воинов на устранение недостатков, строго спрашивать с тех, кто из года в год топчется на месте, не поднимается выше удовлетворительной оценки, с болтунов, которые обычно с шумом и апломбом берут высокие обязательства, но затем не выполняют их. Особый спрос необходимо предъявлять к коммунистам-офицерам, подразделения которых систематически отстают в соревновании.

Помощь полезна тогда, когда она сочетается с требовательностью. Только так можно воспитать высокую ответственность за порученное дело.

Сейчас необходимо глубоко проанализировать причины отставания некоторых подразделений, наметить и осуществить систему эффективных мер, которые бы позволили устранить выявленные недостатки. Пусть определяющий год пятилетки станет годом решительной борьбы за то, чтобы все без исключения части и подразделения успешно выполнили взятые социалистические обязательства, добились высоких показателей в боевой службе, учебе, дисциплине!

ЭФФЕКТИВНУЮ

вую службу, учебу, соревнование, укреплять дисциплину, опираться на своих ближайших помощников, партийный и комсомольский актив, направлять их усилия к единой цели. Как советовал В. И. Ленин, дело не только и даже не столько в том, чтобы ловить, избобличать, «...сколько уметь поправить. Умелое исправление вовремя — вот главная задача». Особенно это важно в отношении молодых офицеров. Организаторские способности, деловитость не приходят сами по себе. Их надо воспитывать, развивать. И помочь становлению молодых командиров — святая обязанность старших начальников.

Речь идет о том, чтобы не подменять командира или политработника, а вместе с ним устранять недостатки. Всегда ценнее та помощь, которая способствует развитию самостоятельности, вселяет веру в свои силы, позволяет вырабатывать правильный стиль руководства, воспитывает умение принципиально оценивать результаты своего труда, извлекать нужные уроки из критики, доводить начатое дело до конца. Вот почему, помогая офицерам отстающего подразделения, важно будить их творческую мысль, направлять ее на поиски лучших методов организации службы, обучения и воспитания, на постоянную готовность к выполнению самых сложных задач. Лишь при этом условии есть гарантия того, что после отъезда старшего начальника в роте не останется все по-прежнему. А такие случаи, к сожалению, еще бывают. Нагрянет «высокая комиссия», обнаружит массу недостатков, запишет несколько десятков замечаний, предложений и уедет. А рота как отставала, так и отстаёт. Не лучше ли

НАБЛЮДАТЕЛЬНОСТЬ ЧАСОВОГО

Сегодня, воин, ты опять в карауле. И мы вновь хотим напомнить о твоём высоком предназначении, о том, что народ доверил тебе охранять самое дорогое — труд и покой страны. «Пост — святое место, — гласит пословица, — умри, но с поста не сходи». Этому правилу всегда следуют часовые. От сознания исполняемого долга рука крепче сжимает автомат, взгляд становится зорче. О государственном значении боевой службы, ответственности за порученное дело, то есть о политической стороне бдительности, мы вели речь в прошлой беседе («На боевом посту», № 5, 1974 г.). Сегодня поговорим о некоторых профессиональных чертах часового. Среди них, несомненно, важнейшими являются точечное внимание и неугасимая наблюдательность. Они необходимы каждому воину, на каком бы посту он ни стоял, какие бы обязанности ни выполнял. Если мы заглянем в толковый словарь русского языка, то увидим, что слово «бдительность» объясняется как постоянное, настороженное и неослабное внимание. Быть бдительным — значит неусыпно следить за чем-либо, проявлять чуткость, зоркость. Как раз этого и требует от часового устав.

— Не ослабляйте внимания, — говорит начальник караула, когда ставит задачу.

— Наблюдайте за сектором неотступно, — напоминает он, проверяя несение боевой службы.

Что же это за качества? Под вниманием подразумевают сосредоточенность сознания на каком-нибудь предмете, участке местности или процессе. Наблюдательность — это способность к длительному, систематическому, целенаправленному и преднамеренному восприятию определенного объекта, умение подмечать характерные для того или иного поста и порой малозаметные детали. В результате всего этого должна быть достигнута главная для часового цель: вовремя заметить в запретной зоне злоумышленников, ухищрения, применяемые ими для нарушения линии охраны.

Ты, вероятно, не раз сталкивался с таким явлением: вроде бы смотришь на предмет и в то же время почти ничего не видишь. Он как бы расплывается, двоится, уходит куда-то в сторону. Это явный признак того, что внимание ослаблено, оно колеблется. Причинами рассеянности могут быть и индивидуальные свойства психики, и слабая натренированность, и утомление. Но чаще

всего так случается тогда, когда на посту думаешь не о службе, а о чем-то постороннем. Словом, без дисциплины, высокой требовательности к себе никакие успехи невозможны. Несколько перефразировав известное выражение, можно сказать: есть воля — есть бдительность, нет воли — нет ничего. Поэтому, заступив на пост, отбрось все посторонние мысли, настрой себя на безупречное выполнение обязанностей, с усердием относись к делу, постоянно держи себя в руках. Только тогда ты будешь внимателен. А внимание — гарантия устойчивости, постоянства, непрерывности, а значит, полноты и точности наблюдения.

Когда воин глубоко заинтересован в результатах своего труда, на посту собран и сосредоточен, жестко контролирует себя, его возможности поистине велики. Например, отдельно стоящий человек отчетливо виден с расстояния 600 м, передвигающийся по-пластунски — с 300—400 м, детали одежды, черты лица, кисти рук различимы за 60—100 м. Тлеющую папиросу ночью можно заметить за 500 м, а зажженную спичку — за 1,5 км. Вспышка выстрела заметна с расстояния 2—3 км.

Эффективность наблюдения во многом зависит от применяемых методов, которые обусловлены особенностями поста и тесно связаны с последовательностью выполнения других обязанностей. Например, часовой на тропе наряда движется медленно, бесшумно, соблюдая предосторожность. Время от времени поднимается на постовые вышки, тщательно осматривает КСП и все прилегающее к внутренней запретной зоне. Периодически останавливается, чтобы прослушать местность и осмотреться вокруг. Чаще всего остановки делаются на углах объекта (у изгибов ограждения). В этом случае обзор получается максимальный. Наблюдение ведется непрерывно, в том числе и во время доклада по телефону в караульное помещение. Известны случаи, когда малейшая невнимательность, небольшие послабления приводили к серьезным ошибкам и даже к срыву боевой задачи.

В наблюдении недопустима хаотичность. Здесь нужна строгая система. Когда сектор достаточно широк и глубок, то воин, обычно начиная с дальних подступов, смотрит слева направо и справа налево, постепенно переводя взгляд к предметам, расположенным ближе. Это вызвано тем, что глаза, утомляясь, теряют остроту зрения. Дальние участки требуют большего внимания и, следовательно, большего напряжения глаз.

Наблюдая за объектом и местностью от дальних рубежей к ближним, ты, таким образом, производишь осмотр примерно с одинаковым качеством. Когда же охраняемый сектор узкий и длинный, то наблюдения ведут по другой схеме: к себе — от себя. Широкий и неглубокий участок обычно разбивают на отдельные секторы и последовательно сосредоточивают внимание на каждом из них. Применяются и комбинированные приемы наблюдения.

Эти «дорожки», методы осмотра могут быть самыми различными, в зависимости от характера выполняемой задачи. Последовательность проверки пропуска совсем не похожа на методику наблюдения за пультом управления технических средств, а осмотр транспорта отличается от осмотра просеки дозором в ЛЗУ. Однако надо всегда отдавать предпочтение уязвимым местам или тем, на которые указал начальник караула. Установка, направленность, то есть готовность к особенно усиленному наблюдению за определенными предметами и участками, имеют в качестве и скорости зрительного восприятия решающее значение.

Таким образом, одно из основных правил наблюдательности можно сформулировать так: обязательно соблюдай определенную последовательность прослеживания того, что подлежит осмотру, проверке и оценке. Нельзя следить одновременно за всем постом, порученным объектом. Исключения составляют лишь те немногие случаи, когда пространство, сектор наблюдения — небольшие по ширине и глубине и входят в так называемую ближнюю область поля зрения, то есть хорошо просматриваемую без поворота глаз.

Наблюдательность во многом зависит от рабочей позы. На посту не сутулься, держи себя без напряжения, будь подтянут. На вышке не прислоняйся к барьеру. Это может вызвать сонливость. Если несешь службу в операторской, подгони по себе винтовой стул. Сиди ровно, нормально, чтобы твое положение обеспечивало перпендикулярность «луча» наблюдения к плоскости пульта управления технических средств. Естественность позы предупреждает утомление, повышает работоспособность организма.

Помни, часовой, и о побочных раздражителях. Так называют какие-то необычные или неожиданные моменты, как правило, не имеющие непосредственного отношения к службе (скажем, движущийся автомобиль за пределами поста, резкий звук и т. д.). Они могут играть как положительную, так и отрицательную роль. Иногда они как бы разрывают монотонное течение службы, вроде бы встраивают часowego и, таким образом, способствуют лучшему наблюдению. Но бывает, что мешают.

Вот пример, взятый из редакционной почты. Вблизи поста осужденные затеяли потасовку. Часовой, сообщив об этом в караульное помещение, не без интереса смотрел на происходящее. Оказывается, это была инсценировка, цель которой — отвлечь солдата от выполнения обязанностей,

чтобы «под шумок» одному из них попытаться уйти из-под охраны. Следовательно, сосредоточив внимание на главном, надо уметь отключиться от второстепенного.

Не рекомендуется смотреть на яркое освещение (лампочки, прожекторы). Это тоже побочный раздражитель отрицательного свойства. Получается то же самое, что и у шофера при ослеплении фарами встречной машины. Даже после весьма кратковременного воздействия света на глаза прежняя острота зрения восстанавливается лишь спустя три — пять минут.

Особое значение в службе имеет хорошо развитое ночное зрение и слух — ведь боевая задача очень часто выполняется при ограниченной видимости. В этих условиях, как ты знаешь, происходит большинство попыток осужденных к побегам, нарушений запретных зон, перебросов запрещенных предметов. Повышать чувствительность зрения и слуха, уметь пользоваться техническими средствами наблюдения — значит улучшать качество несения боевой службы.

Чувствительность глаза в темноте повышается в 200 тысяч раз. Но для такой адаптации после светлого помещения нужно около часа. Как видим, немало. Притом предельная чувствительность достигается не всегда. Но многое зависит от тебя. Психологи и практики выработали определенные правила, которые надо знать и строго соблюдать. Очень хорошо, если подготовка к заступлению на пост (получение оружия, экипировка, постановка задачи и т. д.) будет происходить в комнате, освещенной красным светом. Перед выходом в темноту оботри лицо и шею влажным холодным полотенцем, выпей стакан крепкого сладкого чая. Все это, как доказано практикой, обостряет зрение. Тому же способствует и легкая физическая разминка перед заступлением на пост. Однако без кувурканий, вращений и очень резких движений. Иначе получишь противоположный результат — раздражение вестибулярного аппарата и снижение чувствительности зрения.

При пристальном наблюдении за предметом ночью старайся фиксировать его не центральным, а боковым полем зрения, то есть смотри примерно на 12 градусов в сторону от рассматриваемого объекта. Видимость предмета заметно улучшается. На физиологической стороне этого интересного явления мы останавливаться не будем, просто, как говорят, поверим специалистам на слово.

По возможности старайся выбрать контрастирующий фон — предмет лучше выделяется. Скажем, ты несешь службу на тропе наряда. Если нагнуться к земле и на фоне светлых участков неба взглянуть вдоль запретной зоны, то можно хорошо различить силуэты нарушителей, которые могут в это время там оказаться. Знание вот такой детали наблюдения помогло рядовым А. Шамову и Н. Кузнецову задержать двух злоумышленников. Об этом факте сообщает в редакцию прапорщик Ю. Брянский.

Ночью еще более важно, чем днем, на-

блюдение дополнять прослушиванием местности. Молодой солдат иногда слышит лишь отдельные звуки, часто непонятные и не связанные между собой. Зато опытный часовой может «читать» по ним окружающую обстановку, узнавать их источник, местоположение и направление движения. И если ты хорошо изучишь шумы и звуки, типичные для твоего рода службы, будешь постоянно тренироваться в распознавании их днем и ночью, систематически сопоставлять то, что видишь и слышишь, непременно добьешься больших успехов в быстром и точном восприятии пространственных величин. В связи с этим полезно запомнить такие данные. Ночью в тихую погоду можно услышать разговорную речь, кашель на удалении 100—200 м, рубку дров, треск сучьев в лесу — 500—600 м, движение автомашины, удары лопаты о камни и металлические предметы — 600—1000 м, гудки автомобиля, звук выстрела — два-три километра.

Итак, высокая степень внимания и наблюдательности зависит от многих факторов. Но главные среди них — старание, со-

знательное отношение к боевой службе, дисциплинированность, стремление всегда действовать наилучшим образом, безупречная профессиональная подготовленность. Именно эти качества помогли недавно проявить бдительность прапорщику Т. Нарбаеву. «Он не раз отличался на посту, — сообщает в редакцию его товарищ по оружию Ш. Каримбаев, — потому что добросовестно относится к служебным обязанностям и имеет хорошую боевую выучку».

Служба в карауле... Почетна она и ответственна, ко многому обязывает часового. Вот как об этом сказал Владимир Маяковский:

Наши
и склады,
и мосты,
и дороги.

Собственным,
кровным
своим дорожка,
встаньте в караул,
бессонный и строгий,
сами
своей республики стороже!



При каждой возможности воины наших подразделений совершенствуют свое боевое мастерство: учатся наступать и обороняться, вести разведку, действовать в розыском наряде... Наш фотокорреспондент запечатлел движение стрелкового отделения в атаку.

ВЗАИМОДЕЙСТВИЕ СИЛ И СРЕДСТВ

Майор И. ЖУРАВЛЕВ

О побеге через КПП стало известно спустя несколько минут. Начальник караула сразу же выслал группу преследования, усилил охрану объекта, подал сигнал в подразделение, ДПНК, наряды контролеров. Личный состав роты был поднят по тревоге и начал действовать согласно боевому расчету. Капитан В. Данилюк совместно с начальником ИТК быстро оценил обстановку и принял решение на организацию розыска. Затем доложил о случившемся и своем решении командиру батальона, оповестил отделение внутренних дел и уточнил порядок совместных усилий. Те в свою очередь ввели в действие новые силы.

Командир батальона, приняв решение, поставил задачу соседней роте на блокирование некоторых рубежей. Специально высланные офицеры и прапорщики проинструктировали штабы добровольных народных дружин. А сотрудники милиции сориентировали поездные бригады, водителей междугородных автобусов и такси. Прodelал соответствующую работу и штаб части.

Вскоре стали поступать сообщения примерно такого содержания: «Видели человека, ведущего себя подозрительно. Возможно, это бежавший». По сигналам уточнялись задачи нарядам, происходила их перестановка. «Кольцо» постепенно сужалось. Через полтора часа наступила логическая развязка: осужденного задержали. Успех поиска, как видим, — в оперативном реагировании на происшествие, в своевременном маневре, в хорошо организованном взаимодействии.

Взаимодействие сил и средств, как известно, состоит в согласовании их усилий по цели, месту, времени и способам действий. Оно обусловлено необходимостью использовать в полной мере наиболее эффективные стороны взаимодействующих звеньев,

дополнить возможности друг друга как при выполнении повседневных задач, так и при резких изменениях обстановки. Классический пример: одна рота дислоцируется на путях вероятного движения преступников, разыскиваемых другим подразделением. И если что случится, то рота сможет оказать большую помощь в задержании нарушителей, перекрыв рубежи задолго до того, когда они там окажутся.

Такое тесное объединение усилий необходимо и в повседневной служебной практике, особенно при розыске. Чем согласованнее действия войсковых нарядов с другими силами и средствами, тем меньше привлекается личного состава и технических средств для обнаружения и задержания нарушителей, тем больше результативность розыскных мероприятий.

Отсюда ясно, что организация и поддержание взаимодействия — одна из главных обязанностей штаба. Эти вопросы занимают важное место в планирующих документах служебно-боевой деятельности. В них определяются совместные усилия войсковых нарядов, порядок обмена информацией и оказания помощи при задержании преступников внутри установленного района розыска, между подразделениями, в масштабе части. Здесь же отражены обязанности должностных лиц, расчет сил и средств, выделяемых от всех участвующих в розыске органов, организация управления и связи, порядок контроля со стороны штаба за претворением в жизнь мер, намеченных на основе решения командира.

Требования по организации боевой службы с достаточной полнотой изложены в уставах и других руководящих указаниях. Важно добиться

неукоснительного выполнения их с учетом местных особенностей. Штаб части многое делает в этом направлении. В период сборов командиров подразделений устраиваются семинары, принимаются зачеты на знание уставных положений. Вопросы согласования усилий отрабатываются в ходе учений и командно-штабных тренировок. Здесь проверяется боевое мастерство офицеров, оценивается реальность предварительных планов действий на случай осложнения обстановки.

Содержание и методы работы по организации взаимодействия непосредственно на местах различны, в зависимости от конкретных условий. Однако есть и много общего. Прежде всего хотелось бы выделить рекогносцировки в переходные весенне-летний и осенне-зимний периоды. При их проведении у нас обязательно присутствуют кроме офицеров штаба начальствующий состав взаимодействующих органов, командиры соседних подразделений.

Ставится цель: каждый командир роты должен знать особенности объектов и местности у соседей, планируемые ими действия, чтобы при случае ясно представить, как у них разворачиваются события, и суметь оказать эффективную помощь. Благодаря личному общению офицеров достигается лучшее понимание задач, взаимная информация о малейших изменениях обстановки и, следовательно, о возможных совместных усилиях.

Хорошее знание местности, рубежей блокирования, направлений вероятного движения нарушителей, метеорологических условий, вариантов действий способствует быстрому и квалифицированному решению вопросов взаимодействия. Тренировки, проведенные весной, показали: личный состав в основном выполняет задачи четко. Офицеры, особенно командиры рот, постоянно поддерживали связь с нарядами и соседями, своевременно информировали об обстановке, по сигналам оперативно маневрировали силами и средствами. В результате каждый раз механизм взаимодействия срабатывал сравнительно неплохо.

В этом немалая заслуга командиров батальонов. В частности, подполковник С. Григорян использует малейшую возможность для уточнения вопросов взаимодействия. Скажем, офицеров собрали на совещание. Обязательно будет выделено время, чтобы проиграть несколько летучек на картах, уточнить знание подчиненными местности и ее сезонных изменений, а также обязанностей по взаимодействию. Все это очень важно. Если летом река является серьезным препятствием для преодоления ее вьездом, то зимой она проходима везде. Но при большом снежном покрове, что характерно для наших мест, нарушители вольно или невольно будут придерживаться дорог, железнодорожных путей. Значит, изменятся рубежи блокирования и время выхода на них личного состава.

Сезонные места расположения ВРП и заслонов, как я уже сказал, мы уточняем на рекогносцировках и согласовываем с взаимодействующими органами. Особое внимание уделяем выявлению направлений вероятного движения нарушителей. Для этого систематически оцениваем местность, учитываем расположение ближайших населенных пунктов, направление дорог, тщательно анализируем маршруты, которыми в прошлом пользовались разыскиваемые преступники. Знание вероятных направлений помогает принимать более успешные контрмеры в случае необходимости (сосредоточение основных усилий на определенных рубежах и высвобождение значительной части личного состава для маневра и поиска по следам).

Участие командиров батальонов и офицеров штаба части в рекогносцировочных группах и комплексных тренировках дает многое. Во-первых, действия подразделений, войсковых нарядов и отдельных воинов становятся все более целеустремленными, уменьшается всякого рода несогласованность. Во-вторых, глубже уясняется общая обстановка, вскрываются возможности подразделений и взаимодействующих с ними органов, узкие места, а значит, проще вырабатывать и осуществлять меры по устранению недостатков.

Особенно важна роль офицеров штаба части и батальонного звена при организации работы по приему объектов, в частности лесозаготовительных участков, под охрану. Ведь здесь многие вопросы взаимодействия приходится решать заново. Мы помогаем командирам рот установить оптимальный периметр объекта, систему его охраны, порядок взаимодействия внутри наряда, с соседними караулами и подразделением. Прогрываются возможные варианты действий, делаются необходимые расчеты, после чего составляется документация.

В это время, как правило, проводятся занятия с начальниками караулов, охраняющих ЛЗУ. Отрабатываются действия личного состава в сложной обстановке и, в частности, в специфических условиях поиска, организация взаимопомощи воинов внутри наряда и порядок поддержания связи. При этом воинам внушается, что малейшая оплошность в подаче сигнала, замедленное реагирование на команду начальника караула, запоздалая помощь друг другу могут обернуться бедой. С командирами подразделений совершенствуем методику боевого расчета. Разрабатываются графики совместного с обслуживаемыми органами контроля за службой караулов и работой осужденных на производстве, за соблюдением ими режима содержания. На основе этих графиков офицеры подразделений и администрация объекта поочередно осуществляют проверку.

Вопросы взаимодействия постоянно обсуждаются на собраниях партийной организации, на совещаниях об этом слушаются доклады возвратившихся из командировок. Детали непрерывно уточняются, обращается внимание на еще неиспользованные возможности. Лучше стали учитываться требования боевой службы и в обучении воинов. На занятиях командиры стремятся создать обстановку, близкую к реальной, составляющую личный состав действовать с высокой моральной и физической нагрузкой, проявлять инициативу, воинскую сметку, смелость.

По мере отработки соответствующих разделов тактико-специальной подготовки проходят взводные и ротные учения, на которых большое внимание уделяется четкому согласованию усилий войсковых нарядов и подразделений. Особенно большая работа проводится с офицерами, прапорщиками розыскной службы, контролерами, инструкторами службы собак, начальниками караулов. С ними детально отрабатываются все действия как в начальный период после нарушения линии охраны, так и в дальнейшем при ведении розыска.

После поиска, о котором упоминалось в начале статьи, штаб тоже проделал определенную работу. Хотя в целом операция прошла благополучно, были в ходе ее и недостатки. Мы тщательно проанализировали их, приняли меры к тому, чтобы они не повторялись в будущем. Прежде всего установили тесные контакты со штабами народных дружин и, надо сказать, получили полную поддержку с их стороны. На будущее согласовали, как связаться с дружинниками, каков должен быть характер взаимной информации, когда требуется координация усилий и т. д.

Укрепилось взаимодействие с органами внутренних дел. Мы несколько раз направляли туда на стажировку военнослужащих, которых планируем использовать в розыске. Цель: лучше изучить населенные пункты, установить места возможных укрытий бежавших, наладить контакты с участковыми уполномоченными. Думаем, это будет полезным во всех отношениях для нас, для милиции, для нашего общего дела.

Многое изменилось во взаимоотношениях с работниками ИТК. Теперь они ежесуточно назначают дежурный транспорт, который при необходимости немедленно выделяется войсковому подразделению. Почти везде в состав розыскных нарядов включены сотрудники колоний, хорошо знающие осужденных в лицо. По нашему мнению, это весьма важно для успеха предстоящего поиска. Регулярно, раз в квартал, по заранее разработанному плану проводятся совместные с руководящим составом ИТК

тренировки. Главное внимание в ходе их, естественно, уделяется вопросам взаимодействия. В некоторых местах начальники колоний назначают на сутки дежурную оперативную группу в помощь войсковому подразделению, в частности, для быстрой подготовки данных на бежавших. Однако было бы неправильным утверждать, что во всех ИТК нам идут навстречу. Нерешенных вопросов еще немало.

В заключение несколько слов о документации на временные розыскные посты. В некоторых статьях, опубликованных в журнале «На боевом посту», высказывались различные мнения на этот счет. Одни говорили, что достаточно небольшой карточки со схемой и задачей ВРП. Другие утверждали: это должен быть табель посту. У нас по предложению старшего лейтенанта В. Шапова практикуется несколько иное. Документ на ВРП представляет собой обыкновенную ученическую тетрадь половинного формата в твердой обложке. На первой странице — схема расположения ВРП и района несения службы, а в легенде указаны порядок поддержания связи и номера телефонов УВД, дежурного по части и своего подразделения. На втором листе — обязанности начальника ВРП и лиц наряда, выписка из устава о порядке применения оружия. На листах 3—9 — незаполненные формы ориентировок, куда заносятся данные на разыскиваемых, их приметы. Листы 10—12 отведены для учета поступивших сигналов и записей о принятых по ним мерах, о результатах проверки службы. Такой документ очень удобен, ибо включает в себя и табель посту, и ориентировку, и учет обстановки, и постовую ведомость. На показных занятиях этот документ получил признание офицеров.

Организация взаимодействия — сложный творческий процесс, и на это не надо жалеть ни сил, ни времени. Затраченная работа окупится сторицей. Это подтверждается опытом наших подразделений: где усилия хорошо согласованы, там неизменно добиваются успехов и в охране объектов, и в розыске.

ЗАБОТЫ

Закончился рабочий день. Тихо в коридоре. Только через щель неплотно прикрытой двери доносится голос дежурного, принимающего доклады из подразделений. В кабинете кроме командира събрались его заместитель по политической части подполковник В. Максименко, начальник штаба майор М. Кальченко и заместитель по снабжению капитан И. Искра. Их лица внимательны, сосредоточены. На днях части будет вручаться переходящее Красное знамя обкома КПСС и Совета Министров автономной республики, завоеванное личным составом по итогам социалистического соревнования. Получена и еще одна радостная весть — часть награждена переходящим Красным знаменем ЦК ВЛКСМ. Прибудут представители местных партийных и советских органов, командир соединения. И конечно, хочется хорошо встретить дорогих гостей, показать им свои достижения.

В прошлом году воины потрудились неплохо. В части нет нарушений социалистической законности и запрещенных связей с осужденными. Не допущено побегов из-под охраны и грубых нарушений правил несения боевой службы. Почти шестьдесят процентов солдат и сержантов стали отличниками боевой службы, боевой и политической подготовки, спортсменами-разрядниками, сдали нормы Военно-спортивного комплекса. Некоторые подразделения справились новоселье — получили благоустроенные типовые казармы. Немало сделано для оборудования охраняемых объектов более совершенными инженерно-техническими средствами. Правда, есть и нерешенные вопросы, которые в той или иной степени тормозят дальнейшее продвижение вперед. Обо всем этом надо быть готовым обстоятельно информировать гостей, доложить старшему начальнику.

Советуюсь, как лучше подготовиться к торжеству, офицеры-руководители не забывали и будничных дел. По единодушному мнению, в ближайшие дни командиру целесообразнее всего побывать на учебном центре и в отдельно дислоцированной роте. И Михаил Федорович охотно согласился с этим предложением, тем более что хотел лично проверить, как устраняются ранее обнаруженные недостатки в одном из караулов. Подполковник Максименко направлялся в самую отдаленную роту, а майор Кальченко и капитан Искра получили задание поработать в подразделениях при ядре части. Вчера поступила многотиражная газета, где напечатан текст Обращения личного состава полка — инициатора соревнования во внутренних войсках на 1974 год под девизом: «Образцово нести боевую службу, отлично знать и умело эксплуати-

КОМАНДИРСКИЕ

Полковник Ф. ГАВРИКОВ

Хорошо знает офицерские кадры и умело направляет их работу. Постоянно заботится о нуждах и быте подчиненных, своевременно и правильно реагирует на их запросы. Систематически совершенствует материальную базу. Принимает непосредственное участие в обучении и воспитании личного состава.

(Из наградного листа на подполковника Аксентьева Михаила Федоровича).

ровать военную технику!» Надо оперативно ознакомить с его содержанием всех воинов и помочь уточнить свои социалистические обязательства.

Оставшись один, подполковник Аксентьев достал из сейфа рабочую тетрадь и сделал в ней какие-то пометки. За более чем десятилетний срок службы в этой части вначале начальником штаба, а затем и ее командиром он привык вечерами подводить для себя итог сделанного, планировать работу на очередные сутки или более отдаленный срок.

Перелистав тетрадь, откинулся на спинку кресла, закурил сигарету. Полуприкрытые темноголубые глаза, казалось, отрешенно смотрели в одну точку. Трудно было уга-

дать, о чем думал в эти минуты Михаил Федорович. Возможно, вспоминал осень 1941 года, когда в тяжелые для Родины дни пятнадцатилетний деревенский паренек Миша Аксентьев поступил на завод «Уральский пролетарий» и заменил у станка ушедшего на фронт старшего товарища. Возможно, всплыли в памяти первые месяцы воинской службы в запасном полку. Затем военное училище и пять лет командования взводом. Много с той поры уткло воды. Считай три десятка лет пролетело. А все помнится до деталей.

Трудное то было время. Советский народ залечивал раны войны, из руин и пепла восстанавливал села и города, фабрики и заводы. Не искал легких путей и молодой



На снимке: подполковник М. Аксентьев беседует с заместителем командира роты по политической части старшим лейтенантом М. Суло.

Фото сержанта А. КАЦАЯ.

лейтенант Аксентьев. Судьба забросила его в необжитые места Севера. Были и палатки на снегу, и прокуренные дымом землянки, и многосуточные походы по глухой болотистой тундре в поисках бежавших из-под охраны преступников. А теперь молодые офицеры только понаслышке знают о пережитых трудностях. Как преобразились условия службы с тех пор!

Воспоминания командира прерваны стуком в дверь. Вошли подполковник Максименко и майор Кальченко. Начальник штаба доложил об окончании смены караулов и съеме осужденных с работы. Происшествий на боевой службе за сутки не произошло. Что ж, дела идут неплохо. Теперь, пожалуй, можно и домой, тем более что завтра не менее насыщенный трудовой день.

Утром мы выехали в одну из рот. В пути разговорились. Меня интересовало, благодаря чему застыл из года в год добивается высоких показателей в боевой службе, учебе и дисциплине. Михаил Федорович, не очень-то разговорчивый человек, сначала отшучивался. Дескать, работаем, как все, никаких секретов нет, стараемся выполнять то, что предписывают вышестоящие начальники. Затем серьезно ответил:

— Все дело в людях, в их отношении к исполнению своих обязанностей. И это в первую очередь касается офицеров, особенно ротного звена. Ведь у нас командир отдельно дислоцированной роты (а таких, заметьте, большинство)—своего рода командир части в миниатюре. Он самостоятелен почти во всех вопросах. А умение правильно их решать приобретает годами, на практической работе, сочетаемой с постоянной учебой.

В подтверждение Аксентьев рассказал об офицерах подразделения, в которое мы ехали. Старший лейтенант М. Сусло, например, проходил в этой части действительную срочную военную службу. Старательный, смекалистый солдат не раз поощрялся за бдительность на посту, инициативу и усердие. А когда приблизился срок увольнения в запас, ему предложили остаться на сверхсрочную. И Сусло согласился. Присовоили сержантское звание, назначили заместителем командира взвода контролеров. Его честность и неподкупность не раз ставили в тупик осужденных, пытавшихся склонить воина к недозволенным связям. Общительный по своему характеру, активный участник всех комсомольских дел, он быстро завоевал авторитет среди молодежи. Вскоре был избран секретарем комитета ВЛКСМ части и на этом посту проработал четыре года.

Михаил Федорович внимательно следил за комсомольским вожаком, помогал добрым советом. Ему нравился этот настойчивый, трудолюбивый, исполнительный юноша. В нем чувствовалась прирожденная военная кость. И во время одной из очередных встреч по делам комсомольской организации он прямо спросил у Сусло:

— А почему бы вам не стать офицером? Тот смутился, а потом откровенно признался, что он и сам об этом думал, но вот беда — нет среднего образования.

— Поступайте в вечернюю школу, — предложил командир.

Так и порешили. А чтобы легче было учиться, на очередном отчетно-выборном комсомольском собрании вместо него секретарем комитета избрали другого товарища. Сусло назначили делопроизводителем в штабе. Когда документ об окончании средней школы был на руках, командование при первой же возможности направило его в Орджоникидзевское военное училище имени С. М. Кирова. Став офицером, Сусло возвратился в родную часть и вот уже более четырех лет вдохновенно трудится политработником роты. Несомненно, есть и его заслуга в том, что подразделение три года прочно удерживает звание отличного. Добросовестный труд старшего лейтенанта М. Сусло отмечен медалью «За боевые заслуги».

Аналогично сложилась судьба еще двух заместителей командиров рот по политической части — старшего лейтенанта Н. Зеленко и лейтенанта И. Ужегова. Оба они были солдатами в части, остались на сверхсрочную службу, а после окончания Высшего политического училища МВД СССР вернулись в ставший родным северный край. Ветеранами части являются майор М. Кальченко, капитаны Г. Цветков, М. Кобылянский, В. Плешков и другие. Они помогают командиру во всем, и прежде всего в передаче опыта молодым офицерам, в пропаганде славных боевых традиций внутренних войск и своей части.

Слушая рассказ Михаила Федоровича об офицерах-ветеранах и сравнительно молодых по возрасту трех политработников рот, я подумал, что всех их роднит одна общая цель — самоотверженное служение Родине. У всех есть общие черты: обостренное чувство долга, жажда знаний, постоянное стремление пополнить их и передать подчиненным. И эти замечательные качества свойственны подполковнику Аксентьеву. Уже будучи офицером, командиром отдельно дислоцированного подразделения, Михаил Федорович не посчитал зазорным сесть за ученическую парту, чтобы пройти полный курс вечерней средней школы. Можно только мысленно представить, как много сил и энергии потребовалось ему затратить для успешного совмещения нелегкой воинской службы с регулярной учебой в школе. Зато личный пример постоянного совершенствования знаний давал ему двойное моральное право требовать того же и от подчиненных офицеров.

О выпускниках военных училищ подполковник Аксентьев отзывался тепло, уважительно. Они хорошо подготовлены теоретически, горячо берутся за дело. Правда, не каждому все сразу дается. Некоторые затрудняются установить контакты и правильные взаимоотношения с подчиненными. Им оказывают поддержку, дают добрые советы более опытные товарищи.

Забота о молодых офицерах проявляется не только в том, чтобы помочь им в командирском становлении. Не менее важно создать нормальные условия для культурного досуга. И надо сказать, что достиг-

нуто в этом немало. При активном содействии местных партийных и советских органов, администрации исправительно-трудовых учреждений командованию части удалось обеспечить благоустроенными квартирами всех офицеров и абсолютное большинство прапорщиков, трудоустроить их жен, определить в ясли детей. На такую заботу офицеры и прапорщики отвечают удвоенной энергией. Конечно, встречаются случаи, хотя и единичные, когда приходится заниматься разбором недостойных поступков отдельных из них. Как правило, это случается с тем, кто прибыл в часть недавно и еще не полностью освоился с новой обстановкой, пытается коротать свободное от службы время на пару с «зеленым змием». Но, встретив суровое осуждение со стороны своих же товарищей, быстро избавляется от дурной привычки.

Из рассказа можно было определить, что Михаил Федорович хорошо знает положительные и отрицательные качества каждого офицера. Это помогает ему своевременно подсказать подчиненным более правильное решение вопроса, упредить нежелательные последствия. Например, один из командиров рот в обращении с сержантами и солдатами допускал грубость. Неоднократные беседы с ним, напоминая армейской истины о том, что окрик — признак слабости командира, советы познакомиться с литературой по военной педагогике положительно воздействовали на офицера. А вот другой ротный чрезмерно любил «самостоятельность», которая подчас вела к превышению своих прав. Предостережения, высказанные в дружеском тоне, не достигали цели. Пришлось, как говорится, власть употребить. К чести этого офицера, он понял свои ошибки и подобных фактов больше не повторяет.

Слушая командира, я подумал, что его личная примерность, забота о подчиненных и постоянная справедливая требовательность к ним — вот ключ к успехам части.

Машина остановилась у въезда на территорию охраняемого объекта. Мы не успели осмотреться, как с рапортом подошел командир роты капитан И. Гирняк. На наш сигнал вышел и открыл калитку караульный бодрствующей смены. Четко отрапортовал начальник караула. Все, как требуется по уставу. Придирчивый командирский глаз внимательно осмотрел караульный городок. Да, многое сделано, чтобы создать хорошие условия для службы. Вдоль глухой стены здания установлен комплект спортивных снарядов. У входа в караульное помещение — клумба, где летом будут цветы, рядом — стол и места для чистки оружия и курения. К забору аккуратно прикреплены фанерные щиты, на которых изложены обязанности лиц войскового наряда, порядок заряжания и разряжания оружия, меры безопасности при обращении с ним, мишени для тренировки в наводке оружия на близкое расстояние. Командир остался доволен.

Перед тем как войти в караульное помещение, Михаил Федорович сообщил, что

не так давно все здесь выглядело совсем иначе. И не только здесь. Недостатки в оборудовании караульных помещений отрицательно сказывались на качестве боевой службы и дисциплине. Посоветовавшись со своими ближайшими помощниками, Аксентьев решил создать образцовое караульное помещение. Выбор пал на этот объект, где мы сейчас находимся. Договорились с начальником колонии о расширении территории караульного городка, об освобождении еще одной комнаты и выделении строительных материалов. Детально обсудили план работ, определили сроки, назначили исполнителей и ответственных лиц. Командир часто наведывался сюда, вникал во все детали. А когда переоборудование закончили, непосредственно на объекте провел показательное занятие вначале с командирами рот, а затем с командирами взводов. Теперь почти во всех подразделениях созданы караульные помещения, обеспечивающие условия как для выполнения задач боевой службы, так и для учебы, культурного досуга солдат и сержантов. И это вскоре сказало на деле: повысилась надежность охраны, уменьшилось количество нарушений и дисциплинарных проступков.

Хозяйская рука и рачительность чувствовались и в казарме роты. И хотя помещение ветхое (строители задержали сдачу в эксплуатацию новой типовой казармы неподалеку от этой), в нем поддерживается чистота и порядок. Аккуратно заправленные постели, ровные ряды коек с прикроватными ковриками и тумбочками. Со вкусом оборудованы Ленинская комната, классы боевой службы, тактической и огневой подготовки. Видно, что здесь умеют создать условия для нормальной жизни и учебы воинов.

Подполковник Аксентьев заслушал доклад офицеров Гирняка и Сусло, посоветовал, что и как сделать по дальнейшей активизации социалистического соревнования. В заключение напомнил, чтобы представители роты вовремя прибыли на торжество по случаю вручения части переходящего Красного знамени.

На обратном пути мы побывали в учебном центре. Мне уже рассказывали, как много сил и энергии пришлось затратить Михаилу Федоровичу, чтобы отыскать малопригодный для сельского хозяйства земельный участок, добиться, чтобы его закрепили за частью, а главное — создать на нем комплекс необходимых для боевой учебы объектов.

Учебный центр расположен в лесу на живописной местности, изрезанной оврагами и лощинами. Здесь оборудованы стрельбище, городки — спортивный, инженерный, защиты от оружия массового поражения противника, класс тактико-специальной подготовки, площадки для отработки отдельных элементов боевой службы, строевой плац. Построены казарма, кухня, столовая и другие подсобные помещения. Одним словом, созданы все условия для плодотворной, интенсивной учебы молодых солдат. К занятиям с ними привлекаются наиболее подготовленные в методическом

отношении офицеры и сержанты, с которыми каждый раз одновременно организуется учебно-методический сбор.

С молодыми солдатами проводится большая учебная и воспитательная работа. Путем индивидуальных бесед и наблюдений за их поведением выявляются характер, наклонности каждого, которые затем учитываются при распределении по подразделениям и назначении на должность. Не оставляют без внимания молодых воинов и в подразделениях. Старослужащие берут шефство, щедро делятся своим опытом. Все это создает в коллективе атмосферу дружбы и товарищества, а в конечном итоге положительно сказывается на дисциплине, организованности и воинском порядке, на успешном выполнении задач боевой службы.

В штаб части мы возвращались поздним вечером. Все увиденное за день наглядно убеждало, что вторым, не менее важным условием, способствующим достижению высоких показателей в боевой службе, является хорошо организованное обучение и воспитание личного состава. В части оно ведется постоянно, активно, целеустремленно. Само собой разумеется, практическое решение вопросов боевой готовности и надежности охраны объектов, укрепления воинской дисциплины обеспечивается большой организаторской работой командира, партполитаппарата и штаба части, высокой боевостью партийной и комсомольской организаций. Здесь вошли в практику ежемесячные выезды в каждую роту офицеров во главе с командиром или одним из его заместителей. В планах работы предусматриваются различные вопросы, исходя из специфики выполняемых тем или иным подразделением задач и положения дел в нем.

Однако всякий раз основные усилия направляются на оказание помощи в организации боевой службы, обучении и воспитании личного состава. Офицеры управления выступают с лекциями, докладами, проводят политические занятия, инструктажи с заступающими на боевую службу, организуют обмен опытом. Итоги работы в подразделениях подводятся на служебном совещании. Анализируется не только общее состояние боевой службы, учебы и дисциплины в ротах, но и отдельно служебная деятельность начальников войсковых нарядов, контролеров по надзору, часовых КПП и у пультов управления, специалистов служебного собаководства. По каждому вопросу намечаются конкретные мероприятия для устранения обнаруженных недостатков. Прочно вошли в практику ежемесячные совещания контролеров по надзору с участием представителей администрации исполнительно-трудовых учреждений.

Вспомнились отзывы офицеров вышестоящего штаба о Михаиле Федоровиче. Они с большим уважением и теплотой говорили об этом командире. Отмечали его огромную работоспособность и личную примерность во всех отношениях. В части дружно трудятся офицеры, среди солдат и сержантов царит дух взаимного уваже-

ния и здорового товарищества. Подразделения более пяти лет показывают стабильные высокие результаты в боевой службе, учебе и дисциплине.

Сложна, многогранна деятельность командира части, выполняющей разнообразные задачи. Везде нужна его твердая, направляющая рука, своего рода талант организатора, умеющего предвидеть события и своевременно принять меры по предотвращению всевозможных случайностей. Отличное знание людей, справедливая требовательность к подчиненным и работа о них, опора на коммунистов и комсомольских активистов, богатый жизненный опыт и прочные знания помогают подполковнику Аксентьеву успешно справляться со своими партийными и служебными обязанностями. Коммунистическая партия и Советское правительство высоко оценили труд офицера. За достигнутые успехи в боевой службе, обучении и воспитании подчиненных Михаил Федорович награжден орденом Красного Знамени. Ордена Красной Звезды удостоен начальник штаба майор Михаил Григорьевич Кальченко.

Командир коммунист М. Аксентьев неоднократно избирался членом партийного бюро управленческой партийной организации, членом парткома. Как депутат местного Совета он выполняет обязанности секретаря депутатской комиссии по социалистической законности и охране общественного порядка. Нередко вечерами выезжает на предприятия для проверки писем, заявлений и жалоб избирателей, а также того, как выполняются постановления депутатской комиссии.

Для дома, для семьи остается совсем мало времени. Редко удается рано возвратиться домой, где с нетерпением ожидает жена Тамара Ивановна, в дружбе и согласии с которой прожили более двадцати семи лет, воспитали четверых детей. Старший сын Валентин живет самостоятельной семьей, младший — Владимир — заканчивает срочную службу в Военно-Морском Флоте, дочь Татьяна получила среднее специальное образование и уже работает, а Ольга учится в 9-м классе. Хотя все дети взрослые, но каждый из них нуждается в добром отцовском участии, совете. И Михаил Федорович изыскивает минуты, чтобы поговорить с ними, поделиться житейским опытом.

...На строевом плацу торжественно застыли ряды воинов с буквами ВВ на погонах. Стыли последние звуки встречного марша. Майор Кальченко отдал рапорт командиру части о построении для развода на занятия. После взаимного приветствия, проверки внешнего вида и дачи офицерам необходимых указаний, подразделения проходят торжественным маршем. Видя безукоризненное равнение в рядах, чеканный строевой шаг, бодрое настроение воинов, веришь, что личный состав отличной части не даст завоеванных рубежей и в четвертом, определяющем году пятилетки добьется новых успехов в боевой службе, учебе и дисциплине.

ОФИЦЕР УЧЕБНОГО ПОДРАЗДЕЛЕНИЯ

Трудно переоценить роль сержантов и младших специалистов в войсках. В наши дни, когда неизмеримо возросло значение боевой службы, когда объекты оборудованы сложной техникой, круг обязанностей военнослужащих этой категории значительно расширился. Им приходится выступать не только в роли командира, но и в роли начальника войскового наряда, технического специалиста. Обучить и воспитать хорошего сержанта нелегко. Естественно, все это заставляет улучшать учебный процесс, по-новому решать проблемы комплектования учебных подразделений офицерскими кадрами, повышения их теоретической и методической подготовки, ответственности за выполнение служебных обязанностей и качество проводимых занятий.

В прошлом году эти вопросы специально рассматривались на Военном совете внутренних войск при обсуждении мер по улучшению обучения и воспитания сержантского состава. Недавно мы провели социологическое исследование в ряде учебных подразделений. Оно позволило обобщить положительный опыт работы по выполнению указаний начальника внутренних войск и начальника Политуправления, а также выявить вопросы, которые еще предстоит решать в ближайшем будущем.

Результаты исследования показали, что успехи, достигнутые в подготовке курсантов, — следствие правильного комплектования учебных подразделений наиболее грамотными офицерами. Например, в подразделении, которым командует офицер В. Миронов, все командиры взводов и рот в прошлом не менее года проработали в войсках, а около 70 процентов из них — от двух до пяти лет. Кроме высокой подготовки, полученной в училищах, они имеют опыт организации боевой службы, воспита-

ния подчиненных. Хорошо зная требования уставов и приказов, обладая методикой обучения, командиры более эффективно проводят занятия, умеют развить у курсантов те навыки, которые потребуются им в будущем. Об улучшении качества подготовки курсантов в этом подразделении говорят многочисленные отзывы на его выпускников. Все более надежной опорой становятся сержанты и в самом учебном подразделении. Анкетирование показало, что уже менее трети опрошенных офицеров среди причин слабой обученности отдельных курсантов называют недостаточную работу сержантов, тогда как раньше таких жалоб было значительно больше. Это говорит о многом.

Несколько сложнее обстоит дело с подбором офицеров в те учебные подразделения, которые готовят младших специалистов. В некоторых из них от 30 до 70 процентов командиров рот и взводов не имеют войсковой практики. Конечно, это объясняется определенными трудностями, связанными со специфическими штатными особенностями этой категории офицеров. Например, будет противоречить логике вещей, если начальника службы вооружения части через год-два работы в этой должности назначить командиром взвода для обучения оружейных мастеров. Подобное положение складывается и в отношении офицеров, занимающихся подготовкой инструкторов инженерно-технических средств, службы собак, электриков и т. д.

Где же выход? Видимо, в этом вопросе следует поступать так. Скажем, определенную часть офицеров-специалистов по окончании военных училищ назначать начальниками мастерских арттехвооружения, помощниками начальников продснабжения частей, командирами автомобиль-

ных взводов для приобретения командирских и методических навыков, а через год-два рассматривать их кандидатуры для замещения соответствующих должностей в учебных подразделениях. Конечно, кандидатов следует тщательно отбирать и постоянно вести с ними индивидуальную работу, как и с любыми другими офицерами, включенными в резерв на выдвижение.

Такая мера позволит комплектовать учебные подразделения только опытными кадрами, проявившими себя в практической деятельности. Не исключено, что часть специальных знаний будет забыта офицерами, но при правильной организации командирской подготовки, самостоятельной учебы, повышении чувства ответственности каждого за порученное дело эти пробелы легко восполнить, особенно если показать каждому перспективу его роста.

Жизнь убедительно доказывает, что офицер учебного подразделения должен не только иметь хорошие методические знания, но и быть способным правильно показать курсантам выполнение приемов по строевой и физической подготовке. А это в значительной мере связано с возрастом командира. Нельзя забывать и о том, что продолжительная работа в одной и той же должности вызывает у отдельных офицеров самоуспокоенность. Они перестают работать над собой. К чему это приводит, понятно каждому.

Думается, целесообразно установить примерный срок службы офицеров в должности командира учебного взвода, роты или его заместителя. Он должен быть таким, чтобы дать офицеру возможность в совершенстве овладеть необходимыми навыками и успеть внести наиболее ощутимый вклад в обучение курсантов. Конечно, этот срок ни в коей мере не может ограничивать права командира использовать подчиненного ему офицера в соответствии с его политическими и деловыми качествами и порядком продвижения, который установлен положением о прохождении военной службы офицерским составом Вооруженных Сил СССР. Оптимальным сроком, как показывает

анализ, является период в три—пять лет. Меньший срок не позволяет объективно определить, нашел ли офицер свое призвание в педагогической деятельности и принесет ли он пользу на этом поприще. Так, все опрошенные офицеры со стажем службы свыше года на вопрос, на каком году работы в учебном подразделении они почувствовали уверенность в своих силах, ответили: на втором или третьем.

Важно оценить труд офицера не только по результатам выпускных экзаменов, но и по практической работе его выпускников в подразделениях в течение первых шести месяцев, как этого требует начальник войск. Те офицеры, которые из года в год добиваются высоких показателей, как правило, должны получать продвижение по службе. Тех, кто не проявил себя, следует переводить в линейные подразделения.

Оправдывает себя практика, когда командирами учебных рот назначаются офицеры, командовавшие стрелковыми ротами. Такие товарищи бывают заинтересованы в своем переводе как по моральному, так и по материальному соображениям. Учебные подразделения, в свою очередь, укрепляются кадрами с хорошей практикой, способными успешно обучать и воспитывать будущих сержантов.

Обычно в учебные подразделения подбираются офицеры, имеющие склонность к педагогической деятельности. Однако в работе с ними нельзя не учитывать то обстоятельство, что природные задатки ведут к формированию соответствующих способностей в основном лишь тогда, когда для этого создаются необходимые условия и предпосылки. Ведь задатки могут не только развиваться, но и видоизменяться.

Каждому из нас не раз приходилось наблюдать, что молодые командиры взводов, рот с первых дней с горячим желанием и рвением отдаются выполнению своих обязанностей, проявляют старание и инициативу. Однако многие из них, не имея достаточных практических навыков и не умея четко спланировать и эффективно организовать работу, испытывают большие затруднения, допускают всякого

рода оплошности. К сожалению, некоторые старшие начальники считают, что так и должно быть. Они рассуждают: мол, опыт — дело наживное, ошибок бояться нечего, на них учатся.

Конечно, чрезмерно опекают молодого офицера не следует. Он должен сам научиться извлекать уроки из тех или иных промахов, чтобы не повторять их в будущем. Но правильно ли начинающего, с точки зрения его педагогических навыков, офицера оставлять с самим собой, со своим небогатым опытом, сомнениями и неуверенностью? Видимо, нет.

В любой части имеются прекрасные возможности учить людей на лучших, достойных образцах. В подразделении, которым командует офицер В. Сабинин, так и делается. Накануне каждого набора курсантов с офицерами отдельно по категориям проводятся учебно-методические сборы, а в перерывах между ними даются индивидуальные задания по командирской подготовке. Между тем не редки еще высказывания, что раз в учебном подразделении дважды в год повторяется программа, то эти сборы яковы и не так уж необходимы. С этим согласиться нельзя.

По наблюдениям психологов, без повторения через 3—4 дня в памяти сохраняется 68 процентов усвоенного материала, через месяц — 58 процентов, а через 6 месяцев — 38 процентов. А с повторением соответственно 84, 70 и 60 процентов. Эти цифры наглядно убеждают в необходимости систематически вести работу с офицерами. Тем более, что в подразделениях пока недостаточно учебно-методической литературы, особенно по специальным предметам, поэтому чаще всего приходится пользоваться личными библиотеками и готовиться дома.

Сейчас творческая мысль многих командиров направлена на всемерную интенсификацию обучения, которая позволяет разрешить противоречие между возросшим объемом знаний, необходимых курсанту, и сокращением сроков его подготовки. Интенсификация возможна лишь на научной основе. Поэтому резко наметилось направление совершенствования

и обновления существующей учебно-материальной базы. Надо сказать, что в последние два года проведена большая работа по выполнению требований начальника внутренних войск по этому вопросу. Теперь все больше и больше занятия проводятся в хорошо оборудованных учебных классах и городках, на стрельбищах и автодромах с использованием многочисленных схем, стендсз, действующих тренажеров, а также кинофильмов, диафильмов и даже средств программированного обучения.

Однако это лишь одна сторона дела. Другая, не менее важная, — улучшение методики преподавания. Много полезного дают офицерам взаимные посещения занятий, показательные уроки, методические совещания, теоретические конференции и собеседования, а также обсуждение докладов, рефератов, учебных кинофильмов. С большим интересом участвуют они в работе методических советов. Но анализ показывает, что этого мало. Инструкторско-методические занятия целесообразно проводить еженедельно, так как это поможет командирам взводов преодолеть трудности в организации уроков по инженерно-технической и тактико-специальной подготовке, вызываемые нехваткой методической литературы.

В подразделении, которое возглавляет офицер В. Сабинин, раз в неделю во второй половине дня предусматриваются инструкторско-методические занятия отдельно с командирами взводов и рот. Планируются они с учетом особенностей каждой категории офицеров, изучаемых тем и выводов из учебной практики по результатам контроля, проводимого штабом.

Однако ограничиваться лишь специальными занятиями по методической подготовке вряд ли достаточно, даже если увеличивать количество отводимых на нее часов. «Чтобы не отстать от жизни, — указывал товарищ Л. И. Брежнев в Отчетном докладе ЦК партии XXIV съезду КПСС, — все наши кадры должны постоянно учиться, повышать свой идейно-теоретический уровень, овладевать достижениями науки и передовой практики». Поэтому на пер-

вом плане должна стоять задача организации самостоятельной подготовки офицеров и контроля за ней.

Отсюда напрашивается вывод, что следует четко определить, как часто надо принимать зачеты с выставлением индивидуальных оценок офицерам. В том, что эта работа необходима, сомнений нет ни у кого. 85 процентов опрошенных заявили, что зачеты, которые они сдают по окончании обучения курсантов каждого набора, являются одной из главных форм более глубокого изучения и закрепления необходимого материала. Проверки позволяют определить причины тех или иных недостатков в подготовке сержантов, сделать выводы о качестве командирской подготовки, о самостоятельной работе офицеров, поднимают чувство ответственности. Поэтому, на наш взгляд, такую работу целесообразно проводить два раза в год. Весной проверять знания офицеров силами комиссий управлений частей, осенью — соединений.

Практика убеждает также, что в интересах повышения личной заинтересованности офицеров учебных подразделений в результатах своего труда необходимо шире применять формы морального и материального стимулирования.

На сегодняшний день разработана

довольно четкая методика определения отличных подразделений в линейных частях. Что же касается учебных, то тут существуют различные точки зрения. Офицер учебного подразделения в течение года готовит два набора курсантов. Думается, что в интересах объективности следует суммировать результаты обоих выпусков, а не брать за основу только итоги осенней проверки, как это часто бывает. Целесообразно шире использовать все формы морального и материального поощрения, в том числе и досрочно представлять к присвоению воинского звания (в пределах штатного) за неоднократный выпуск курсантов с отличной оценкой. Это явится хорошим стимулом в улучшении качества подготовки будущих сержантов.

Жизнь ставит и другие проблемы, связанные с повышением методического мастерства и ответственности офицеров учебных подразделений за обучение и воспитание сержантов — основного костяка войск. Надеюсь, дальнейший обмен опытом на эту тему на страницах журнала сыграет положительную роль, в частности, и по вопросам деятельности партийных, комсомольских организаций, специфика работы которых еще раскрыта недостаточно.

Полковник В. ГРИГОРЬЕВ.

МНОЖАТСЯ УСПЕХИ

Личный состав нашего подразделения активно включился в социалистическое соревнование под девизом «Образцово нести боевую службу, отлично знать и умело эксплуатировать военную технику!». Тон в патристическом движении задают комсомольцы сержанты М. Сусликов, Ю. Козьмин, рядовые Ю. Башлыков, В. Залыгин и другие.

Воины стремятся жить и учиться по Ленину. Усилилась тяга молодежи к овладению теоретическим наследием вождя.

В подразделениях проводятся содержательные Ленинские чтения и уроки, тематические вечера. Вот как прошло, например, Ленинское чтение на тему «В. И. Ленин о воспитании воинов в духе советского патриотизма, дружбы народов СССР и пролетарского интернационализма». После

вступительного слова руководителя воины прослушали запись речи В. И. Ленина. Потом выступил ветеран партии, один из старейших чекистов, полковник в отставке А. Г. Морозов. Анатолий Григорьевич рассказал о том, какое впечатление на него оказала речь Ильича в Москве в 1920 году перед отправкой красноармейцев на фронт. Затем он поделился своими воспоминаниями о работе в ВЧК—ОГПУ, об участии в Великой Отечественной войне, о боевых делах партизанской бригады, которой он командовал, на территории временно оккупированной Белоруссии.

Ленинское чтение способствовало еще большему сплочению воинского коллектива, развитию дружбы между воинами разных национальностей.

Лейтенант А. ДРОГНЕВ,
заместитель командира роты
по политчасти.

МОЛОДОЙ СОЛДАТ

ПРИБЫЛ В РОТУ

В современных условиях, когда для подготовки молодых солдат на учебных пунктах отводится меньше, чем прежде, времени, особую важность приобретает обучение их в ротах в период так называемого втягивания в боевую службу.

На учебном пункте солдата приучают к строю, уставным взаимоотношениям, учат обращению с оружием. Он изучает положения устава по несению боевой службы, знакомится с караулами и охраняемыми объектами. Этого явно недостаточно для того, чтобы он смог самостоятельно выполнять боевые задачи. Практика показывает, что нужна еще, как минимум, двухнедельная подготовка в роте. Цель ее — дать солдату практические навыки в выполнении обязанностей в различных войсковых нарядах, постепенно приучить его к ритму жизни подразделения, караула.

В некоторых подразделениях, выполняющих задачи караульной службы, сложилась стройная система работы с молодыми воинами. Она включает организационные, учебно-воспитательные и другие мероприятия.

Прибывшие с учебного пункта солдаты распределяются по взводам и отделениям. Затем из них формируется группа во главе с опытным офицером. В помощь ему назначаются наиболее подготовленные, хорошо знающие боевую службу и охраняемые объекты сержанты. В качестве инструкторов, непосредственно обучающих молодых солдат в войсковых нарядах, подбираются отличники боевой службы, боевой и политической подготовки. Их списки утверждает командир батальона. Затем с ними организуются двухдневные сборы по расписанию, составленному штабом части, и принимаются зачеты. В это же время проводятся инструкторско-методические занятия с офицерами и сержантами: подробно разбирается программа занятий, организация и методика стажировки. В караульные помещения завозится недостающая мебель, посуда, постовая одежда и т. д. В части издается приказ, определяющий продолжительность стажировки, штат временного взвода. Перечисляются все подготовительные мероприятия, определяются войсковые наряды, в которых будут практиковаться молодые солдаты.

Качество обучения во многом зависит от того, насколько четко и продуманно оно спланировано. Сложность планирования заключается в том, что процесс подготовки молодых солдат к боевой службе состоит как бы из двух частей: из стажировки

непосредственно в войсковых нарядах и из обычных занятий, предусмотренных учебной программой на этот период.

Все планирование направляется на то, чтобы решить главную задачу — морально, психологически и физически подготовить молодого солдата к самостоятельному несению боевой службы. А это значит, что он должен «врасти» в распорядок дня подразделения и караула, приучить себя вставать и нести боевую службу ночью, спать днем и т. д. В то же время важно соблюсти и такое требование, как постепенное наращивание нагрузок. Исходя из этого в батальоне разрабатывается план обучения и стажировки молодых солдат, а в роте — расписание занятий и стажировки. Для наглядности план кроме текстуальной имеет и графическую часть, где различными знаками обозначены часы проведения тех или иных мероприятий. Например, время учебы — тонкой линией, стажировки — жирной, отдыха — волнистой, самоподготовки — пунктиром и т. д.

Весь процесс подготовки солдат организуется на фоне ежесуточной смены караулов. В течение одних суток они живут по обычному распорядку дня роты; во вторые — стажироваются в караулах и занимаются согласно расписанию. Уточненный распорядок предусматривает продолжительность занятий, стажировки, политико-воспитательной работы и отдыха. Если, к примеру, подразделение живет по первому варианту, то в этот день кроме других мероприятий планируется пять часов занятий, тридцатиминутный инструктаж. После ужина солдаты отправляются в караулы и стажироваются на постах определенное время. При втором варианте подъем производится раньше обычного. Затем следуют физическая зарядка, туалет, завтрак и стажировка в несении боевой службы. По возвращении из караулов воины занимают два часа до обеда и четыре — после него. Далее все идет по общему распорядку дня подразделения. Количество часов несения боевой службы последовательно возрастает и доводится до нормальной нагрузки. Вначале, скажем, молодые солдаты сменяются через каждый час, затем через два часа и т. д.

В зависимости от конкретных условий стажировка организуется по одному из двух вариантов. Разница между ними состоит в том, что молодые солдаты либо в течение суток находятся в караулах и выезжают в подразделение только на занятия, либо доставляются в караулы на пе-

риод стажировки, а по окончании ее снова продолжают учебу в роте. Речь, разумеется, идет о тех сутках, на которые запланирована стажировка. Первый вариант приемлем там, где в караульных помещениях можно разместить всех стажировочных (организовать отдых, питание и т. д.). Если такой возможности нет, применяется второй вариант.

Руководит стажировкой начальник караула, назначаемый в этих случаях из числа офицеров или наиболее подготовленных прапорщиков. Контроль за несением боевой службы организуется так, чтобы караулы проверялись чаще в то время суток, когда там находятся стажировочные. Стажировка носит предметный характер. Солдат практикуется на том посту, на котором он будет затем самостоятельно нести боевую службу.

Молодые воины выставляются на посты вместе со своими инструкторами. Вместе

с ними проходят подготовку (кроме инструктажа в роте, который организуется раздельно); получают приказ, заряжают оружие (учебными патронами) и следуют к месту несения боевой службы. Каждый стажировочный закрепляется за одним-двумя инструкторами (солдатами этой же роты) на весь период двухнедельной подготовки. Несение боевой службы последним планируется так, чтобы оно по времени совпало со стажировкой подопечных.

Для стажировочных отдельно заполняется план боевой службы. В нем указывается, на каких постах, в каких войсковых нарядах и в какое время будет организована стажировка.

Кроме несения службы, молодому солдату дается конкретное задание, что необходимо изучить, находясь в карауле. Это тоже предусматривается расписанием занятий. Инструктор обязан оказывать ему необходимую помощь.

УЧАТСЯ РАДИОТЕЛЕГРАФИСТЫ

Учебное подразделение, в котором мне довелось служить до недавнего времени, в течение многих лет готовит радиотелеграфистов. Из года в год на выпускных экзаменах молодые специалисты получали только отличные оценки.

Каждый раз перед началом занятий курсантов очередного набора знакомят с программой обучения, с нормативами, которые они должны освоить в процессе учебы. Одновременно лучшие специалисты, выпускники подразделения, демонстрируют новичкам свое мастерство. Практика показала, что это заинтересовывает молодых, вселяет уверенность, и они с первых же дней охотно берутся за дело.

Как известно, для радиотелеграфистов немаловажное значение имеет правильная посадка. Поэтому особое внимание обращается на подготовку рабочего места. Курсантам разъясняют, как удобнее и практичнее расположиться за столом, для каждого подгоняют и закрепляют соответствующее сиденье.

В подразделении имеется почасовая разбивка занятий по разучиванию знаков телеграфной азбуки Морзе, по наращиванию скорости приема и передачи. Для этого разработаны необходимые тексты, а также примерное содержание и последовательность проведения уроков. В ходе обучения используются и такие документы, как бланки входящих и исходящих радиограмм, аппаратные журналы и т. д.

На практических занятиях новички с самого начала знакомятся не только с азбукой Морзе, но и с кодовыми фразами, состоящими из изученных уже знаков. Так как при подготовке радиотелеграфистов наиболее трудоемкой задачей является обучение четкой передаче, то на работу ключом на каждом уроке затрачивается в

два раза больше времени, чем на прием. Оправдывает себя и использование в процессе обучения курсантов музыкальных мелодий, воспроизводящих напев отдельных знаков азбуки Морзе или их групп.

Одним из общих недостатков при передаче долгое время было укорачивание последнего тире. Это, естественно, приводило к искажению передаваемого знака. Чтобы нагляднее показать кому-либо из курсантов допущенную им ошибку, в подразделении стали применять ондуляторы и телеграфные аппараты. Теперь можно было уже легче отработать четкость передачи. Другим методом улучшения качества передачи явилось прослушивание ее через трансмиттер. Этот прибор, кстати, служит отличным пособием и при закреплении достигнутой скорости.

Самым опасным при обучении передаче ключом бывает так называемый срыв руки. Чаще всего он происходит при самостоятельной тренировке в погоне за скоростью. В таких случаях приходится начинать все сначала. В подразделении решили усилить контроль за самостоятельной работой обучаемых. В помощь инструкторам (обычно хорошо подготовленным сержантам срочной службы) назначили специальных дублеров. Каждый из них мог в любую минуту заменить сержанта, оказать курсантам квалифицированную помощь в часы самоподготовки. Кроме того, при очередном увольнении в запас нехватка инструкторов теперь уже не ощущалась.

При обучении приему на слух текста, передаваемого со скоростью выше восьми групп в минуту, до недавнего времени отмечался рост числа отстающих. Причина состояла в том, что сжатость знака при первоначальном разучивании была недостаточной и обучаемый легко успевал под-

В период втягивания молодых воинов в службу продолжается изучение морально-психологических и физических особенностей каждого солдата, которые учитываются при обучении и воспитании, подборе в войсковые наряды.

Итоги стажировки и социалистического соревнования подводятся ежедневно с выставлением оценок. Обязательства берутся как на весь период стажировки, так и на каждые сутки.

Подготовка молодых солдат к несению боевой службы завершается зачетными занятиями. На них, как правило, присутствуют офицеры управления части и батальона. По результатам учебы и стажировки определяется объем и характер служебной задачи каждому воину, о чем делается запись в зачетной ведомости в специально отведенной графе. Имеется в виду, на каких постах и в каких войсковых нарядах наиболее целесообразно использовать того

или иного солдата: на охране периметра, контрольно-пропускном пункте и т. д. Почти полуторамесячное наблюдение и изучение, начиная с учебного пункта, позволяют сделать такой вывод. Не назначаются в караул для самостоятельного несения боевой службы те военнослужащие, которые нетвердо усвоили уставные положения, обязанности по таблице постам, порядок применения оружия. С ними организуются дополнительные занятия, стажировка и повторный зачет. И только после этого они допускаются к боевой службе.

В части издается приказ. В нем отражается вся работа по подготовке к приему пополнения, организации занятий и стажировки в ротах, поощряются наиболее отличившиеся офицеры, сержанты и солдаты (инструкторы). А молодые воины закрепляются за конкретными постами для дальнейшего несения боевой службы.

Полковник М. ШАПИРО.

считать все точки и тире. Таким образом, в учебный процесс включалась не столько слуховая память, сколько зрительная. При увеличении же скорости возможность подсчета исключалась. Появилась растерянность, и как результат — срыв на приеме. Был найден выход и здесь. Опять перешли первоначальной сжатости знака даже при передаче со скоростью 12—13 групп в минуту. Но велась она теперь не с ключа, а с датчика кода Морзе. Это помогло сравнительно легко устранить недостаток, навестать упущенное.

Кстати сказать, в этом учебном подразделении внедрен новый метод закрепления навыков приема изученных знаков азбуки Морзе. В свободное от учебы время, в воскресные дни через местный радиоузел передаются записанные на пленку смысловые тексты: последние известия, задачи четвертого года пятилетки и т. д. Курсанты охотно слушают такие передачи, быстрее осваивают прием на слух.

Выше уже говорилось о применении в обучении радиотелеграфистов технических средств. Должен заметить, что умелого специалиста без хорошей учебно-материальной базы подготовить нельзя. Поэтому в подразделении много внимания уделяется оборудованию радиоклассов. В каждом из них имеются два пульта управления ПУРК-24 с автономными переключателями, датчик кода Морзе Р-010, трансмиттер, приставка радиопомех РПП-5, ондулятор или телеграфный аппарат М-44, приемник Р-311, диктофон, динамик, телеграфный ключ с удлиненным шнуром.

Все приборы смонтированы на рабочем столе руководителя занятий. Они позволяют обучать курсантов приему на слух, проверять качество передаваемых знаков и соразмерность пауз между ними и группами текста, создавать необходимые помехи, а также воспроизводить через динамик любую передачу. Пользуясь ключом с длинным шнуром, руководитель занятия

может передавать сигналы из любой точки класса и одновременно наблюдать за работой обучаемых. Перед каждым из них закреплен шильдик с позывным, и офицер или сержант имеет возможность вызвать курсанта, задать с помощью кодовых фраз нужный вопрос, получить ответ.

Такое техническое оснащение позволяет целеустремленно обучать будущих радиотелеграфистов, последовательно наращивать сложность решаемых задач. Недостатком в подготовке специалистов является то, что обучение курсантов приему на слух производится в зависимости от успеваемости только по двум программам, между тем как оборудование радиоклассов позволяет увеличить их количество. Думается, этот вопрос можно решить.

Радиотелеграфист окончательно формируется, как известно, в поле. Но это тема другой статьи, а здесь скажем лишь в общих чертах. В подразделении можно пользоваться тремя полигонами малой мощности и одним — средней. Каждому полемому занятию предшествует тщательная подготовка. Изучается возможность полутных тренировок, комплексирования специального предмета с другими учебными дисциплинами. Всякий раз комплектуются три учебные группы. Пока курсанты одной отработывают соответствующие нормативы по ЗОМП, а другая осваивает быстрое и правильное развертывание антенны, третья группа работает непосредственно на радиостанциях. Такой порядок создает необходимую плотность в использовании учебного времени.

Какой же вывод можно сделать из всего сказанного? Только современная учебно-материальная база и постоянное совершенствование форм и методов обучения обеспечивают качественную подготовку в срок умелых специалистов. Об этом забывать нельзя, как нельзя никогда останавливаться на достигнутом.

Подполковник А. ШЕЛКОВ.

В ПОИСКЕ ДЕЙСТВУЮТ КУРСАНТЫ

«Отделение в поиске» — одна из важных тем, отрабатываемых в учебном подразделении. При ее изучении будущие сержанты получают навыки ведения разведки, управления отделением ночью, приобретают такие психологические качества, как смелость, решительность, инициатива, настойчивость в достижении цели. Тема представляет интерес еще и потому, что она способствует подготовке военнослужащих к решению задач, с которыми они могут встретиться на боевой службе. Предлагаемый вариант может быть использован и при обучении сержантов.

В дни, предшествующие занятию, с курсантами следует изучить соответствующие статьи Боевого устава Сухопутных войск (взвод, отделение, танк) и Устава внутренних войск, вооружение, организацию и тактику действий подразделений вероятного противника, ознакомить обучаемых с примерами из опыта Великой Отечественной войны и учений, проведенных в мирное время, просмотреть близкие по теме кино- и диафильмы, разобрать варианты поиска на макете местности.

Поиск — один из способов разведки. Заключается он, как известно, в скрытном подходе к заранее изученному объекту и внезапном нападении на него с целью захвата пленных, документов, образцов вооружения и боевой техники. Проводится поиск обычно ночью или в других условиях ограниченной видимости. Его объектами могут быть выставленные вперед или на фланги расчеты огневых средств, часовые, наблюдатели, отдельные группы мотопехоты в окопах или в других укрытиях.

Боевой порядок отделения в поиске обычно состоит из следующих групп: захвата (3—4 человека) во главе с сержантом, продельвания проходов (2—3 приданных сапера) и обеспечения, в которую входят остальные военнослужащие. Группа захвата, как правило, вооружается автоматами и ручными гранатами, группа обеспечения, кроме того, пулеметом и дымовыми гранатами. Все разведчики обеспечиваются легким и удобным обмундированием и маскировочными халатами. Перед выходом на задание у них изымаются документы и личные предметы солдатского обихода. Группа захвата берет с собой одну-две плащ-накидки для выноса раненых, веревку для подачи сигналов и связывания пленных, ветوشь для кляпа, запасной маскировочный халат, а группа продельвания проходов — средства разграждения.

Во время самоподготовки командиры взвода или сержанты проверяют усвоение положений уставов и пособий путем постановки и разбора с курсантами контрольных вопросов. Непосредственно на занятии целесообразно отработать следующие учебные вопросы:

1. Получение и уяснение задачи, изучение объекта поиска и подступов к нему. Постановка задачи отделению.

2. Выдвижение к объекту поиска и ведение наблюдения.

3. Нападение на объект поиска, захват пленного, образцов вооружения и отход. Занятие проводится на местности, оборудованной окопами, заграждениями и различными препятствиями. Объект поиска, как правило, обозначается манекенами, которые устанавливаются в окопах, а солдаты и огневые средства противника, расположенные на флангах и в тылу, — мишенями.

Занятие проводят командиры отделений под руководством офицера. Некоторые вопросы отрабатываются в составе взвода. Начинать следует за 1—1,5 часа до наступления темноты с тем, чтобы дать возможность военнослужащим изучить местность и «противника» в районе поиска, а также подступы к нему. В установленное время, проверив вооружение и экипировку подчиненных, командир взвода подает команду на выдвижение к переднему краю обороны «противника». Выдвигаясь в исходное положение, личный состав использует выгодные условия местности, ее защитные и маскирующие свойства. Командиры отделений, назначенные из числа курсантов, организуют наблюдение за «противником», дооборудование исходного положения. Так начинается **отработка первого учебного вопроса**. Сержант, находясь в исходном пункте (окопе, траншее), вызывает к себе (то же самое параллельно делают и два других сержанта взвода) командира отделения (в его роли все курсанты), вводит в тактическую обстановку и ставит ему задачу на поиск, например:

«Север — в направлении заводской трубы. Мы находимся на западных скатах выс. «Длинная» (см. схему). Ориентир: первый — курган, второй — разрушенная водонапорная башня, третий — северная опушка рощи «Редкая».

Передний край обороны противника проходит по восточным скатам выс. 117, 2 и выс. 140,0. Его огневые средства обнаружены: ориентир первый, влево 50 — до пехотного отделения в окопе. Ориентир второй, вправо 30 — ручной пулемет. Ориентир третий, дальше 100 — минометный взвод.

Перед передним краем противника установлены миновзрывные заграждения, в ночное время он периодически просматривает местность с помощью приборов ночного видения, а в перерывах — освещает ее осветительными патронами.

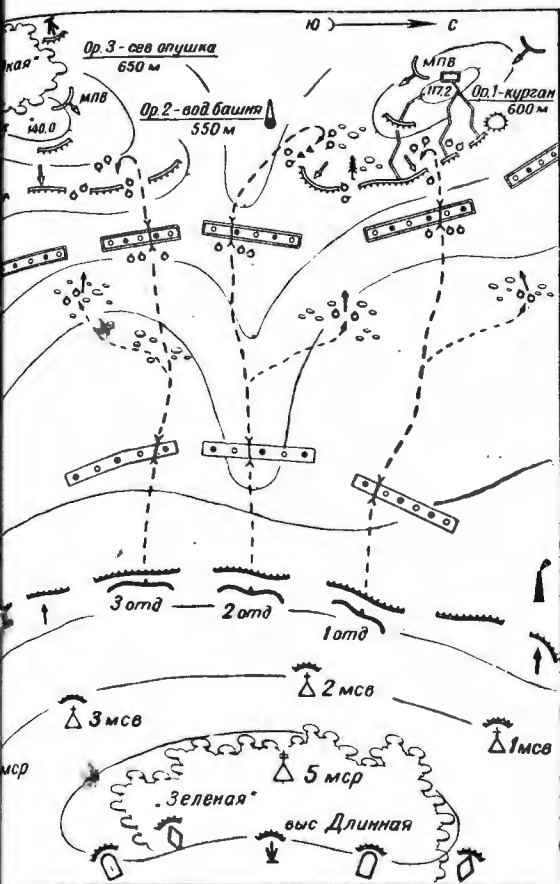

Второе отделение с тремя саперами, действуя в направлении отдельного дерева, имеет задачу захватить пленного из состава пулеметного расчета. Саперы проделывают проходы в заграждениях и обозначают их светящимися указками. По выполнении задачи отходят в свое расположение. В случае обнаружения противником наш отход прикрывают огнем соседние отделения и минометный взвод.

Сигналы: вызов огня — ракета красного огня, прекращение огня — ракета зеленого огня.

Готовность 21.00. Поиск провести с 20.00 до 24.00. Пропуск — «приклад».

Убедившись, что курсанты правильно уяснили полученную задачу, руководитель предоставляет им необходимое время для подготовки к поиску. При этом в каждом из отделений поочередно один из курсантов действует в роли командира, а остальные — в роли солдат. Офицер и сержанты особое внимание обращают на организацию непрерывного наблюдения, изучение оборонительных сооружений и огневых средств в районе предстоящих действий, особенно тех, которые могут помешать выполнению боевой задачи, а также расположения заграждений и наиболее выгодных подступов к объекту, поведения «противника», характера несения им службы.

Для проверки умения военнослужащих наблюдать (как в светлое время, так и с наступлением темноты) по сигналу руководителя имитируются различные действия «противника» (ведение огня, передвижение солдат, перемещение огневых средств и т. д.) с использованием мишеней. Обучаемые обо всем замеченном докладывают курсанту, действующему в роли командира отделения. Тот обобщает данные и докладывает сержанту.

Офицер и сержанты путем постановки контрольных вопросов проверяют, насколько твердо курсанты знают местность и ориентиры, расположение огневых средств «противника», скрытые подступы и простреливаемые участки. Собрав подчиненных, командир взвода кратко подводит итоги наблюдения, после чего объясняет последовательность работы командира отделения по оценке обстановки и выработке решения. Обращает внимание на то, чтобы он при оценке противника, местности и возможностей отделения определял наиболее выгодные направления выдвижения к объекту нападения, состав групп, последовательность и способ их действия при захвате пленного и отходе.

Командир отделения принимает решение в соответствии с планом поиска. В этом документе, как известно, находят отражение: задача и объект поиска, состав групп, их вооружение, снаряжение; огневые средства, выделяемые для обеспечения действий отделения, и сигналы связи с ними; маршруты выдвижения к объекту; порядок нападения на объект; маршрут и порядок возвращения; время начала и окончания поиска; сигналы управления.

После этого командир отделения ставит подчиненным задачу на поиск. Сначала эту работу проводят сержанты (офицер). Вариант постановки может быть таким:

«Задача отделения — захватить пленного из состава пулеметного расчета, расположенного у каменной (показывает на местности). Проход в заграждениях будет обозначен светящимися указками. Действия отделения поддерживают соседние отделения и минометный взвод.

Группа проделывания прохода в заграждениях «противника» — саперы курсанты Воронцов, Медведев и Петров, старший — Петров. Выдвинуться к миновзрывным заграждениям и у отдельного куста, левее 10, проделать проход, обозначить светящимися указками и охранять до возвращения группы захвата.

Группа захвата — я, курсанты Симонов, Буров, Третьяков и Горшков. Курсантам Симонову и Бурову скрытно подползти к окопу с фронта и броском камня отвлечь пулеметчиков. Быть в готовности огнем воспрепятствовать противнику справа прийти на помощь своему расчету. После захвата пленного прикрывать наш отход. Курсантам Третьякову и Горшкову вместе со мной обойти окоп по ложине слева. Как только пулеметчики будут отвлечены, напасть на них с тыла, оглушить прикладами и, связав им руки, быстро отконвоировать в рас-

положение взвода. Путь отхода — лощина, далее по ходам в заграждениях.

Группа обеспечения — пулеметчик курсант Сивелянов и автоматчики курсанты Коробов и Кузовкин, старший — Сивелянов. Занять огневую позицию на высоте с кустами, быть в готовности прикрыть огнем действия групп проделывания прохода и захвата.

Порядок действий: первыми выдвигаются саперы. Получив от них сигнал о готовности прохода, выдвигаются солдаты, назначенные для обеспечения поиска. После этого группа захвата выдвигается ползком и нападает на объект, захватывает пленного и быстро отходит. Как только она минует проход в заграждениях, начинают отходить саперы, а затем группа обеспечения. В случае преждевременного обнаружения противником отделение отходит в той же последовательности под прикрытием огня назначенных сил и средств. Раненых и убитых выносить с собой.

Сигналы: о готовности прохода в заграждениях — редкие мигания белого огня, отход — мигание синего огня. Готовность отделения к поиску — 21.00, пропуск — «приклад». Мой заместитель — курсант Симонов».

Курсанты в отделениях под контролем сержантов тренируются в постановке боевой задачи и организации взаимодействия, добиваясь, чтобы каждый воин твердо усвоил свои обязанности при ведении поиска.

Курсантам следует объяснить, что подготовка к поиску этим не ограничивается. Оставив на переднем крае наблюдателя, отделение отводится в тыл для тренировки. Сначала отработываются одиночные действия солдат, затем групп и в заключение — отделения в целом. Местность выбирается схожая с той, где проходит оборона противника. Обозначаются его огневые средства. Тренировка проводится по нескольким вариантам нападения на объект. Завершается она только тогда, когда командир, организующий поиск, убедится, что разведчики готовы к выполнению поставленной задачи.

Второй учебный вопрос отработывается с наступлением темноты опять-таки по отделениям. Сержанты сначала показывают и объясняют порядок действий командира отделения в этот период. После чего в его роли поочередно выступают обучаемые. Офицер и сержанты следят за тем, чтобы курсанты, действующие в роли командиров, руководили поиском, а группы выдвигались скрытно, бесшумно, с соблюдением установленного порядка, направление движения выдерживалось по заранее намеченным ориентирам, видимым в темноте, и азимуту. При плохой маскировке задача усложняется имитацией огня и освещением местности со стороны «противника». В случае грубых ошибок группы возвращаются в исходное положение, недостатки подробно разбираются, а действия повторяются. Важно объяснить курсантам, что, даже не освещая местность, противник с помощью приборов ночного видения и радиолокационных средств может обнару-

жить разведчиков, если они пренебрегают мерами маскировки, и вести за ними наблюдение. В то же время освещение противником местности и открытие им огня не всегда означает, что разведчики обнаружены. Скорее это признак нервозности, беспокойства и страха. В таких случаях необходимо переждать и, когда все стихнет, продолжать движение. Если есть возможность, целесообразно приближаться к цели поиска с подветренной стороны, что позволит соблюсти звуковую маскировку и улавливать малейшие шорохи в расположении противника.

Руководитель занятия добивается, чтобы курсанты с началом освещения местности «противником» или открытием огня быстро ложились, используя ближайшие укрытия. Если огонь ведется не по участку отделения, надо ускорить движение. При подходе к объекту сержанты, находясь с группой захвата, следят, чтобы курсанты, назначенные командирами отделений, периодически останавливали военнослужащих, прислушивались к действиям «противника» и, если нет ничего подозрительного, продолжали движение.

Перед отработкой третьего учебного вопроса рекомендуется напомнить курсантам, что чем ближе группе захвата удалось подойти к объекту поиска, тем труднее противнику оказать организованное сопротивление. Если в момент подхода он обнаружит разведчиков, его следует забросать гранатами, а затем быстро сблизиться и захватить пленного. У убитых отбираются документы и оружие. Если же противник не проявляет беспокойства, то нападать надо сразу по достижении намеченного рубежа. Долгое пребывание разведчиков вблизи объекта опасно: они могут быть обнаружены. Лучше всего действовать тогда, когда солдаты противника, скажем, чистят оружие, принимают пищу, дооборудуют окопы или отвлеклись разговорами. В тех случаях, когда солдат противника при захвате оказывает сопротивление, его следует оглушить ударом приклада или гранаты, обезоружить, связать и заткнуть рот кляпом.

Практическую отработку этого вопроса целесообразно построить следующим образом. Обучаемые располагаются вблизи окопа с чучелом (мишенями). Руководитель занятия (офицер или сержант), возглавив группу захвата, показывает ее действия при нападении на объект. Двум курсантам он приказывает отвлечь внимание «противника» (задача ставится в том же порядке, как и при изучении первого учебного вопроса). С остальными обходит окоп слева и внезапно наваливается на пулеметный расчет. Чтобы обеспечить быстроту и согласованность действий, командир отделения детально распределяет обязанности и указывает последовательность их выполнения: кто оглушает «противника», кто связывает руки, кто затыкает рот кляпом. Для приближения обстановки к реальной рекомендуется отработать возможные в подобной ситуации приемы нападения и самозащиты.

После образцового показа следует разделить отделение на два расчета во главе с курсантами и организовать тренировку. Группы могут нападать на «противника» поочередно — одна вслед другой или одновременно, если позволяет материальная база (два окопа с чучелами, расположенные рядом). Во втором варианте будет достигнута более высокая интенсивность обучения. Если курсанты действуют вяло, неуверенно, надо вернуть обе группы в исходное положение и повторить все несколько раз, пока не будет достигнута необходимая быстрота и четкость, а старшие групп не научатся управлять поиском.

Отход с «пленными» можно отработать путем решения вводной с последующей тренировкой в составе боевого расчета. Содержание вводной примерно такое:

«Оперативное время 23.10. Группа захвата при отходе была обнаружена и обстреляна двумя автоматчиками из парного окопа с вост. скатов выс. 117,2. Один пленный убит. Слышно, как по ходу сообщения бегут солдаты противника».

Командир отделения предлагает курсантам оценить обстановку и сделать выводы. Примерный вариант: «Противник, обнаружив отделение, стремится не допустить его отхода. Наибольшую угрозу представляют автоматчики, ведущие огонь из окопа с вост. скатов выс. 117,2, и приближающаяся из глубины обороны пехота. С подходом заграждения противника особую опасность будет представлять пулемет у стыка хода сообщения с траншеей».

Вывод: отделение задачу по захвату пленного выполнило, однако обнаружило себя. Необходимо двух автоматчиков, ведущих огонь из окопа с вост. скатов выс. 117,2, подавить огнем группы обеспечения и воспрепятствовать продвижению пехоты из глубины обороны. Сигналом просить командира взвода уничтожить пулемет у стыка траншеи и хода сообщения. Ускорить возвращение группы захвата».

Убедившись, что курсанты хорошо поняли существо принятой задачи и согласны с ним, командир предлагает обучаемым продумать и отдать необходимые распоряжения. Они могут быть следующими:

— курсанту Бурову, ракетой красного огня в зенит — огонь! (сигнал командиру взвода на подавление пехоты противника в створе с ориентиром 2);

— курсантам Кузовкину и Коробову, по автоматчикам в окопе — огонь! Ручному пулеметчику курсанту Сивелянову — воспрепятствовать продвижению противника из глубины обороны. Группе отходить за саперами, не допустить нападения противника с тыла. Отход прикрывать дымками;

— курсантам Симонову, Горшкову, Бурову и Третьякову — конвоировать, а при необходимости нести пленного в расположение своих войск;

— курсантам Петрову, Медведеву и Воронцову, как только группа захвата пройдет через минновзрывные заграждения, закрыть проход и быть готовым оказать помощь группе обеспечения. Отходить в направлении лощины.

Командир отделения тренирует курсантов в отдаче распоряжений. Основное внимание сосредоточивает на обучении их управлению отделением в сложной обстановке.

Практические действия по вводной командир взвода организует одновременно во всех отделениях. В это время целесообразно включить магнитофон с записью шума боя; имитировать огонь минометного взвода, поддерживающего отход отделения, установить режим освещения и вести стрельбу трассирующими пулями (если занятие идет на стрельбище) в строго определенном секторе. Инженерное оборудование местности, применение дымов и имитация пожара в соседнем опорном пункте или в тылу ротного района обороны «противника» приблизят обстановку к реальной и помогут руководителю более качественно провести занятие.

После прохода группы захвата через свои заграждения надо организовать тренировку курсантов в подаче сигналов для последовательного отвода групп продельвания проходов и обеспечения. Возвратившись в исходный пункт, курсанты в роли командира отделения тренируются в проверке личного состава, оружия, боеприпасов и снаряжения и докладе старшему начальнику о выполнении поставленной задачи.

Занятие целесообразно закончить разбором, сначала в отделениях, затем в составе взвода.

**Полковник А. СМЕРНОВ,
подполковник В. РЫЧАГОВ.**

ВАШЕ РЕШЕНИЕ?

В прошлых номерах журнала публиковались задачи на действия войскового наряда в поиске, при конвоировании осужденных и т. д. А теперь, дорогой читатель, представим еще такую ситуацию.

Поздний вечер. На улице темно. Вы возвращаетесь один в свое подразделение, до которого ехать восемь остановок. При входе в автобус замечаете мужчину, похожего по некоторым приметам на разыскиваемого преступника. Увидев вас, он быстро сошел на остановке. Пока вы про-

бирались к выходу, чтобы задержать неизвестного, автобус тронулся с места. На просьбу остановить машину водитель среагировал не сразу, а после того как автобус отъехал 200 метров.

Требуется: 1. Оценить обстановку и принять решение. 2. Ответить на вопрос: что бы вы делали, если бы вам удалось сразу выскочить вслед за неизвестным и остановить его!

Наиболее удачные решения, присланные читателями, будут опубликованы в журнале.

С ПОМОЩЬЮ РАДИО

Утро. Будущие инструкторы собак вышли в поле.

У руководителя занятий офицера В. Пустогачева бинокль и малогабаритная радиостанция, точно такая же, как и у курсантов. Объявив тему и цель урока, он подает команду:

— Курсант Медведев! У опушки леса след «нарушителя». С помощью розыскной собаки отыщите его. Включите радиостанцию (у курсанта она работает только на прием) и по моей команде переходите на преследование. Внимательно слушайте все сигналы, подаваемые по радио.

Курсант, отыскав след, переходит на преследование. Однако, пройдя полтора-два километра, сбивается и идет не в том направлении. Руководитель, видевший это, тут же вмешивается в действия воина.

— «Первый», стой! Вправо пятьдесят, — командует он и, когда убеждается, что воин точно выполнил распоряжение, добавляет:

— Обыск!

Медведев изменяет направление движения. Собака снова обнаруживает след, преследование продолжается...

Как известно, научить курсанта правильно управлять собакой при проработке следа — дело нелегкое. Затрачиваются большие усилия, уходит много времени, прежде чем удастся привить будущим инструкторам необходимые навыки. Немалые знания требуются и от руководителя занятий. Он обязан держать в поле зрения многих людей, каждому вовремя дать совет, уметь подметить недостатки, помочь быстро устранить их. Но сделать это не так-то просто. Ведь в поле, в процессе дрессировки собак, люди рассредоточены на большом пространстве. О недостатках приходится говорить в конце занятия,

при подведении итогов. Скажем, где-то на повороте или при пересечении следов дрессировщик стягивает собаку в сторону. Сразу же исправить его ошибку порой не представляется возможным. Поэтому иногда бывает, что после нескольких отклонений собаки с запахового следа у нее угасает следовой рефлекс.

Правда, чаще всего каждый двух-трех курсантов сопровождает командир отделения. Но тогда осталь-

ные в это время остаются без дела, они лишь наблюдают за действиями товарищей. А это не способствует подготовке инструкторов в сокращенные сроки. Жизнь выдвинула перед нами задачу — всемерно интенсифицировать учебу, искать новые методические приемы. Попробовали применить радио, и результат незамедлительно сказался: каждый второй курсант стал отличником, все получили классность. Нам удалось достичь

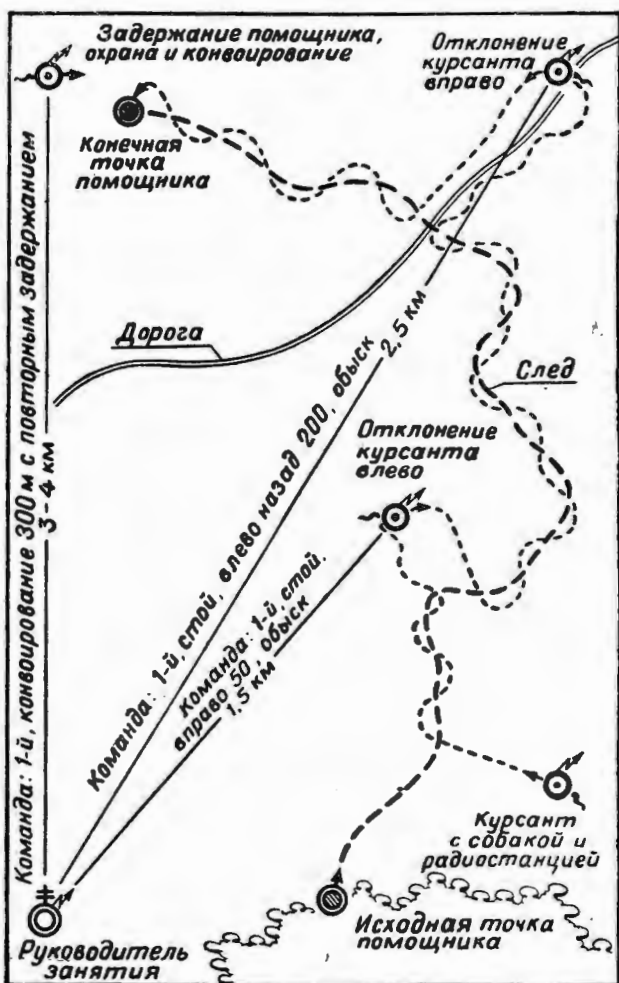

главного: теперь не теряет напрасно ни одной минуты учебного времени.

Исходя из небольшого опыта, который накоплен в учебном подразделении, можно высказать некоторые рекомендации по использованию радио в подготовке инструкторов службы собак. Наш взгляд, во взводе, выходящем на полевые занятия, целесообразно иметь одну радиостанцию у руководителя и три-четыре у

обучаемых. Связь устанавливается односторонняя, только для передачи команд и распоряжений руководителя (см. схему). Радио помогает активно влиять на действия курсантов при следовой работе, успешно пройти дистанцию, преодолеть различные препятствия. На конечной точке находится помощник руководителя занятий, он наблюдает за тем, как производится выборка человека со следа,

обыскивается местность. Каждое занятие, следовательно, проходит эффективно.

Поэтому есть необходимость в штат учебного подразделения по подготовке младших специалистов службы собак ввести на каждый взвод хотя бы по 5 радиостанций, какие применяются в войсковых нарядах.

Майор В. МУДРОЛЮБОВ.

ТЕХНИЧЕСКАЯ КОНФЕРЕНЦИЯ

«Автопроисшествиям — красный свет!» Под таким девизом в нашем подразделении прошла техническая конференция. В ней приняли активное участие военные водители, представители ГАИ, ВАИ и Военной прокуратуры. Ее цель была определена предельно четко — не допустить ни одного дорожно-транспортного происшествия. Именно за это ратовали присутствующие. Они горячо говорили о том, какой невосполнимый урон боевой готовности подразделения, какой огромный материальный ущерб наносят халатное отношение к автомобильной технике, пренебрежение правилами дорожного движения.

Как известно, большинство дорожно-транспортных происшествий допускается из-за превышения скорости и несоблюдения правил обгона впереди идущего транспорта. А ведь каждый водитель при выборе необходимой скорости должен отлично знать все влияющие на это факторы: ширину и состояние проезжей части, видимость, атмосферные условия и рельеф местности. Прежде чем начать обгон, он обязан убедиться в том, что полоса движения, на которую намерен выехать, свободна на достаточном расстоянии и что этим маневром не будет создано помех другим транспортным средствам и пешеходам.

Нередко аварийные ситуации создаются по неопытности водителей. Кое-кто из них

не умеет как следует проверить исправность автомобиля, а иные просто пренебрегают этим. Если говорить начистоту, то такие «специалисты», вольно или невольно, заранее готовят почву для дорожно-транспортного происшествия. Как же иначе можно объяснить тот факт, что рядовой У. Эргашев развезжал на линии с неисправными тормозами! Из-за столкновения с другим транспортом выведена из строя, к счастью, лишь машина, но могло быть и хуже.

Есть и другая категория водителей. Уже в самом начале практической работы они проявляют известную самонадеянность. Рядовой В. Перегудов, например, всегда считал себя способным выйти невредимым из любого положения. И был за это наказан: при попытке проехать перекресток по второстепенной улице без остановки он столкнулся с идущим наперерез автомобилем.

Особенно недопустимо, говорили выступавшие, когда отдельные водители употребляют спиртные напитки. Нарушители общего правила должны немедленно отстраняться от управления транспортными средствами, как источником повышенной опасности, до конца службы.

От имени присутствующих на конференции военных водителей выступил рядовой В. Зубков. Он заверил гостей и командира подразделения в том, что его товарищи приложат все силы и энергию, чтобы отлично знать и качественно обслуживать доверенную им технику, держать ее постоянно в исправном состоянии, не допустить ни одного дорожно-транспортного происшествия.

Лейтенант В. ЧЕРНЫШЕВ.

СПОРТИВНЫЙ ПРАЗДНИК

Хорошо организованные спортивные соревнования — всегда своего рода праздник для воинов. Особенно интересно они проходят там, где к их подготовке привлекается широкий актив части (подразделения) и местного общества «Динамо». Проводится праздник, как правило, в начале или в конце спортивного сезона, по случаю годовщины части, выхода в учебный центр и т. д. Обычно воины состязаются в тех видах спорта, с которыми уже познакомились на плановых занятиях и по которым провели ряд тренировок.

Заблаговременно составляется Положение о соревнованиях. В нем последовательно излагаются цели и задачи состязания, указывается, кто будет им руководить, определяются сроки, условия и место проведения, порядок подведения итогов. За неделю-две главный судья соревнования (начальник физподготовки и спорта) совместно с назначенной командиром судейской коллегией составляет программу состязаний и представляет ее на утверждение командиру. Основные требования к ней — чтобы она не была сильно растянутой, позволяла участвовать в стартах одновременно большому числу воинов, была интересна в зрелищном отношении. От этого, в свою очередь, будет зависеть накал борьбы, число болельщиков, качество показанных результатов.

Прежде всего представим, каким может быть открытие праздника. Под звуки торжественного марша на зеленое поле стадиона (плаца) в четком строю выходят команды воинов. Форма одежды у всех единая — военная или спортивная. Команды выстраиваются в порядке номеров или мест, занятых на предыдущих состязаниях (в конце минувшего сезона). На правом фланге — судьи. Командующий парадом докладывает командиру. После приветствия командир объявляет соревнования открытыми, и строй спортсменов покидает стадион. На больших соревнованиях целесообразно устраивать церемонию подъема флага лучшими спортсменами. На открытие уходит не более 15—20 минут.

Применив несложные расчеты, можно определить время состязаний по каждому виду спорта. Все это надо свести в единый график, который и даст общую картину соревнования. Допустим, мы решили провести соревнования по бегу на 100 м, прыжкам в длину, кроссу на 1000 м для воинов первого года службы и на 3000 м — для второго, метанию гранаты, преодолению полосы препятствий, поднятию тяжести (гири), волейболу и перетягиванию каната. На больших праздниках (в самом конце) рекомендуется проводить и эстафеты (например, 4×100 м). Большая часть этих видов входит в Военно-спортивный комплекс и Военно-спортивную классификацию. Они

хорошо знакомы воинам, и, естественно, участие в соревнованиях даст возможность выполнить часть нормативов.

Чтобы обеспечить массовость, целесообразно в Положении оговорить возможность участия каждого спортсмена лишь в двух, максимум в трех видах, не считая эстафет. Если необходимо выделить какой-либо важный вид, скажем кросс на 3000 м, можно увеличить в нем число зачетных участников (например, с трех до пяти-шести) или выставлять за занятое командой место полутурные или двойные очки.

Итак, мы оговариваем, что в каждом виде от команды могут участвовать четыре человека, результаты трех лучших идут в зачет. Например, команд будет 6 (отделений, взводов, рот и т. д.). Тогда число участников на виде будет максимум $4 \times 6 = 24$ человека. Если в каждом забеге на 100 м примут участие 3 спортсмена, то получим $24 : 3 = 8$ забегов. Принимая ориентировочно продолжительность одного забега в 3 минуты, получим в результате 24 минуты на проведение всех забегов на 100 м (исключая финал).

Аналогично рассчитаем продолжительность соревнований по прыжкам в длину (на 3 попытки участнику — 3 мин.), метанию гранаты (на 3 броска — 3,5—4,0 мин.) и т. д. Время на проведение кросса зависит от числа забегов. Продолжительность одного забега определяется из ориентировочного времени слабейшего участника плюс 3—5 минут на подсчет времени секундометристами. Все проведенные расчеты заносим в специальную таблицу (см. на стр. 73).

Теперь, глядя на таблицу, можно составлять программу и докладывать командиру, как будет проходить праздник. Любой из видов, приведенных в таблице, по указанию командира или из-за условий погоды можно исключить.

После торжественного открытия начнутся забеги на 100 м. Вся программа построена так, чтобы перед глазами болельщиков на стадионе постоянно проходила смена одного вида другим и накал борьбы все время нарастал. Очень важно учитывать склонность воинов к тому или иному виду спорта. Так, хороший спринтер, как правило, участвует и в прыжках в длину. Поэтому нельзя проводить эти виды одновременно.

Финалы в беге на 100 м, перетягивание каната и эстафета украсят конец праздника. Хорошо, если в финале стометровки выступит столько участников, показавших лучшее время, сколько дорожек на стадионе. Чтобы не затягивать состязания в перетягивании каната, по волейболу, шахматам, целесообразно применять кубковую систему — проигравший выбывает. Например, при шести командах каждая вытывает свой но-

мер. Первая играет со второй, третья — с четвертой и т. д. Затем оставшиеся три команды вновь тянут жребий. Первая играет со второй, третья выходит в финал сразу.

Расскажем об организации отдельных мероприятий.

Бег на 100 м проводится на стадионе (а может проводиться и на ровном, без уклона, плацу) по дорожкам шириной 1 м 25 см каждая. В ширину дорожки входит и ширина разметочной линии в 5 см. Белыми линиями размечаются также створы старта и финиша. На линии финиша устанавливаются стойки высотой 1,5 м.

Перед забегом стартер проводит жеребьевку, определяя для каждого участника номер дорожки. Старт дается флагом или выстрелом из стартового пистолета. Дистанция считается законченной, если участник пересек корпусом створ финиша. Время каждого участника засекается отдельным секундомером. Время первого, особенно в финале, желательно определять тремя секундомерами, окончательный результат берется по среднему.

Для кросса на 1000 и 3000 м выбирается среднeperесеченная местность с подъемами и спусками разной крутизны. Трасса может быть прямой, когда старт и финиш находятся в ее противоположных концах, а чаще проходит по замкнутому кругу. Последний вариант наиболее приемлем, так как старт забегов можно давать со стадиона и туда же возвратятся кроссмены. Это удобно и для зрителей, и для судей.

Обязателен промер дистанции. На маршруте необходимо выставлять контролеров, а ближе к финишу — санинструктора у телефона или рации. Старт и финиш оборудуются красочными полотнищами и ограждаются тесьмой с флажками. У старта также устанавливается щит со схемой дистанции. Время победителя забега определяется с точностью 0,1—0,2 сек., а время остальных участников — по «скользящему» секундомеру с точностью до 1 сек. Специальный судья на финише записывает порядок прихода участников на финиш по номерам. Окончательные результаты определяются только после получения сведений от контролеров на дистанции. Форма одежды такая же, как при беге на 100 м.

Прыжки в длину проводятся в яму с песком, перемешанным с опилками. Размер ее — примерно 3×6 м. От ямы оборудуется дорожка для разбега длиной 35—40 м и шириной 1 м 25 см. Она должна быть плотной и упругой. В полутора-двух метрах от края ямы в дорожку заподлицо с грунтом вбивается планка для отталкивания шириной 35—40 см, от ближнего к яме обреза которой и производится измерение результата. Каждому участнику предоставляется три попытки. Их он выполняет поочередно с другими прыгунами. Измеряется и записывается результат всех попыток.

Метание гранат лучше провести на точность. Для этого требуется ровная площадка размером примерно 15×50 м, что в два раза уже и короче, чем при метании гранат на дальность. Здесь легче соблюсти

ПРОГРАММА СОРЕВНОВАНИЙ	КОЛИЧЕСТВО УЧАСТНИКОВ (ЗАБЕГОВ)	ВРЕМЯ ПРОВЕДЕНИЯ												
		10 ⁰⁰			11 ⁰⁰			12 ⁰⁰			13 ⁰⁰			
		15	30	45	15	30	45	15	30	45	15	30	45	
ОТКРЫТИЕ		[Горизонтальная линия]												
БЕГ НА 100 М	24 ЧЕЛОВЕКА 8 ЗАБЕГОВ		Бр. №1											Φ
ПРЫЖКИ В ДЛИНУ	18 ЧЕЛОВЕК				Бр. №1									
КРОСС НА 1000М	24 ЧЕЛОВЕКА 1-2 ЗАБЕГА				Бр. №2									
КРОСС НА 3000М	24 ЧЕЛОВЕКА 1 ЗАБЕГ						Бр. №2							
МЕТАНИЕ ГРАНАТ	18 ЧЕЛОВЕК		Бр. №3											
ПОЛОСА ПРЕПЯТСТВИЙ	18 ЧЕЛОВЕК							Бр. №1						
ПОДНЯТИЕ ТЯЖЕСТЕЙ	12 ЧЕЛОВЕК					Бр. №3								
ПЕРЕТЯГИВАНИЕ КАНАТА	48 ЧЕЛОВЕК 6 КОМАНД							Бр. №2					Φ	
ЭСТАФЕТА 4×100М	24 ЧЕЛОВЕКА 6 КОМАНД													Φ
ВОЛЕЙБОЛ	48 ЧЕЛОВЕК 6 КОМАНД		[Горизонтальная линия]											
ШАХМАТЫ	12 ЧЕЛОВЕК 6 КОМАНД		[Горизонтальная линия]											

меры безопасности, и состязание проходит намного нагляднее. Упражнение выполняется в военной форме с оружием в руке (или без него).

Граната Ф-1 (вес 600 г) метается от планки, расположенной в 40 м от красного флажка, установленного в центре пяти кругов диаметром 1, 3, 5, 7 и 9 м. От планки, перпендикулярно ей, до линии большего круга проводится мелом полоса шириной 30 см. Сзади цели рекомендуется делать ограждения для ловли отлетающих гранат.

Участнику на три пробных броска дается 2 минуты и на 15 зачетных — 10 минут. За попадание в первый (центральный) круг начисляется 8 очков, во второй — 6, в третий — 4, в четвертый — 2 и в пятый — 1. Попадание в линию разметки шириной 5 см засчитывается в пользу участника.

Состязание по преодолению единой полосы препятствий проводится в военной форме с оружием и противогазом или без них (это оговаривается в Положении о соревнованиях). Каждый участник имеет право стартовать лишь один раз. Повторную попытку из-за неисправности препятствия или по какой-либо другой причине, не зависящей от участника, ему может предоставить лишь старший судья.

Для преодоления каждого препятствия дается три попытки. Если не взято хотя бы одно из них, спортсмен отстраняется от дальнейшего участия в соревновании. Правильность преодоления препятствий фиксируется судьями-контролерами. Время участника определяется на финише с точностью до 0,1—0,2 секунды.

Эстафету 4×100 м желательно проводить лишь на стадионе, где имеется беговая дорожка 400 м по кругу. Для этого дистанция разбивается на 4 равных этапа и устраиваются коридоры ±10 м в обе стороны от начала каждого из этапов. На этапе обязательно выставление судьи.

Организация состязаний в перетягивании каната, по волейболу, шахматам, поднятию тяжестей не представляет особых трудностей.

Успешный ход соревнования во многом зависит от умелого подбора и заблаговременного инструктажа судейской коллегии. В ее составе, как правило, должны быть офицеры и прапорщики, а также хорошо подготовленные сержанты. На каждый вид соревнования назначается старший судья. В качестве судей привлекается спортивный актив местного общества «Динамо».

Помня, что квалифицированных судей всегда не хватает, целесообразно иметь всего 3—4 судейские бригады, которые, согласно графику, переходили бы от одного вида состязаний на другой. Так, из таблицы на стр. 73 видим, что бригада № 1 со стометровки может перейти на судейство прыжков в длину, а с них — на полосу препятствий. Кросс на 1000 и 3000 м, а затем и перетягивание каната может судить бригада № 2 и т. д. Таких вариантов несколько. Нужно только учитывать численный состав бригады и выполнение каждым судьей определенных обязанностей.

Рассмотрим состав бригады № 1. Для проведения бега на 100 м в ней должны

быть старший судья, секретарь, стартер, 4—5 (и больше, в зависимости от числа дорожек) секундометристов, 2—3 судьи на финише (для натягивания ленточки, учета прихода участников). Всего 9—11 человек. Прыжки в длину проводит старший бригады, секретарь, два измерителя и один человек для разравнивания песка в яме. В этом случае часть освободившихся судей можно временно направить на проведение метания гранаты, поднятие гирь и т. д. И наконец, для судейства на полосе препятствий необходимы старший бригады, секретарь, стартер и 7—8 судей-контролеров. Таким образом, бригады из 10—11 человек вполне достаточно, чтобы провести состязания в трех-четырёх видах. Аналогичный расчет можно провести и для бригады № 2 и т. д.

Следует сказать и о судьях при участниках. Прежде всего на соревнованиях должно быть оборудовано одно общее место сбора участников, хорошо видное отсюда благодаря установленному там транспаранту. Спортсмены собираются к нему в назначенное время (за 15—20 минут до начала каждого вида), а оттуда под командой судьи отправляются к месту соревнований. Судья при участниках отвечает за своевременную явку спортсменов к старту и дисциплину при переходе.

В меньшей мере успех соревнования зависит от хорошо продуманной радиофикации, работы дикторской группы. Заранее пишется текст-приветствие участникам и зрителям. Включается музыкальное сопровождение планируется в определенное время, чтобы не мешать ходу состязания. Дикторы подбирают протоколы по программе, уточняют номера участников, собирают о них сведения. Все это в дальнейшем поможет грамотно освещать ход спортивной борьбы.

Для обеспечения различных хозяйственно-организационных вопросов назначается комендант соревнований. Он руководит подготовкой стадиона, организует красочное оформление, отвечает за оркестр, буфет и т. д.

И наконец, коротко о подведении итогов командной борьбы. Если в отдельных видах победители легко выявятся по лучшим результатам, показанным в финалах или забегах, то общекомандное первенство устанавливается следующим способом. Сначала определяется первенство команд в отдельных видах. Например, в кроссе складывается время всех зачетных участников каждой команды, и наименьшая сумма выявит победителя. В метании гранаты, наоборот, — чемпион будет иметь наибольшую сумму. Затем подсчитываются общекомандные результаты.

Здесь даны рекомендации по проведению спортивного праздника в масштабе части. Если он организуется в подразделении, можно взять меньше видов спорта, сократить количество судей и т. д. Важно, чтобы соревнование прошло интересно, с пользой для дела.

**Подполковник-инженер Г. ЧАГИН,
судья всесоюзной категории.**

Рядовой Н. Конкин начистил ботинки, тщательно отутюжил парадное обмундирование. Теперь бы можно идти в увольнение, но для полного блеска не хватает хотя бы пары знаков. А их у рядового Конкина отродясь не бывало. Хотя и послужил уже порядком, а вот отличником не удалось стать, классным специалистом тоже. Как быть? И вдруг солдата осенило.

— Слушай, друг, — обратился он к рядовому Вольнову, — дай, пожалуйста, знак «Отличник Советской Армии». В увольнение сходить. Не беспокойся, я знак отдаю сразу же, как вернусь. Его ведь от этого не убудет...

«И в самом деле, что ему сделается?..» — решил Вольнов и, сняв с кителя знак, передал товарищу.

...Когда Конкин вышел из военного городка, на его груди кроме знака отличника блестящие знаки «Специалист третьего класса», «Воин-спортсмен», «Инструктор-общественник».

На первый взгляд кажется, ну что тут такого? Один солдат взял у другого не медаль, не орден, а обыкновенный знак

ноты техникой, за его большое мастерство. И никто из них не скажет, что знак специалиста он носит незаслуженно.

Итак, мы пришли к выводу, что ни один знак солдатской доблести не дается даром.

Теперь вернемся к рядовому Н. Конкину. Позаимствовав у товарища знак, он тем самым как бы присвоил незаслуженную награду, приписал себе чужие успехи.

Прометчиво поступил и рядовой Вольнов, который весьма своеобразно «помог» товарищу. Он, видимо, забыл, что каждый из этих знаков является личной наградой военнослужащего и не может передаваться другому лицу. Таким образом, оба воина грубо нарушили положение о знаках воинской доблести.

Случай, происшедший с рядовым Конкиным, к сожалению, не единичен. Както, находясь в одном подразделении, я стал свидетелем разговора старшего лейтенанта В. Свиридова с рядовым Р. Рахматулаевым.

— Почему вы носите знак «Отличник

ЗНАКИ ДОБЛЕСТИ...

Прапорщик Ю. ГОНЧАРОВ

НАПРОКАТ

отличника, какие носит добрая половина наших воинов. Но если вдуматься как следует, то явление это заслуживает внимания. Ведь награждение тем же знаком «Отличник Советской Армии» является признанием заслуг солдата или сержанта в овладении программой боевой и политической подготовки, свидетельствует о его добросовестном отношении к выполнению воинского долга и является немаловажным моральным стимулом в достижении новых успехов в ратном труде. Чтобы заслужить награду, воин должен потрудиться с полной отдачей сил на учебном поле, в классе, на стрельбище, пролить немало пота. Наверное, поэтому отличниками всегда становятся люди твердого характера, знающие и настойчивые. Отличник — человек высокосоциальный, постоянно думающий о повышении своих знаний, приобретении новых навыков, заботящийся о боеготовности подразделения, об успехах своих сослуживцев.

Точно так же дело обстоит и со знаком классного специалиста. О том, кому он вручается, говорит само название.

Когда я слышу о таких людях, я вспоминаю своего сослуживца прапорщика Леонтия Новака, который с большой гордостью носит на груди знак специалиста связи 1-го класса. Этот человек в совершенстве знает свое дело, способен самостоятельно отремонтировать многие приборы или усовершенствовать их. Любимое занятие прапорщика — разбираться в схемах, конструировать. Товарищи по работе уважают Леонтия за его увлечен-

Советской Армии? — спрашивал офицер. — Вам его не вручали, поэтому прошу снять.

— Как снять? — удивился солдат. — Ведь я не украл его, а получил в подарок от друга, уволившегося в запас. Значит, это моя собственность и только я могу ею распоряжаться. Хочу — ношу, не хочу — снимаю...

Только после долгих убеждений рядовой Рахматулаев согласился с офицером. О чем говорит этот факт? Прежде всего о том, что многие солдаты и сержанты еще не полностью осознали ценность знаков солдатской доблести и поэтому носят их только для красоты — и те, кто имеет на это право, и те, кто не заслужил его. За примерами далеко ходить не надо. В том же подразделении, где служит рядовой Н. Конкин, не стесняются прикреплять на свой мундир чужие знаки рядовые Я. Обенауэр, Ю. Мамриев, Ф. Щекач. Со знаками рядового Ж. Кутлибаева ездил в краткосрочный отпуск, желая покрасоваться перед родными и знакомыми, ефрейтор Г. Курбанов. Точно так же поступают некоторые воины, когда им нужно сфотографироваться: берут напрокат все, что им нужно. А часто вообще фотографируются поочередно в одном мундире.

Конечно, все это не делает чести таким воинам. К сожалению, сквозь пальцы смотрят на подобные факты и комсомольские активисты. А пора бы повести решительную борьбу с любителями пользоваться чужой славой.

ИСПОЛНЕННЫЙ ДОЛГ



На охраняемом объекте шла погрузка продукции на платформы. К прапорщику Сумцову, наблюдавшему за работой, подошли двое осужденных.

— Гражданин начальник, готовится переброс. Пойдем, покажем где.

— Немедленно отправляйтесь на свои рабочие места, — приказал им Сумцов тоном, не допускающим возражения, а сам подумал: «Что-то замышляют...»

Через некоторое время они снова подошли. Один держал руку в кармане, другой встал так, что прапорщик оказался между



ними. Обстановка становилась опасной, но контролер не растерялся.

— Выньте руку, — потребовал он.

В ответ в руке осужденного блеснул нож. Началась схватка. Резким движением Сумцов отбросил нападающего. И в этот момент сзади нанес удар второй преступник...

Бандиты торопились. Они все еще не оставили намерений совершить побег. Но как? Спрятаться на платформе не удалось. Периметр же охраняется тщательно. Преступники решили выждать: укрылись на объекте.

А в эти минуты тревожная весть о нападении на контролера неслась по телефонным проводам, по каналам радиосвязи. Принимались все меры к тому, чтобы не допустить побега.

...Семнадцать было Михаилу Сумцову, когда его призвали в армию. Шла Великая Отечественная война. Молодой красноармеец охранял военные объекты. Всем сердцем, всей душой он рвался в действующую армию, писал рапорты, но командир снова и снова разъяснял, что его линия фронта здесь, на боевом посту. Может быть, именно тогда в нем выработались исключительная исполнительность, стремление всегда безупречно выполнять свой долг.

В его личном деле есть скупые строки, написанные лаконичным военным языком, но отражающие самую суть: «*Прапорщик Сумцов М. Т. морально устойчив, идеологически выдержан, в строевом отношении подтянут, в обращении с товарищами вежлив, пользуется среди них заслуженным авторитетом. При выполнении задач боевой службы проявляет находчивость и решительность. За инициативу и оперативность на боевой службе имеет ряд поощрений от командиров подразделения и части. Награжден пятью медалями Советского Союза, знаком «За отличие в службе» II степени.*

Для Сумцова ни в службе, ни в жизни не существовало мелочей. Во всем и всегда он предъявлял к себе высокие требования, был предельно честен, принципиален, непреклонен в соблюдении социалистической законности.

Вот что говорят о Михаиле Тихоновиче его товарищи:

Член КПСС прапорщик В. Насонов:

«У нас немало мастеров боевой службы. Но таких, как Михаил Тихонович, пожалуй, нет.

Ежедневно он помогал нам, сослуживцам. Советовал, подсказывал, если замечал у кого какие-либо недостатки, учил молодых контролеров служебному мастерству.

Сумцов знал психологию осужденных и старался всеми доступными ему средствами воздействовать на них, перевоспитать — вернуть нашему советскому обществу полезных людей...»

Член КПСС старший лейтенант А. Иродов:

«Я нес боевую службу вместе с Сумцовым, когда был еще сверхсрочником. У него учился требовательности, исполнительности, строгому соблюдению социалистической законности. Скажу откровенно, глядя на него, я тогда впервые по-настоящему задумался о своем будущем. И решил всю жизнь посвятить службе во внутренних войсках. По совету Михаила Тихоновича пошел учиться, стал офицером...»

Прапорщик Сумцов прослужил тридцать лет. И не было в его военной биографии ни одного изъятия.

...Летом прошлого года совершил побег опасный преступник. Командир собрал прапорщиков.

— Вероятно, преступник пробирается к своим родственникам в сторону...

Прапорщик Сумцов вздрогнул, услышав название родной деревни.

— Туда направляется... — звучит голос командира.

— Разрешите мне, — Сумцов сделал шаг вперед из строя, — я родом оттуда.

Появление Михаила Тихоновича в родных местах не вызвало ни у кого недоумения, подозрения. Здесь помнили его еще юношей. К бывшему односельчанину отнеслись с симпатией и откровенностью. Беглец вскоре обнаружил себя. Немало мастерства и

смекалки проявил прапорщик, чтобы задержать его.

* * *

В предисловии к книге «Жизнь и миг» — о подвигах, совершенных в мирные дни, говорится, что порой обстоятельства, складывающиеся вокруг исполняющего служебный долг человека, становятся вдруг чрезвычайными, и тогда наступает момент наивысшего напряжения — исполненный долг становится равнозначен подвигу.

Эти слова в полной мере можно отнести к контролеру Сумцову, который безупречной службой во внутренних войсках, всей своей честной и бескомпромиссной жизнью был готов к моменту наивысшего напряжения, наступившему вдруг в его судьбе.

Старший лейтенант В. ЧЕГАЕВ.

СМЕКАЛКА ПОМОГЛА

Преступнику казалось, что он учел все, замышляя побег. Расчет был прост: проникнуть сначала в производственную зону. В выходной день там безлюдно, немало укромных мест, где можно будет при необходимости спрятаться.

Ранним утром, выбрав удачный момент, осужденный с полной уверенностью в успехе задуманного пробрался к запретной зоне. Вот и основное ограждение. Стоит только подтянуться, и впереди...

Сигналы о нарушении ру-

бежей охраны поступили в караульное помещение почти одновременно. Что это? Неисправность? Нет, ложных сигналов не бывает. В этом воины убедились давно. Поэтому рядовой Ю. Гурман сразу же выбежал на тропу контролеров. Силуэт человека, пытающегося преодолеть забор, он увидел издали. «Стой!» — громко разнеслось в утренней тишине. Но нарушитель продолжал свои попытки.

Как поступить? Еще немного — и беглец окажется по ту сторону ограждения. Ищи тогда ветра в поле. Рядовой Ю. Гурман лихорадочно искал правильное решение, отбрасывая один за другим рождающиеся в голове варианты. Все не то. А если!.. И солдат направил

на осужденного телефонную трубку, с которой никогда не расставался, выходя на осмотр контрольно-следовой полосы.

Непонятный черный предмет в руке солдата отрезвляюще подействовал на беглеца. Его пальцы разжались — он рухнул вниз. Так и застали его лежащим прибежавшие чуть позже контролеры.

Рядовой Ю. Гурман, недавно побывав на родине, — за предотвращение побега командир предоставил ему краткосрочный отпуск, — вновь бдительно несет боевую службу. И по-прежнему знания, сноровка, солдатская смекалка помогают ему образцово выполнять воинский долг.

Лейтенант Н. ХАЛИЛОВ.

ВОИН ПРЕДОТВРАТИЛ БЕДУ

Часовой Василий Ежунов нес службу на железнодорожном КПП. Уже к концу смены он пропустил на объект электровоз и несколько вагонов, которые отцепили и оставили на путях.

Через некоторое время рядовой Ежунов сдал пост. Сменившийся караул направился на отдых. Пройдя метров пятьдесят, Василий оглянулся: «Как там, все ли в порядке?» И вдруг он увидел, что вагоны, стоявшие на путях, начали бесшумно двигаться в сторону КПП.

«Часовой не видит... И его задавят, и ворота соьбют, потом в состав врежуются, а там цистерны с горючим...», — молниеносно пронеслось в голове Ежунова.

— Товарищ сержант, я на пост! — крикнул Василий и стремглав бросился к вагона, на ходу предупредив об опасности часового.

Подобрав два тормозных башмака, лежавшие у рельсов, воин сумел подложить их под колеса. Вагоны остановились в трех шагах от ворот.

Так смелые и решительные действия рядового Ежунова предотвратили большую беду.

В. ЛЕОНИДОВ.

НАША СЛУЖБА БОЕВАЯ

Добрими делами радуют Родину воины наших войск. Об этом свидетельствует редакционная почта. В ней есть примеры героических поступков часовых, контролеров, заметки, посвященные передовикам социалистического соревнования.

Большинство авторов обращаются к анализу успехов воинских коллективов, стремятся подметить все лучшее, передовое, значительное. Желание это понятно и закономерно: оно рождено самой сутью социалистического соревнования, подразумевающей гласность, сравнимость результатов, возможность повторения опыта.

«Третий год подряд подразделения, которым командует капитан В. Канев, — рассказывает прапорщик В. Романко, — завоевывает звание отличного. Солдаты и сержанты равняются на передовиков соревнования, награжденных знаком «За отличие в службе», таких, как прапорщик К. Геневичус, старший сержант И. Лаптев, ефрейтор С. Антонян, рядовой С. Дзейнис и другие. Они не раз проявляли бдительность в войсковых нарядах, и у них есть чему поучиться молодым».

Письмо заканчивается выводом: каждый воин с большой ответственностью подходит к выполнению личных социалистических обязательств, что позволит подразделению вновь занять место правофлангового.

В информации капитана Б. Филимонова говорится о примерности комсомольцев в соревновании по боевой службе, о том, как они помогают командиру вовлечь в него всех воинов. Комсомольская организация подразделения практикует отчеты членов ВЛКСМ о выполнении индивидуальных обязательств. Эти отчеты обсуждаются на собраниях, заседаниях бюро. Большое значение придается пропаганде передового опыта лучших часовых, отражению результатов соревнования в наглядной агитации. Немаловажную роль играют агитаторы. Например, рядовой Рассохин часто рассказывает об успехах отличников, нацеливает сослуживцев на устранение недостатков. Такие беседы мобилизуют воинов, повышают их активность.

«Дух товарищества» — так озаглавил свою заметку прапорщик П. Волощук. Он отмечает, что важным условием достижения отличного отделения сержанта И. Арнаута явилась дружба и взаимопомощь. Конечно, немалая заслуга в этом и сержанта Арнаута, который проявил себя умелым воспитателем подчиненных.

От методической подготовки и командирских качеств сержантов во многом зависит повышение боеготовности войскового наряда. Они непосредственно участвуют в обучении и воспитании воинов, помогают

им приобретать необходимые навыки, совершенствовать служебное мастерство.

Рядовой Ш. Батыев пишет о сержанте И. Горбашеве, заместителе командира взвода: «Он мастер своего дела. Накопленные знания и опыт передает молодым солдатам. Много сил вложил сержант в оборудование класса боевой службы, инженерно-технического городка, усовершенствование ИТСО. Комсомолец Горбашев награжден Грамотой ЦК ЛКСМ республики».

Успех выполнения боевой задачи в решающей степени определяется тем, как воины подготовились к несению службы. Подчеркивая эту мысль, рядовой А. Муштайкин сообщает:

«Обычно подготовка караула в нашем подразделении проводится в классе боевой службы или на объекте. Начальника войскового наряда, его помощников инструктирует командир. Часовые у пульта тренируются под руководством инструктора ИТСО на макете, имитирующем все линии сигнализации. Солдаты, которые будут нести службу на тропе наряда, решают вводные и повторяют положения устава. В конце занятия воины отрабатывают нормативы по тактико-специальной подготовке. Все это дает положительные результаты: личный состав действует четко и уверенно».

Тщательная подготовка к несению боевой службы позволяет воинам в сложной обстановке принимать правильные решения, действовать строго по уставу.

Рядовой Ж. Казиев стоял на посту на тормозной площадке вагона. В пути загорелась бунда колеса цистерны с горючим. Это заметил часовой. Он разъединил шланги тормозной системы и тем самым спас ценный груз.

«Так высокая бдительность, смелые действия солдата, — заключает внештатный корреспондент майор В. Тарабакин, — помогли предотвратить пожар».

Как важно быть предельно внимательным на посту, рассказывается в заметке старшего лейтенанта В. Захарова. Он ставит в пример комсгруппорга, отличника ефрейтора В. Балабанова, который не допустил проникновения на объект нарушителя.

Конечно, не только на посту проявляются замечательные качества наших солдат. В любой ситуации они готовы прийти на помощь людям, пресечь нарушения общественного порядка. Например, воины во главе с прапорщиком И. Дорохиным задержали пьяных хулиганов, угнавших автомашину. Их жертвами чуть не стали дети. И только решительные действия пятерых смельчаков предотвратили беду. Об этом написал в редакцию рядовой В. Лисицын.

Немало теплых слов в письмах сказано о контролерах. Они несут трудную, но почетную службу. Их бдительность, мастерство, умение разгадывать ухищрения преступников вызывают восхищение молодых воинов. Старший лейтенант А. Ефимов сообщает о том, как прапорщики А. Кузнецов и В. Гришин обнаружили подкуп и сорвали замыслы опасных рецидивистов.

Нередко служба во внутренних войсках становится семейной традицией. О молодой семье контролеров говорится в письме Б. Щербакова. Людмилу и Александра Язевых уважают сослуживцы. Недавно супруги были поощрены командиром за проявленную бдительность: при досмотре личных вещей осужденных они обнаружили запрещенные предметы и изъяли их.

Какую бы задачу ни выполняли наши воины, они всегда готовы к подвигу, как прапорщик В. Назаров, которому посвящается корреспонденция старшего лейтенанта В. Житенева:

«Эту маленькую железнодорожную станцию трудно разыскать на карте. Всего четыре деревянных домика, занесенных снегом по самые окна. Но однажды здесь, в тихом поселке, произошла трагедия.

Преступник забаррикадировался в одном из домов и открывал огонь по любому появившемуся на улице.

Обезвредить бандита командир послал прапорщика В. Назарова, лучшего инструктора, с собакой... Кругом снежное поле, пробраться к дому незамеченным почти невозможно. В трудное положение попал Назаров: собаке не скажешь, мол, ползи к третьему окну, выбей стекло и прыгай

на преступника. Пришлось прапорщику самому, вжимаясь в снег, по-пластунски добираться до дома, пожарным багром срывать ставни и подталкивать овчарку в проем окна. Нужно было выиграть несколько секунд, отвлечь бандита...»

Назаров сделал все, чтобы выполнить задание. В жестокой схватке с преступником он погиб, но спас жизни людей. Его именем названы школа и улица поселка. Вячеслав Назаров навечно зачислен в списки части.

Но не только положительные примеры содержатся в редакционной почте, не только успехи подразделений волнуют наших авторов и побуждают их взяться за перо. Некоторые, душой болея за дело, заботясь об улучшении качества боевой службы, общаются о нерешенных вопросах. Например, сержант Сеитов написал о недостатках в оборудовании охраняемого объекта инженерно-техническими средствами, о слабой воспитательной работе с личным составом.

При проверке изложенные в письме факты подтвердились. Поднятые сержантом Сеитовым вопросы были обсуждены на совместном совещании офицеров управления части, роты и администрации ИТК. Меры, принятые по этому сигналу, способствовали повышению надежности охраны.

Верные воинскому долгу, славным боевым традициям внутренних войск, солдаты, сержанты, прапорщики и офицеры множат успехи в ратном труде. Закрепляя достигнутое, вооружаясь передовым опытом, они стремятся в ходе развернувшегося социалистического соревнования идти дальше, добиваться большего.



Отличник боевой службы, боевой и политической подготовки рядовой Александр Чепчиков увлекается резьбой по дереву. Военная тема — ведущая в творчестве самостоятельного художника. Его работы не раз отмечались как лучшие на конкурсах солдатских умельцев части.

На снимке: рядовой А. Чепчиков трудится над новой гравюрой на дереве.

Фото В. ВЛАДИМИРОВА.



САМЫЙ ПАМЯТНЫЙ ДЕНЬ

О том, что приезжает делегат III съезда РКСМ, воины узнали из объявления. И они с нетерпением ждали гостя.

В назначенное время солдатский клуб был переполнен: каждому хотелось увидеть ветерана комсомола. Горячими аплодисментами встретили собравшиеся появление в зале Абрама Яковлевича Шишлянникова.

В двадцатом году он возглавлял комсомольскую организацию в Иркутской губернии и был избран делегатом на съезд от комсомола Сибири.

— Когда меня спрашивают, какой день в своей жизни я считаю самым счастливым, я отвечаю: день, когда я слушал Владимира Ильича на III съезде комсомола, — так начал он свой рассказ.

Речь Владимира Ильича «Задачи союзов молодежи», теперь известная каждому юноше и каждой девушке, поначалу удивила нас. В стране разруха, голод, гражданская война, а Ленин призывает учиться... Ясные, точные задачи, которые Владимир Ильич поставил перед молодежью, воодушевили всех присутствующих, заставили посмотреть вперед, увидеть наши перспективы.

В заключение встречи А. Я. Шишлянников призвал воинов учиться военному делу настоящим образом, как завещал Ленин.

От имени личного состава политработник А. Калаев заверил ветерана комсомола, что солдаты и сержанты будут неустанно повышать свое служебное и боевое мастерство, надежно стоять на страже государственных интересов.

Затем дорогой гость побывал в Комнате боевой славы и оставил запись в книге почетных посетителей, а на память подарил фотокопию мандата делегата III съезда РКСМ.

Прaporщик С. ВАХРУШЕВ.

НАГРАДА СОЛДАТА

Рядовой Владимир Сизых служит в нашем подразделении второй год. За это время он не раз отличался по службе, имеет знаки «Отличник Советской Армии» и специалиста второго класса. А совсем недавно на его груди появилась новая награда — бронзовая медаль ВДНХ СССР. Владимир Сизых получил ее за успехи в труде, когда был оленеводом в Якутии.

Б. АЛЕКСАНДРОВ.



Умелым воспитателем воинов зарекомендовал себя коммунист прапорщик Юрий Хобяков. Как секретарь партийной организации подразделения он ведет большую общественную работу. И в несении службы прапорщик Хобяков показывает пример — образцово выполняет свои обязанности.

Рисунок В. СВЕТЛЯКОВА.

ПО СЕМЕЙНОЙ ТРАДИЦИИ

— Товарищ капитан, во время моего дежурства происшествий не случилось, — доложил дежурный по роте.

Капитан Е. Чуркин окинул пристальным взглядом помещение роты, на мгновение задумался... Не первый год встречает он рассветы в солдатской казарме. Всю свою сознательную жизнь посвятил военной службе. Еще в детстве у него была мечта стать офицером. Она окрепла, когда, защищая Отчизну от немецко-фашистских захватчиков, погиб отец. Сын решил заменить его: пошел учиться в Саратовское военное училище.

— Так уж у нас повелось, — не без гордости говорит Евгений Алексеевич, — что вся семья военная. Старший брат, Аркадий, служит на границе, другой, Виктор, — майор запаса, сын мой учится в Орджоникидзевском военном училище, дочь готовится стать юристом.

Тот, кто нашел свое призвание, трудится с полной отдачей, всегда достигает лучших результатов. Рота, которой командует коммунист Е. Чуркин, третий год подряд отличная. В основе успеха — большая кропотливая работа всего коллектива и лично командира подразделения. Он всегда сочетает отеческую заботу о подчиненных с требовательностью.

Рядовой И. РЫЖАК.

БРАТЬЯ ПТЮШКИНЫ

Сергей и Александр очень похожи друг на друга. И не только внешне (братья Птюшкины — близнецы), но и характерами, отношением к делу.

Оба влюблены в родной Ленинград, где вместе ходили в школу, окончили техническое училище, работали на заводе. За добросовестный труд были награждены грамотами. Затем их обоих призвали на действительную военную службу.

Провожая, отец, Николай Степанович, четверть века проработавший в милиции, и мать, Антонина Степановна, напутствовали близнецов: «Служите честно, добросовестно, надежно охраняйте наш мирный труд».

Этот наказ братья выполняют с честью. У каждого более десяти благодарностей за высокие результаты в боевой службе, боевой и политической подготовке.

Ефрейторы Птюшкины всегда бдительны на посту. Недавно вновь отличился Александр, когда нес службу на контрольно-пропускном пункте. Его внимание привлек один из сотрудников, который был чем-то взволнован и торопил часового. Ефрейтор сообщил об этом начальнику караула. Как выяснилось, задержанный намеревался пронести на объект запрещенные предметы.

О своих успехах братья сообщают домой. Письма пишут по очереди. И сколько радости приносит каждая такая весточка отцу и матери!

Прапорщик Г. КРАСИН.

ОТЛИЧНИК УЧЕБЫ

У Владимира Макшакова, курсанта Харьковского военного училища МВД, по всем предметам только отличные оценки. Товарищи часто обращаются к нему за помощью и всегда получают исчерпывающие ответы. Иногда по поручению преподавателей он занимается с отстающими.

Владимир везде первый — в классе, в поле, в спортивном зале, отлично водит автомобиль, знает технику. Машина, закрепленная за ним, всегда исправна.

За высокие показатели в учебе, образцовое несение службы курсант Макшаков награжден знаком «За отличие в службе» II степени, личной фотокарточкой, где он снят при развернутом Знамени училища.

Недавно в жизни Владимира произошло знаменательное событие — его приняли кандидатом в члены КПСС.

Старший лейтенант И. ПАЛЯНИЦА.



ЧИТАТЕЛЬСКАЯ КОНФЕРЕНЦИЯ

Интересно прошла у нас читательская конференция по книге «Служим Отчизне». Выступившие на ней сержант А. Симеонов, рядовые М. Савич, В. Карачевцев и другие говорили не только о том, что особенно понравилось в книге, но и о том, что хотелось бы увидеть на страницах таких произведений. Запоминающимся был рассказ рядового В. Саламахи о подвиге героя наших войск прапорщика Р. Уждавиниса. Молодые воины многое узнали о жизни внутренних войск, боевых традициях части.

Старший лейтенант К. ОСТАЛЬЦЕВ.

НАШ КОМСГРУПОРГ

Все, кто приходит в Орджоникидзево военное училище, сразу обращают внимание на стенд с фотографиями лучших курсантов. Здесь есть и портрет коммуниста В. Журавлева, награжденного знаком «За отличие в службе» II степени.

«Отличник, дисциплинированный, исполнительный курсант, надежный товарищ», — так отзываются о нем командиры и однокурсники. И почти каждый обязательно добавит: «Наш комсгруппорг».

Комсомольская группа, которую он возглавляет, занимает одно из первых мест в училище. Но Владимир не довольствуется достигнутым, ищет новые формы работы, заботится о том, чтобы в коллективе крепились дружба и товарищество. Однажды курсант А. Сенюткин был в длительной командировке, пропустил много занятий, отстал. Комсгруппорг обратился к своим активистам, и те охотно пришли на выручку товарищу, объяснили сложный материал. Сам Журавлев поддержал в трудную минуту курсанта В. Курченко, помог ему избавиться от серьезных недостатков, стать на правильный путь.

Курсант А. ДОРОФЕЕВ.



В ВОЕННОМ ИЗДАТЕЛЬСТВЕ МИНИСТЕРСТВА ОБОРОНЫ СССР ВЫХОДИТ ИЗ ПЕЧАТИ СБОРНИК СТИХОВ ГЕРОЯ СОВЕТСКОГО СОЮЗА ПОДПОЛКОВНИКА М. БОРИСОВА «ДОРОГА К ЗВЕЗДАМ». ПРЕДЛАГАЕМ ЧИТАТЕЛЯМ НЕСКОЛЬКО СТИХОТВОРЕНИЙ ИЗ НОВОЙ КНИЖКИ ПОЭТА.

* * *

Говорю для друзей,
На весь мир не трубя:
И поныне влюблен
Я, Россия, в тебя.
В ширь родимых полей
Да в небес синеву...
Каждой болью твоей
По-сыновьи живу.
Пусть давно на виски
Лег нетающий снег
И подходит к концу
Беспокойный мой век,
А от этой любви
Не уйти никуда...
Не о том ли гудят
Над мной провода?
И в далекой уже
Синеглазой дали
Не о том ли шумят
До сих пор ковыли!
Мне от первой любви
Не уйти никуда.
Жарко вспыхнет она,
Если грянет беда.
Я не только твой сын,
Я еще и солдат...
Но об этом тебе
Лишь грома прогремат.

НА УЧЕНИИ

Все новые и новые сомненья —
Не первый, не последний непокой!..
Я даже здесь,
На воинском ученье,
Корплю, друзья, над трепетной строкой.
Она во мне
То вспыхнет острым светом,
То сникнет и растает без следа...
Могу ли я, не думая об этом,
Писать о славе ратного труда?
Немой вопрос вдруг станет ощутимым,
Забьется вьявь у самого виска,
Как будто в нем
И верность побратимам,
И ярость для последнего броска...
И как ответ,
Впритык к лесной полянке
Вдоль русла пересохшего ручья
Знакомым ромбом выдвинулись танки,
В притихшей мгле надсадисто урча.
Из башен бьет каленая зарница,
И траки пашут жухлое жнивье.
Вскипает бой.

Строка теперь родится.
Родится вдохновение мое!

ДНЕВАЛЬНЫЙ

Мне снится казарма за сопкой овальной
В родном приграничном краю.
У входа навтыяжку замер дневальный,
Как будто в парадном строю.
— Ну как, — говорю, — тут живет молодая,
Войны не хлебнувшая рать!..
А он, первогодок, глядит, не мигая,
И слова не может сказать.
Всем видом своим, до смешного убитым,
Визит неурочный кляня,
Дневальный —
Хранитель армейского быта —
Безмолвьем встречает меня.
Ну, что он, скажите по совести, видел!
И вот, растерявшись, глядит
На мой поседевший от времени китель,
На весь мой внушительный вид.
К нему я пришел проверяющим строгим,
Но тут, после встречи такой,
Невольно и сам вдруг застыл на пороге
С протянутой в юность рукой.
— Давай, — повторяю, как водится,
просто, —

Рассказывай все-таки, брат,
Не стала ли легче солдатская поступь
Без наших нелегких наград!
Не кажется ль сказкой пора та лихая,
Что вдвое состарила мать!..
А он, первогодок, глядит, не мигая,
И слова не может сказать.
Но мне даже это в нем было приятно:
Ведь сам в сорок первом году
Я толком не знал, как на запад обратно
Дорогу и силы найду.
Нет, дело, наверно, не в бойкости броской.
И я [пусть меня не винят!]
Умышленно долго вожусь с папироской
И жду, чтоб обвыкся солдат.

* * *

Бывало, не раз
В гарнизонах глухих
Поэты солдатам
Читали стихи.
И вот уже зал
Напряженно притих...
Что скажут
Сегодня они о моих!
Поэт и солдат —
Я волнуясь вдвойне,
Читая ребятам
Стихи о войне.
Как мы, отходя
В сорок первом году,
И ели и спали порой на ходу,
И как на просторах
Приволжских степей
Долбили суглинок
Для павших друзей.
А прямо из зала,
Молчанье храня,
Их светлая юность
Глядит на меня.
Для юности этой
Звучат в тишине
Присягой на верность
Стихи о войне.

ПОХОДНАЯ ЛЕНИНСКАЯ КОМНАТА

Н. БУХАЛЕВА

Один за другим воины выполняют упражнение стрельб. И всякий раз все цели поражают с первого выстрела.

Над стрельбищем далеко разносятся слова: «Товарищи, сейчас наши правофланговые расскажут о том, как они достигли высоких результатов...».

Голоса мастеров огня звучат из динамика походной Ленинской комнаты. За небольшим удобным столиком, прикрепленным к стойке стенда, дописывает боевой листок один из активистов. А его товарищ уже вывешивает на щите «молнию»: «Сегодня отлично выполнили упражнения...»

Стрельбы окончены. Вскоре у походной Ленинской комнаты собирается весь личный состав. Заместитель командира по политической части приглашает воинов подойти поближе к стенду и начинает беседу. Плакаты, вырезки из газет, карта СССР — все под рукой.

На четырех больших щитах представлены материалы, рассказывающие о международном положении, о внутренней жизни страны, боевом пути наших войск, службе и учебе подразделения, выполнении личным составом социалистических обязательств. Короче — почти все, что предусмотрено Положением о Ленинской комнате.

Уже стемнело, но при электрическом свете хорошо видны наглядные пособия, на которые указывает политработник. В заключение он предлагает прослушать последние известия. Приемник тут же — он вмонтирован в портативный радиоузел.

Походную Ленинскую комнату, о которой идет речь, изготовили в подразделении, где заместителем командира по политической части старший лейтенант Н. Хорунжий. Он и был инициатором и главным создателем оригинальной конструкции.

Политработник — активный член комиссии по рационализации и изобретательству части. Техник увлекается давно. Еще курсантом Саратовского военного училища МВД СССР все свободное время отдавал творчеству.

— Помню, — говорит Хорунжий, — мы в своем батальоне переоборудовали Ленинскую комнату. Я подумал, что для проведения политико-массовых мероприятий очень бы пригодилась «говорящая» карта Советского Союза. И она действительно хорошо нам послужила.

А потом, когда я прибыл сюда, в роту, мне не давала покоя мысль о том, как бы усовершенствовать уже существующую походную Ленинскую комнату. Ведь что получается? В основном она представляет собою два складывающихся планшета. А как ими пользоваться? Прислонять к стене? А если нет стены? Вешать на дерево? А если, допустим, и дерева нет — что тогда? В снег планшеты не поставишь, и под дождем все материалы намокнут, и в темноте ничего разглядеть нельзя. Да и полезная площадь стенда мала. Ведь мы иногда надолго выезжаем из расположения части. Нам же нужно заботиться о том, чтобы политико-

массовая работа и в полевых условиях была непрерывной, четкой и результативной.

Вот и решили создать такую конструкцию походной Ленинской комнаты, которая избавила бы от тех неудобств, о которых я рассказывал.

Идею заместителя командира роты по политической части горячо поддержал личный состав. С особым энтузиазмом трудился секретарь бюро ВЛКСМ роты старший сержант В. Смолягин, комспуорг взвода ефрейтор В. Бузовский, комсомолец рядовой Н. Кучеренко.

Походная Ленинская комната была изготовлена в короткий срок. С тех пор она — постоянный спутник и верный помощник воинов подразделения в выполнении задач боевой службы, боевой и политической подготовки.

ОПИСАНИЕ ПОХОДНОЙ ЛЕНИНСКОЙ КОМНАТЫ

Походная Ленинская комната имеет две основные части: портативный радиоузел и стенд.

Последний представляет собой сборную конструкцию, детали которой изображены на рисунке. Фанерные щиты (13), соединенные шарнирами (7), укрепляются на стойках (5) и фиксируются ограничительным тросиком (14) и поперечной штангой (8). Штанга состоит из двух труб, вставленных одна в другую; на ее концах — ушки для установки на стойках. Ограничительный тросик снабжен двумя крючками, которые цепляются за специальные отверстия в кронштейнах (3). Вся конструкция крепится на земле с помощью четырех растяжек (12). Ролики (1, 4) служат для поднятия флага. В ненастную погоду стенд защищается тентом, натянутым на каркас (15). Со стойкой может быть смонтирован столик, снабженный осветительной лампой 26 в.

Щиты изготовлены из трехслойной фанеры. Другие детали (за исключением тента и растяжек) — алюминиевые.

При разборке отсоединяются флагшток, стенд с каркасом, стойки, поперечная штанга, трос и растяжки. Остальные соединения неразъемные.

Портативный радиоузел состоит из транзисторного приемника, транзисторного уси-

РАЦИОНАЛИЗАТОРЫ ПРЕДЛАГАЮТ

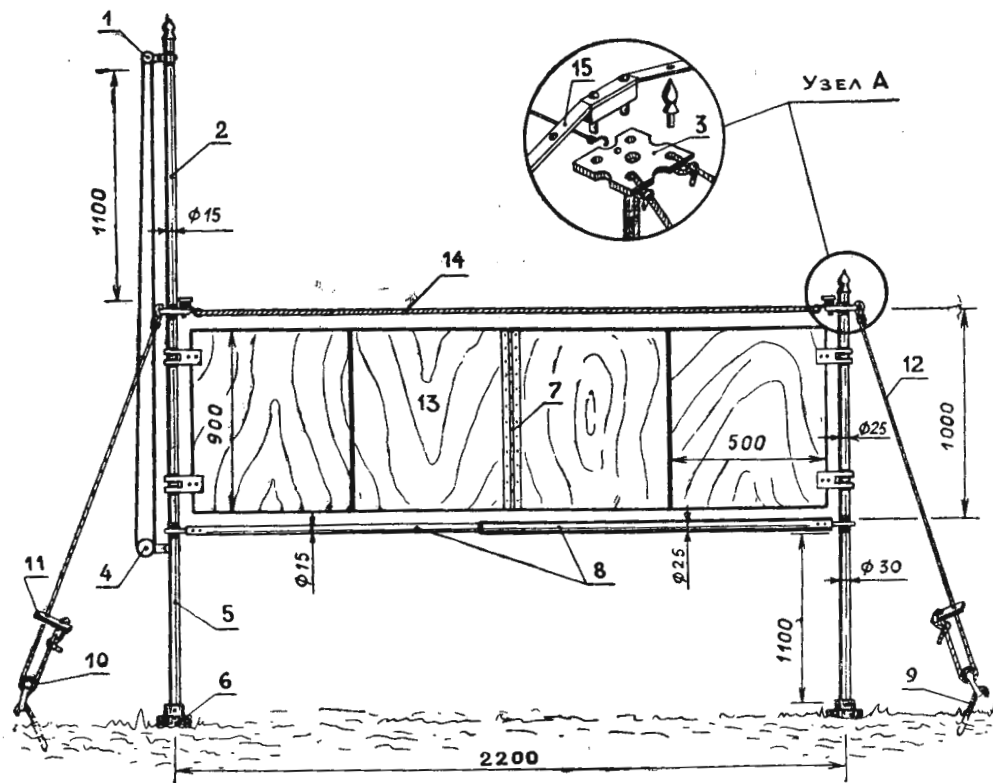

- | | |
|-----------------------|-----------------------------|
| 1. Верхний ролик. | 9. Металлический колышек. |
| 2. Флагшток. | 10. Блок. |
| 3. Кронштейн. | 11. Деревянный захват. |
| 4. Нижний ролик. | 12. Веревоочная растяжка. |
| 5. Стойка. | 13. Щит. |
| 6. Опора. | 14. Ограничительный тросик. |
| 7. Шарнир мебельный. | 15. Каркас. |
| 8. Поперечная штанга. | |

дителя, громкоговорителя, микрофона, экранированного и телефонного шнуров и источника постоянного тока 26 в.

Громкоговоритель устанавливается на флагштоке, для чего в кронштейне верхнего ролика сделано специальное отверстие.

В разобранном виде все детали и узлы конструкции укладываются в специальные чехлы. Вес комплекта не превышает 12 кг. На его установку затрачивается около 5 минут.

ПО СЛЕДАМ НАШИХ ВЫСТУПЛЕНИЙ

В обзоре печати «Пропаганда передового опыта в газете», опубликованном в № 3 за 1974 год, наряду с положительными сторонами в работе редакции солдатской газеты «На службе Родины» отмечались некоторые недостатки.

Заместитель начальника политотдела сообщил нам, что статья обсуждалась на совещании политотдела. Партийное бюро парторганизации управления части и партийная организация политотдела заслушали отчет редактора газеты подполковника Е. Игнатьева и наметили меры по повышению действенности выступлений печати. Вопросы улучшения освещения социалистического соревнования и пропаганды передового опыта в газете рассматривались на семинаре секретарей партийных организаций, совещаниях политработников и военкомов.

ВЕДУЩАЯ ТЕМА ХУДОЖНИКА

294

Творчество народного художника СССР, действительного члена Академии художеств СССР, лауреата Государственной премии Дмитрия Аркадьевича Налбандяна широко известно в нашей стране. Советский народ хорошо знает и высоко ценит его полотна, на которых запечатлены бессмертный образ Владимира Ильича Ленина, видные деятели Коммунистической партии и Советского государства, крупные военачальники, знатные люди промышленности и сельского хозяйства.

Выставка живописи и рисунка этого большого мастера изобразительного искусства, развернутая в залах студии художников МВД СССР, — еще одна возможность встретиться со многими ранее полюбившимися нам картинами, а также с новыми работами. Среди них есть произведения, отражающие героико и романтику службы в органах МВД СССР.

Открывая выставку, заместитель Министра внутренних дел СССР генерал-лейтенант внутренней службы К. И. Никитин отметил, что большие мастера кисти не случайно обращают взоры к жизни и деятельности органов министерства. Их привлекают благородство и гуманность задач, решаемых нашими работниками.

Ленинская тема в творчестве Д. А. Налбандяна — одна из ведущих. Ей живописец отдал 35 лет жизни. На этой выставке Лениниана представлена четырьмя работами, три из которых созданы в последние годы. «Интересный разговор» — так назвал художник картину, запечатлевшую Ильича

беседующим с двумя красногвардейцами. Внимание зрителей привлекают своим высоким социальным звучанием и большой эмоциональной силой также картины «В. И. Ленин среди крестьян», «В. И. Ленин в Кремле». Интересно решен портретный этюд «В. И. Ленин».

Ряд картин, представленных на выставке, — результат многочисленных поездок автора за рубеж: в Индию, Афганистан, Францию, Италию, Испанию. Особенно колоритны полотна индийского цикла. Выразительны портреты Джавахарлала Неру и Индиры Ганди, тружеников сегодняшней Индии. За эти работы Д. А. Налбандян удостоен высокого звания лауреата премии имени Джавахарлала Неру.

Психологически точны портреты наших современников — старого большевика Ф. Н. Петрова, скульптора С. Т. Коненкова, художника А. И. Лактионова и других.

Воинов внутренних войск не оставит равнодушными портрет подполковника Б. Д. Григорьева — произведение, свидетельствующее о творческих связях художника с работниками органов МВД СССР.

Выставка живописи и рисунка Д. А. Налбандяна — продолжение уже сложившейся дружбы большого мастера изобразительного искусства с работниками органов внутренних дел. Автор картин был одним из активных участников Всесоюзной художественной выставки 1972 года «Всегда начеку», он охотно помогает художникам МВД в их творческой работе.



Народный художник СССР Д. А. Налбандян среди воинов — посетителей выставки.

Фото Е. УСПЕНСКОГО.



Когда впервые заходишь в комбинат быта, созданный в одной из частей, то внимание невольно привлекает отделка помещений. И в самом деле, трудно остаться равнодушным, увидев своеобразное покрытие стен солдатского кафе, оригинально, со вкусом выполненную облицовку колонн, изящные панели, большие зеркала, узорчатые полы, снежно-белый кафель хозяйственных комнат.

Поначалу просто не верится, что все это сооружение — дело рук не профессионалов-строителей, а солдат, сержантов, прапорщиков и офицеров, производивших все работы в основном без отрыва от выполнения своих обязанностей. Около года назад в части было сформировано несколько бригад — каменщиков,

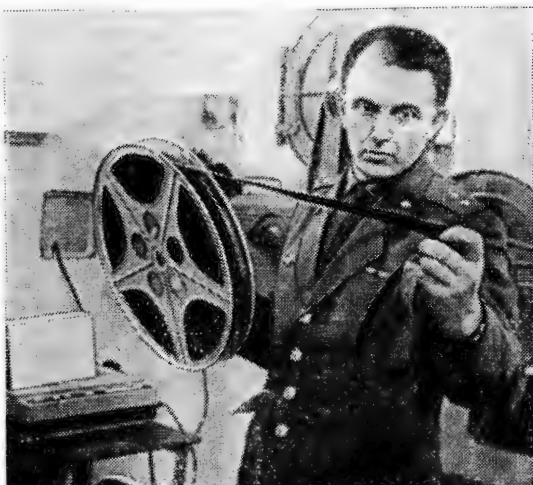

Слева:

- Общий вид комбината быта.
- Киномеханик прапорщик В. Казаневский перед демонстрацией фильма.

● Солдатское кафе.
Справа:

- Первый снимок в военной форме.
- Удобно, не правда ли?
- На стр. 88.
- К услугам горячая и холодная вода.
- Как в первоклассном салоне.



штукатуров, электриков, плиточников, маляров из числа военнослужащих. Для этого пришлось произвести кое-какие перестановки младших специалистов тыла, ротных писарей, солдат — бывших выпускников производственно-технических училищ.

Активно поддержали замысел командира партийная и комсомольская организации. По их инициативе проведено несколько воскресников, во время которых выполнялись земляные работы, погрузка и разгрузка строительных материалов, выделенных в порядке шефской помощи одним из местных промышленных предприятий.

Да и в обычные дни на стройке не было отбоя от энтузиастов, приходивших сюда в свободное от службы и занятий время, чтобы помочь товарищам, входившим в состав бригад, соревнующихся между собой за высокую производительность труда, экономию средств, материалов и лучшее качество работ. Так, бригады каменщиков, возглавляемые комсомольцами рядовыми К. Битаковым и А. Жуковым, регулярно перевыполняли сменные задания, проявляя при этом солдатскую сметку и мастерство.

Здоровое соперничество разгорелось и между офицерами, ответственными за различные участки работ. Например, коммунисты В. Бабушкин и Ф. Перебийнос обеспечивали четкое снабжение стройки необходимыми материалами и оборудованием, а А. Шевченко не только шефствовал над отделочниками, но и учил их передовым приемам труда, которые вначале освоил сам в одной из местных мастерских. Что же касается подполковника А. Рудича, то в части о нем по-хорошему шутили, будто он даже ночует на строительной площадке.

И не мудрено. Ведь вместе с комбинатом быта сооружался учебный комплекс, в который вошло много помещений различного назначения, переоборудовалось солдатское кафе, монтировалась система вентиляции, проводились другие работы.

Помещения бытового назначения способны практически удовлетворить все нужды

личного состава. В них размещаются магазин военторга, упоминавшееся уже солдатское кафе, прачечная, химчистка, душевая, умывальник, сушилка, сапожная и портновская мастерские, пошивочная мастерская для офицеров и прапорщиков, парикмахерская и фотография.

Все это предназначено для обслуживания военнослужащих всех категорий, в том числе и создания хороших условий для отдыха и быта прапорщиков в строящемся общежитии, которое примыкает к комбинату.

На стройке использовались прогрессивные методы организации труда и современные долговечные материалы, отвечающие требованиям гигиены и эстетики. Важно подчеркнуть, что их стоимость не только не превышала цены, так сказать, традиционных материалов, но зачастую была значительно меньшей.



Накопленный в этом деле опыт был всесторонне изучен и обсужден на занятиях с участниками учебно-методического сбора руководящих работников тыла, проводившегося на базе части, о которой идет речь.

Хорошее впечатление на всех произвело оборудование казарменных помещений части, в которой сооружен комбинат быта. Их стены украшены репродукциями картин видных советских военных художников, живыми цветами, выращенными самими воинами. Так, в одной из рот размещена аллея березок, «зеленая терраса», как ее здесь называют. Для ее оборудования потребовались куски водопроводных труб, металлический пруток, несколько банок краски и... фантазия людей, любящих свое дело и обладающих художественным вкусом.

Современная мебель гармонирует с отделкой стен и полов. Везде царит образцовая чистота. И дело не только в высокой дисциплинированности личного состава. Ведь просто трудно представить себе человека, который смог бы без зазрения совести войти в такую казарму в грязной обуви, бросить окурков на пол. То же самое можно сказать и о внешнем виде солдат и сержантов. Попробуй-ка покажись неряхой перед сослуживцами, когда под рукой есть все необходимое для приведения себя в порядок, если в каждом помещении висят зеркала, а рядом с ними — богато иллюстрированные стенды «Правила ношения формы одежды».

Подводя итоги сбора, начальник внутренних войск МВД СССР генерал-полковник И. К. Яковлев, в частности, отметил, что многое из сделанного здесь заслуживает одобрения и внедрения в практику хозяйственной деятельности соединений и частей. В то же время начальник войск подчеркнул, что к созданию комбинатов быта следует относиться разумно, не допуская излишества, дублирования имеющихся уже помещений, отрыва большого количества людей от боевой службы и учебы для их обслуживания.



Подполковник В. СЕРЕДИНСКИЙ.
Фото В. БОЧКАРЕВА.



В ИНТЕРЕСАХ ЗДОРОВЬЯ ВОЕННОСЛУЖАЩИХ

Успехи социалистической экономики, выдающиеся достижения науки и техники позволили повысить техническую оснащенность тыла Вооруженных Сил СССР, значительно улучшить условия жизни и быта воинов. Построены новые, благоустроенные комплексы жилых и культурно-бытовых зданий, произошли изменения в продовольственном и вещевом снабжении личного состава, улучшено медицинское обслуживание военнослужащих и членов их семей.

Приказом Министра обороны СССР введено в действие Положение о медицинском освидетельствовании в Вооруженных Силах. Оно полностью распространяется и на внутренние войска МВД СССР. В этом документе уточнены задачи военно-врачебной экспертизы. К ним относится определение годности к военной службе призываемого пополнения, а также тех, кто уже служит, определение годности по состоянию здоровья кандидатов к поступлению в военно-учебные заведения, установление причинной связи заболеваний, ранений, контузий, травм и увечий с условиями прохождения военной службы, возможности прохождения службы офицерским составом, прапорщиками, военнослужащими сверхсрочной службы и проживания членов их семей в районах с неблагоприятным климатом, а также необходимости в проведении лечебно-профилактических мероприятий у призывников, военнообязанных, военнослужащих и некоторой категории служащих.

Положение четко определяет обязанности и права врачей — членов призывных комиссий военкоматов по отношению к призывникам.

Конкретизированы вопросы, связанные с освидетельствованием кандидатов для учебы в военно-учебных заведениях. Все кандидаты должны быть освидетельствованы два раза в гарнизонных военно-врачебных комиссиях (гражданская молодежь в военкоматах), окончательное решение выносят специальные военно-врачебные комиссии военно-учебных заведений.

Положение о медицинском освидетельствовании требует от врачей войсковых частей в каждом случае, в том числе и при отборе для учебы в военно-учебных заведениях, представлять свидетельствуемых лично.

Высоки требования и к военно-врачебным комиссиям учебных заведений. Постановление врачебной комиссии училища о негодности кандидата к поступлению

**Полковник медицинской службы
В. ПАЛАМАРЧУК,
председатель
Военно-врачебной комиссии
внутренних войск**

должно быть строго объективным и обоснованным. Конкурсный отбор по состоянию здоровья не допускается.

Четко определен круг должностных лиц, которые имеют право направлять военнослужащих на освидетельствование. Командиры воинских частей, прямые начальники — от командира полка, ему соответствующих и выше — могут направлять на освидетельствование военнослужащих срочной службы, лиц офицерского состава, прапорщиков и военнослужащих сверхсрочной службы. Направление может быть подписано начальником штаба (от начальника штаба соединения и выше) или начальником кадрового органа (от начальника отдела кадров армии, отдельного корпуса и выше) со ссылкой на решение соответствующего командира (начальника). Направлять военнослужащих на освидетельствование могут также начальники лечебных учреждений, военные коменданты городов и гарнизонов, а также районные, городские, областные, краевые или республиканские военные комиссары.

Освидетельствование военнослужащих, находящихся на лечении в стационарах, проводится в военно-врачебных комиссиях этих лечебных учреждений после всестороннего обследования и лечения при определенном исходе заболевания, травмы.

Отпуск по болезни офицерам, прапорщикам и военнослужащим сверхсрочной службы предоставляется на 30 суток. В случае необходимости отпуск может быть продлен, но каждый раз не более чем на один месяц. В общей сложности время непрерывного нахождения на излечении в стационаре и в отпуске по болезни в мирное время не должно превышать четырех месяцев.

Если по истечении указанного времени непрерывного нахождения на излечении в лечебных учреждениях или в отпуске по болезни эти лица не могут по состоянию здоровья приступить к работе, начальник лечебного учреждения представляет в Главное управление внутренних войск справку с кратким описанием времени и обстоятельств заболевания или травмы, а также указывает ориентировочный срок, в

течение которого лечение может быть закончено. На основании этой справки принимается решение о продлении срока лечения или о направлении военнослужащего на военно-врачебную комиссию для определения годности к военной службе.

Лица офицерского состава, прапорщики и военнослужащие сверхсрочной службы, в отношении которых принято решение об освидетельствовании в военно-врачебных комиссиях, в случае признания их негодными к военной службе могут быть представлены к увольнению в запас или отставку до выписки из лечебного учреждения.

Освидетельствование в военно-врачебных комиссиях для определения степени годности к военной службе офицеров, прапорщиков, военнослужащих сверхсрочной службы, получивших травму при исполнении обязанностей военной службы, проводится только по окончании лечения в лечебном учреждении.

Больные туберкулезом могут быть представлены на освидетельствование не ранее чем через шесть месяцев непрерывного лечения. Военнослужащие срочной службы, больные туберкулезом, перед направлением для лечения в санаторий должны быть освидетельствованы в военно-врачебной комиссии для определения их годности к военной службе. Признанные негодными к военной службе после санаторного лечения в часть не возвращаются, а подлежат увольнению непосредственно из санатория.

Если военнослужащий, признанный негодным к военной службе с исключением с воинского учета, в период оформления увольнения не может по состоянию здоровья выполнять служебные обязанности, военно-врачебная комиссия выносит постановление (одновременно с постановлением о негодности) в следующей формулировке: «Подлежит освобождению от служебных обязанностей на срок, необходимый для оформления увольнения, но не более 30 суток».

В Положении указано, что заключение о травме, ранении, контузии, увечье, полученных в боях при защите СССР, выносится в том случае, если травма получена в бою, или при исполнении иных обязанностей военной службы в период службы в действующей армии в военное время, или при защите государственных интересов СССР, или охране государственной границы СССР в мирное время.

Решение о том, что травма получена при исполнении обязанностей военной службы, выносится в том случае, если несчастный случай произошел в мирное время или в военное время в период службы в воин-

ских частях, не входящих в состав действующей армии, при исполнении обязанностей, предусмотренных уставами Вооруженных Сил, приказами, наставлениями и инструкциями. Такое же решение выносится и в случаях, когда травма произошла:

— в пути следования со службы или на службу, а также при следовании в командировку или при возвращении из командировки, во время командировки (в поезде, самолете, на корабле);

— при выполнении государственных и общественных обязанностей, а также при выполнении специальных заданий советских, партийных, комсомольских или иных общественных организаций, хотя бы эти задания и не были связаны с основной работой;

— при выполнении воинского долга по охране социалистической собственности, правопорядка, по спасению человеческой жизни, поддержанию воинской дисциплины;

— в связи с выполнением донорских функций.

В случае заболеваний формулировка «...получено при исполнении обязанностей военной службы» не применяется.

Порядок медицинского освидетельствования военнослужащих и членов их семей для определения возможности прохождения службы (проживания) по состоянию здоровья в районах с неблагоприятным климатом определяется соответствующей Инструкцией. К районам с неблагоприятным климатом относятся районы Крайнего Севера и местности, приравненные к районам Крайнего Севера, а также районы с жарким климатом и высокогорные районы, объявленные постановлениями Совета Министров СССР.

До настоящего времени некоторые офицеры, особенно молодые, иногда ставят вопрос о переводе в другие районы страны даже в том случае, если они проходят службу (или направляются) в районах, которые не относятся к указанным выше. При этом офицеры действуют с позиции «где лучше», а не «где противопоказано по состоянию здоровья». Такой подход, безусловно, неправилен.

Положением предусмотрено также, что утвержденные постановления военно-врачебных и врачебных комиссий для лиц офицерского состава, прапорщиков, военнослужащих сверхсрочной службы и членов их семей могут быть реализованы в течение не более одного года со дня освидетельствования. Если постановление ВВК не реализовано в этот срок или если в состоянии здоровья освидетельствованного независимо от срока произошли существенные изменения, должно быть вновь проведено освидетельствование.





В части выслана брошюра «О службе и долге воинском», изданная Политическим управлением внутренних войск МВД СССР. Этот иллюстрированный сборник адресован офицерам, прапорщикам, сержантам и солдатам.

Военачальники внутренних войск ведут в брошюре разговор со своими товарищами по оружию о самом дорогом и главном для воина — о Родине, которую мы призваны защищать, об уставах и присяге.

Генерал-полковник И. Яковлев в своей статье раскрывает принципиальную разницу между службой в Советской Армии и в армии капиталистического государства, объясняет, почему огромное счастье для каждого нашего человека иметь право гордо сказать в торжественную минуту: «Служу Советскому Союзу!».

Большую работу по пропаганде книг проводит библиотека, возглавляемая Т. Гаврюкиной. Заведующая и совет библиотеки организуют читательские конференции, обсуждение наиболее значительных литературных произведений, выставки книжных новинок.

На снимке: Т. Гаврюкина помогает рядовым В. Окуловскому и В. Агаеву подобрать литературу.

Фото В. ЖИДОВА.

«Клятвой на верность Родине» назвал свою беседу генерал-майор К. Кузнецов. Ведя речь о присяге, автор на многих примерах показывает, как важно ни в чем не отступать от духа и буквы священной клятвы.

Честность, правдивость, солдатская дружба — тема беседы генерал-лейтенанта В. Котова. Он говорит о том, что означают эти высокие нравственные качества, которыми должен обладать советский воин.

Генерал-лейтенант Б. Чугунов обращает внимание читателей на хорошо известную истину армейской жизни: «Приказ свят, без дисциплины солдат — не солдат» и доказывает, что мало знать эту истину, надо еще приложить много сил и старания для того, чтобы каждый военный человек неукоснительно следовал ей во всем.

Бдительности — постоянному, острому и грозному оружию советских людей —

посвящена беседа генерал-майора И. Беликова.

Статья Героя Советского Союза генерал-лейтенанта В. Сентюринина говорит о смелости и воинском умении военнслужащих, о том, как воспитать эти качества.

Заключает сборник беседа полковника О. Сергеева «Бережь народное добро».

Брошюра окажет помощь командирам и политработникам в идейном и воинском воспитании личного состава. Важно широко оповестить о ней воинов, организовать индивидуальное и коллективное чтение. Брошюра может быть использована при подготовке к политическим занятиям, в беседах с личным составом войсковых нарядов. Рекомендуется провести в подразделениях обсуждение ее статей. Целесообразно поместить сборник в уголке правовых знаний, на стенде книжных новинок в библиотеках.

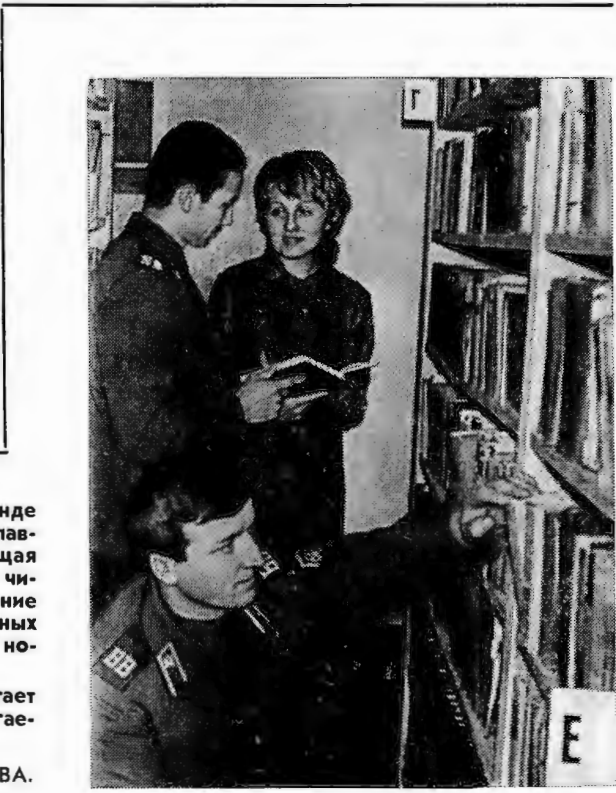

ЗВОНЧЕ ПЕСНЮ, ЗАПЕВАЛА!

Песня — верный друг воина. В годы Великой Отечественной войны она звучала на всех фронтах. Отец одного из наших солдат, участник многих жестоких сражений, рассказывает: «Когда я готовился к бою, на устах моих была «Песня о Родине». Она напоминала о необъятных просторах Отчизны, возбуждала гордость за нее, стремление во что бы то ни стало отстаять ее честь, свободу и независимость...»

Могучую силу сохраняет песня и в мирное время. Сейчас вместо бессмертных «Каховки» и «Катюши» звучат новые, полюбившиеся воинам произведения, такие, как «Россия», «Полковое знамя», «Не плачь, девчонка». Солдаты с большим подъемом исполняют их и в строю, и в часы досуга. Образно говоря, песня шагает рядом с воином на протяжении всей его службы, помогая преодолевать тяготы и лишения ратного труда, сохранять постоянную бодрость духа.

Возьмем наше подразделение. Во время вечерних прогулок и при следовании на занятия наш взвод, как правило, шагает с песней. Особенно популярны у нас «Не послужишь, не узнаешь», «В путь» и «Не плачь,

девчонка». Это потому, наверное, что эти произведения мелодичны, просты в исполнении и хорошо отражают чувства молодых воинов.

Запевал в нашем подразделении несколько — младший сержант П. Хвисьюк, ефрейтор В. Зелюкко, рядовой Д. Амиров и другие. В их числе и я. Все мы любим петь. Но чтобы песня шагала в одном строю с воинами, чтобы голос запевал вызывал в душе сослуживца отклик, одной любви мало. Нужно, чтобы сам запевала обладал хотя бы некоторой исполнительской культурой и хорошим вкусом, чтобы он умел учитывать настроения товарищей. У запевалы должны быть также организаторские способности, если он хочет пополнять репертуар строевых песен роты новыми произведениями. Ведь надо и самому разучить песню (а далеко не каждый запевала разбирается в нотах), и текст размножить, и, наконец, собрать людей.

Конечно, было бы неправильно утверждать, будто запевалам совсем не уделяют внимания командиры, политработники, музыканты. Но все же нерешенного в работе с запевалами еще немало. Возьмем хотя

бы место, где можно было бы собрать солдат для разучивания новой песни, и время для этого. Прямо скажем, собираемся мы крайне редко и где придется.

Нерегулярно проводятся семинары запевал. Для тех, кто несет службу в ядречастях, это еще полбеды. Музыканты, такие, как прапорщик С. Красавин, младший сержант В. Кочегаров, баянист рядовой Д. Нигматуллин, время от времени помогают нам. В худшем положении оказываются любители песни, проходящие службу в отдельно дислоцированных подразделениях.

И последнее: в нашем репертуаре преобладают песни общевойсковые. Мы их с удовольствием исполняем. Но хотелось бы иметь и больше таких, которые отражают героизм и романтику служб в внутренних войсках.

Строевые и лические песни появляются в журнале «На боевом посту» регулярно, но без помощи музыкантов нам их трудно разучить. А музыканты, как уже говорилось, не всегда уделяют нам должное внимание. Вот и выходит, что строевая песня и ее, если можно так выразиться, главный пропагандист — запевала — нуждаются как в организационной помощи со стороны командиров и политработников, так и в музыкальной и методической.

Рядовой П. ТКАЧУК,
ротный запевала.

30 ЛЕТ СПУСТЯ

Когда почтальон вручил прапорщику Н. Ковалю конверт, тот с недоумением взглянул на обратный адрес. «Что бы это могло быть?» Распечатал письмо. «Выписка из приказа от 28 октября 1944 года... награждаю медалью «За отвагу» стрелка 1-го стрелкового батальона рядового Ковалю Николая Астафьевича за то, что в бою за деревню Трилавка, Латвийской ССР, 17.10.44 года, будучи раненым, не ушел с поля боя и продолжал вести бой, в котором уничтожил много немецких солдат...»

Николай Астафьевич с волнением вспоминает:

— Это было при форсировании реки Неман. Наш взвод получил ответственную задачу: ночью высадиться на вражеский берег и занять плацдарм. Добрались на ту сторону благополучно. А с рассветом началась настоящая канонада. Фашисты не жалели снарядов. Но каждый раз, когда противник переходил в атаку, наши позиции встречали его автоматными и пулеметными очередями. Целый день мы отражали натиск фашистской пехоты и танков. Только следующей ночью подошло подкрепление. Из двадцати четырех человек, высадившихся на берег, в живых осталось лишь трое...

И вот через много лет на груди у контролера Николая Астафьевича Ковалю зашвырнула медаль «За отвагу».

Лейтенант И. ОЛЕКСЮК.

ОПАСНЫЕ ПЛАЦДАРМЫ

В современных международных отношениях происходят важные перемены. Благодаря осуществлению выдвинутой XXIV съездом КПСС советской Программы мира и совместным усилиям братских социалистических стран «холодная война» сменяется утверждением принципов мирного сосуществования в отношениях между государствами различных общественных систем. Разрядке напряженности способствовало заключение договоров и соглашений между СССР и другими социалистическими странами, с одной стороны, и ведущими капиталистическими державами Запада — с другой. Эти соглашения — хорошее начало перестройки международных отношений, давшее толчок развитию взаимовыгодного политического и экономического сотрудничества между социалистическими и капиталистическими странами.

Однако было бы неверным упрощать реальную картину нынешних международных отношений и видеть лишь позитивные тенденции в их развитии. Давая оценку особенностям современного положения, Генеральный секретарь ЦК КПСС товарищ Л. И. Брежнев в речи на Всемирном конгрессе миролюбивых сил подчеркнул, что на пути к миру «придется преодолеть немало препятствий, отбить не одну контратаку врагов мира».

Серьезные сдвиги в международных отношениях вынуждают сейчас противников разрядки менять формы борьбы, прибегать к более изощренным приемам. Вместе с тем главным оружием по-прежнему остаются слегка подновленные методы периода «холодной войны». Они нацелены на то, чтобы внушить общественности Запада подозрительность, опасения, недоверие к внешней политике Советского Союза и других братских стран социалистического сотрудничества. «Советская угроза», «Варшавский Договор имеет преимущество в военной мощи», «Явная опасность с Востока» — подобные заголовки занимают в последнее время первые полосы американских и натовских газет. За ними нетрудно угадать тоску руководителей Пентагона и Североатлантического агрессивного блока по пресловутой политике «с позиции силы».

Миф о «советской угрозе», спекуляция на так называемом опасном неравновесии между военным потенциалом блока НАТО и стран Варшавского Договора опровергаются самой жизнью, мирными созидательными целями Советского Союза и социалистических государств, входящих в организацию Варшавского Договора. Реальная же угроза миру исходит от Пентагона и Североатлантического блока с их прежней ориентацией на политику силы.

Официальный Вашингтон и пентагоновское начальство горой стоят за сохранение политики мирового лидерства, а вернее, позиций мирового жандарма. Именно

из этих соображений исходит Пентагон, увеличивая вооруженные силы и расширяя сеть баз, которые находятся за пределами США и, по свидетельству журнала «Милитэри ревю», стали основой стратегической мобильности американских вооруженных сил. Эти базы позволяют США постоянно и непосредственно воздействовать своей военной мощью на самые удаленные от американской метрополии страны путем «удержания в своих руках и стратегического использования критических районов мира».

Ведущая роль в организации системы военных баз на чужих территориях и в размещении на них крупных армейских формирований принадлежит милитаристам США. Создавая опасные плацдармы за многие тысячи миль от собственных границ, они распространяют абсурдную версию о «русской опасности» и призывают капиталистический мир к совместной обороне. Подобные «аргументы» служили для вашингтонских экспансионистов прикрытием стратегических планов образования «всемирного кольца» военных баз — авиационных, военно-морских, ракетных, сухопутных и общего назначения. По данным иностранной прессы, к началу текущего года в распоряжении США было свыше 2000 военных баз в более чем 30 странах. На этих плацдармах Пентагон содержит свыше 600 тысяч солдат и офицеров.

Система американских военных баз образует как бы две гигантские дуги — одна проходит по странам Северной и Западной Европы, от крайней северной точки Норвегии до Турции и Эфиопии, вторая — на востоке от Аляски и Алеутских островов до стран южных морей. Всего четыре основные группировки. На юге базы располагаются в странах Ближнего и Среднего Востока, Южной Европы и Северной Африки, на востоке — на территориях Японии, Южной Кореи, Филиппин, Южного Вьетнама, Таиланда, Австралии. На севере сеть этих баз простирается через Аляску, Алеутские острова, Канаду, Гренландию, Исландию, Данию, Норвегию, на западе — через восточное побережье США и Латинской Америки, Багамские, Бермудские и Азорские острова, Англию, Западную Германию, Бельгию, Голландию, Люксембург, Испанию и Португалию.

В последнее время пропаганда США широко афиширует так называемую «большую стратегию», родившуюся в Пентагоне. В чем же ее сущность? Какое место отводится в ней военным базам США, размещенным на чужих территориях?

«Большая стратегия» — это стратегия американского империализма, основанная на азарте и цинизме, это вызов, брошенный современности, поступательному ходу мирового развития. Она вовсе не означает, что Пентагон решил слезть со своего «ба-

зового конька». Напротив, демагогически рассуждая об изменении и пересмотре внешнеполитического курса США, дипломаты и политики с берегов Потомака не свертывают систему военных баз на чужих территориях, а лишь модернизируют, совершенствуют, подгоняют ее под «большую стратегию». Правда, в последние годы Пентагон лишил своих опорных точек в Ливии и Пакистане. В связи с окончанием войны во Вьетнаме число американских баз было сокращено и в других странах. Концепция же империализма США относительно них остается неизменной. «Заморские базы, — заявил американский генерал Смит, — действительно являются ценной и необходимой чертой великого плана существования «свободного» мира. Как символ и психологический фактор базы США сейчас более важны, чем когда-либо в прошлом: они символизируют постоянное «присутствие» американцев».

Сейчас строятся и модернизируются такие базы и сооружения во многих точках земного шара, в частности в районах Дальнего Востока и Индокитая — от Окинавы до Таиланда (аэродромы, морские порты, доки, пакгаузы, казармы, шоссе и дороги). Сюда из Соединенных Штатов направлено большое число строительных батальонов и частей материально-технического снабжения, новейшая техника.

Пентагон широко опирается на свои многочисленные базы в Японии, Южной Корее, на Филиппинах и Таиланде. На Окинаве, например, помимо военно-морских и авиационных размещены ракетные части и полигоны, крупные склады вооружения и боеприпасов (включая ядерные). На этом острове находится и главная дальневосточная база американских войск «специального назначения», используемых для диверсионно-террористических операций и борьбы с национально-освободительными силами стран Юго-Восточной Азии.

Согласно официальным данным, на главных японских островах и фактически оккупированной поныне Окинаве расположено более 130 военных баз США с 75 тысячами солдат и офицеров. Части 5-й воздушной армии дислоцируются в Ивакуни, Татикава, Иокота, Аомори, Мисава и Итадзукэ. На базе Ивакуни, по свидетельству агентства Киодо, сосредоточено химическое, биологическое и ядерное оружие. В распоряжении американских ВМС такие лучшие военно-морские базы Японии, как Оминато, Цуруга, Курэ, Сасебо и Нагасаки. Иокосука — главная стоянка 7-го флота. Оснащаются современным оборудованием базы радиосвязи сухопутных войск США в Цитоси и Аомори. В Сагамихара (пригород Токио) находится крупнейший в западной части Тихого океана научно-исследовательский центр американской армии, где специалисты изучают способы ведения биологической войны.

Американские империалисты превратили в военный лагерь Южную Корею. К авиационным базам Кунсан, Сеул, Осанли, Тэгу, Кымпхо приписаны эскадрильи 5-й воздушной армии США. В портах Инчхон, Пусан,

Чинхэ и других швартуются корабли 7-го флота, в том числе атомные подводные лодки. На южнокорейской земле продолжает оставаться 60-тысячный корпус США.

В западной части Тихого океана американская военщина прибрала к рукам остров Тайвань, где обосновались чанкайшисты. Авиационные базы Тайбэй, Гунгуань, Цзиньцзе приспособлены для приема новейших самолетов, а тайванские порты Даньшуй и другие используются под стоянку кораблей 7-го флота США.

Пентагон совершенствует систему базирования в центральной части Тихого океана и имеет на Гавайских островах, на Уэйке, Гуаме современные аэродромы, порты, полигоны, учебные центры, склады, заправок станции и т. д. Используя базы на Марианских, Каролинских и Маршалловых островах (Микронезия), американцы контролируют огромную водную площадь, зеркала которой превышает миллион квадратных километров. По сообщению японской газеты «Йомиури», США создают гигантскую стратегическую военную базу на острове Маджуро (Маршалловы острова). Заканчивается строительство самой значительной в этом районе взлетно-посадочной полосы длиной 7 500 метров.

Более двадцати опорных точек соорудил Пентагон на Филиппинах. Наиболее крупные из них — авиационная база Кларк-Филд и военно-морские базы Сангли-Пойнт, Субик-Бэй, Лейте, Самар с 40 тысячами американских солдат и офицеров.

Зловещая роль в заговоре против мира и национально-освободительного движения в Азии отведена Таиланду. Отсюда, с американских аэродромов в Такли, Корат, Пакнам, Убон и с других, стартовали бомбардировщики и истребители, беря курс на Вьетнам, Лаос, Камбоджу. Пентагон добивается от тайландских властей — партнеров по СЕАТО — заключения договора о строительстве канала через узкий полуостров Малакка, чтобы американские корабли кратчайшим путем могли совершать переходы из Тихого в Индийский океан и обратно.

Пентагон спешит реализовать идею создания в бассейне Индийского океана цепи «непотопляемых авианосцев». Речь идет о военно-морских и военно-воздушных базах на Сейшельских островах, на острове Альдабара, в трехстах милях к северу от Мадагаскара. Остров Ган в группе Мальдивских островов вооруженные силы США уже используют как перевалочную базу. Планируется сооружение крупной военной базы на острове Диего-Гарсия.

Серьезную угрозу безопасности представляет система военных баз США и в Западной Европе. Только на территории ФРГ, по данным иностранной печати, расположено 14 армейских и 9 авиационных баз Пентагона (Рамштейн, Витбург, Висбаден, Зембах, Ландштупль, Хан, Шпангдалем и др.). Некоторые из них используются как центры снабжения ракетных баз.

Американцы создали и на английской земле 18 авиационных баз для частей и соединений стратегической и тактической

авиации. К наиболее крупным относятся Вудбридж, Олконбери, Везерсфилд, Лейкенхит, Ферфорд, Гринхэм-Коммон, на которых размещаются современные бомбардировщики. Есть в Англии и военно-морские базы США. Английское адмиралтейство любезно предложило на выбор три порта: Милфорд-Хейван (на побережье Уэльса), Гэрлок (устье Клайда) и Лондондерри (в Северной Ирландии). В Холи-Лох, в нижнем течении Клайда и тридцати милях от крупнейшего промышленного центра Шотландии Глазго, находится база подводных лодок, оснащенных ракетами «Поларис» и «Посейдон».

Замыкается европейское полукольцо военных баз США в районе Средиземного моря. Пентагон содержит здесь свои базы на территории Испании, Италии, Греции и Турции.

Особое место в системе «базовой стратегии» Пентагона принадлежит группировке войск США, дислоцированной в Латинской Америке в зоне Панамского канала, на Бермудских островах и в Пуэрто-Рико. Только в районе Панамского канала создано более десяти военных объектов, в том числе несколько аэродромов, способных принимать самолеты стратегической авиации. Здесь же тренируются пресловутые «зеленые береты» армии США.

Базы, где несут службу около 30 тысяч американских солдат, Вашингтон использует для поддержания антинародных режимов в ряде латиноамериканских стран, для подавления выступлений трудящихся масс и патриотически настроенной молодежи, для различных диверсий и провокаций. Вот уже более шести десятилетий США держат свои войска на Кубе — в Гуантанамо.

Американские стратегические базы связаны с метрополией и между собой морскими и воздушными коммуникациями, сво-

его рода артериями, питающими гнезда агрессии США на чужих территориях. В своей военной политике этим коммуникациям Пентагон уделяет огромное внимание. И это вполне понятно. В агрессивных планах США проблема обеспечения морских и воздушных перевозок рассматривается как одна из важнейших. Мировой жандарм стремится повысить мобильность своей военной машины, чтобы быстро доставлять войска и технику в районы, где возникает «опасная ситуация» или вспыхивают военные конфликты. Вот почему во время многочисленных учений и маневров усиленно отработываются приемы и методы переброски дивизий по воздуху и морю. По расчетам генералов из Пентагона, США в состоянии перебросить за месяц 12 дивизий в Европу или 6 на Дальний Восток.

Существование американских военных баз на чужих территориях — серьезнейшая угроза всеобщему миру, один из наиболее опасных источников военных провокаций империализма, грозящего свергнуть человечество в катастрофу. Однако давно уже канули в прошлое времена, когда империалистические державы могли вести себя в международных делах, опираясь на право сильного. Теперь сложилось иное соотношение сил, и любые опасные для дела мира действия, с чьей бы стороны они ни предпринимались, встречают решительное осуждение трудящихся, готовых постоять за свои интересы. В эпоху, когда на страже мирового прогресса надежно стоят вооруженные силы стран социалистического содружества, когда в невиданных масштабах развертывается национально-освободительное движение, империалистам США не помогут ни «большая стратегия», ни политика создания системы военных блоков и военных баз на территориях других государств.

М. ПЕТРОВ.

ЖУРНАЛ „НОВОЙ ЖИЗНИ“ № 6

В разделе «Четвертый, определяющий» помещены статьи И. Кузнецова «Выполняя встречный план», и И. Личугина «Иснатели». Под рубрикой «Люди переднего края» публикуются очерки о воспитателях: «Обратная связь» И. Христофоровой, «Командир «молодой гвардии» И. Маевской, «И сегодня на передовой» Г. Маркова.

Раздел «Лицом к лицу» отрывает публицистическое выступление В. Монова «Искоренить преступность». Вслед за ним со словами убеждения к осужденным обращаются Герой Советского Союза В. Гушин («Верить, как самому себе»), бывший чемпион Олимпийских игр, Европы и Советского Союза по боксу В. Попенченко («Нондаун») и поэт С. Виленский («Думать о человеке»).

Знать закон и всегда его соблюдать — основная обязанность каждого гражданина. Этой мыслью проникнуты статьи Н. Белякина «Пронурский надзор» и М. Федорова «Поступила жалоба...»

О большой работе, проводимой общественностью и органами внутренних дел по профилактике правонарушений, рассказывается в статьях Н. Паршиной «Главное — предупредить» и А. Предко «Последний экзамен».

Статьи Ю. Кокорина «Доверие обязывает» и В. Лещева «Совет коллектива и дисциплина труда» посвящены работе самостоятельных организаций осужденных. С научных позиций эта тема раскрывается в статье кандидата психологических наук О. Зотовой «Активность осужденного».

Многие осужденные не могут дать объективную оценку своим противоправным действиям, что, естественно, мешает им встать на путь исправления. Об этом и идет речь в статье А. Юрченко «Самооправдание. К чему оно ведет?».

Физиолог В. Ковалев дает осужденным советы, как преодолеть бытовое пьянство. Его статья так и называется: «Как бороться с соблазном выпить?».

Под рубрикой «Такий позор преступления» читатель найдет корреспонденции Л. Пономаревой «Обманщица», В. Рудякова «Возмездие» и К. Шакирова «А ты думай...»

В очерках В. Комиссарова «Капитальный ремонт» и Н. Буянова «И вот минуло двадцать лет» рассказывается о бывших осужденных, которые после освобождения заняли место в строю честных советских тружеников.

Номер завершается воспоминаниями бывшего вора-рецидивиста, а впоследствии военного дирижера И. Г. Петрова («Не поле перейти»).

ТРУДОВОЙ ЮБИЛЕЙ

В мае этого года типографии имени Воровского ХОЗУ МВД СССР исполнилось 55 лет. Она была создана по решению коллегии ВЧК и предложению Ф. Э. Дзержинского и вначале размещалась в двух небольших комнатах дома № 11 по улице Большая Лубянка. Штат типографии состоял из 6 человек, машины были старые, с ножным приводом.

В трудное для страны время о солидной полиграфической базе не могло быть и речи — кругом разруха, шла гражданская война. Но даже в тех условиях партия, Советское правительство и лично Ф. Э. Дзержинский добились расширения типографии и укомплектования ее квалифицированными кадрами. Она обеспечивала тогда печатными материалами не только ВЧК, но и ЦК партии, Совнарком. В мае 1921 года здесь за 16 часов была отпечатана брошюра В. И. Ленина «О продналоге» тиражом в 20 тысяч экземпляров, а к XVII съезду партии — книга «Беломорско-Балтийский канал».

С 1923 года типография носит имя видного деятеля коммунистической партии, страстного публициста В. В. Воровского, который погиб в Лозанне, выполняя дипломатическую миссию. В 1933—1934 гг. по указанию В. В. Куйбышева она печатала материалы первых пятилетних планов.

Полиграфисты по сей день хранят благодарственные письма В. В. Куй-

бышева, А. М. Горького, М. Кольцова. Вот одно из них:

«Типографии им. Воровского. Рабочим и административно-техническому персоналу типографии им. Воровского выражаю свою благодарность за ударную работу по напечатанию «Проекта второго пятилетнего плана развития народного хозяйства СССР», проделанную с исключительной добросовестностью и в кратчайший срок.

В. КУЙБЫШЕВ. 3/ХІ—33 г.».

В марте 1958 года организован книжно-журнальный цех, заменено почти все оборудование, много машин, особенно переплетно-брошюровочных, установлено вновь.

Коллектив типографии постоянно участвует в социалистическом соревновании предприятий МВД СССР, а в 1974-м, определяющем году пятилетки взял повышенные обязательства. В авангарде борьбы за их выполнение неизменно идут коммунисты, ударники коммунистического труда, ветераны производства — мастер наборного цеха секретарь партбюро М. Волкова, линотистка В. Белова, печатницы А. Калущая, А. Пуговкина и другие.

Свой трудовой юбилей работники типографии имени Воровского ознаменовали новыми трудовыми успехами.

Н. РЕШЕТНИКОВА,
директор типографии
имени Воровского.

НА ПЕРВОЙ СТРАНИЦЕ ОБЛОЖКИ: воины подразделения, которым командует офицер Н. Малиновский, спешиваются с бронетранспортера и с ходу переходят в наступление.

Фото В. ЖИДОВА.

Главный редактор И. С. СЕМИОХИН.

Редакционная коллегия: Е. И. БЕЛОВ, И. Н. ВИТЕНКО, В. П. ВЛАСОВ, Ф. К. ГАВРИКОВ (заместитель главного редактора), М. В. ГОРЬБОВ, В. В. ЖУРАВЛЕВ (ответственный секретарь), М. М. ЗЮЗИН, В. А. КУЗНЕЦОВ, П. А. КУЗЬМИНОВ, Н. З. ЛАРИН, И. И. СВИСТУНОВ, О. М. СЕРГЕЕВ, А. Г. СИДОРОВ, М. С. СМИРЯГИН, А. Ф. СМОЛИН, В. П. ЯБЛОКОВ.

Старший художественный редактор С. Н. ЩУКИН.

Корректоры Н. В. ЕМЕЛИНА, С. В. ТУШЕВСКАЯ.

Адрес редакции: 111250, Москва, Е-250, абонементальный ящик 165. Телефоны: 176-45-23 (секретариат), 176-44-91 (отдел издательства, распространения и подписки), 176-46-27, 176-46-38, 176-45-28, 176-45-52, 273-71-54

Журнал распространяется только по подписке через политорганы внутренних войск.



Прапорщик Роман Васищак с женой Александрой и сыновьями Юрием и Владимиром в часы досуга.

Фото В. ЖИДОВА.

