

ЗА НАШУ СОВЕТСКУЮ РОДИНУ!



**НА БОЕВОМ
ПОСТУ**

1976

11



Коммунисты внутренних войск — в авангарде социалистического соревнования за выполнение решений XXV съезда КПСС.

На снимке: командир отличного взвода лейтенант В. Кузьмин, награжденный знаком «За отличие в службе» I степени.

Фото Р. РЯЗАНОВА.



НА Боевом ПОСТУ

Военно-политический
журнал
внутренних войск
МВД СССР

девятый год издания

выходит один раз в месяц

НОЯБРЬ

1976

11

СОДЕРЖАНИЕ

Под знаменем Великого Октября	2
ЗА СТРОКОЙ РЕШЕНИЙ XXV СЪЕЗДА КПСС	
В. ЩЕРБАКОВ. Электрическое ожерелье Тад- жикстана	7
Поиск высокой эффективности («круглый стол» редакции журнала)	10
БОЕВАЯ СЛУЖБА, ОБУЧЕНИЕ ВОЙСК	
В. БУЛЫКИН. Командир взвода получил задачу	22
В. МУРЗИНЦЕВ. Любимый город может спать спокойно	26
В. МУРОМЦЕВ. Мера ответственности (награ- да Родины — достойным)	29
Автопроншествиям — красный свет!	30
Бдительность, мужество, благородство	33
Ю. ДАНИЛЕНКО. Опыт собирается по кру- пицам	35
А. СЕРЕЖНИКОВ. Оценка радиационной об- становки в ограниченное время	37
В. МАКСИМОВ. Устройство программного уп- равления ПТУ (рационализаторы предла- гают)	39
Г. ПАНКОВ. Лыжный переход (физподготовка и спорт)	40
В. ЖУРАВЛЕВ. По маршруту Байкал — Мур- манск	41
ПРОПАГАНДА И ВОИНСКОЕ ВОСПИТАНИЕ	
Я. ДУЮНОВ. Дружба рождает силу (полити- ческие занятия)	45
А. БЕКАСОВ. Основа боевой готовности (по- литические занятия)	49
В. ПРОДУВАЛОВ. Имя Дзержинского — в сердце у нас (фоторепортаж)	54
В. ШАНТУРОВ. Бдительность — наше оружие	57
М. АЛИМОВ. Мои братья	60
В. НЕЧИПУРЕНКО. Опасная болезнь	62
ПАРТИЙНО-ПОЛИТИЧЕСКАЯ РАБОТА	
С. СЕЛИВЕРСТОВ. Политотдел и воспитание молодых коммунистов	63
Вперед! — комсомольцы (фоторепортаж)	69
Н. ЗАХАРОВ. Верный курс.	70
В. ШЕПОВАЛЬНИКОВ. Забота постоянная	72
Смотр работы организаций ВЛКСМ	74
ЛИТЕРАТУРА, КУЛЬТУРА, БЫТ	
А. ПОЛЯНСКИЙ. Единственный шанс (повесть)	75
Б. КОЧЕШКОВ. Братья Землянские	81
А. СИТНИКОВ, А. ПИГИЛОВ. Каждому — заня- тие по душе	87
Собрание военнослужащих подразделения (наши консультации)	88
В. ХЛОПИЦКИЙ. Резервы экономики ГСМ	90
* * *	
Из редакционной почты	92
Тему подсказывает читатель	95
По следам наших выступлений	96

издание политического управления
внутренних войск МВД СССР

ПОД ЗНАМЕНОМ ВЕЛИКОГО ОКТЯБРЯ

В 59-й раз встречают советские люди день рождения своего социалистического государства. Вместе с ними это знаменательное событие отмечают народы стран социалистического содружества, трудящиеся капиталистических стран, все прогрессивное человечество.

Для людей труда Великий Октябрь стал символом революционного обновления мира. В нем они видят зарю новой эпохи, начало подлинной истории человечества, которое идет и неизбежно придет к заветной цели — коммунизму.

Локомотивами истории называл К. Маркс социальные революции. Это образное определение наиболее полно выражает классовую сущность Великой Октябрьской социалистической революции, ее воздействие на весь ход мировой истории. Она явилась могучим ускорителем общественного прогресса. Образование и упрочение мировой системы социализма, превращение международного коммунистического движения в самую влиятельную политическую силу современности, крах колониальной системы империализма и создание десятков независимых государств — эти революционные свершения эпохи, начатой Великим Октябрем, в корне изменили социально-политическую картину мира. Под немеркнущими знаменами Октября сплотились могучие революционные силы современности — мировой социализм, международное рабочее и национально-освободительное движение.

Ведомая ленинской партией Страна Советов уверенно движется курсом Великого Октября. За время, меньшее чем средняя продолжительность жизни человека, пройден путь, равный столетиям: создано новое общество, утвердился советский образ жизни, сформирован новый человек — советский. Между старым обществом и обществом развитого социализма лежит путь героической борьбы партии и народа. Путь этот был нелегким. На долю советских людей выпало немало суровых и жестоких испытаний. Они шли вперед по неизведанной дороге, преодолевая неимоверные трудности, защищая Родину.

В. И. Ленин мечтал сделать Россию страной социализма, страной машин и электричества, высокой образованности и культуры, чтобы все трудящиеся стали сознательными строителями народного счастья, всюду и во всем чувствовали себя хозяевами своей страны. Мечты вождя волей партии и народа осуществились. Главный итог свершенных ими преобразований — создание развитого социалистического общества, которое характеризуется огромной экономической мощью, стремительным развертыванием научно-технической революции, высокой степенью зрелости общественных отношений, неуклонным ростом культуры и благосостояния людей, их несокрушимым социально-политическим и идейным единством.

Наша страна продемонстрировала всему миру пример социального преобразования. Навсегда сошли с исторической сцены эксплуататоры. Мы были первыми, кто утвердил на практике политическое равноправие женщин. Огромным завоеванием социализма стало то, что всем гражданам обеспечен доступ к образованию и культуре, которые веками оставались привилегией имущего меньшинства. Советская власть предоставила всем членам общества наряду с политическими и жизненно необходимыми социальными права. Миллионы трудящихся приобщились к управлению государственными и общественными делами.

Великим достижением нашей страны явилось полное уничтожение национального неравенства и гнета. Новая историческая общность — советский народ — это не только гармония классовых отношений, это гармония национальных отношений, торжество идеи социалистического интернационализма.

Социально-политическое и идейное сплочение советского общества, как и объединение народов в одну дружную семью, протекало в самых различных исторических условиях: индустриализация, коллективизация, культурная революция, борьба с нашествием фашизма, послевоенное мирное строительство — важнейшие этапы на пути мучания нашего народа, нашего Советского государства.

Величайшая гордость партии и народа — колоссальное развитие производительных сил. Немногим более полувека назад Владимир Ильич Ленин, с мудрым прищучу-

ром поглядывая на схемы ГОЭЛРО, наперекор буржуазным предрекаателям, считавшим наши планы утопией, увидел нынешний наш день и сказал: «Все это будет!»

Мы шли от сохи к трактору, от молотка к синхрофазотрону. Под руководством Коммунистической партии наша Родина в короткий исторический срок из страны отсталой превратилась в могучую социалистическую державу, достигнув небывалых высот в своем социально-экономическом развитии. «Мы создали новое общество, — говорил товарищ Л. И. Брежнев на XXV съезде КПСС, — общество, подобного которому человечество еще не знало. Это — общество бескризисной, постоянно растущей экономики, зрелых социалистических отношений, подлинной свободы. Это — общество, где господствует научное материалистическое мировоззрение. Это — общество твердой уверенности в будущем, светлых коммунистических перспектив. Перед ним открыты безграничные просторы дальнейшего всестороннего прогресса» [Материалы XXV съезда КПСС. Политиздат, 1976, стр. 87].

В 1960 году все основные фонды страны составляли 400 миллиардов рублей, а в 1975 году по сравнению с 1960 годом они увеличились в 3,2 раза. СССР еще до девятой пятилетки производил чугуна, железной, марганцевой и хромовой руды, угля и кокса, цемента, калийных солей, тракторов, тепловозов и электровозов магистральных, льна больше чем любая другая страна, а в истекшем пятилетии вышел на первое место в мире по производству стали, нефти и минеральных удобрений.

Серьезные сдвиги произошли в развитии сельского хозяйства. Огромные капиталовложения в эту отрасль экономики, растущая оснащенность ее техникой, повышение мастерства тружеников земледелия и животноводства — все эти факторы приносят благоприятные результаты несмотря на тяжелую борьбу с силами стихии, обдешивающимися на страну в последние годы.

Новые величественные перспективы экономического и социального прогресса открывает перед нашей Родиной десятая пятилетка. Решения XXV съезда КПСС направлены на динамичное развитие всего социалистического общества. Советская экономика второй половины 70-х годов — это экономика поистине гигантских масштабов. Если в прошлом пятилетии во все отрасли народного хозяйства было вложено свыше 500 миллиардов рублей, что позволило увеличить основные фонды в полтора раза, то в новой пятилетке объем капитальных вложений составит 630 миллиардов рублей. Продукция промышленности к 1980 году возрастет на 197 миллиардов рублей. Среднегодовые сборы зерна предполагается поднять минимум на 35—40 миллионов тонн. Национальный доход достигнет 457,5 миллиарда рублей.

Раскрывая главный смысл своей политики, ленинская партия начертала на своем знамени: «Все во имя человека, для блага человека». Когда партия только встала во главе рожденного Октябрем Советского государства, В. И. Ленин определил путь развития Страны Советов «...к светлому будущему коммунистического общества, всеобщего благосостояния и прочного мира...» [Полн. собр. соч., т. 36, стр. 78].

Почти 60 лет идет Родина Ленина по этому пути. Подводя итоги пройденного, товарищ Л. И. Брежнев говорил в Отчетном докладе ЦК КПСС XXV съезду: «Мы еще не достигли коммунизма. Но весь мир видит, что деятельность нашей партии, ее устремления направлены на то, чтобы сделать все необходимое для блага человека, во имя человека» [Материалы XXV съезда КПСС. Политиздат, 1976, стр. 88].

Гуманистическая направленность политики ленинской партии получила новое яркое выражение в решениях XXV съезда КПСС. Подъем материального благосостояния и культурного уровня жизни народа — главная задача десятой пятилетки. На ее осуществление рассчитано динамичное и пропорциональное развитие общественного производства. Повышение его эффективности, а также качества работы обеспечат прочную экономическую основу для успешного претворения в жизнь социальной программы, разработанной партийным съездом. Она предусматривает повышение доходов населения, увеличение производства товаров народного потребления и улучшение их качества, широкие масштабы жилищного строительства, более высокий уровень сферы обслуживания, улучшение условий труда и быта советских людей — всего того, чем они живут и что способствует их всестороннему развитию.

Когда молодая Страна Советов делала первые шаги по пути создания нового общества, В. И. Ленин с трибуны IX съезда партии пророчески сказал: «...Мы берем дело такое, к которому, несмотря на всю трудность, на все препятствия, будут присоединяться миллионы и миллионы трудящихся во всех странах» [Полн. собр. соч., т. 40, стр. 242]. И это гениальное предвидение нашего учителя и вождя воплотилось в действительность.

Ныне над просторами трех континентов от Республики Кубы до Социалистической Республики Вьетнам гордо реет знамя социализма. На пятой части земного шара кипит созидательный труд сотен миллионов людей, с огромным вдохновением строящих самое совершенное, самое справедливое человеческое общество на земле.

Сегодня живет и постоянно крепнет не обычный союз государств, а союз социалистический, основанный на общности идеологии и великих целей, на международной солидарности, союз, ведущей силой которого является рабочий класс и его испытанный авангард — коммунистические и рабочие партии.

В Отчетном докладе ЦК КПСС XXV съезду партии товарищ Л. И. Брежнев глубоко раскрыл тот факт, что ныне социализм оказывает огромное воздействие на мысли и чувства сотен миллионов людей на земле, что влияние его на ход мировых со-

битый становится все сильнее, все шире. Страны социализма играют все более значительную роль в мировой экономике. Братское содружество стало самой динамичной экономической системой в мире. Ныне нет другой международной организации, которая превосходила бы СЭВ по величине или темпам роста совокупного народнохозяйственного продукта. За пять прошедших лет в странах СЭВ национальный доход увеличился на 36 процентов, тогда как в девяти развитых капиталистических странах — членах Европейского экономического сообщества («Общий рынок») он вырос лишь на 12 процентов. В то же время объем промышленной продукции в странах — членах СЭВ в 1975 году превысил уровень 1970 года на 45 процентов, а в развитых капиталистических странах всего на 9 процентов.

Большинство братских стран вступили в качественно новый этап — период строительства развитого социалистического общества. Для них характерны высокие темпы развития производительных сил, рост эффективности общественного производства, неуклонный подъем материального благосостояния трудящихся.

Экономические, социальные и политические успехи Советского Союза, всех стран социалистического содружества особенно впечатляющи на фоне глубокого кризиса, которым охвачен капиталистический мир. Стремительный спад производства переплетается с валютными, энергетическими и сырьевыми трудностями. Однако прибыли крупнейших монополий продолжают расти, тогда как положение трудящихся все более ухудшается. По данным международной организации труда, уровень безработицы в развитых капиталистических странах достиг невиданных размеров. В конце 1975 года в 23 из них насчитывалось около 18 миллионов безработных, что составляет 5,2 процента от количества рабочих этих стран. Безработица к тому же усугубляется постоянно растущей стоимостью жизни.

Капитализм — общество, лишенное будущего. К такому выводу приходят миллионы трудящихся в капиталистических странах. Пример народов, вставших на социалистический путь развития, вдохновляет их на борьбу против империализма, за мир и безопасность, за социальный прогресс. Советские люди с гордостью повторяют ленинские слова о том, что «мы пробудили веру в свои силы и зажгли огонь энтузиазма в миллионах и миллионах рабочих всех стран» [Полн. собр. соч., т. 36, стр. 79].

Интересам мирного созидательного труда советских людей и народов братских социалистических стран подчинена политика коммунистических и рабочих партий стран социализма в международных делах.

Великий Октябрь закрепил на своем знамени благородный девиз «Мир народам!» Верность ленинскому внешнеполитическому курсу наша партия, государство пронесли через все испытания. «...С самого начала Октябрьской революции, — говорил В. И. Ленин, — вопрос о внешней политике и международных отношениях встал перед нами, как самый главный вопрос...» [Полн. собр. соч., т. 37, стр. 153]. Страна Советов, по выражению Ленина, находилась в «международном одиночестве». Это был вопрос о жизни и смерти революции, о самом существовании рожденного ею нового общества. Вождь трудящихся понимал, что империалистические хищники революционную Россию в покое не оставят, что завоеванный в трудной борьбе мир будет лишь «отсрочкой в войне».

Два выигранных десятилетия передышки позволили нашему народу победить в войне, самой страшной, самой кровопролитной из всех войн, известных истории человечества. Разгром германского фашизма и японского милитаризма, последовавшие вслед за этим глубокие социально-политические сдвиги в мире коренным образом изменили международное положение нашей страны, привели к рождению мировой системы социализма.

Теперь созданы и год от года крепнут незыблемые гарантии того, что ни один агрессор или коалиция агрессоров не смогут одержать верха над социализмом. Однако вопрос об основах отношений между двумя противоположными общественными системами не утратил своего значения и остроты, ибо это вопрос о войне и мире. Он, как подчеркнул XXV съезд КПСС, остается главным вопросом современности.

Опираясь на все возрастающую мощь и сплоченность, на крепнущий союз со всеми прогрессивными миролюбивыми силами, мировой социализм добился за последние годы ощутимых позитивных сдвигов на международной арене. За этими переменами стоят величественные свершения нашей Родины, всех стран социалистического содружества, многолетние усилия дипломатии социалистических государств. Значительные успехи мира и социализма теснейшим образом связаны с неутомимой и последовательной деятельностью ЦК КПСС и Советского правительства, с их крупномасштабными внешнеполитическими инициативами, с большим личным вкладом товарища Л. И. Брежнева в выработку и реализацию Программы мира, ставшей по существу программой действий всего социалистического содружества, всех прогрессивных сил современности.

Зримой реальностью в наше время является переход от «холодной войны» к разрядке напряженности, к мирному сосуществованию государств с различным социальным строем. Успех дела укрепил силы мира и прогресса, повысил их авторитет и влияние в массах. Вместе с тем он насторожил и активизировал силы реакции и милитаризма. По мере углубления соревнования двух систем они все более консолидируются, сплавляются под своими реакционными знаменами самые разнородные элементы в капиталистических странах.

Коммунистическая партия Советского Союза и Советское правительство учитывают, что влиятельные воинствующие круги империализма, яростные враги мира и социального прогресса, фабриканты оружия, извлекающие миллиардные прибыли из гонок вооружений, всячески изощряются, пытаются снова повернуть мир к временам «холодной войны». Сохраняются еще и очаги военной опасности.

Из того факта, что враги разрядки международной напряженности активизируют свою деятельность, стремятся еще больше взвинтить достигшую небывалых размеров гонку вооружений, Коммунистическая партия и Советское правительство делают необходимые выводы. Пока существует военная угроза, пока в лагере империализма не перевелись охотники решать международные дела с позиции силы, наши шаги в создании материально-технической базы коммунизма, в повышении уровня жизни советского народа сочетаются с мерами по обеспечению надежной безопасности страны.

Генеральный секретарь ЦК КПСС товарищ Л. И. Брежнев доложил XXV съезду о том, что партия сделала немало для укрепления обороноспособности нашей страны и совершенствования ее Вооруженных Сил. «...Советский народ, — сказал он, — может быть уверен, что плоды его созидательного труда находятся под надежной защитой».

Ни у кого не должно быть сомнения и в том, что наша партия будет делать все, чтобы славные Вооруженные Силы Советского Союза и впредь располагали всеми необходимыми средствами для выполнения своей ответственной задачи — быть стражем мирного труда советского народа, оплотом всеобщего мира» [Материалы XXV съезда КПСС. Политиздат, 1976, стр. 83].

Все успехи трудящихся нашей страны в строительстве коммунизма, в упрочении мира неразрывно связаны с ленинской партией, признанным политическим вождем рабочего класса, всего советского народа, с ростом ее авторитета, ее направляющей и руководящей роли.

Борьба за социализм и коммунизм прочно связала судьбы рабочего класса, всех трудящихся с героической революционно преобразующей деятельностью Коммунистической партии, олицетворяющей собой, по определению В. И. Ленина, ум, честь и совесть нашей эпохи. На многолетнем опыте советские люди убедились в том, что у нас нет другой политической силы, способной с такой полнотой учитывать и удовлетворять интересы всех классов и социальных групп социалистического общества, всех наций и народностей страны, как это делает ленинская партия.

Вооруженная самой передовой революционной наукой современности — марксизмом-ленинизмом, КПСС с честью осуществляет свою историческую миссию, непоколебимо ведет советский народ верной дорогой, ленинским курсом. Все, чем по праву гордятся советские люди, — крепнущая год от года экономическая и оборонная мощь Советского Союза, неуклонный подъем материального и культурного уровня жизни трудящихся, расцвет социалистической демократии, выдающиеся успехи внешней политики СССР, — все это достигнуто, завоевано благодаря мудрому, испытанному руководству партии великого Ленина.

Претворение в жизнь грандиозных задач десятой пятилетки потребует огромных творческих усилий партии, дальнейшего совершенствования политического руководства развитием всех сфер жизни советского общества. Труд и разум трудящихся, их кипучую энергию партия направляет на реализацию намеченной съездом великой программы созидания. Всеобщая поддержка советскими людьми решений XXV съезда КПСС с новой силой свидетельствует о непоколебимом единстве партии и народа. И в этом — надежная гарантия того, что на трудовом марше десятой пятилетки Страна Советов одержит новые замечательные победы, еще выше поднимутся ее международный авторитет и влияние.

Выдающимися победами на всех фронтах коммунистического созидания, новыми успехами в осуществлении Программы мира на международной арене встречают советские люди нынешний праздник Октября. Претворяя в жизнь решения XXV съезда КПСС, трудящиеся широко развернули социалистическое соревнование за повышение эффективности и качества работы, за выполнение и перевыполнение народнохозяйственных планов на текущий год и обеспечили дальнейший подъем экономики страны, материального и культурного уровня жизни народа. План девяти месяцев перевыполнен по общему объему реализации продукции, росту производительности труда и выпуску большинства важнейших видов изделий. Труженики сельского хозяйства в сложных погодных условиях стремятся успешно завершить сельскохозяйственный год и заложить прочные основы для урожая будущего года.

В трудовых рапортах Октября, в революционном оптимизме советских людей звучит твердая уверенность: «Все, что наметила партия, будет выполнено!».

Октябрьский праздник — важный рубеж и в жизни Советских Вооруженных Сил, в том числе воинов внутренних войск. Помыслы и энергия защитников Родины направлены на то, чтобы с честью оправдать свое высокое предназначение — быть несусыпными стражами самого дорогого, что у нас есть, — Советской Отчизны, ее государственных интересов, мирного труда и счастья народа.

Верность воинов своему патриотическому и интернациональному долгу находит

конкретное выражение в напряженной боевой службе, боевой и политической учебе. В частях и подразделениях в эти дни подводятся итоги летнего периода обучения и в целом за год. В широко развернувшемся социалистическом соревновании абсолютное большинство воинских коллективов добилось высоких результатов.

Благодаря целеустремленной работе командиров, политработников, партийных и комсомольских организаций по выполнению решений XXV съезда КПСС стало более действенным социалистическое соревнование, поднялись боевая готовность и выучка личного состава, уровень воинской дисциплины и уставного порядка; выросло число отличников и отличных подразделений, классных специалистов и спортсменов-разрядников и на этой основе повысилась надежность охраны объектов. Успешно выполнили социалистические обязательства инициаторы соревнования в войсках — воины части, которой командует подполковник А. Меликов.

Но в оставшееся до конца года время предстоит сделать еще немало, чтобы достойно завершить выполнение всех наших планов. Отдельные подразделения и воины не полностью справились со своими обязательствами. Есть еще недостатки в организации боевой службы, в обучении и воспитании личного состава.

Долг командиров, политработников, партийных и комсомольских организаций сосредоточить внимание на отстающих звеньях, подтянуть их, решительно устранить все, что мешает движению части (подразделения) вперед. Важно глубоко и всесторонне проанализировать итоги социалистического соревнования, использовать накопленный опыт для успешного решения предстоящих задач. Борьба за дальнейшее повышение качества боевой службы, обучения и воспитания воинов, укрепление дисциплины, организованности и порядка — вот сфера приложения главных усилий командиров, политорганов, штабов, партийных и комсомольских организаций.

Полными сил и энергии, тесно сплоченными вокруг родной ленинской партии, с непоколебимой верой в будущее вступают наша страна и наш народ в шестидесятую годовщину Советской власти. Под победным знаменем Великого Октября, под руководством Коммунистической партии они добьются новых выдающихся успехов в строительстве коммунизма, в борьбе за мир.

В ПОЛНОЧЬ НА КРАСНОЙ ПЛОЩАДИ



Подполковник запаса
В. МАТВЕЕВ.

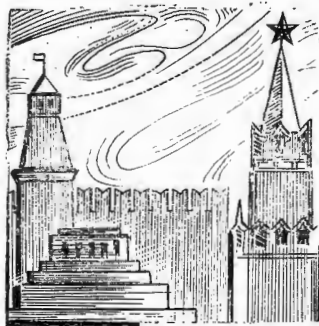

Месяц за облаком тихим уснул.
Время на Спасской — двенадцать.
Шагом чеканным идет караул
У Мавзолея сменяться.
Номер один называется пост.
Равного нет в целом свете.
Ленин! Сиянье рубиновых звезд,
Зримое всем на планете!
В полночь отсюда разносится гимн
Нашей могучей Отчизны —
День не напрасно сменился
другим —
Ближе страна к коммунизму!

ЗА СТРОКОЙ РЕШЕНИЙ XXV СЪЕЗДА КПСС

«Вести в действие на полную мощность Нурекскую ГЭС и начать строительство Рогунской ГЭС на реке Вахш».

(Основные направления развития народного хозяйства СССР на 1976—1980 годы)

лиардов киловатт-часов электроэнергии в год.

Но Нурек — это не только энергетическая станция, это большой гидроузел. За строящейся 300-метровой плотиной ГЭС уже плещется море, которое подает воду и на рабочие колеса турбин и на десятки тысяч гектаров ранее пустовавших засушливых земель в Таджикистане, Туркмении и Узбекистане. По достижении проектной отметки Нурекское водохранилище вместит в себя более десяти миллиардов кубометров воды. И зацветут новые сады, белоснежными бутонами хлопчатника покроют-

ЭЛЕКТРИЧЕСКОЕ ОЖЕРЕЛЬЕ

ТАДЖИКИСТАНА

НУРЕКСКИЙ ЭНЕРГОГИГАНТ

В этот известный на всю страну город, появившийся на карте Таджикистана сравнительно недавно, стремится попасть каждый турист. Имя города—Нурек. А славу ему принесла строящаяся здесь на горной реке Вахш Нурекская ГЭС — уникальное гидротехническое сооружение наших дней.

Дорога из Душанбе в Нурек проходит через высокогорный перевал Чормазак, нависая над глубокими пропастями, прижимаясь к высоким скалам. Кругом, куда ни кинь взгляд, горные хребты с белоснежными шапками вершин. И когда автобус после бесчисленных подъемов и спусков вырывается из каменных тисков в большое ущелье, перед глазами неожиданно, будто мираж, появляется город. Любуясь им, невольно проникаешься уважением к людям, покорившим дикую природу.

Нурек застроен красивыми многоэтажными зданиями, которые почти вплотную подступают к склонам гор и обрывистому берегу Вахша. Город утопает в зелени, будто оазис среди суровых скал. А по вечерам над ним на самой высокой вершине яркими электрическими звездочками светится силуэт Владимира Ильича Ленина, мечтавшего о полной электрификации Страны Советов.

Энергогигант сооружается километрах в трех от города. По дороге, ведущей к нему, спешат грузовики с металлоконструкциями, бетоном и другими строительными материалами. Станция строится и в то же время действует: уже несколько лет работают три ее агрегата по 300 тысяч киловатт каждый.

Нурекская ГЭС не имеет себе равных ни в Средней Азии, ни в Европейской части СССР. С вводом в действие всех ее турбогенераторов будет вырабатывать 11 мил-

ся пока изнывающие от безводья пески Каракумов, Голодной степи, Дангаринского плато. Десятая пятилетка подведет итог многолетнему труду строителей мощного гидротехнического узла.

Трудно было первопроходцам. Сорокаградусная жара, раскаленный камень, а вокруг — ни деревца. Да и в зимнее время тоже было нелегко, особенно водителям. На пути к Нуреку их подстерегали обледенелые подъемы и спуски, камнепады, занесенный снегом перевал.

В те дни, когда стройка только началась, из близлежащего кишлака к месту будущей станции пришел как-то седобородый старик. Узнав, что строители задумали перегородить ущелье плотиной, он глянул на бьющиеся с неистовством о скалы воды бурного Вахша и покачал головой:

— Нет, не одолеть вам Вахш. Все сметет он, все смоеет. Нет такой силы, чтобы остановить его!

— А это еще посмотрим! — засмеялись рабочие.

Действительно перед проектировщиками и строителями стояло немало сложных задач. Например, как отвести воды Вахша от строительной площадки? Решение могло быть одно: пробить в левобережных скалах обходной тоннель.

Много поработала инженерная мысль при проектировании 300-метровой плотины. Из чего ее строить? Из железобетона, как обычно? Но его потребуется огромное количество, а к стройке не подходят ни железная дорога, ни водная магистраль. И тогда впервые в мировой практике решили построить плотину каменно-набросной из природных материалов — камня, галечника, суглинка. Их можно было брать рядом.

Сооружать такой крупный гидроузел под силу не каждой стране. На помощь Таджикистану пришли трудящиеся всех республик Советского Союза. В проектировании станции участвовали десятки союзных институтов. Оборудование, техника, металл поступали из сотен городов, а ведут работы на гидроузле представители многих национальностей. И теперь, когда Нурекская ГЭС уже обрела свой облик, многие зарубежные туристы, побывав в Нуреке, удив-

ленно восклицают: «Ничего подобного не ожидали увидеть! Думали, советская пропаганда...»

Большим, волнующим праздником для трудящихся Таджикистана стал пуск первого агрегата станции. Символично, что произошло это 15 ноября 1972 года, незадолго до празднования 50-летия образования СССР. В этот день на электрической карте республики зажглась звезда мировой величины.

Нурекская ГЭС стала электрическим сердцем создаваемого в республике Южно-Таджикского территориально-производственного комплекса, о котором, как и о других развивающихся экономических районах страны, говорил в своем докладе на XXV съезде КПСС Председатель Совета Министров СССР товарищ А. Н. Косыгин. Действующие агрегаты станции дали энергию первой очереди Таджикского алюминиевого завода, введенной в строй в марте 1975 года. Через год к Нурекской ГЭС подключится Яванский электрохимический комбинат, который после завершения строительства будет одним из крупнейших в стране. Энергию Нурека получают и другие потребители.

Сейчас готовится к пуску четвертый агрегат станции. Быстрыми темпами идет проходка тоннеля для экстренного сброса паводковых вод, прокладываются наклонные водоводы, по которым вода из водохранилища поступит к рабочим колесам второй очереди станции, поднимается ввысь плотина. Четвертый агрегат станции намечено сдать в эксплуатацию 22 декабря нынешнего года.

...ПЛЮС ЭЛЕКТРИФИКАЦИЯ

Идея строительства Нурекской ГЭС возникла еще в тридцатые годы, когда ученые определили гидроресурсы Вахша. Они оказались огромными, хотя длина реки всего 350 километров. Но благодаря своему крутому падению (перепад высот у истоков и устья 850 метров) Вахш занимает среди рек Советского Союза десятое место по энергетическому потенциалу. По расчетам специалистов, эта бурная река может вращать колеса турбин нескольких крупных гидроэлектростанций общей мощностью не менее 7,5 миллиона киловатт. Однако в то время строители не располагали такой техникой, которая могла бы покорить необузданный нрав Вахша, не было опыта строительства крупных гидроэлектростанций в районах с высокой сейсмичностью.

Но Вахш — не самая богатая гидроресурсами река в Таджикистане, есть еще более мощная — пограничный Пяндж, приток Аму-Дарьи. На Вахше и Пяндже, как думают специалисты, можно построить гидроэлектростанции, которые смогли бы производить 120 миллиардов киловатт-часов электроэнергии в год. Это в 25 раз больше, чем вырабатывают ее сейчас все электростанции республики. В целом же Таджикистан по запасам гидроресурсов уступает лишь Российской Федерации.

И поразительно, что, имея такие огром-

ные запасы гидроресурсов, Таджикистан в дореволюционное время не знал электричества. Виной тому были двойной социальный и национальный гнет, положение, в котором находились окраины царской России. Советская власть поставила богатства таджикской земли на службу народу. И важнейшее место в создании и развитии экономики республики принадлежит энергетике.

Первая гидроэлектростанция — Верхне-Варзобская, — достаточно мощная по тем временам, была построена в 1936 году. Зарубежные скептики в то время не верили, что в этом отдаленном краю можно создать мощную энергетическую базу, крупную промышленность. Вот что сказал, например, на заседании Совнаркома Таджикистана в годы первой пятилетки, когда решался вопрос об освоении Вахшской долины, американский инженер Людвел Гордон, приглашенный в республику в качестве консультанта: «Я работал на крупнейших мировых ирригационных системах. Фирмы Соединенных Штатов ценили меня как практика, с трезвым умом, делового американца. Я привык ценить смелые идеи, мысли и планы. Но то, что задумано вами на Вахше, — это не тема для серьезного разговора. Я утверждаю, что человечество не знает подобных работ в подобных условиях. Простите, но мне кажется это неосуществимым».

Советские люди рассеяли сомнения американского специалиста. В Вахшской долине был построен мощный для того времени оросительный канал, который питается сейчас от Головной ГЭС на реке Вахш. Искусственная река возродила к жизни выжженную солнцем пустыню, превратила ее в цветущий край хлопководства и садоводства.

С таким же огромным энтузиазмом принимали советские люди в Таджикистане и энергетику, которая более полувека идет в республике нога в ногу с ирригацией. Одна за другой появлялись на карте республики электростанции — каскад Варзобских ГЭС, Перепадная, Головная и Центральная, на реке Вахш, Кайракумская гидроэлектростанция на севере, Душанбинская и Яванская ТЭЦ и другие. На базе их энергии построены сотни промышленных предприятий, создана мощная сеть оросительных каналов с множеством электрических насосных станций. Таджикистан превратился в край сплошной электрификации.

Электрифицирован труднодоступный суровый Памир. Здесь почти не осталось селений, к которым бы не подошла государственная линия электропередач. В Горно-Бадахшанской автономной области сейчас действуют семь гидроэлектростанций, которые производят 25 миллионов киловатт-часов дешевой электроэнергии в год. Ее хватает и для промышленности, и для сельского хозяйства, и для бытовых нужд. В домах памирцев все чаще и чаще можно встретить электрические кухонные плиты и даже электропечи для отопления.

В нынешнем году в Таджикистане будет произведено более пяти миллиардов кило-

ватт-часов электроэнергии. Это значительно больше, чем вырабатывалось во всей царской России. К концу десятой пятилетки, когда Нурекская ГЭС достигнет запланированной мощности, выработка электроэнергии в республике утроится. А впереди еще более величественные перспективы — Рогунская ГЭС.

ПЯТАЯ СТУПЕНЬ КАСКАДА

Канун Первой первой года десятой пятилетки навсегда войдет в летопись гидротехнического строительства в Таджикистане. В эти дни в район, где намечено возвести одну из крупнейших гидроэлектростанций Советского Союза — Рогунскую ГЭС, высадили первый десант строителей. Началась подготовка площадок для сооружения жилого поселка, гравийно-бетонного завода, компрессорной и других вспомогательных объектов.

Рогунская ГЭС будет пятой гидроэлектростанцией на Вахше. Вот что рассказал о ней главный инженер проекта один из ведущих специалистов Среднеазиатского отделения Всесоюзного института «Гидропроект» Леонид Григорьевич Осадчий:

— Проектная мощность Рогунской ГЭС определена в 3,6 миллиона киловатт, почти на миллион больше, чем у знаменитой Нурекской. Рогунский гидроузел будет расположен в узком горном каньоне, в 70 километрах от Нурека, вверх по Вахшу. На станции намечено установить шесть агрегатов по 600 тысяч киловатт каждый. Площадь под установку генераторов и турбин потребует меньшая, чем в Нуреке, меньшими будут и затраты на возведение машинного зала. Плотина, которая перегордит Вахш, поднимется на 350 метров — выше, чем в Нуреке. Она создаст водохранилище объемом в 13 миллиардов кубометров. Станция сможет ежегодно производить 12—13 миллиардов киловатт-часов электроэнергии. Затраты на строительство окупятся через два—три года после ввода ГЭС на полную мощность.

— Каковы особенности Рогунской ГЭС?

— Прежде всего о здании станции. Впервые в практике отечественного гидростроения оно проектируется подземным. Это вызвано тем, что площадка, где вырастет ГЭС, имеет весьма ограниченные размеры, но обладает другими преимуществами, в частности, узким створом на месте будущей плотины. Попаст в здание станции можно будет по специальному транспортному тоннелю.

— Видимо, у строителей могут возникнуть трудности не только при сооружении здания станции?

— Да, хотя специалисты института много поработали над тем, чтобы свести их к минимуму. Станция возводится в труднодоступном горном районе, в сложных геологических и топографических условиях, в зоне высокой сейсмичности, что, естественно, затруднит работу.

— Будет ли применено новое в строительстве?

— Безусловно, хотя прежде всего необходимо использовать нурекский опыт. Но вот отсыпку каменно-набросной плотины намечено вести другим способом. В Нуреке, как известно, камень, галечник и суглинок для тела плотины завозятся самосвалами. В Рогуне же эту работу возьмут на себя конвейеры, что ускорит ход строительства. Сейчас в Нуреке завершается сооружение опытного полигона, на котором и будет отлажен новый способ транспортировки грунта к плотине. Есть еще одно новшество. Зачистка бортов каньона от неровностей для надежного сцепления с плотинной решено вести не снизу вверх, как в Нуреке, а наоборот. Это полностью обезопасит строителей от камнепадов, не потребует защитных ограждений. Получится также выигрывать во времени.

— Как предполагается решить проблему кадров на строительстве ГЭС?

— В Нуреке уже давно сложился боеспособный рабочий коллектив, и по мере того, как там будет уменьшаться фронт работ, строители Нурека станут принимать эстафету Рогуна. Для рабочих намечено построить два поселка — один на 20 тысяч жителей недалеко от места строительства ГЭС, другой небольшой — для первопроходцев. Оба будут застроены многоэтажными домами.

— Много ли сельскохозяйственных угодий затопит Рогунское водохранилище?

— Под воду уйдет 16 тысяч гектаров земли, из них лишь шесть тысяч сельхозугодий, причем орошаемые земли составят незначительную часть. Жители затопляемой зоны будут переселены в новые благоустроенные поселки.

— Каково значение Рогунской ГЭС?

— Станция станет основой дальнейшего развития Южно-Таджикского территориально-производственного комплекса. Мощный поток электроэнергии вольется в Единое энергетическое кольцо Средней Азии. Рогунское водохранилище даст возможность оросить 320 тысяч гектаров засушливых земель в Таджикистане, Туркмении и Узбекистане. А это новые сады и хлопковые плантации в Голодной степи, в песках Каракумов, на Дангаринском плато.

— На сколько лет рассчитано строительство станции?

— На десять — одиннадцать. Но этот срок может быть сокращен. Все будет зависеть от строителей.

Советский Таджикистан — небольшая территория и численности населения республика — становится краем крупнейших гидроэлектростанций. Ученые и проектировщики продолжают работать над новыми планами покорения рек, и в частности более мощной, чем Вахш, — пограничного Пянджа. Шаг за шагом все полнее и масштабнее осуществляется ленинская мечта о сплошной электрификации страны.

В. ЩЕРБАКОВ.

ПОИСК ВЫСОКОЙ

«КРУГЛЫЙ СТОЛ» РЕДАКЦИИ

Войсковая часть. Исправительно-трудовое учреждение. Эти коллективы связаны единой целью. Они призваны, каждый своими специфическими средствами, обеспечить выполнение основного содержания советской исправительно-трудовой политики: трудового перевоспитания осужденных в условиях надежной изоляции от общества. Причастны к решению этой задачи и хозяйственные организации, использующие труд осужденных. Сознание объективного характера такой связи и законных возможностей каждой стороны служит основой их тесного взаимодействия.

О путях развития, совершенствования и укрепления между этими тремя коллективами деловых контактов шел разговор за «круглым столом» редакции журнала «На боевом посту». Участниками заседания были руководящий состав УВД и УИТУ одной из областей, командиры и политработники взаимодействующей части, представители некоторых предприятий и строек.

С самого начала участники встречи за отправную точку приняли мысль: настоящее взаимодействие возможно лишь тогда, когда есть взаимопонимание, взаимоподдержка и взаимная заинтересованность в общем успехе. И вопрос этот настолько важен, что без его решения на принципиальной, партийной основе нельзя сколько-нибудь серьезно говорить о дальнейшем повышении эффективности и качества всей нашей работы, как того требует XXV съезд КПСС.

Основную проблему, которой касались все участники встречи за «круглым столом», можно сформулировать так:

Боевая служба и производственный план

Такой подход к делу не случаен. Через призму выполнения производственных заданий можно рассмотреть многое — отношение осужденных к труду, их поведение и, в конечном счете, как каждый из них подготовлен к честной трудовой жизни. Тогда отчетливо видна и эффективность усилий взаимодействующих сторон: надежность охраны объектов ИТУ, уровень режима, организации производства и политико-воспитательной работы, постановка общеобразовательного и профессионально-технического обучения.

Полковник внутренней службы Александр Максимович Шерко, начальник УИТУ: Суть нашего взаимодействия с воинской частью состоит в том, что караулы и войсковые наряды, выполняя задачи боевой службы, в значительной мере способствуют исправлению и перевоспитанию правонарушителей, успешно проведению режимных и производственных мероприятий.

В качестве примера можно привести несколько цифр. Подразделения УИТУ заданье девятой пятилетки выполнили досрочно. Сверх плана реализовано продукции более

чем на шесть миллионов рублей. Успешно начали мы и новую пятилетку: по предварительным данным 1976 год будет закончен с перевыполнением плана примерно на два процента, с ростом промышленной продукции по сравнению с 1975 годом более чем на девять процентов. Цифры убедительные. И заслуга здесь общая.

Подполковник Василий Евдокимович Копылаш, заместитель командира части: В целом положительно характеризуется и оперативная обстановка. Как мне известно, в ИТУ несколько укрепился режим, улучшилась дисциплина среди осужденных.

А. М. Шерко: Сведения верные. И опять-таки я хочу отметить усилия в этом направлении личного состава воинских подразделений. Военнослужащие совместно с начальствующим составом ИТУ непосредственно осуществляют надзор в жилых зонах и на производственных объектах. Это общеизвестно. Но, наверное, не все знают, что ряд офицеров и прапорщиков участвуют в работе советов воспитателей отрядов и методических советов колоний. В 1975 году мы в качестве эксперимента создали во всех ИТУ области советы профилактики, призванные содействовать предупреждению преступных проявлений и укреплению дисциплины среди отбывающих наказание. Забегая вперед, скажу: опыт вполне себя оправдал. Так вот некоторые командиры подразделений или их заместители по контролерской службе — члены этих советов.

Подполковник внутренней службы Виктор

ЭФФЕКТИВНОСТИ

Андреевич Дробот, заместитель начальника УИТУ: Безусловно, воинские подразделения присущими им методами обеспечивают соблюдение социалистической законности в местах лишения свободы, выполнение требований режима и наиболее эффективное использование мер исправительно-трудового воздействия на осужденных, оказывают большую помощь администрации ИТУ. Давайте проследим и обратную связь: руководство колоний, заботясь о материально-бытовых условиях военнослужащих, способствует их нормальной служебно-боевой и учебно-воспитательной деятельности. Мы в основном решили вопрос расквартирования личного состава. За небольшим исключением все отделимо дислоцированные подразделения имеют добротные типовые казармы, благоустроенные военные городки. Достаточно сказать, что за истекшую пятилетку начальствующему составу ИТУ, офицерам, прапорщикам и сверхсрочнослужащим воинской части выделено около 400 квартир. В создании нормальной бытовых условий активно участвуют и хозорганы.

А. М. Шерко: Сделано, конечно, немало. Но обогатиться достигнутым нам пока не следует. Есть еще роты, в которых личный состав размещен скученно. Мы в большом долгу перед контролерами. Не все они обеспечены благоустроенными квартирами. Положение это, естественно, будем поправлять.

В. Е. Копылаш: В целом можно констатировать факт: сейчас в исправительно-трудовых учреждениях области и наших подразделениях в основном есть все необходимое, чтобы более успешно решать поставленные перед ними задачи. Надо лишь разумно и целесообразно использовать имеющиеся силы и средства. К сожалению, нам не всегда и не везде это удается. Почему?

Иногда мы ощущаем давление двух других взаимодействующих сторон, особенно при открытии новых производственных объектов или при переводе некоторых из них на охрану способом оперативного дежурства. И это происходит из-за того, что порой слаб контроль с нашей стороны, а также со стороны УИТУ и хозоргана за ходом подготовки новых объектов к открытию. Срок их принятия под охрану подошел, а там масса недоделок. Тут и начинаются нажим, уговоры, обещания немедленно устранить недоработки. Недостатки же, как показала практика, потом устраняются очень и очень медленно и без желания. Естественно, такое положение иначе не назовешь, как взаимодействие в кавычках. К компромиссу в некоторых случаях ведет перенос приятельских отношений отдельных офицеров и работников ИТК в область деловых контактов.

А. М. Шерко: Длительные деловые контакты очень часто перерастают в неофици-

альные отношения, а нередко — в дружбу. И это обычно не мешает, а помогает делу.

В. Е. Копылаш: Кто же против этого? Лишь бы дружба не приводила к сомнительного рода сделкам, следствием которых является служебная перегрузка военнослужащих...

Иной раз наблюдается стремление переложить некоторые обязанности одной стороны на плечи другой. Возьмем, к примеру, инженерно-технические средства. Известно, что сейчас их приобретают исправительно-трудовые учреждения, а эксплуатируют воинские подразделения. Такое переплетение обязанностей требует не только детального согласования действий администрации ИТУ и офицеров штаба части и ротного звена, но и взаимной требовательности. Подчас отдельные работники ИТК не хотят участвовать в комиссионном обследовании ИТСО перед проведением регламентов. Бывают трудности и в обеспечении наших специалистов инструментом и эксплуатационными материалами.

А. М. Шерко: Это объясняется, думаю, не столько отсутствием требовательности или забвением общих интересов, сколько неумением и незнанием. Нам, Василии Евдокимович, надо больше и лучше учить наших подчиненных взаимодействию в технических вопросах. Хоть и занимаемся мы техникой не первый год, дело это для кадров ИТУ в известной степени новое. Сейчас у нас создана базовая колония, оборудованная полным комплексом ИТСО. Есть все условия для изучения техники и передачи опыта ее эксплуатации как офицерам подразделений, так и начальствующему составу ИТУ, причем весьма активно и с учетом перспективы. А процесс внедрения ИТСО в текущей пятилетке будет более интенсивный, чем прежде. Во-первых, выросли наши возможности, во-вторых, выполнение планов реконструкции объектов и мероприятий по поддержанию техники в рабочем состоянии теперь учитываются при оценке деятельности исправительно-трудовых учреждений.

В. Е. Копылаш: Полностью с вами согласен. Учить людей надо. И, решая текущие вопросы, готовиться к тому, что нас ждет в ближайшем будущем. Мы, например, на базе образцовой колонии регулярно проводим сборы с командирами подразделений и специалистами ИТСО. Растет их деловая квалификация, в то же время они видят, что будет внедрено в течение 3—5 лет.

К сожалению, не всегда нашу совместную работу на перспективу можно признать удачной. Вот УИТУ имеет подробный план развития производственно-технической базы колоний. А надо бы познакомиться с этим планом и нас. Ведь охранять объекты будем мы, и уже сегодня следовало бы ду-



Полковник внутренней службы А. М. Шерко: Длительные деловые контакты очень часто перерастают в дружбу.



Подполковник В. Е. Копылаш: Кто же против этого! Лишь бы дружба не приводила к сомнительного рода сделкам.

мать, как это сделать лучше, экономнее. Есть у нас еще мелкие и нерентабельные производственные зоны. Плюс несовершенство деловых отношений, о которых я говорил. Все это может привести и порой приводит — подчеркну свою предыдущую мысль — к распылению сил и средств, к служебной перегрузке.

Зависимость здесь, как известно, прямая. Не оборудовал вовремя объект новыми эффективными средствами — не перевел его на охрану способом оперативного дежурства. А значит, не высвободил какое-то число военнослужащих для охраны новых объектов, для обучения, значит, солдаты там по-прежнему несут службу на постовых вышках. Нет, никаких компромиссов в ущерб надежности охраны и нормальных условий для выполнения задач боевой службы быть не может.

Первый обмен мнениями... О чем он говорит? Прежде всего о том, что совместная работа требует точного согласования цели, места и времени действий различных сил и средств. Это одна из объективных закономерностей. Она обуславливается необходимостью использовать в полной мере наиболее эффективные стороны взаимодействующих организаций, дополнять возможности друг друга.

Укрепление режима — забота общая

Наиболее сложный и трудный участок работы с осужденными — поддержание режима на должном уровне. Подчеркивая эту мысль, участники «круглого стола» отмечали, что здесь интересы трех взаимодействующих сторон особенно тесно переплетаются и находят наиболее конкретное выражение.

Григорий Ильич Пикман, представитель хозоргана: Наши отношения строятся на деловой основе, исходят из государственных интересов, развиваются вполне нормально. Это ни у кого не вызывает сомнения. Но мы, наверное, собрались не для того, чтобы хвалить друг друга. И потому правильно здесь делается упор на нерешенном. Я бы хотел сказать, что несогласованность порой начинается с заключения договора. В нем иногда неравноценно и даже неконкретно определяются обязанности сторон.

Что меня волнует? Прежде всего продолжительность рабочего дня. Не до конца изжиты случаи преждевременного съема осужденных с производственных объектов, задержки с разводом. И потом производительность труда отбывающих наказание. В целом она не вызывает озабоченности (как я знаю, средний ее рост по УИТУ составляет 6,7 процента в год), но если сравнить, ее на объектах ИТУ и объектах хозоргана, то разница получится существенная и не в нашу пользу.

А. М. Шерко: Причин тут несколько. Многие для повышения производительности труда могут и должны сделать хозяйственники, в частности, везде наладить ритмичную работу, обеспечить осужденных в полном объеме строительными материалами, инструментом. Ибо когда есть простои, когда работающие вынуждены устраивать частые и длительные перекуры, мы не только несем большие экономические потери, но и сразу же возрастают нарушения режима, падает заинтересованность. Связь между организацией производства и поведением отбывающих наказание, их отношением к труду самая непосредственная.

Г. И. Пикман: Безусловно.

А. М. Шерко: Думається, тут еще много значит деловые встречи руководящих работников различных категорий. Нам надо чаще собираться, как на уровне: начальник колонии — директор предприятия — командир подразделения, так и в среднем звене: начальник отряда — мастер. Как раз вза-

имдействие в этом звене недостаточно четко отрегулировано.

Подполковник внутренней службы Василий Илларионович Казаков, начальник ИТК: Верная мысль. Важно, чтобы каждый из нас налаживал контакты по своей линии, добросовестно относился к делу. Тогда никаких неурядиц не будет. Как у нас строятся взаимоотношения? Заместитель командира подразделения по службе контролеров контактирует с моим заместителем по режиму, а заместитель по политчасти — с заместителем по политико-воспитательной работе. По вопросам торговли, по медицинскому обслуживанию также налажены контакты с соответствующими товарищами. Иначе говоря, все службы связаны напрямую. А когда что-то не могут решить, то идут ко мне или командиру батальона. И, должен сказать, какого-то недопонимания, несогласованности теперь нет.

Г. И. Пикман: Мы ушли немного в сторону от моего вопроса. Я говорил о повышении производительности труда. И если мы здесь не добились еще желаемого результата, то, наверное, потому, что не гибко применяются формы поощрения. Мы внесли некоторые предложения, но они почему-то не находят отклика.

В. И. Казаков: Ваши предложения, Григорий Ильич, идут вразрез с требованиями исправительно-трудового кодекса. Надо строго и точно выполнять все законоположения, касающиеся осужденных. Ибо как ущемление их прав, так и предоставление им непредусмотренных льгот есть нарушение социалистической законности. К тому же у нас достаточно законных мер поощрения и принуждения, способствующих высокопроизводительной работе. Что касается разницы в фактической отдаче от труда осужденных, то она объясняется просто. У нас не только начальствующий состав ИТК и контролеры поддерживают трудовую дисциплину отбывающих наказание, заботятся об укреплении режима, но и обязательно, как это предусмотрено, инженеры, техники. Каждый мастер закреплен за группой осужденных, которых он хорошо знает, и, естественно, может на них повлиять. При необходимости

он сделает такое же внушение нарушителю, как это сделал бы я, начальник колонии. Основной недостаток производственного аппарата хозоргана как раз в том и состоит, что он держится как бы на расстоянии от осужденных. А коль уж эти специалисты занимаются организацией труда осужденных, им надлежит активно укреплять среди них дисциплину и выполнять (хотя бы они того или нет) определенные воспитательные функции.

Г. И. Пикман: Но ведь есть разница между стройкой и цехом. Там большая территория, а здесь все на виду.

В. И. Казаков: Понимаю. Мы тоже ведем строительство (масштабы, конечно, меньше ваших), но и там добились высокой производительности труда. Опять-таки, повторю, потому, что наш мастер, бригадир отвечает и за организацию работы, и за поддержание режима.

Майор внутренней службы Евгений Витальевич Юдин, заместитель начальника ИТК: Укрепление режима — дело, безусловно, всех без исключения лиц, которые так или иначе вступают в необходимый контакт с осужденными. Только эту работу надо всесторонне продумать, наладить и направлять. Мы с командиром роты составили план совместных мероприятий. Затем провели собрание всех сотрудников ИТК, включая и инженерно-технический персонал, обратили внимание на недопущение педозволенных связей с осужденными, нарушений социалистической законности.

Разработаны графики дежурства начальствующего состава колонии и сотрудников производственного аппарата в промышленных зонах. Активно используются также члены СВП, которые следят за соблюдением осужденными правил внутреннего распорядка. Регулярный обход цехов и участков по определенным маршрутам делают парные наряды контролеров или вместе с ДПНК. Заведен журнал учета местонахождения отбывающих наказание. В нем через каждые час-два делается соответствующая отметка. Раньше выявлялось немало лиц, которые часто беспричинно покидали рабочие места и были склонны к нарушению режима. Теперь таких единицы.



Подполковник В. И. Капшай: Администрация ИТК проявляет истинную заботу о личном составе.

Майор внутренней службы Е. В. Юдин: Действительно, для несения боевой службы созданы все условия.



СЛУЖИМ РЯДОМ...

Надежно работают инженерно-технические средства на объекте, который охраняет подразделение старшего лейтенанта А. Полозова. В этом немалую роль играют ежемесячные совместные проверки состояния ИТСО. Выявленные комиссионным путем недостатки оперативно и качественно устраняются взаимными усилиями специалистов роты и работников ИТК.

Беседа с личным составом роты о взаимодействии лиц войсковых нарядов с администрацией колонии, капитан внутренней службы Ф. Спиридонов особо отметил прапорщиков Ф. Шелюхина и Н. Летошенко, которые при исполнении своих обязанностей умело контактируют с ДПНК. Эти контакты способствуют повышению надежности охраны объекта, укреплению режима содержания осужденных.

В классе боевой службы этого подразделения оборудован уголок запрещенных предметов, с помощью которых осужденные пытались осуществить побег. Своеобразная коллекция используется для воспитания у воинов высокой бдительности и служебного мастерства. В создании этого уголка участвовали сотрудники исправительно-трудового учреждения и лейтенант Н. Типсин.

Строго по уставу действовал на посту часовой рядовой Р. Жадыгеров, когда двое осужденных, воспользовавшись ненастной погодой, пытались совершить побег. Злоумышленники были задержаны им в момент преодоления линии охраны. Командир поощрил солдата за бдительность. Во время чествования отличившегося начальник колонии вручил ему памятный подарок.

В журнале «На боевом посту» № 5 был помещен эскиз оборудования места для заряджания и разряджания оружия.

— А почему бы и нам не сделать так же! — обратился командир роты к начальнику колонии майору внутренней службы В. Низовских. — Умельцы у нас найдутся. Раздобыть бы только строительный материал.

На другой же день все необходимое было выделено. С таким же пониманием отнесся начальник колонии и к просьбе помочь в переоборудовании караульного помещения. Сейчас оно — одно из лучших в части.

Часовой КПП рядовой Ф. Абдулаев при осмотре транспорта обнаружил и изъял патроны от ружья.

— Надо проинформировать ДПНК, — решил помощник начальника караула ефрейтор В. Скобелин, — ведь боеприпасы кому-то предназначались.

Предположение подтвердилось: через несколько часов при обыске на производственном объекте было обнаружено ружье. Удалось установить и его хозяина, вынашивавшего коварный замысел.

Николай Тимофеевич Корякин, представитель хозоргана: Хороший опыт. Вот и нам хотелось бы, чтобы на строительных площадках чаще бывали начальники отрядов, больше интересовались, как трудятся их подопечные. А то они порой стоят как бы в стороне от производства.

В. И. Казаков: С этим нельзя не согласиться. Но большую роль в надзоре играют и контролеры. Эту службу надо укреплять, заботиться о качественном составе военнослужащих данной категории, определить оптимальное их число.

Г. И. Пикман: Нужна система контроля. Иначе сколько бы контролеров не поставили — все равно будет мало.

Е. В. Юдин: Так я и говорю о такой системе. Она включает регулярность и строгую последовательность наблюдения за поведением осужденных, использование техники в надзоре, совместный с офицерами подразделения контроль на базе единых графиков, оперативное реагирование на сигналы войсковых нарядов, обмен информацией. Последнее обстоятельство наиболее важно. Если налажен деловой контакт с работниками, отвечающими за режим, то надзор будет осуществляться гибко. Мы станем чаще бывать там, где вероятнее всего могут произойти нарушения режима, и в тех бригадах, где неблагоприятно с дисциплиной. Детальное знание обстановки — вот что лежит в основе профилактики.

В. И. Казаков: Говоря о контролерах, я имел в виду прежде всего молодых. Некоторые из них проявляют робость, неуверенно действуют при осложнении обстановки, слепо придерживаются инструкции.

В. Е. Копылаш: Инструкция для того и пишется, чтобы ее точно выполнять.

В. И. Казаков: Но она не отрицает творческого подхода к делу.

Е. В. Юдин: Творчество неразрывно с мастерством. Опытные контролеры досконально знают объект, не ждут подсказки, действуют инициативно. И работать с ними легко, и эффективность их труда высокая. А молодых надо учить. У нас они все закреплены за «своим» ДПНК и стажируются под его руководством четыре-пять недель. Он практически учит их формам и методам надзора, обращает внимание на мелочи. Затем дней тридцать — детальный контроль. Через два — три месяца, таким образом, получается более или менее ценный работник.

Подполковник В. И. Капшай, командир батальона: Не только контролеры, но и весь личный состав подразделений не может безучастно относиться к нарушениям трудовой дисциплины, неполадкам на производстве. Мы своевременно информируем руководство ИТК о замеченных упущениях. По ним, как правило, безотлагательно принимаются эффективные меры. Заинтересованно рассматриваются и все наши предложения. Чтобы обеспечить установленную продолжительность рабочего дня, мы максимально уплотнили все операции развода, просчета осужденных, посадки на машины и т. д. Съем с работы происходит только по распоряжению представителя администрации.

ИТК. Кроме того, на объектах существует общий распорядок дня для рабочих, которые там трудятся, и осужденных. В частности введено единое время обеда. В одной из колоний действует оперативный штаб, который незамедлительно устраняет всякого рода неувязки производственного характера. В него входят начальник ИТК и секретарь партийной организации, командир роты, председатель комитета профсоюза. Мы считаем этот опыт весьма положительным.

Участники «круглого стола» очень четко проследили связь между трудом и поведением осужденных: чем прочнее дисциплина, тем организованнее и эффективнее работа. Поэтому повышение надежности охраны, укрепление режима, усиление надзора, твердое поддержание распорядка дня — это не какая-то побочная проблема, а самостоятельная и очень важная задача. Организация взаимодействия в этой области имеет особое значение.

Спор у ворот КПП

Так в шутку назвал разговор о совершенствовании пропускной системы на охраняемых объектах один из участников беседы за «круглым столом». Проблема же вовсе не шуточная. Необходимо совместить в действиях людей, обслуживающих контрольно-пропускные пункты, две противоположные тенденции — быстроту осмотра транспортных средств и его высокое качество, чтобы, с одной стороны, избежать сверхнормативных задержек машин, с другой — полностью исключить побег осужденных через КПП и провоз на объект запрещенных предметов. А совместить это не так-то просто.

Василий Алексеевич Хабаров, представитель хозоргана: Согласен, трудности есть. Но делать что-то надо. Ведь машины порой простанавливают у ворот КПП до 30 минут. Я не хочу обобщать, но анализ, который мы провели, говорит: пропускная система на некоторых наших объектах пока не отвечает режиму экономии рабочего времени.

В. Е. Копылаш: Если речь идет о необоснованных простоях, то я должен сказать: такие случаи у нас единичны. И мы строго спрашиваем с тех, кто их допустил. В целом личный состав, несущий службу на КПП, добросовестно относится к порученному делу. Но вопрос, поставленный Василием Алексеевичем, не снимается. Интенсивность движения транспорта через контрольно-пропускные пункты увеличивается с каждым днем. И машины теперь пошли не какие-нибудь, а «Ураганы», МАЗы, КРАЗы. Нагрузка на часовых КПП возрос-

...И ОТДЫХАЕМ ВМЕСТЕ

В день чествования передовиков социалистического соревнования много теплых слов говорилось в адрес прапорщиков М. Доминского, В. Римера и других. О них рассказывали также специальные выпуски боевых листов, «мопний», выписки из служебных карточек о полученных поощрениях за добросовестную службу. Затем состоялся совместный концерт участников художественной самодеятельности подразделения и ИТК.

В один из воскресных дней проходили увлекательные соревнования рыбаков и охотников — членов местного спортивного общества из числа прапорщиков, сверхсрочнослужащих, офицеров роты и работников колонии. Самым добычливым рыбаком на этот раз оказался старший лейтенант В. Петренко. А у охотников успех сопутствовал майору внутренней службы Д. Ларионову. Подобные соревнования стали здесь традицией.

Рядом с территорией военного городка и штабом колонии пустовал большой участок земли. Да и вид он имел довольно неприглядный.

— Давайте разобьем здесь сквер, — подав идею секретарь комсомольской организации младший сержант А. Отзыв. Предложение понравилось всем. Поддержали его и комсомольцы — сотрудники ИТК. Дружно, с энтузиазмом работала молодежь на субботниках и воскресниках. И пустыря не стало. На его месте за аккуратным заборчиком ровными шеренгами выстроились деревья сквера, который теперь называют молодежным.

Желанный гость в подразделении — бывший фронтовик майор внутренней службы Р. Нохрина. С большим вниманием слушают воины воспоминания Нохрина о Великой Отечественной войне. Он рассказывает о том, как учреждение выполняет производственные планы, информирует об оперативной обстановке, делится опытом работы с осужденными.

Большую заботу о быте военнослужащих проявляет начальник колонии майор внутренней службы К. Федоров. При его содействии, например, начато строительство благоустроенного общежития для молодоженов и холостяков. Ввод его в эксплуатацию позволит значительно улучшить жилищные условия многим прапорщикам и сверхсрочнослужащим роты.

Тепло встречают сотрудники колонии и члены их семей концерты самодеятельных артистов подразделения, где заместителем командира по политической части лейтенант В. Пухтинов. В подборе репертуара, составлении программ концертов активное участие принимают коммунисты — руководители колонии. Они помогли приобрести музыкальные инструменты для солдатского ансамбля.

ла невероятно... Я думаю, их работа заслуживает отдельного рассмотрения, притом конкретно по каждому объекту и каждому КПП, с выездом туда представителей трех взаимодействующих сторон. Решение проблемы, мне представляется, должно быть комплексным.

А. М. Шерко: В частности, на напряженных КПП нужны так называемые агенты по сопровождению транспорта. Хозорган не всегда думает об этом.

Г. И. Пикман: У нас они есть. Но что-то я не заметил, чтобы это сколько-нибудь заметно оживило пропускную систему.

А. М. Шерко: Потому что пока наблюдается упрощенный подход к делу. Действительно, кое-где ввели двух-трех сопровождающих и думают, что проблему решили. Нужен же точный расчет: сколько требуется агентов на том или ином КПП с учетом интенсивности движения транспорта, особенностей погрузочно-разгрузочных работ, максимально допустимого времени на осмотр каждой машины...

В. Е. Копылаш: Кстати, а каким по вашему мнению должно быть это время?

А. М. Шерко: Три минуты. Возможны небольшие коррективы в сторону увеличения, исходя из степени сложности машин для осмотра. Так вот это самое время непременно следует учитывать при определении числа агентов. И потом их кандидатуры надо согласовывать с нами, со штабом части, чтобы мы им доверяли. Ведь у них работа особого рода, связанная с охраной объекта. А пока что среди них есть люди с низким чувством ответственности.

В. Е. Копылаш: Да, я встречал таких товарищей, и не только среди агентов сопровождения машин, но и среди шоферов. Однажды часовой КПП обратился к одному из них: «Почему вы не открыли капот, не выдвинули сиденье?» А тот ответил: «Ты приставлен к этому, вот и выполняй свои обязанности, а мое дело — сторона». Думаю, что в стороне никто оставаться не должен, тем более что вопрос о пропускной системе стоит так остро. Вы представьте себе, у нас есть контрольно-пропускные пункты, где за смену проходит очень много

машин. И вот солдат должен столько же раз вручную открывать и закрывать ворота, шлагбаум, проделывать другие операции по проверке транспорта, предусмотренные инструкцией. Нагрузка колоссальная. Так что пусть шоферы выполняют свои обязанности и готовят автомобиль к осмотру. Этим мы облегчим труд часового КПП, да и время будет сэкономлено.

В. И. Казаков: Я хочу продолжить мысль Василия Евдокимовича. Правильно он ставит вопрос. Имеются еще КПП, примитивно оборудованные, где вся надежда на мускульную силу. Такие и у нас были 4—5 лет назад. И машины стояли у ворот не по полчаса, а по целому дню. Потому что, как бы мы ни говорили, факт остается фактом: проверка машин требует много времени и внимания, особой сноровки. Тем более, когда они идут сплошным потоком. Если бы пропускной режим остался на том примитивном уровне и сегодня, то нам пришлось бы построить 3—4 новых КПП и во столько же раз увеличить количество охраны. Однако все равно транспорт протаскивал бы.

В. А. Хабаров: Как же вы вышли из положения?

В. И. Казаков: Мы поставили кран БКСМ-14, который грузит и спускает продукцию, а также переносит ее с одной стороны ограждения объекта на другую. Этим обеспечивается полная изоляция осужденных — шоферы уже не пропускаются в зону. Упростился контроль: всего один прапорщик следит за перемещением грузов и вполне с этим справляется. Как видим, повысилась надежность пропускной системы, вырос экономический эффект.

Г. И. Пикман: Любопытные детали.

В. И. Казаков: Я повторяю, мы ликвидировали всякие простои, хотя грузопоток у нас значительно больше, чем на любом другом строительном объекте. Только пиломатериалов мы перерабатываем до 2000 комплектов в месяц, да металла до 30 тонн в сутки. А сколько готовой продукции вывозим!

В. И. Капшай: Метод, предложенный Василием Илларионовичем Казаковым,



Полковник внутренней службы **В. И. Казаков:** Мы поставили кран ДКСМ-14, который переносит продукцию с одной стороны ограждения на другую.

Г. И. Пикман: Любопытные детали.

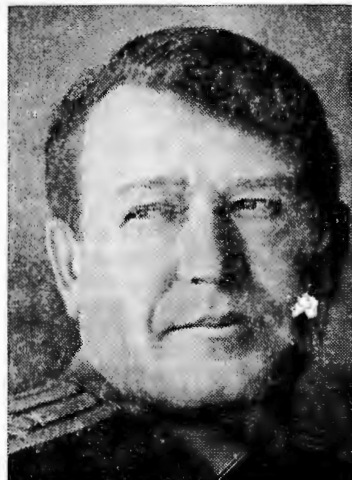

нашел применение на многих объектах. Хотя, конечно, он не единственный, способствующий совершенствованию пропускной системы. В одной из ИТК, например, на КПП имеется специально отгороженная площадка для осмотра машин, или, как мы ее называем, шлюз. Там не надо применять физическую силу. Нажал на кнопку — и за 15 секунд открываются ворота, за 18 — закрываются. Вот Евгений Витальевич Юдин, наверное, расскажет об этом подробнее.

Е. В. Юдин: Действительно, шлюз и механизированные ворота во многом ускорили пропуск машин. Внутри шлюза есть смотровые ямы, что помогает более тщательно проверять нижнюю часть транспортных средств. Оборудованы смотровые мостики и трапы для использования служебной собаки при досмотре. Шлюз теплый, отопление калориферное. Летом подается холодный воздух. Для вентиляции помещения сделаны продувные окна, специальные направляющие жалюзи. Шлюз оснащен громкоговорящей связью с ДПНК, начальником караула, операторской. В любое время часовой КПП может вызвать помощь, выяснить какой-то непонятный вопрос. Службу нести легко и удобно. Времени на осмотр транспорта, по нашим наблюдениям, тратится примерно в два раза меньше, чем на необорудованных КПП, и солдат не так быстро устает.

В. И. Капшай: Здесь администрация ИТК проявляет истинную заботу о личном составе, о создании нормальных условий для несения боевой службы.

Е. В. Юдин: Если уж зашла об этом речь, то добавлю: постовые вышки у нас имеют обзор не только боковой, но и верхней. Поэтому если осужденный появится на крыше здания или где-нибудь в окне, часовой его сразу заметит. В наиболее уязвимых для перебросов запрещенных предметов местах поставлены сетки-улавливатели.

Но вернусь к КПП. Мы не пропускаем на объект водителей, ни своих, ни хозоргана. Машинны на погрузку, разгрузку и обратно к КПП подают специально подобранные отгонщики. Благодаря этому мы свели на нет нежелательные контакты осужденных, теперь в зону не попадает неполюженное, снизилось количество нарушений режима.

В. И. Капшай: Мысль Евгения Витальевича еще раз убеждает нас в том, что сообра мы многое можем сделать, решить трудные проблемы. Мне тоже хотелось бы привести подобный пример. Есть у нас очень сложный объект «Водозабор». Были там в прошлом и задержки транспорта, и производственное задание не всегда выполнялось. Но однажды перед личным составом выступил председатель исполкома горсовета депутатов трудящихся. Он рассказал, какое значение имеет это строительство для снабжения города водой, внес целый ряд предложений с целью улучшения дела. Потом аналогичные беседы провели управляющий строительным трестом, инженеры, мастера. Солдаты почувствова-

ли себя причастными к труду коллектива строителей, откровенно радовались его успехам, искренне переживали неудачи. Было замечено, что после этих выступлений часовые КПП значительно четче стали нести службу — они теперь хорошо знают, что от их сноровки и мастерства зависит своевременное решение проблемы снабжения водой города. Все с высоким чувством ответственности относятся к своим обязанностям.

В. Е. Копылаш: Но вы осуществили еще и большие организационные меры.

В. И. Капшай: Это правильно. Прежде всего пересмотрели состав часовых КПП. Назначили на этот пост самых дисциплинированных воинов. Обратили внимание на их подготовку: стали проводить регулярные тренировки солдат в осмотре машин, уточнили его методику исходя из типа автомобилей. Восемь человек выделили для сопровождения транспорта. Усилили контроль за их службой. На этом КПП сейчас несут службу настоящие мастера своего дела. Транспорт у них ни минуты не простаивает. А самое главное — воины являют собой образец бдительности. При них никто даже не пытается провезти недопозволенное в охраняемую зону... Вот уже больше года функционирует этот объект в очень напряженном ритме. Но мы не получили ни одного замечания.

В. Е. Копылаш: А как обстоят дела на на объекте железобетонных изделий?

В. И. Капшай: Там перед нами поставлена непростая задача — организовать службу КПП в пятиминутном режиме. Мы составили график: когда какая машина идет, кто и как ее осматривает. Здесь сказался наш опыт, приобретенный на «Водозаборе». Но неувязки есть, правда, не по нашей вине. Когда директор предприятия подписывал график, то предупредил, чтобы без его разрешения транспорт не выпускали. И вот машины подъехали, разрешения нет — образовался затор. А потом пришло разрешение и начали торопить со всех сторон: «Давай, давай». Но войти в график уже не просто. Мы и так уплотнили все операции осмотра до предела. На снижение качества службы мы пойти не можем.

В. Е. Копылаш: Виктор Иосифович говорил о большой сложности службы на КПП и ее высокой ответственности. В связи с этим я хотел бы обратить внимание участников «круглого стола» на одно обстоятельство. Благодаря широкому внедрению инженерно-технических средств в охрану объектов мы надежно перекрыли их периметры. Естественно, увеличилось количество попыток к побегу через КПП. Это все-таки ворота объекта. Так что контрольно-пропускные пункты — «горячие» участки службы. Об этом надо помнить всегда и всем.

Если обобщить все высказывания, то можно заключить: каждая из взаимодействующих сторон — подразделение, ИТК и хозорган — имеет на КПП свою точку приложения сил. И что важно, как только одна сторона забывает свои обязанности, начинается сбой в работе другой.

Повышение эффективности и четкости в деятельности контрольно-пропускных пунктов — веление времени. И смотреть на эту проблему надо с высоты сегодняшнего дня, а решать современными методами. Сюда можно отнести последние достижения в оборудовании КПП, образцовую организацию дела, широкое применение технических средств проверки транспорта, наивысший уровень мастерства личного состава, улучшение воспитательной работы, быстрое распространение передового опыта.

Видеть перспективу

Большое влияние на производственную и служебно-боевую деятельность УИТУ и части оказывает тесное взаимодействие партийных и комсомольских организаций, политотдела части и политаппарата ИТУ УВД. И здесь возникает комплекс вопросов, связанных с дальнейшим повышением качества и эффективности партийно-политической работы, вопросов, вытекающих из решений XXV съезда КПСС. Во исполнение этих решений Политуправлением внутренних войск, политотделами ГУИТУ и ГУЛИТУ разработан план совместных партийно-политических мероприятий, который утвержден Министром внутренних дел. И, естественно, первый разговор — о ходе выполнения этого плана в части и УИТУ.

Подполковник Николай Иванович Близняков, начальник политотдела части: В развитие этих указаний мы составили совместный с политчастью ИТУ УВД план, более детальный, с учетом наших условий. В нем намечена конкретная программа деятельности коммунистов, выполнение которой позволит успешно решать многие вопросы, волнующие и нас, и администрацию колоний. В частности, нуждаются в дальнейшем совершенствовании обучение и воспитание личного состава, его бытоустройство, упорядочение служебной нагрузки, укрепление режима содержания осужденных и т. д. Уже многие пункты плана реализованы. Отлично, что наши контакты теперь приобретают все более деловой характер.

Капитан внутренней службы Геннадий Георгиевич Колбин, секретарь партбюро ИТК: Позволю себе небольшое добавление: в этом году мы провели два совместных партийных собрания, на которых обсуждали задачи коммунистов по оборудованию объектов инженерно-техническими средствами, состояние обучения и воспитания контролеров. Многие из намеченного претворено в жизнь. Я подтверждаю вашу мысль, Николай Иванович?

Н. И. Близняков: Да, мы говорим об одном и том же: во взаимодействии есть четкая система. В практику нашей совместной работы прочно вошли регулярные встречи и совещания руководящего состава, участие в работе партийных и комсомольских организаций ИТК и подразделений, подведение итогов за месяц, квартал и полугодие, обмен информацией, шефство опытных политработников над молодыми, помощь в оформлении наглядной агитации, в пропагандистской работе.

СЛУЖИМ РЯДОМ И ОТДЫХАЕМ ВМЕСТЕ

На совместном собрании коммунистов роты и ИТК по предложению члена КПСС капитана В. Козлова были обсуждены меры, направленные на недопущение перебросов на охраняемые объекты. Во исполнение постановления партийного собрания теперь в выходные и праздничные дни с внешней стороны объекта офицерами подразделения и сотрудниками колонии ведется патрулирование. Число перебросов заметно сократилось.

Всегда с большим вниманием слушают войны выступления этого человека. Нелегкой и героической была его юность. Во время Великой Отечественной войны он командовал батальоном. Пятью орденами и многими медалями отмечены его боевые заслуги.

Майор внутренней службы Алексей Павлович Шабалин выступает перед личным составом с лекциями, проводит беседы на правовые темы.

Многие офицеры подразделения, которым командует майор Б. Левенец, активно помогают администрации ИТК в организации учебы, политико-воспитательной работы. Так, старший лейтенант В. Парубец нередко проводит с офицерами колонии занятия по огневой подготовке.

Сразу несколько семей военнослужащих подразделения и сотрудников колонии справились новоселье в новом доме, построенном на долевых началах. Квартиры получили прапорщик В. Кауров, сержант сверхсрочной службы В. Журов, капитан внутренней службы В. Онуфриев и другие.

Хороший подарок преподнес войнам майор внутренней службы Ю. Онучин: от имени начальника исправительно-трудового учреждения он передал подразделению несколько десятков томов политической и художественной литературы. Кстати сказать, книжки из солдатской библиотеки пользуются и сотрудники ИТК. Они также охотно участвуют в проводимых в роте читательских конференциях.

Комсомольцы подразделения, где секретарем бюро ВЛКСМ рядовой В. Москалев, решили оборудовать рядом с казармой спортивный комплекс. Реализовать задумку им помогли сотрудники колонии. В настоящее время созданы хорошие условия для соревнований. Как результат — абсолютное большинство воинов успешно сдали нормы ВСК, улучшили физическую подготовку и многие работники исправительно-трудовой колонии.

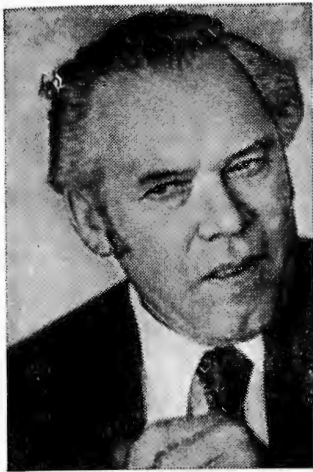

Подполковник Н. И. Близняков: В ряде мест у нас сложились, прямо скажем, дружеские отношения с хозорганом.

Н. Т. Корякин: Что верно, то верно.

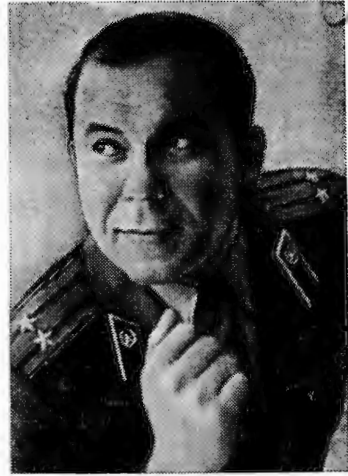

Сособенно хотелось бы выделить совместные целевые выезды. Недавно комплексная группа работников УИТУ и офицеров управления части в течение десяти дней изучала состояние режима содержания осужденных и воспитательной работы с контролерами в колонии и подразделении. Она вскрыла ряд серьезных недостатков. На месте помогла устранить их. По итогам работы был подготовлен обзор, который изучен офицерами подразделений и начальствующим составом ИТУ.

А. М. Шерко: Хороший пример тесного взаимодействия.

Н. И. Близняков: Безусловно. Думается, что политотделу части и политаппарату УИТУ надо практиковать такие выезды и по вопросам партийно-политической работы, чтобы помочь нашим товарищам на местах улучшить воспитание личного состава, сотрудников ИТК, осужденных. Когда мы работаем только в составе комплексных групп, у нас порой не хватает времени глубоко вникнуть в свои дела.

Старший лейтенант Николай Иванович Лысый, заместитель командира батальона по политчасти: Заслуживает внимания, на мой взгляд, и такая форма нашего общения, как совместные семинары заместителей командиров подразделений по политчасти и заместителей начальников ИТК по политико-воспитательной работе, секретарей партийных и комсомольских организаций...

В. Е. Копылаш: По примеру совместных сборов заместителей начальников колоний по режиму и заместителей командиров рот по контролерской службе.

Н. И. Лысый: Совершенно верно. И пусть такие мероприятия будут нечастыми и непродолжительными по времени, но они необходимы. Нас, я имею в виду работников на местах, надо учить формам и методам взаимодействия.

Н. И. Близняков: В целесообразности этого убеждает наш небольшой опыт. Где мы бывали, где учили людей взаимным контактам, там и дела хорошо идут. Притом как в колонии, так и в роте. Хотелось бы отметить, например, тесные деловые отноше-

ния майора внутренней службы Онучина и лейтенанта Пухтинова. Здесь практикуется совместное чествование отличников боевой службы, боевой и политической подготовки и лучших сотрудников ИТК, общие воскресники по благоустройству территории, спортивные соревнования, имеется единый коллектив художественной самодеятельности.

Г. Г. Колбин: Тесное сотрудничество установилось и у нас. Члены партийного бюро ИТК регулярно проводят беседы в роте на правовые темы, разъясняют задачи, стоящие перед коллективом, информируют об обстановке. По итогам социалистического соревнования издается приказ начальника колонии, где отмечаются наиболее отличившиеся контролеры, часовые. Организуются встречи с интересными людьми, старыми коммунистами, участниками Великой Отечественной войны. Очень поучительно прошла читательская конференция по книге «Приказано заступить». Или вот тут говорили о советах воспитателей. Опытные контролеры входят в их состав. И польза от этого обоюдная: они оказывают положительное влияние на правонарушителей, проводят с активом из их числа необходимую работу, направленную на выполнение правил внутреннего распорядка, в то же время изучают настроения осужденных, выявляют их намерения. Мнения контролеров учитываются администрацией ИТК при формировании бригад и принятии других решений.

В. И. Капшай: Своим примером вы помогли мне вспомнить один в общем-то обычный эпизод из области делового сотрудничества. Однажды начальник ИТК майор внутренней службы Низовских присутствовал на совещании в министерстве. Как только приехал, сразу же пришел в роту, рассказал личному составу, о чем говорили на совещании, что его, как руководителя учреждения, беспокоит. И знаете, многие солдаты на обыденные, казалось бы, вещи стали смотреть другими глазами.

Н. И. Близняков: Каждая из взаимодействующих сторон, как правило, с понима-



Старший лейтенант Н. И. Лысый: Нас надо учить формам и методам взаимодействия.

Капитан внутренней службы Г. Г. Колбин: По итогам соревнования издается приказ начальника колонии, где отмечаются наиболее отличившиеся контролеры.



нием относится к нуждам другой. Поучительным в этом отношении является обоюдное решение вопроса о времени политических занятий. Известно, что это основная форма воспитания личного состава. Не так давно они проводились вечером, то есть после того, как уставшие солдаты возвращались со службы. Польза от такой учебы была, понятно, небольшая. Не сразу, не вдруг, но мы сумели договориться с хозорганом, с руководством большинства ИТК: они пересмотрели график работы осужденных, мы несколько перегруппировали силы и средства. Теперь занятия в основном проходят в утренние часы.

Е. В. Юдин: Раз уж речь зашла об учебе, то, надо сказать, положительные сдвиги отмечаются повсеместно. Стали регулярно проводиться совместные тренировки по планам действий. У нас в этом году уже было четыре таких занятия. Варианты отработывались разные, но везде придерживались одной методики: сначала доводились обстановка, возможный характер действий, выделяемые силы и средства, указывался порядок взаимной информации и связи, потом приступали к практической отработке вопроса. Пришлось внести кое-какие коррективы в планирующие документы, пересмотреть сигналы оповещения личного состава и сотрудников ИТК.

Г. Г. Колбин: Есть еще учебные фильмы по вопросам взаимодействия. Их тоже надо использовать.

Н. И. Близняков: Мы пока забыли третью взаимодействующую сторону — хозорган, а контакты с его партийными и комсомольскими организациями дают взаимную пользу. В ряде мест у нас сложились, прямо скажем, дружеские связи: практикуются обсуждение деловых вопросов, встречи с передовиками производства, обмен художественной самодеятельностью. Наши войны-комсомольцы шефствуют над школами, где учатся дети работников хозоргана, ведут различные кружки, участвуют в проведении игры «Зарница». В свою

очередь, пионеры и школьники — частые гости подразделений.

Н. Т. Корякин: Что верно, то верно. Дружба солдат с молодежью предприятий прочная. Она позволяет военнослужащим глубже понять свою ответственность за выполнение воинского долга, сопричастность к борьбе советских людей за претворение в жизнь решений XXV съезда КПСС. Наши же молодые рабочие лучше узнают воинскую жизнь, готовят себя к армейской службе. А вот связи наших партийных организаций и ИТУ, особенно в деле перевоспитания осужденных, оставляют желать лучшего. Наверное, можно было бы найти какую-то приемлемую форму. У нас есть для этого силы и возможности.

Н. И. Лысый: Вот уже много лет у нас существует добрая традиция — встречи руководителей колонии и хозоргана с молодыми солдатами, только что пришедшими с учебного пункта. Они рассказывают им о предстоящей службе, выпускаемой продукции, составе осужденных. Это, конечно, не единственное свидетельство крепнущего с каждым годом сотрудничества. Особенно хочется отметить наше взаимодействие в культурном и нравственном воспитании военнослужащих и работников ИТК: совместные посещения художественных выставок, просмотры кинофильмов, обсуждение прочитанных книг. Организуются спортивные соревнования по волейболу, футболу, городкам. Все это способствует сплочению наших коллективов. В настоящее время мы составили совместный план мероприятий по воспитанию личного состава роты и сотрудников колонии.

Н. И. Близняков: Да, мы рекомендовали иметь такие планы повсеместно. В центре внимания должны быть контролеры-прапорщики и сверхсрочнослужащие. Но кое-где ежедневная кропотливая работа подменяется шумихой. Есть элементы формализма. Контролеры — дитя двух нянек. Здесь наши интересы переплетаются особенно тес-

но. Но, странное дело, именно тут больше всего недостатков.

А. М. Шерко: Это правильно, мы еще не полностью выполняем требования некоторых приказов МВД, касающиеся подбора, обучения и воспитания контролеров, их бытоустройства. Правда, положительных примеров тоже немало, об этом уже говорили участники «круглого стола». Теперь осталось обобщить накопленный опыт и распространить его во всех ротах и колониях.

XXV съезд партии поставил рядом две проблемы — проблему эффективности и качества работы и проблему нравственного воспитания. Вот почему каждый выступающий так или иначе касался этой большой и важной темы, говорил об активной жизненной позиции, сознательном отношении к общественному долгу, о единстве слова и дела. Естественно, что для военнослужащих и работников ИТК все это должно стать повседневной нормой поведения.

Итак, определены узловые вопросы, высказаны предложения по существу дела, выработан общий взгляд на проблемы. Какие же выводы можно сделать из разговора за «круглым столом»!

Взаимодействие, совместная работа должны строиться на основе высокой ответственности каждого за решение поставленных задач, с учетом главным образом государственных, а не узковедомственных интересов. Офицеры подразделений, сотрудники ИТУ и хозоргана обязаны быть по-партийному принципиальными и взаимно требовательными. Между ними необходим более тесный, чем прежде, деловой союз. Таково веление времени.

Хорошо налаженные взаимоотношения — не самоцель, а одно из условий достижения успеха в повседневной производственной, воспитательной и служебно-боевой деятельности. Эффективное взаимодействие возможно тогда, когда есть взаимное понимание задач, личное общение руководителей организаций и подразделений, своевременная информация о делах, помощь друг другу при безусловном выполнении требований приказов, распоряжений и указаний вышестоящих инстанций. Вопросы взаимодействия занимают соответствующее место в планирующих документах каждой из сторон и в совместных планах основных мероприятий.

Взаимодействие необходимо на всех уровнях: от начальника УИТУ — командира части — руководителя хозоргана до начальника войскового наряда — представителя администрации ИТК на объекте. И чем ниже этот уровень, тем взаимосвязь более тесная, более конкретная и детальная. Во взаимодействии нет и не может быть мелочей. Отмечалось, что иногда наблюдается непродуманность, спешка в решении вопросов. Свой отпечаток на совместные дела порой накладывают даже личные, чисто психологические качества: черты характера, темперамент, воля и т. д. Но основная причина трудностей в организации и, главным образом, в осуществлении взаимодействия лежит в другой плоскости: повседневная практика выдвигает все новые и новые вопросы, которые в ряде случаев становятся проблемными. Ответ на них не лежит на поверхности. Отсюда вытекает необходимость непрерывного контроля вышестоящих взаимодействующих инстанций над нижестоящими, практической помощи в налаживании тесных деловых контактов, в совершенствовании стиля работы, неустанного поиска высокой эффективности взаимоотношений. Надо чаще анализировать их: что они дают, где и почему наблюдается разобщенность и разноречие, больше думать о том, как добиться общего успеха.

Участники «круглого стола» не упрощали стоящие проблемы, высказывая полную решимость их преодолеть. Выход из положения, подчеркивалось на встрече, подсказывает XXV съезд партии, отметивший огромное значение комплексной разработки возникающих проблем. В тесной взаимосвязи партийной, производственной и служебно-боевой деятельности — главный залог успешной, эффективной и высококачественной работы. Проблемы, которые касаются всех, и решать надо сообща, бок о бок. В то же время, как говорил в одном из своих выступлений Генеральный секретарь ЦК КПСС тов. Л. И. Брежнев, «в рамках своей компетенции каждая организация... обязана проявлять инициативу, не ожидая дополнительных указаний и не пытаясь перекладывать на других то, что ей положено делать самой».

Встреча «за круглым столом» — это лишь начало большого разговора о роли, значении и путях укрепления взаимодействия. Редакция благодарит всех, кто принял участие в беседе и в ее подготовке, и надеется, что на страницах журнала выступят по затронутым вопросам и другие товарищи, чей опыт работы в содружестве заслуживает внимания.

Материалы «круглого стола» подготовили
подполковник В. АСТАШИН,
старший лейтенант В. АФАНАСЬЕВ.

Фото лейтенанта внутренней службы Г. НЕЧАЕВА.

КОМАНДИР ВЗВОДА ПОЛУЧИЛ

Статья подполковника Б. Кочешкова «Решение командира», опубликованная в третьем номере журнала, побудила меня поделиться мыслями о планировании рабочего дня офицерами ротного звена, особенно командирами взводов. Все мы, наверное, встречались с такими лейтенантами, которым поначалу кажется, что сутки слишком малы, чтобы можно было качественно выполнять свои обязанности. И только со временем приходит опыт. Постепенно командир взвода учится планировать свой рабочий день так, что и обязанности выполняет хорошо, и находит час — другой для расширения кругозора, и отдыхает нормально.

На моих глазах умелыми организаторами службы стали многие офицеры, успешно прошедшие первую командирскую ступень. «Секрет» их достижений кроется именно в умении четко планировать рабочий день, экономить и целесообразно использовать каждую минуту служебного времени.

Для примера можно взять командира отличного взвода старшего лейтенанта А. Скорочкина. Понятно, что на одном из дней трудно полностью показать работу офицера, потому что все они взаимосвязаны и взаимозависимы. В то же время во взводе, где служит А. Скорочкин, есть определенная цикличность: одни сутки личный состав в карауле, вторые — на занятиях. Так что в планировании работы командира взвода можно проследить некоторое единообразие, при котором меняется содержание, а формы, порядок ее во многом повторяются.

Так вот, в предшествующие сутки, когда взвод старшего лейтенанта нес службу, офицер был назначен для проверки караула ночью. Прибыл он в подразделение к 12 часам. Позволив в караульное помещение

и убедившись, что на службе все в порядке, он стал готовиться к завтрашним занятиям: читал литературу, пособия, составлял конспекты.

В 15 часов командир роты капитан В. Епроноян, доводя свое решение на службу, кроме других вопросов, приказал ему проконтролировать выполнение распорядка дня в подразделении до начала занятий, затем провести их согласно расписанию, подготовить караул для охраны объекта и в назначенное время построить его на развод. Уяснив задачу, старший лейтенант рассчитал время и приступил к выработке своего решения на предстоящие сутки. Главное внимание в нем уделил организации боевой службы, подбору и расстановке личного состава на посты, контролю за выполнением обязанностей лицами караула. Определил по листу нарядов служебную нагрузку подчиненных, наметил состав смен караула и заступающих в суточный наряд. Каждому постарался выбрать такой пост, на котором он может принести максимум пользы, учел его подготовленность, моральные качества.

В самом начале своей службы командиром взвода Скорочкин иногда пренебрегал этим правилом, что и привело однажды к грубому нарушению в карауле. Теперь он принимает во внимание не только дисциплинированность того или иного военнослужащего, но и его боевую выучку, физическое развитие, склад характера, особенности постов и многое другое. На тропу наряда назначает людей выносливых, энергичных, легко переносящих различные трудности. Подчиненных, у которых ещё недостаточно опыта, ставит на посты, где бы они постоянно находились под контролем начальника караула, его помощника. Обязательно продумывает расстановку по сменам ком-

ЗАДАЧУ

сомольских активистов, отличников, опытных и молодых солдат.

Затем Скорочкин определил, как организовать занятия и индивидуальную воспитательную работу. Наметил, с кем побеседует лично, кому из сержантов поручит дополнительно позаниматься с отстающими.

После этого офицер заполнил постовую ведомость и доложил свое решение командиру роты. Вся работа заняла тридцать минут. Последующее время он готовился к инструктивному занятию. И думается, что поступил правильно. Старший лейтенант Скорочкин уже знал, кто на каком посту будет нести службу, а поэтому с учетом индивидуальных качеств наметил, на что обратить особое внимание при подготовке личного состава. При стабильной обстановке учебные вопросы инструктивных занятий командир роты планирует в расписании, в случае резкого ее изменения дает дополнительные указания. Конечно, это совсем не значит, что командир взвода не может при необходимости проявить инициативу и отработать некоторые приемы, нормы по своему усмотрению.

Офицер просмотрел соответствующие статьи Устава внутренних войск, продумал несколько вводных по действиям часовых и групп боевого расчета по различным сигналам, подобрал характерные примеры для подкрепления уставных требований. В заключение составил план подготовки караула и утвердил его у командира подразделения.

Поскольку к занятиям на завтра старший лейтенант Скорочкин уже подготовился, то он, как и было предписано решением командира роты, направился в караул. Убедился в соответствии наличия личного состава и вооружения данным поставленной задачей, в правильности за-

полнения служебных документов и выполнения графика несения службы. Вместе с начальником караула и одним караульным вышел на объект, удостоверился в исправности инженерно-технических средств. Офицер подменил часовых на тропе наряда, объявил им вводные и проверил действия по различным осложнениям обстановки. Затем он побывал у ДПНК, проверил службу наряда контролеров.

Возвратившись в караульное помещение, старший лейтенант сделал тщательный разбор действий часовых и караульных, огласил оценки, а потом поинтересовался, как несут службу часовые КПП и у пульта, побеседовал с некоторыми караульными и рассказал им о последних новостях.

Следует отметить, что, контролируя службу нарядов, командир взвода большое внимание уделяет изучению обстановки на объекте, сбору положительных примеров и своевременному выявлению и устранению недостатков. И если уж обнаружит какие-то недочеты или пробелы в знаниях и действиях подчиненных, то не уйдет из караульного помещения, пока не убедится, что все в порядке. Более того, у него уже вошло в практику, когда нет срочных дел, проводить все рабочее время вместе с личным составом непосредственно на боевой службе. Здесь он успевает побеседовать с сержантами и с активом, дать им задания на период, когда военнослужащие возвращаются в подразделение. Поэтому и задерживаться по вечерам в роте не бывает необходимости, кроме, конечно, случаев, когда он остается за командира роты и обязан участвовать в политико-воспитательных мероприятиях.

В 16.50 офицер доложил командиру роты о результатах проверки караула, своих наблюдениях и, утвердил личный план на следующие сутки. Во возвращении подчиненных из караула Скорочкин собрал взвод для подведения итогов. Оценив действия каждого и разобрав положительные примеры и недостатки, от-

меченные проверяющими, он дал слово начальнику караула и другим сержантам, доложившим о ходе выполнения обязательств теми, кто не был на боевой службе и выполнял другие обязанности. После этого объявил задачу взвода на следующие сутки. Конкретные указания сержантам дал после подведения итогов. Когда военнослужащие были привлечены к мероприятиям по плану политико-массовой работы роты, старший лейтенант мог отправиться домой. Вечером предстоял семейный поход в кинотеатр на новый фильм.

Утром, как было ему приказано, офицер пришел в подразделение за несколько минут до подъема. Не вмешиваясь в работу старшины роты, он наблюдал за выполнением распорядка дня и действиями подчиненных, которые затем вкратце разобрал на трехминутном совещании с сержантами, когда солдаты устраняли недостатки, обнаруженные на утреннем осмотре.

На политической подготовке у него присутствовал заместитель командира роты по политчасти. Особых претензий к руководителю он не высказывал. Да иначе не могло и быть. Офицер имеет хорошую домашнюю библиотеку, выписывает несколько газет и журналов. Постоянно следит за новостями по радио и телевидению. Поэтому, объясняя тот или иной материал, увязывает его с событиями в стране и за рубежом, с жизнью войск и подразделения. И личный состав всегда с интересом слушает его, добросовестно готовится к беседам, показывает отличные результаты. Остальные занятия прошли также на хорошем методическом уровне, интенсивно, с введением элементов состязательности.

Вторую половину дня старший лейтенант Скорочкин занимался подготовкой наряда. На инструктивных занятиях придерживается определенной последовательности. Она складывается из проверки наличия личного состава, его внешнего вида, из опроса военнослужащих о состоянии здоровья, доведения обстановки на объекте и расстановки солдат и сержантов по постам и сменам, решения вводных и организации соревно-

вания на боевой службе. Если тренировки планируются на объекте, то обязательно приглашаются все младшие специалисты, входящие в состав караула. При этом помощник начальника караула прибывает со служебной собакой.

Подробно рассказав об изменениях обстановки и на что в связи с этим обратить особое внимание, старший лейтенант объявил состав караула, назвал транспортные и технические средства, придаваемые наряду. Далее указал, что все солдаты действуют в роли караульного, заступающего на пост на тропе наряда. Поставил задачу. Убедившись, что подчиненные правильно уяснили ее, сразу перешел к отработке следующего элемента — зарядание и разрядание оружия. Устранив замеченные недостатки, офицер напомнил военнослужащим о важности неукоснительно выполнять уставные требования и строго соблюдать меры безопасности.

После этого офицер показал порядок приема поста. Обучаемые следили за его действиями. Командир взвода тут же объяснил, как должен поступить часовой на тропе наряда или караульный в случае обнаружения неисправностей в оборудовании объекта или следов на КСП. Затем, пока он делал частный разбор и отвечал на вопросы, специально подготовленный солдат обозначил несколько нарушений в запретной зоне. В ходе тренировки старший лейтенант и сержанты наблюдали за обучаемыми, от тех, кто допускал ошибки или невнимательность, требовали повторно осматривать участок. При необходимости разъясняли, в чем просчет.

В заключение офицер отработал нормативы по выходу к месту нарушения, обнаружению следов или причин срабатывания технических средств. Заканчивая инструктивное занятие, привел примеры умелых и решительных действий часовых в аналогичной обстановке.

Положительно то, что, готовя подчиненных к службе, офицер добивается от них глубокого понимания требований устава и особых обязанностей, умения самостоятельно при-



Уверенно действовали на занятиях подчиненные лейтенанта В. Камуркина. Особенно отличилось химизированное отделение, которое умело и в короткий срок провело разведку маршрута движения подразделения.

На снимке: подполковник Г. Румянцев ставит задачу командиру взвода лейтенанту В. Камуркину.

Фото Р. РЯЗАНОВА.

нимать решения. Сегодня он провел занятие на объекте, в следующий раз будет структурировать на макете или в служебном городке. Это исключает однообразие, а следовательно, повышает интерес у солдат, позволяет разносторонне рассматривать все учебные вопросы.

В установленном распорядком дня время старший лейтенант Скорочкин построил войсковой наряд на развод, и командир роты отдал приказ составу караула, в котором кратко поставил задачу на сутки, обратил внимание на необходимость тесного взаимодействия с контролерами, дежурным помощником начальника колонии и подразделением. Затем командир взвода вместе с войсковым нарядом прибыл на охраняемый объект и помог начальнику караула организовать боевую службу.

57
Как видим, второй рабочий день старшего лейтенанта Скорочкина закончился несколько позже. Да это и неудивительно. Сложны и объемны обязанности командира взвода. И трудно ограничить их выполнение каким-то раз и навсегда установленным временем. Согласно уставам он должен периодически подводить итоги службы и учебы, участвовать в политико-воспитательной работе, присутствовать при подъеме и на поверке, контролировать службу караула. Другое дело, что все эти мероприятия надо увязывать с планом подразделения, опираясь на помощь офицеров роты. Скажем, если в часы политико-массовой работы с личным составом занимается заместитель командира роты по политической части, то командир взвода может эти часы использовать для других нужд, в том числе и для отдыха. И мне кажется, что на большую служебную нагрузку сетуют только те командиры взводов, которые еще не умеют максимально использовать каждую минуту, порой распыляют свои силы, сразу берутся за решение многих вопросов. Вот и получается, молодой лейтенант вроде бы трудится в поте лица, не зная ни сна, ни отдыха, а отдача незначительная. «Управленческая и прежде всего плановая деятельность, — говорилось на XXV съезде КПСС, — должна быть нацелена на конечные народнохозяйственные результаты». Эти указания полностью относятся и к нам, офицерам. Поэтому важно научиться работать эффективно. И это не частное дело, а фундамент высокой боевой готовности подразделений и частей, надежной охраны объектов, отличной выучки солдат и крепкой воинской дисциплины. Думается, что широкий обмен мнениями на страницах журнала, как лучше планировать рабочий день офицерам ротного звена, принесет большую пользу всем выпускникам военных училищ.

Подполковник В. БУЛЫКИН.

Любимый город может спать спокойно

Вечером ритм жизни города замедляется. Нет дневной спешки, суеты, напряжения. На улицах загораются огни реклам. Редет поток автомобилей. Спокойно, не торопясь, идут люди: группами, парами, в одиночку. Горожане наслаждаются красотой, созданной их руками. И ничто не должно мешать их отдыху после трудового дня. Об этом как раз и заботится личный состав подразделения. Патрульные наряды всегда готовы пресечь любое нарушение правопорядка, а если понадобится — прийти на помощь. На маршрутах, которые они патрулируют, ни одно преступление не остается безнаказанным.

По итогам девятой пятилетки батальон, о котором идет речь, удостоился высокой награды. Представители местных органов власти, руководящие работники органов внутренних дел не раз отмечали эффективность действий войсковых нарядов, высокое качество выполнения ими задач. О том, как достигается успех, мы попросили рассказать командира батальона подполковника Д. А. Кирсанова.

— XXV съезд КПСС, — сказал он, — определил десятую пятилетку как пятилетку эффективности и качества. Для нас эти категории — вполне конкретные понятия, прежде всего связанные с ростом служебной активности личного состава. У большинства патрульных активность на службе высокая. Не всегда они кого-то задерживают, пресекают хулиганские проявления (это случается не каждый день), однако безучастны к окружающему: кому-то сделают замечание, предупредят, помогут в чем-то, ответят на вопрос гражданина, проявят чуткость и внимание к человеку. Но мы встречаемся и с такими фактами, когда люди и обязанности свои знают хорошо, и по маршруту ходят исправно, а результатов нет.

Почему же так получается? Вроде служат в одном звезде, и опыт равный, и условия выполнения задач сходные, а дела разные. Ответ прост: у них неодинаковая служебная активность. А она — основа патрульно-постовой службы. И суть ее известна: не ждать нарушителя, а настойчиво искать его.

Много факторов влияют на активность патрульных в наряде: их профессиональ-



Задача получена. Теперь все зависит от умелых действий сержанта А. Печурин и рядового А. Володина.

ные навыки, физическая подготовленность, морально-психологические качества... Я бы хотел выделить и социалистическое соревнование. Оно у нас проходит под лозунгом «сто войсковых нарядов — на отличном».

Конечно, в этом соревновании есть и свои недостатки. Например, возникает сомнение, не будет ли оно стимулировать стремление любой ценой получить высокую оценку за активность, то есть задерживать даже тех нарушителей общественного порядка, которых можно было просто предупредить. Это мы высказали подполковнику Кирсанову.

— Такой опасности можно избежать, — говорит он, — если тщательно анализировать действия каждого наряда и давать

мм принципиальную оценку, воспитывать у людей чувство высокой ответственности за дело, если хорошо знать подчиненных и постоянно контролировать их. Сравним, к примеру, двух сержантов — Сергея Екимова и Сергея Домницкого. Второй имеет в три раза меньше задержаний, чем первый. Может быть, он хуже подготовлен или не смел, пассивен, медлителен в действиях? Отнюдь нет. Наряд пользуется правом определять, кого следует доставить в опорный пункт милиции, а кому сделать замечание. Так вот, Домницкий умеет самым своим видом, словом упредить, остановить нарушителя. И получается, что у него задержанных вроде бы меньше, но они, как правило, из тех, кого никак нельзя «отпустить с миром». У Екимова же порой получается явный пережест. Естественно, он и проигрывает в соревновании.

То, что сержант Домницкий решителен и смел, как мы убедились, в подразделении знает каждый. Однажды он вместе с рядовым С. Никитиным задержал опасного преступника. Тот было притворился пьяным, еле ноги передвигал. Но потом вдруг вырвался и побежал. Да так скоро, как на стометровке. Но хватило его ненадолго. Не помогло и яростное сопротивление.

В подразделении таких людей, как Домницкий, беззаветно выполняющих свой долг, окружают почетом и уважением. Взять хотя бы ритуал чествования тех, кто выполнил сто задач по службе с оценкой «отлично». В этот день весь личный состав выстраивается на плацу. Играет оркестр. На трибуне почетные гости — представители местных органов власти, сотрудники милиции. О знаменательном событии в жизни сына заранее извещают родители, и некоторые из них приезжают в подразделение. Командир рассказывает о заслугах отличившегося. Затем объявляет приказ о поощрении.

Ритуал никого не оставляет равнодушным. Для многих это первое широкое признание их, пусть пока скромных, заслуг перед Родиной, признание, говорящее о значимости труда стража порядка. Не случайно многие из вчерашних солдат стали кадровыми работниками милиции.

Эффективность службы в основном определяется качеством ее организации, тесными связями с органами внутренних дел и общественностью, внимательным подбором личного состава на посты. Особенно много зависит от подготовки начальников войсковых нарядов. Вот что говорит начальник штаба батальона майор И. Глотов:

— Этой категории мы уделяем самое пристальное внимание. Тщательно подходим к отбору. Начинаем работу с изучения деловых, морально-политических и психологических качеств пополнения. Особенно активно она ведется в первые полгода, когда оцениваются возможности каждого, его характер, действия на постах, занятиях. Постоянно заслушиваем информацию командиров взводов и сержантов, проверяющих службу, начальников войсковых нарядов, в состав которых входят новички. Из числа лучших, дисциплинированных солдат,



Всегда бдителен на маршруте сержант В. Антонов. Вот и сейчас он внимательно слушает сообщение об обстановке в районе.

проявивших самостоятельность и умение, отбираем кандидатов.

Далее проводим недельные сборы. Здесь личный состав овладевает методами несения службы, средствами связи, знакомится с маршрутами патрулирования, правилами оформления служебных документов, вопросами культуры поведения при исполнении служебных обязанностей. Обязательно приглашаем сотрудников милиции, работников прокуратуры, госавтоинспекции. В конце сборов принимаются зачеты по пройденным темам. Потом — ритуал посвящения в начальники войсковых нарядов и служба в новом качестве. Однако первое время (одну-две недели) к ним в подчинение даем людей опытных, как правило, тоже начальников войсковых нарядов, имеющих немалый стаж. Они внимательно наблюдают за новичками, подсказывают, как поступить в том или ином случае.

Итак, начало положено. А что дальше? Как будет расти мастерство начальников войсковых нарядов? Этому способствует точная, объективная оценка их действий, всемерная поддержка, непрерывный контроль со стороны офицеров. Перед ними стоит очень непростая, но вполне посильная задача: проверять каждый наряд не менее семи-восьми раз за смену, что может быть достигнуто лишь при четкой организации дела, продуманности деталей. На каждый маршрут составляется специальная карточка, в которой определено время движения патруля от одного объекта к другому. Проверяющий, таким образом, может точно знать, в каком месте находятся патрульные в данную минуту, а значит, быстро помочь им или оперативно проконтролировать.

Значительно повысило активность нарядов применение малогабаритных переносных



Бдительность, мужество, благородство — основные темы выступлений солдатской стенной печати.

На снимке: редактор рядовой А. Иванов (слева) обсуждает с сослуживцами план очередного номера.

радиостанций. Они позволяют немедленно связаться с любым патрулем, уточнить обстановку, быстро маневрировать нарядами. И еще одно немаловажное обстоятельство. В контроле за качеством несения службы участвуют не только офицеры, но и сержанты, назначаемые начальниками патрульных групп. Собранные за смену замечания и примеры умелых действий позволяют все-сторонне, объективно оценить службу солдат, а подведение итогов сделать настоящей школой мастерства.

Подробно о пропаганде передового опыта рассказывает заместитель командира батальона по политчасти капитан В. Ершов:

— Ежедневно перед заступлением на службу инструктируются активисты. Их задача — не только самим образцово выполнять обязанности, но и помогать в этом товарищам. О всех проявлениях мужества и умелых действий у нас знает каждый. Для информации используем инструктажи и беседы, стенную печать. Не оставляем без внимания и просчеты, небрежность, факты пассивности. Допустивших промах обсуждают на комсомольском собрании, заседании бюро ВЛКСМ. Негативным моментам в службе дается острая, принципиальная оценка. Это прививает людям чувство личной ответственности за порученное дело, учит их быть требовательными к себе и сослуживцам.

Характер нашей службы, где патрульный должен уметь действовать самостоятельно и где от одного человека зависит успех коллектива в целом, определяет фор-

мы воспитательной работы. Прежде всего это личное общение командиров всех степеней с подчиненными. Мы стараемся привить им те качества, без которых на службе не обойтись: бдительность, наблюдательность, решительность, точное выполнение приказа, стремление помочь товарищу. Солдаты живо интересуются историей и традициями внутренних войск и своего подразделения. Они глубоко изучают решения XXV съезда КПСС, требования Министра внутренних дел СССР по укреплению социалистического правопорядка, разъяснение которых является главной темой всех политико-воспитательных мероприятий...

Автомашина дежурного по войсковым нарядам лейтенанта О. Казикова медленно движется по улице. На маршруте все спокойно. Только впереди, на скамейке, группа подростков с гитарами. Песни, пляски. Эмоции, бьющие через край.

— Здесь должен быть наряд рядового Корнеева, — говорит лейтенант. — Да вот и он, — и обращается к водителю: — Остановитесь. Понаблюдаем, как будут действовать патрульные.

Наряд заметили и подростки. Они несколько смутились, песня стихла. Патрульные подошли к ним. Нам не было слышно, о чем они говорили, но ребята вдруг заулыбались, и по их жестам можно было понять, что беспокоиться не нужно.

— Ну что ж, действия правильные, — заметил лейтенант. — Как часто вот таким мальчишкам не хватает простого предуп-

реждения, чтобы предотвратить серьезный проступок.

В это время заработала рация.

«Тамань», «Тамань», я — «сто тринадцатый», прием.

— Я — «Тамань», слушаю вас, прием.

— На перекрестке улиц Ленина и Октябрьской мотоциклом сбит человек.

— Понял вас. Примите меры к задержанию мотоциклиста, вызовите «скорую помощь», обеспечьте охрану места происшествия. Буду у вас через шесть минут.

Машина набирает скорость, а лейтенант уже связывается с РОВД, дублирует прось-

бу направить к месту происшествия «скорую помощь».

А тут снова вызов: говорит «сто пятнадцатый». Задержан гражданин с большим свертком — пытался скрыться от наряда. Есть подозрение на кражу.

— Вас понял, — отвечает офицер. —оставьте задержанного в опорный пункт.

Идет обычная работа. Со своими трудностями, своим ритмом, своими правилами. А ее продукция — спокойствие жителей города, гарантия образцового общественного порядка на его улицах.

Подполковник В. МУРЗИНЦЕВ.

Фото В. КАФО.

НАГРАДА РОДИНЫ — ДОСТОЙНЫМ

МЕРА ОТВЕТСТВЕННОСТИ

Его фамилия Болотаев. Командир отличной роты. Капитан. Живой, подвижный человек. Глаза ясные, умные. Они словно рассказывают о душе доброй и молодой.

Вот таким запомнился мне Александр Михайлович.

...Сон оборвался как-то неожиданно. Открыв глаза, Александр Михайлович несколько минут прислушивался к дробному стуку дождевых капель, затем встал, тихо подошел к окну.

«Да, погодка... Как там на постах? Начальником караула сегодня прапорщик Тенгаев. На этого положиться можно: он и службу знает, и организовать ее может в лучшем виде... Но что-то беспокойно на сердце, тревожно...»

Тихо, чтобы не разбудить жену и детей, оделся и вышел в водянистую мглу.

...Вой ревуна поднял солдат и бросил в темень, в липкий холод, под дождь. Через пять минут Николай Тенгаев докладывал капитану Болотаеву: «Попытка к побегу пресечена, осужденный задержан в запретной зоне. Отличился сержант Акопян».

Сержант Акопян, Александр Михайлович хорошо помнит тот день, когда пришел он в роту из учебного подразделения, его первые, неуверенные шаги на командирском поприще.

— Почему вы не сделали рядовому Алиеву замечание за неряшливый внешний вид!

Младший сержант Акопян смотрит на командира задумчивыми глазами и искренне удивляется:

— Так он же старослужащий, через месяц увольняется в запас...

С этого эпизода и началась борьба за умелого, понимающего свой уставной долг сержанта. В арсенал брошено все: задушевная беседа, требовательность и строгость, показ, как сделать правильно, совет, как поступить лучше. Изо дня в день. Из месяца в месяц. И вот результат — командир отличного отделения, а затем заместитель командира взвода. Как прав был когда-то полковник З. Абдуллин, говоря Болотаеву: «Из учебного подразделения к нам приходят теоретически грамотные сержанты, но мы продолжаем их воспитывать в повседневных буднях».

Об этом вспомнилось Александру Михайловичу, когда возвращался он из караульного помещения.

...1961 год. Окончено Орджоникидзевское военное училище. На погонах по паре золотистых звездочек. В кармане направление в часть для прохождения дальнейшей службы. А каким оно будет, это прохождение!

— С чего думаете начинать работу, товарищ лейтенант! — спросил высокий, сухощавый полковник с сединой в волосах и мелкой сеткой морщинок под добрыми, внимательными глазами — командир части.

— Не знаю, товарищ полковник, приду в подразделение — там видно будет.

— И то правда, — улыбнулся командир, — и все же мой вам совет: начинайте с подбора актива, с тех, кто будет вашей постоянной опорой в работе. И еще... — Полковник помолчал, прикуривая сигарету. — Чтобы управлять другими, чтобы зажигать их на добрые дела, нужно гореть самому. Отдавать жар души людям. Тогда вам ответят тем же...

Пожалуй, этот совет старшего товарища, опытного командира и стал жизненным кредо молодого офицера.

...Подходя к казарме, посмотрел на часы. Еще рано — половина шестого. Принял доклад дежурного по роте, уточнил распорядок дня, проконтролировал подготовку к сегодняшним стрельбам. От результатов их зависит общая оценка итоговой проверки. За личный состав он спокоен. Солдаты и сержанты уверены в себе, настроение отличное. Вот только непогода, этот надоедливый, идущий почти неделю, дождь.

Но «небесная канцелярия», как говорили шутники, пошла на уступки. Утром дождь прекратился. На стрельбище поехали сразу же после завтрака.

— Поздравляю с отличной стрельбой, — обращается командир роты к младшему сержанту Владимиру Дворкину.

— Как дела, Вагазов, дрожь пропала!

— Так точно, — отвечает с улыбкой солдат.

— Как настроение, товарищи!

— Хорошее, — отвечают прапорщики, выстроившись на исходном рубеже.

Отстрелялись на отлично. И это не случайно. Капитан Болотаев настойчиво добивался, чтобы каждый военнослужащий был метким стрелком, умело метал гранаты. И в огневой подготовке, как во всем другом, командирская воля, настойчивость сочетаются у Александра Михайловича с личным примером.

«Делай, как я!» — к этому зовет Болотаев. Прибыв вместе с солдатами на стрельбище, он первым выходит на огневой рубеж и метко посылает в мишени пулю за пулей. У тех, кто впервые наблюдает за его действиями, на лицах неподдельное восхищение: «Вот это да!» Подчиненные на практике видят мастерство своего командира, и у каждого появляется желание походить на него.

Со стрельбища шли вместе со старшим лейтенантом Захаряном. Политработником он назначен недавно, но за дело взялся горячо. Однако встречаются трудности, и с советом в первую очередь он обращается к Александру Михайловичу. Вот и сейчас возникла такая ситуация.

Рядовой Вагазов нарушил дисциплину. Командир сделал ему внушение, собирався, когда люди придут со службы, объявить взыскание. Хотел было Захарян побеседовать с солдатом, вызвать на откровенность, да не получилось.

— Поступки человека — прямое следствие его убеждений, — задумчиво произнес Болотаев. — Вот и Вагазов не смог подчинить свое «хочу» общественному «надо». Значит, не понимает той большой ответственности, которая возложена на него. Что думаете предпринять!

Захарян медлил с ответом.

— День рождения Вагазова сегодня, не забыли!

— Не забыл, но...

— Считаете, надо воздержаться!

— Конечно. Вчера такой номер выкинул, а тут почести. Не вяжется как-то одно с другим, Александр Михайлович.

— Ну, Александр Григорьевич, это вы зря. А я увяжу. Вот увидите.

И увязал. В обед, когда рота построилась для следования в столовую, прозвучала команда:

— Рядовой Вагазов, выйти из строя!

АВТОПРОИСШЕСТВИЯМ—КРАСНЫЙ СВЕТ!

Под таким заголовком в № 4 журнала за 1976 год была опубликована подборка статей об опыте борьбы за безаварийную работу транспорта, экономии материальных средств и моторесурсов, бережное отношение к технике. Офицеры и прапорщики передовой роты рассказывали о том, как они выполняют поставленные перед ними задачи. Эта подборка обсуждалась во многих подразделениях и специалистами автомобильной службы. Редакция получила несколько откликов. Некоторые из них дополняют и развивают содержащиеся в статье мысли и, на наш взгляд, представляют интерес для широкого круга читателей.

ВЗГЛЯНУТЬ ПО-НОВОМУ

Подборка статей «Автопроисшествиям—красный свет!» помогла нам по-новому взглянуть на свою работу, сравнить ее с тем, что делается в передовом подразделении, которым командует капитан И. Беленко. Водители автозавода вместе со своим командиром прапорщиком А. Ордовым высказали ряд предло-

жений и замечаний о причинах, мешающих им выйти на рубеж отличников. Говорили, например, о том, что многие молодые водители, не имеющие необходимого практического стажа, не всегда регулярно привлекались к плановым занятиям по специальной подготовке. Достаточной помощи от товарищей они не получали, и случалось, что уровень их квалификации оставался низким, навыки совершенствовались медленно. А это подчас и приводило к нарушениям правил дорожного движения.

Да и заинтересованности водителей в постоянном повышении качества выполнения служебных задач во взводе порой не добивались. Здесь сказывались просчеты в организации социалистического соревнования. В его условиях, например, отсутствовали такие показатели, как увеличение длительности межремонтного пробега автомобилей, продление сроков службы автомобильных шин и аккумуляторов. В результате при подведении итогов первенство водителей определялось в основном по тем же пунктам.

Когда солдат, опустив голову, встал перед сослуживцами, всем видом своим показывая, что готов к самому строгому взысканию, продолжил:
— Мы его крепко поругали вчера за проступок. Справедливо! Справедливо. Верно, что он поймет свою ошибку, а сейчас от всего сердца поздравляем его с днем рождения...

Политработник видел, как при этих словах что-то дрогнуло в лице Вагазова.

— Спасибо!.. — сказал он и быстро встал в строй.

Потом, когда воины разошлись по местам занятий, замполит спросил:

— Скажите, Александр Михайлович, вы потому и не наказали Вагазова, что у него сегодня день рождения!

— Нет, не поэтому. Наказание — крайняя мера воздействия, и применять ее нужно тогда, когда не помогают все другие. Дело это деликатное, и каждый раз надо тщательно взвешивать все «за» и «против». Важно, чтобы солдат служил хорошо не из-за страха перед наказанием, а потому, что осознал свой долг. А что касается Вагазова, то он не злостный нарушитель, просто оступился. Верю, что в последний раз.

Труд каменщика виден в поднявшихся этажах, хлебороб тоже имеет свой «оценочный лист». А что зримого выдает на-гора командиры! Каждодневный кропотливый труд, полная отдача сил любимому делу, забота о людях, дума об их быте, здоровье, службе — вот из чего складывается успех его работы.

Четыре года подряд — отличный взвод. Награжден медалью «За боевые заслуги». Три года — отличная рота, и опять высокая награда — орден «За службу Родине в Вооруженных Силах СССР» III степени.

...День заполнен до отказа. Мало ли у командира забот. Но, кроме, так сказать, функциональных обязанностей, есть еще у коммуниста Болотаева и масса других. Никем не учтено, сколько бесед провел с воинами член парткома Болотаев. Он умеет вовремя увидеть, кому нужна его помощь, его теплое слово. Люди идут к Александру Михайловичу, знают, что найдут у него и участие, и совет, и, если нужно, содействие.

Не так давно в роту прибыл молодой офицер Виталий Родин. Не имея опыта, он делал одну ошибку за другой. И кое-кто даже начал поговаривать, что, пожалуй, было бы целесообразно перевести его на другую должность. Но командир роты попросил не спешить с выводами, дать возможность поработать с Родиным. Помогал ему сам, не жалея времени, привлек и других опытных офицеров. Впоследствии Родин стал одним из лучших командиров взводов, был повышен в должности, а потом направлен в военную академию. А сколько бывших подчиненных, уже уволившихся в запас, вспоминают о своем командире с теплотой в сердце.

Александр Михайлович Болотаев идет через плац к помещению штаба, где состоится заседание партийного комитета. Предстоит серьезный разговор о подготовке к подведению итогов соревнования. Что он скажет членам парткома! Воины все силы отдают выполнению обязательств. Можно быть уверенным: личный состав вновь порадует Родину высокими показателями в боевой службе и учебе, а подразделение в четвертый раз завоюет почетное звание отличного.

Подполковник В. МУРОМЦЕВ.

что и у военнослужащих линейных подразделений. Специфика работы на транспорте не учитывалась.

Обсуждение опыта, опубликованного в журнале, позволило нам перенять некоторые приемы для нас формы работы. Больше внимания стали уделять специальной подготовке, изучению Правил дорожного движения, эксплуатации автомобилей. Теперь все водители регулярно бывают на занятиях, а с отсутствовавшими по уважительным причинам дополнительно занимаются командир взвода, сержанты. К занятиям привлекаем также преподавателей городской автошколы.

Наиболее слабые знания были раньше у наших водителей из отдельных дислоцированных рот, так как после доподготовки они фактически представляли сами себе. Теперь мы по-другому подходим к комплектованию водителей этих подразделений. Всех вновь прибывших оставляем в автомобильном взводе, где они проходят доподготовку и стажировку под руководством знающих свое дело автомобилистов, а в

отдельно дислоцированные подразделения направляем лишь тех, кто прослужил достаточное время и приобрел опыт. Такие возможности в части имеются. Совершенствуется материальная база для учебных целей и улучшения качества обслуживания автомобилей. Организованы регулярные занятия в группе повышения квалификации водителей, которой руководит начальник автослужбы части. Перед личным составом с лекциями и беседами выступают работники ВАИ—ГАИ. Проводятся и другие мероприятия, направленные на предупреждение дорожно-транспортных происшествий. Хорошо зарекомендовали себя, например, ежемесячные кинолекционные вечера «Автослужбам — красный свет!», вечера вопросов и ответов.

Активизировали воспитательную работу партийная и комсомольская организации. В комсомольской группе взвода, на заседаниях бюро ВЛКСМ роты проходит общественное аттестование водителей. Комсомольцы периодически отчитываются о выполнении своих обязанностей и совершенствовании знаний и навыков. Но-

вички и отстающие закреплены за передовиками социалистического соревнования. Усиление внимания к нуждам и запросам водителей, забота об их подготовке, повышение требовательности сказались на результатах деятельности автомобильного взвода и автомобильной службы в целом. Сейчас уже видны значительные положительные сдвиги. Улучшилось качество обслуживания техники, достигнута немалая экономия материальных средств и ГСМ, нет дорожно-транспортных происшествий. Укрепилась воинская дисциплина, выросли показатели боевой и специальной подготовки.

Подполковник
П. ДЕМЕНТЬЕВ.

ЗА СЛОВОМ — ДЕЛО

Наши автомобилисты внимательно прочитали статью, опубликованную под рубрикой «Автослужбам — красный свет!» Мнение было единым: полезный опыт нужно без промедления претворять в жизнь. Например, подведение итогов социа-

листического соревнования и постановка задач личному составу на месяц. У нас на таких мероприятиях обычно присутствовали все сразу, различий по категориям не делалось. Автор корреспонденции убедил в пользу своего метода.

Говорили и о том, что у нас есть многое из того, чем живут передовые автомобильные подразделения. И технические конференции, и встречи с работниками ВИА—ГАИ, и регулярная информация о состоянии безопасности движения на улицах города. Но до уровня правоохранительных органов все-таки далеко. Очевидно, не все офицеры автомобильной роты верят в пользу поимки нового. Иначе чем объяснить, что многое из рекомендованного приживается у нас медленно. Не закончено оборудование в гараже автокласа и командирского по парку и начальника КП. Есть и другие недостатки. Кстати, на них указывали работники политотдела части, интересовавшиеся, как внедряются в практику те предложения, которые в общем-то всеми поддерживались при обсуждении. Оказалось, что не всегда за словом следует дело, встречались случаи, когда то или иное предложение забывали. Решили заслушать на совещании начальника автослужбы части капитана Е. Прошина о том, какие меры он принимает для ускорения этой работы. Уверены, совместными усилиями всех коммунистов добьемся успехов.

Подполковник Ю. ИВАНОВ.

ПОМОГАЯ ДРУГ ДРУГУ

Не каждый военный водитель к концу службы добивается высокого мастерства. Одному не хватает знаний, другому навыков, а у третьего дисциплина хромает... В общем, причина всегда найдется, когда дело пущено на самотек. Если же военнослужащий окружен заботой и вниманием, то уже и к началу второго

года он успешно справляется с любым рейсом, становится опытным специалистом. Известно, что для этого нужно отлично знать устройство автомобиля, грамотно обслуживать его и умело устранять неисправности, безукоризненно соблюдать правила дорожного движения, уверенно управлять машиной. Следовательно, и подготовка водителя должна быть всесторонней, комплексной.

Молодой солдат получает у нас не самый новый автомобиль. В этом есть смысл. Пусть сначала как следует научится обслуживать «слабые» места в машине, «пощупает» все своими руками. На новом можно ведь и не добраться до каждого винтика.

Второе наше правило: во всяком ремонте, который делается в части, обязательно участвует водитель. Конечно, товарищи помогают. Я тоже непременно поеду, покажу, что и как наладить. Просматриваю книгу технического обслуживания и ремонта машин, выясняю у солдата, какие неисправности он обнаружил в автомобиле во время работы на линии или при обслуживании, и вместе с ним внимательно все обследую. Тогда я уже могу порекомендовать ему, какие узлы и механизмы надо разобрать, прочистить, заменить. Все это он делает под моим наблюдением и при участии командира отделения. По опыту знаю: такой порядок — лучший способ обучения, он дает много больше, чем занятия на макетах и схемах. Но, понятно, одно другому не мешает.

Давно замечено, что если водитель досконально изучил свою машину, с ним реже случаются неприятности в пути. И наоборот. У нас, например, был такой факт. Рядовой В. Шандобиль при подготовке к рейсу не заметил, что ослабили гайки, крепящие карданный вал. Он просто не предполагал, что такое может случиться. Пришлось ему рассказывать, что могло бы произойти из-за его технической неграмотности. Да и не только ему. Организовали с водителями несколько бесед, занятый по тем узлам

и деталям, в которых бывают характерные поломки и неисправности. Да и вся техническая пропаганда, практические занятия в кружке, обмен опытом во время обслуживания и ремонта автомобиля подчинены одной цели — научить водителя в совершенстве владеть транспортным средством.

Или другой пример. Раньше у нас преждевременно выходили из строя аккумуляторы. Дело в том, что установленные на машинах радиостанции быстро «съедали» запас питания. Однако если бережно расходовать энергию — не включать фары [кроме габаритных огней] на стоянках, на освещенных улицах, аккумуляторы прослужат значительно дольше.

В подразделении есть водители, которые строго придерживаются режима зноомии. И передать их опыт — значит поднять мастерство всех остальных. Для этого регулярно организуем беседы передовиков, объявляем конкурс на лучшего водителя. Он детально разработан, продуман до мелочей и побуждает людей совершенствовать свои знания. Работники ГАИ охотно помогают нам: проводят консультации и занятия. Мы же, зная возможности, сильные и слабые стороны того или иного водителя, назначаем для каждого персональный перечень вопросов, над которыми ему нужно поработать особенно тщательно. Самостоятельную учебу водителей контролируют сержанты, командиры взвода. И, наконец, все военнослужащие, участвующие в запасе, индивидуально готовят себе замену из молодых солдат.

Конечно, нерешенных проблем еще немало. Например, сейчас мы собираемся переоборудовать класс специальной подготовки водителей. Требуется обновить техническую литературу. Хотим применить у себя такую форму повышения квалификации, как соревнование по мастерству вождения, на быстроту обнаружения и устранения неисправностей в автомобиле. Короче, еще есть резервы для улучшения всей нашей работы, и мы стремимся использовать их полностью.

Прапорщик Н. НАГАЙЦЕВ.

И СНОВА ОТЛИЧНАЯ ОЦЕНКА

Едва машина затормозила у ворот контрольно-пропускного пункта, как шофер потребовал от часового быстрее пропустить его, ссылаясь на неполадки в машине, на нехватку времени и на другие причины.

Начальник войскового наряда рядовой В. Бондарук потребовал, чтобы тот освободил кабину. Посыпались упреки, претензии. Наконец, с видимой неохотой водитель спрыгнул на землю.

Его неторопливость объяснялась очень просто: под сиденьем, аккуратно прикры-

тые ветошью, лежали запрещенные предметы.

«Если воин бдителен, злоумышленник никогда не сумеет скрыть своих намерений: он сам расскажет о них. Поведением, взглядом, интонацией», — к такому выводу пришел Владимир после года службы. Последние шесть месяцев возглавляемые рядовым В. Бондаруком войсковые наряды несут службу только на отлично.

Рядовой В. КОНСТАНТИНОВ.



ПО ВЕЛЕНИЮ ДОЛГА

Вечерело. У раскрытого окна одного из домов на берегу реки сидели два мальчика и внимательно всматривались вдаль: там за поворотом терялась тропинка, по которой обычно возвращался со службы отец.

Вот они узнали знакомую фигуру.

— Ура! — закричал шестилетний Миша. — Папа идет!

— Ура! — подхватил младший братишка, и оба кинулись к двери.

Как только прапорщик Еремин переступил порог, дети с радостными криками повисли у него на руках, потянули в свою комнату.

— Тише вы, сорванцы, дайте раздеться.

Через несколько минут он уже играл с сыновьями: ведь они его ждали целый день.

Нелли Захаровна хлопотала на кухне. Не отрываясь от дел, она рассказывала мужу о работе, о новостях, о детях. Иногда шум не на шутку разбушевавшейся в тот день реки заглушал ее голос.

— А знаешь, — говорила Нелли Захаровна, — Володя-то сегодня — герой дня: весь поселок только о нем и говорит.

— Кузнецов, что ли?

— Ну конечно, кто ж еще!

— А что случилось?

— Он пришел со службы и отдыхал. А Ольга с дочкой пошла на реку. Вдруг видит: лодка перевернулась. На самой середине. Четверо в ней было. Она быстро разбудила мужа. Он — к реке. Троеплыли к берегу, а одного закрутило, понесло по течению.



На снимке: прапорщики В. Кузнецов (слева) и А. Еремин.
Фото автора.

◆ ◆ ◆

Вплавь не догнать. Так Володя побежал берегом, обогнал его и поплыл наперерез. Вытащил. Паренек совсем молоденький. Еле отходили: посинел весь. Вода-то — лед!..

«Все правильно, — думал Анатолий Михайлович. — Так он и должен был поступить».

За четыре года он хорошо узнал прапорщика Кузнецова. Отслужив два года, Владимир остался на сверхсрочную. С обязанностями своими справлялся успешно. Вскоре его назначили старшим контропером. В какие только ситуации ни попадал он на боевой службе, но никогда не робел, проявлял выдержку и находчивость.

Вдруг Еремин услышал крики, доносившиеся с реки. Кто-то громко звал на помощь. Анатолий Михайлович бросил жене на ходу: «Я скоро», — и выскочил из комнаты. Она, вытирая руки о передник, поспешила следом за ним.

На берегу к Еремину подошла плачущая женщина. Они вместе стали расспрашивать мокрого, дрожащего от холода паренька.

— Успокойся, скажи, что случилось!

— Л-лодка п-перевернулась... все утонули... в-все... — стуча зубами и заикаясь, выдавил тот.

— Сережка... где мой Сережка!.. — снова залилась слезами женщина.

— Сколько вас было?

— Ш-шестеро... л-л-лодка тоже утонула... я один выплыл...

Чувство острой тревоги за судьбу попавших в беду детей все сильнее овладевало душой Анатолия. «...Было шестеро... Может быть, остальные еще живы... Спаси... Помочь», — молоточком билась мысль.

— Анатолий!

Еремин обернулся на зов. К нему спешил прапорщик Кузнецов.

— Там кто-то есть... — он показал рукой вниз по течению.

— Слышишь, кричат... Надо посмотреть! — и они побежали вдоль берега.

Солнце уже скрылось за горизонтом, и вода отливала свинцом. Стремительный поток готов был снести любого, кто осмелился бы войти в реку. Слабые крики уже слышались гораздо ближе.

Прапорщики достигли места, где вчера еще была песчаная коса. Теперь её затопило, и торчали только верхушки кустов. За ними-то и держались ребята.

Первым в воду вошел прапорщик Еремин. Холодом обожгло ноги. Он сделал несколько шагов. Сильный поток норовил сбить. Анатолий Михайлович попробовал удержаться, но не смог. Подавая руку товарищу, Владимир прокричал:

— Так мы ничего не

добьемся! Надо веревку или проволоку!

Тут Еремин вспомнил, что недавно в поселке меняли провода.

— Стой здесь, я сейчас, — и побегал к дому.

Прапорщик Кузнецов, сложив ладони рупором, крикнул:

— Эй, ребята! Держитесь крепче. Сейчас мы вас выручим.

На берегу стали собираться люди. Одни давали советы, другие подбадривали, но активных действий никто не предпринимал.

Появился Еремин с большим мотком провода в руках.

— Скорей! — поторопил Кузнецов и бросился навстречу.

Один конец провода они привязали к тополи, стоящему у самой воды, другой прапорщик Еремин обмотал вокруг себя и вошел в воду. Когда было по пояс, он обернулся.

— Володя, беги в роту, вызови «скорую».

Течение относило пра-

порщика все дальше от кустов. Один из находившихся на берегу мужчин взялся за провод и стал помогать Анатолию идти против течения.

Вот и кусты. Пятеро подростков держались за них, едва справляясь с напором воды. Одна из двух девочек, видимо, была без сознания: ее поддерживали двое ребят так, чтобы вода не захлестывала лицо.

Ухватившись за куст, Анатолий стал раскручивать провод.

— Продержитесь еще немного. Не бойтесь — сейчас все будете на берегу. Но сначала — девочки, — крикнул он.

Теперь нужно было нырнуть и закрепить провод за кусты.

Затем Еремин взял на руки девочку, потерявшую сознание, и, прижимаясь боком к проводу, медленно двинулся к берегу. Примерно на полпути Еремина встретил помогавший до этого молодой мужчина, подхватил пострадавшую, а

Анатолий повернул к кустам.

Нелли Захаровна и Ольга Петровна сразу же отнесли девочку домой и оказали ей первую помощь. А Еремин вместе с Кузнецовым боролся с разбушевавшейся рекой до тех пор, пока все дети не были перенесены на берег.

Уже было совсем темно, когда в дом Кузнецовых привели последнего подростка. Подоспевшая машина скорой помощи забрала спасенных ребят в больницу.

* * *

Прапорщики Кузнецов и Еремин поступили, как и подобает воинам: пришли на помощь попавшим в беду.

Вскоре об их поступке узнали в подразделении, где они служат. Прапорщики Владимир Кузнецов и Анатолий Еремин награждены медалью «За спасение утопающих».

Старший лейтенант С. ГЕРАЩЕНКО.

ПОМОГЛА БДИТЕЛЬНОСТЬ

Тот день выдался хмурым, суровым.

Рядовой В. Чувиллин, заступая часовым, подумал: «В такую погоду надо быть особенно зорким».

Вдруг из-за здания повалил черный, густой дым. «Что-то горит», — решил часовой. Вскоре трудно стало различать ограждения, контрольно-следовую полосу.

Прибывший на пост помощник начальника караула сержант Сарсенбаев заметил Чувиллина, что необходимо усилить наблюдение, напомнил ему о бдительности и направился на соседний пост. Напрягая зрение, часовой вглядывался в сектор охраны.

...Из дымовой завесы показались двое. Один в военной форме, прапорщик. В правой руке у него штырь, в левой — легкая лестница. Следом за ним — гражданский с граблями.

«Что это! Недавно проверяли КСП, и опять проверка», — подумал Чувиллин.

Когда неизвестные подо-

шли ближе, ему показало, что первый чем-то напоминает прапорщика, который недавно проходил по тропе наряда контролеров. Шел он боком, пряча лицо и низко опустив голову, по лестнице спустился в противотанковый ров. Другой срывал траву, боронил КСП.

На уставные требования часового остановиться «прапорщик» ответил:

— Позвоните в караульное помещение начальнику караула!..

И, не дождавшись, когда часовой потянется за телефонной трубкой, двинулся в сторону Чувиллина. Владимир успел заметить злые, ненавидящие глаза. Нет! Это не прапорщик, не контролер! Значит... Рука часового легла на затворную раму автомата.

Так бдительность часового помогла сорвать коварный замысел группы опасных бандитов. Умелыми действиями караульных и контролеров были задержаны и остальные участники преступления.

— Рядовой Владимир Чувиллин, — говорит о нем старший лейтенант М. Савицкий, — добросовестный, исполнительный солдат, активный комсомолец. Награжден знаком «За отличие в службе» II степени. Итоговую проверку сдал на отлично. Этот случай на посту был серьезным испытанием его идейной, физической и моральной закалки. То, что Владимир вышел победителем, — результат высокой боевой выучки, хорошей психологической подготовки.

Сам же Владимир о своем мужественном поступке рассказывает товарищам очень скромно. На вопрос, было ли страшно, отвечает: «Нет. Страх не испытывал. Думал о другом: как бы не упустить секунды, не замешкаться. Собственно, и любой из вас поступил так, как велит воинский долг, как требует присяга».

За мужество и находчивость, проявленные при несении боевой службы, рядовому В. Чувиллину предоставлен краткосрочный отпуск.

Подполковник Е. ИГНАТЬЕВ.

ОПЫТ СОБИРАЕТСЯ

ПО КРУПИЦАМ

Подготовке молодых солдат в нашей части всегда уделялось большое внимание. Однако со временем мы поняли, что используем не все имеющиеся возможности. Поэтому с учетом возросших требований и рекомендаций Главного управления внутренних войск МВД СССР, а также опираясь на накопленный опыт, штаб и политотдел несколько пересмотрели практику организации учебных пунктов.

В число обязательных основных мероприятий вошло проведение учебно-методического сбора начальников учебных пунктов и их заместителей. Такое решение принято потому, что эта категория офицеров постоянно обновляется, и каждый год среди них появляются те, которым первый раз приходится выполнять столь специфические обязанности. В расписание сбора включаются лекции и семинары, сдача зачетов по знанию руководящих документов, показательные и инструкторско-методические занятия. Здесь обмениваются опытом, обсуждают сложные проблемы, находят единое решение. Это очень полезно и для улучшения учебного и воспитательного процесса.

На последнем сборе, например, тщательно рассматривались вопросы психологической подготовки военнослужащих. Так, офицер А. Бунцев рассказал, как он организует занятия по тактико-специальной подготовке на действующем объекте. Обучаемые имели возможность посмотреть конкретную расстановку часовых, проследить порядок исполнения ими обязанностей, представить реальную обстановку на службе. Кроме того, опытный методист дал советы, как лучше проводить тренировки по сбору личного состава в ночное время, отрабатывать действия по боевому расчету, выход на установленные рубежи и участки. О практике комплексирования тем

и вопросов, максимального использования на занятиях нормативов доложил офицер В. Андрусенко.

Начальники учебных пунктов и их заместители получили рекомендации по вопросам организации социалистического соревнования, партийно-политической работы с молодыми солдатами, материально-технического снабжения, размещения и питания личного состава.

В период прибытия пополнения комплексные группы офицеров выезжают на учебные пункты для помощи в приеме и устройстве солдат и сержантов, налаживании учебно-воспитательного процесса. Они принимают самое непосредственное участие в подготовке материально-технической базы, расписания занятий и проведении их, инструктировании командиров взводов и отделений, обеспечении прибывших обмундированием и другим имуществом, проверяют санитарное состояние помещений.

Результаты деятельности этих групп затем обсуждаются на совещании в штабе и политотделе, где каждый офицер отчитывается о проделанной работе, высказывает замечания и предложения. Последние обобщаются и направляются начальникам учебных пунктов в виде рекомендаций, ход реализации которых постоянно контролируется.

Чтобы приблизить обучение и воспитание к практике боевой службы, значительно повысить их эффективность, больше внимания стали уделять созданию современной учебной материально-технической базы. Например, на одном из действующих объектов оборудована специальная площадка, позволяющая отрабатывать почти все темы тактико-специальной подготовки в реальной обстановке как днем, так и ночью. Немало сделано для расширения пра-

пускной способности стрельбищ, использования диафильмов.

Первые и самые прочные навыки молодым солдатам прививают его непосредственные командиры и наставники — сержанты. На них новички обычно равняются во всем. Следовательно, подбор сержантов — важнейшая задача в организации учебного пункта. Признаться, в прошлом у нас кое-кто недооценивал степень их влияния на солдат.

Иногда случалось, что некоторые командиры отделений, большинство которых на учебный пункт прибывает сразу после окончания учебного подразделения, оказывались не на высоте своего положения. Не хватало им методических навыков, уверенности в своих силах. Сказывались, конечно, прошлые недоработки, но при внимательном анализе пришли к выводу: есть в этом вина и офицеров, работавших на учебном пункте. Кое-кто из них старался лучших, инициативных солдат отправить в свою роту, а в учебное подразделение попадали люди без необходимых для младшего командира качеств. Приходилось много сил и времени тратить на «доводку» молодых сержантов, что в условиях учебного пункта, делать не просто.

Штаб потребовал от офицеров изменить отношение к отбору кандидатов в сержанты. Начали с того, что разъяснили всем офицерам принципы индивидуальной работы с кандидатами, изучения их деловых и морально-политических качеств, составления развернутых характеристик на каждого. Затем штаб опре-

делил конкретные сроки деятельности комиссий по отбору кандидатов. Индивидуальными беседами теперь охватывается весь личный состав учебного пункта. Ввели обсуждения служебных характеристик военнослужащих в присутствии характеризуемых и их прямых начальников вплоть до командиров отделений. Привлекаем и комсгруппоргов взводов. Это, во-первых, оказывает большое воспитательное воздействие на солдат, поскольку при обсуждении не только перечисляются их достоинства и недостатки, но и даются рекомендации, как достичь успехов в службе. Во-вторых, заставляет командиров вдумчиво изучать деловые качества подчиненных, всесторонне оценивать их способности. Кстати, мы убедились, что некоторые офицеры не смогли объективно охарактеризовать каждого солдата. Из этого был сделан вывод, и уже приняты меры к повышению знаний лейтенантов в области военной педагогики и психологии.

Эти особенности, наряду с другими, о которых уже говорилось на страницах журнала, помогли нам существенно поднять качество начальной подготовки молодых воинов. Естественно, устранены далеко не все упущения в их обучении и воспитании, втягивании в боевую службу. Поэтому офицеры штаба и политотдела продолжают изыскивать неиспользованные резервы. Пристальное и постоянное внимание к этим проблемам позволяет сказать, что справиться с ними в наших силах.

Подполковник Ю. ДАНИЛЕНКО.

Оснащение внутренних войск современной техникой вызывает растущее стремление военнослужащих всех категорий к участию в рационализаторской и изобретательской работе.

На снимке: группа умельцев — младший сержант А. Набилкин, рядовые М. Абильмажинов (справа) и А. Штыкулин — совершенствуют прибор связи.

Фото А. АЛЕКСАНДРОВА.



ОЦЕНКА РАДИАЦИОННОЙ ОБСТАНОВКИ В ОГРАНИЧЕННОЕ ВРЕМЯ

Нормативы №№ 15 и 16 по ЗОМП относятся к разряду наиболее сложных. Естественно, что отдельные офицеры при их выполнении столкнулись с трудностями. Например, при нанесении зон радиоактивного заражения они затрачивали значительное время. Кто-то даже сомневался в возможности уложиться в заданный срок. Прежде всего, нужно было доказать, что это по силам любому. Решили начать с тщательной подготовки начальников химической службы.

После неоднократных тренировок большинство из них отлично справились с нормативом. Теперь они, приобретя некоторый опыт, целеустремленнее готовились к занятиям. Подобрали требуемое количество шаблонов, описанных в официальных справочниках. Обратили внимание занимающихся на необходимость знать наизусть характеристику слоев атмосферы для определения среднего ветра и радиуса зоны возможного заражения в районе взрыва. Это ускоряет расчет. Показали им приемы пользования шаблонами. И результаты не замедлили сказаться: три четверти офицеров на последующих занятиях получили отличные и хорошие оценки.

Теперь о шаблонах. Известно, что правильно и быстро нанести зоны радиоактивного заражения можно только с помощью средств «малой механизации». Некоторые из них описаны в справочниках и журнале «Военный вестник» № 6 за 1975 год. Мы изготовили из пластика свой вариант шаблонов. Каждый имеет форму усеченного сектора, боковые стороны которого расходятся под углом 40 градусов. Сторона α равна диаметру зоны возможного заражения в рай-

оне взрыва. Посредине проходит прямая линия, обозначающая ось зоны заражения местности. Длина шаблона равна длине зоны заражения А. Для нанесения на карту (схему) границ зон Б, В и Г имеются вырезы

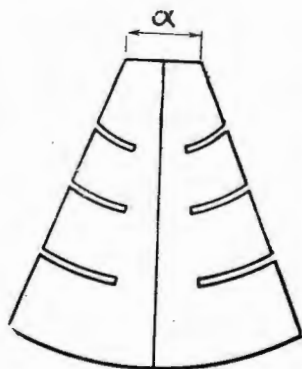

шириной, равной толщине грифеля карандаша.

Таким образом, каждый шаблон рассчитан для карт (схем) определенного масштаба. Комплект включает шаблоны на различные мощности взрыва и скорости среднего ветра. Конечно, для всех вариантов подготовить такие приспособления сразу затруднительно. Первоначально следует сделать их для взрывов 50 и 100 кг, скоростей среднего ветра 25 и 50 км/час. Масштаб 1:100000 и 1:50000 (для схем). Но постепенно можно накопить комплект и на другие характерные ситуации.

Порядок работы с шаблоном следующий: на карте отмечают центр ядерного взрыва, от него проводят ось зоны возможного заражения и обозначают ее окружность в районе взрыва. Затем накладывают шаблон так, чтобы сторона α шаблона проходила через центр окружности, а средняя линия совпала с осью следа заражения. При этом стороны сектора являются касательными к ок-

ружности. Теперь остается только нанести зоны возможного заражения, на что тратится не более одной минуты.

Оценка радиационной обстановки с помощью радиационной линейки (РЛ) не вызывает больших трудностей, но и здесь нужна тренировка, чтобы приобрести прочный навык. Это можно сделать, решая специальные задачи.

По условиям норматива требуется определить три величины: уровень радиации, дозу, которую получит личный состав за время облучения, допустимое время пребывания в зоне заражения при условии, что личный состав не получит дозу более установленной. Примерный вариант задач может выглядеть так.

1. Наземный взрыв произошел в 6.00 20.10. Уровень радиации на охраняемом объекте в 7.30 20.10 равен 30 р/ч. Определить уровень радиации на 11.00 20.10, дозу облучения часовых, несущих службу открыто на постах с 9.00 до 11.00, допустимое время пребывания на них, чтобы полученная доза не превышала 10 р.

2. Отделение заступило в караул через час после взрыва (уровень радиации в это время равен 60 р/ч.) и личный состав будет в течение четырех часов нести боевую службу на тропе наряда. Вычислить уровень радиации через 5 часов после взрыва, дозу облучения, которую получают часовые, а также какое время они могут находиться на зараженной местности, чтобы доза не превышала 50 р.

Изложенные задачи полностью соответствуют условиям норматива. Но ограничивать ими подготовку офицеров подразделений и управления части не следует. Они должны уметь определить время, прошед-

УСТРОЙСТВО ПРОГРАММНОГО УПРАВЛЕНИЯ ПТУ

В настоящее время во многих исправительно-трудовых учреждениях применяются различного рода промышленные телевизионные установки (ПТУ). Но, как показал опыт, работа по включению телекамер для последовательного осмотра участков объекта несколько утомительна, требует довольно значительных операций. Поэтому большую часть времени ПТУ находится в дежурном режиме. В результате эффективность их использования крайне низкая.

В нашем учреждении уже около двух лет успешно эксплуатируется устройство программного управления (УПУ) промышленной телевизионной установкой, которое позволило в какой-то мере упростить и упорядочить процесс наблюдения за охраняемой территорией. На наш взгляд, новинка может быть применена и в других учреждениях, объектах.

Включение УПУ производится переводом тумблера В1 в положение «автоматический режим». При этом на обмотку реле Р1 подается напряжение постоянного тока. Срабатывая, оно своими контактами 13—14, 15—16 и 11—12 переключает ПТУ из «дежурного режима» в «рабочий». Одновременно через контакты 23—24, 25—26 подается напряжение $\sim 127В$ на электродвигатель прибора КЭП-12У, а через контакты 17—18 (= 24В) — на контакты П1—П12. Электродвигатель вращает вал, кулачки которого поочередно нажимают контакты реле Р2—Р13. Контакты этих реле (11—12, 13—14) включают телекамеры [аналогично включению телекамер с БКУ тумблерами К1—К12 вручную].

Продолжительность «работы» каждой телекамеры зависит от передаточного числа редуктора прибора КЭП-12У, т. е. скорости вращения вала. В момент переключения телекамер через контакты 15—16 реле Р2—Р13 подается напряжение на зуммер, звук которого привлекает внимание ДПНСИ (ДПНК). При переводе тумблера В1 в положение «ручное» включение телекамер осуществляется обычным порядком (тумблерами К1—К12).

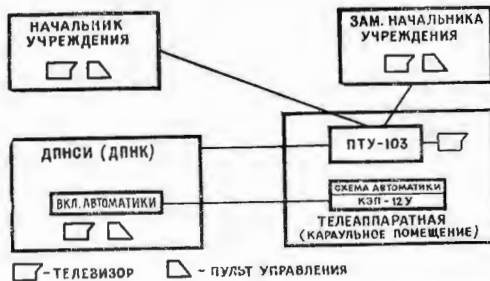

К преимуществам этой схемы можно отнести и то, что никаких монтажных изменений в заводскую схему ПТУ не вносится. Все элементы устройства (УПУ) подключаются параллельно соответствующим контактам блока управления БУ-8 ПТУ 103М.

Схема смонтирована на гетинаксовом щите 50×60 см и соединена с ПТУ (БУ-8) кабелем с разъемом. Реле Р1—Р3—24, Р2—Р13—РПН (12 шт.). Для удобства управления устройством тумблер В1 устанавливается на пульте ДПНСИ (ДПНК).

И еще одно новшество. Для продления срока службы передающих трубок (защиты фотокатода от воздействия мощных источников света — прямых солнечных лучей, прожекторов и светильников) у нас применяются заслонки, которые открываются на время работы телекамеры с помощью электромагнитов шаговых искателей ШИ-14. Они включаются дополнительно установленными контактными группами на камерных реле Р2—Р13. В результате этого срок службы передающих трубок продлен на 20 процентов.

Капитан внутренней службы
В. МАКСИМОВ.

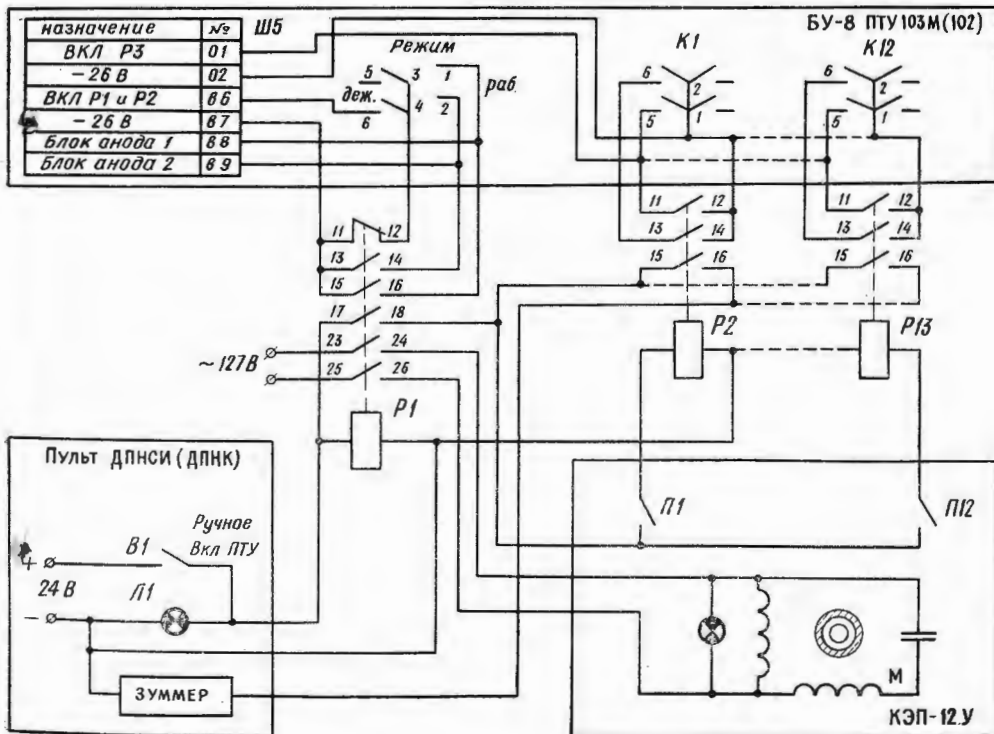

ФИЗПОДГОТОВКА И СПОРТ

ЛЫЖНЫЙ



ПЕРЕХОД

Сложные условия службы офицеров внутренних войск требуют отличного здоровья, выносливости, силы, выдержки, самообладания и других важных качеств. Поэтому в нашем училище с первого дня обучения курсантов мы заботимся о развитии их работоспособности. Достигается это тем, что, планируя физическую подготовку и спортивно-массовые мероприятия, учебный отдел и совет коллектива физической культуры особое внимание уделяют упражнениям, при выполнении которых курсанты получают постепенно возрастающие физические нагрузки. Летом — маршброски, кроссы, плавание, зимой — лыжная подготовка. Особенно полезны лыжные переходы. Зима в Новосибирске продолжительная. И все же курсанты в ходе плановых занятий и соревнований успевают пройти не более 150—170 километров. Этого, безусловно, мало, чтобы обеспечить высокий уровень физической подготовленности военнослужащих. Выход мы нашли в организации лыжных переходов на 20 километров. В них участвует весь личный состав училища: курсанты повзводно, офицерско-преподавательский и вольнонаемный состав группами. Вот уже четвертый год этот вид включается в зимние спартакиады, и каждый раз вызывает большой интерес. Как правило, такое мероприятие планируется на вторую половину марта, в завершение зимнего сезона. К этому времени даже первокурсники успевают «находить» на лыжах в общей сложности около 150 километров. Обычно уже более половины курсантов имеют разряды и около 80 процентов успешно выполняют нормативы ВСК.

Дистанция выбрана постоянная, проходит она по пересеченной местности. Большая

часть трассы состоит из подъемов и спусков, средняя крутизна которых не менее 5 градусов.

В подготовительный период тщательно проверяется, подгоняется и ремонтируется лыжный инвентарь, выявляются курсанты, трудно переносящие длительные нагрузки и не имеющие достаточных навыков передвижения на лыжах. Среди спортивных активистов распределяются обязанности по оказанию им помощи на период подготовки и при переходе.

Особое место отводится предварительным тренировкам по этому же маршруту, но на сокращенные дистанции, вначале на 10, а затем на 15 километров.

Судейство осуществляют опытные офицеры во главе с одним из заместителей начальника училища. В состав комиссии обязательно назначаются врач, помощник начальника политотдела по комсомольской работе, начальник клуба и начальник связи. Комиссия контролирует прохождение взводами определенных отрезков трассы, широко информирует курсантов об успехах лидеров соревнования, своевременно принимает меры к предупреждению обморожений и травм.

По итогам соревнования издается приказ, в котором объявляются победители, им торжественно вручаются кубок и дипломы.

Мы убедились в том, что лыжные переходы, хотя и не имеют на сегодняшний день нормативов и оценок по военно-спортивной классификации, очень полезны. Они позволяют проверить физическую выносливость курсантов, показывают, насколько высока ответственность каждого за успехи коллектива. А еще помогают воспитывать у будущих офицеров волю, выработать способность преодолевать трудности, никогда не отступать перед ними.

Лыжные переходы — давняя традиция личного состава внутренних войск. Известно, что еще в тридцатые годы группа наших военнослужащих за короткий срок прошла на лыжах от Иркутска до Мурманска. Хотелось бы узнать об этом более подробно.

Подполковник Г. ПАНКОВ.

ПО МАРШРУТУ БАЙКАЛ—МУРМАНСК

Утром 30 ноября 1934 года в селении Нижнеангарск был дан старт неслыханному по своей протяженности и трудности лыжному переходу Байкал—Белое море—Мурманск, посвященному X съезду комсомола. В составе команды выступала отважная пятерка — инструктор физподготовки полка войск НКВД Восточно-Сибирского края Иван Попов, младшие командиры Адольф Куликов, Александр Шевченко, Константин Бражников и Евгений Егоров. Комсомольцам-чекистам предстояло пройти около 9000 километров.

Путь их лежал через суровые края Байкала, таежные леса Сибири, ледяные торосы Подкаменной Тунгуски, безлюдную тундру Туруханска и Салехарда, хребт Урала, побережье Белого моря. Это — пурга, бездорожье, 60-градусные морозы.

Это — смелость, мужество, организованность, находчивость, непреклонная воля, исключительная выносливость.

Участники перехода поставили перед собой цель — показать высокую боеготовность бойцов и командиров войск НКВД, их моральные, боевые и физические качества, способность к совершенно длительным лыжным переходам в условиях больших трудностей и лишений; продемонстрировать отвагу, выносливость и самоотверженность защитников Родины, готовых в любую минуту стать на защиту ее интересов; содействовать активизации работы северных ячеек ВЛКСМ, пропагандировать решения XVII съезда ВКП(б).

Север. Давно он манил людей своими природными богатствами и отпугивал суровостью климата. Его громадные народнохозяйственные перспективы всегда вдохновляли на подвиги молодежь. Поход пяти военнослужащих — лишь одно из свидетельств этого глубокого интереса.

Друзья-однополчане давно мечтали о походе, с волнением встречая каждую победу в освоении

Севера. Их потрясла челюскинская эпопея. А когда узнали о составшемся лыжном переходе Иркутск—Москва, сами стали готовиться в путь. Они горели не только спортивным интересом. Им хотелось вложить и свой вклад в освоение Севера. Вот почему выбрали маршрут, который проходил по «белым пятнам» карты.

В подробностях, насколько это было возможно, изучили маршрут движения, проконсультировались со знатоками Севера, с учеными. Долгое время готовили себя в физическом отношении. Старший похода Иван Попов участвовал в лыжном пробеге Чита—прииск Медровка, протяженностью 1000 километров. Уроженец Ленинграда Евгений Егоров—на лыжах с детства. Еще в 1925—26 годах участвовал в скоростных переходах. В полку год назад в составе команды совершил 50-километровый пробег. Колхозник из Иваново-Промышленной области Адольф Куликов всерьез занялся лыжами только на военной службе. Два года участвовал в лыжных соревнованиях на дистанции 35—50 километров. Всего на счету спортсмена—около 800 километров. Любил лыжный спорт и Константин Бражников из Кирова. Вместе с Алексеем Шевченко в выходные дни они часто объезжали на лыжах окрестности Иркутска, уходили в леса за 40—60 километров.

Лыжный переход Байкал—Мурманск утвердил Центральный совет «Динамо», были выделены необходимые средства. По маршруту движения лыжников размещались четыре пунта. Здесь находилось обмундирование, питание, лыжи и другое снаряжение. Кроме того, по пути располагались фактории Востсибпушники, где по договоренности участники перехода могли получить продукты. С собой они несли 5—10-дневный запас питания. А всего у каждого набиралось до 65 килограммов груза. Да еще взяли нарты со спальными мешками, запасной одеждой и лыжами.

Из Нижнеангарска взяли курс на Тарасовку—Кежму. Это самый трудный участок перехода. На пути—перевалы и подъемы. Крутизна горных скатов достигала 60 градусов. Лыжники мчались вниз с большой скоростью, а вдгонку им неслись лавины снега. Они могли налететь на деревья, на выступы скал. Попов на ходу ставил лыжи чуть боком, валился в снег и этим замедлял движение. Его примеру следовали боевые товарищи. Особенно тяжело преодолевали Байкальские хребты. Почти сто километров пришлось идти по воде—река Нирендукан оказалась незамерзшей. Свернуть вправо или влево не давали обрывы. На обуви, лыжах, на мешках из собачьих шкур и одежде образовалась толстая ледяная корка. Намокшие тяжелые мешки, сломавшиеся нарты лыжники вынуждены были бросить.

Через гольцы (обледенелые скалы) пробирались со скоростью километр в сутки. Потом—торосы высотой с деревенский дом. Поневоле пришлось действовать подобно акробатам, местами карабкаться на четвереньках. Путь, рассчитанный на 7 суток, прошли за две недели. Взятую на 10 дней пайку не хватило, перешли на голодную норму. На 8-е сутки они съели по 3 галеты, на 9-е—по 2, на 10—11—12-е—по одной, а 13-е совсем ничего не ели.

8 декабря на пятерку отважных обрушился снежный ураган. Стихия буйствовала так, что, казалось, содрогался весь горный кряж. Деревья под напором ветра ломались с оглушительным треском. В трех шагах ничего не видно. Они только что расположились ночевать, разожгли костер. И сразу же задремали. Неожиданно, как от крика, проснулись. Все сильно обледенело. Перестали чувствовать пальцы рук и ног. Команда выбралась из-под снега и двинулась дальше. К счастью, ветер поутих.

Когда прошли последний Байкальский кряж и открылся выход к Подкаменной Тунгуске, Бражникова постигло несчастье: на шлеме отлетела пуговица. Казалось бы, что здесь страшного. Но когда сибирский мороз сковывает лицо, перехватывает дыхание—это беда. Снять рукавицу и заколоть булавкой шлем—значило обморозить руку. А как тогда двигаться вперед? Только у костра Бражникову оказали медицинскую помощь.

20 декабря, в 17-ю годовщину ВЧК, команда лыжников миновала Байкальский хребет, дала салют—три залпа—в честь праздника. Потом при свете костра читали историю ВЧК и улеглись спать. Утром проснулись под снегом метровой толщины.

На первом этапе пути команда преодолела громадные трудности. Она прошла там, где не ходили и местные жители. Семеро суток лыжников вел проводник-эвенк. На восьмые он сбился с пути и, опасаясь гибели, отказался идти дальше. Пришлось искать дорогу самостоятельно. Среди участников перехода царил здоровый дух. Правда, выглядели они уже не так, как на старте. Одежда порвалась. На боках и спинах зияли дыры, выжженные огнем костров.

На шестнадцатый день, осунувшиеся, почерневшие от дыма, въехали они в деревню Тарасовку, расположенную между двумя кряжами гор, а зимой отрезанную от внешнего мира.

Однообразная жизнь села преобразилась: говорили лишь о лыжниках. Скоро на одной избе появилась схема маршрута лыжного перехода. Иван Попов объяснил его задачи, Евгений Егоров разговорился с деревенской молодежью, записывал местные частушки, пословицы, Адольф Куликов запасал продукты, Костя Бражников рассказывал сельским девушкам, мечтавшим «хоть разок побывать в городе», об Иркутске, о строительстве московского метро. Потом были вопросы: о продаже КВЖД, политике Японии, о борьбе Советского Союза за мир, о жизни Красной Армии, об асфальтировании тротуаров в Иркутске... И на каждый из них младшие командиры сумели дать обстоятельные ответы.

Утром вся деревня провожала лыжников. Они взяли курс на северо-запад. Ленско-Каренский кряж команда прошла за четверо суток. Руслем Ангары добрались до Кежмы (2 января 1935 года). Здесь их осмотрел полковой врач, нашел всех здоровыми. Участники перехода переменили лыжи, надели новые ватные брюки, тужурки с барашковыми воротниками, валенки-чесанки, свитера, пополнили запас продуктов и боеприпасов. Затем провели политическую работу среди населения, записали сведения о крае и снова двинулись в путь. Когда подходили к Подкаменной Тунгуске, начались сильные морозы. Увеличили скорость, но разогреться не смогли. Коченели ноги, сводило руки. На подшлемнике образовалась ледяная корка. Остановиться, достать из мешков теплую одежду боялись—могли замерзнуть. Да и лыжи плохо скользили. Наконец добрались до

первого зимовья. Позже, в Туруханске, они узнали, что мороз достигал 64 градусов. Даже охотники в тот день в лес не выходили.

На берегу Подкаменной Тунгуски последний раз провели ночь под кровом — в охотничьей заимке. Подошли к северному Полярному кругу — к черте цивилизации (по тому времени), границе культурного пространства, освоенного человеком.

Жизнь шла в размеренном ритме. Лыжники продолжали путь. Все подчинялось воле и авторитету командира Ивана Попова. Как всегда деловит был в хозяйственных вопросах старшина Адольф Куликов, вынослив и метателен Александр Шевченко, упорен и прост Константин Бражников, порывист, порой дерзок в действиях Евгений Егоров.

Даже в сильные морозы на Подкаменной Тунгуске встречались большие поляны. В одну из них и провалился Бражников. Выбрался из воды и сразу покрылся ледяным панцирем. При первом же движении услышал, как звонко лопаются поверх одежды лед. Развести огонь посреди реки было невозможно. Единственным спасением могла быть энергичная работа мышц. И команда усилила темп движения. К заброшенной охотничьей избушке добрались к вечеру. Бражников заледенел так, что не мог согнуть колени, отодрать от обуви лыжи. Его втащили в избушку вместе с лыжами. Развели огонь...

Туруханский край встретил отважных сильными ветрами. Лыжники стойко преодолевали все трудности, ежедневно проходя по сто километров и более. Ночевали в полуразрушенных охотничьих зимовьях, а то и под открытым небом. В населенных пунктах участники похода проводили беседы, массово-политическую работу. Население оказывало им радушный прием. При встречах и проходах собирались все — от мала до велика.

Вот и Туруханск — бывшее место ссылки революционеров, большевиков и других неугодных царскому режиму лиц. Начинаясь путь по безлюдной дикой тундре. Позади остался последний чум кочевников. Вплотную подступили бескрайние просторы снежной пустыни. Устраиваясь на ночлег, Попов впервые прочел в глазах товарищей тревожный вопрос: «Дойдем ли?»

Попов, который всегда гнал от себя все сомнения, коротко и спокойно отдал команду:

— На ночлег!

А когда развели костер, достал дневник и карту, писал, думал, чертил. На северной стороне неба появилась бледная дуга. С каждой минутой становилось светлее. От дуги расходились во все направления длинные ослепительные пучки лучей. Яркий свет залил снежную тундру. Он менял свои цвета, и снега окрашивались то в голубой, то в желтый, то в пурпурный. Великолепная световая симфония. На душе у Попова стало еще спокойнее. Он поднялся, подбросил в костер дров. Потом провел на карте прямую линию на Салехард. Рассчитал, что расстояние до этого населенного

пункта они преодолеют за шестнадцать суток. А утром скомандовал:

— Подъем!

Командир оказался прав. Через шестнадцать дней пятерку отважных уже приветствовали жители заполярного Салехарда. Трудности, безлюдные просторы и морозы еще более закаляли лыжников.

Теперь — на Архангельск. Казалось, все самое страшное позади. После неприступных, почти отвесных скал Байкальского хребта перевал через Уральские горы представлялся задачей несложной. Но именно в Уральских горах разыгрались события, которые грозили большой бедой.

Команда шла цепочкой по ущельям, седловинам, по руслам речек и ручейков. На перевале лыжников застала пурга. Она длилась шесть часов. Люди шли в кромешной тьме, на ощупь. Стихия срывала с обледенелых скатов снег, заметала горные впадины.

Цепочку замыкали Шевченко и Егоров. Яростный порыв ветра сбил Шевченко с ног. Падая, он увлек за собой и Егорова. Но все обошлось благополучно: ветер швырнул их в мягкий пушистый сугроб. Попов, Куликов и Бражников даже не заметили исчезновения товарищей и продолжали осторожно продвигаться вперед. Только через несколько минут обнаружили, что нет замыкающих.

Что делать? Крики заглушались порывами ветра. Вернуться назад? Но товарищи могут выйти левее, и тогда найти их будет труднее. Трое двинулись вперед.

Расчет оправдался. Двое оставших пошли по курсу, надеясь найти основную группу если не здесь, то за Уралом. И вскоре все снова были вместе.

А после Уральских гор появились трудности иного рода. Началась оттепель, снег таял и перемешался с грязью. Но люди преодолевали расстояние по 120—130 километров в сутки, при максимальном напряжении сил, строгом расчете каждого шага. Пройденные сотни и тысячи километров выработали четкий ритм ходьбы, автоматизм в движениях. Глаз привык схватывать широкие пространства, оценивать их проходимость, выбирать правильные направления. Это сэкономило душевные и физические силы. Спали урывками — по три-четыре часа в сутки. Остальное время шли. Ни одного шага в сторону, ни одной минуты задержки на привалах, ни одного лишнего слова в пути. Само движение стало своеобразным языком, средством общения.

Таяли снега тундры. Апрель нес теплое дыхание юга. Нельзя было мешкать. Команда вошла в рыбацкое село Сухо-Новолоцкое.

Когда младшие командиры умылись, подкрепились, был уже час ночи. Укладываясь спать, Попов распорядился:

— В три — подъем!

В назначенное время лыжники вышли на улицу. С моря тянуло свежим дыханием утра. Занималась заря. Поморы проводили гостей. Попов с места взял привычный темп, повел команду вперед, ловко обгибая поляны Онежской губы, лавируя меж

кочек и кустов прибрежной тундры. Энергично двигались в Мурманск, где их уже ждали.

30 апреля в 18 часов пятерка отважных финишировала. Беспримерный переход «от моря до моря» был успешно завершен. О подвиге младших командиров войск НКВД узнала вся страна. Их имена советские люди называли с гордостью.

В Москву полетела телеграмма. Пятеро героев докладывали Центральному Комитету ВКП(б) и Советскому правительству о только что одержанной победе.

«...На своем пути мы преодолели пургу, бездорожье, 60-градусные морозы. Мы упорно стремились к намеченной цели... На 151-й день мы, боясь и еще более крепкие, чем в день старта, были тепло встречены на финише трудящимися Мурманска. На всем пути, а особенно после Уральского перевала, мы ощущали в себе все растущую гордость тем, что успехом своего перехода прибавляем еще одно достижение к многочисленным победам нашей великой Родины. Мы демонстрируем растущую боевую мощь Красной Армии, боевые качества бойцов войск НКВД...»

Смельчаков горячо приветствовал секретарь Восточно-Сибирского крайкома ВКП(б), комсомольская организация и вся трудящаяся молодежь Восточной Сибири. Краевой комитет комсомола вынес решение установить для лучшего подразделения части переходящее знамя имени только что завершившегося перехода. На груди спортсменов засияли знаки почетного чекиста.

Родина высоко оценила подвиг своих сынов. Вот строки постановления Центрального Исполнительного Комитета Союза ССР от 8 мая 1935 года:

«Отмечая исключительные трудности лыжного перехода Байкал — Мурманск, перекрывшего расстоянием (9000 километров) все имевшие до сих пор место лыжные переходы как в СССР, так и за границей, совершенного командой Н-ского полка НКВД, Центральный Исполнительный Комитет Союза ССР **П О С Т А Н О В Л Я Е Т:**

Наградить грамотой ЦИК Союза ССР и ценными подарками участников лыжного перехода Байкал — Мурманск — руководителя перехода т. Попова И. Г., инструктора физподготовки полка и младших коман-

диров полка: т.т. Шевченко А. Н., Куликова А. П., Бражникова К. Н., Егорова Е. Ф.

Председатель Центрального Исполнительного Комитета Союза ССР
М. КАЛИНИН.
Секретарь Центрального Исполнительного Комитета Союза ССР
И. АКУЛОВ».

Литераторы посвящали им вдохновенные строки. Демьян Бедный, назвав лыжников отважными, написал в честь их стихотворение:

*Неизведанные одолевши просторы,
В ледящий мороз, в вихре страшной пурги,*

*Через тундры, тайги,
Через реки, леса, неприступные горы
Быстролыжные по снегу ширя шаги,
Проложили до Мурманска путь от Байкала,*

*Пять отважных героев стального закала,
Пять птенцов комсомола —*

*отважных птенцов
Молодых командиров-бойцов!..*

Один из ученых — В. Петри, — с которым советовались лыжники перед переходом и который не верил в успех задуманного рейда, впоследствии писал:

«В обыкновенное время обыкновенные люди обязательно погибли бы. Вот в этом-то и состояла моя ошибка. Я недоучел того, что мы живем в необыкновенное время, что Красная Армия воспитывает необыкновенных людей. Эти люди исключительной воли, проникнутые энтузиазмом, сплоченностью, с большевистским напором берут те твердыни, к которым не смели приступить обыкновенные люди в обыкновенное время...»

Да, младшие командиры И. Попов, А. Шевченко, А. Куликов, К. Бражников, и Е. Егоров своим героическим переходом показали еще раз, на что способны и какими замечательными качествами обладают вооруженные защитники социалистической Родины.

Лыжный переход Иркутск — Мурманск и сегодня волнует сердца воинов-спортсменов внутренних войск, вдохновляет их новые достижения в боевой службе, боевой и политической подготовке, в спорте.

Полковник В. ЖУРАВЛЕВ.

ЗАРЯД БОДРОСТИ

Прозвучала команда «Подъем», и сразу ожила казарма. Прошло несколько минут.

— На зарядку — становись!

Рота быстро построилась, и вот она уже шагает по асфальтовым дорожкам.

— Чаше шаг!

Занятие проходит интенсивно. После пробежки строй размыкается на плацу, воины выполняют уп-

ражнения первого комплекса утренней физической зарядки. Не у всех получается. Путается рядовой А. Петрик, запаздывает рядовой В. Веричанский.

— Делай, как я! — командует сержант В. Армаш. Он выполняет упражнения четко, красиво. И, глядя на него, подтягиваются новички.

На смену вольным упражнениям приходят упражнения в беге. Затем воины

преодолевают километровую дистанцию. Все бегут легко. Впрочем, нет: вот почти остановился рядовой Петрик.

Сержант подходит к солдату, объясняет, что сейчас надо перебороть себя. Тогда наступит «второе дыхание». Петрик хоть с трудом, но дистанцию одолел.

Раскрасневшиеся, довольные, воины вернулись в казарму. Хороший заряд бодрости получили они перед напряженными занятиями в поле.

Рядовой Г. ПОТЫНГЭ.

ДРУЖБА РОЖДАЕТ СИЛУ

ПОЛИТИЧЕСКИЕ ЗАНЯТИЯ

На изучение темы «Строго соблюдать уставные взаимоотношения, дорожить дружбой и войсковым товариществом» отводится 6 часов, которые целесообразно распределить поровну на лекцию (рассказ), самостоятельное чтение литературы и семинар (беседу).

В лекции (рассказе) рекомендуется осветить следующие основные вопросы:

1. В. И. Ленин, КПСС о дружбе и товариществе. Коллективизм, товарищество — важнейшие качества советского человека.

2. Воинский коллектив — ячейка социалистического общества. Дружба, войсковое товарищество — славная традиция воинов внутренних войск.

3. Строго соблюдать уставные взаимоотношения, дорожить славой воинского коллектива — дело чести и обязанность каждого воина.

Начиная изложение первого вопроса, пропагандист отмечает, что в советском обществе слово «товарищ» прочно вошло в жизнь. Оно подчеркивает равенство граждан, единство их помыслов, идейное родство людей, связанных общими целями борьбы за коммунизм. Это простое, емкое слово роднит, сближает трудящихся нашей страны, сплачивает революционеров всего мира.

Высоко ценил значение революционной дружбы и товарищества в борьбе против эксплуататорского строя В. И. Ленин. Он отдал много сил и энергии, чтобы создать единую по взглядам, монолитную партию большевиков, которая смогла пролетариат и повела его на штурм капитализма. В своей книге «Что делать?» В. И. Ленин ярко и проникновенно писал о товарищах по борьбе, об их трудном, тернистом революционном пути. «Мы идем тесной кучкой по обрывистому и трудному пути, крепко взявшись за руки. Мы окружены со всех сторон врагами, и нам приходится почти всегда идти под их огнем. Мы соединились по свободному принятому решению, именно для того, чтобы бороться с врагами...» (Полн. собр. соч., т. 6, стр. 9).

Из небольшой группы революционных борцов-единомышленников ленинская Коммунистическая партия выросла в многомиллионную организацию — руководящую и направляющую силу нашего общества. И весь ее славный путь — яркий пример сплоченности, дисциплины, единства действий. Великий вождь воспитывал коммунистов, всех трудящихся в духе коллективизма, нерушимой дружбы и товарище-

ства. Образцом такой дружбы он считал отношения К. Маркса и Ф. Энгельса. В. И. Ленин писал, что они «превосходят все самые трогательные сказания древних о человеческой дружбе» (Полн. собр. соч., т. 2, стр. 12).

В лекции (рассказе) необходимо подчеркнуть, что Владимир Ильич и сам воплощал лучшие качества вождя пролетариата — простого, чуткого и внимательного к людям. Занятый большими государственными делами, он всегда находил время по душам поговорить с посетителями, выслушать их нужды и запросы, помочь.

В. И. Ленин в то же время сурово осуждал тех, кто становился на путь нарушения дружбы, подрывал единство, предавал интересы партии, товарищей по борьбе. Он клеймил их позором, переставал считать своими друзьями.

Далее следует показать, как ленинские идеи дружбы и товарищества нашли свое воплощение в нашем обществе. Весь уклад жизни социалистического государства способствует формированию у людей высоких моральных качеств, воспитанию их в духе коллективизма, верности долгу, готовности честно и бескорыстно отдавать все свои знания и энергию общему делу. Об этом говорил на XXV съезде КПСС Генеральный секретарь ЦК партии товарищ Л. И. Брежнев. «Атмосфера подлинной коллективизма и товарищества, сплоченности, дружба всех наций и народов страны, которые крепнут день ото дня, нравственное здоровье, которое делает нас сильными, стойкими, — таковы яркие грани нашего образа жизни, таковы великие завоевания социализма, вошедшие в плоть и кровь нашей действительности» (Материалы XXV съезда КПСС. Политиздат, 1976, стр. 87).

Сплоченность, коллективизм советских людей особенно ярко проявляются в совместном труде на благо общества. В подтверждение этой мысли можно привести примеры взаимной помощи товарищей по работе, широкого развития наставничества как одной из действенных форм передачи опыта и навыков старших младшим в интересах дальнейшего роста экономики. В этом находят конкретное выражение лозунги социалистического соревнования: «Десятая пятилетка — пятилетка эффективности и качества», «Добился успеха — помоги отстающему, накопил опыт — поделись с товарищами» и другие.

Советский образ жизни самый гуманный.

В нем нет ничего, что разобщало бы людей, противопоставляло друг другу. Партия воспитывает наш народ в духе коммунистической морали, верности и преданности идеалам коммунизма.

В заключение следует сказать, что ныне, когда труженики города и села с небывалым энтузиазмом выполняют грандиозные планы коммунистического строительства, принятые XXV съездом КПСС, от советских людей требуются еще большая сплоченность и взаимная помощь, дружба и товарищество.

Второй вопрос целесообразно начать с упоминания о том, что советские воины, охраняющие социалистические завоевания, — плоть от плоти своего народа. Они живут теми же мыслями, интересами и наследуют его лучшие моральные качества. К ним относятся коллективизм и войсковое товарищество, крепкая дружба и взаимная выручка.

Советский воинский коллектив — высокоорганизованная общность людей, призванных защищать Родину и народы стран социалистического содружества от империалистической агрессии. Это организм социальный, связанный со многими другими коллективами нашего общества. Являясь его частью, он обладает всеми преимуществами, присущими социалистическому строю. Социальное равенство военнослужащих, их высокая коммунистическая идейность — вот источник авторитета воинского коллектива, его большой воспитательной силы. Этому способствуют и специфические особенности ратного труда — личная ответственность каждого за выполнение своих обязанностей, коллективный характер воинской деятельности. Весь уклад жизни части, подразделения, наряда, строго регламентированный уставами, приказами командиров и начальников, объективно усиливает воспитывающее влияние коллектива.

Пропагандист отмечает далее, что коллективизм и войсковое товарищество — одна из самых замечательных традиций наших воинов, которая передается из поколения в поколение. Во всех войнах и сражениях, защищая свою Родину, наш народ всегда проявлял исключительную храбрость и мужество, самоотверженность и стойкость, взаимную выручку в бою.

Высоко ценили и всячески укрепляли войсковое товарищество выдающиеся русские полководцы и флотоводцы А. В. Суворов, М. И. Кутузов, Ф. Ф. Ушаков, П. С. Нахимов. Суворов, например, любил повторять, что «наша служба легка, когда дружно поднимают ее многие». Он требовал от своих солдат: «Сам погибай, а товарища выручай». Это изречение было включено в первую служебную книжку красноармейца, утвержденную В. И. Лениным и Я. М. Свердловым.

При этом надо отметить, что традиция товарищества, взаимной помощи и поддержки, сложившаяся в нашей стране после победы Октябрьской революции, является принципиально новой, качественно отличной от прежней.

В царской армии, например, были правилом истязания, побои, надругательства над солдатами. У «нижних чинов» вытравлялось все человеческое, прививалось тупое послушание и индивидуализм. И в современных буржуазных армиях, раздраемых острыми классовыми противоречиями, у военнослужащих воспитываются человеконенавистничество, жестокость, стремление к наживе и другие низменные качества.

Подлинная дружба и войсковое товарищество стали возможны в вооруженных силах социалистических государств. С первых дней создания Советской Армии ее личный состав воспитывается в духе дружбы, коллективизма и взаимопомощи.

Железной сплоченностью отличались полки В. И. Чапаева. Легендарный начдив считал закон взаимной выручки святым и нерушимым. «За товарища головы не жалей!» — таков был девиз всех его бойцов и командиров. Их свила, спаяла, как писал Д. Фурманов, «боевая, полная опасностей жизнь, их сблизил мужество, личная отвага, презрение лишений и опасностей, верная неизменная солидарность, взаимная выручка — вся... жизнь, проведенная вместе, плечом к плечу, в строю, в бою».

Пропагандист подчеркивает, что дружба и войсковое товарищество особенно ярко были продемонстрированы в годы Великой Отечественной войны. Животворная сила идей советского патриотизма и боевого братства воинов проявлялась всюду. Плечом к плечу бойцы и командиры сражались в Брестской крепости и в окопах Сталинграда, в битве под Москвой и у стен Ленинграда, на огненной Курской дуге и в тылу врага, на всех фронтах от Заполярья до Кавказа. В битве за Родину образцы дружбы и войскового товарищества показали и воины внутренних войск. Взаимовыручка в бою у них нередко была связана с самопожертвованием.

В подтверждение сказанного пропагандист может сослаться на такой пример. В июле — августе 1942 года ожесточенное сражение развернулось на Волге. Северозападнее Сталинграда занимала оборону 10-я дивизия НКВД. Она приняла на себя танковый удар фашистской армии. Не имея достаточного количества техники, в невероятно трудных условиях, дивизия сдержала натиск врага.

В одном из боев беспримерный подвиг совершил красноармеец Алексей Ващенко, который подполз к вражескому дзоту и закрыл его амбразуру своим телом. Боец знал, что дзот рано или поздно будет уничтожен. Но пока это случится, погибнут многие товарищи. И Ващенко пожертвовал своей жизнью ради их спасения.

В ноябре 1942 года в боях за город Орджоникидзе под Гизелью такой же подвиг совершил младший сержант Петр Барбашев.

Высоким проявлением боевого содружества по праву считается любовь и уважение солдат к своим командирам, защита их в бою. Это естественно. Советский ко-

18



Агитатор взвода рядовой А. Андреев (в центре) всегда находит время, чтобы поговорить с товарищами о важнейших политических событиях, рассказать им о тех, кто занимается с полной отдачей сил.

Фото В. ЖИДОВА.

мандир облечен большим доверием партии и государства. Он обучает и воспитывает воинов, руководит боем и несет всю полноту ответственности за выполнение поставленных перед частью, подразделением задач. Вот почему не только долг, но и совесть обязывают каждого солдата оберегать жизнь командира и самоотверженно защищать его в бою. Недаром солдатские поговорки гласят: «Береги командира в бою, защищай, как жизнь свою», «В бою себя не щади, а командира спаси».

Именно так поступил в ноябре 1942 года заместитель политрука А. Климашевский. Ведя наблюдение за противником, он заметил, что вражеский автоматчик, укрывшийся за камнем, целится в комиссара полка. Герой, не задумываясь, закрыл его грудью и спас от гибели.

Говоря о дружбе и войсковом товариществе, следует отметить, что их значение еще более возрастает в современных условиях.

В заключение пропагандист подчеркивает, что основы войскового товарищества закладываются в мирные дни. Напряженная боевая служба и учеба сплавляют воинов, развивают у них чувство локтя. В свою очередь дружба, коллективизм способствуют повышению надежности охраны объектов, совершенствованию идейной

закалки и боевого мастерства. Опыт передовых подразделений показывает, что все они отличаются прочной спайкой, подлинно уставными взаимоотношениями и здоровым нравственным климатом в коллективе.

Третий вопрос можно начать с упоминания о больших и сложных задачах, стоящих перед частью, подразделением во втором году десятой пятилетки. Чтобы успешно выполнить их, от каждого солдата и сержанта требуются высокая сознательность, организованность, дисциплина. Боевая служба воинов внутренних войск немислима без настоящей дружбы и сплоченности. В охране объектов применяются сложные приборы, целые комплексы инженерно-технических средств. Все это обслуживается, приводится в действие и используется коллективными усилиями личного состава. Необходимы исключительная слаженность, точность и безупречность выполнения обязанностей. Малейшая халатность или недисциплинированность хотя бы одного человека может ослабить, а порой поставить под угрозу выполнение боевой задачи.

Для внутренних войск характерно стремление воинов к укреплению дружбы, к единству и сплоченности. Целесообразно проиллюстрировать это фактами из повсе-

дневной жизни, учебы и службы солдат и сержантов, подчеркнуть, что развивать в себе чувство коллективизма и товарищества, взаимопомощи слушателей обязывает военная присяга и уставы.

В Уставе внутренней службы говорится: «Военнослужащий обязан... дорожить войсковым товариществом, помогать товарищам словом и делом, удерживать их от недостойных поступков и, не щадя своей жизни, выручать их из опасности...»

Подавляющее большинство солдат и сержантов так и делают. Они помогают друг другу при выполнении задач боевой службы, а также гражданам, попавшим в беду. Во имя спасения товарищей своего подразделения вынес мучительные пытки озверевших бандитов и отдал свою жизнь рядовой Иван Очиенко, чей подвиг по праву можно сравнить с подвигом Юрия Смирнова.

Замечательный пример войскового товарищества показали комсомольцы Александр Буланов и Алексей Самуленков. Когда на них напали вооруженные преступники, они действовали смело, согласованно, помогая друг другу. И победили.

Советский патриотизм, забота об охране общественного порядка, прав и достоинства граждан, лежат в основе подвигов младшего сержанта Г. Астапчика, геройски погибшего на посту, старшего сержанта М. Баева, который, несмотря на ранение, продолжал вместе с товарищами борьбу, обезоружил и задержал бандита. Бесстрашный воин награжден медалью «За боевые заслуги».

Пропагандист подчеркивает особое значение чувства личной ответственности каждого воина и всего личного состава подразделения, части за выполнение поставленных задач, точное и четкое выполнение приказов командира. Дружный, сплоченный, проникнутый духом взаимной ответственности воинский коллектив успешнее решает поставленные перед ним задачи.

Очень важна высокая требовательность, сочетаемая с уважительным, заботливым отношением воинов к своим младшим товарищам. Хорошо, когда солдаты второго года службы считают своим долгом помочь новобранцам быстрее войти в коллектив, в короткий срок освоить «секреты» боевого мастерства.

Внимательное, заботливое отношение бывалых воинов к новичкам — добрая традиция, норма взаимоотношений в воинском коллективе. И все же бывают случаи, когда отдельные солдаты неправильно относятся к тем, кто пришел им на смену, допускают по отношению к ним грубость, высокомерие. Сославшись на примеры, пропагандист говорит, что подобные случаи не имеют ничего общего с принципами войскового товарищества и наносят большой вред боеготовности и сплочению воинского коллектива подразделения. Настоящий солдат никогда не унижит достоинства товарища по оружию, всегда с уважением отнесется к нему, бескорыстно передаст ему свой служебный опыт и зна-

ния. Заслуживает всяческого одобрения патриотическое движение — перед увольнением в запас подготовить себе достойную смену.

Очень важно подчеркнуть, что светлое чувство дружбы и войскового товарищества не терпит панибратства, круговой поруки, желаня скрыть проступок товарища. «Дружба дружбой, а служба службой», — гласит солдатская пословица. Истинная дружба развивается на здоровой, принципиальной основе. Настоящий друг не станет замалчивать ошибку товарища, а прямо и открыто скажет ему об этом, поможет избавиться от недостатков.

И все же бывают случаи, когда тот или иной солдат не только не удержит своего товарища от проступка, но и сам соглашается участвовать в нем. Необходимо, чтобы в каждом коллективе создавалась обстановка нетерпимости к любым нарушениям воинской дисциплины, особенно к случаям пьянства, нетоварищеского отношения к сослуживцам. Люди, склонные к подобным безнравственным поступкам, наносят вред нашему делу, нередко порождают предпосылки к тяжелым происшествиям.

В жизни воинских коллективов, в укреплении дружбы и войскового товарищества важная роль принадлежит социалистическому соревнованию, основными принципами которого являются равенство на передовиков, взаимопомощь в службе и учебе.

Большое влияние на формирование здоровых товарищеских взаимоотношений между воинами оказывает общественное мнение. Разумеется, за свои поступки отвечает прежде всего сам солдат. Но немалая ответственность за воспитание человека, его успехи и промахи ложится и на коллектив. Любой случай недисциплинированности, нетоварищеского поведения, грубости, зазнайства должен находить общественное осуждение, решительное противодействие товарищей. Ответственность каждого перед коллективом и ответственность коллектива за каждого — вот основные критерии истинной войсковой дружбы и товарищества.

Цементирующей силой воинского коллектива являются коммунисты и комсомольцы, партийные и комсомольские активисты. Они выступают носителями высокой коммунистической морали, активными борцами против пережитков прошлого, отрицательных явлений в подразделении. Особенно необходим их личный пример в службе, учебе и дисциплине.

Многое в формировании уставных взаимоотношений между военнослужащими зависит от сержантов. Руководителям групп при освещении этого вопроса рекомендуется полнее использовать статью «Закон воинской жизни» (журнал «На боевом посту», № 12 за 1975 год).

В заключение темы пропагандист говорит, что интересы защиты Родины, повышения надежности охраны объектов требуют и дальше всемерно укреплять войсковое товарищество, бороться за честь

воинского коллектива, строго соблюдать уставные взаимоотношения между военнослужащими.

В часы самостоятельной подготовки воинам рекомендуется прочитать соответствующие места из работ В. И. Ленина «Письмо к членам партии большевиков» (Полн. собр. соч., т. 34, стр. 419—422), «Задачи союзов молодежи» (Полн. собр. соч., т. 41, стр. 298—318); Отчет Центрального Комитета КПСС и очередные задачи партии в области внутренней и внешней политики (Материалы XXV съезда КПСС. Политиздат, 1976); а также главу XV учебного пособия «На страже Родины» (Воениздат, 1974). Полезно еще раз напомнить слушателям содержание 2, 39, 139, 140 статей Устава внутренней службы, ознакомить их с некоторыми листами альбома «История и боевой путь внутренних войск». Целесообразно также своими силами изготовить планшеты, на которых выписать ленинские высказывания, выдержки из общевойсковых уставов о дружбе и товариществе.

ОСНОВА БОЕВОЙ ГОТОВНОСТИ

На изучение темы «КРЕПКАЯ ВОИНСКАЯ ДИСЦИПЛИНА — ОСНОВА ВЫСОКОЙ БОЕГОТОВНОСТИ И ОБРАЗЦОВОГО ВЫПОЛНЕНИЯ ЗАДАЧ БОЕВОЙ СЛУЖБЫ» в большинстве групп отводится 8 часов. Это время рекомендуется распределить по 2 часа на лекцию (рассказ), самостоятельное чтение литературы и 4 часа — на семинар (беседу).

В ходе занятий целесообразно раскрыть вопросы:

1. В. И. Ленин, Коммунистическая партия о сущности и значении дисциплины в жизни советского народа и его Вооруженных Сил.

2. Беспрекословно повиноваться командирам, точно и своевременно выполнять их приказы и распоряжения.

3. Строго соблюдать требования воинской дисциплины, поддерживать уставной порядок — долг каждого воина.

Желательно, чтобы при возможности с лекциями выступили руководящие офицеры, участники Великой Отечественной войны, ветераны войск, командиры и политработники, имеющие богатый служебный и жизненный опыт.

В период изучения темы следует организовать для воинов просмотр художественных кинофильмов «Чапаев», «Бессмертный гарнизон», «Рядовой Александр Матросов», «Прыжок на заре», а также любительских фильмов о подвигах рядовых И. Очиченко и Т. Рустамова.

На семинаре (беседе) можно заслушать 10—15-минутный доклад «Дружба и войсковое товарищество — славная традиция внутренних войск», затем обсудить вопросы:

1. В. И. Ленин, XXV съезд КПСС о коллективизме, дружбе и товариществе в социалистическом обществе.

2. В чем сущность войсковой дружбы и товарищества?

3. Что такое ложное товарищество и в чем его вред?

4. Каковы требования общевойсковых уставов об укреплении дружбы и войскового товарищества?

5. Как укреплять дружбу и войсковое товарищество?

Полковник Я. ДУЮНОВ.

В кратком вступлении пропагандист говорит о том, что советские люди с большим энтузиазмом и творческой активностью превращают в жизнь величественные планы, намеченные XXV съездом партии. Используя опубликованные в печати данные об итогах первого года десятой пятилетки, следует привести некоторые цифры, факты, характеризующие динамичное развитие нашей экономики, науки и техники.

Едиными думами и стремлениями со всем нашим народом живут воины внутренних войск. В 1976 году они настойчиво боролись за эффективность и качество воинского труда, отличную боевую службу, учебу и дисциплину. Здесь уместно сказать об итогах выполнения личным составом группы социалистических обязательств.

Приступая к изложению ПЕРВОГО ВОПРОСА, руководитель отмечает, что многие слушатели до призыва во внутренние войска работали на заводах, стройках, в сельском хозяйстве. И каждый, кто познал радость труда, усвоил непреложную истину, что производственные успехи немалымы без крепкой трудовой дисциплины. Вот почему, решая все более сложные и ответственные задачи коммунистического строительства, наша партия и правительство большое внимание уделяют воспитанию советских людей, повышению их сознательности и организованности, укреплению дисциплины в различных сферах государственной, хозяйственной и общественной деятельности.

Это требование было особо подчеркнуто на XXV съезде КПСС, указавшем, что укрепление дисциплины труда, высокая ответственность каждого за порученное дело — важный резерв увеличения общественного богатства.

Далее пропагандист разъясняет слушателям ленинские положения, указания Коммунистической партии о необходимости в армии железной дисциплины, раскрывает

сущность и характер советской воинской дисциплины, ее коренное отличие от дисциплины в буржуазных армиях.

Советские Вооруженные Силы — сложный боевой организм. Еще в первые годы Советской власти В. И. Ленин указывал, что армия как военная организация, созданная для защиты социалистического Отечества, требует твердой централизации, строгого порядка подчиненности. Без этого она не может существовать, а тем более побеждать в бою. В своих многочисленных выступлениях, статьях, письмах, телеграммах он требовал исключительной четкости, точности, организованности в выполнении приказов и распоряжений, призывал объявить беспощадную борьбу тем, кто подрывает порядок в войсках.

Пятый Всероссийский съезд Советов по предложению В. И. Ленина принял решение, в котором указывалось, что Рабоче-крестьянская Красная Армия должна быть построена на основе железной революционной дисциплины. Гражданин, который получил оружие от Советской власти для защиты интересов трудящихся масс, обязан беспрекословно повиноваться требованиям и приказам поставленных Советской властью командиров.

Объясняя причины победы Республики Советов над врагами в годы гражданской войны, Владимир Ильич писал: «Если подумать о том, что же печало в конце концов в самой глубокой основе того, что такое историческое чудо произошло, что слабая, обесиленная, отсталая страна победила сильнейшие страны мира, то мы видим, что это — централизация, дисциплина и неслышанное самопожертвование» [Полн. собр. соч., т. 40, стр. 241].

Коммунистическая партия твердо и последовательно руководствуется указаниями В. И. Ленина по вопросам военного строительства. Это ярко выражено в ее Программе, в решениях съездов и постановлениях Пленумов ЦК КПСС, в практической деятельности Центрального Комитета партии.

Продолжая изложение, пропагандист зачитывает статью 1 Дисциплинарного устава Вооруженных Сил СССР, поясняет ее содержание, говорит о сущности советской воинской дисциплины, ее наиболее характерных чертах.

Важнейшая особенность советской воинской дисциплины — ее сознательный характер. Здесь следует обратить внимание слушателей на вступление к Дисциплинарному уставу, а также на его статью 2. Глубокое понимание каждым военнослужащим общественного долга, преданность делу коммунизма, личная ответственность за защиту Родины служат основой высокого морального духа войск, их стойкости и массового героизма.

На XXV съезде партии было сказано, что наша армия воспитана в духе глубокой преданности социалистической Родине, идеям мира и интернационализма, дружбы между народами. Именно этим Советская Армия отличается от армий буржуазных, за это советские люди любят свою армию, гордятся ею.

В вооруженных силах капиталистических государств дисциплина поддерживается классовым принуждением, страхом перед наказанием. Да иначе и не может быть. Готовясь к захватническим войнам, господствующие классы стремятся скрыть от трудящихся агрессивный, антинародный характер своих армий. С этой целью буржуазия прибегает к лжи, обману, оболваниванию солдат, воспитывая их в духе культа войны, антикоммунизма, ненависти к народам, вставшим на путь независимости. Империалистические заправилы стремятся превратить военнослужащих в грабителей и насильников, безропотно выполняющих волю своих хозяев.

Сознательный характер воинской дисциплины наряду с другими явился одним из решающих факторов наших побед над многочисленными врагами в годы гражданской войны, в последующих схватках, а также в период Великой Отечественной войны. «Красную Армию, — говорил В. И. Ленин, — мы вели к победе не только агитацией, но и строгой железной дисциплиной... Без железной дисциплины... не победила бы Красная Армия...» [Полн. собр. соч., т. 40, стр. 112].

Высокая сознательность, верность воинскому долгу, исполнительность и сейчас лежат в основе ратных подвигов воинов. Это положение надо подкрепить примерами, взятыми из книги «Служим Отчизне» и сборника «Приказано заступиться!», а также из жизни подразделений.

В современных условиях значение воинской дисциплины неизмеримо возросло. Материал по данному вопросу можно найти в статье «Крепить воинскую дисциплину» [журнал «На боевом посту», № 10, 1975]. Важно, чтобы слушатели усвоили такие понятия, как дисциплина времени, личная и коллективная ответственность за выполнение задач боевой службы, дисциплина образцов, грамотной эксплуатации военной техники, оружия, технических средств охраны, дисциплина боевой службы.

Пропагандист напоминает, что личный состав внутренних войск выполняет задачи государственной важности. Днем и ночью, в любое время суток, нередко вдалеке от подразделения несут свою нелегкую боевую службу воины. Они всегда начеку, готовые ко всякого рода неожиданностям. И успешное выполнение задачи зависит от организованности в войсковом наряде, соблюдении всеми солдатами и сержантами требований уставов, полученного приказа на боевую службу.

Таким образом, понятие дисциплины в настоящее время неизмеримо объемнее и глубже. От каждого военнослужащего требуются пунктуальная исполнительность, глубокое сознание личной и коллективной ответственности за выполнение воинского долга, честность, самоотверженность. Ленинское указание о необходимости воинской дисциплины и бдительности, доведенных до высших пределов, — незабываемый закон воинской службы.

ВО ВТОРОМ ВОПРОСЕ пропагандист подробно раскрывает значение повиновения и исполнительности. Военная присяга и ус-



Кавалер нагрудного знака «За отличие в службе» II степени, прапорщик С. Сви́нин показывает подчиненным пример верности присяге, строгого соблюдения уставов, дисциплинированности.

Фото А. АЛЕКСАНДРОВА.

тавы требуют, чтобы воин своевременно, беспрекословно и в срок выполнял все приказы и распоряжения командиров и начальников. Здесь необходимо сослаться на статью 6 Дисциплинарного устава, а также зачитать высказывание М. В. Фрунзе. «Военная организация, — писал он, — это специфическая организация, требующая от своих членов особой четкости, точности, исполнительности, выдержки, быстроты исполнения всех распоряжений» [Избр. произв., т. 2. Воениздат, 1957, стр. 386].

Продолжая рассказ, руководитель подчеркивает, что важнейший принцип строительства Советских Вооруженных Сил — единоначалие. Этот метод руководства войсками, как указывал В. И. Ленин, больше всего обеспечивает наилучшее использование человеческих способностей и реальную, а не словесную проверку работы. Строгая подчиненность снизу доверху, законодательно закрепленная в наших уставах, цементирует армию, является одной из основ твердой воинской дисциплины, облегчает управление подразделениями и частями, помогает успешно решать задачи боевой службы, обучения и воспитания личного состава.

Далее можно поставить перед слушателями вопрос: кто учит их четко нести бое-

вую службу, умело владеть техникой, помогает стать идейно закаленным, смелым, надежным защитником Родины! Это делают командиры и политработники — первые учителя и воспитатели солдат. Не жалея сил и энергии, они передают подчиненным свои знания и богатый опыт.

Как единоначальник командир отвечает перед партией и народом за боевую и политическую подготовку, воспитание, дисциплину личного состава, за боевую деятельность вверенного ему воинского коллектива. В круг его забот входят и многие другие вопросы. Командиру даны большие права. Для успешного выполнения возложенных на него задач он наделен правом отдавать приказы, распоряжения и требовать от подчиненных беспрекословного их выполнения. Советские люди гордятся верными сынами, достойными преемниками боевой славы первых красных офицеров, героями минувших войн и сражений, умелыми воспитателями. Пропагандист называет фамилии передовых офицеров, прапорщиков и сержантов части, призывает слушателей равняться на них.

В приказе командира советские воины видят веление Родины и выполняют все его распоряжения четко и в срок, несмотря ни на какие трудности. В годы Великой Отечественной войны родилась крылатая фраза: «Можно умереть, но нельзя не выполнить приказа». Ею руководствуются воины и сегодня.

Интересы защиты Родины обязывают командира решительно и твердо требовать от своих подчиненных строгого соблюдения воинской дисциплины и порядка и не оставлять без воздействия ни одного проступка подчиненного. Военнослужащий не имеет права обсуждать приказ или распоряжение, сомневаться в его правильности. Приказ командира (начальника) непрерываем. Он имеет правовую основу. В армии не может быть оговорок «не хочу», «не желаю», «не могу». Раз есть приказ — надо и хотеть, и желать, и быть в состоянии выполнить его любой ценой. Неисполнение приказа рассматривается как тягчайшее воинское преступление. Следует зачитать статьи 6 и 7 Дисциплинарного устава, а также статьи 238 и 239 Закона об уголовной ответственности за воинские преступления.

Очень важно, чтобы каждый солдат выработал в себе привычку к дисциплине, к повиновению. Ефрейтор В. Некрасов, награжденный знаком «За отличие в службе» I и II степени, рассказал:

«Перед заступлением на службу командир роты четким и немного взволнованным голосом произносит:

— Приказываю заступить...

В этот миг кажется, что сама Родина повелевает нам свято оберегать ее покой...

Успехи в службе пришли не сразу. На первых порах было нелегко. Казалось, что командир отделения излишне ко мне строг, «придирается», что ли.

Если поручали сделать какую-нибудь работу, трудился без особого желания. Иног-

да возникали волпросы: «Почему это должен делать я, а не Петров!» Или: «Чего стараться, все равно никто не оценит!»

Сейчас мне стыдно об этом вспоминать. Командиры, старшие товарищи помогли осознать, что так относиться к службе нельзя. И тогда я понял, что пунктуальность во всем и везде, безукоризненная исполнительность просто необходимы. Кажущиеся на первый взгляд «мелочи» приучают человека к порядку, к воинской дисциплине. Требовательность командира — своеобразное проявление доброты. И когда я стал относиться к любым приказам и распоряжениям старших с душой, старательно, все делать добротой, на совесть — пришли успехи, авторитет, признание. Заступая на пост, стараюсь нести службу так, как требуют уставы и инструкция».

Высокая сознательность, чувство коллективизма, настойчивость свойственны абсолютному большинству наших воинов.

Для более глубокого освещения вопроса рекомендуется использовать статьи «Основы высокой боеготовности», «Сила воина дисциплиной удвоена», опубликованные соответственно в № 3 за 1975 год и № 6 за 1976 год журнала «На боевом посту».

В заключение следует сказать, что советский командир — человек высоких идеалов, беззаветно преданный делу партии, коммунизма. Беспрекословно ему повиноваться, уважать и беречь его — долг каждого воина.

В ходе изложения ТРЕТЬЕГО ВОПРОСА слушатели должны уяснить, что сознательная воинская дисциплина — важнейшее условие высокой боевой готовности части, подразделения, войскового наряда, основа успешного выполнения задач боевой службы.

Служба, которую несут наши воины, по своему характеру близка к действиям в боевых условиях. Личный состав нередко подвергается реальной опасности, угрожающей жизни людей, имуществу, технике. Часовые, находящиеся на постах, имеют в своем распоряжении готовое к действию оружие, боеприпасы. В любую минуту от них могут потребоваться решительность и смелость. Необходимы высокая боеготовность, организованность, точность выполнения законов, уставов, служебных обязанностей.

Несколько лет подраз роты, которой командует офицер Ю. Зайцев, добивается отличных результатов. Все, кто приходят в помещение, где располагается ее личный состав, отмечают чистоту, порядок. Солдаты и сержанты всегда опрятно и по форме одеты, отличаются высокой строевой выучкой, подтянутостью, исполнительностью. Распорядок дня выполняется здесь неукоснительно. Воинам выпала большая честь — в числе представителей героических Вооруженных Сил приветствовать делегатов и гостей XXV съезда партии. Пропагандист может привести примеры из своей части.

Рассказывая о требованиях воинской дисциплины, изложенных в статье 2 Дисциплинарного устава, необходимо отметить важность физической закалки, умения стойко переносить все тяготы и лишения воен-

ной службы, не щадить своей крови и самой жизни при выполнении воинского долга.

Уставы предоставляют командирам и начальникам большие права для поощрения воинов за усердие в боевой службе и учебе, за разумную инициативу, примерную дисциплину, подвиги и отличия. Надо познакомиться слушателей с уставными видами поощрений, назвать тех, кто добросовестно выполняет свой долг.

Всякое нарушение дисциплины отражается на боеготовности подразделения. Поэтому к недисциплинированным солдатам применяются строгие меры воздействия. Надо напомнить соответствующие статьи Дисциплинарного устава, где говорится о видах взысканий, порядке их наложения и приведения наказания в исполнение. Необходимо также указать на недопустимость таких позорных явлений, как самовольная отлучка, пререкание, нарушение правил несения боевой службы. Особенно нетерпимы случаи употребления военнослужащими спиртных напитков. Надо разъяснить, что пьянство — причина аварий, катастроф, других чрезвычайных происшествий. Вот почему с этим явлением, позорящим честь и достоинство воина, надо вести беспощадную борьбу.

Характер боевой службы таков, что часто единственным контролером поступков наших воинов становится их собственная совесть, чувство личной ответственности за порученное дело. Здесь надо сказать о роли самовоспитания, самодисциплины. Под самодисциплиной понимается способность человека управлять собой, умение сдерживать свои чувства, контролировать действия и поступки. Самодисциплина — это высшее проявление дисциплинированности, основанное на высокой политической сознательности и внутренней убежденности в необходимости строгого соблюдения установленного порядка. Чем выше идейный уровень военнослужащего, чем глубже осознает он стоящие перед ним задачи, тем сильнее развито у него чувство долга, тем больше настойчивости проявляет он в преодолении трудностей, подчиняя свои действия требованиям законов, приказов и распоряжений начальников.

Каждому следует научиться анализировать свои действия. Прежде, чем что-то сделать, надо спросить себя, верно ли поступаешь? А что предписывают на этот счет уставы!

В выводе по теме можно сказать, что воины внутренних войск, как и все советские люди, живут думами о Родине. Включившись в социалистическое соревнование, они стремятся встретить 60-летие Великого Октября отличной боевой службой, высокими показателями в учебе. Образцовым выполнением воинского долга, высокой организованностью, крепкой дисциплиной демонстрируют вооруженные защитники Страны Советов вою непоколебимую преданность родной ленинской партии, советскому народу.

В группах СЕРЖАНТОВ изучается ЧЕТВЕРТЫЙ ВОПРОС — работа сержанта по

воспитанию дисциплинированных, честных, физически закаленных воинов, подлинных мастеров своего дела. Рекомендуется раскрыть его на опыте лучших командиров отделений, заместителей командиров взводов, привести поучительные примеры из их практики.

Говоря о формах, методах работы младших командиров по укреплению дисциплины, пропагандист разъясняет содержание статей 4 и 5 Дисциплинарного устава, подчеркивает важность идейной закалки солдат, воспитания у них гордости за службу во внутренних войсках, готовности любой ценой, вплоть до самопожертвования, выполнить свой долг. Сержанты призваны пропагандировать военные заветы В. И. Ленина, решения XXV съезда партии, требования присяги и уставов. Разъяснительная работа должна сочетаться с высокой взыскательностью к подчиненным.

Требовательность приносит свои плоды, когда она справедлива, постоянна и выражается в тактичной форме. Устав обязывает командиров всех степеней строго соблюдать уставные взаимоотношения, не допускать грубости к подчиненным, не унижать их личного достоинства. Здесь надо сказать о работе младших командиров по воспитанию воинов в духе войскового товарищества. Осветить этот вопрос полнее пропагандисту поможет статья «Дружба рождает силу», опубликованная в данном номере журнала.

В лекции необходимо остановиться на роли личного примера сержанта. Его дела, поступки всегда на виду у солдат. Успех сопутствует тому, кто безукоризненно выполняет свой долг, правдив и принципиален во взаимоотношениях с подчиненными, чутко относится к их нуждам и запросам.

После этого следует сказать о воспитательном значении поощрений и взысканий. Будет правильно, если руководитель проанализирует дисциплинарную практику сержантов, отметит положительные моменты, укажет на недостатки.

В часы самостоятельной работы слушателям рекомендуется изучить работы В. И. Ленина «Письмо к рабочим и крестьянам по поводу победы над Колчаком» [Полн. собр. соч., т. 39, стр. 152], «Как навсегда спасти трудящихся от гнета помещиков и капиталистов» [Полн. собр. соч., т. 38, стр. 240—241]; Программу Коммунистической партии Советского Союза [Политиздат, 1971, стр. 110—112]; Отчет Центрального Комитета КПСС и очередные задачи партии в области внутренней и внешней политики [Материалы XXV съезда КПСС. Политиздат, 1976]; статьи 1—7, 20—22, 43, 44, 48 Дисциплинарного устава Вооруженных Сил СССР; прочитать главу XIII учебного пособия «На страже Родины» [Воениздат, 1974], брошюру «О службе и долге воинском» [Изд. Политуправления внутренних войск МВД СССР, 1974].

При подготовке к семинару [беседе] можно предложить слушателям прочитать

какую-нибудь из книг: «Как закалялась сталь» Н. Островского, «Молодая гвардия» А. Фадеева, «Они сражались за Родину» М. Шолохова, «Солдатами не рождаются» К. Симонова, «Маршальский жезл» В. Карпова, «Горячий снег» Ю. Бондарева, «Волаколамское шоссе» А. Бека.

Желательно провести Ленинские чтения, тематические вечера, организовать просмотр художественных и документальных фильмов о высоких морально-политических и боевых качествах советских воинов, их мужестве и отваге в боях за Родину и при выполнении задач боевой службы.

Надо позаботиться о наглядных пособиях: выписать высказывания В. И. Ленина о значении воинской дисциплины, наиболее важные статьи из Дисциплинарного устава, на занятии следует использовать комплекты плакатов «Военные заветы В. И. Ленина», «Уставы — закон жизни советских воинов» [Изд. ЦДСА имени М. В. Фрунзе, 1971], альбомы «Боевой путь внутренних войск МВД СССР» [Воениздат, 1974], «Внутренние войска в Великой Отечественной войне 1941—1945гг.» [Изд. Политуправления внутренних войск МВД СССР, 1970], плакат «Воин! Соблюдай советские законы», служебные карточки солдат [сержантов], листовки, посвященные передовикам социалистического соревнования.

На семинаре [беседе] целесообразно обсудить вопросы:

1. В. И. Ленин, КПСС о сущности и значении советской воинской дисциплины.
2. Почему в современных условиях значение воинской дисциплины все более возрастает?
3. Какие требования предъявляет воинская дисциплина к каждому военнослужащему?
4. Значение безоговорочного повиновения и пунктуальной исполнительности для успешного выполнения задач боевой службы.
5. В чем проявляется дисциплинированность воина при несении боевой службы?
6. Каковы требования Министра внутренних дел СССР по дальнейшему укреплению воинской дисциплины, организованности и уставного порядка во внутренних войсках?
7. Что такое самодисциплина и как она вырабатывается?

В группах сержантов рекомендуется рассмотреть вопросы:

1. Формы и методы работы сержанта по воспитанию у подчиненных сознательной воинской дисциплины.
2. Значение личного примера командира для воспитания подчиненных.
3. Работа младших командиров по предупреждению нарушений воинской дисциплины.
4. Как личный состав отделения (взвода) борется за выполнение социалистических обязательств, взятых в честь 60-летия Великого Октября?

Подполковник А. БЕКАСОВ.



Пятьдесят лет назад по ходатайству личного состава дивизии, формированием и укреплением которой занимался Ф. Э. Дзержинский, было присвоено его имя. Созданное в 1924 году, соединение прошло славный боевой путь. Дзержинцы всегда были на переднем крае борьбы за Советскую власть. Одиннадцать воспитанников дивизии присвоено звание Героя Советского Союза, девять за мужество и отвагу навечно зачислены в списки личного состава.

Славная летопись продолжается. Ее пишут новые поколения воинов, самоотверженно выполняющих свой воинский долг.

Сыновнюю преданность Коммунистической партии, нашему правительству они еще раз продемонстрировали на празднике, посвященном 50-летию присвоения дивизии имени Ф. Э. Дзержинского.

* * *

Утро 20 августа выдалось солнечным, теплым. Ровные шеренги воинов в парадной форме замерли в строю напротив центральной трибуны. На правом фланге — Боевое Знамя, увенчанное орденами Ленина и Красног Знамени. Радостны и торжественны лица солдат, сержантов, прапорщиков и

офицеров — продолжателей славных традиций, заложенных «железным Феликсом».

Десять часов утра. Звучит команда:

— Равняйся, смирно!

Смолкает встречный марш. Генерал-майор Д. А. Наливалки рапортует Министру внутренних дел СССР генерал-полковнику Н. А. Щелокову.

Вместе с ним на праздник прибыли начальник внутренних войск МВД СССР генерал-полковник И. К. Яковлев, начальник Политуправления внутренних войск генерал-майор Ю. М. Чурбанов, а также представители партийных, советских, общественных организаций, ветераны дивизии, племянница Феликса Эдмундовича — Софья Владиславовна Дзержинская.

К воинам обращается Министр внутренних дел СССР генерал-полковник Н. А. Щелоков.

— Пятьдесят лет, — говорит он, — дивизия с гордостью носит имя выдающегося деятеля Коммунистической партии и Советского государства, пламенного революционера, первого чекиста Страны Советов Феликса Эдмундовича Дзержинского.

Коммунистическая партия, Советское правительство проявляют постоянную

заботу о вашей дивизии. Все части оснащены современной боевой техникой и первоклассным оружием, постоянно улучшаются материально-бытовые условия личного состава. В частях соединения широко развернулось социалистическое соревнование под девизом «Год XXV съезда КПСС — год эффективности и качества воинского труда, образцово боевой службы, учебы и дисциплины!». В ходе его воины настойчиво совершенствуют свое боевое мастерство, борются за дальнейшее повышение боевой готовности, отличное знание и сбережение оружия и военной техники. Каждое третье подразделение добилось звания отличного, а каждый второй воин стал отличником.

Дивизию имени Дзержинского мы по праву называем правофланговой во внутренних войсках.

Однако, оценивая достигнутое, мы понимаем, что это, по образному выражению В. И. Ленина, та ступенька, «с которой мы должны ступить дальше».

Перед дивизией, как и перед всеми внутренними войсками, стоят важные и ответственные задачи. Главное состоит в том, чтобы каждый военнослужащий, каждый воинский коллектив настойчиво боролся за

осуществление решений XXV съезда КПСС, повышали боевую готовность, неустанно совершенствовались военные и политические знания, крепили организованность и дисциплину.

Помните, товарищи, что имя Дзержинского ко многому обязывает каждого военнослужащего, всех командиров и политработников, партийные и комсомольские организации, зовет к новым свершениям, к новым подвигам во славу нашей великой социалистической Родины.

К микрофону подходит первый заместитель Председателя Комитета государственной безопасности при Совете Министров СССР С. И. Цвигун. Он зачитывает приветственный адрес и вручает командованию бюст Ф. Э. Дзержинского, около которого встают в почетный караул мастера боевой службы.

— Летопись дивизии, — отмечает начальник внутренних войск МВД СССР генерал-полковник И. К. Яковлев, — богата яркими подвигами, многочисленными примерами героизма и мужества. Они превратились



Софья Владиславовна Дзержинская среди воинов.

в традиции, которые постоянно приумножаются новыми поколениями воинов, встающих под дважды орденоносное Боевое Знамя.

Военный совет, Политуправление внутренних войск призывают личный состав

неустанно повышать революционную бдительность и боеготовность, качество боевой службы и учебы, образцово решать стоящие задачи, всемерно крепить дисциплину.



Министр внутренних дел СССР Н. А. Щелоков вручает подполковнику А. Лютенкову медаль «За отличную службу по охране общественного порядка».

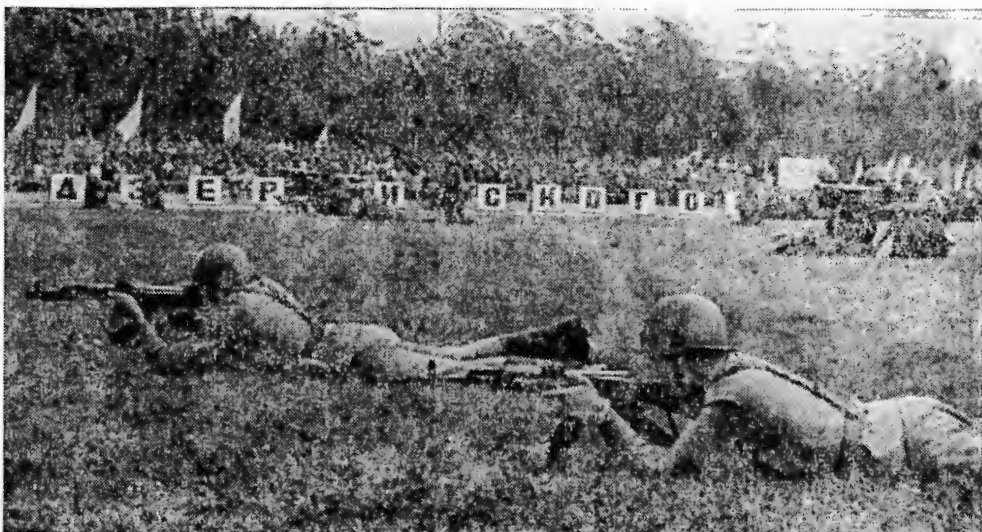

Смело, решительно, как в настоящем бою, действовали дзержинцы в военной игре.

Тепло поздравляют воинов со знаменательным юбилеем заместитель председателя исполкома Моссовета А. И. Костенко, член Военного Совета, начальник Политуправления ордена Ленина Московского военного округа генерал-полковник К. С. Грушевой, бывший командир дивизии генерал-полковник в отставке П. А. Артемьев.

Взволнованно прозвучали слова отличника боевой службы, боевой и политической подготовки старшего сержанта С. Мухина:

— Полвека назад воины дивизии поклялись в том, что напряженной учебой, железной выносливостью, бдительностью на постах оправдают оказанное им доверие. Время показало, что свое слово дзержинцы выполняют с честью.

Солдатский труд нелегок. Но когда бывает особенно тяжело, говоришь себе: «Держись! Ведь ты — дзержинец!», — и находишь новые силы. Пройдут годы, но память о службе в прославленной дивизии сохранится в памяти и будет согревать наши сердца.

Ныне мы живем одной заботой — вместе со всем советским народом успешно претворить в жизнь величественные планы, принятые на XXV съезде

КПСС. В этот торжественный день мы заверяем родную ленинскую партию, Советское правительство, что и впредь будем, не жалея сил, овладевать служебным и боевым мастерством, высоко нести славное имя дзержинцев.

Митинг окончен. С большим воодушевлением воины принимают письмо Центральному Комитету Коммунистической партии Советского Союза. В связи с празднованием славной даты и за высокие показатели в боевой службе, боевой и политической подготовке большая группа воинов дивизии удостоена медалей «За отличную службу по охране общественного порядка», «За отличие в воинской службе» I и II степени и других наград.

— К торжественному маршу! — раздаётся команда.

Под звуки оркестра мимо трибун проезжают на броневиках и грузовых машинах красноармейцы в гимнастерках минувших лет, А следом, печатая шаг и строго держа равнение, проходят дзержинцы сегодняшних дней. Четко маршируют воины роты, которой командует старший лейтенант В. Ракигин. Это подразделение добилось высоких показателей в боевой службе и учебе.

Здесь более половины воинов — отличники, поддерживается строгий уставной порядок. Солдаты и сержанты берут пример с героя-однопольчанина А. Трифонова.

В авангарде социалистического соревнования идут коммунисты. Они словом и делом увлекают сослуживцев на патриотические дела.

В любую погоду, днем и ночью несут боевую службу воины дивизии. Благодаря бдительности часового Н. Цибина задержан преступник, пытавшийся овладеть оружием.

Настойчиво совершенствуют свое боевое и служебное мастерство подчиненные сержанта А. Мамонова, расчеты младших сержантов Г. Литвинчука и А. Косяка. Недавно на тактических занятиях отличились воины отделения сержанта В. Сокуры, которые выполнили учебно-боевую задачу по постановке мин на танкоопасном направлении раньше срока.

Имя Ф. Э. Дзержинского живет в сердце каждого воина — надежного защитника Родины, вдохновляет на новые свершения.

В заключение состоялся большой спортивный праздник, а также концерт ансамбля песни и пляски внутренних войск МВД СССР.

Капитан В. ПРОДУВАЛОВ.
Фото Р. РЯЗАНОВА,
А. АЛЕКСАНДРОВА.

БДИТЕЛЬНОСТЬ — НАШЕ ОРУЖИЕ

Генерал-майор юстиции В. ШАНТУРОВ, старший помощник Главного
военного прокурора

«ВОИНСКАЯ ДИСЦИПЛИНА ОБЯЗЫВАЕТ КАЖДОГО ВОЕННОСЛУЖАЩЕГО:

— СТРОГО ХРАНИТЬ ВОЕННУЮ И ГОСУДАРСТВЕННУЮ ТАЙНУ...»

(Из Дисциплинарного устава Вооруженных Сил СССР).

Произошло это в первые годы Советской власти. Красноармеец поднял на улице брошенный женщиной сверток. Хотел было вернуть его владелице, но та почему-то испугалась и попыталась скрыться. Почувствовав неладное, боец задержал неизвестную и вместе со свертком доставил в ЧК.

Впоследствии выяснилось, что отец этой женщины — крупный шпион. На допросе он заявил Ф. Э. Дзержинскому:

«— Вы меня поймали только благодаря случайности.

— Ошибаетесь, — ответил ему Дзержинский... Ваша дочь случайно уронила сверток, но красноармеец не случайно поднял его, не случайно арестовал ее. Бдительность рядового красноармейца не случай. Именно в этом — сила ЧК, — писал Ф. Кон в книге «Феликс Эдмундович Дзержинский».

Подобных заговоров в те тяжелые годы было ликвидировано немало. Шпионы и диверсанты, собирая вокруг себя остатки разбитых революцией эксплуататорских классов, вели ожесточенную борьбу против нашей страны. Но их своевременно обезвреживали благодаря тому, что органы защиты Советского государства широко опирались на трудовые массы, проявляли высокую бдительность.

И после победы над иностранной военной интервенцией и внутренней контрреволюцией, когда советский народ приступил к восстановлению разрушенного войной хозяйства, и в годы первых пятилеток враждебно настроенные элементы, иностранные агенты пытались нанести ущерб экономической и оборонной мощи страны. Но все их черные замыслы провалились.

Так было и в суровое время Великой Отечественной войны. Фронт борьбы проходил всюду. Важные задачи выполняли войска НКВД. Воины мужественно сражались с фашистскими захватчиками. Им же была поручена охрана тыла Действующей армии, борьба с вражескими лазутчиками,

паникерами, распространителями ложных слухов.

Приведу пример. Прорвав линию обороны врага, наши части устремились вперед. В ходе преследования в расположившемся на отдых подразделении появились одетый в нашу военную форму незнакомец и спросил:

— Эй, солдатик, это случайно не (называется номер) дивизия?

— Да нет, это (такая-то), — ответил беспечный солдат.

Но незнакомец продолжал задавать, казалось бы, естественные в такой обстановке вопросы. Создалось впечатление, что он отстал и никак не может найти свою роту.

Но вот «заблудившийся» подходит с вопросом к одному из сержантов.

— Вы кто такой? — вместо ответа спрашивает сержант Деревянкин (он служил в войсках НКВД, но одет был, как и все, в полевую форму).

— Я из (такой-то) дивизии, — отвечает неизвестный.

— Документы.

— Пожалуйста.

Сержант Деревянкин, проверив документы, неожиданно сказал:

— Сдайте оружие и следуйте за мной.

Сопротивляться бессмысленно. Задержанный сдал автомат. Потом выяснилось, что это фашистский лазутчик, заброшенный в тыл Действующей армии.

Читатель может подумать: а стоит ли говорить о событиях давно минувших дней, тем более что за последние годы достигнута некоторая разрядка международной напряженности?

Стоит, дорогой читатель, стоит! И вот почему. В героическом прошлом нашей партии, народа, органов защиты Советского государства содержится богатейший опыт борьбы с врагами Родины. Мы никогда не должны забывать об этом опыте и об уроках прошлого.

Благодаря неутомимым усилиям КПСС, Советского государства, братских коммунистических и рабочих партий, всех миролюбивых сил в наше время достигнуты заметные успехи в разрядке напряженности в мире. Однако коренная перестройка международных отношений на принципах мирного сосуществования происходит в остром противоборстве между сторонниками и противниками разрядки.

Силы, враждебные делу мира, не только на словах противятся разрядке, но и делают все, чтобы вернуть мир к «холодной войне». Политике разрядки они противо-

* Статью рекомендуется использовать при изучении темы политзанятий: «XXV съезд КПСС о партийной деятельности империалистических государств против СССР и других социалистических стран».

поставляют политику материальной подготовки войны.

Маневры противников оздоровления международной обстановки небезопасны. Порой они надевают даже личину ее сторонников. На деле же словами о разрядке и сотрудничестве прикрывают прежний курс агрессии, действуют, как подчеркнул товарищ Л. И. Брежнев на XXV съезде КПСС, активно, в разных формах и с разных направлений.

Вот почему XXV съезд Коммунистической партии Советского Союза, дав высокую оценку Советским Вооруженным Силам, органам государственной безопасности, деятельности милиции, прокуратуры, судов, органов юстиции, поставил задачу дальнейшего их укрепления.

Свое острое империалистические разведки направляют против Советского Союза, стран социалистического сотрудничества. Спецслужбы государств — членов агрессивного блока НАТО — проявляют повышенный интерес к государственным тайнам нашей страны, особенно в области строительства Вооруженных Сил. В последние годы активизировалась разведывательная деятельность сионистских организаций.

Самым разветвленным разведывательным аппаратом располагают США. Он состоит из Центрального разведывательного управления (ЦРУ), бюро разведки и исследований государственного департамента, разведывательного отдела и отделов исследований и информации комиссии по атомной энергии, национального агентства безопасности, воздушно-космической разведки.

Главенствует в этой зловещей шпионско-подрывной системе ЦРУ. Зарубежная печать (в том числе американская) не раз подчеркивала, что ЦРУ играет чрезмерно большую роль в определении внешней политики США, что оно то и дело подменяет президента, конгресс, превращается в своего рода «государство в государстве».

В своих целях империалистические разведки используют посольства, консульские и торговые представительства, выставки, поездки туристов, международные встречи и т. д. Газета «Чикаго дейли ньюс» сообщает, что ЦРУ осуществляет за рубежом широкую программу пропагандистской обработки общественного мнения в выгодном для Вашингтона духе.

Дезинформация общественного мнения — крупнейшая секретная акция ЦРУ. Расходы на нее в текущем году составят почти четверть всех ассигнований, выделяемых ему на тайные операции за границей. Далее «Чикаго дейли ньюс» пишет, что обработка общественности по каналам ЦРУ носит изощренный характер и принимает самые разнообразные формы — от тенденциозно поданных фактов до заведомо ложной «информации». Журналисты, состоящие на службе разведуправления, занимаются также и шпионской деятельностью — сбором разведывательных данных.

Империалистические разведки предпринимают меры к вербовке агентов и из среды отдельных советских граждан — из бывших

уголовников, морально разложившихся людей, всякого рода отщепенцев. Они снабжают их новейшим шпионским снаряжением — портативной электронной аппаратурой, позволяющей незаметно для окружающих производить фотографирование, кино съемку, звукозапись, подслушивание переговоров, и средствами тайнописи.

В начале 1975 года Военной коллегией Верховного Суда СССР рассмотрено дело по обвинению некоего Калинина в измене Родине. Установлено, что предатель, будучи завербован иностранной разведкой, занимался сбором и передачей ее представителям сведений, составляющих государственную и военную тайну.

При аресте у Калинина были изъяты собранные им для передачи иностранной разведке секретные сведения, шпионские инструкции, средства тайнописи, шифрблокноты и другие материалы, предназначавшиеся для проведения подрывной деятельности против СССР. Преступник понес заслуженное наказание.

Следствие установило, что Калинин, будучи беспринципным и морально неустойчивым, подпал под влияние враждебной буржуазной пропаганды. Не желая честно трудиться, движимый стремлением к легкой жизни и стяжательству, он стал на путь предательства интересов советского народа, нашей социалистической Родины.

Преступная шпионская деятельность этого агента, как вскрылось на суде, стала возможной еще и потому, что рядом с ним жили и работали ротозей, нарушавшие установленный режим допуска к важным оборонным объектам. Имели место и другие отступления от установленных правил по сохранению военной и государственной тайны.

Надо заметить, что лица подобные Калинину, всегда стремятся к контактам с военнослужащими, находящимися в увольнении, командировках, отпусках, в санаториях и домах отдыха. Знакомство с ними, как правило, завершается посещением ресторанов. Подвыпившие болтуны кичатся своей осведомленностью, выбалтывают интересующие шпиона сведения.

Подрывным действиям иностранных разведок наши люди, и прежде всего советские воины, должны противопоставить высокую политическую бдительность, дисциплинированность.

Государственную и военную тайну строго охраняют советские законы. В Законе об уголовной ответственности за государственные преступления говорится, что шпионаж, выдача государственной или военной тайны иностранному государству, умышленно совершенные гражданином СССР в ущерб государственной независимости, территориальной неприкосновенности или военной мощи СССР, являются изменой Родине и наказываются лишением свободы на срок от 10 до 15 лет с конфискацией имущества и со ссылкой на срок от 2 до 5 лет или без ссылки или смертной казнью с конфискацией имущества.

Вместе с тем закон предусматривает, что уголовной ответственности не подлежит гражданин СССР, завербованный иностранной разведкой для проведения враждебной деятельности против СССР, если он во исполнение полученного преступного задания никаких действий не совершил и добровольно заявил органам власти о своей связи с иностранной разведкой.

Закон устанавливает строгую ответственность и в тех случаях, когда военная и государственная тайна разглашается не с целью причинения ущерба нашему государству, а по беспечности и легкомыслию.

В. И. Ленин рассматривал любое разглашение тайны как тяжкое преступление перед Родиной и требовал строгого наказания виновных.

За разглашение сведений, составляющих государственную тайну, лицом, которому эти сведения были доверены или стали известны по службе или работе, при отсутствии признаков измены Родине или шпионажа, а равно за утрату секретных документов или предметов, предусмотрено наказание в виде лишения свободы на срок до 8 лет.

Общезвестно, что все военнослужащие по характеру своей службы неизбежно причастны к военной тайне, им доверены важные секреты. Открытое наименование воинской части, структура ее организации, место ее дислокации, численность личного состава, вооружение и техника, сущность выполняемых боевых задач, охраняемые объекты, организация пропускного режима — все это и многое другое составляет военную тайну, которую нужно беречь.

Государственную тайну составляют сведения военного, экономического и иного характера, имеющие особо важное значение. Перечень этих сведений утверждается Советом Министров СССР. Лица, виновные в разглашении сведений военного характера, составляющих государственную тайну, при отсутствии признаков измены Родине, наказываются лишением свободы на срок от 2 до 5 лет.

За утрату документов или предметов, содержащих сведения военного характера, виновные в этом наказываются лишением свободы на срок от 1 года до 3 лет. Если же это повлекло за собой тяжкие последствия, в качестве меры наказания предусмотрено лишение свободы на срок от 5 до 10 лет.

Военнослужащие несут уголовную ответственность в виде лишения свободы сроком от 3 месяцев до 1 года и за разглашение военных сведений, не являющихся государственной тайной, но не подлежащих оглашению.

Разгласить военную и государственную тайну, не желая того, можно в разговоре с родственниками, товарищами и знакомыми людьми, при ведении радиопереговоров. Современная техника позволяет подслушивать телефонные разговоры без подключения к проводам линий связи и, более того, на значительном удалении от них.

Не секрет и то, что многие сотни радиостанций подслушивания, принадлежащих

иностранным разведкам, постоянно нацелены на Советский Союз. Радиотехническая разведка ведется с военных кораблей, торговых и рыболовных судов, со специальных искусственных спутников Земли, а также с помощью аппаратуры, установленной на территории ряда соседних с СССР государств.

Военная и государственная тайна может быть разглашена и в личной переписке, при ведении секретного делопроизводства, если не соблюдать установленные правила.

Присяга и уставы Вооруженных Сил СССР определяют строгое хранение государственной и военной тайны как одно из важнейших требований дисциплины. Советские воины глубоко понимают эти требования и неукоснительно их выполняют.

При несении боевой службы по охране объектов личный состав проявляет высокую бдительность, честность, неподкупность.

...Рядовой Хазов, находясь на посту, четко выполнял свои обязанности, внимательно наблюдал за всем, что происходило около охраняемого объекта.

Невдалеке показались двое. Вот они остановились и, весело переговариваясь между собой, стали фотографировать друг друга на фоне объекта. Хазов тотчас доложил о нарушителях в караульное помещение. Ефрейтор Матушкин с группой караульных задержал неизвестных, оказавшихся иностранными агентами.

...Прапорщик Владимир Платонов проверял рабочие места осужденных в машинно-тракторной мастерской. Делал он это внимательно, со знанием дела. Припомнил, что ящики с различными заготовками, запасными частями и инструментом всегда лежали в глубине мастерской, а тут почему-то оказались возле дверей. Правда, стояли они в полном порядке.

«Чем это вызвано? Производственной необходимости? — размышлял он. — Или есть другая причина? Это надо выяснить, а также проверить содержимое ящиков».

И вот результат. Обнаружены летний пиджак, топор и ножовка, которые не входили в комплект инструмента.

Примеров таких в войсках немало. Личный состав ежедневно проявляет высокую бдительность, смелость, находчивость, а порой и настоящее мужество.

Советские люди с большим вдохновением трудятся, претворяя в жизнь величественные предначертания XXV съезда партии. Выполнение и перевыполнение планов десятилетней пятилетки находится в прямой зависимости от эффективности и качества нашей работы, от того, как в стране соблюдается правопорядок, как ведется борьба с теми, кто нарушает нормы социалистического общежития. Важные и ответственные задачи возложены на внутренние войска, которые стоят на страже интересов советского общества, прав трудящихся. Высокая бдительность воинов, соблюдение ими военной и государственной тайны — надежное оружие в их руках для успешного выполнения задач, возложенных на внутренние войска.

Как-то на досуге солдаты разговорились, и выяснилось, что у многих родители были на фронте. Одни воевали под Москвой, другие на Курской дуге, третьи обороняли Сталинград...

Мой отец был фашистов в Заполярье. Правда, он о своей фронтовой юности рассказывает редко. Но я о ней знаю из его дневников, фотографий и пожелтевшей от времени газетной вырезки. Этот небольшой листок бумаги стал для меня своеобразным талисманом. И в армию я его взял. Когда особенно трудно, достаю из конверта и перечитываю, хотя и так знаю назубок.

В перерыве между боями отец на уголке газетной вырезки красным карандашом сделал пометку: «От 29 апреля 1943 года, «Комсомольская правда». Заметка «Я выполняю твой наказ, девушка с Украины!» наполовину была напечатана на украинском языке. «Дорогая редакция! Сегодня мне вручили письмо (я его прилагаю). На конверте надпись: «Земляку-украинцу». Поскольку украинцев в нашем подразделении нет, его вручили мне. Украинский язык

ба, непривычны условия. Что же, на то и война. Жаловаться не буду. Сделаю и здесь все, что в моих силах, чтобы выполнить твой наказ, девушка с Украины, чтобы выполнить ваш наказ, девушки Узбекистана! Заполярье будет очищено от фашистских гадов, как и Северный Кавказ, Волга, Дон... В этом клянусь я, воин-узбек, в этом клянутся мои братья всех национальностей.

Желаю тебе счастья, дорогая Нина, желаю тебе удачи в труде на благо нашей Родины. Придет время, и ты вернешься на родную и милую всем нам Украину. Поздравляю тебя с 1 Мая! Красноармеец Мирза Мурад Алимов. Полевая почта...».

Отцы выполнили наказ наших матерей. Спасибо им, земной поклон от нас, молодых, у которых есть все: солнце, чистое небо, счастье, мирный труд. Но и сейчас нужно бдительно стоять на страже Родины. Поэтому я и мои ровесники несем ныне нелегкую, но почетную службу. Теперь моя профессия — солдат. Солдаты и мои сослуживцы Володя Садовников, Ро-

МОИ БРАТЯ

я понимаю с трудом, но слова Нины действительно дошли до моего сердца. В них — боль за поруганную Украину, советскую землю и неистребимая вера в победу. Очень прошу вас, товарищи, напечатать письмо Нины и, если можно, на украинском языке, а также мой ответ ей. Узбеки и украинцы — братья, и я буду отвечать Нине, как брат».

Не удержался, показал я это письмо сослуживцам. Пошло оно по кругу. Стали читать вслух:

«Дорогая моя сестричка с Украины! Мы никогда не встречались с тобой, и я не знаю, доведется ли нам встретиться. Но письмо твое тронуло меня за душу так, словно исходит оно от самого близкого и родного мне человека. Наверное, это и есть то чувство, которое присуще только нашим, советским людям — чувство братства народов».

Я никогда не видел украинского неба, не любовался волнами Днепра, никогда не бродил по вишневым садам украинской деревни, но много читал и слышал о них. Я с детства воспитан в себе, что Родина — не только мой узбекский кишлак, но и украинское село, и сибирский город, и рыбацкий поселок Камчатки. И когда вспоминаю о том, что Украина сегодня все еще остается в немецком ярме, сердце мое обливадается кровью так же, как если бы немцы вторглись в мой собственный дом, растоптали виноградник, вырубали абрикосовый сад.

Родина послала меня в дальний край, я воюю за тысячи километров и от Узбекистана, и от Украины — за Полярным кругом, среди льдов и скал. Трудна борь-

ба Кәрівшивили, Магомед Кадымов, Ашот Анаян, Серикбол Суюндинов, Алексей Бойченко. Я — узбек, Садовников — русский, Бойченко — украинец, Суюндинов — казах, Анаян — армянин, Кадымов — азербайджанец, Кәрівшивили — грузин. А живем все одной семьей. Армия сдружила нас, мы стали, как родные братья. И родство это завещано нам отцами. В армии с особой глубиной ощущаешь себя сыном огромной семьи — Союза Советских Социалистических Республик. Встает почему нам, воинам, так близки слова Леонида Ильича Брежнева, сказанные с трибуны XXV съезда КПСС: «Наша армия воспитана в духе глубокой преданности социалистической Родине, идеям мира и интернационализма, идеям дружбы народов. Именно этим Советская Армия отличается от армий буржуазных. Именно за это советские люди любят свою армию, гордятся ею».

Мы, воины, всегда и всюду ощущаем эту любовь и дорожим ею. Нелегко быть солдатом, но почетно. И я рад, что рядом со мной служат замечательные парни сержант В. Луценко, ефрейторы П. Гарибов, А. Чернухин, рядовые А. Назаров, Х. Усманов и многие другие. С них берут пример, на них равняются. Горжусь, что они мои друзья. Нас связывает настоящая, крепкая дружба. Комсомольские активисты много делают для того, чтобы еще больше укрепить ее, сделать жизнь подразделения интереснее, содержательнее. У нас работает «Клуб интересных встреч». В гостях у воинов побывали ветераны партии и комсомола, участники Великой Отечественной войны, герои труда, деятели лите-

ратуры и искусства. От каждой такой встречи остаются глубокие впечатления. Всем, например, запал в душу проникновенный рассказ Героя Советского Союза М. Т. Кошелева о суровых буднях войны. Сержант Кошелев со своими боевыми товарищами в числе первых форсировал Днепр.

— Во взводе, которым я командовал, — вспоминал Михаил Тимофеевич, — служили воины семи национальностей. Однако все хорошо понимали друг друга, готовы были отдать жизнь за товарищей. Именно это придавало нам силы, помогало побеждать даже в самые трудные минуты.

О значении дружбы, товарищества в трудовом коллективе говорила и Герой Социалистического Труда знатная текстильщица Б. Джураева:

— Крепче дружба — оживленнее соревнование. Учитесь дорожить дружбой. У меня, к примеру, сложились прочные деловые связи со многими текстильщицами страны. Все мы трудимся под девизом «За один день — двойную норму!» Внимательно следим за производственными достижениями друг друга, делимся опытом, и это очень помогает нам в работе.

Помогать товарищу, не оставляя его в беде стало в подразделении законом жизни, замечательной традицией. Каждый день вижу наглядные тому примеры. Рядовой Б. Мухамедов раньше отставал в учебе. Особенно трудно ему приходилось

на политзанятиях. Это заметил ефрейтор А. Чернухин и предложил помочь Баходдыру. Помощь пошла на пользу обоим. Мухамедов теперь хорошо учится, даже письма друзьям пишет на русском языке. А Чернухин стал читать по-узбекски.

Не могу забыть случая на тактических учениях. Накануне шел мокрый снег. Сидим в траншее. Чувствую, коленют ноги.

— А ну, снимай сапоги, — потребовал вдруг рядовой В. Цой.

— Это зачем?

— На, надень. Ведь простудишься. Мама из дому прислала. — И Валерий снял с себя и отдал мне пушистые шерстяные носки. Хорошо, когда рядом надежные друзья.

Много еще можно говорить о той работе, которая проводится в нашем подразделении по интернациональному воспитанию воинов. Это устные журналы «У карты Родины», «Расскажу о своей республике», вечера интернациональной дружбы. Даже тот факт, что каждый год 8 Марта мы поздравляем матерей всех солдат роты, говорит о многом.

Нерушимое армейское товарищество помогает солдатам и сержантам бдительнее нести боевую службу, лучше учиться, выполнять свой воинский долг.

Рядовой М. АЛИМОВ,
член КПСС, секретарь бюро ВЛКСМ
подразделения.



Сегодня воины заступают в караул. Рядовые С. Пугачев и Н. Панасюк (на переднем плане) решили еще раз посмотреть уставные положения. Они хорошо помнят солдатскую поговорку: «Действуй по уставу — завоеешь честь и славу».

Фото А. АЛЕКСАНДРОВА.

ОПАСНАЯ БОЛЕЗНЬ

НА ТЕМЫ МОРАЛИ

В вагон вошел стройный, подтянутый солдат. Тщательно отутюженный мундир с золотистыми литерами «ВВ» на краповых погонах сидел на нем ладно. Обращаясь как бы сразу ко всем, воин сказал:

— Ну, вот, отслужил...

Мы понимающе улыгнулись в ответ и мысленно поздравили его. Ловко забросив коричневую сумку на верхнюю полку, он пояснил:

— Во внутренних войсках служил. Такое за эти годы повидал и пережил — страсть...

Что солдатская служба — не мед, многие из сидящих рядом великолепно понимали.

Напротив нас расположились паренек лет семнадцати и миловидная девушка. Наш новый спутник с любопытством глянул на них и спросил девушку:

— Куда едем?

— В университет поступать. На биофак, — ответила она.

— За букашками наблюдать? Тоже мне выбрали профессию! В армии, конечно, ваш сосед не служил?

Тот, смутившись, потупился:

— Еще предстоит...

— Салажата значит... — он повернулся к нам, ухмыльнулся и спросил то ли у нас, то ли у девушки:

— Просветить молодого, что такое служба и как она дается?

И, не дожидаясь согласия, начал такое рассказывать...

Поморщились и нетерпеливо заерзали на своих местах пожилые попутчики. Зато вчерашний школьник ловил каждое слово и смотрел на воина с восхищением. Я хотел было оборвать болтуна, но он замолк сам. Потом, сделав паузу,

вдруг начал сыпать сведениями, разглашать которые не имел права, так как они в известной степени содержали военную и государственную тайну: названия частей, их дислокацию, перечень находящейся на вооружении техники. Я попросил солдата выйти в тамбур.

— Пожалуйста, а в чем дело?

Пришлось сказать ему, что я тоже служу во внутренних войсках и даже в части, о которой он говорил.

Думалось, болтун смутится, признает, что допустил оплошность. Ничего подобного.

Тогда, в поезде, я запомнил имя и фамилию — Геннадий Чижиков. Мес-сяц спустя я попросил секретаря комсомольской организации подразделения, где он служил, охарактеризовать бывшего сослуживца:

— Чижиков? Как же, знаю такого. Первый нарушитель дисциплины. Ужасный хвостун.

— А обсуждали вы когда-либо его на комсомольском собрании за болтовню?

— За нарушение дисциплины разбирали и наказывали не раз. Но за болтовню... Молоть или не молоть языком, я считаю — его личное дело. Кому от этого какой вред?

Ответ меня обескуражил.

С этим я категорически не согласен. Пустомеля, болтун — далеко не безобидный человек. Он при первом же знакомстве выкладывает любому то, о чем следует молчать. Яснее ясного, что таких надо одергивать, почаще призывать к ответу. Но спрашивается и второй вопрос: почему равнодушно смотрят на таких хвостунов товарищи? Если кто-то из них, к примеру, опоздает в строй, недобросовестно отнесется к выполнению распоряжения командира, его обсудят в коллективе и воздадут, как говорится, по заслугам. А вот если человек разбалтывает служебную тайну, это считается его личным делом. Опасная болезнь — болтливость. И диагноз такой болезни важно ставить своевременно, чтобы сразу пресечь ее, помочь человеку избавиться от недуга и обрести твердую и активную жизненную позицию.

Прапорщик В. НЕЧИПУРЕНКО.

ПОЛИТОТДЕЛ И ВОСПИТАНИЕ МОЛОДЫХ КОММУНИСТОВ

На всех этапах своей деятельности Коммунистическая партия Советского Союза уделяла и уделяет большое внимание росту партийных рядов, воспитанию коммунистов, улучшению качественного состава партии. XXV съезд КПСС вновь обратил внимание партийных организаций на дальнейшее усиление этой важной работы. И не случайно. Чем дальше продвигаемся мы вперед по пути строительства коммунизма, чем более крупные задачи решает партия, тем большую заботу проявляет она о пополнении своих рядов людьми, которые заслужили признание первичной партийной организации, всего коллектива и которые активно проявляют себя на работе и в общественной жизни. В этих целях необходимо повышать значение кандидатского стажа. «Всесторонняя проверка политических и деловых качеств кандидата в члены партии, — говорил на XXV съезде Генеральный секретарь ЦК КПСС товарищ Л. И. Брежнев, — его марксистско-ленинское воспитание, — ко всему этому надо подходить со всей строгостью. Мы не должны забывать о том, что каждый коммунист должен быть высоко идейным, активным бойцом партии, правофланговым в шеренге строителей коммунизма». Политотдел, парторганизации считают для себя главной задачей повседневную воспитательную работу с людьми. О некотором опыте этой работы и хотелось бы рассказать.

Анализируя качественный состав партийных организаций, приходишь к выводу, что за последние годы парткомы, партийные организации, коммунисты сделали много. Значительно повысилась требовательность к вступающим, коммунисты стали взыскательнее подходить к приему в КПСС каждого, определять, если можно так выразиться, его потенциальные возможности. Это положительно сказалось на поведении молодых коммунистов, их отношении к делу: за последние два года среди них втрое снизилось количество проступков, а в большинстве партийных организаций какие-либо нарушения вообще полностью изжиты.

Мы считаем вполне закономерным то, что сейчас прием в партию военнослужащих срочной службы несколько уменьшился и в то же время увеличился процент принятых из числа офицеров и прапорщиков. Это позволяет заметно усилить ротные партийные организации и вновь создать их там, где не было раньше, сократить текучесть коммунистов, улучшить их расстановку. Появляется возможность без спешки и глубже изучить на практической работе в течение более длительного времени тех, кто рекомендован в КПСС.

Политический отдел сосредоточивает внимание на укреплении партийных организаций, в первую очередь отстающих и отдельно дислоцированных подразделений, увеличении партийной прослойки среди тех, кто находится на переднем крае боевой службы — начальников войсковых нарядов и контролеров по надзору. Достигается это комплексом мер по воспитанию комсомольского актива, упрочению связей партийных организаций с массами воинов, привлечению наиболее подготовленных и активных для обучения в школах молодых коммунистов.

После XXV съезда КПСС в партийных коллективах заметно возросла требовательность коммунистов друг к другу, повысилась взыскательность к молодым коммунистам, им стали оказывать больше помощи в успешном прохождении кандидатского стажа. Внимание концентрируется на соблюдении каждым членом и кандидатом в члены КПСС Устава партии, участия коммунистов в идейно-воспитательной работе с личным составом. Сейчас крайне редко кандидату в члены КПСС отказывают в приеме в члены партии по параграфу 16 Устава КПСС. С 1970 по 1975 год, например, таких фактов сократилось вдвое. Если же случается, что человека по каким-то причинам не приняли в партию, то в партийных организациях парткомиссии внимательно разбираются с теми коммунистами, которые давали рекомендации. Обязательно беседуем с ними в политотделе. Так было с коммунистами Р. Мурашовым, Б. Куликовым, В. Довгулевым, которые рекомендовали в партию людей, по своим деловым и моральным качествам не соответствовавшим предъявляемым требованиям. Мы указали им на несерьезность подхода к выдаче рекомендаций, разъяснили, что даже единичные случаи приема в ряды партии недобросовестных военнослужащих, не желающих трудиться в полную силу, нарушающих воинскую дисциплину, подрывают ее авторитет, боевитость партийных организаций. Следует отметить, что коммунисты правильно поняли свои промахи и стали принципиальнее относиться к выдаче рекомендаций и подготовке вступающих в ряды КПСС.

Иногда, к сожалению, в некоторых партийных организациях не забываются о том, чтобы молодые коммунисты при прохождении кандидатского стажа активно участвовали в общественной работе, аккуратно выполняли поручения, систематически повышали свой идейный уровень. Иными словами, чтобы они проявляли себя настоящими политическими бойцами партии. Не ощущая помощи и не чувствуя контроля старших товарищей, партийной организации, отдельные кандидаты в члены КПСС нарушают воинскую дисциплину, не служат примером для подчиненных, недостойно ведут себя в быту. Вместо того чтобы своевременно поправить такого коммуниста, со всей строгостью спросить с него за поведение и отношение к делу, в партийной организации выжидают истечения срока кандидатского стажа, после чего отказывают в приеме в партию по параграфу 16 Устава КПСС. Так, в частности, поступили с кандидатом в члены КПСС старшим лейтенантом М. Агаевым.

Подобная практика не служит повышению авторитета партийной организации, не отвечает требованиям XXV съезда КПСС. Нельзя под каким бы то ни было предлогом умалчивать о проступках коммунистов, проявлять снисходительность, либерализм, ибо в конечном итоге в той или иной мере это способствует созданию в коллективе обстановки беспринципности, нетребовательности, всепрощения, ведет к ослаблению партийного влияния на массы, а следовательно, и к ухудшению положения дел в подразделении, части. Вот почему политотдел непримиримо относится к таким фактам, акцентирует на них внимание коммунистов-руководителей, секретарей парткомов и бюро.

Повышению боевитости, активности, ответственности молодых коммунистов способствует рассмотрение их заявлений о приеме в члены партии на открытых собраниях. Здесь наряду с коммунистами выступают и беспартийные военнослужащие, которые помогают партийной организации правильно оценить политические и деловые качества вступающих. Когда, например, принимали кандидатом в члены КПСС комсомольца Ю. Шибанова, вместе с коммунистами выступил на собрании и комсомолец, член бюро ВЛКСМ сержант В. Бурдин. Он рассказал об отношении Шибанова к выполнению воинского долга и к товарищам по службе. Свое мнение о вступавшем в ряды КПСС офицере С. Киселеве высказали его сослуживцы, командиры, подчиненные. Надо ли говорить, какую пользу дает такая практика? Труд коммуниста оценивается глазами

беспартийной массы, в общении с которой проверяется острота его партийных качеств, умение поддерживать с ней связь, опираться на нее.

Большинство молодых коммунистов состоят на учете и трудятся в ротных партийных коллективах. Не секрет, что не только секретари партийных организаций, но и многие коммунисты здесь — молодые, не имеющие достаточного жизненного опыта. Поэтому они требуют к себе пристального внимания политоргана, коммунистов партийной организации управления части. И мы стремимся уделять им такое внимание. В каком бы подразделении ни работали политотдельцы, коммунисты штаба, служб тыла, они стремятся конкретнее разобраться в различных ситуациях именно там, где решается исход боевой службы, обучения и воспитания воинов. Работу в роте, как правило, завершаем беседами с коммунистами, комсомольскими активистами, проведением партийных, комсомольских собраний, собраний личного состава. Такие встречи дают обширный материал для улучшения партийно-политической работы. В ходе их мы нередко обнаруживаем многие нерешенные вопросы, которых раньше почему-то не замечали.

Как-то с группой офицеров я был в подразделении, которым командует офицер Н. Быстров. В коллективе из-за низкого уровня политико-воспитательной работы с личным составом участились случаи нарушения воинской дисциплины. Разобравшись в положении дел, мы откровенно поговорили с коммунистами. Вначале робко, а потом все с большей заинтересованностью высказывали они наболевшее. Особенно остро критиковали политработника Р. Исламова. И не зря: тов. Исламов не имел обыкновения советоваться с коммунистами, был склонен к администрированию, вдумчивую воспитательную работу подменял окриком. Немало упреков высказали и секретарю партийной организации. Он глубоко не вникал в дела подразделения, нередко находился в отрыве от забот коллектива. Большинство коммунистов роты — контролеры. Объект, на котором они несут боевую службу, далеко от подразделения. Поэтому часто случалось, что коммунисты-контролеры не бывали в подразделении от собрания до собрания. Партийных поручений им не давали. Дело дошло до того, что некоторые члены партии перестали интересоваться и не знали, чем живет коллектив.

Пришлось предъявить серьезные требования к командиру роты, секретарю партийной организации. Потребовалось время, чтобы вывести подразделение из отстающих, повысить активность партийной организации.

В этом году в политотделе мы провели однодневный семинар секретарей ротных партийных организаций. Он был хорошо спланирован, разумно организован и послужил своего рода школой воспитания молодых коммунистов, повышения их активности. Думается, подобные мероприятия надо практиковать и впредь, поскольку такая форма учебы секретарей партийных организаций наиболее действенна и эффективна.

Прочно вошла в практику деятельности партийных организаций и такая форма воспитания молодых коммунистов, как индивидуальные собеседования. Речь идет о собеседованиях, к которым коммунист-руководитель заранее всесторонне готовится, четко намечает тему и вопросы, как бы в уме репетирует весь разговор, предварительно определяя его начало и конец, а главное — какие практические действия должны за ним последовать: оказать в чем-то коммунисту помощь, предостеречь от неверных шагов, предупредить и т. д. Индивидуальным собеседованиям должны быть присущи высокая идейность, принципиальность, доброжелательность и товарищеское участие в судьбе коммуниста. А для этого нередко мало лишь беседы и рекомендаций собеседнику. Чаше приходится вести разговор и с секретарем партийной организации, где коммунист состоит на учете, контролировать выполнение тех или иных распоряжений.

Именно так и поступает коммунист-руководитель В. Федоров. Он

регулярно проводит собеседования с молодыми коммунистами, всегда знает их запросы, нужды, настроения, успехи и недостатки, терпеливо работает с самыми «трудными». И не только. Тов. В. Федоров постоянно общается с секретарями партийных организаций рот, советует, как лучше повлиять на того или иного коммуниста, повысить уровень партийной работы. Умело и с большой пользой делают это офицеры политотдела С. Романов, Ю. Викторов, коммунисты-руководители В. Сувор, Г. Новиков и многие другие. Совместными усилиями командиров, парткомов, партийных организаций удалось добиться того, что почти все молодые коммунисты стали передовиками боевой службы и учебы.

К сожалению, некоторые партийные вожак, коммунисты-руководители, не всегда глубоко изучают молодых коммунистов, вникают в их жизнь, бытоустройство. Нередко ограничиваются мимолетным вопросом на ходу, глубоко не вдумываясь в содержание ответов. Так, на партийной комиссии при приеме в члены КПСС лейтенанта В. Куренкова выяснилось, что он слабо изучает марксистско-ленинскую теорию, не выполнил ни одного партийного поручения, не участвует в воспитании личного состава, пропаганде материалов XXV съезда КПСС, ошибочно полагая, что он узкий специалист и должен заниматься только техническими вопросами. Партийная комиссия не утвердила решение первичной партийной организации и отказала тов. Куренкову в приеме в КПСС. И в этом ничего странного нет. Вызывает недоумение другое: как могли коммунисты парторганизации, которую возглавляет тов. М. Алиев, принять положительное решение? Ведь они хорошо знали деловые и политические качества тов. Куренкова, видели, что он сторонится общения с людьми, неохотно выступает перед ними, не приобрел необходимых качеств партийного бойца. И тем не менее приняли его в члены КПСС. Видимо, у руководителей этого подразделения тт. М. Печенева, В. Ковалева, В. Гревцова, коммунистов партийной организации, ее секретаря не нашлось времени глубоко разобраться в человеке, вовремя помочь тов. Куренкову осознать свою ошибку и исправить ее. Надо постоянно помнить о том, что, как подчеркивалось на XXV съезде КПСС, «КПСС не форсирует своего численного роста. Она принимает в свои ряды только тех, кто на деле доказал, что идет в партию, говоря ленинскими словами, не ради получения каких-либо выгод, а во имя самоотверженной работы на пользу коммунизма».

В партийных организациях подразделений заслушиваются отчеты и сообщения молодых коммунистов не только о выполнении ими Устава КПСС и служебных обязанностей, но и о том, как они проходят кандидатский стаж, как готовятся к вступлению в члены КПСС. Это повышает их ответственность за свой идейно-теоретический рост, выполнение социалистических обязательств, примерность в боевой службе, учебе и дисциплине, позволяет коммунистам своевременно устранять недостатки.

Вспоминается такой эпизод. На партийном собрании слушали отчет молодого коммуниста офицера Л. Юринова. Он добросовестно относился к своим обязанностям, активно участвовал в обучении и воспитании личного состава. Об этом шла речь на собрании. Но больше говорили о недостатках в работе тов. Л. Юринова. В частности, по его вине политические занятия в роте проходили на низком уровне, на них слабо использовались наглядные пособия, технические средства пропаганды.

Тов. Юринов сделал правильные выводы из критики. Появились альбомы, рассказывающие о традициях подразделения, о лучших воинах, больше стало наглядных пособий на уроках — плакатов, схем, диаграмм, регулярно демонстрировались учебные диафильмы. Воины посещали передовые предприятия города, встречались с ветеранами и ударниками коммунистического труда. Это помогло устранить пробелы в политической подготовке солдат и сержантов.

Немаловажную роль в повышении активности молодых коммунистов

838

играют партийные поручения — разовые и постоянные. Выполняя то или иное задание, кандидат партии проверяет себя на практике, вырабатывает необходимые бойцовские качества, учится искусству политической агитации и пропаганды, постоянно поддерживает связь с воинами. Другими словами, будто сам себе пишет партийную характеристику для вступления в члены КПСС. Поэтому мы стремимся вовлечь в активную общественную жизнь всех молодых коммунистов, постоянно помня о том, что «ничто так не возвышает личность, как активная жизненная позиция, сознательное отношение к общественному долгу...» Так, в партийном коллективе, возглавляемом тов. Н. Олешко, более половины секретарей первичных организаций ВЛКСМ — молодые коммунисты. Многие избраны членами бюро ВЛКСМ, работают агитаторами, в советах ленинских комнат, редколлегиях стенных газет и т. д. Партийные организации настойчиво добиваются выполнения указания XXV съезда КПСС о том, чтобы каждый молодой коммунист комсомольского возраста считал для себя важным партийным поручением работу в организации ВЛКСМ. И многие из них с честью выполняют это поручение. Например, прапорщик А. Кузьмов, секретарь бюро ВЛКСМ батальона.

Офицеры политотдела совместно с членами парткомиссии на основе анализа состояния работы по воспитанию молодых коммунистов периодически готовят обзоры и рекомендации партийным организациям. При партийных комитетах и бюро регулярно функционируют школы и кружки молодых коммунистов, учеба в которых помогает им овладеть знаниями марксистско-ленинской теории, правильно разбираться в событиях внутренней и международной жизни, находить свое место в борьбе за выполнение решений XXV съезда КПСС.

Политотдел уделяет немалое внимание работе этих школ и кружков, успеваемости молодых коммунистов в системе политической учебы. Неоднократно на собственном опыте мы убеждались: чем выше идейная закалка коммуниста, тем глубже он чувствует ответственность за порученное дело, лучше выполняет возложенные на него обязанности.

Два года подряд носит звание отличного подразделения, которым командует старший лейтенант В. Попков. В этом немалая заслуга коммунистов. Молодые члены партии, офицеры Н. Мякишев, В. Котляров старший сержант Т. Баширов и другие личным примером увлекают сослуживцев на добрые дела. Партийная организация подразделения постоянно заботится о молодых коммунистах, воспитывает у них высокое чувство ответственности. А там, где партийная организация не занимается идейным воспитанием своих членов, неизбежны недостатки в их работе, промахи в боевой службе, обучении и воспитании воинов. Так случилось в подразделении, где командиром был капитан А. Денисов. Одно время здесь ухудшились дисциплина личного состава и качество боевой службы. Политотдел внимательно проанализировал положение и пришел к выводу, что основная причина в том, что отдельные коммунисты не являлись примером, проходили мимо недостатков, не спрашивали строго с тех, кто допускал их. Некоторые, в том числе и молодые коммунисты, не имели партийных поручений, слабо успевали по политической и марксистско-ленинской подготовке, недостойно вели себя в быту.

К сожалению, в работе с молодыми коммунистами есть и другие просчеты. Главные из них, на наш взгляд, — невысокое качество проводимых мероприятий, укоренившийся кое-где кампанейский подход к этому большому и важному делу. Только постоянная работа по обеспечению роста рядов партии, целенаправленное и систематическое воспитание молодых коммунистов служат надежной гарантией повышения активности и боевитости партийных организаций, их роли и влияния на жизнь и деятельность подразделений, качества партийной работы в свете требований XXV съезда КПСС.

Полковник С. СЕЛИВЕРСТОВ.

ВПЕРЕДИ— КОМСОМОЛЬЦЫ

Подразделение, которым командует офицер Н. Колыбердин — правофланговое в социалистическом соревновании в году XXV съезда КПСС. Большой вклад в дела передового коллектива вносят комсомольцы. Каждый второй из них — отличник, многие отмечены знаками солдатской доблести.

Здесь целенаправленно работает комсомольская организация, сосредоточивая основные усилия на повышении качества и эффективности боевой службы. В арсенале ее средств различные формы работы: беседы, тематические вечера, Ленинские чтения, вечера вопросов и ответов, обсуждение кинофильмов, встречи с ветеранами войны и труда, технические викторины, пропаганда достижений лучших воинов. Например, недавно бюро ВЛКСМ обобщило передовой опыт по обучению и воспитанию подчиненных командира отличного отделения сержанта В. Авдонина (на снимке сверху).



Прочно вошла в практику комсомольской организации и такая форма работы, как индивидуальные собеседования. Их проводят наряду с членами КПСС и комсомольские активисты. Разговор по душам помогает найти правильный подход к воину, подобрать ему поручение по способностям, своевременно оказать необходимую помощь. Особенно внимательны здесь к тем, кто в боевой службе делает первые шаги. На снимке справа сверху секретарь бюро ВЛКСМ тов. В. Михайлуца беседует



с молодым солдатом Д. Маколкиным. Новичок внимательно прислушивается к каждому слову комсомольского вожака, имя которого занесено в Книгу почета внутренних войск.

Под стать секретарию и члены бюро ВЛКСМ старший сержант С. Королев, сержант Д. Мурашев, ефрейтор С. Зайцев — кавалеры знака «За отличие в службе» I и II степени. Командир отзывается о них, как о своих надежных помощниках, которые умеют словом и делом увлечь сослуживцев на достижение высоких рубежей.

Секретарь комсомольской организации в работе опирается на актив — комсгруппов, агитаторов, редакторов боевых листов. С ними систематически организуются учеба, инструктирование, их отчеты заслушивают на заседаниях бюро ВЛКСМ. Причем делается все это не ради галочки в отчете, а для того, чтобы повысить роль комсомольцев в сплочении коллектива, в достижении новых успехов в боевой службе и учебе.

Добрая слава утвердилась за комсгруппом рядовым С. Федякиным. Взвод, в котором он служит, — комсомольский, отличный. Фотография Сергея вывешена на стенде «Лучшие люди подразделения».

Настоящим мастером боевой службы рекомендовал себя агитатор рядовой А. Солошенко. Он нередко возглавляет войсковые наряды, которые всегда выполняют поставленные задачи только на «отлично». Вот и на этот раз проверяющему офицеру рядовой А. Солошенко [на нижнем снимке крайний слева] докладывает: «На маршруте все в порядке».

Так выполняет воинский долг абсолютное большинство членов ВЛКСМ.

В подразделении хорошо поставлена спортивно-массовая работа. Ведь стражам общественного порядка при несении боевой службы нередко приходится действовать в сложной обстановке, встречаться лицом к лицу с правонарушителями и здесь без натренированности, физической закалки не обойтись. Бюро ВЛКСМ регулярно организует соревнования по различным видам спорта, комсомольцы занимаются в спортивных секциях, тренируют молодежь. Так, кандидат в мастера спорта рядовой Леонид Новоселов занимается с любителями тяжелой атлетики. Возглавляемая им команда штангистов не раз побеждала в



состязаниях, завоевывала призовые места в городских и областных спортивных турнирах.

Немало побед на счету легкоатлетов, волейболистов, футболистов подразделения.

Конкретность, целеустремленность, боевитость — вот характерные черты деятельности организации ВЛКСМ подразделения. Она не обольщается достигнутым, а постоянно ищет новые формы работы с молодежью. Именно поэтому проводимые мероприятия в немалой степени способствуют росту личной примерности членов ВЛКСМ на боевой службе, повышению чувства ответственности каждого из них за свои поступки, за дела всего коллектива.

Недавно подразделение облетела радостная весть: к завоеванным почетным наградам прибавилась еще одна — переходящее Красное знамя обкома ВЛКСМ, которым комсомольская организация отмечена за успехи в коммунистическом воспитании молодежи.

В своей исторической речи на III съезде РКСМ Владимир Ильич Ленин говорил: «Союз коммунистической молодежи должен быть ударной группой, которая во всякой работе оказывает свою помощь, проявляет свою инициативу, свой почин». Завет великого вождя стал девизом комсомольцев передового подразделения. Каждый из них наметил высокие рубежи в социалистическом соревновании за право подписать Рапорт Ленинского комсомола ЦК КПСС к 60-летию Великого Октября. И с напряжением трудится над претворением в жизнь намеченного.

Фото Г. НЕЧАЕВА.

ВЕРНЫЙ КУРС

Велика роль прапорщиков в улучшении качества боевой службы, учебы, укрепления дисциплины среди личного состава. Они возглавляют войсковые наряды, несут службу контролерами, занимают другие важные должности. И чтобы их влияние на дела подразделения постоянно повышалось, надо вести систематическую воспитательную работу с прапорщиками, развивать у них чувство ответственности за порученный участок деятельности.

Работу с ними мы начинаем с отбора кандидатов, изъявивших желание поступить на службу в войска. Прежде всего знакомимся с анкетными данными. Но по личному делу не всегда можно составить полное представление о человеке.

Например, когда изучали документы гражданина А. Краснова, ничего настораживающего не заметили. Однако из других источников выяснили, что он склонен к употреблению спиртных напитков и на этой почве нередко устраивает скандалы в семье. Конечно, такой человек нам не подходил.

Другой пример. По документам у старшего сержанта запаса Р. Каримова, который служил во внутренних войсках, никаких четко выраженных положительных качеств не отмечалось. Но когда разобрались основательно, оказалось, что Каримов дисциплинирован, старателен, был награжден знаком «За отличие в службе» II степени. Хороший семьянин. Такая кандидатура нас вполне устраивала.

Далее на второй стадии работы с отобранными кандидатами обсуждаем каждого на совете прапорщиков и сверхсрочнослужащих, куда приглашаем их жен, ветеранов подразделения, участников Великой Отечественной войны, то есть коллективно решаем судьбу. Бывает, что после этого некоторые начинают колебаться, а то и меняют свое решение. Так было, например, с В. Будаевым. В таких случаях мы человека не нево-

лим. Практика убедила нас в том, что коллективное обсуждение кандидата на сверхсрочную службу или в качестве прапорщика дает положительные результаты. Впоследствии он с большей ответственностью относится к своему делу, лучше несет боевую службу, примерно ведет себя в быту.

Когда тот или иной товарищ принят на службу, мы особенно внимательно следим за его первыми шагами. Как правило, новичков направляем в войсковые наряды, где начальниками опытные люди, коммунисты. Партийная организация поручает им помочь молодым сверхсрочнослужащим или прапорщикам быстрее освоиться с новыми обязанностями. Такие задания, например, выполняли коммунисты-прапорщики В. Кузнецов, В. Евдокимов, С. Иванов и некоторые другие. С их помощью и поддержкой быстро встали в строй и теперь успешно несут боевую службу сержанты П. Никитин и В. Некрасов, а также прапорщик В. Мицук.

Кроме того в партийной организации практикуется заслушивание членов КПСС прапорщиков о том, как они оказывают помощь молодым. В этом году с отчетами выступали прапорщик Ф. Веденеев, капитан С. Шапочка и другие. На совете прапорщиков и сверхсрочнослужащих отчитывался старший контролер прапорщик С. Ковалев о своей работе по втягиванию в службу прапорщиков Ш. Давлетшина, М. Исханова. Не стоит в стороне от этого и бюро ВЛКСМ роты. Например, на своем заседании оно слушало отчет комгруппорга взвода контролеров прапорщика М. Валеева о том, как комсомольцы группы работают с новичками.

Много делают по воспитанию прапорщиков и офицеры управления батальона, части, администрация колонии, женсовет. Я уже не говорю о командире роты, коммунистах. Они постоянно держат в поле зрения ста-

новление этих военнослужащих.

Надо сказать, в текущем году нам удалось значительно повысить качество боевой службы контролеров, их ответственность за порученное дело. Все прапорщики выполнили социальные обязательства, не допустили грубых нарушений воинской дисциплины.

Но в воспитании прапорщиков были и недостатки. Иногда мы, поработав на первых порах с новичками, в последующем забывали о некоторых из них: дескать, раз служат хорошо, нечего и беспокоиться. И вдруг один такой «забытый» допускал промахи. Тогда мы снова брались за него. И как правило, устанавливали, что причина этого срыва — в нашей недоработке.

Так было, например, с прапорщиком Н. Слободным. Одно время он охладил к службе, стал неохотно выполнять общественные поручения, старался не задерживаться в подразделении. А однажды нарушил правила несения боевой службы. Разобравшись, мы установили, что жена

340
предъявляла к Слободину необоснованные претензии, и это не способствовало миру в семье. Пришлось в конфликт супругов вмешаться командиру, партийной организации, женсовету.

Этот пример лишней раз убедил нас, что воспитательную работу с прапорщиками необходимо вести комплексно: Особое внимание мы уделяем созданию в коллективе доброжелательной, товарищеской обстановки. Часто посещаем семьи прапорщиков, интересуемся их бытом. Не забываем поздравить юбиляра со знаменательной датой, семейным праздником. Люди чувствуют заботу о них и работают с большей отдачей. Прапорщики добровольно вызываются помогать молодым командирам отделений в обучении и воспитании подчиненных, работают с «трудными» солдатами. А главное показывают личный пример в боевой службе, боевой и политической подготовке, соблюдении требований военной присяги и уставов.

Старший лейтенант Н. ЗАХАРОВ.

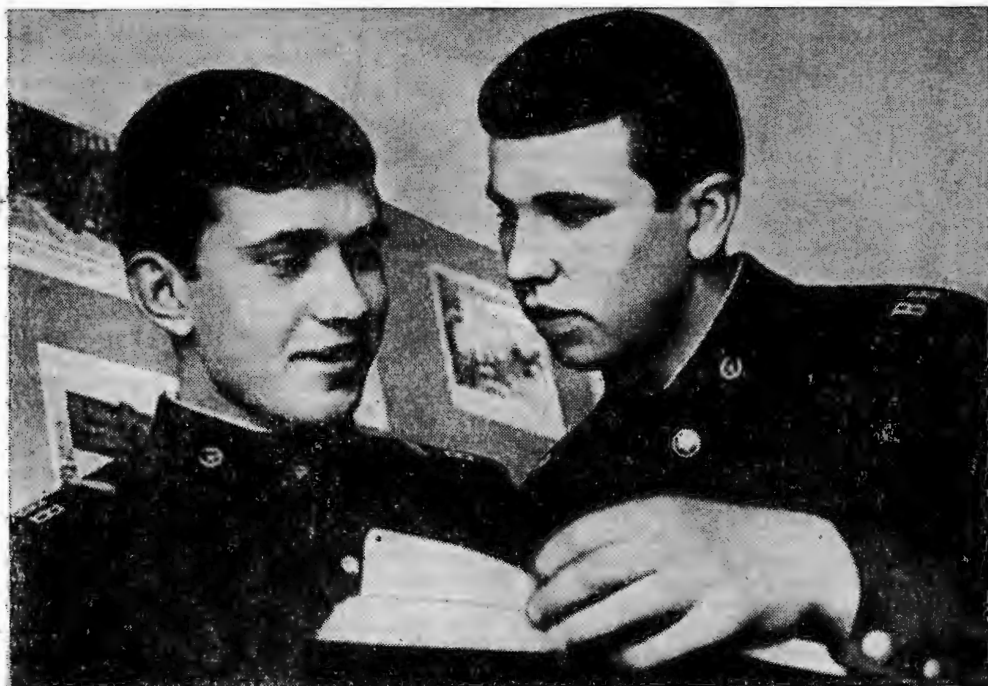

Активными читателями библиотеки подразделения зарекомендовали себя комсомольцы ефрейтор Н. Сорочин и рядовой А. Бабич. Любовь к книге помогает им в боевой службе, боевой и политической подготовке.

Фото В. ЖИДОВА.

ЗАБОТА ПОСТОЯННАЯ

XXV съезд КПСС дал высокую оценку деятельности Ленинского комсомола, отметил его роль как надежного помощника и боевого резерва Коммунистической партии. «...Именно в комсомоле, — говорил Генеральный секретарь ЦК КПСС товарищ Л. И. Брежнев в Отчетном докладе, — молодые люди активно приобщаются к сознательному участию в коммунистическом строительстве... Мы хотим, чтобы энтузиазм, живость ума, молодая энергия оставались у наших людей на всю жизнь. Этому должен способствовать комсомол, это должно быть его важной заботой».

Под руководством и при активной, повседневной помощи коммунистов организации ВЛКСМ последовательно претворяют в жизнь указания партии по дальнейшему улучшению воспитания молодежи. Эта работа постоянно совершенствуется, обогащается новым содержанием и формами. Ленинский комсомол пользуется заслуженным авторитетом коллективного организатора молодых людей, которые постоянно пополняют его ряды. Забота о притоке новых сил — одна из важнейших обязанностей организаций ВЛКСМ.

Во внутренних войсках работа по подготовке и приему в комсомол лучших солдат, сержантов и прапорщиков организуется, как правило, в строгом соответствии с требованиями Устава ВЛКСМ, Инструкции организациям ВЛКСМ в Советской Армии и Военно-Морском Флоте.

Например, в комсомольской организации, которую возглавляет коммунист Л. Гаврилов, молодые воины ощущают внимание и заботу с первых дней пребывания. Старшие товарищи знакомят их с историей и традициями комсомола войск, организации ВЛКСМ части. Групповые и индивидуальные беседы помогают комсомольским активистам установить контакт с молодежью, быть в курсе ее настроений и запросов.

Одним из важнейших комсомольских поручений здесь считается помощь молодым воинам, желающим вступить в ряды ВЛКСМ. Среди тех, кто наиболее активно занимается этой работой, можно отметить комсомольских активистов Ш. Шаяхметова и В. Медведева.

В воспитании воинов используются разнообразные формы и методы. Несююзную молодежь регулярно приглашают на открытые комсомольские собрания, привлекают к подготовке Ленинских чтений, тематических вечеров, устных журналов, викторин, вечеров вопросов и ответов. Участие в массово-политических мероприятиях способствует развитию у нее организаторских качеств, способностей, расширению кругозора. Наиболее активные и хорошо зареко-

мендовавшие себя в боевой службе, учебе и дисциплине солдаты вступают в комсомол. Комитет ВЛКСМ части систематически анализирует работу комсомольских организаций по подготовке новых членов, добивается, чтобы строго соблюдались уставные требования. В прошлом году, например, на заседаниях комитета дважды рассматривались состояние и меры по улучшению подготовки молодежи к вступлению в ВЛКСМ. Проводились семинары по обмену опытом. Партком части регулярно обсуждает вопросы партийного руководства комсомолом. Это повышает общественно-политическую активность членов ВЛКСМ, обеспечивает их примерность в боевой службе, боевой и политической подготовке и воинской дисциплине.

Подобные примеры в войсках не единичны. Многие комсомольские организации пополняют свои ряды достойными юношами и на деле являются надежными помощниками командиров и партийных организаций в решении стоящих перед подразделениями задач.

К сожалению, еще встречаются факты серьезных ухудшений в таком ответственном деле, как прием в комсомол. Иногда забывают требования Устава и XVII съезда ВЛКСМ о дальнейшем улучшении качественного состава, о строгом индивидуальном отборе в комсомол. В результате в ряды ВЛКСМ попадают люди, совершенно неподготовленные, не усвоившие уставных прав и обязанностей. Они обычно пассивно относятся к общественной жизни, не обладают чувством высокой личной ответственности за дела коллектива.

Есть и другие крайности. Некоторые первичные организации в прошлом году не приняли в свои ряды ни одного человека. Так произошло потому, что в этих подразделениях воспитательная работа с молодежью по подготовке ее к вступлению в комсомол оказалась в запущенном состоянии. Солдаты слабо осведомлены о жизни и деятельности организаций ВЛКСМ, комсомольские собрания проводились не регулярно, некоторые нарушители воинской дисциплины продолжали оставаться членами бюро и комгруппоргами. Следует вести решительную борьбу с подобными явлениями. Постоянное расширение связей с молодыми воинами, усиление воспитательного влияния на них — вот важнейшее направление деятельности бюро и комитетов комсомола.

Порядок приема в ВЛКСМ несююзной молодежи определен в Уставе Ленинского комсомола и Инструкции организациям ВЛКСМ в Советской Армии и Военно-Морском Флоте. В них указано, что в комсомол принимается передовая, преданная Со-

ветской Родине молодежь в возрасте от 14 до 28 лет. Желая вступить в комсомол получает у секретаря анкету, заполняет ее и лишает заявления. Единой формы заявления не установлено, однако в нем должно быть отражено, почему человек вступает в члены ВЛКСМ, а также что он признает требования Устава. Заявление — это чистосердечное выражение горячего стремления вступающего делами оправдать высокое звание комсомольца, показывать пример остальным юношам и девушкам.

Вопрос о приеме рассматривается на бюро ВЛКСМ и решается на собрании первичной организации открытым голосованием. Уставом ВЛКСМ не оговаривается предварительное рассмотрение заявлений в комсомольской группе. Но следует считать правильным, когда для всестороннего учета мнений комсомольцев, которые служат непосредственно с вступающим, эти вопросы до заседания бюро рассматриваются группой. Заочно [в отсутствие вступающего] разбирать его заявление не рекомендуется.

На собрании первичной организации докладывает секретарь или один из членов бюро. Он зачитывает текст заявления, называет рекомендующих, сообщает анкетные данные вступающего, мнение комсомольской группы и бюро. Комсомольцы задают вопросы, дают характеристики его деловых, политических и моральных качеств, вносят предложения принять или отказать в приеме. Эти предложения ставятся на голосование в порядке очередности поступления. Принятым из них считается то, за которое проголосует более половины присутствующих на собрании.

В протоколе собрания организации, рассматривающей заявление о приеме в члены ВЛКСМ, указываются следующие сведения о вступающем: фамилия, имя, отчество, год и месяц рождения, национальность, социальное положение, образование, с какого месяца и года служит в войсках, воинское звание и занимаемая должность, а также кто его рекомендует в комсомол. Затем производится краткая запись вопросов и выступлений и излагается принятое решение. При отказе в приеме в постановлении отражаются мотивы отказа.

После рассмотрения вопроса о приеме в члены ВЛКСМ собранием первичной организации секретарь заносит решение в анкету и заверяет его своей подписью. Если в приеме отказано, то решение собрания в анкету не записывается, а она в вышестоящий орган не пересылается.

Оформленная анкета и две фотокарточки на матовой бумаге размером 2,5×2,5 см не позднее чем на третий день после собрания пересылаются для оформления

комсомольских документов в политотдел или комитет ВЛКСМ. Комсомольские билеты и значки вручаются новым членам ВЛКСМ не позднее, чем в двухнедельный срок.

Случаи нарушения этих требований Центрального Комитета ВЛКСМ в комсомольских организациях войск встречаются все реже и реже, но полностью они пока не изжиты. Бывает так, что анкеты на принятие в ВЛКСМ по неделе и больше лежат у секретарей первичных организаций, нарушаются сроки выдачи комсомольских документов, неправильно оформляются анкеты, фотокарточки изготавливаются на глянцевогой бумаге.

Каждый член ВЛКСМ обязан бережно хранить свои документы. За утрату билета или учетной карточки он привлекается к комсомольской ответственности. Поэтому правильно поступают те организации, которые периодически выносят на обсуждение собраний вопросы сбережения комсомольских документов, проводят тематические вечера, посвященные комсомольскому билету, беседы и т. д.

Комсомольский билет — документ большого политического смысла. Это — свидетельство принадлежности к авангарду молодых строителей коммунизма, гордость, олицетворение совести и чести члена ВЛКСМ.

Желание связать свою жизнь с ВЛКСМ неразрывно со стремлением воина еще лучше нести боевую службу, отличию учиться, крепить воинскую дисциплину. Поэтому очень важно всемерно поддерживать и развивать этот энтузиазм.

Большую роль в организационно-политическом укреплении всех звеньев ВЛКСМ, повышении авторитета комсомола среди молодежи и дальнейшем увеличении роста его рядов сыграл обмен комсомольских документов. В ходе его крепче стала сознательная дисциплина, повысилась требовательность комсомольцев к нарушителям Устава ВЛКСМ. Положительный опыт этой работы следует обобщить и закрепить.

XXV съезд КПСС поставил перед комсомолом ответственные задачи. Они конкретизированы в постановлении V пленума ЦК ВЛКСМ «Об итогах XXV съезда КПСС и задачах дальнейшего усиления коммунистического воспитания молодежи».

Организации ВЛКСМ внутренних войск под руководством партийных организаций активно включились в борьбу за претворение решений XXV съезда КПСС в жизнь. Успешному их выполнению будет способствовать продуманная и целенаправленная работа комсгруппов, бюро и комитетов ВЛКСМ по приему в комсомол новых достойных членов.

Капитан В. ШЕПОВАЛЬНИКОВ.

Смотр работы организаций ВЛКСМ

В соответствии с постановлением ЦК ВЛКСМ в 1976 году во внутренних войсках начался смотр работы комсомольских организаций частей и подразделений по выполнению решений XXV съезда КПСС. Смотр закончился в 1980 году. Его целью является повышение уровня внутрисоюзной работы, роли и ответственности комсомольских организаций в выполнении решений съезда, дальнейшем усилении идейно-политического и воинского воспитания молодежи.

Для комсомольских организаций частей, добившихся в ходе смотра лучших результатов, ЦК ВЛКСМ учредил переходящие Красные знамена «За успехи в коммунистическом воспитании молодежи». Первичные комсомольские организации — победители смотра будут отмечены вымпелами «За успехи в коммунистическом воспитании молодежи».

Итоги смотра будут подводиться среди комсомольских организаций частей — один раз в год (в феврале), среди первичных организаций ВЛКСМ — дважды в год (в январе и июле).

При определении победителей учитываются:

— состояние идейно-воспитательной работы, ход изучения материалов и решений XXV съезда КПСС, уровень политической учебы комсомольцев и молодых воинов;

— участие членов ВЛКСМ и молодежи в соревновании за почетное право подписать Рапорт Ленинского комсомола Центральному Комитету КПСС к 60-летию Великого Октября, в Ленинском зачете «Решения XXV съезда КПСС — в жизнь!»;

— деятельность комсомольских организаций по мобилизации воинов на борьбу за эффективность и качество боевой службы, боевой и политической подготовки, высо-

кую воинскую дисциплину, сплочение воинских коллективов, повышение ответственности каждого военнослужащего за результаты своего труда;

— роль организаций ВЛКСМ в повышении нравственного и культурного уровня комсомольцев и молодежи, внедрении в боевую службу, учебу и повседневную жизнь высокой культуры, принципов морального кодекса строителя коммунизма; участие в художественном творчестве, во Всесоюзном фестивале самодеятельного искусства;

— инициатива комсомольских организаций по созданию уюта в военных городках и караульных помещениях, содержанию в образцовом состоянии военной техники и имущества, участие в борьбе за экономное расходование хлеба, воды, электроэнергии и других материальных ценностей;

— выполнение заданий по общественному призыву воинов на подшефную ударную комсомольскую стройку в г. Норильске;

— уровень физического воспитания молодежи, сдача норм военно-спортивного комплекса, выполнение нормативов спортивных разрядов;

— работа комсомольских организаций по военно-патриотическому воспитанию допризывной молодежи, пионеров и учащихся подшефных школ, участие во Всесоюзном походе по местам революционной, боевой и трудовой славы советского народа;

— дальнейшее организационно-политическое укрепление всех звеньев комсомола, улучшение его качественного состава, повышение боевитости первичных комсомольских организаций и групп. Внедрение ленинского стиля в работу комитетов комсомола, рост общественной активности комсомольцев, состояние внутрисоюзной дисциплины, выполнение требований Устава ВЛКСМ.

Смотр предполагает широкую инициативу и творчество комсомольских активистов, привлечение к участию во всех мероприятиях комсомольцев и молодых воинов, распространение и внедрение в жизнь опыта лучших организаций ВЛКСМ. Только при этом условии будет обеспечен его успех.

«Комсомольские организации неуклонно проводят в жизнь завет В. И. Ленина о том, что «Союз коммунистической молодежи должен быть ударной группой, которая во всякой работе оказывает свою помощь, проявляет свою инициативу, свой почин», добиваются, чтобы каждый комсомолец был для молодежи примером в труде, в учебе, на военной службе».

Из Устава ВЛКСМ.



ЕДИНСТВЕННЫЙ ШАНС

ТРИ ЭПИЗОДА ИЗ ЖИЗНИ
ЧЕКИСТА

Анатолий ПОЛЯНСКИЙ

Свою новую повесть * «Единственный шанс» посвящаю коммунистам-чекистам, которые с первых дней Октября героически боролись за Советскую власть, помогли ее становлению и упрочению.

Предлагая вниманию читателей журнала «На боевом посту» мой скромный труд, искренне надеюсь, что он принесет некоторую пользу славному делу патриотического воспитания воинов внутренних войск, наследников и продолжателей замечательных боевых традиций старшего поколения чекистов, отважных рыцарей революции.

АВТОР.

ЭПИЗОД ПЕРВЫЙ

Было темно и сыро. Ветер с моря продувал шинель, как решето. Степан подумал: опять проклятый норд-ост, от холода нет спасения. Лучше уж мороз или метель. Он вышел из здания больницы, совершенно сбитый с толку. Что теперь делать, куда идти? Так надеялся на помощь Ефремова, и вдруг на тебе: «Такой в больнице не числится». Степан ошалело посмотрел на дежурного врача: не может этого быть! Сам же третьего дня проводил сюда начальника оперпункта. Добровольно тот бы ни за что не пошел. Ефремов всегда отмахивался: не время разлеживаться — бандиты в горах гуляют, контрабандисты распоясались, нэпманы обделяют темные де-

лишки... А кашель у меня еще с Акатуйской каторги.

Здоровье Ефремова в последнее время заметно ухудшилось, лицо стало землистым, под глазами набрякли мешки. Но сладить с ним не было никакой возможности. И тогда работники оперпункта «зашли с тыла» — собрали партачейку и вынесли постановление: «Члеиа РКП(б) тов. Ефремова Петра Петровича обязать лечь в больницу на лечение дыхания сроком пятнадцать суток». Не подчиниться постановлению начальник оперпункта не мог, но все-таки выпросил, чтобы сократили время больничного «заключения» на три дня. Разве решился бы Степан пойти к Ефремову в больницу, если бы события не развернулись столь трагически. Это было его первое настоящее дело.

Два с половиной месяца Степана держа-

* Печатается с сокращениями.

ли в оперпункте на непонятном положении. Он числился младшим сотрудником, носил, как и остальные, чекистскую форму, получал положенное денежное довольствие и... ничего не делал. Не работа же — сидеть в дежурке у телефона! Ребята выезжали на задания, дрались в горах с бандитами, ловили в море контрабандистов, стреляли, рисковали собой. А он выслушивал телефонные звонки и аккуратно, прямым округлым почерком записывал в амбарную книгу: «В артели гужтранспорта пропало три хомута», «У эмпана Вертовкина ограблена скобяная лавка», «Во время демонстрации боевика «Шестая часть мира» в «Иллюзионе» кто-то открыл стрельбу...» Иногда его посылали по делам в различные учреждения.

Степана это возмущало. Не писарь он и не посыльный! Если не подходит — отошлите обратно. Лучше уж ревкомом управлять да с кулачем воевать, чем тут казенные галифе протирать зазря. Когда его вызвали в уком партии и сказали, что есть разверстка на одного человека для направления на работу в ОГПУ и выбор пал на него, Степан отказывался, как мог. Так честно и сказал: «Что вы, братцы, придумали. Я же в этом ничего не смыслю!»

«Ничего, Степа, — бодро сказал секретарь укома, знакомый еще по Первой Конной в период борьбы с Врангелем. — Не боги горшки лепят, научись!»

«А если я не согласный?» — возразил Степан.

«Вот что, Корсунов, ты демагогию не разводи! Согласный — не согласный! — нахмурился секретарь. — Твоя кандидатура самая подходящая. Буденновец. Зампред волостного ревкома. Окончил совпартшколу...»

«Но я же не имею ни малейшего представления...»

«А что тут уметь? Наган держишь крепко. Контру различишь. Сам-то ты из бедняков — значит, классовое чутье на уровне. И баста. Пиши заявление!»

Нет, Степан, конечно, был не против: раз надо, о чем говорить. Он человек революционный, привык повиноваться. Но дайте же дело настоящей! А его на побегушках держат...

Еще сидя в поезде, в новеньком обмундировании, при оружии, он живо представлял, как его радостно встретят на вокзале, поведут к начальнику, обо всем расскажут... Степан заранее приготовился отвечать на самые каверзные вопросы.

Однако на перроне никто не встретил. Пришлось самому разыскивать оперпункт ОГПУ, расположенный у черта на куличках, возле депо, а потом отвечать на нелепые вопросы какого-то худощавого человека, обутого в бурки. Он торопился, говорил отрывисто, сверля Степана вылинявшими глазами:

— Вы по какому делу?

— Я?.. — смутился Степан. — Вот был...

— Вижу. Дальше.

— Мне бы начальника...

— Я — начальник.

Не таким представлял себе Степан начальника оперпункта, во всяком случае, не в бурках.

— Я хочу видеть лично товарища Ефремова.

— Он перед вами. А что, не похож? — Улыбка тронула сухие губы тощего человека, лицо сразу подобрело.

— Виноват! — Степан растерялся окончательно. — Разрешите доложить... прибыл в ваше распоряжение! Вот документы.

— А, Корсунов! — обрадованно воскликнул Ефремов. — Знаю. Звонили из Ростова. Очень кстати приехал. У нас аврал, все на операции. Я тоже сейчас отбываю. Остаешься за дежурного. Вот тебе стол, телефон, книга записи происшествий, ключи от арестантской. Действуй!..

Так и началась его писарско-посыльная служба. Степан долго терпел. Семьдесят три дня ничего не говорил. Такой себе срок положил. Ровно столько он лежал в госпитале после того, как его на Перекопе стукнуло осколком. На семьдесят четвертые сутки вечером зашел к Ефремову и сказал:

— Прошу откомандировать обратно!

— Интересно было бы узнать, почему?

— Дело ясное! Не подхожу!

— Занимательно! — протянул Ефремов с усмешкой и встал из-за стола. На нем были все те же бурки. Но теперь они уже не вызвали у Степана недоумения. Ахмед Умерджан, старший сотрудник оперпункта, с которым Степан подружился, рассказал по секрету, что их начальник, геройский человек, обморозил ноги во время преследования банды Вакулина. Это было зимой двадцать первого года. Ефремов командовал тогда кавдивизионом войск ВНС и, будучи раненным в бою под Водянкой, всю ночь пролежал в снегу. Жесткая обувь причиняет ему теперь нестерпимую боль.

— Послушайте, Корсунов, вы были в армии кавалеристом?

— Так точно.

— А что, если бы в один прекрасный день вас поставили, скажем, к гаубице и приказали: вон цель, поади?

Глаза у Ефремова смеялись. И Степан, осмелев, задиристо возразил:

— А если бы вас, Петр Петрович, прислали в батарею и гоняли подносчиком снарядов, а в один прекрасный день спросили: и чего это вы орудие-то наводить не умеете?

Ефремов переливчато рассмеялся.

— И то верно. Тебе, Корсунов, я вижу, палец в рот не клади. Ладно, — посерьезнел Ефремов, — есть у меня на примете одно дело, довольно тонкое...

У Степана холодок пробежал по спине. Вот оно, наконец!.. Только бы справиться с заданием! Опростоvolоситься нельзя. Стыдно. Да и дело страдает.

— Ты не спеши, — продолжал Ефремов, — и чаще советуйся с товарищами. Ко мне прощу в любое время дня и ночи...

Степану поручили заняться портом. Ефремов предполагал, что там действует рука опытного саботажника. Кроме того, через порт начала просачиваться контрабанда.

— Все ясно! — обрадованно воскликнул Степан.

— Так уж и все! — жестко остановил его Ефремов. — Как думаешь, почему именно тебе поручается столь сложное задание?

— Потому что я свободный! А какая разница?

— Есть разница. Я же сразу предупредил, что дело деликатное. И вот почему. В порту есть заместитель начальника охраны, некто Аварц. Он тебя не знает, и это хорошо. Надо, чтобы ваше знакомство состоялось как можно позднее.

— Значит, вы думаете...

— Ничего я не думаю! — перебил Ефремов. — И против Аварца ничего не имею. Просто вам поручается самостоятельное расследование. Не задавайте лишних вопросов. Все, что нужно будет знать, вы со временем узнаете. В порту советую в форме не появляться.

С чего начать, Степан, честно говоря, не знал. Наверное, надо познакомиться с разными людьми, взять подозрительных на заметку, следить, наметить версию... Но когда он поделился своими соображениями с Ахмедом, тот покачал головой.

— Зачем ищешь сложность, джан? Ходи руки в карманы, смотри, наблюдай. Народ разный, хороший, плохой... Разговаривай, думай. Жизнь сама скажет.

И Степан начал ходить, знакомиться, беседовать... Но ничего, решительно ничего такого не замечал. Люди как люди, обычные рабочие, служащие. Хоть бы один подозрительный!.. Дни шли за днями безрезультатно. Было отчего прийти в отчаяние.

Несколько раз Ефремов вызывал его, расспрашивал, говорил «продолжайте» и отпускал с миром. Лучше бы выругал.

И вот сегодня, когда дело приняло такой неожиданный оборот и крайне необходимо посоветоваться, Ефремов вдруг из больницы исчез.

2.

Дорога густо окуталась пылью. Степан со злостью посмотрел вслед промчавшемуся фэзгону и загорел свою спутницу, но от пыли спасения не было. Вообще, городок, несмотря на близость моря, был грязный и душный, с единственной центральной улицей, выложенной булыжником.

Роскошный фэзгон с блестящим откидным верхом и кучером на козлах наверняка принадлежал нэпману из бывших буржуев. «Мало их били, паразитов, пивших рабоче-крестьянскую кровь, — думал Степан. — Расселись повсюду, пьют, жрут, а простой люд впроголодь живет. Вон у буржи труда какие очереди: нет работы. Где же справедливость?»

Степан вытащил папиросу и прикурил, покосившись на жену, а, может быть, уже вдову начальника порта. «Лавочки и новоявленные фабриканты — сплошная контра: спят и видят, как бы угробить Советскую власть. Уж больно им воли много дали. Нет, он, конечно, сознательный, политграмоту изучает, до товарища Маркса дошел — «Капитал» начал конспектировать. Но НЭП воспринимал трудно. На кой черт

НАШ КОНКУРС

они тогда беляков рубили, за мировую революцию жизнью своих не жалели...»

Женщина шла молча. Вообще была неразговорчивой, да и горе придавило. После той исповеди, что пришлось выслушать Степану, она больше не сказала ни слова, только спросила:

— А вам обязательно нужен ключ?.. Я очень хотела сохранить на память...

Степан подтвердил, что ключ — улика, потому непременно нужен. Позже можно будет вернуть.

— Хорошо, — покорно согласилась она, — ключ дома. Пойдемте. У меня сейчас как раз обеденный перерыв.

Они направились в сторону моря к небольшому поселку, где жили многие работники порта.

Молча шагал и Степан, погруженный в невеселые думы. Он надеялся, что разговор с женой начальника порта хоть что-то прояснит, а получилось наоборот... В день своего исчезновения Долгов оставался дома с шестилетней дочерью. Жена уезжала к больной матери в Пятигорск и вернулась лишь через сутки. Степан не смог с ней побеседовать сразу же по возвращении: надо было дать женщине время немного прийти в себя. Лишь сегодня, когда она, наконец, вышла на работу, Степан решил отправиться в библиотеку. Посетителей было мало, обстановка для беседы подходящая. И вот что он услышал:

«В тот день муж рано вернулся домой. Дочка говорит, папа все время курил. Ходил по квартире и разговаривал сам с собой. Он всегда так делает, когда волнуется... Девочка была уже в кроватке, когда зазвонил телефон. О чем был разговор, ребенок понять не мог, но то, что папа ругался и был сердитым, она запомнила. Одежда, говорит, сел к столу и стал писать. Потом сунул бумажку в конверт, показал ей и дважды повторил: это для мамы, дочка. Скажешь, письмо в столе...»

Степану показалось, что он стоит на пороге раскрытия тайны и сейчас все станет ясно.

«Что же было в письме?» — нетерпеливо спросил он.

«Не знаю, — посмотрела на него грустно женщина, — никакого письма я не нашла.»

«А, может, письма не было?» — высказал предположение сбитый с толку Степан.

«Зачем ребенку врать?»

«Странно, — протянул Степан, — а из чужих у вас кто потом бывал?»

«Чужих не было. Приходили сотрудники мужа, свои. Да и стол был заперт. А замок не простой, с секретом. Муж сам делал. Любил мастерить. Ключа к такому замку не подберешь...»

Узкая, круто спускающаяся вниз улочка вывела их к морю. Степан никак не мог привыкнуть к его беспредельности. Море представлялось огромным, живым, дыша-

щим существом. Выросший в прикубанской степи, он прежде видел море лишь однажды. В темную грозовую ночь они шли через лиман в обход Перекопа, ведя коней в поводу. К рассвету необходимо было достичь берега и ударить врагелевцам во фланг. Сперва было тихо: любой всплеск слышался за версту. Потом подул восточный ветер, погнав волну. Вода стала быстро прибывать, поднялась сначала выше колен, затем до пояса; под конец они брели по грудь в соленой холодной жиже, высоко поднимая винтовки. Кони шли рядом.

Враг обнаружил их недалеко от берега. По поверхности лимана скользнул луч прожектора, потом еще один; свет ударил по глазам — и пошло... Рядом вскрикнул один раненый, другой.

«Вперед!» — крикнул Степан, понимая, что единственное спасение сейчас там, у вражеских окопов. Он не услышал своего голоса. Кругом рвались снаряды, в упор били пулеметы, заглушая предсмертные крики людей и ржание лошадей.

Чем ближе к берегу, тем мельче. Они бежали уже по колено в воде. Дно было скользким и вязким, цепко хватало за ноги. Степан споткнулся, но уздечку не выпустил. Конь волоком протащил его несколько метров по жидкой вонючей грязи. Сделав нечеловеческое усилие, Степан поднялся. Стремительный рывок — и он в седле.

«По коням!» — донеслась команда. Выхватив шапку, прищипнул. Перекрывая лай пулеметов, из сотен глоток грянуло «ура!». Раздался дробный стук копыт — это они выскочили на твердую землю. Теперь было где разгуляться. Степан перемахнул через траншею и увидел бегущего впереди солдата в ненавистной папахе с кокардой. Он отдал поводья и, догнав, с размаху опустил на папаху клинок...

Рядом рванул снаряд. Обдало землей и кислой пороховой гарью. Но вороной уже вынес его на косягор. И снова рвануло справа, слева, а потом впереди, совсем близко. Звука не слышал, была лишь яркая вспышка, будто взглянул открытыми глазами на жаркое июльское солнце, — и ослеп. Падения Степан тоже не почувствовал...

Голос женщины отвлек от воспоминаний: «Вот мы и пришли. Извините, не приглашаю».

Она вернулась через минуту и протянула Степану маленький ключик необычной формы: стержень не круглый, а треугольный, флажок скошен, и на нем красивые фигурные вырезы.

— Таких ключей было два, — сказала Долгова, — у меня и у мужа.

Степан задумчиво подбросил ключ на ладони.

— Странная история. Вы кому-нибудь об этом рассказывали?

— Нет, вроде, — отозвалась Долгова, — а впрочем, да — товарищу Аварцу из охраны.

Степан нахмурился. Опять Аварц... Приходится идти по его следам. Начал говорить с дежурным по порту, который последним видел Долгова: «А у меня уже спрашива-

ли, зачем повторять?» Пошел к пассажирскому помощнику: «Простите, товарищ, все, что я знал, уже сообщил в охрану...»

На обратном пути Степан только и думал, что об Аварце. То казалось, он нарочно замечает следы, то одолевали сомнения: заместитель начальника охраны мог вести расследование. Неплохо бы посоветоваться с Ефремовым, но фактов маловато. Больше домыслов. А вот с Ахмедом поделиться стоит. Ахмед поймет и подскажет, как действовать дальше. Опыт у него большой, еще в девятнадцатом году в частях обороны железных дорог республики начинал. Потом в войсках ВОХРа служил, откуда его и перевели в ОГПУ. Славный парень этот Умерджан.

3.

По небу плыли низкие облака. Быстро темнело. На берег напознал липкий туман. Степан нечаянно прикоснулся к забору и почувствовал под пальцами противную мокрую изморозь. Он чертыхнулся и брезгливо вытер руку. «Чистоплюем каким-то стал. Бывало, в конском навозе копался, а тут вдруг барские замашки появились. Недаром говорится: с кем поведешься, от того и наберешься».

С неприязнью посмотрел в дальний конец улицы, где стоял дом Тутышкина. Дорого бы он дал, чтобы никогда больше там не появляться. Надоело изображать деревенского лавочника, приехавшего сюда чем-нибудь поживиться. Не знай он лично Сеньку, сына станичного купца Митрича, не сумел бы так натурально изображать лизоблюда и хапугу. Ох, уж этот приказ Ефремова!..

«Вот что, Корсунов, — сказал он, — пора ускорить события. Все ниточки из порта, как ты сам понимаешь, тянутся к дому эппмана Тутышкина. Нам нужно знать, что там делается. Поэтому придется тебе на время в «артисты» подаваться. Будь добр, постарайся».

Ефремов, конечно, понимал, что артист из Степана никудышный, но иного выхода не было. Ребята в городе примелькались, а Степан — человек новый.

Впрочем, Степан сам отчасти виноват в том, что так случилось. Это он завел разговор, натолкнувший Ефремова на мысль послать его к Тутышкину. Расследование в порту зашло в тупик. Ниточка с письмом Долгова, казавшаяся надежной, оборвалась. Обстоятельства исчезновения начальника порта по-прежнему оставались неясными. А контрабанда с моря между тем поступала, сведения об этом они то и дело получали по разным каналам.

Степан долго не решался высказать Ефремову свои сомнения. Для него это означало расписаться в собственном бессилии. Но в один прекрасный день он выложил все, как на духу.

Ефремов выслушал, не перебивая.

«Давно ждал, когда тебя, наконец, провет, — сказал он. — Теперь давай разберемся. Откуда известно, что Долгов убит? Трупы мы не нашли... Согласен, море хранит и не такие тайны. Но где гарантия, что он не скрылся?»

«А письмо?»
«То, что исчезло? Зацепка существенная. Но его же нет».

«Ид-под земли достану!»
«Ишь, Нат Пинкертон», — улыбнулся Ефремов.

Корсунов смутился. Он недавно достал все выпуски книг о знаменитом сыщике. Читать было интересно, но очень уж у него здорово все получалось. Так, наверное, за кордоном можно действовать, а тут условия другие и контра поизворотливей. «Выбрось это чтиво на помойку, — посоветовал Ефремов. — Лучше возьми Максима Горького. Наш писатель, рабочий. Я сам с Путиловского, разбираюсь».

Степан в этом не сомневался. О Ефремове в оперпункте вообще ходили легенды. Рассказывали, что он еще в девятьсот пятом сражался на баррикадах, был ранен, дважды бежал с каторги, приговорившись к смертной казни. Если бы не революция — не сносить ему головы. Но самым, пожалуй, захватывающим в ефремовской биографии было то, что не раз близко видел Феликса Эдмундовича Дзержинского. Степану, правда, не довелось слышать об этом от Ефремова, но в передаче других он знал мельчайшие подробности.

...Туман сгустился, в нем тонул дальний конец улицы. Степан не торопился возвращаться в этот бедлам. Да и по роли не полагалось спешить.

«Купец, даже молодой, — поучал его Ефремов, — должен быть вальяжным. Знаешь, что это?.. Ходи важно. Говори медленно. А лучше молчи. Слово — серебро, молчание — золото. Пусть другие болтают, а ты на ус мотай».

Тут Ефремов вдвойне прав. Когда больше слушаешь других, внимание обостряется. Степан это на практике проверил. Не далее, как позавчера, разговор в доме вдруг зашел о Сычове. Имени его не называли, но Степан сразу догадался, что речь идет о грузовом помощнике начальника порта, и насторожился. Здесь, у Тутышкина, о Сычове говорили в таких выражениях: верный человек; коли надо, поспособствует; у новой власти в чести...

Степан ругал себя последними словами. Какой дурак! Сычова за своего принял и еще перед Ефремовым защищал. «Сычов — рабочий человек. Прежде бригадиром был, а до того такелажником. Мы же исходим из классовых позиций...»

«Верно, — сказал Ефремов. — Но не слышал ли ты о такой вещи, как деклассированный элемент? Не торопись выдавать векселя. Знаешь, например, что твой Сычов бывает в доме у Тутышкина?»

«Не может быть! — воскликнул тогда Степан. — Мало ли зачем и куда человек заходит. Нельзя же всех подозревать?»

«Всех — нет, — подтвердил Ефремов. — Присмотреться надо сперва, да получше. Потому не берусь судить окончательно о личности Сычова, но настоятельно советую не торопиться с выводами».

Ефремов, как всегда, оказался прав. До чего ж нужно быть слепым, чтобы чужака,

а может, того хуже, — врага принять за своего!.. Он старался не пропустить ни одного слова из того, что говорилось о Сычове. Но то ли никаких особых заслуг за ним пока не числилось, то ли из осторожности, во всяком случае, разговор на эту тему у Тутышкина быстро прекратился. Однако и того, что услышал Степан, было достаточно. Обстоятельства однажды случайно столкнули Степана с Сычовым в порту. Встреча была мимолетной, но не следовало упускать вероятности, что Сычов запомнил его лицо. Во всяком случае, встреча с ним в доме Тутышкина была бы крайне нежелательна.

Степан поделился опасениями с Ефремовым. Тот нахмурился: «Такая опасность, конечно, есть. Посылая тебя туда, мы ее учитывали. Но иного пути, как сам понимаешь, не было. Давай надеяться на лучшее. Будешь действовать по обстановке. Только осторожно. Осмотрительность прежде всего. Но и не зевай!»

Как и было условлено, их встреча происходила после обеда на квартире у одной знакомой Ефремова. В ту ночь, когда исчез Долгов и Степан прибежал в больницу, он был здесь...

Он примчался тогда к Ахмеду далеко за полночь и разбудил его. Умерджан не сразу понял, о чем толкует ему Степан, а потом, проснувшись окончательно, посоветовал другу: «Послушай, джан, есть такой хороший поговорка, начальник ее любит: утро вечера мудрей. Вот тебе мой кровать, ложись. Желаю во сне видеть красивый девушка».

Степан разозлился: как можно шутить? Или товарищ Умерджан не понимает серьезности положения? Ахмед обнял его за плечи: «Товарищ Умерджан все понимает, но волноваться не надо. С начальником все в порядке». И он открыл Степану «тайну», которую Ефремов тщательно скрывал, а работники оперпункта давно ее знали, но делали вид, что им ничего не известно о его отношении к хозяйке квартиры...

«Почему же они не поженятся? — недоумевающе спросил Степан. — Она наш человек. А он вдовец. Сам рассказывал, что его жена погибла от бандинской пули еще в двадцать втором году».

«Вай-вай, — покачал головой Ахмед. — Тебе только тамадой быть. Женщина Петра нашего любит. А он... Не расстраивай меня, джан. Большой Петр! Вылечить нельзя!»

«Почему нельзя?»

«Грудь болит. Внутри весь гнилой. Доктор говорит: поздно. Вот Ефремов и думает: зачем молодой красивой женщине большой джигит? Нехорошо думает, очень нехорошо!..»

Степан полностью разделяет возмущение Ахмеда. Очень хотелось бы видеть Ефремова счастливым... Зря он приносит себя в жертву. Но на это не каждый решится. Смог бы Степан так поступить на месте начальника? Наверное, нет, потому что у него все ясно: есть девушка, знают они друг друга не первый год; девушка работает у

них в станице избачом, и меж ними все давно решено. У Степана в биографии вообще нет ничего героического, не то, что у Ефремова. Такими людьми, как его начальник, красна жизнь.

Батя когда-то говорил: «Я — человек маленький, а вот на каторге довелось людей побачить настоящих. Головастые личности и за народ постоять умели... Быть бы на них хоть чуток похожим, Степка!..»

Он сумел стать таким, комиссар Первого кубанского полка красных казаков. Жил для людей и погиб за них. Когда белые схватили его и потребовали: «Отступись, Корсунов, от большевистской веры, не то род твой под корень сведем!», — он ответил: «Врете, гады! Жалею, что не увижу победы мировой революции. Но род мой в сынах да внуках силен. Не поминайте лихом, люди добрые, Матвея Корсунова!»

Степан похоронил батю на высоком берегу Кубани. Там и поныне стоит скромный обелиск с красной звездочкой. На дощечке полустершаяся надпись: «Матвей Степанович Корсунов, красный казак, 1879—1919».

...В доме Тутышкина было по обыкновению шумно. Из просторной горницы, где собирались большие компании, доносились пьяные голоса: «С удачей тебя, Парамон Васильевич! Знай наших!.. Мы еще покажем Совдепии кузькину мать!..»

Обмывался, по-видимому, крупный барыш. Степан уже участвовал в таких попойках. Приходилось хлестать самогон, который он до этого принципиально не пил, потому что еще в ревкомке боролся с самогонщиками. Какой же должна быть у тебя совесть, если себе позволяешь то, что другим запрещаешь!

Однако отказаться от застолья Степан не имел права, чтобы не вызвать подозрения. К тому же по пьянке выбалтывались весьма ценные сведения. Здесь Степан узнал о готовящемся нападении на крупорушку. Чекисты приняли меры: бандитов встретили, как положено. Из болтовни выплыли сведения о хищениях на кирпичном заводе, потом о содержателе трактора «Красный петух», торгующем кокаином; его взяли через неделю с полицим. А вот последний налет на склад, где хранилась конфискованная контрабанда, предупредить не смог. Ошибся во времени. Степан места себе не находил: так опростоволоситься! Ефремову пришлось даже успокаивать его. В любом деле бывают проколы — никто не гарантирован. К тому же не все потеряно: похищенное не могло улететь далеко, — не иглока... Надо искать!

— А-а, казачок, давно ждали, — обрадованно прогудел Тутышкин, едва Степан появился на пороге горницы. — Садись, дорогуша, поближе. Налить ему штрафную!

Степана облапили с обеих сторон, жарко задышали в уши... Кто-то чмокнул его в щеку и просипел: «Наша надежда... Молодые дубки...» Степан с трудом сдержался, чтобы не оттолкнуть масляную рожу с липкими губами. С каким наслаждением он съездил бы по ней сейчас кулаком...

Как его до сих пор не «раскололи» — удивительно! За своего держат... Он хотя и

старается нзо всех сил попасть в тон компании, но сам чувствует — не то. Спасибо Ефремову: биографию больно подходящую ему придумал. Выбился твой казачок, говорит, из грязи в князи, а сам вахлаком остался, потому что до денег жадный...

Застолье затянулось. Было около полуночи, когда Степан смог беспрепятственно встать и выйти в сени. Только наклонился над ведром — хотел воды попить, как позади что-то скрипнуло. Быстро обернулся — никого. Дверь в чулан была чуть приоткрыта. Степан чиркнул спичкой, увидел запаленные ящики, мешки. На гвозде висел плащ, показавшийся знакомым. Надорванный капюшон, блестящие пуговицы... Где он его видел? На ком? В том, что он его раньше видел, Степан мог поклясться.

Спичка догорела и погасла. «С чего это я на пустяки внимание обращаю. Мало ли кто носит дождевики, и шьются они одинаково». Однако скорее автоматически, чем осознанно пощупал карманы плаща — нет ли оружия. Пальцы ощутили металлический предмет. Он извлек его и зажал в кулаке. В сенях при тусклом свете фонаря разглядел. На ладони лежал ключ необычной формы: треугольный стерженек, флажок скошен, фигурные вырезы... Точная копия того, который дала ему жена Долгова.

Хмель сразу выдуло из головы. Тут же вспомнил... Это было как вспышка, как озарение. Картина точно врезалась в память... Пирс. Ветер. Дождь. И этот плащ с надорванным капюшоном и нелепыми блестящими пуговицами. Теперь Степан знал, на ком видел его.

4.

В голубоватом свете крупных мерцающих звезд дорога выглядела неестественно белесой и зыбкой. Даже ступаешь по ней с опаской. Впечатление такое, будто перед тобой не широкая каменная тропа, а стремительная горная река, кипящая на крутых перекатах. Только шума не слышно. Как в синематографе, когда тапер почему-то умолкает... Степан любит синематограф, но бывал там считанные разы. Неподходящее занятие для чекиста сидеть рядом с нэпманами в этом заведении.

Дорога сделала резкий зигзаг и пошла еще круче вверх. Двигаться стало труднее. Отряд сбавил шаг. Все больше ощущалась нехватка воздуха.

Степан сам попросился на операцию. Ефремов вначале отказал. Спасибо, Умерджан заступился. Пошел к Ефремову и прямо сказал: «Зачем против?.. Кто на контрабандистов данные принес? Степан-джан... Заслужил, значит». Ефремов возражать больше не стал, но самого Степана не вызвал, велел передать о своем согласии. Видно, не мог простить недавнего промаха... Степан готов был сквозь землю провалиться. И надо же было проявить самостоятельность, когда этого вовсе не требовалось. То по всяким мелочам советовать прибегал, ничего без разрешения не делал, а тут решился. И что получилось? Пшнк! Ушел из рук ценнейший свидетель.

(Продолжение следует)

145

Братья Землянские

В доме только и разговоров было, что о Викторе. Как он там, в чужом городе, все ли у него хорошо? Мать, Александра Тимофеевна, переживала больше всех, но вида старалась не показывать. А ребята с мальчишеской непосредственностью то и дело приставали к ней с расспросами: что, да как.

Приедет, у него и спрашивайте, — отбавлялась она.

Но дни проходили за днями, а от старшего сына никаких известий.

И наконец телеграмма. Александра Тимофеевна плохо повинующимися от волнения пальцами надорвала бумажную ленточку.

Текст был предельно кратким: «Зачислен курсантом».

— Ну вот, приняли нашего Виктора в училище.

— Ура! — закричали младшие, близнецы Михаил и Анатолий. Не успела она оглянуться, как их и след простыл: побежали на улицу хвастаться перед сверстниками. Средний же, Юрий, взял телеграмму и долго сидел над ней, думая о чем-то своем.

«Добился-таки Виктор. Молодец! В деда пошел, упорный. Вот только стеснительный, — размышляла Александра Тимофеевна. — Трудно ему будет на первых порах, хотя...» Память вдруг отчетливо воскресила картины прошлого.

...Оставшись в раннем возрасте без отца, мальчишки (а их четверо) редко видели и мать, проводника пассажирского поезда дальнего следования. Они с детства привыкли к труду, узнали цену вещам. Помощником и опорой матери в воспитании младшей стал старший из братьев — Виктор. Пока она в поездке, тот вымоет, накормит, отведет их в детский сад, уроки у Юры проверит, в доме приберет. А много ли у десятилетнего парнишки житейского опыта, чтобы не только за собой смотреть, но еще и за младшими ухаживать? Соседки сначала осуждали Александру Тимофеевну: мол, лучше бы определила ребят в детдом. Потом перестали: убедились, что дела у Землянских идут не так уж плохо.

Разумно расходуя деньги на самое необходимое, Виктор тем не менее выкраивал малышам на сласти, а для себя и Юры — на книги. Обязательно про развед-

Подполковник Б. КОЧЕШКОВ

чиков или партизан. Словом, про войну. Уложит, бывало, ребят спать, а сам — за книгу. Читает до полуночи. А на другой день братьям рассказывает.

Любовь к военной героике привила им Александра Тимофеевна. От нее дети узнали и о ее отце и его братьях, тоже офицерах, которые сражались еще против белогвардейцев и интервентов, а затем участвовали в Великой Отечественной войне, о богатой событиями собственной жизни.

От матери же впервые услышали об Олеге Кошевом, о Зое и Александре Космодемьянских, Александре Матросове и о многих других героях. Услышали и впитали благоговейное чувство преклонения перед величием духа тех, кто шел на смерть и побеждал. Они гордились и ею, ее причастностью к великому подвигу народа.

...Война вошла в жизнь их матери, когда ей не было еще и семнадцати. Окончив при школе курсы радистов, она готовилась к заброске в тыл врага. Однако обстоятельства сложились иначе: с гвардейским батальоном минеров девушку направили на Марухский перевал, где наши войска мужественно отражали бешеный натиск отборных частей фашистской армии, рвавшихся в Закавказье, к Черному морю.

Бои шли в заоблачной выси. Защитникам Маруха не хватало продовольствия, боеприпасов, теплой одежды. Нельзя было даже разжечь костер — недоставало кислорода. Но они выстояли.

Потом воевала в составе 75-го стрелкового корпуса. Путь лежал на запад: Волчанск, Полтава, Кременчуг, Кировоград. Участвовала в Яско-Кишиневской операции, в освобождении Бухареста, Белграда, Будапешта, в ожесточенных боях у озера Балатон. Храбрая связистка не раз вместе с артиллеристами корректировала огонь наших батарей с ничейной полосы, порой в непосредственной близости от фашистских позиций.

Много, ох, как много огненных верст прошла Александра Тимофеевна по военным дорогам! Ее заслуги отмечены правительственными наградами и благодарностями командования.

Ветеран Великой Отечественной и сейчас в строю. Ее высоко ценят в коллективе махачкалинских железнодорожников, в кото-

НАШ КОНКУРС



Александра Тимофеевна Землянская
[фронтальной снимок].

ром она трудится все послевоенные годы. Ударник коммунистического труда, член добровольной народной дружины. За смелость и мужество при задержании преступников была поощрена начальником Северо-Кавказской железной дороги. Ее портрет постоянно на Доске почета. Такой матерью нельзя не гордиться. И сыновья изо всех сил старались заслужить ее похвалу, сделать ей приятное.

В семье Землянских больше трех десятилетий хранится альбом с фотографиями. Для матери это — память о боевых товарищах, вместе с которыми ей приходилось делить горечь потерь и радость побед. Рядом с ними она формировалась как человек, гражданин, воин.

Сыновья немало знают о каждом из тех, кто изображен на фотографиях: кто как воевал, какой совершил подвиг, о чем мечтал. И теперь трудно сказать, кому альбом дороже — ей или ее детям. Для них он — учебник мужества, своеобразное напутствие в большую жизнь.

Кто знает, может, все это и заронило в душу братьев и прежде всего старшего глубокое чувство уважения к военным людям, зажгло у них желание стать офицерами.

Александра Тимофеевна, зная, что такое беспокойная армейская жизнь, не хотела, чтобы сыновья стали кадровыми военными. Не раз говорила об этом с Виктором.

Но однажды она увидела раскрытую книгу, оставленную им на столе, прочла подчеркнутые строки: «Если ты, юноша, ощущаешь в себе силу воли, если ты крепок и душой, и телом, искренне советуя тебе: становись офицером». Прочла и поняла: на-

прасно убеждала избрать судьбу поспокойнее. Виктор давно сделал выбор.

Позднее эту цитату, принадлежащую Ивану Христофоровичу Баграмяну, передали в свои записные книжки и Юрий, и Анатолий, и Михаил.

Со дня получения телеграммы прошло не так уж много времени. И вот теперь Виктор Землянский — курсант Орджоникидзевского военного командного училища имени С. М. Кирова МВД СССР — приехал в отпуск. Подтянутый, возмужавший.

Велика была для младших братьев притягательная сила военной формы, которая так ладно сидела на Викторе. Анатолий, например, когда Виктор отдыхал, тайком надевал фуражку брата и прогуливался по своей улице, чтобы его увидел кто-нибудь из знакомых. А Юрий в ней даже сфотографировался. Он тоже решил пойти по стопам старшего брата. Мать и не пыталась его разубеждать.

Юрий к тому времени перепробовал многое: занимался фехтованием, боксом, вольной борьбой, фотографией, посещал кружок радиотехники, собирал марки, монеты. Всегда был компанейским, веселым, находчивым, упорным, крепким. Разве можно было отнять у него мечту?

Зато Виктор старался отговорить.

— Может, хватит и одного офицера не семью?

— А почему ты это право оставляешь только за собой? Мы-то чем хуже? — с запальчивостью возразил Юрий.

— Не в этом дело. Во-первых, учиться очень трудно. Во-вторых, служить придется в отдаленных гарнизонах и не в одном месте...

— Не страшай, не из пугливых. Да я сам попрошусь куда-нибудь подальше, где труднее. Ты-то ведь не струсил!

— Я — нет, но тебе, учитывая твою «реактивный» характер, хотел бы посоветовать выбрать профессию попроще. А вообще приезжай в училище, посмотри сначала, потом решай.

К этому разговору они больше не возвращались. Юрий потом действительно побывал в училище. Но вместо того, чтобы испугаться существующих там строгих порядков, на что, собственно, и рассчитывал Виктор, наоборот, был восхищен четкостью и размеренностью курсантской жизни. «У них там ни одной минуты зря не пропадает и многому интересному учат», — рассказывал он младшим братьям.

Биографии его и Виктора похожи, как две капли воды. После восьмого класса учились в одном и том же ППУ и одновременно в вечерней школе, потом работали на заводе токарями. Когда Виктор заканчивал военное училище, Юрий поступил на первый курс.

В школе все знали, что и младшие Землянские выбрали судьбу военных. В сочинениях «Офицер — профессия героическая», «Кем я хочу стать?» они писали, что будут служить там, где всего труднее.

Первая их попытка попасть в училище после десятилетки не увенчалась успехом.

— Далось вам это училище! Вон сколько

разных институтов, — пробовала было успокоить их мать.

Но они и не думали отступать. Пошли работать. И снова упорно готовились.

«Землянские атакуют МВД. И довольно успешно», — шутили некоторые преподаватели, когда Михаил и Анатолий на следующий год выдержали экзамены.

— Счастливая ты, Шура, — часто говорили матери соседки, — каких молодцов вырастила!

И дворовую детвору поучали: вот, мол, с кого берите пример.

Александр Тимофеев, конечно, очень приятно было слышать это. Но видела она сыновей теперь редко — только во время каникул или в отпуске. А так лишь из писем узнавала об их жизни. Места, где они служат, не близкие. В неделю не обернешься.

«Мама, придется тебе новый адрес записать, — читала она в очередном письме от Виктора. — Я назначен на должность командира роты, и вот уже неделя, как мы приехали сюда. Большой привет тебе от Зины и Иринки...»

«А Юра совсем в другом конце страны. Вот так и буду теперь изучать географию по их адресам», — грустно усмехнулась Александра Тимофеевна.

...Шел второй час ночи. Теперь можно и подумать. В одиночестве, в тишине. За окном потрескивал сорокаградусный мороз, а в кабинете было тепло.

Не раздеваясь, только расстегнув пуговицы полушубка, старший лейтенант В. Землянский поудобнее устроился за столом, вытянул ноги и прикрыл глаза. Он любил такие минуты, когда, отбросив мелкие заботы, можно сосредоточиться на главном — проанализировать сложную обстановку, мысленно перебрать один вариант решения за другим.

Обстановка была и впрямь сложной. Пока он был в отпуске, в роте произошло чрезвычайное происшествие. Разбираясь в его причинах, вскрыли еще несколько грубых нарушений дисциплины.

«Не успели встать на ноги, как опять в нокадауне», — с горечью подумал Виктор Федорович.

Рота досталась ему далеко не лучшая. Хотя и не было тогда у нового ротного опыта самостоятельного руководства подразделением, но работать с подчиненными его научили. Одним из своих наставников Виктор Федорович считает капитана Н. Каскова.

Придет, бывало, к нему молодой командир взвода с каким-нибудь вопросом, а Николай Гурьянович улыбнется с лукавиной в глазах: «Почему сами не решаете? Вот когда не сможете, тогда и приходите».

Немало воды утекло с тех пор. Виктор Федорович был и помощником начальника штаба батальона, и замполитом роты. Предлагали перейти заместителем командира батальона по политчасти — отказался, предпочел должность командира роты.

Дело для него новое. Подразделение отдельно дислоцированное. Значит, придется решать все вопросы самому — от органи-

зации боевой службы, обучения и воспитания подчиненных до пуговицы и прикухонного хозяйства. С чего начинать?

Пошел за советом к Николаю Гурьяновичу.

— Не робейте, Виктор Федорович, — ободрил тот молодого офицера. — Внимательно присмотритесь к людям, смелее опирайтесь на партийный и комсомольский актив. Да построже спрашивайте, почаще контролируйте. Требовательного и справедливого командира солдаты уважают и всегда поддержат.

Горячо взялся Виктор за дело. Хотя до отпуска и не так уж много успел сделать, но порядок в подразделении стал улучшаться. И вдруг ЧП. Значит, где-то что-то не учел.

Это заставило офицера по-новому оценивать каждый свой шаг, проявлять больше требовательности к себе и подчиненным. Уже со следующего дня установил ежедневный развод на занятия с обязательным присутствием всех свободных от службы офицеров и прапорщиков. Взял под контроль выполнение распорядка дня и расписания занятий. Часто бывал на подъеме и отбое. Не мог усидеть дома даже в выходной — обязательно пойдет в роту, чтобы лично удостовериться, все ли в порядке. Увереннее опирался на комсомольскую организацию, активистов, ставил задачи, подсказывал, что и как делать. Зная, что многое зависит от сержантов, предъявил к ним особый спрос. Поговорил с каждым. Проверял, как они готовятся к занятиям, ежедневно подводил итоги. Кое-кого поначалу, правда, пришлось наказать. И вскоре заметил: сержанты добросовестнее начали исполнять свои обязанности.

Откровенно поговорил и с офицерами. А со старшего лейтенанта А. Хуснулина и лейтенанта В. Баргоякова строго спросил за упущения в воспитании подчиненных.



Капитан Виктор Землянский.



Старший лейтенант Юрий Землянский.

Хорошим помощником Землянского стал старшина роты прапорщик Ю. Головин (должности они принимали вместе). Он прежде всего поднял роль суточного наряда, навел порядок в помещении и на территории, повысил требовательность к сержантам за внешний вид подчиненных.

Организованность и дисциплина в роте заметно улучшились, но уровень обученности личного состава еще не отвечал требованиям. Солдаты и сержанты не умели слаженно действовать при чрезвычайных обстоятельствах. По огневой подготовке выше удовлетворительной оценки не получали, слаба была и физическая натренированность.

Командиру роты хотелось побыстрее избавиться от недостатков, но он понимал, что сначала надо решать главные вопросы — научить людей метко стрелять, бдительно нести боевую службу, правильно действовать при резком изменении обстановки.

Решил посоветоваться с коммунистами.

— Хорошо бы разработать несколько вариантов действий при чрезвычайных обстоятельствах и тренироваться по ним, — заметил секретарь партийной организации А. Явкин. — Тогда каждый будет знать, что ему делать.

— А в огневой подготовке надо использовать опыт отличных стрелков, привлечь их для помощи отстающим, — высказал предложение коммунист А. Гареев. — Я мобилизую на это комсомольцев.

На том и порешили.

Командир роты и сам, конечно, знал, что надо делать, но ему важна была поддержка активистов.

Как-то во время занятий по огневой подготовке он установил, что не все солдаты

правильно изготавливаются и держат оружие, кое-кто боится выстрела — дергает за спусковой крючок — или вообще не умеет правильно прицеливаться. И все они утверждали, будто оружие не приведено к нормальному бою.

Кого винить? Ясно, в первую очередь — командиров. Не научили.

Но как сделать, чтобы каждое занятие было продуктивным, чтобы в нем активно участвовали все?

«По-видимому, — думал В. Землянский, — важно сейчас изучить особенности характера, интересы, склонности, поведение отстающих и давать им посильные задачи. С другой стороны, побудить хорошо успевающих помогать им. Тогда будет больше возможностей уделять внимание тем, кто особенно нуждается в помощи».

Землянский отобрал самых отстающих солдат, познакомился с каждым поближе. Помог им изучить теорию стрельбы, а затем вместе на тренировках стали искать ошибки.

Ставил, например, две мишени рядом. По одной стрелял солдат, а по другой из его автомата сам. Потом сверяли результаты и детально разбирали действия каждого. Так удалось определить ошибки. Дальнейшее было, как говорят, делом техники. Даже самые неумелые в недавнем прошлом А. Шепелин и У. Хашимов и те научились выполнять упражнения уверенно.

Активнее начали проводить соревнования на первенство отделений, взводов. Появились разрядники. Поощряя передовые отделения, отличных стрелков, командир добился оживления соперничества, стремления бороться за лучшее место. Результаты роты по стрельбе вскоре резко улучшились.

Занятия по тактико-специальной подготовке стали включать и такие вопросы, умения действовать по которым требовала прежде всего специфика боевой службы. А тренировки организовывали в любую погоду и в разное время суток.

Наладились тесные взаимоотношения и с руководством ИТК. Особенно большую помощь роте оказывали заместитель начальника колонии старший лейтенант М. Ширижик и начальник одной из служб старший лейтенант Н. Кувшинов. Они часто бывали в подразделении, знакомили личный состав с обстановкой на объекте, с ухищрениями осужденных, их характеристиками. По ориентировкам, полученным от работников ИТК, удалось предотвратить несколько готовящихся побегов.

Появились у командира роты и новые заботы: его избрали депутатом городского совета.

Однажды Виктор пришел домой оживленный и прямо с порога:

— Готовься, Зина, встречать малышей! В отпуск едут.

Малышами в семье Землянских называют по сей день Михаила и Анатолия, хотя по росту они давно перегнали старших братьев.

«Через год и они будут офицерами, — размышлял Виктор. — Сейчас им все ка-



Лейтенант Анатолий Землянский.

жется простым и доступным: указал, приказал — и дело пошло. Когда-то я сам так считал. Надо им поподробнее рассказать о нашей работе».

И в самом деле, быть командиром в понимании многих, особенно молодых офицеров, не так-то трудно. Все, что должны делать он и его подчиненные, определено, мол, уставами и наставлениями. Только, дескать, выполнять.

Однако это далеко не так. Умение руководить вырабатывается постепенно. И без помощи старших, умудренных опытом товарищей период становления молодых командиров значительно осложняется и затягивается.

Вот почему Виктора всерьез беспокоили слишком уж самоуверенные высказывания братьев-близнецов при последней встрече, когда речь шла об их будущей работе. Юра тоже вначале был категоричным, склонным к более жесткому подходу в воспитании подчиненных. По этому поводу между братьями постоянно шли споры. Сейчас, правда, когда Юрия самого назначили командиром роты, понял, что «рубить сплеча» — совсем не к лицу серьезному руководителю.

Виктор старался как можно чаще приглашать Михаила и Анатолия в роту. В их присутствии подводил итоги с офицерами и сержантами, инструктировал подчиненных по службе и к занятиям, решал хозяйственные вопросы, водил братьев на объекты, словом, давал возможность убедиться, сколь объем и многогранен труд командира. Думается, им много полезного дала такая «стажировка». Поделится своим опытом с будущими офицерами и лейтенант Евгений Главатских, ныне один из лучших в части командиров взводов. А становление его тоже было нелегким...

Следующая встреча братьев произошла уже в их родном доме. Собрались все. Старшие приехали в очередной отпуск, а младшие, с новыми лейтенантскими погонами, — после окончания училища.

Александра Тимофеевна, не скрывая счастливых слез, то одного приласкает, то другого. Да и как не радоваться! И Владимир Николаевич, заменивший ребятам отца, когда Виктор учился еще в ГПТУ, вроде бы помолодел, не знал, куда и усадить дорогих гостей. По этому случаю надел свой выходной костюм со всеми наградами: орденом Славы, медалями «За отвагу», «За оборону Кавказа», «За взятие Будапешта» и другими.

Потом всей семьей сфотографировались. Михаил с Анатолием побывали в родной школе. Классная руководительница, Людмила Тимофеевна, увидев их, обрадовалась, потащила к директору. Потом вместе рассматривали стенд истории школы. Здесь были и портреты братьев Землянских.

...Михаил и Анатолий получили назначение в часть, где служит Виктор. Их приезд к месту службы совпал с периодом подготовки к итоговой проверке. Шло соревнование в честь XXV съезда КПСС. Их взводы были в соседних подразделениях, отставали по многим показателям. Молодых лейтенантов это не смутило. Они смотрели на все оптимистически. Работы не боялись. А тут есть где приложить силы.

У Михаила дела сразу пошли хорошо. Солдаты будто ждали такого командира. Потянулись к нему. Душевный, скромный, разносторонний спортсмен, он быстро подобрал к ним «ключик», стал душой коллектива.

«За несколько недель до проверки успел сделать больше, чем иной за полгода», — скажет о нем позже командир роты.

У Анатолия сложилось несколько иначе. Его крутая требовательность большинству пришлась не по душе. А ему хотелось, чтобы все было, как в училище. На этой почве они расходились с Михаилом, как когда-то Виктор с Юрием.

Но, бывая во взводе у брата, Анатолий замечал, что там и порядок, и дисциплина лучше, и солдаты смотрят вроде бы веселее. Отставать не хотелось. Но и признавать свою методику худшей тоже не торопился.

На помощь пришел командир роты старший лейтенант Д. Иванов.

— Я, вот, замечаю, круто берете...

— А что, жаловались? С них никто не требовал раньше, вот им и кажется, будто я придираюсь.

— Не в этом дело. Нет у вас контакта с подчиненными, вы держитесь обособленно от взвода. Душевнее и внимательнее надо быть к солдатам. У них же здесь никого нет ближе командира. И радости, и горести они должны нести прежде всего к вам.

— Мое дело требовать, а их выполнять, Армия — не детский сад...

— Н-да... Узко понимаете вы свои обя-

занности. Надо еще учить, воспитывать и контролировать. Вы, например, распоряжений отдаете много, а следить, как они выполняются, забываете. Полагаетесь целиком на сержантов. Доверять, конечно, нужно, но и проверять. Если человек знает, что его работу проконтролируют, будьте уверены, даже недисциплинированный к ней отнесется более добросовестно.

Хоть и пытался Анатолий отстаивать свою правоту, слова ротного не выходили из головы, заставляли еще и еще раз пересматривать свои убеждения и взятый курс в дисциплинарной практике.

К итоговой проверке готовились серьезно. Для молодых командиров взводов она была вроде экзамена на зрелость. Несколько раз приезжал Виктор, интересовался, как дела, подсказывал, на что обратить особое внимание, предостерегал от возможных в их положении ошибок.

Подразделения Анатолия и Михаила сдавали проверку в разное время, и братья по несколько раз в день забежали друг к другу. Дух соперничества был присущ им с малых лет. Вместе переживали неудачи, истинно по-братски радовались успехам. И всегда помогали один другому.

Результаты были отрадные. Взвод лейтенанта Михаила Землянского занял первое место в части, а Анатолия — третье.

— Все закономерно. Он же на целых два часа старше меня, — отшучивался Анатолий. — Но на будущий год посмотрим...

Вскоре пришло еще два приятных известия. Рота Виктора заняла первое место в части, а Юрия, как он писал, — второе, но первое в батальоне.

Основательно поработали старшие братья: им удалось отстающие роты за год-полтора сделать передовыми.

Да и Анатолий заметно изменил свое отношение к подчиненным после того памятного разговора с ротным. Требовательность стал сочетать с заботой. И солдаты оценили это.

— В марте лейтенант Анатолий Землянский был в отпуске, — рассказывал мне старший лейтенант Д. Иванов. — Я за какую-то оплошность хотел было наказать рядового Шипицына. Об этом узнали во взводе. Пришли сержанты, стали просить, мол, не делайте этого — дали слово командиру взвода, что нарушений не допустим. И правда, во взводе все солдаты были настроены единодушно — служить, как обещали. Пришлось ограничиться внушением.

Как-то Виктор сказал братьям:

— Лейтенант Главатских просил передать, чтобы вы впредь не надеялись на первые места — вымпелы заберут они с лейтенантом Заболотным.

— Что-то больно много желающих в передовиках ходить, — усмехнулся Анатолий. — Хотя у Главатских все шансы —



Лейтенант Михаил Землянский.

второе место держит. Да и взвод прапорщика Маямнина — серьезный соперник. Так что берегись, Миша.

— Заранее хвалиться не будем, но первого места постараемся не отдать. Это тебе их надо побаиваться...

— Ну-ну, распетушились, — добродушно заметил Виктор. — Не зазнавайтесь. Вот сделаете свои взводы отличными, тогда и увидим, на что вы способны.

Младшим возразить было нечего.

У Землянского-старшего тоже свои заботы. Рота в соревновании за достойную встречу XXV съезда КПСС вышла на первое место в части. В этом году обязались позиций не сдавать: обеспечить высокую надежность охраны объектов, добиться звания отличного подразделения. Для этого есть все возможности.

Но капитан Землянский понимает, что успех зависит не только от материальных условий, от воли и ума командира, но еще и от умения мобилизовать лучшие силы коллектива, воспитывать у подчиненных ответственность, опираться на партийную и комсомольскую организации. Только при таком подходе к делу можно привести в действие резервы, которых немало в любом подразделении.

Служат Родине офицеры братья Землянские. Служат и мечтают. Виктор и Юрий — об академии, а Михаил с Анатолием пока о том, как вывести взводы в отличные.

Успех, как известно, приходит к тем, кто любит трудиться. А труд в их жизни — главное.

КАЖДОМУ — ЗАНЯТИЕ ПО ДУШЕ

В роте, где командиром капитан О. Шевчук, созданы все условия для того, чтобы воины в часы досуга могли заниматься любимым делом. Вот как здесь организовали, например, художественную самодеятельность. Приобрели музыкальные инструменты. Сами изготовили усилители для электрогитар. Одну из них подарили прапорщики и офицеры роты. Оказал содействие и нештатный ансамбль песни и танца части.

Ротную самодеятельность возглавил член бюро ВЛКСМ младший сержант Ю. Лобков. До призыва в армию он несколько лет играл на бас-гитаре в любительском ансамбле. Юрий с жаром взялся за дело: приступили к первым репетициям. Ему очень помогли ефрейторы А. Будкин и Ю. Зеленин.

Репертуар ансамбля интересен и разнообразен. При составлении программ много полезных советов дает заместитель командира по политчасти лейтенант А. Додоев, сам участник концертов, солист. Особенно хорошо он поет песни «Журавли» и «У деревни Крюково». Тепло принимают зрители и ефрейтора А. Будкина. Задушевно звучат в его исполнении лирические песни.

Есть в подразделении и хор. В его составе не только солдаты, сержанты, но и сверхсрочнослужащие, прапорщики, офицеры. Хор уже успел приобрести популярность: местное телевидение несколько раз показывало концерты с его участием. На смотре-конкурсе в честь XXV съезда КПСС коллектив художественной самодеятельности роты занял второе место среди подразделений части.

Учитывая запросы воинов, в роте созданы спортивные секции и другие кружки. Любители волейбола тренируются под руководством члена бюро ВЛКСМ рядового Н. Терина, перворазрядника, бывшего игрока молодежной сборной республики. Ему удалось создать сплоченный коллектив.

Занятия в секции самбо вызвался вести кандидат в мастера спорта лейтенант А. Скоробогатов. Заместитель секретаря бюро ВЛКСМ младший сержант А. Шумилов организует спортивные соревнования. Так, по его инициативе было проведено первенство роты по поднятию гири.

Ротные активисты организовали кружок рационализаторов и изобретателей. Возглавил его заместитель командира роты по технической части старший лейтенант В. Лем. Немало технических новинок на счету у прапорщика Е. Фагина. Он разработал и смонтировал плакат-тренажер с электронной сигнализацией для усвоения молодыми воинами последовательности неполой разборки и сборки автомата.

Плодотворны шефские связи личного состава подразделения со школами города.

Воины учат ребят работать на радиостанциях, прививают навыки сигнализации флажками. Занимаются со школьниками младший сержант В. Маюнов и секретарь партийной организации роты прапорщик В. Палий.

Командир подразделения капитан О. Шевчук, партийная и комсомольская организации используют различные формы культурно-массовой работы, чтобы часы досуга воинов были интересными и содержательными.

Никого не оставил равнодушным тематический вечер «Героический путь КПСС». Завершился он разговором о том, каким должен быть коммунист. Выступавшие с гордостью отзывались о лучших коммунистах ротной партийной организации.

В роте организуются встречи с писателями, артистами, поэтами. Здесь побывал бывший военнослужащий внутренних войск, а ныне писатель М. Гребенюк, автор произведений о людях, стоящих на страже общественного порядка.

Надолго останется в памяти воинов и встреча с поэтессами Е. Видоновой, Н. Пушкарской и О. Лебединской.

Много интересного узнали воины при посещении республиканской киностудии. Кинематографисты ознакомили гостей с работой коллектива, показали им новый фильм.

Традиционными стали в роте вечера отдыха. Нередко они проводятся вместе с шефами — рабочими одного из предприятий. Воины и производственники рассказывают о достижениях, а потом ротный ансамбль исполняет песни по заявкам отличников боевой службы и учебы, передовиков производства.

Сейчас трудно себе представить ленинскую комнату подразделения без голубого экрана. Ротные активисты стараются шире использовать телевизионные передачи в целях коммунистического воспитания личного состава. В плане проведения выходных дней обязательно предусматривается время для просмотра телепередач: «Ленинский университет миллионов», «Служу Советскому Союзу», «Клуб кинопутешествий», «Очевидное — невероятное». Особое внимание уделяется программам, в которых показывается авангардная роль партии в коммунистическом строительстве, борьба советских людей за превращение в жизнь исторических решений XXV съезда КПСС.

Вдумчивая целеустремленная работа командиров, политработника, коммунистов и комсомольцев роты по организации культурного досуга личного состава окупается сторицей: подразделение одно из лучших в части, является правофланговым социалистического соревнования.

**Майор А. СИТНИКОВ,
прапорщик А. ПИГИЛОВ.**

СОБРАНИЕ ВОЕННОСЛУЖАЩИХ ПОДРАЗДЕЛЕНИЯ

СТАРШИЕ ЛЕЙТЕНАНТЫ Ю. ЗАЙЦЕВ И В. КОРОБЕЙНИКОВ ПРОСЯТ РАССКАЗАТЬ О ПОДГОТОВКЕ И ПРОВЕДЕНИИ В ПОДРАЗДЕЛЕНИЯХ СОБРАНИЙ ВОЕННОСЛУЖАЩИХ. ПУБЛИКУЕМ КОНСУЛЬТАЦИЮ ИНСПЕКТОРА ПОЛИТУПРАВЛЕНИЯ ВНУТРЕННИХ ВОЙСК МВД СССР ПОЛКОВНИКА И. КРУГЛОВА.

Среди многообразия форм агитационно-массовой работы с личным составом важное место принадлежит общему собранию военнослужащих. Оно проводится с целью повышения политической сознательности воинов, развития их активности и инициативы, мобилизации на выполнение социалистических обязательств, завоевание новых, более высоких рубежей в боевой службе, учебе и дисциплине.

Общее собрание военнослужащих — значительное событие в жизни подразделения, большая школа для воинов, помогающая им отчетливее видеть перспективы и определить наиболее эффективные пути выполнения задач, которые вытекают из решений партии и правительства, приказов МВД СССР и начальника внутренних войск. На собраниях напоминают каждому солдату, сержанту, прапорщику, офицеру об их высокой ответственности за боевую готовность подразделения и части, за надежность охраны объектов. Они служат трибуной передового опыта, острой и принципиальной критики недостатков.

Периодичность проведения общих собраний зависит от состояния дел и задач, решаемых личным составом. Практика показывает, что собрания в роте целесообразно проводить не реже одного раза в месяц. На них могут обсуждаться решения партии и правительства, задачи подразделения, поведение отдельных товарищей.

Опыт учит, что на собрания нужно выносить вопросы, диктуемые жизнью, затрагивающие интересы личного состава. Лишь в этом случае они вызывают активность военнослужащих как в обсуждении повестки дня, так и в практической деятельности по реализации принятых решений, что в немалой степени способствует успеху дела. Например, в подразделении, где командиром старший лейтенант В. Ракитин, состоялись собрания «Задачи личного состава, вытекающие из решений XXV съезда КПСС и требований Министра внутренних дел СССР», «Обсуждение Обращения воинов части, где командиром подполковник А. Меликов, о развертывании социалистического соревнования под девизом «Год XXV съезда КПСС — год эффективности и качества

воинского труда, образцовой боевой службы, учебы и дисциплины!», «Удерживать своих товарищей от недостойных поступков — обязанность каждого воина» и другие.

Вот как готовилось и проводилось одно из них. Анализируя состояние боевой службы, командир пришел к выводу о необходимости дальнейшего повышения бдительности личного состава. Заместитель командира роты по политической части лейтенант Н. Шульган предложил обсудить этот вопрос на общем собрании. Определили повестку дня: «О состоянии и мерах усиления бдительности на боевой службе». Подготовку к собранию начали заблаговременно. Кроме командира роты и его заместителя по политчасти в ней активное участие приняли секретари парторганизации и бюро ВЛКСМ, офицеры, прапорщики и сержанты. Они усилили контроль за несением боевой службы, чаще стали беседовать с подчиненными, рассказывали им о готовящемся собрании, выслушивали их мнения и пожелания. Глубокий анализ недостатков, предложения офицеров, прапорщиков, сержантов, партийных и комсомольских активистов позволили подготовить конкретный материал для доклада. Личный состав был предупрежден о собрании за несколько дней. На собрании присутствовали все воины, свободные от службы. Открыл его командир роты. После избрания президиума в количестве пяти человек и утверждения повестки дня, заслушали доклад, с которым выступил старший лейтенант В. Ракитин. Он рассказал об опыте отличников, мастерах боевой службы, передовых отделениях и взводах. Большая часть доклада посвящалась анализу недостатков и задач личного состава по их устранению.

Доклад всех взволновал, заставил глубоко задуматься о своем отношении к боевой службе, путях ее дальнейшего совершенствования. На собрании создалась обстановка общей озабоченности, взаимной требовательности и уважения, что послужило основой откровенного разговора. В прениях выступили 8 человек, значительно дополнив и конкретизировав доклад.

С учетом задач, поставленных командиром, критических замечаний и предложений, критических замечаниями, сержантами, прапорщиками и офицерами, собрание приняло решение, обязывающее личный состав повысить бдительность и ответственность за состояние охраны объектов. Были наме-

чены конкретные мероприятия, определены сроки и ответственные лица.

Примерно так же организовано и целенаправленно прошли в подразделении и другие собрания. Они положительно повлияли на ход боевой службы, учебы личного состава, укрепление воинской дисциплины.

Собрания военнослужащих должны проводиться на демократических началах и быть своеобразным постоянно действующим органом, где все военнослужащие независимо от служебного положения и воинского звания имеют равное право участвовать в свободном, деловом обсуждении. Они излагают свою точку зрения, вносят предложения, подвергаются критике недостатки, не подрывая при этом авторитета командиров и начальников, не критикуя их приказов и распоряжений, так как это противоречит принципам единоначалия. Никто не имеет права прерывать и тем более лишать слова выступающих, если их мнение расходится с точкой зрения других. Зажим критики резко снижает, а иногда сводит на нет воспитательную роль собраний.

Понятно, что собрания военнослужащих существенно отличаются от подведения командиром итогов выполнения служебных задач. Собрание правомочно тогда, когда на нем присутствует более половины личного состава. Президиум избирается в том количестве, которое определяет участники собрания. Соблюдаются и другие нормы демократии: открытым голосованием утверждается повестка дня, регламент работы и выступлений, коллективно обсуждается и принимается решение. Оно должно выражать мнение всего личного состава подразделения и обращать внимание на главные задачи, недостатки, указывать пути их преодоления, а также намечать практические мероприятия, способствующие улучшению индивидуальной подготовки военнослужащих, организации взаимопомощи между ними в боевой службе, учебе и дисциплине, сплочению воинского коллектива. При этом нельзя вмешиваться в функции командира.

На собрании любой военнослужащий может задать вопрос устно или письменно. Ответы даются либо после доклада, либо в заключительном слове. Критические замечания и предложения, высказанные военнослужащими, учитываются и реализуются непосредственно командирами рот и их заместителями по политической части. Только при этом условии собрания военнослужащих будут пользоваться авторитетом у них и станут действенным средством укрепления воинских коллективов, повышения их роли в воспитании личного состава, в решении возложенных задач, развитии у воинов чувства воинской чести, любви к своему подразделению и части.

Успех собраний военнослужащих во многом определяется его подготовкой,

наглядным оформлением деятельности подразделения: схемами, диаграммами, ведомостями учета качества боевой службы, учебы, выполнения социалистических обязательств, а также номерами стениных фотогазет и другими материалами.

Во многих подразделениях на общих собраниях личного состава практикуется обсуждение солдат за нарушение правил несения боевой службы, воинской дисциплины, недостойное поведение в быту. Опыт показывает, что мнение воинского коллектива — сильное средство воздействия. Однако постоянно следует заботиться не только о том, чтобы военнослужащие дали принципиальную оценку поступкам своего товарища, но и не забыли о нем после собрания, помогли исправить ошибки. Что касается осуждения проступков сержантов, прапорщиков и офицеров, то здесь следует строго руководствоваться статьей 44 Дисциплинарного устава Вооруженных Сил СССР с учетом тех особенностей, которые присущи внутренним войскам. Прежде чем обсудить проступок военнослужащего на общем собрании личного состава, надо иметь в виду его партийность. Если он коммунист или комсомолец, целесообразно это сделать в партийной или комсомольской организации.

На общих собраниях личного состава избираются советы ленинских комбат, редколлегии стенных газет, члены групп и постов народного контроля и спорторганизаторы, а также заслушиваются их отчеты о работе. Все вопросы на собраниях военнослужащих решаются открытым голосованием. Для учета проведенных собраний, контроля за выполнением их решений и предложений, высказанных воинами, в подразделении ведется книга протоколов общих собраний военнослужащих.

Плодотворно влияет на качество и ответственность собраний участие в них командиров, политработников, офицеров штабов и служб тыла. Они должны не только присутствовать, но и выступать с докладами или в прениях по наиболее важным темам.

К сожалению, еще не везде собрания военнослужащих проводятся регулярно и отвечают предъявляемым к ним требованиям. Отдельные командиры и политработники недооценивают роли и значения собраний, их воспитательных возможностей, мобилизующей силы и тем самым не используют как важное средство улучшения боевой службы, обучения и воспитания подчиненных.

Умело опираться на силу воинских коллективов, добиваться, чтобы собрания военнослужащих проводились регулярно, в деловой атмосфере, на высоком идейном и организационном уровне, имели высокую действенность и авторитет — важная задача командиров, политорганов и парторганов.

Каждый военнослужащий, вступая в ряды Вооруженных Сил СССР, принимает присягу и торжественно клянется всемерно беречь военное и народное имущество. К этому обязывают его и воинские уставы. Но, как показывает практика, одного желания быть экономным и бережливым мало. Нужно знать и уметь это делать.

Познакомившись в журнале с материалами общественного рейда «Беречь народное добро», считаю полезным рассказать об опыте сбережения горюче-смазочных материалов, накопленном автомобилистами Харьковского высшего военного училища тыла МВД СССР.

Из чего складывается экономия в процессе эксплуатации автотранспорта? Основные пути к достижению цели таковы: содержание автомобилей в технически исправном состоянии; умелое их вождение; применение топлива, масла и других материалов положенной марки; сбережение ГСМ при заправке машин; строгий учет и контроль расхода эксплуатационных материалов. Важное значение имеют

20—30 процентов. Следовательно, своевременное проведение технического обслуживания и систематическое наблюдение за исправностью автомобиля, выполнение необходимых регулировок должно быть законом для воинов-автомобилистов.

Очень важно поддерживать оптимальный тепловой режим двигателя в процессе эксплуатации. При температуре окружающего воздуха ниже пяти градусов рекомендуется пользоваться утеплительными чехлами для радиатора и капота. Следует следить за чистотой радиатора, своевременно удалять накипь из системы охлаждения. Известно, что нарушение теплового режима, вызванное накипью, отрицательно влияет на расход топлива и масла, снижает мощность двигателя. Для его охлаждения необходимо применять «мягкую» воду. Водитель в процессе эксплуатации должен регулярно проверять натяжение ремня вентилятора, исправность термостата и указателя температуры воды в системе охлаждения.

Начальная установка угла опережения зажигания должна соответствовать октановому числу применяемого бензина. Например, если зажигание установлено по октан-корректору на два деления позднее необходимого, расход бензина увеличивается примерно на 10 процентов.

Исправность агрегатов силовой передачи и ходовой части автомобиля — гарантия легкости хода. В случае отклонения от нормы возрастает нежелательный расход мощности двигателя, появляется необходимость увеличения количества рабочей смеси. Естественно, расход топлива возрастает. Так, снижение давления воздуха в шинах на $0,5 \text{ кг/см}^2$ приводит к увеличению расхода топлива на 4—5 процентов.

Расход топлива и масел в немалой степени зависит от мастерства водителя — его умения правильно оценить дорожные условия, максимально использовать экономичные режимы работы двигателя. Необходимо правильно использовать накат и разгон. В частности, при движении автомобиля не допускать неоправданного торможения, т. к. при этом запасенная в автомобиле энергия без всякой пользы превращается в работу трения тормозных накладок и барабанов.

При больших скоростях движения значительная часть энергии тратится на преодоление сопротивления воздуха. Поэтому важно учитывать и то, как расположены в кузове грузы. Они не должны увеличивать лобовую площадь автомобиля. Скорость движения как в целях безопасности, так и из соображений экономии топлива не должна превышать установленную приказом по гарнизону и разрешенную Правилами дорожного движения.

Хорошо организованная подготовка молодых водителей, регулярные занятия по вождению автомобилей, контроль за правильной эксплуатацией автотехники, как это практикуется у нас в училище, — вернейший путь к достижению поставленных целей.

РЕЗЕРВЫ ЭКОНОМИИ ГСМ

и партийно-политические мероприятия, направленные на воспитание воинов-автомобилистов в духе бережливости.

Рассмотрим каждый из перечисленных вопросов в отдельности.

Исправный автомобиль, все узлы и системы которого хорошо отрегулированы, обычно бывает экономичным в эксплуатации. Любые отклонения от нормы приводят к преждевременному износу машины, а также неоправданной потере горючего и смазочных материалов.

Повышенный расход топлива происходит чаще всего по таким причинам: неисправны или неправильно отрегулированы карбюратор, топливный насос, форсунки; понижена компрессия в цилиндрах; неисправен прерыватель — распределитель; впускной трубопровод загрязнен смолистыми отложениями; подтекает топливо из приборов и трубопроводов системы питания; пробуксовывает сцепление; чрезмерно затянуты подшипники ступиц колес и механизмов трансмиссии; понижено давление воздуха в шинах; неисправно рулевое управление; неправильно отрегулированы тормоза; увеличилось количество накипи в системе охлаждения. В целом из-за той или иной неисправности расход топлива и масла может увеличиться на

Зависит экономия топлива и от строгого соблюдения правил его применения. Сорт и марка топлива и смазочных материалов должны соответствовать климатическим и сезонным условиям эксплуатации автомобилей. Несоблюдение этих требований ведет к перерасходу ГСМ. Так, например, применение летом зимнего сорта бензина, имеющего повышенное содержание легких фракций, приведет к его потере за счет испарения. Кроме того, могут возникать паровые пробки, что приведет к перебоям в работе двигателя. А если применять зимой летний сорт бензина, то много топлива будет теряться при запуске холодного двигателя.

Умело надо подбирать смазочные материалы. Применение зимой высоковязкого летнего масла увеличивает трение в деталях двигателя и ходовой части автомобиля, что приводит в конечном счете к дополнительному расходу топлива, достигающему 8—10 процентов.

Утечки топлива и смазочных материалов при заправке возникают чаще всего в результате небрежности в работе заправщиков. Они обязаны следить, чтобы заливной (сливной) шланг был опущен ниже уровня поверхности топлива в цистерне (баке), чтобы в горючее не попадали вода и посторонние примеси. Перед заправкой автомобилей необходимо убедиться в исправности баков, картеров и в наличии на заливных горловинах пробок с прокладками. Баки автомобилей нельзя заполнять полностью, нужно оставлять место для расширения топлива при повышении температуры, особенно в летний период эксплуатации. При заправке машин с применением ведер или другой открытой посуды теряется до одного процента нефтепродуктов. Опасно это и в пожарном отношении. После окончания заправки необходимо проверить, нет ли течи из баков, топ-

ливопроводов, картеров и маслопроводов. Перед постановкой автомобиля на стоянку водитель дополнительно должен убедиться в отсутствии течи горючего и масла.

Борьба за экономию не может осуществляться без строгого учета топлива, выданного при заправке, и контроля за его расходом. Передовые водители контролируют расход топлива по этапам работы автомобиля. Это помогает им выявлять наилучшие режимы эксплуатации и своевременно обнаружить и устранить причины перерасхода топлива. Именно так поступают передовые водители и инструкторы по вождению автомобилей нашего училища: М. Ена, В. Харин, прапорщики А. Шелудько, И. Дигдалевич, А. Андреев.

В улучшении военно-технической подготовки личного состава исключительно велика роль партийных и комсомольских организаций. Они призваны прежде всего добиваться примерности коммунистов и комсомольцев в повышении технической культуры, мобилизовывать воинов на глубокое изучение и правильную эксплуатацию техники, а также экономное расходование топлива и смазочных материалов. Способствует улучшению дела и социалистическое соревнование, конкурсы на лучшего водителя части. Один из элементов, учитываемых при этом, — экономное расходование эксплуатационных материалов.

Бережливость стала законом нашей жизни. И нам, воинам-автомобилистам, надо умело, рационально расходовать каждый грамм топлива и других эксплуатационных материалов, рачительно относиться к технике, военному имуществу.

Майор-инженер В. ХЛОПИЦКИЙ,
преподаватель кафедры устройства,
эксплуатации и ремонта автомобилей Харь-
ковского высшего военного училища тыла
МВД СССР.



Задание — досрочно

Подача электроэнергии в военный городок подразделения осуществлялась с перебоями. Причиной этого были неполадки в системе электропередачи. Необходимо было подвести новый кабель, но свободной рабочей силы не было. Поэтому местные власти обратились к командованию подразделения с просьбой помочь проложить траншею.

С утра, после развода, группа солдат во главе с прапорщиком Ю. Емельяно-

вым была уже на месте прокладки кабеля. Быстро разметили участки, распределили их между воинами и принялись за работу.

Сержант И. Плачков предложил товарищам: «Давайте устроим соревнование: кто лучше, быстрее и качественнее выкопает свой участок траншеи. Посмотрим, кто у нас лучше владеет лопатой». Все воины поддержали его предложение. И работа закипела.

На следующий день тран-

шею копали воины под руководством лейтенанта С. Собищанского. Темпы соревнования были очень высокими. Задание выполнили досрочно. Отлично потрудились сержанты Н. Патаман, И. Плачков, рядовые Б. Овезов, С. Муратдурдыев, Ю. Паташов, Б. Кузиев. Наиболее трудолюбивые воины были поощрены командиром роты.

Младший сержант
сверхсрочной службы
С. ЕМЕЛЬЯНОВ.

ВETERАН В СТРОЮ

Николаю Норицыну не исполнилось еще и восемнадцати лет, когда в ноябре 1944 года его призвали в армию. Служить пришлось во внутренних войсках — охранял завод, выпускающий военную продукцию. Дело это было трудное и небезопасное, но юноше очень хотелось на фронт.

— Без тебя обойдутся, — отвечали воину на все его просьбы. — Здесь тоже нужны сильные и смелые люди...

В декабре 1946 года вернулся он в родную деревню, а уже через три месяца приехал в нашу часть и попросил: «Возьмите на сверхсрочную». С тех пор и служит прапорщик Норицын контролером. Служит, как говорится, по чести и совести.

Когда Николая Михайловича просят рас-

сказать о каком-нибудь ярком событии, забываемом дне в его военной биографии, он признается: «Трудный вопрос. Каждый прожитый день был по-своему интересным».

Затруднение ветерана понятно: в течение всей службы им не было допущено ни одного побега осужденных, ни грубого нарушения ими режима.

— Так и должно быть, — считает прапорщик. — Такая у нас работа.

Большим и заслуженным авторитетом пользуется прапорщик Н. Норицын. За долгие годы им воспитано немало контролеров, несущих сейчас службу в различных подразделениях.

И сегодня ветеран остается в строю. Не жалея сил, трудится на своем ответственном посту.

Прапорщик А. ИСУПОВ.

В ГОСТЯХ У ВНУКА

В семье Мисроковых — пятеро братьев. Четверо уже отслужили срок действительной военной службы в различных родах войск: были среди них танкисты, ракетчики, строители. Младшего — Ширимби — призвали во внутренние войска. Хорошим, дисциплинированным солдатом показал себя бывший рабочий из Карачаево-Черкессии.

В день принятия военной присяги его приехала поздравить бабушка — Л. Х. Дзагаштокова, знатный кукурузовод страны, удостоенная за высокие урожаи ордена Ленина. Теплой была встреча Ширимби Мисрокова с близким ему человеком.

Внимательно слушали войны напутствие на честное служение Родине, с которым обратилась к ним знатная колхозница.

Рядовой К. ДЖИЛОВДАРОВ.

К СЛЕДУЮЩЕМУ РУБЕЖУ

В честь XXV съезда КПСС воины нашего отделения взяли повышенные социалистические обязательства. Свое солдатское слово мы сдержали: отделение заняло первое место. И это заслуга не только отличников боевой службы, боевой и политической подготовки. В борьбе за первенство в социалистическом соревновании приняли участие все члены нашего небольшого, но дружного коллектива. Так, кандидатами в отличники стали рядовые А. Захарьянц, А. Матлин, И. Хотулев, молодые солдаты П. Скориков и М. Казарик.

Теперь перед нами новая цель: удержать звание отличного отделения. Настроение у нас боевое, думаем, что и этого рубежа достигнем.

Рядовой В. КАЛЬНОВ.

НАШ КОМАНДИР

За полтора года службы во внутренних войсках многому научился сам и научив подчиненных командир отличного отделения комсомолец ефрейтор Керимов Исмаил Явар-оглы. Отличник службы, боевой и политической подготовки, Исмаил умело применяет свои знания, добрым словом и делом помогает сослуживцам овладеть опытом наших передовиков — комсомольцев рядовых Г. Плачко, И. Абушева, Ю. Кожевникова, Б. Мехтиева и других. Все они — мастера боевой службы, отличники, победители социалистического соревнования в честь XXV съезда КПСС.

Доходчиво ефрейтор разъясняет нам материалы партийного съезда, помогает лучше понять задачи, которые поставил он перед воинами. Отвечая на заботу партии, мы стремимся добиться еще более высоких результатов.

Ни на минуту не затухает в подразделении яркий огонь состязательности: на боевой службе, на занятиях или в спортзале — везде соревнуемся! И, конечно, берем пример с командира: он у нас кавалер знака «За отличие в службе» II степени, специалист 3 класса, спортсмен-перворазрядник.

Воины нашего подразделения уверены: звание отличного — подтвердим! По-рукой тому — кропотливый и упорный труд, войсковое товарищество и взаимопомощь.

Ефрейтор Ф. АХТЯМОВ.

ВСЕГДА В ПОИСКЕ

Хорошо трудится в году XXV съезда КПСС молодой коммунист командир взвода лейтенант В. Цыглин. Успешно сделали слушатели руководимой им группы политзанятий проверку за период обучения. Высокие оценки получили младший сержант И. Чарыев, ефрейтор Н. Генг, рядовой О. Дурдыханов и другие воины.

Несмотря на молодость, пропагандист умеет так организовать каждое занятие, чтобы оно заинтересовало людей, вызвало у них высокие патристические чувства, горячее стремление еще лучше выполнять воинский долг. И вполне закономерно, что взвод, возглавляемый В. Цыглиным, второй раз объявлен отличным.

Этот успех — логический результат напряженных усилий всего коллектива в целом и каждого в отдельности, вдумчивой, целеустремленной воспитательной работы, проводимой лейтенантом.

Высокая эрудиция помогает передовому командиру активно участвовать в агитационно-массовой работе. Его беседы, лекции, политические информации о достижениях страны, перспективах ее развития в десятой пятилетке, на международные темы, по вопросам воинского воспитания — хорошее дополнение к проводимым им политическим занятиям.

Офицер старается творчески подходить к разработке любой темы, к организации каждого политического занятия. Он часто обращается за советами и рекомендациями к пропагандисту части, опытным политработникам.

Всегда в поиске, на переднем крае политико-воспитательной работы — таков мой сослуживец — коммунист лейтенант В. Цыглин.

Старший лейтенант А. БАДАЛОВ.

ЕДИНОЕ СТРЕМЛЕНИЕ

Водитель рядовой В. Головкин выехал в очередной рейс. Проезжая мимо склада материальных ценностей, увидел неподалеку бензовоз, из кабины которого выбывались языки пламени. Головкин взял бензовоз на буксир и оттащил его подальше от склада. Пожар удалось ликвидировать.

Через несколько дней отличился другой водитель этого взвода — рядовой В. Якубовский.

Готовность помочь, чувство дружбы, взаимной выручки — характерные черты не только рядовых В. Якубовского и В. Головкина, а каждого воина взвода, которым командует лейтенант В. Грисюк. И не случайно. Здесь целеустремленно проводится идейно-воспитательная работа с воинами. Все они глубоко изучают документы XXV съезда партии, активно участвуют во Всеобщем ленинском зачете.

Многое делает комсомольская группа. По инициативе активистов во взводе часто проводятся беседы о том, каким должен быть советский воин, обсуждаются кинофильмы, новинки художественной литературы и т. п. Умело помогают командиру комсомольские активисты в укреплении воинской дисциплины, в социалистическом соревновании. Здесь сведены на нет нарушения и проступки, солдаты и сержанты бдительно несут боевую службу, хорошо учатся. Взвод с честью носит звание отличного.

Служат в этом дружном коллективе представители разных национальностей. Все они — комсомольцы. И стремление у них одно — достойными делами ответить на решения XXV съезда партии.

Старший лейтенант И. ОЛЕКСЮК.

ЛУЧШИЙ В ЧАСТИ

Оживленно по вечерам в одном из спортивных городков части. В часы отдыха воины отрабатывают здесь нормативы по физической подготовке и Военно-спортивному комплексу. В городке есть все для занятий любимым видом спорта: стадион, беговая дорожка, полоса препятствий, гимнастические снаряды, волейбольная и теннисная площадки, секторы для упражнений с тяжестями, изучения приемов самозащиты.

Славно потрудились строительная бригада, возглавляемая прапорщиком Н. Чеберяковым. Часть оборудования спортгородка обновлена, многое построено заново. Это дело рук сержантов П. Павлова и В. Залесова, рядовых А. Кирчева, В. Богдана, А. Ермолаева и многих других.

Но кому приятно тренироваться, если кругом ни деревца, ни кустика. И решено тогда солдаты сделать городок образцовым.

По инициативе комитета ВЛКСМ за короткое время здесь высажено более 2000 деревьев и декоративных кустарников, разбит сквер, заасфальтированы подъездные пути. Большой труд вложили в благоустройство спортивного городка воины подразделения, возглавляемого офицером В. Лещуком. С удовольствием идут сюда воины и заниматься любимым видом спорта, и просто отдохнуть.

Подполковник В. ЛЮБЕЕВ.

БЛАГОДАРИМ ЗА ЗАБОТУ

Помня ленинский завет «учиться, учиться и учиться», многие прапорщики нашего подразделения решили поступить в вечернюю школу. Командование части выделило нам светлый, чистый, хорошо оборудованный класс для занятий, пригласило опытных преподавателей, создало все условия для успешной учебы.

И вот мы получили документы о среднем образовании. Своей радостью хотим поделиться с людьми, которые отдавали нам знания, труд, энергию, помогали постичь науки. Благодарим командира части и начальника политического отдела, проявивших о нас поистине отеческую заботу, а также директора школы П. А. Воронова, классного руководителя Д. И. Иванову, учителей З. А. Дитц, Н. И. Черткову, Н. И. Никитину. Наши прочные знания по всем учебным предметам — это и их заслуга. Хорошая общеобразовательная подготовка помогает нам повышать деловую квалификацию, добиваться более высоких показателей в боевой службе, боевой и политической подготовке, новых успехов в ратном труде.

Прапорщик И. КОЗЛОВ.



Специалист 3 класса младший сержант С. Пантелеев проверяет работу радиотелеграфиста рядового В. Дудара.

ЭМИЛЬ КИО—ГОСТЬ ВОИНОВ

О том, что в городском цирке выступает заслуженный артист Северо-Осетинской АССР Эмиль Кио, солдаты и сержанты узнали из рекламы. Вскоре многим из них посчастливилось побывать на интереснейшем представлении. О чудесных превращениях на арене цирка они рассказали сослуживцам.

Активисты подразделения проявили инициативу, пригласили Эмиля Эмильевича в гости. Офицер запаса, он охотно принял приглашение выступить перед воинами. Из беседы воины узнали о его гастролях в Ленинграде, Минске, Тбилиси и других городах страны. Артист рассказал собравшимся о своем отце — народном артисте РСФСР Эмиле Теодоровиче Кио, сорок лет не покидавшем арены цирка.

В заключение встречи Эмиль Эмильевич показал свое мастерство. Остроумные фокусы вызвали большой интерес у присутствующих. Солдаты, сержанты и офицеры тепло поблагодарили артиста.

Прапорщик С. ВАХРУШЕВ.

552

ТЕМУ ПОДСКАЗЫВАЕТ ЧИТАТЕЛЬ

Плезный, деловой разговор состоялся на читательских конференциях, проведенных сотрудниками редакции в одной из частей.

Выступающие отмечали, что публикуемые на страницах журнала материалы помогают офицерам, прапорщикам и сержантам строить свою работу с учетом современных требований и опыта других воинских коллективов при решении задач боевой службы, обучения и воспитания военнослужащих.

Капитан А. Евсиков, например, отметил, что корреспонденция «На каждом занятии — нормативы» (журнал «На боевом посту» № 5, 1976 г.) была обсуждена на сборах с командирами рот, а высказанные в ней советы внедряются в жизнь. Широко используются также публикации, раскрывающие пути повышения качества подготовки офицеров к занятиям по тактико-специальной подготовке и совершенствованию методического мастерства сержантов.

Старший лейтенант В. Бра-

гин тепло отзывался о статьях и корреспонденциях, которые помещались под рубрикой «Обсуждаем письмо «Заботы молодого политработника».

— Они затрагивают самые различные вопросы партийно-политической работы по наиболее важным направлениям, содержат полезные выводы и предложения, которые мы, политработники, учитываем в своей повседневной практике. Многие взял я для себя из подборки «Политическая работа в карауле», опубликованной в пятом номере за этот год. Побольше бы подобных материалов, — сделал вывод молодой заместитель командира роты по политической части.

Участники читательских конференций положительно оценили передовые и редакционные статьи, многие из которых находят широкий отклик в воинских коллективах, обсуждаются на партийных, комсомольских собраниях, семинарах. По ним также организуются беседы, политинформации.

Существенную помощь оказывает журнал и пропа-

гандистам. Об этом сказал лейтенант Е. Елизаров. Он заметил: «Положительно, на наш взгляд, что в каждом номере есть статьи, пропагандирующие наши достижения, решения XXV съезда партии. Хотелось, чтобы печатались и методические разработки к темам политических занятий по материалам партийного форума».

В ходе обмена мнениями были высказаны и другие пожелания и предложения, в частности, читатели советовали больше писать о контролерах, о руководстве социалистическим соревнованием на боевой службе, о взаимодействии воинских подразделений с ИТУ, разъяснять положения новых общевоинских уставов, опыт организации и проведения культурно-массовой работы.

Капитан А. Маркелов высказал пожелание шире и конкретнее показывать жизнь и деятельность личного состава подразделений, участвующих в охране общественного порядка. Офицер Г. Исхаков заметил, что специалисты нуждаются в советах по методике и тактике дрессировки служебных собак, в конкретных рекомендациях по ветеринарной подготовке.

Критические замечания и предложения тщательно изучены в редакционном коллективе и учитываются при планировании очередных номеров журнала.



На книжную полку

«ГОРИЗОНТЫ ДЕСЯТОЙ»

Издательство Политической литературы ЦК КПСС выпустило серию брошюр «Горизонты десятой». В их подготовке принимали участие научные работники Научно-исследовательского института Госплана СССР.

В брошюрах раскрыты наиболее характерные черты, особенности и основные магистрали новой пятилетки, показаны пути осуществления главной задачи — повышение качественного уровня и эффективности экономики; как и за счет каких средств планируется рост жизненного уровня трудящихся, решение социальных вопросов; развитие внешнеэкономических связей и многие другие проблемы.

ЗЛОМАНОВ Л., КАРХИН Г. ПЯТИЛЕТНИЙ ПЛАН НА СЛУЖБЕ МИРА. Особое место авторы отводят развитию внешнеэкономических связей нашей страны, экономической интеграции стран социалистического содружества.

КИРИЧЕНКО В. ОСНОВНЫЕ ЗАДАЧИ И ОСОБЕННОСТИ ДЕСЯТОЙ ПЯТИЛЕТКИ. В брошюре раскры-

ются: социально-экономическая концепция пятилетки, источники экономического роста, темпы и основные пропорции развития народного хозяйства.

КОСТАКОВ В. ТРУДОВЫЕ РЕСУРСЫ ПЯТИЛЕТКИ. Автор ведет разговор о главной производительной силе страны — людях, о том, что намечено сделать для улучшения подготовки и повышения профессионально-квалификационного уровня работников, об укреплении трудовой дисциплины.

МАЙЕР В., РУТГАЙЗЕР В. ВО ИМЯ НАРОДНОГО БЛАГОСОСТОЯНИЯ. обстоятельно рассказывается о намеченной в пятилетнем плане программе повышения народного благосостояния, роста доходов населения.

ПЛЫШЕВСКИЙ Б. ПЯТИЛЕТКА ЭФФЕКТИВНОСТИ И КАЧЕСТВА. Доктор экономических наук рассматривает узловые проблемы повышения эффективности производства и качества продукции: совершенствование структуры общественного производства, ускорение научно-технического прогресса и роста производительности труда.

РАКИТСКИЙ Б. СОЦИАЛЬНАЯ ПРОГРАММА ПЯТИЛЕТКИ И ОБРАЗ ЖИЗНИ СОВЕТСКИХ ЛЮДЕЙ. Как изменится образ жизни советских людей в десятой пятилетке в результате выполнения ее социальной программы — вот основной вопрос, на который отвечает автор этой брошюры.

„ЗА ФАСАДОМ МНИМОГО БЛАГОПОЛУЧИЯ“

Так называлась корреспонденция полковника М. Логунова, опубликованная в журнале «На боевом посту» № 6 за 1976 год. В ней шла речь о недостатках в работе партийной организации, где секретарем прапорщик В. Дервянкин, по укреплению воинской дисциплины.

Как сообщил начальник политотдела, критика в адрес политотдела и партийной организации роты признана правильной.

Корреспонденция обсуждалась на заседании политотдела, где присутствовали политработники подразделений и секретари партийных организаций. Выработаны рекомендации по устранению отмеченных недостатков и повышению боевитости партийной организации роты. Составлен и претворяется в жизнь план по оказанию практической помощи заместителю командира роты по политической части старшему лейтенанту М. Дерменжи и секретарю партийной орга-

низации роты прапорщику В. Дервянкину.

Командир роты капитан Н. Лихотинский и его заместитель по политчасти старший лейтенант М. Дерменжи заслушаны на совещании у командира части. Они доложили о мероприятиях по укреплению воинской дисциплины и поддержанию твердого уставного порядка в подразделении.

В роте состоялось комсомольское собрание, на котором шел разговор о примерности членов ВЛКСМ в соблюдении требований военной присяги и уставов. В подразделениях проведены совещания с коммунистами по улучшению индивидуальной воспитательной работы с личным составом.

Однако, ни политотдел, ни коммунисты-руководители подразделения должных мер по наведению твердого уставного порядка в роте не приняли, в результате чего в последнее время здесь допущены грубые нарушения воинской дисциплины.

«ХОТЯ ПИСЬМО И НЕ ОПУБЛИКОВАНО...»

Прапорщик А. Зязюн в своем письме в редакцию сетовал на высокую служебную нагрузку контролерского состава, на невозможность принимать горячую пищу во время дежурства, антисанитарные условия в служебных помещениях.

Как показала проверка, основной причиной повышенной служебной нагрузки было неравномерное распределение отпусков прапорщиков-контролеров в течение всего года. Командиру подразделения рекомендовано исправить положение.

Прапорщик А. Зязюн поставлен на довольствие в подразделении и сейчас имеет возможность принимать горячую пищу во время дежурства вместе с составом караула.

Начальником колонии приняты меры к улучшению оборудования служебных помещений.

В письме военнослужащих, выполняющих задачи по охране и надзору в лечебно-трудовом профилактории, содержалась жалоба на неудовлетворительную работу магазина Военторга, приводились факты грубости в обращении с покупателями продавца Т. Алешенко и других нарушений правил торговли.

По просьбе редакции и решению командира войсковой части проведена проверка. Факты, изложенные в письме, подтвердились. С результатами служебного расследования ознакомили руководство ЛТП и Военторга. Состоялось общее собрание личного состава, администрации профилактория и торгующей организации, на которое была приглашена продавец магазина Т. Алешенко. Копии протокола общего собрания и постановления, принятого на нем, направлены начальнику Военторга для принятия необходимых мер.

Главный редактор Ф. К. ГАВРИКОВ.

Редакционная коллегия: Е. И. БЕЛОВ, В. П. ВЛАСОВ, М. В. ГОРБОВ (заместитель главного редактора), Е. А. ГРИГОРЬЕВ, В. В. ЖУРАВЛЕВ (ответственный секретарь), М. М. ЗЮЗИН, И. Е. ЗЮКИН, Ю. И. КАЛИНИН, В. А. КУЗНЕЦОВ, П. А. КУЗЬМИНОВ, К. С. ОГЛОБЛИН, О. М. СЕРГЕЕВ, В. П. СЕРЕДИНСКИЙ, А. Г. СИДОРОВ, М. С. СМЕРЯГИН, А. Ф. СМОЛИЦ, В. П. ЯБЛОКОВ.

Оформление номера С. Н. ЩУКИНА.

Корректор З. А. БУЛАТОВА.

Журнал распространяется только по подписке через политорганы внутренних войск.

Дороги отцов

Музыка Вл. ДЕМЕНТЬЕВА

Слова Т. КУРЬЯНОВА

В темпе марша

1. До-ро-ги сол-да-та, как мно-го до-рог, до-рог. На се-вер, на за-пад, на юг и восток, восток. И-дёт и-ли е-дет ве-сель-ный сол-дат, сол-дат-за-дор-ны-е пес-ни по-всюду зве-нят, зве-нят. Пусть гро-зы над на-ми и ве-тер в ли-цо. но мы вы-би-ра-ем, но мы вы-би-ра-ем до-ро-ги от-цов. // ро-ги от-цов.

mf *mf* *mf* *f*

Для повтoрения Для окончания

Дороги солдата — как много дорог:
На север, на запад, на юг и восток.
Идет или едет веселый солдат —
Задорные песни повсюду звенят.

Припев:

Пусть грозы над нами
И ветры в лицо,
Но мы выбираем
Дороги отцов!

Ученья, походы, и путь наш далек,
Но крепки подошвы армейских сапог.
В любую погоду и ночью, и днем
Мы трудную службу с тобою несем.

Припев.

Несем нашу службу не ради награды
Отчизны покой охраняет солдат.
Могучая сила солдату дана.
И песня в походе, как воздух, нужна.

Припев.

