

ЗА НАШУ СОВЕТСКУЮ РОДИНУ!



НА БОЕВОМ ПОСТУ

1976

6



Предстоят очередные политические занятия по материалам XXV съезда КПСС. Инструктор партполитаппарата капитан В. Кузнецов (на снимке — в центре) инструктирует руководителей групп о подготовке наглядных пособий.

Фото Р. РЯЗАНОВА.



За нашу Советскую Родину!

Handwritten signature or initials in the top right corner.

НА БОЕВОМ ПОСТУ

Военно-политический журнал внутренних войск МВД СССР

девятый год издания

Выходит один раз в месяц,

**июнь
1976**

6

издание политического управления внутренних войск МВД СССР

СОДЕРЖАНИЕ

И. К. ЯКОВЛЕВ. Эффективность и качество работы — веление времени	2
* * *	
В Министерстве внутренних дел СССР	9
В Военном совете внутренних войск МВД СССР	10
ЗА СТРОКОЙ РЕШЕНИЙ XXV СЪЕЗДА КПСС	
На пути термоядерных исследований	12
НАШ ДЕВИЗ: ГОД XXV СЪЕЗДА КПСС — ГОД ЭФФЕКТИВНОСТИ И КАЧЕСТВА ВОИНСКОГО ТРУДА, ОБРАЗЦОВОЙ БОЕВОЙ СЛУЖБЫ, УЧЕБЫ И ДИСЦИПЛИНЫ!	
М. БЕГЛЕЦОВ. Соревнование и человек	15
М. ЭБЕРЛИН. В авангарде — коммунисты	18
В. АСТАШИН. Боевая задача газеты	22
БОЕВАЯ СЛУЖБА, ОБУЧЕНИЕ ВОЙСК	
Р. АВАНЕСЯН. На посту критическая ситуация КПП — пост боевой (фоторепортаж)	24
В. МАЛКИН. Качество службы	27
Б. ЛАВРИНОВ. В роте парково-хозяйственный день (люди и техника)	28
С. КРИУШЕВ. Обучение — дело творческое	30
А. КОМОВ. Парные часове на тропе наряда (методика обучения)	32
К. СОКОЛОВ. Будущий офицер и общевоинские уставы	37
В. БОКОВ. Военно-научная работа в части	40
И. ВАЩИЛО, М. РЯБЦЕВ. Прибор контроля доклада часовых (рационализаторы предлагают)	42
Р. ИБРАГИМОВ. Попутные, физические (физподготовка и спорт)	45
ПРОПАГАНДА И ВОИНСКОЕ ВОСПИТАНИЕ	
И. БРАГИН. Соблюдать нормы коммунистической морали (политические занятия)	47
И. КОЖЕДУБ. Сила воина дисциплиной удадена	54
М. КОРОБЕЙНИКОВ. Повиновение как проявление воли	58
Н. ПОДГАЙНЫЙ. Чтобы не было нарушений	61
Ю. ДУРНЕВ. Хлеб нашего детства	63
Бдительность, мужество, благородство	64
ПАРТИЙНО-ПОЛИТИЧЕСКАЯ РАБОТА	
М. ПРИВАЛОВ. Поиск, который не кончается	66
В. РЕШЕТНИКОВ. Лепту вносит каждый	69
М. ЛОГУНОВ. За фасадом мнимого благополучия	71
В. СТОЛЯРОВ. Никого не забыть	73
А. ПОЛОЗОВ. Закон всей нашей работы	75
А. ВЕРХОВЫХ. Личность политработника	77
А. ПИГИЛОВ. В поисках корня зла	79
ЛИТЕРАТУРА, КУЛЬТУРА И БЫТ	
А. ГОРЛОВ. Нить необрывная	80
А. МОСТОВ. Смежная профессия (юмореска)	86
А. ПРОШИН. Стоит только взяться	87
Д. ЕВСТРАТОВ. Чтобы лучше знать уставы	90
Н. ВАСИЛЬЕВ, С. ЛЮДОГОВСКИЙ. Пожар — грозная опасность	91
О порядке обеспечения жилой площадью офицеров, прапорщиков, сверхсрочных служащих и членов их семей (консультация)	92
Из редакционной почты	94
В. ДЕМЕНТЬЕВ, С. БЕНКЕ. Солдат с полком прощается	96

ЭФФЕКТИВНОСТЬ И КАЧЕСТВО РАБОТЫ— ВЕЛЕНИЕ ВРЕМЕНИ

Начальник внутренних войск МВД СССР генерал-полковник И. К. ЯКОВЛЕВ,
делегат XXV съезда КПСС

Уменя, делегата XXV съезда КПСС, навсегда останется в памяти царившая в дни его работы в Кремлевском Дворце съездов атмосфера торжественной приподнятости, деловитости, принципиальности, сплоченности, товарищества и сердечной теплоты.

В течение одиннадцати дней представители более чем пятнадцатимиллионной армии коммунистов с огромной заинтересованностью обсуждали актуальнейшие вопросы внутренней и внешней политики КПСС. Их выступления были проникнуты непоколебимой уверенностью в торжестве коммунизма, носили самокритичный характер, содержали конкретные предложения по различным проблемам дальнейшего развития нашей любимой Родины. Да иначе и быть не могло. Ведь делегаты выражали интересы тех, кто возводит важнейшие объекты народного хозяйства, такие, как Камский автогигант, Саяно-Шушенская ГЭС, нефтегазодобывающий комплекс Западной Сибири, прокладывает Байкало-Амурскую магистраль, кто орошает засушливые земли, заботливо выращивает урожаи пшеницы и хлопка, трудится в научных учреждениях, институтах и лабораториях.

Единодушно одобренный съездом Отчет Центрального Комитета партии вызвал у нас, делегатов, у всех коммунистов и беспартийных чувство гордости за новые достижения Страны Советов, явившиеся результатом поистине титанической деятельности партии, ее ленинского Центрального Комитета, Политбюро и лично Генерального секретаря ЦК КПСС, выдающегося политического и государственного деятеля современности, неустанного борца за мир Леонида Ильича Брежнева.

Съезд со всей убедительностью подтвердил, что великая энергия ленинской мысли живет в славных делах партии коммунистов, неуклонно идущей ленинским курсом и достойно выполняющей роль политического вождя рабочего класса, всего советского народа.

Трудно переоценить принятые съездом решения, его материалы. Это документы огромной важности, которые вооружили партию и народ конкретной программой экономического и социально-политического развития советского общества, борьбы за укрепление мира на земле. Они получили широкое международное признание. Братские партии, прогрессивная общественность за рубежом оценивают наш съезд как выдающееся событие всемирно-исторического значения, видят в нем могучий ускоритель движения по пути мира и социального прогресса. В многочисленных откликах из разных уголков планеты отмечаются сплоченность и оптимизм советских коммунистов, стабильность и жизненная сила политики КПСС. Даже недруги вынуждены признать, что решения съезда, проникнутые заботой о человеке и направленные на укрепление всеобщего мира — величайшего блага всех народов, в огромной степени увеличивают притягательную силу социализма.

Обсуждая итоги съезда и вытекающие из его решений задачи, коммунисты, весь личный состав внутренних войск МВД СССР единодушно выражают чувства любви и беспредельного доверия партии, целиком и полностью одобряют и поддерживают политическую линию и практическую деятельность ее Центрального Комитета. Решения исторического XXV съезда КПСС будут постоянным источником творческой активности воинов в их ратном труде.

За годы минувшей пятилетки благодаря заботе и вниманию Центрального Комитета партии, Советского правительства, коллегии и Министра внутренних дел СССР генерал-полковника Н. А. Щелокова немало сделано для дальнейшего укрепления внутренних войск. Их организация и структура приведены в соответствие с решаемыми задачами, улучшено комплектование, особенно офицерскими кадрами, база подго-

товки которых значительно расширена. Введен и сыграл свою положительную роль институт прапорщиков. Организационно и политически окрепли партийные и комсомольские организации. Взят курс на всемерное повышение качества обучения и воспитания военнослужащих всех категорий. Ускоренно развивалась материально-техническая и учебная база. Нас не могут не радовать положительные изменения в тыловом обеспечении частей и подразделений. Немало сделано и в области совершенствования управленческой деятельности. Укрепилось взаимодействие с органами внутренних дел и другими ведомствами. Более тесными стали связи с местными партийными и советскими органами, о чем красноречиво свидетельствует избрание военнослужащих войск депутатами Верховных Советов союзных и автономных республик, местных Советов депутатов трудящихся, а также в состав руководящих партийных органов.

Исключительно большую роль сыграло развернувшееся в войсках социалистическое соревнование за достойную встречу XXV съезда КПСС, которое вылилось в массовое патриотическое движение всего личного состава. В итоге повысилась боевая готовность частей и подразделений, надежность охраны порученных объектов, укрепилась воинская дисциплина. Это позволило воинам с полным основанием и законной гордостью рапортовать XXV съезду партии о том, что «...военнослужащие добились новых успехов в совершенствовании боевого мастерства и политических знаний. Ныне в общем строю войск каждый третий военнослужащий — отличник боевой службы, боевой и политической подготовки, каждый второй — спортсмен-разрядник или значкист «Воин-спортсмен». Высокое звание отличных завоевали ряд частей и каждое четвертое подразделение».

Однако, отмечая успехи, мы поступим правильно, по-ленински, если сосредоточим внимание на еще не решенных вопросах. Прежде всего следует отметить, что характерных для войск в целом положительных показателей добились, к сожалению, далеко не все части и подразделения. В служебно-боевой деятельности некоторых из них встречаются недостатки и промахи. Вот почему достигнутые результаты надо рассматривать, по образному выражению В. И. Ленина, лишь как исходные позиции, как подножку, с которой мы должны ступить дальше, чтобы настойчиво бороться и завоевать новые, более высокие рубежи.

Осуществлению этих целей будет служить настойчивое претворение в жизнь производственного XXV съездом КПСС курса на дальнейшее повышение эффективности производства, всемерное улучшение качества работы на всех участках хозяйственного и культурного строительства. Эти требования партии, конечно с учетом определенной специфики, в полной мере касаются всех сторон жизни и деятельности внутренних войск.

Если, скажем, в части или подразделении обеспечена постоянная боевая готовность, надежно охраняются объекты, поддерживается крепкая воинская дисциплина и личный состав проявляет высокую бдительность, имеет отличные показатели в учебе, содержит в исправном состоянии оружие и технику, — значит, здесь научились работать эффективно и качественно. В подтверждение сошлусь хотя бы на часть, которой командует полковник Г. Коновалов. Что помогло ей из недавно отстававшей части быстро выдвинуться в число средних, затем лучших и возглавить предсезонское социалистическое соревнование в войсках! Причина успеха в строго научной организации воинского труда. Весь личный состав, от солдата до командира части, работал напряженно, организованно, ритмично, я бы сказал, с огнем в душе, добиваясь намеченной цели. И она была достигнута. Часть завоевала звание отличной, удостоена высокой награды — переходящего Красного знамени МВД СССР, а подавляющее большинство военнослужащих — самых различных поощрений.

Или возьмите подразделение, которым командует лейтенант В. Воробьев. Оно также добилось замечательных успехов в предсезонском социалистическом соревновании. Достаточно сказать, что каждый второй стал отличником боевой службы, боевой и политической подготовки. Рота удостоена высокого звания отличной, а ее командир — ныне кавалер знака «За отличие в службе» I и II степени. Суть успеха хорошо выразил комсомольский вожак молодежи этого коллектива ефрейтор Н. Карбышев: «Нам в боевой службе помогают высокая организованность, крепкая дружба, комсомольская совесть наша, сознание того, что мы охраняем мирный труд советских людей».

Если глубоко и всесторонне проанализировать происходившие в передовых частях и подразделениях процессы, можно прийти к твердому убеждению, что основу основ достигнутых ими высоких результатов в боевой службе, учебе и дисциплине составляют организованность, эффективность и качество работы. Именно эти три направления и должны быть главными, стержневыми в повседневной деятельности командиров, политорганов, штабов, партийных и комсомольских организаций. И решать задачу следует так, как требует XXV съезд КПСС — повсеместно, комплексно, на всех участках, всеми должностными лицами. Прежде всего надо усиленно продолжать внедрение в служебно-боевую деятельность новейших достижений науки и техники, передового опыта. За истекшее пятилетие сделано немало, особенно в использовании современных инженерно-технических средств охраны. Количество объектов, оборудованных полным комплексом ИТСО,

увеличилось в несколько раз. И что характерно: надежность охраны в расчете на условные единицы возросла на них в четыре раза по сравнению с необорудованными. Это позволило упорядочить служебную нагрузку на личный состав, создать условия для нормальной учебы и отдыха, добиться значительной экономии электроэнергии, поднять культуру воинского труда в целом.

В новом пятилетии будет продолжаться процесс широкого внедрения комплексов ИТСО не только на постоянных объектах со сложной оперативной обстановкой и большими периметрами, но также и в охрану ЛЗУ, лесоскладов, воинских грузов, в надзор, боевую службу розыскных нарядов и т. д. Отсюда со всей остротой встает вопрос об умелом использовании этой техники, поддержании ее в состоянии постоянной работоспособности. Без этого нельзя рассчитывать на дальнейшее повышение качества выполнения задач боевой службы. Значит, командирам, штабам, политорганам необходимо обеспечить такой уровень технической грамотности военнослужащих всех категорий, который в полной мере соответствовал бы требованиям сегодняшнего дня. И здесь нельзя ограничиваться плановыми занятиями. Надо широко развернуть техническую пропаганду, активизировать работу технических кружков, разумно использовать дни и часы, отводимые на регламенты.

Больше внимания следует уделять обобщению и внедрению передового опыта. У нас еще нередки случаи, когда в одной и той же части при почти равных условиях рядом с отличными подразделениями длительные время уживаются отстающие. При этом отдельные командиры не ведают и даже не пытаются узнать, как их соседи добиваются высоких результатов. А старшие начальники порой смотрят на столь ненормальное положение сквозь пальцы, сами не занимаются изучением и обобщением положительного опыта подчиненных и не предпринимают решительных мер к внедрению уже обобщенного опыта. Это подтверждает такой пример. Воины частей, которыми командовали полковник А. Ермолов и подполковник П. Новченко, выступая инициаторами социалистического соревнования в войсках в прошлые годы, успешно справлялись с взятыми обязательствами и завоевывали право именоваться отличными. Обобщенный опыт работы их командиров, политработников, партийных и комсомольских организаций не раз публиковался в журнале «На боевом посту». Однако, как показали проверки, эти материалы изучались далеко не везде, в практику полностью не внедрены. То же самое наблюдается и в текущем году с внедрением обобщенного опыта (опубликован в № 1 журнала за этот год) отличной части, которой командует полковник Г. Коновалов. Это большая ошибка командиров, политорганов и штабов, а также старших начальников. Пора, давно пора понять каждому офицеру, что изучение, обобщение и внедрение передового опыта — не благое пожелание, не добровольное дело руководителей, а веление времени, требование партии, закон нашей повседневной жизни. Внедрение новейшей техники, передового опыта во все области деятельности войск будет вызывать к жизни новые формы и способы охраны, изменять и совершенствовать тактику действий войсковых нарядов, подразделений, учебный процесс, особенно уровень технических знаний, а в целом — облегчит воинский труд, повысит его эффективность и качество.

Добиться высокого качества и эффективности воинского труда нельзя без совершенствования управления во всех звеньях войскового организма, улучшения стиля работы. Наш идеал — ленинский стиль руководства, овладеть которым — долг каждого офицера внутренних войск. Интересы дела настоятельно требуют более глубоко и всесторонне изучать факты, события и явления в деятельности частей и подразделений, делать из них правильные выводы и на основе этого предвидеть перспективы развития, избегать субъективизма. Иначе говоря, надо строить руководство на подлинно научной основе, овладеть современными методами учета и анализа, точных расчетов, прогнозирования и планирования, доводя начатое дело до логического конца.

Особенно велика роль аналитического начала, умения докапываться до сути дела. Важно не просто констатировать успехи или неудачи, но непременно выявлять, что лежит в их основе. Именно это и дает возможность найти затем наиболее правильные пути дальнейшего улучшения работы. Подлинный анализ — не констатация, не простое перечисление фактов, а извлечение из них вывода. Именно усиление вот такой аналитической деятельности командиров, штабов и политорганов — один из путей повышения эффективности и качества работы.

Все большее значение приобретает перспективное и текущее планирование, механизм которого, как указывалось в Отчетном докладе ЦК КПСС XXV съезду партии, должен быть нацелен на повышение качества продукции. Плановое руководство — важнейшее начало организаторской функции, можно сказать, направляющая сила воздействия. Ведь всякий план является не только планом-прогнозом, но и планом-директивой. Будучи утвержденным, он приобретает силу закона. Поскольку боевая служба, боевая и политическая учеба осуществляются на основе строгого планирования, хотелось бы особо подчеркнуть, что все это — государственные планы, неизбывный закон жизни наших войск. Именно так и только так следует оценивать роль и значение различных ротных планов и расписаний занятий как конечных результатов планирования.

Однако разработать план, принять решение, отдать четкий приказ или распоря-

жение — лишь полдела, а точнее — его начало. Главное — добиться, чтобы запланированное было выполнено своевременно и качественно. И здесь решающая роль принадлежит контролю и проверке исполнения принятых решений — важнейшей части организаторской работы.

К сожалению, некоторые офицеры контроль и проверку понимают крайне однобоко, а порой и примитивно: «Увидел, записал, доложил». После пребывания таких офицеров в подразделении дела не улучшаются, и все потому, что при контроле упускается вторая и при этом главная сторона — практическая помощь и устранение недостатков. Прибыл в роту, караул — будь не «фотографом» событий, а энергичным организатором, старшим товарищем, у которого есть чему поучиться. Только так можно повышать эффективность труда огромного отряда офицеров штабов, политорганов, служб тыла при работе в подразделениях и вдохновлять, порождать новые усилия командиров и политработников ротного звена. Именно в хорошей организации дела на местах видел В. И. Ленин средство, которое «удесятеряет силы».

Очень важно научиться всем нам рационально использовать время, умело распорядиться им. Это — ценность особого рода. «Точно считать, — говорится в Отчетном докладе ЦК КПСС XXV съезду партии, — и эффективно использовать каждый рубль, каждый час труда, каждую тонну продукции, до конца изжить бесхозяйственность и разгильдяйство — это наш высокий партийный долг». Скажем прямо, кое-где не дорожат временем, не научились его хронометрировать. Командирам и политработникам, всем коммунистам надо внимательно посмотреть, сколько минут, а порой и часов тратится на ненужные хождения, разговоры, споры, исправление ошибок, доделки и переделки некачественно подготовленных документов, не говоря уж о занятиях, проводимых с низкой интенсивностью, послаблениями и упрощениями. Из-за неорганизованности плохо используется досуг, безвозвратно теряются возможности для дополнительного расширения кругозора военнослужащих, повышения их знаний и физического совершенствования. В передовых частях и подразделениях для выявления резервов времени строжайше контролируют соблюдение распорядка дня, организуют хронометрирование работы офицеров, выполнение различных частных задач, нормативов и действий по сигналу сбора. Проблема рационального использования времени сама по себе не нова, но ее актуальность не снижается, и для нас — это один из скрытых источников улучшения служебно-боевой деятельности войск.

На качество работы любого человека активно влияет обстановка, в которой он трудится. В воинских коллективах, где создана атмосфера доверия, высокой принципиальности, взаимной взыскательности и вместе с тем доброжелательности и внимания к каждому, «легко дышится», а труд приносит радость и удовлетворение. И здесь немаловажна роль командиров и начальников. Подчиненный лучше выполняет свои обязанности, когда чувствует со стороны старшего внимание, заботу, готовность вовремя прийти на помощь. И наоборот, холодное, казенное отношение порождает неуверенность, инертность, халатность и самым нежелательным образом отражается на качестве и результатах службы. Думается, есть настоятельная необходимость вплотную, всерьез заняться улучшением условий труда и атмосферы во всех воинских коллективах.

Существенное значение в работе с людьми имеет умелое моральное и материальное стимулирование их труда. Теплое слово, сказанное к месту, похвала, а тем более поощрение окрыляют человека, вдохновляют на новые достижения. Плох тот руководитель, который не замечает добрых дел своих подчиненных, не стремится поощрять работу высокого класса, побуждать к ней всех. В связи с этим, видимо, настало время подумать, как еще больше поднять роль и авторитет отличников боевой службы, боевой и политической подготовки, командиров отличных подразделений и частей. Речь идет не о простом вывешивании фотографий передовиков в Ленинских комнатах, хотя и это важно, а о более широком освещении их практических, конкретных дел в стенной, многотиражной печати, в журнале «На боевом посту». Необходимо сообщать об успехах военнослужащих родным, коллективам, в которых они трудились до призыва, наконец, смелее поощрять, а особо отличившихся награждать знаком «За отличие в службе» I и II степени или представлять к правительственным наградам.

Повышение эффективности и качества труда во многом зависит от умелого подбора, расстановки, обучения и воспитания кадров. В этой работе надо исходить из ленинских указаний о том, что самая лучшая политика, самые мудрые решения не окажут должного воздействия на выполнение поставленных задач, если для их осуществления нет хороших организаторов и способных исполнителей. Надо добиться такого положения, чтобы, как указывалось в Отчетном докладе ЦК КПСС XXV съезду партии, каждый, имея для этого необходимые права и неся в их пределах всю полноту ответственности, занимался своим делом. Офицеров внутренних войск должны отличать коммунистическая идейность, глубокое и всестороннее знание дела, неустанный творческий поиск, самоотверженность и высокая культура труда, обостренное чувство личной ответственности. И такие люди у нас есть. Сошлюсь на один пример. Около трех лет назад командиром одного из отстающих батальонов был назначен майор И. Лизогуб. Вступив в должность, он прежде всего задал тон высокой, справедливой требовательности во всем, подкрепляя ее личным примером партийного отношения к исполнению

служебных обязанностей. «Делай, как я!» — таков был главный девиз нового командира. Высокую требовательность он умело сочетал с заботой о людях. В короткий срок преобразили вид казармы и столовой, построили баню, теплицу и овощехранилище, вкуснее и качественнее стали готовить пищу, переоборудовали автопарк. Майору И. Лизоугу удалось сплотить коллектив, поставить перед ним реальную цель — добиться звания отличного батальона — и мобилизовать усилия всех на ее достижение. По итогам предсезонного соревнования батальон объявлен отличным.

Главное в работе с кадрами — воспитание их в духе коммунистической идеологии, так как морально-политические, деловые, профессиональные качества офицера в конечном итоге определяются его марксистско-ленинским мировоззрением. Именно идейная убежденность, твердая и непоколебимая уверенность в правоте идеологии и политики Коммунистической партии служат компасом, по которому мы выедем свои дела и поступки, источником, из которого черпаем энергию, вдохновение, уверенность в своей практической деятельности. Карл Маркс говорил, что идеи, «которые овладевают нашей мыслью... и к которым разум приковывает нашу совесть — это узы, из которых нельзя вырваться, не разорвав своего сердца...»

XXV съезд подчеркнул особую необходимость патриотического, нравственного и эстетического воспитания, призванного возвышать личность, вырабатывать у нее активную жизненную позицию, сознательное отношение к долгу, труду, превращать принципы коммунистической морали в повседневные нормы поведения. К сожалению, у нас есть еще командиры и политработники, которые легкомысленно относятся к различного рода отклонениям от норм коммунистической морали и нравственности. В борьбе с такими явлениями надо в полную меру использовать все методы убеждения, критику, общественное воздействие, административные права командиров и начальников, а если этого мало — силу наших воинских законов.

На современном этапе своего развития внутренние войска представляют собой организацию высококвалифицированных военных специалистов, мастеров своего дела. Но жизнь не удержишь вперед. Чтобы поспеть за нею, надо постоянно учиться, пополнять свои военные и специальные знания, расширять кругозор, обогащаться опытом живой работы с людьми. То, что вчера было хорошо, сегодня может оказаться недостаточным, а завтра — вообще устаревшим. Поэтому от офицера, как никогда раньше, требуется гибкость мышления, способность быстро и точно оценивать обстановку, глубоко и всесторонне анализировать явления, принимать правильные решения, умело использовать все средства, формы и методы для выполнения любых внешне возникающих задач.

Нередко еще можно встретить командиров и политработников, которые, усердно изучая военное дело, убеждены, будто этого вполне достаточно. Смею уверить, что такой взгляд ошибочен. В одной из своих речей А. В. Луначарский высказал в этом смысле интересную мысль. Он говорил, что никак нельзя допускать, чтобы специальность убивала в человеке общее образование или чтобы общее образование убивало в нем специальность. От этого и происходит одно из самых отвратительных явлений — дилетантизм. Нужно, чтобы человек сам творил в какой-то области, углубленно работал в ней творчески и с напряжением всех сил. Если этого нет, если он только дилетант, он не может быть признан образованным человеком. Для нашего офицера область, где он призван творить, углубленно работать, должно быть военное дело. Но, повторяю, оно не должно убивать в нем интеллект, культуру, стремление к миру прекрасного. Офицер каждый день в гуще масс, работает с солдатами и сержантами, как правило, образованными, развитыми, культурными. На действительную срочную службу сейчас приходят юноши со средним, средним техническим и даже высшим образованием, владеющие различными специальностями. Чтобы стать их полноценными и авторитетными воспитателями, нужно иметь широкий кругозор.

Очень важным следует считать воспитание у наших кадров чувства ответственности за порученные участки работы, чувства долга, чести и достоинства. Ответственность советского офицера — это морально-политическое качество. Оно выражает глубокое сознание необходимости точного выполнения своих обязанностей лучшим образом, в строгом соответствии с законами, воинскими уставами и приказами старших, деловое беспокойство за результаты деятельности своей и подчиненных. Развитое чувство ответственности исключает случаи, когда человек знает, что надо делать, и все-таки не делает. Именно поэтому воспитанием офицеров, особенно молодых, надо заниматься серьезно и повседневно. В этой связи актуально и убедительно звучат ныне слова В. И. Ленина о том, что необходимо особенно большое внимание обратить на «всестороннее повышение... сознания ответственности».

Потеря или ослабление ответственности, как правило, приводит к нежелательным последствиям. Так, например, случилось с бывшим заместителем командира по политической части офицером В. Мельниковым. Не пресек одно грубое нарушение дисциплины, «не заметил» другого, попытался сгладить остроту реагирования на происшествие там, где нужно было ее усилить, а в итоге — путь обмана, очковирательства и освобождение от занимаемой должности.

Хотелось бы обратить внимание еще на одну весьма существенную деталь. Мы говорим, что безусловное выполнение решений XXV съезда КПСС каждый из нас считает делом чести, высшим партийным долгом. Совесть, долг, честь — это не про-

сто красивые слова. За ними стоят конкретные понятия, определенные свойства человека. Например, понятие совести как внутреннего судьи поступков у многих офицеров поднимается до общественного, партийного самосознания. Человек оценивает свои действия, смотрит на себя глазами коллектива, заботы которого и его заботы. Думается, что, воспитывая наши кадры, мы чаще и настойчивее должны обращаться к совести, чести, достоинству людей. Ведь не зря в народе говорят: «За совесть и честь хоть голову снести». Надо постоянно пробуждать у офицеров эти замечательные черты человеческой личности и тем самым добиваться осознанного, а следовательно, и более качественного выполнения ими своего воинского долга.

Важнейший путь повышения эффективности и качества воинского труда — высокая организованность, дисциплина и исполнительность. Воспитываются они только в атмосфере повседневной требовательности. Ничто не скажется на поведении воина, на его личности так отрицательно, как нетребовательность, попустительство и безнаказанность. «Уговаривания и увещания к выполнению приказаний, — писал М. В. Фрунзе, — сами по себе суть грубейшие нарушения дисциплины». Отсюда необходимо решительно пресекать безответственность, неисполнительность, попустительство и всепрощение. С этим положением соглашаются у нас многие, но далеко не все понимают, что сила требовательности в ее систематичности, последовательности. Она должна быть каждодневной, ровной, без оглядки и скидок, распространяться на все стороны жизни и деятельности воинского коллектива. Только так можно укрепить дисциплину, воспитать у военнослужащих исполнительность, аккуратность и собранность, повысить качество боевой службы, боевой и политической подготовки.

В современных условиях исключительно важна роль самодисциплины. В войсках воины многих специальностей нередко выполняют возложенные на них обязанности самостоятельно, когда проконтролировать их действия зачастую трудно. И такую дисциплину, представляющую собой устойчивую потребность и способность безупречно выполнять свой воинский долг, важно воспитывать в процессе повседневной жизни и службы.

Поднять на новый уровень дисциплину нельзя без принципиальности и остроты в оценке отрицательных тенденций и явлений. Совершенно недопустимо, когда в погоне за ложно понимаемым благополучием даже умудренные опытом офицеры сознательно идут на сокрытие правды, очковитирательство. С этим надо бороться беспощадно.

В укреплении дисциплины и организованности велика роль общевоинских уставов. Повседневное руководствуясь их требованиями, командиры и политработники тем самым проводят в жизнь политику партии и правительства в вопросах военного строительства. Вот почему крайне важно не только углубленно, настойчиво изучать, постигать «мудрость уставов», но и прививать уважение к ним, показывать личный пример подчиненным в неукоснительном их выполнении. Разумеется, вопросы укрепления дисциплины нужно решать комплексно, используя целую систему мер.

На повышение эффективности и качества огромное влияние оказывают социалистическое соревнование, настойчивая борьба за безусловное и полное выполнение взытых обязательств. Соревнование активно стимулирует поиск нового, помогает преодолевать устаревшие, отживающие представления о ратном труде воинов, порождает творчество, дух созидательности и здорового соперничества, открывает перспективу для каждого человека и коллектива в целом. Руководствуясь требованиями XXV съезда КПСС и задачами, поставленными Министром внутренних дел СССР на 1976 год, командиры, политорганы, партийные и комсомольские организации должны подходить к соревнованию с более строгими критериями, коренным образом улучшить руководство им. Это особенно необходимо сейчас, когда по почину личного состава части, где командиром подполковник А. Меликов, приобретает новый накал соревнование под девизом «Год XXV съезда КПСС — год эффективности и качества воинского труда, образцовой боевой службы, учебы и дисциплины!». Важно сделать все возможное, чтобы призыв инициаторов глубоко вошел в сознание, душу и сердце каждого воина, чтобы любое дело, любой его поступок оценивался с позиций этого девиза. Следует полнее использовать опыт передовиков, обеспечить гласность их достижений, быстрее устранять недостатки, подтягивая отстающих до уровня передовых, строго, объективно оценивать результаты, особенно при определении отличников, классов специалистов, отличных подразделений и частей.

Эффективность и качество воинского труда во многом определяются условиями, в которых выполняются задачи боевой службы, проходит жизнь и быт воинов. Благодаря заботе партии и Советского правительства во всех частях и подразделениях войск созданы благоприятные условия. И если кое-где еще встречаются бытовые трудности, недостатки в снабжении и обеспечении, то это результат халатного отношения отдельных должностных лиц к своим обязанностям. Каждому на своем посту нужно быть хорошим, рачительным хозяином. Мало, например, построить добротную казарму. Надо, чтобы в ней было тепло, светло, уютно. В связи с этим уместно вспомнить слова М. В. Фрунзе: «...в лице красной казармы мы хотим иметь учреждение, которое является не только местом военного обучения красноармейца, но и местом его

воспитания, и политического, и культурного, чтобы красноармеец с радостью шел в эти казармы, чтобы он не чувствовал тяжести того, что он отрывается от своей домашней обстановки». Этой замечательной мыслью нам следует руководствоваться также в той большой работе, которая проводится сейчас по переоборудованию и благоустройству караульных помещений. В них, как и в казарме, военнослужащий не должен испытывать трудностей.

Командиры и начальники всех степеней обязаны постоянно заниматься повышением культуры боевой службы, учебы, воинского быта, улучшением питания, медицинского обеспечения. Офицеров никогда не должно покидать чувство неудовлетворенности сделанным, постоянное беспокойство, как никогда не покидает нас отцовская тревога о детях. Именно с этого начинается бдительность мысли и сердца, появляется подлинная забота о войне, о человеке, о деле, которому служишь.

В общей борьбе за повышение эффективности и качества воинского труда исключительно велика роль партийных и комсомольских организаций. Их долг — обеспечить личную примерность коммунистов и комсомольцев во всех делах и поступках. Своим примером образцового выполнения воинского долга, высокой сознательности, готовности вовремя прийти на помощь товарищу они призваны повседневно влиять на остальных воинов, вести их за собой. В достижении этой цели нет сейчас у партийных и комсомольских организаций более сильного, более действенного средства, чем глубокое разъяснение, пропаганда материалов и решений XXV съезда КПСС. «Донести идеи съезда до каждого коммуниста, до каждого советского человека, — указывал товарищ Л. И. Брежнев, — таков почетный долг не только пропагандистов, лекторов, докладчиков, но и всех наших партийных активистов. В эту работу надо вложить все свои знания, умение убеждать, всю силу души». Это рассматривается как ответственное и почетное партийное поручение.

В пропаганде материалов съезда основное внимание необходимо сосредоточить на доведении до личного состава их особой важности и значения, на глубоком разъяснении теоретических положений и практических задач, изложенных в Отчетном докладе ЦК КПСС, на всестороннем и ярком показе возрастающей роли Коммунистической партии в условиях развитого социализма, итогов девятой пятилетки, а также основных направлений экономического и социально-политического развития советского общества, внутренней и внешней политики партии на современном этапе. Надо полнее раскрывать заботу КПСС и Советского правительства о Вооруженных Силах страны, в том числе наших внутренних войсках.

Наш долг — помочь каждому военнослужащему глубоко осознать свою роль и место в общем строю борцов за коммунизм и личную ответственность за выполнение задач, стоящих перед внутренними войсками. К этому обязывает нас указание товарища Л. И. Брежнева о том, что «мерило успеха политического воспитания масс, конечно, конкретные дела. Коммунистическая идейность — это сплав знаний, убеждения и практического действия».

На XXV съезде подчеркивалось, что по мере роста масштабов и сложности решаемых задач строгий, критический подход ко всем делам приобретает особое значение. Поэтому необходимо всемерно развивать критику и самокритику. Речь идет о том, чтобы все стороны деятельности того или иного коммуниста получали объективную оценку, а недостатки подвергались всестороннему анализу с целью их устранения, чтобы к ним и их виновникам не допускалось ненужного либерализма. Доверие и уважение к людям следует обязательно сочетать с высокой требовательностью за порученное дело.

Партийные и комсомольские организации должны повысить требовательность к коммунистам и комсомольцам, рассматривая их деятельность под углом зрения ее эффективности и высокого качества, строго спрашивать с каждого за то, что он обязан делать, давать бой любым проявлениям безответственности, халатного отношения к делу и вместе с тем активно поддерживать все новое и передовое. Надо предъявлять требования к каждому по самому большому, партийному счету, исходя из того, что нет такого участка работы, который бы не касался коммуниста. Ему до всего есть дело. Он за все в ответе.

Мы вступили в новое пятилетие на пути к построению коммунистического общества в нашей стране. Творческая, созидательная деятельность партии, всего советского народа, воинов внутренних войск в эти годы будет направлена на претворение в жизнь важнейших задач, поставленных XXV съездом КПСС. «Каждый коммунист, каждая партийная организация, каждый партийный комитет, — подчеркнул в речи при закрытии съезда товарищ Л. И. Брежнев, — должны внести свой вклад в выполнение решений съезда. Надо воплотить их в конкретные задания и планы. Надо закрепить и сохранить тот душевный настрой, тот трудовой ритм, которые рождены предсъездовским соревнованием». Быть на уровне этих требований Центрального Комитета партии — это значит сделать все, чтобы 1976 год — год XXV съезда КПСС — действительно стал годом дальнейшего повышения боевой готовности войск, надежности охраны порученных объектов, качества боевой и политической подготовки, укрепления и развития войск. Все это требует от каждого из нас полной мобилизации творческой энергии, инициативы, самоотверженности, образцового служения Отчизне.

В МИНИСТЕРСТВЕ

ВНУТРЕННИХ ДЕЛ СССР

В МВД СССР проведено Всесоюзное совещание руководящих работников органов внутренних дел. Обсуждались задачи органов внутренних дел по претворению в жизнь решений XXV съезда КПСС. В докладе, с которым выступил Министр внутренних дел СССР генерал-полковник Н. А. Щелоков, говорилось о постоянном внимании ЦК КПСС и Советского правительства к вопросам совершенствования социалистической государственности, дальнейшего развития советской демократии, укрепления правовой основы государственной и общественной жизни. За последние годы было принято несколько законодательных актов по правовому регулированию хозяйственной и административной деятельности. Докладчик глубоко и всесторонне проанализировал работу учреждений и подразделений внутренних дел за истекшее пятилетие, сосредоточил основное внимание на недостатках, нерешенных задачах и отстающих звеньях оперативно-служебной деятельности. В частности, подчеркнул, что министерства внутренних дел некоторых союзных и автономных республик, управления внутренних дел исполкомов ряда краев, областей и городов не сосредоточивают усилий на комплексном решении наиболее важных проблем. Такими проблемами являются профилактика правонарушений, борьба с рецидивом, преступлениями несовершеннолетних и некоторые другие.

В докладе было подробно проанализировано состояние борьбы с правонарушениями на улицах, пьянством и хулиганством. Министр потребовал усиления охраны общественного порядка, совершенствования деятельности аппаратов уголовного розыска, следствия, ГАИ и других служб. Особое внимание в докладе обращалось на улучшение работы с кадрами в органах внутренних дел.

По затронутым в докладе вопросам выступили министры внутренних дел всех союзных республик, начальники ГУВД Мосгорисполкома и Леноблгорисполкома, Управления политико-воспитательной работы МВД СССР, начальники УВД Приморского крайисполкома и Челябинского облисполкома, Восточно-Сибирского управления транспортной милиции, Кузбасского УЛИТУ и Высшей следственной школы МВД СССР. Они рассказали о деятельности возглавляемых ими министерств, управлений и учреждений в выполнении поставленных перед ними задач, о накопленном положительном опыте, недостатках в работе и путях их устранения, внесли предложения, направленные на укрепление социалистического правопорядка и совершенствование советского законодательства.

Первый заместитель Министра внутренних дел СССР генерал-майор внутренней службы В. С. Папутин, информируя участников совещания об итогах социалистического соревнования среди производственных коллективов, пожарной и вневедомственной охраны, ГАИ и медицинских учреждений, обратил внимание на то, что организации и руководству социалистическим соревнованием не везде придается должное значение. Некоторые ИТУ систематически недовыполняют производственные задания. Кое-где не полностью осваиваются капитальные вложения. Все это обязывает руководителей серьезнее заниматься вопросами экономики, постоянно контролировать расход сырья и материальных ценностей.

Подводя итоги Всесоюзного совещания руководящих работников органов внутренних дел, генерал-полковник Н. А. Щелоков поставил конкретные задачи по разъяснению, пропаганде и претворению в жизнь исторических решений XXV съезда КПСС. Он отметил, что партия, правительство и советский народ, высоко оценивая нелегкий и почетный труд работников милиции, прокуратуры, судов и органов юстиции, предъявляют к ним в то же время и серьезные требования. Поэтому вся деятельность органов внутренних дел должна быть проникнута высокой партийностью, ленинской принципиальностью, строгим соблюдением советских законов. Намеченные на пятилетие огромные экономические и социальные преобразования, возросшие интеллектуальность и общественная активность советских людей создают хорошие потенциальные возможности для более успешного решения задач поддержания образцового общественного порядка. И эти возможности надо использовать полнее путем повышения эффективности и качества работы на основе перспективного и комплексного планирования, четкой организации всех мероприятий, внедрения передового опыта в деятельность органов внутренних дел.

Борьба с преступностью, сказал Министр, — большая социально-политическая задача, и решаться она должна комплексно, под руководством партийных и советских органов, при широком привлечении общественности. Вся работу органов внутренних дел надо строить на строго научной основе, оперативно вносить изменения в расстановку сил, средств и тактику их действий. Смелее

внедрять передовые, более прогрессивные методы, рожденные практикой и дающие наибольший эффект в деле профилактики правонарушений. Резко повысить культуру работы, особенно органов милиции и госавтоинспекции. Улучшить идейную закалку и политико-воспитательную работу среди сотрудников всех категорий. Основу основ должно составлять доведение идей съезда до глубокого сознания каждого сотрудника, вкладывая в эту почетную работу все свои знания, все умение убеждать, всю силу души.

Участники Всесоюзного совещания единодушно приняли приветственное письмо Центральному Комитету КПСС, в котором заверили, что работники органов внутренних дел приложат все силы, творческую энергию и профессиональное мастерство для успешного выполнения поставленных перед ними XXV съездом партии задач по обеспечению образцового общественного порядка в стране.

В ВОЕННОМ СОВЕТЕ ВНУТРЕННИХ ВОЙСК МВД СССР

Состоялось заседание Военного совета внутренних войск МВД СССР с участием командиров соединений, начальников военных училищ, начальников политотделов и руководящего состава ГУВВ. Были заслушаны и обсуждены доклады начальника внутренних войск МВД СССР генерал-полковника И. К. Яковлева о задачах внутренних войск по повышению боевой готовности, совершенствованию служебно-боевой деятельности, обучению и воспитанию личного состава, укреплению воинской дисциплины в свете решений XXV съезда КПСС и начальника Политического управления внутренних войск МВД СССР генерал-майора Ю. М. Чурбанова о мерах дальнейшего совершенствования партийно-политической работы во внутренних войсках в свете решений XXV съезда КПСС.

В докладе генерал-полковника И. К. Яковлева были подведены итоги служебно-боевой деятельности внутренних войск за минувшее пятилетие и первый квартал текущего года. Отмечалось, что соединения и части в целом справились с поставленными перед ними задачами, повысили боевую готовность и надежность охраны порученных объектов. Укрепились политико-моральное состояние личного состава, воинская дисциплина, организованность и порядок. Однако результаты могли быть более высокими, если бы повсеместно использовались имеющиеся возможности, командиры, политорганы и штабы ряда частей не довольствовались достигнутым.

Начальник внутренних войск, всесторонне проанализировав состояние боевой готовности, служебно-боевой деятельности, боевой учебы, политико-воспитательной работы, воинской дисциплины, тылового обеспечения, подбора и расстановки кадров, управления войсками, поставил конкретные задачи по их дальнейшему совершенствованию. Следует больше внимания уделять профилактике побегов и нарушений режима осужденными, подбору и дифференцированному обучению лиц войсковых нарядов, комплексному внедрению во все виды боевой службы, в том числе в надзор и ро-

зык, технических средств, упорядочению служебной нагрузки на личный состав и строжайшему соблюдению социалистической законности. В организации боевой подготовки основные усилия сосредоточить на коренном улучшении командирских качеств и методического мастерства офицеров, прапорщиков и сержантов, психологической закалке, физической выносливости и строевой подтянутости военнослужащих всех категорий.

Генерал-полковник И. К. Яковлев подчеркнул, что интересы дальнейшего укрепления воинской дисциплины настоятельно требуют повышения эффективности и качества идеологической и индивидуальной воспитательной работы, постоянного поддержания твердого уставного порядка, решительной борьбы с пьянством, беспринципностью и необъективностью в оценке истинного положения дел. Были определены также пути улучшения тылового обеспечения войск, работы с кадрами офицеров и прапорщиков, совершенствования управленческой деятельности командиров, штабов и политорганов.

В докладе начальника Политического управления внутренних войск основное внимание было уделено анализу деятельности политорганов, партийных и комсомольских организаций по идейно-политическому и нравственному воспитанию военнослужащих в интересах более успешного выполнения служебно-боевых задач. Отметив все возрастающую роль идеологической работы на современном этапе, докладчик указал, что в некоторых частях еще низко качество и слаба действенность отдельных мероприятий, не обеспечивается тесное единство идейно-политического, воинского и нравственного воспитания, не полностью используются для этого разнообразные формы, а также имеющиеся силы и средства.

Генерал-майор Ю. М. Чурбанов подчеркнул, что в идеологической работе должны активно участвовать военнослужащие всех категорий. Главное — донести идеи съезда до глубокого сознания каждого солдата, сержанта, прапорщика и офицера и на этой

основе добиться неуклонного выполнения его решений. С учетом накопленного в войсках опыта следует более тщательно готовить и умело проводить занятия по марксистско-ленинской подготовке с офицерами и политические занятия с прапорщиками, сержантами и солдатами, тесно увязывая изучение материалов XXV съезда со спецификой возложенных на подразделение задач. При этом мерилом действенности политико-воспитательной работы должны быть, как указывалось в Отчетном докладе ЦК КПСС, конкретные дела.

Особое внимание докладчик уделил коренному улучшению работы с молодыми солдатами, привитию им с первых же дней прохождения военной службы сознания необходимости точного соблюдения уставных обязанностей, доходчивому и убедительному разъяснению важности образцового несения караульной службы как выполнения боевой задачи.

Предметом особой заботы командиров и политработников, сказал начальник Политического управления, должно быть дальнейшее укрепление воинской дисциплины. В этих целях важно постоянно и предметно заниматься профилактикой дисциплинарных проступков и нарушений уставных взаимоотношений между военнослужащими. Следует больше заботиться о подчиненных, культуре их быта, сделать казарму действительно родным домом солдата. Не подменять справедливую требовательность голым администрированием, доходящим порой до грубого искривления дисциплинарной практики.

В докладе резкой критике были подвергнуты факты формального отношения к организации и руководству социалистическим соревнованием, случаи очковитательства, погони за количеством отличников боевой службы, боевой и политической подготовки, бесхозяйственности и расточительства. Обращалось внимание на необходимость повышения уровня партийного руководства комсомольскими организациями, активизации их влияния на выполнение задач боевой службы и учебы, укрепления воинской дисциплины. Всю партийно-политическую работу, указал в заключение генерал-майор Ю. М. Чурбанов, следует строить на науч-

ной основе, проводить ее по-ленински, принципиально, добиваясь эффективности и качества каждого мероприятия.

По затронутым в докладах вопросам выступили командиры и начальники политотделов соединений, начальник Новосибирского высшего военного командного училища МВД СССР. Они рассказали об огромном патриотическом подъеме среди личного состава, вызванном историческими решениями XXV съезда КПСС, и настойчивом стремлении воинов воплотить в жизнь предначертания родной партии. Командиры, политорганы, штабы, партийные и комсомольские организации проводят большую организаторскую и идейно-воспитательную работу, направленную на успешное решение стоящих перед войсками задач. Самокритично оценивая успехи и имеющиеся недостатки, выступавшие генералы и офицеры докладывали о принятых и намеченных мерах по дальнейшему совершенствованию служебно-боевой деятельности, обучения и воспитания личного состава, укреплению воинской дисциплины.

Закрывая заседание Военного совета, начальник внутренних войск МВД СССР генерал-полковник И. К. Яковлев еще раз подчеркнул, что девиз десятой пятилетки — эффективность и качество — должен стать непреложным законом деятельности каждого офицера, прапорщика, сержанта и солдата. Для претворения его в жизнь командирам, политорганам, штабам, партийным и комсомольским организациям надо глубже анализировать происходящие в воинских коллективах процессы, конкретнее и предметнее работать в ротах и войсковых нарядах, где непосредственно куется успех дела. Следует нетерпимо относиться к недостаткам, повышать пунктуальность и исполнительность, проявлять больше инициативы и творчества, смелее опираться на достижения науки и техники, настойчивее внедрять все новое, передовое, придать широкий размах социалистическому соревнованию под девизом «Год XXV съезда КПСС — год эффективности и качества воинского труда, образцовой боевой службы, учебы и дисциплины!», добиваясь неуклонного выполнения принятых социалистических обязательств.

Современный руководитель должен органически соединять в себе партийность с глубокой компетентностью, дисциплинированность с инициативой и творческим подходом к делу. Вместе с тем на любом участке руководитель обязан учитывать и социально-политические, воспитательные аспекты, быть чутким к людям, к их нуждам и запросам, служить примером в работе и в быту.

Из Отчетного доклада ЦК КПСС XXV съезду партии.

НА ПУТИ ТЕРМОЯДЕРНЫХ ИССЛЕДОВАНИЙ

«Мы прекрасно знаем, что полноводный поток научно-технического прогресса иссякнет, если его не будут постоянно питать фундаментальные исследования».

Из Отчетного доклада ЦК КПСС XXV съезду партии.

На вопросы корреспондента журнала отвечает видный советский ученый академик Е. П. ВЕЛИХОВ.

ВОПРОС: Евгений Павлович, в Отчетном докладе ЦК КПСС XXV съезду говорилось, что партия и правительство уделяют большое внимание развитию фундаментальных проблем науки, видят в них логику ее развития, механизм научно-технического прогресса. Расскажите, пожалуйста, как теоретические и экспериментальные исследования развивались в девятой пятилетке!

ОТВЕТ: Прежде всего разрешите начать со своих впечатлений о работе прошедшего съезда. Мы, советские ученые, с горячим одобрением восприняли исторические документы XXV съезда КПСС. В них дана высокая оценка нашей отечественной науке, раскрыта ее величайшая роль в коммунистическом строительстве.

Как в Отчетном докладе Леонида Ильича Брежнева на съезде, так и в его яркой речи на юбилейной сессии Академии наук СССР во время всенародного празднования ее 250-летия, в выступлениях многих делегатов отмечалось большое значение фундаментальных наук во всех отраслях знания. Сегодня, например, очень легко, взявшись за малые задачи, быстро получить эффективный результат. Но, как справедливо подчеркнул Леонид Ильич на съезде, не эти результаты определяют технический прогресс страны — нет ничего более практичного, чем хорошая теория. Именно прогресс фундаментальных исследований изменяет, казалось бы, установившиеся в науке и незыблемые точки зрения, открывает новые ее горизонты, коренным образом влияет на технологию, приводит к появлению новых материалов, дает возможность использовать часто неожиданные явления.

В своем выступлении на съезде академик А. П. Александров рассказал, что с первых лет существования Советского государства партия и правительство особое внимание уделяют развитию фундаменталь-

ных наук, созданию замечательных советских научных школ, таких, как физическая школа Ленинградского физико-технического института. А в тридцатые годы было немало близоруких людей, которые считали исследования И. В. Курчатова и его сотрудников совершенно непрактичными и бесперспективными. И сегодня, например, поддерживая исследования в области управляемого термоядерного синтеза, партия и правительство закладывают научно-техническую базу коммунистического общества.

Генеральный секретарь ЦК КПСС товарищ Л. И. Брежнев на съезде подчеркнул, что советская наука должна обеспечить быструю реализацию тех научных достижений, которые уже, как говорится, созрели. В этом отношении у нас есть и прекрасные примеры, и в то же время большие неиспользованные резервы. Новые научные разработки осваиваются на промышленных предприятиях еще медленно. Порой они не доводятся до такого уровня, при котором можно было бы оценить их экономический эффект и внедрить в производство. В этом повинны и ученые, и инженеры, и организаторы как в науке, так и в промышленности. Подчас консерватизм и недостаточный высокий научно-технический уровень производства мешают осознать важность того или иного научного открытия и самим подхватить, доработать, внедрить. В ряде отраслей мы имеем хороший опыт связи науки и промышленности, например, атомной.

Уже на этапе научного поиска в работу, как правило, включаются конструкторы и производственники. Этому во многом могут способствовать динамические объединения — истинное воплощение слов Л. И. Брежнева о союзе науки, техники и производства. Роль научного сотрудника не должна кончатся лишь научной демонстрацией. Понятие о научном руководстве подразумевает участие ученого в промышленном освоении его разработки, изучение опыта эксплуатации и серийного производства. Такой единый процесс от научного поиска до его промышленного осуществления должен комплексно планиро-

заться и координироваться. Эта сторона научно-технического прогресса находится в центре внимания Академии наук СССР и будет обсуждаться на ее ближайшей сессии.

В принятых XXV съездом КПСС «Основные направления развития народного хозяйства СССР на 1976—1980 годы» особо отмечается необходимость усиления роли Академии наук СССР как центрального штаба советской науки, отвечающего за развитие всех научных исследований в стране независимо от их ведомственной принадлежности.

Чем же советские ученые ознаменовали девятую пятилетку? На этот вопрос односложно не ответишь. Взять хотя бы атомную энергетику. Пущены еще два блока Воронежской АЭС, Кольская, Ленинградская атомные электростанции, причем Ленинградская состоит из двух блоков по 1 миллиону киловатт каждый. Ни одна станция в мире не обладает столь мощными реакторами канального типа, как эта. Такие же реакторы строятся на других атомных электростанциях, в частности на Чернобыльской, Курской, Смоленской. За годы девятой пятилетки построен атомный ледокол «Арктика», спущен на воду ледокол «Сибирь». Атомная техника широко применяется в различных отраслях производства.

Значительны успехи наших физиков в изучении плазмы и работах, направленных на осуществление управляемой термоядерной реакции.

Основополагающие исследования по квантовой электронике существенно расширили область применения квантовых генераторов — лазеров. Лазеры, являясь продуктом фундаментальной науки, не только широко используются в практике промышленного производства, но и играют важную роль в исследованиях в области физики, химии и многих других.

Серьезных достижений добились советские математические школы в теории чисел, теории вероятностей, теории функций, а также в новых разделах математики, связанных с созданием и математическим обеспечением электронно-вычислительных машин. Крупные результаты получены в теории управления.

Стремительными темпами в девятой пятилетке развивались космические исследования. Стали привычными полеты орбитальных автоматических и пилотируемых станций, автоматических аппаратов, направляемых к Луне, Венере, Марсу. Космическая наука все большую помощь оказывает в удовлетворении земных нужд — решении вопросов связи, метеорологии и навигации, в поиске полезных ископаемых.

77 землян — советских космонавтов и американских астронавтов — штурмовали космос, причем многие из них по несколько раз. Успешным был совместный полет по программе «Союз—Аполлон».

Крупными достижениями отмечены исследования в области химической науки, наук о Земле, изучение Мирового океана,

атмосферы и Вселенной в целом. Интенсивно развиваются биологические науки и в особенности молекулярная биология.

Несколько слов об общественных науках. Советские ученые внесли крупный вклад в изучение и разработку актуальных проблем мировой социалистической системы, мировоззренческих проблем коммунистического строительства. Велики заслуги историков в обобщении опыта КПСС, изучении истории Великой Октябрьской социалистической революции, гражданской и Великой Отечественной войн, образования и развития Союза ССР.

Нельзя не сказать о работах ученых экономистов. Они сыграли важную роль в улучшении планирования народного хозяйства и управления им, повышении эффективности социалистического производства и ускорении научно-технического прогресса, а также в разработке десятого пятилетнего плана и долгосрочной перспективы. Перечисление успехов слишком затануло бы нашу беседу. Я назвал лишь некоторые из них.

ВОПРОС: А что представляет собой Академия наук СССР сегодня!

ОТВЕТ: В состав Академии наук СССР входит 250 научных учреждений, еще более 300 научных учреждений объединяют республиканские академии наук. Широка география советской науки. Помимо институтов в Москве и Ленинграде, столицах союзных республик функционирует Сибирское отделение Академии наук СССР в Новосибирске с филиалами во многих городах Сибири. Недавно созданы Дальневосточный и Уральский научные центры. Существенную помощь в развитии научно-технического прогресса в народном хозяйстве своих республик оказывают Башкирский, Дагестанский, Казанский, Карельский, Кольский и Коми филиалы Академии наук.

Членами Академии избраны 245 академиком и 447 членом-корреспондентов. В учреждениях Академии наук СССР работают более 160 тысяч человек, в том числе свыше 40 тысяч высококвалифицированных научных сотрудников.

Академия наук СССР стала подлинным штабом советской науки, ее ведущей силой. «Там сосредоточен цвет нашей науки, — сказал Леонид Ильич Брежнев на XXV съезде партии, — умудренные опытом основатели научных школ и направлений и наиболее талантливые молодые ученые, прокладывающие новые пути к вершинам знаний».

ВОПРОС: В своем выступлении на XXV съезде КПСС академик А. П. Александров сообщил об установке «Токамак-10» и проводимых на ней исследованиях по управляемому термоядерному синтезу. Вы — один из руководителей этих работ. Что вы можете о них сказать!

ОТВЕТ: Совершенно верно, президент Академии наук СССР академик А. П. Александров доложил съезду, что на «Токамак-10» мы имеем развитую термоядерную реакцию в лаборатории. Исследования по управляемому термоядерному синтезу ве-

дуться уже 25 лет. Двадцать пять лет много и в жизни отдельного человека и научной проблемы. За это время учеными, занятыми управляемым термоядерным синтезом, была фактически построена новая область физики — физика высокотемпературной плазмы, создан научный фундамент для продвижения вперед.

В будущих термоядерных реакторах «горение» смеси дейтерия и трития, по видимому, будет протекать либо в форме медленного пламени, либо повторяющихся взрывов умеренной мощности. Системы, нацеленные на получение пламени, называют стационарными, а на получение серии взрывов — импульсными. В последнее время стали интенсивно использоваться новые методы очень быстрого выделения большого количества энергии в малых объемах. Имеются в виду лазеры, релятивистские электронные пучки и кумуляционный способ получения мегагауссовых магнитных полей и давлений в миллион атмосфер. Эти направления быстро развиваются и очень перспективны. Но они все же заметно отстают от традиционных, нацеленных на стационарные (или квазистационарные) условия протекания реакции.

Среди таких систем в последние годы на первое место вышли «токамаки». Внешне они похожи на трансформатор, у которого вместо вторичной обмотки замкнутая кольцевая камера в форме тора (бублика). Эта камера заполняется тяжелым водородом при низком давлении. Когда по первичной обмотке пропускается ток, происходит пробой в газе. Он ионизируется, и ток начинает нагревать его до высокой температуры. Магнитное поле тока удерживает проводящий газ (плазму) от соприкосновения со стенками. Для стабилизации плазмы используется дополнительное магнитное поле, которое создается с помощью катушек, расположенных вдоль тора.

Проводившиеся в последние годы под руководством покойного академика Л. А. Арцимовича и его учеников исследования на «токамаках» не только в значительной мере прояснили физику протекающих в плазме процессов, но и помогли достигнуть очень высоких ее параметров (плотности, температуры и так называемого времени удержания энергии). Эти работы позволили осуществить новый крупный шаг — создать «Токамак-10».

Установка запущена летом прошлого года и на ней получен ряд интересных результатов. Прежде всего подтвержден основной вывод предыдущих исследований: с увеличением размеров длительность удержания энергии плазмы стала в пять раз больше, чем на предыдущей установке «Токамак-4». Сейчас она составляет около 0,1 секунды, что и предсказывалось теоретически для исследуемых режимов при половинном уровне использования мощности установки. Плазма получилась устойчивой и достаточно чистой, в ней протекает термоядерная реакция с выходом нейтронов в сто раз большим, чем в «Токамаке-4». Температура

пока еще не очень высока (около 7 миллионов градусов для ионов), но она будет повышена при переходе к расчетному режиму.

Таким образом, «Токамак-10» — последний шаг перед испытательным (демонстрационным) реактором. Советский проект демонстрационного реактора рассчитан на возможность длительной работы в условиях дейтериево-тритиевой реакции. Следовательно, помимо чисто научных проблем изучения физических процессов в реагирующей плазме, он позволит решить и многие технологические вопросы.

Можно сказать, что реактор будущего — это энергетическая установка, в которой нейтроны, рождающиеся при слиянии ядер тяжелых изотопов водорода, нагревают рабочее тело так же, как пламя нагревает его в паровом котле. Возникает вопрос: а нельзя ли использовать это качество более разумным образом, нежели просто превращать энергию нейтронов в тепло? Например, окружить реагирующую плазму слоем урана, в котором нейтроны будут производить деление ядер, и тем самым увеличивать выход энергии. Получается так называемый гибридный, т. е. смешанный, термоядерно-атомный реактор, в котором энергия поставляется ураном, а термоядерная часть служит только источником нейтронов.

Оказывается, в гибридном варианте настолько существенно снижаются требования к параметрам плазмы, что уже достигнутые параметры вплотную подходят к необходимому уровню. Кроме того, гибридная электростанция становится экономически выгодной при гораздо меньшей мощности. В гибридном реакторе можно производить плутоний — ядерное топливо для обычных атомных реакторов. Гибридные электростанции послужат переходным этапом к чистой термоядерной энергетике.

В «Основных направлениях развития народного хозяйства СССР на 1976—1980 годы» поставлена задача «развивать теоретические и экспериментальные исследования в области ядерной физики, физики плазмы... в целях ускорения научно-технического прогресса, в особенности развития атомной и создания научно-технических основ термоядерной энергетики...» Можно с удовлетворением отметить, что исследования по управляемому термоядерному синтезу вступают в новую фазу. Судя по темпам их развития, можно ожидать решения этой проблемы на физическом уровне в течение ближайших пяти-шести лет.

Решения XXV съезда КПСС вызвали новый прилив трудовой и политической активности у советских ученых. В докладе Леонида Ильича Брежнева говорится о необходимости разработки и осуществления крупных общегосударственных программ как необходимого инструмента ускорения экономического прогресса. И ученые будут стремиться внести свой вклад в их осуществление.

Беседу вел И. ЗУДОВ,
кандидат физико-математических наук.

Наш девиз: Год XXV съезда КПСС
ГОД ЭФФЕКТИВНОСТИ И КАЧЕСТВА ВОИНСКОГО ТРУДА,
ОБРАЗЦОВОЙ БОЕВОЙ СЛУЖБЫ,
УЧЕБЫ И ДИСЦИПЛИНЫ!

СОРЕВНОВАНИЕ И ЧЕЛОВЕК

ЗАМЕТКИ О РОЛИ МОРАЛЬНЫХ СТИМУЛОВ

Сегодня все глубоко убеждены, что мерилom воспитанности человека являются его конкретные дела и поступки, отношение к выполнению своих обязанностей. Об этом хорошо сказал в Отчетном докладе на XXV съезде партии Генеральный секретарь ЦК КПСС товарищ Л. И. Брежнев: «Коммунистическая идейность — это сплав знаний, убеждения и практического действия».

Наглядный результат тесного СЛИЯНИЯ ПОЛИТИЧЕСКОГО И ТРУДОВОГО ВОСПИТАНИЯ — нынешний подъем социалистического соревнования».

В дни работы съезда с инициативой развернуть соревнование под девизом «Год XXV съезда КПСС — год эффективности и качества воинского труда, образцовой боевой службы, учебы и дисциплины!» выступил личный состав части, которой командует подполковник А. Меликов. Мне довелось побывать в этом коллективе, побеседовать с военнослужащими всех категорий.

Бросалось в глаза, что подъем у личного состава необычайно велик. Командиру, политотделу, партийным и комсомольским организациям удалось мобилизовать людей на выполнение высоких обязательств, расставив на трудных, решающих участках коммунистов и комсомольцев. В центре этой многогранной работы — индивидуальный подход к человеку. В части умело используется моральное стимулирование участников соревнования. Именно на этом вопросе мне бы и хотелось акцентировать внимание.

Как-то в одном из подразделений встретился с таким случаем. Рядовой Маркин грубо нарушил воинскую дисциплину. На проступок в коллективе прореагировали: солдат был строго наказан. Но взыскание подействовало мало. Беседа с Маркиным, я уловил жалобы: дескать, его здесь не понимают, к нему придираются, относятся предвзято. Как бы исподволь, солдат высказывал желание перевестись в другую роту, где, по его мнению, дела со службой пошли бы лучше.

Мнение и командира, и многих сослуживцев было единодушным: Маркин неблоросовестный человек, ни у кого нет столько взысканий, как у него.

— Шестое наказание за два месяца, — докладывал офицер подразделения.

— Не много ли? — заметил я.

— Не делает выводов, — ответил тот.

— Ну, а хорошее в нем хоть что-нибудь есть?

Вижу, мнетса офицер. Словно не решается о чем-то сказать.

— В прошлом году первым в огневой подготовке был, а сейчас на «тройку» с трудом тянет.

— Пытались выяснить причины!

— Неразговорчивый он какой-то. Товарищей сторонится...

Признаться, солдат заинтересовал меня. Действительно, чем можно объяснить такие перепады в поведении! Всмотриваюсь в его лицо. Волнуется. Разговор начинаю издадека. Сначала о настроении, пишут ли из дому. Глаза Маркина, словно «простреливают» меня, мол, не за этим вы меня вызвали, товарищ полковник. Не выдерживает, сам говорит:

— Я обещаний никаких не буду давать, даже если переведете.

— А к чему обещания! — останавливаю Маркина. — Если начистоту, меня волнует ваше отношение к делу.

Позднее выяснилось, что Маркин обижен: в прошлом году ему обещали отпуск, не предоставили.

— Так что, выходит, из-за поощрения вы служили бы хорошо, а коль с отпуском не вышло, можно спустя рукава!

— Так обещали же...

А ведь в самом деле ему было публично обещано «ходатайствовать». И он ждал. Но случилось так, что в тот месяц Григорий Петросян, солдат того же подразделения, совершил на боевой службе настоящий подвиг. Действуя смело и решительно,

он предотвратил побег опасного преступника. При всех равных с Маркиным добродетелях — примерность в учебе, старательность, исполнительность — у соперника оказался перевес в практическом выполнении задач боевой службы. К тому же Петросян имел знак «Отличник Советской Армии», награждался грамотами старшего начальника. И совершенно справедливо поступил командир, предоставив краткосрочный отпуск именно Петросяну. Быть может, об этом следовало бы поговорить с Маркиным, разъяснить ему, почему поощрили не его, а другого.

Но этого не сделали. И Маркин стал резким, раздражительным, болезненно реагировал на замечания сержанта. Разумеется, недисциплинированность сказалась на результатах боевой службы, на учебе. И правофланговый соревнования, как говорится, сошел с финишной прямой.

В чем причина? Почему такое произошло в роте, которая из года в год добивалась высоких результатов в выполнении обязательств! Причин несколько. Прежде всего — неправильные, ошибочные взгляды Маркина на саму суть поощрения, и не менее важное обстоятельство — просчеты офицеров подразделения, коммунистов, комсомольских активистов в воспитании человека. Правда, после вмешательства старшего офицера положение поправили. Маркин остался служить в той же роте. По нашему совету над ним взял шефство наставник молодежи кавалер знака «За отличие в службе» I и II степени коммунист прапорщик Ф. Гаянов. Он проявил большое участие в судьбе солдата. Маркин добросовестно отслужил положенный срок и уволился в запас отличником. Кстати, в отпуск он так и не поехал. Но любопытна такая деталь. Командир роты на втором году службы, после того, как Маркин сделал для себя выводы и стал вровень с передовиками, поинтересовался у подчиненного:

— Не обижаетесь, что отпуск вам не предоставили!

— Было. Раньше обижался. А вот благодаря прапорщику Гаянову многое понял. Все от мамы исходило. Вздохами да охами: как я, что со мной, прямо замучила. Не раз писала, мол, Борька уже побывал в отпуске [мы вместе призывались], а ты, выходит, служишь плохо. И до чего она додумалась: телеграмму прислала, будто тяжело больна. Знакомый врач [мать-то в больнице санитаркой работает] ей телеграмму заверил. Только отец упредил. Сразу раскусил. Следом свою депешу прислал. Мне уже отпускной заготовили, а я, как батину телеграмму получил, сдал его. По совести все должно быть.

Нет, с Маркиным произошла не метаморфоза. Не по мановению волшебной палочки он изменился. Я хорошо помню наш разговор с секретарем партийной организации роты, где служил Маркин. Надо отдать должное старшему лейтенанту А. Сеидову, он тогда сразу понял суть, правильно оценил недостатки и предложил провести в подразделении партийное собрание о моральных стимулах в социалистическом соревновании. Такой разговор у коммунистов состоялся. Собрание наметило эффективные меры поощрения передовиков. Были учреждены выпелы «Лучшему взводу» и «Лучшему отделению». Стали направлять благодарственные письма родным солдат и сержантов. А самое главное — в роте работу строили так, чтобы никогда не забывались добрые дела военнослужащих, своевременно давалась оценка недостаткам.

Командир подразделения, его заместитель по политчасти, коммунисты взыскательнее подходили к соревнованию по соблюдению морально-этических норм. Прежде чем объявить победителя, всесторонне анализировали не только его успехи в боевой службе, учебе, но и отношение к коллективу, к товарищам, поведение, то есть учитывали весь комплекс нравственных поступков.

Моральный стимул в соревновании — это не мелочь. Думается, его надо понимать как оценку труда человека. Безразличных к оценке своей деятельности людей я, например, не встречал. Иной раз самый что ни на есть трудный человек, из так называемых неисправимых, и тот хочет знать, как отзываются о нем товарищи, командиры, как воспринимаются его дела в коллективе. В то же время каждому очень важно услышать об этом не через день-два, а непременно сегодня.

Заслуживает одобрения опыт работы командира подразделения капитана И. Федорова. По его инициативе в роте родилась оригинальная форма морального стимулирования участников социалистического соревнования — в честь отличившихся на электрифицированном стенде зажигается звезда победителя. Делается это сразу же после возвращения войсковых нарядов с боевой службы, после окончания учебного дня.

Смотрит новичок на героя дня, и у него невольно рождается мысль: «Вот бы и мне так! А что, могу! Только надо постараться...» У человека появляется хорошая зависть, стремление быть похожим на тех, кто отмечен командиром. Разве не придает это сил, не зажигает сердце желанием идти вперед!

Проходит время, и молодые воины слышат первую похвалу командира:

— Вы сегодня стреляли, как старший сержант Мартынов.

Какой радостью светятся их глаза! Они хорошо помнят, что недавно уволившись в запас Виктор Мартынов слыл лучшим в стрельбе. В честь его часто загоралась звезда на стенде. Сравнение с передовым воином оказывает на молодежь огромное воздействие, побуждает еще лучше нести боевую службу, учиться военному делу настоящим образом.

Ведь чего греха таить, иной раз встречаешься с такими фактами, когда в под-



Вышел свежий номер стенной газеты. Он посвящен передовикам социалистического соревнования. Поэтому с особым интересом его рассматривают рядовые Е. Грошенко, А. Евсеев, ефрейтор В. Войнов (на снимке — слева направо).

Фото А. АЛЕКСАНДРОВА.

разделении регулярно выступают фронтовики, заслуженные люди, а вот мастера боевой службы, отличники остаются незамеченными. Подобные недостатки отмечались в роте, где заместителем командира по политчасти был старший лейтенант Ф. Латыпов. Мне рассказывали, как однажды в подразделение приехал пропагандист части майор С. Ерофеенко (на совещании офицеров политотдела тогда готовилось обсуждение вопроса о моральных стимулах в соревновании), заметил промахи, позвонил начальнику политотдела: «Разрешите на три-четыре дня задержаться!» Здесь такой порядок: офицер штаба, политотдела — не контролер в роте, не регистратор фактов, а старший, более опытный товарищ, который не только вскрывает недочеты, но и тут же помогает их устранить.

Офицер Ерофеенко плодотворно поработал в подразделении. При его участии состоялся тематический вечер «Отличники — наша гордость». Перед молодыми солдатами выступили мастера боевой службы. Пропаганда их опыта сказалась на совершенствовании умений и навыков новичков: они быстрее стали в строй.

Спустя некоторое время начальник политотдела подполковник А. Сорожкин предложил Ерофеенко снова побывать в той же роте, посмотреть, что там изменилось, как распространяется и внедряется передовой опыт, тем более, что в подразделение пришел новый политработник лейтенант К. Иванов. Командир роты капитан Б. Зайцев и коммунисты сделали должные выводы, многое поправили. Иванов сразу включился в работу по популяризации передовиков. Помог и офицер Ерофеенко. В роте появились и такие формы морального стимулирования, как поздравления коллектива молодому солдату, впервые заступающему на боевой пост, за образцовое несение службы в пятидесятом, сотом караулах, благодарственные письма в трудовые коллективы, откуда призваны отличившиеся.

Нетрудно представить, как благотворно воздействуют на характер воина такие поздравления. Пусть сегодня отмечают не его, пусть он сам только втягивается в боевую службу, но ему хочется быть похожим на старших товарищей, а те в свою очередь будут стремиться к новым достижениям. Эмоциональный настрой, задор являются сильным мобилизующим фактором.

А как много значит для человека первая похвала командира. В подразделении, где заместителем по политической части старший лейтенант В. Побоев, мне рассказали о сержанте Александре Шило. Когда он прибыл в роту, старшина прямо сказал командиру, мол, непонятно, чему его учили. Робкий, всегда рассеянный, Шило не умел толком подать команду. А Владимир Иванович Побоев сумел разглядеть в молодом командире хорошие задатки — пунктуальность, исполнительность, к тому же у него были неплохие практические навыки — он мог образцово выполнить тот или иной прием по строевой подготовке, упражнение на гимнастических снарядах,

метко стрелял. Не хватало методического мастерства, искусства заставить действовать по принципу: «Делай, как я!»

— Будет из Шило хороший командир отделения, — уверенно сказал политработник. И не ошибся.

Позднее Шило, уже заместитель командира отличного взвода, в своем выступлении на тематическом вечере признается:

— Выше всяких наград для меня были слова Владимира Ивановича: «Будет из Шило хороший командир отделения». Я как бы глазами политработника посмотрел на себя. И откуда только сила взялась!! Работал, что называется, в поте лица...

Большое значение для мобилизации личного состава на успешное выполнение взятых обязательств имеет переписка с родителями военнослужащих, трудовыми коллективами, откуда они призывались. Примечателен такой пример.

Командир части направил письмо производственному коллективу, рассказав об успехах в социалистическом соревновании рядового Бориса Луканина, который раньше там работал. Ответ не заставил долго ждать. Председатель завкома П. Лето сообщил, что на заводе трудится и мать Бориса — Татьяна Николаевна, передовик соревнования и что в конце месяца на предприятии намечается ее чествование как ударника.

В подразделении в те дни тоже подводились итоги соревнования. И снова в числе первых был рядовой Луканин. Командир части решил поощрить его краткосрочным отпуском с выездом на родину. Политработник порекомендовал Борису по прибытии в город сразу же пойти на завод. Здесь в переполненном клубе Татьяна Николаевна получила сюрприз: поздравить ее с трудовой победой вошел в зал сын. Позже мать писала:

«Дорогие сыны! От Бориса я много узнала о каждом из вас. Радуюсь искренне, что живете, учитесь и несете службу добросовестно, крепко дружите. От души

В АВАНГАРДЕ — КОММУНИСТЫ

К XXV съезду КПСС многие наши подразделения пришли с хорошими показателями: обеспечили надежность охраны объектов, выполнили социалистические обязательства. Выше стали воинская дисциплина и организованность. Создали хорошую основу для взятия более высоких рубежей в ратном труде.

Анализируя их работу, делаешь вывод, что успех достигается совместными усилиями, упорным трудом всего личного состава. Но главной ведущей и мобилизующей силой выступают коммунисты.

Взять, например, парторганизацию, где секретарем капитан Р. Матинян. Здесь к членам партии предъявляется должная требовательность. Они воспитываются в духе высокой ответственности не только за личные успехи, но и за положение дел в подразделении. Благодаря коммунистам М. Мжавии, Г. Джохадзе в роте организованы взаимопомощь, пропаганда передового опыта. Все комму-

нисты — отличники боевой службы, боевой и политической подготовки. Это единый, сплоченный коллектив.

Соревнуясь под девизом «Год XXV съезда КПСС — год эффективности и качества воинского труда, образцовой боевой службы, учебы и дисциплины!», личный состав взял повышенные обязательства: вырастить два отличных взвода вместо одного, не три, а пять отличных отделений и 50 процентов отличников. Предстояла кропотливая работа с каждым военнослужащим. Некоторые солдаты и сержанты не верили в свои силы, считали, что можно довольствоваться и теми показателями, которые имела рота. Нужно было убедить их, что выполнить высокие обязательства не только возможно, но и необходимо.

На открытом партийном собрании состоялся принципиальный разговор о путях повышения эффективности соревнования, усиления партийного влияния на комсомольцев и несоюзную молодежь, на их учебу и дела. Командир роты проинструктировал командиров взводов и установил контроль за работой по организации и проведению соревнования в ходе боевой службы и учебы. Больше внимания стали уделять состязательности и гласности соревнования, пропаган-

желаю вам выполнить свои обязательства. Борису я наказала не подвести меня, быть всегда в рядах отличников».

Это письмо было зачитано перед строем. И, надо сказать, на самого Бориса Луканина, на тех, кто стоял рядом с ним в строю, на весь личный состав оно оказало большое эмоциональное воздействие.

В том, что моральные стимулы очень помогают в выполнении взятых обязательств, сейчас никто не сомневается. Это хорошо понимают коммунисты — руководители части. Они обращают большое внимание командиров, политработников на вопросы воспитания подчиненных в ходе борьбы за выполнение обязательств, этому посвящаются специальные занятия во время сборов. На них опытные методисты учат офицеров и сержантов, как организовать соревнование в подразделении, как использовать в процессе его силу поощрения, огонь критики. Эти вопросы не раз обсуждались в управленческой парторганизации, на партийных собраниях в ротах. Политотдел организовал выступление лейтенанта С. Запровального «О моральных стимулах соревнования во взводе».

Личный состав части успешно борется за выполнение высоких обязательств в первом году десятой пятилетки. В движении за достойную встречу XXV съезда КПСС здесь стали отличными две роты. Сейчас войны наметили повышенные рубежи. В число отличных выйдет каждое второе подразделение. Чтобы добиться поставленной цели, надо еще шире развернуть социалистическое соревнование, умело руководить им. Только тогда оно будет по-настоящему действенным средством мобилизации личного состава на образцовую службу, успешное выполнение взятых обязательств. Высокий патриотический подъем солдат, сержантов, прапорщиков и офицеров, горячее стремление внести свою лепту в выполнение решений XXV съезда КПСС — порука тому, что намеченные планы будут выполнены.

Полковник М. БЕГЛЕЦОВ.

де передового опыта, конкретнее подводить итоги выполнения обязательств. Секретарь партийной организации проверил, как коммунисты знают требования руководящих документов по социалистическому соревнованию. С теми, кто слабо изучил указания начальника внутренних войск, Политуправления, проведены собеседования. Им была оказана практическая помощь.

Партийная организация помогала командиру подразделения в улучшении качества занятий, заботилась о том, чтобы офицеры и сержанты тщательно готовились к ним, пропагандировала передовой опыт, добивалась примерности коммунистов в учебе. Действенной формой повышения их активности стали отчеты.

Под влиянием коммунистов повысилась боевитость комсомольской организации. Бюро ВЛКСМ больше заботилось о личном примере комсомольцев в боевой службе, глубоком изучении и правильной эксплуатации инженерно-технических средств охраны. В роте работает технический кружок, регулярно проводятся технические конференции.

Возрос спрос комсомольцев с тех, кто халатно относится к учебе. Когда, например, рядовой Х. Нагоев на занятиях проявил недисциплиниро-

ванность, это не осталось без внимания — комсомольцы остро критиковали его на собрании. Нагоев признал свою ошибку и обещал впредь так не поступать. Разговор на собрании был серьезным предостережением для других комсомольцев.

Партийный комитет стремится глубже вникать в деятельность парторганизаций, коммунистов подразделений, вовремя оказывать им необходимую помощь. Так, на парткоме были заслушаны отчеты членов КПСС командира роты капитана В. Дулаева, секретаря парторганизации батальона капитана М. Бездудного, ротного политработника лейтенанта В. Бакирова. Особая роль отводится коммунистам управления части. Бывая в подразделениях, они повседневно общаются с офицерами, сержантами, партийными и комсомольскими активистами, учат успешнее решать стоящие перед ними задачи.

Однако не все члены партии действуют активно, инициативно, добиваются высокого качества обучения и воспитания личного состава. Некоторые из них лишь вскрывают недостатки, не утруждая себя участием в их устранении. Такие люди обычно мало интересуются состоянием дел в подразделении, ходом соревнования и т. д.

Партком части в поисках резервов дальнейшего повышения роли и влияния управленческой партийной организации на деятельность коммунистов подразделений не мог пройти мимо такого явления, рекомендовал партийному бюро изучить этот вопрос, эффективнее использовать знания, энергию наиболее опытных членов партии — коммунистов управленческой парторганизации — при работе в подразделениях. После тщательного анализа работы коммунистов в командировках партийное бюро предъявило высокие требования к тем, кто мало помогает на месте.

Так, коммунист П. Проценко, бывая в ротах как представитель штаба, занимался только узким кругом вопросов по своей специальности. Заметив недостатки, указывал на них соответствующим лицам и считал свою задачу выполненной. Партийное бюро не только спросило с него, но и сделало выводы для себя. В частности, стало шире пропагандировать опыт передовых коммунистов, методы их работы.

Большим уважением в подразделениях пользуется офицер А. Шакиров. Он добросовестно выполняет задания, функциональные обязанности, беседует с командирами, политработниками, секретарями парторганизаций, активистами, советует, что и как сделать, какие вопросы решить в первую очередь, помогает устранять недоработки. Стиль его деятельности характеризует такой пример.

В подразделение прибыл молодой политработник лейтенант А. Елизаров. Вначале ему трудно было в новой должности. Коммунист А. Шакиров познакомился с Елизаровым, обстоятельно рассказал ему об особенностях службы, о людях, их качествах. Советы офицера штаба во многом помогли политработнику быстрее войти в курс дела. Благодаря настойчивому труду командира, политработника, коммунистов роты подразделение вышло в передовые.

Целеустремленная деятельность парторганизации, пропаганда передового опыта способствуют улучшению стиля работы офицеров управления. Теперь они, как правило, не просто

фиксируют недостатки, а вместе с командиром подразделения и парторганизацией роты искореняют их. Например, капитан Д. Табатадзе установил, что некоторые командиры рот мало проявляют заботы о сбережении оружия. Что офицеры делали раньше в подобных случаях? Докладывали своему начальнику, отрицательные факты предлагали включить в приказ и считали, что дело сделано. А недостатки нередко оставались. Табатадзе поступил иначе. С помощью опытного офицера А. Коробко он выяснил причины плохого ухода за оружием, подготовил доклад и выступил с ним на сборах командиров подразделений. При этом тов. Табатадзе не только всесторонне проанализировал недостатки, но и раскрыл опыт лучших офицеров, рассказал о тех, кто проявляет повседневную заботу об оружии. Его выводы и рекомендации были доведены до партийного актива. Командир части предъявил строгую требовательность к командирам подразделений за хранение и сбережение оружия. В результате состояние вооружения заметно улучшилось, что способствовало успешному выполнению личным составом социалистических обязательств.

О командире отличного подразделения капитане А. Болотаеве говорят как о хорошем организаторе и воспитателе. Четвертый год командует он ротой. За это время здесь произошли большие перемены. В 1972 году было низкое качество учебы, допускались нарушения воинской дисциплины. Начиная с 1973 года подразделение отличное. В роте созданы благоприятные условия для успешной боевой службы и учебы. Член парткома части капитан А. Болотаев, обладающий практическим опытом, глубокими знаниями, охотно делится с товарищами по службе. Опираясь на партийную и комсомольскую организации, он ежедневно руководит социалистическим соревнованием, учит сержантов внимательно относиться к нуждам и заботам воинов, помогать им. В роте сложились правильные взаимоотношения с коммунистами охраняемого объекта. На собраниях и совещаниях, проводимых

в подразделении, как правило, присутствует представитель администрации. Командир, партийная организация видят в них надежных помощников и в улучшении службы, и в воспитании людей. Начальник ИТК — частый гость в роте. Он проявляет большую заботу о службе и быте военнослужащих. С его помощью оборудованы караульное помещение, Ленинская комната. И не случайно личный состав подразделения длительно время обеспечивает надежность охраны, не допускает побегов осужденных.

Когда знакомишься с коллективом роты, замечаешь, что он трудится вдохновенно, с полным напряжением сил. Каждый стремится брать пример с командира. Весомый вклад в общее дело вносят воины, заканчивающие службу в войсках: 80 процентов из них стали отличниками боевой службы, боевой и политической подготовки, они передают свой опыт молодым, подготовили себе достойную смену.

В подразделении бьет ключом комсомольская жизнь, проводится немало интересных мероприятий. Например, хорошо прошло комсомольское

собрание на тему «Берем с коммунистов пример!» Такая повестка для выбрана не случайно. За высокие показатели в боевой службе, учебе и воспитании подчиненных начальник внутренних войск наградил коммунистов А. Болотаева и А. Захаряна знаком «За отличие в службе» I степени. В ходе подготовки к собранию выпустили радиогазету «Слово о коммунистах», которую воины прослушали в Комнате боевой славы части. Затем майор В. Соснин рассказал о члене КПСС тов. Болотаеве, о его безупречной службе.

Некоторые успехи, достигнутые в социалистическом соревновании, не могут служить основанием для самоуспокоения. Впереди еще много нерешенных задач. Десятая пятилетка названа пятилеткой эффективности и качества. Это налагает на нас особые обязанности — постоянно обеспечивать авангардную роль коммунистов, всемерно повышать действенность партийной работы, усиливать ее влияние на решение задач боевой службы, укрепление воинской дисциплины, добиваться эффективности боевой и политической учебы.

Подполковник М. ЭБЕРЛИН.

★

Радостно на душе у ефрейтора В. Ганакова (на снимке — крайний справа). За успехи в боевой службе и учебе командир предоставил ему краткосрочный отпуск. Секретарь бюро ВЛКСМ роты ефрейтор В. Уткин (крайний слева) поздравил товарища с заслуженным поощрением.

Фото

А. АЛЕКСАНДРОВА.



БОЕВАЯ ЗАДАЧА ГАЗЕТЫ

«С оциалистическое соревнование — дело творческое, динамичное. Оно не терпит пауз и остановок», — так говорится в одной из статей, опубликованной в солдатской газете «Всегда на посту» (редактор майор Г. М. Масленников). В этих словах, можно сказать, заключена программа деятельности и для самой газеты. Тема боевого соперничества воинов различных специальностей считается в редакции ведущей. Она освещается постоянно, из номера в номер. Для этого используются различные журналистские жанры: репортажи, корреспонденции, зарисовки, отчеты и небольшие военкоровские заметки.

Особенно пристальное внимание к этим вопросам редакционный коллектив проявляет в передовых статьях. В них патристическое движение личного состава рассматривается с позиций основных ленинских принципов соревнования: гласности, сравнимости результатов, взаимной передачи опыта. Но даже в тех публикациях, которые в прямой постановке и не посвящены соревнованию, прослеживается тесная зависимость успехов воинов от их инициативы, творчества, делового соперничества. Например, в передовой «Агитатор — идейный боец» кроме основной темы идет речь о работе активистов вокруг итогов соревнования, в статье «За глубокие технические знания» напоминает о задачах специалистов в приобретении классной квалификации и конкретности во взаимопомощи как одном из путей в достижении этой цели. В ряде материалов раскрывается важность всемерного повышения эффективности и качества боевой службы, боевой и политической подготовки, улучшения руководства соревнованием со стороны командиров отделений и начальников войсковых нарядов.

Характерно, что редакция последовательно и настойчиво говорит о необходимости высокой требовательности к выполнению обязательств, подчеркивает недопустимость формализма в организации соревнования. Не прошел мимо этой темы и сатирический персонаж газеты Ершов Кондратий. Порочной практике зазубривания изучаемых вопросов без их осмысления посвящен материал «По принципу запоминания», опубликованный под рубрикой «Не в бровь, а в глаз». В следующем номере обращает на себя внимание критическая корреспонденция «Почему лусует стенд». «На грустных размышления, — пишет автор, — наводят одинокие цифры «1», «2», «3». Это те места, которые кто-то должен был занять к концу месяца». Мысль о том, что забвение гласности и сравнимости результатов сво-

дит соревнование на нет, подчеркивается во многих других газетных выступлениях.

Следует отметить и еще один положительный момент в работе редакции «Всегда на посту». Газета старается тесно увязать решение задач в службе, совершенствовании боевого мастерства с жизнью нашей страны, с успехами советского народа в коммунистическом строительстве, с документами партийного съезда. Во многих материалах идет убедительный рассказ об энергичном старте десятой пятилетки, о могучей поступи советской индустрии, о борьбе за будущий урожай. Здесь же корреспонденции о достижениях воинов в боевой службе, учебе, в укреплении дисциплины, заметки об отличившихся на постах. Из таких сопоставлений можно сделать вывод: воины идут в ногу со всем советским народом, полны решимости ознаменовать первый год пятилетки высокими результатами в ратном труде, они не жалеют сил для выполнения исторических предначертаний XXV съезда КПСС.

Редакционные работники отчетливо понимают, какую ответственность налагает на них тот факт, что личный состав их части выступил инициатором соревнования текущего года. В одном из номеров опубликовано обращение к воинам внутренних войск. В другом — подчеркивается ведущая роль в соревновании коммунистов. В третьем — показывается, как начали инициаторы свой поход за высокую эффективность и качество воинского труда, образцовую боевую службу, учебу и дисциплину.

Но все это лишь начало. Редакции надо постоянно держать в поле зрения инициаторов патристического почина. И вообще следует настойчиво добиваться распространения и практического усвоения лучших примеров воинского труда. Нельзя сказать, что редакция не занимается этим, но ее стремление обобщать опыт передовиков и учить на нем других порою не достигает цели. Уровень выступлений часто снижается поверхностной информативностью, легковесностью, с какой написаны некоторые материалы о соревновании.

На страницах газеты «Всегда на посту» довольно часто печатаются обзоры стеной печати. Характерно, что их авторы умеют подмечать существенные недостатки боевых листов, той или иной стеной газеты. Например, в одном из обзоров говорится: «Бюллетени передового опыта, выпускаемые в подразделении, лишь называют передовых воинов и в лучшем случае перечисляют их заслуги. А ведь этого для пропаганды передового опыта, скажем честно, маловато». Деловой совет. К сожалению, эти замечания полностью относятся ко многим материалам, опубликованным в самой многотиражной газете.

Подобным недостатком, в частности, страдает корреспонденция «Труд моих товарищей», помещенная под рубрикой «Боевая служба. Соревнование». Из нее читатель узнает, что «в карауле было организованно соревнование между воинами и сменами, каждый стремился как можно лучше выполнить свои обязанности». И все. Как действительно проходила борьба за лучший результат в боевой службе, как оперативно обеспечивалась гласность и сравнимость результатов, какая роль в развитии состязательности принадлежала начальнику войскового наряда — это, как говорится, за кадром. Пример остался нераскрытым.

Вопросы соревнования в газете освещаются под двумя основными рубриками. Одна задумана как оперативный отклик на важные события, связанные с соревнованием, как популяризация отличившихся на занятиях, в карауле и т. д. Под другой предполагалось давать аналитические материалы, раскрывающие опыт товарищеского соперничества, тот или иной пункт девиза. Однако зачастую материалы этих рубрик идентичны. В них порой перечисляются только передовики службы, учебы и дается конечный результат. Такие выступления не показывают, как организовано соревнование, каковы пути преодоления трудностей.

Хорошо был задуман цикл материалов о служебном мастерстве начальника караула. Разговор, поднятый вокруг письма сержанта Р. Куликова, судя по первым выступлениям, обещал быть интересным. Но редакция поспешила завершить обсуждение, хотя за его пределами остались многие аспекты, входящие в понятие «служебное мастерство». В частности, не поднимался вопрос организации соревнования в наряде и руководства им. Когда читаешь эти публикации, невольно приходишь к мысли, что редакционному коллективу не хватает плановости в работе.

Впрочем, такой вывод можно сделать и из анализа тематики газетных выступлений по вопросам соревнования. Крайне редки здесь сообщения о жизни соперничающих между собой отделений и взводов. Почти не показывается специфика соревнования в караулах для конвоирования по плановым маршрутам, а также обслуживающих судебно-следственные органы, в малочисленных нарядах и в караулах большой численности. От случая к случаю даются корреспонденции, раскрывающие динамику состязания в быстроте и качественном выполнении упражнений, нормативов, борьбу за звание лучшего специалиста, часового, караула, за выполнение каждой задачи боевой службы с оценкой «отлично».

Редакция не использует всех возможностей для анализа причин недостатков применительно к конкретному взводу, караулу, отделению, расчету, к отдельному вои-

ну. Попытка газеты как-то обобщить с этой точки зрения итоги учебного периода не удалась: за многообещающими заголовками и рубриками читатель не нашел делового разбора упущений в соревновании и проведении занятий, причин невыполнения обязательств отдельными коллективами, конкретных рекомендаций, ссылок на убедительный опыт. Надо активно и осмысленно вторгаться в процесс боевого соперничества.

Предстоит расширить сферу критических выступлений. По количеству их достаточно. Но из многих сторон соревнования они затрагивают, за редким исключением, одну — гласность. Да и рассматривается она узко: только пустые стенды, неоперативная наглядная агитация, устаревшие планшеты «Равняйтесь на них» и т. д. Необходимо также выявлять и называть конкретных носителей тех или иных недостатков, острее выступать против любителей шумихи в соревновании, критиковать тех, кто горазд на любые обещания, но не держит слова. И потом, критические выступления — дело не только редакционных работников. Надо шире привлекать к этому и военкоровский актив.

Требует более полного освещения и практика работы партийных и комсомольских организаций по вопросам соревнования: как коммунисты и члены ВЛКСМ обеспечивают авангардную роль в этом важном деле, пропагандируют и внедряют передовой опыт, организуют взаимопомощь, как шефствуют над молодыми воинами. Генеральный секретарь ЦК КПСС товарищ Л. И. Брежнев на XXV съезде партии высказал такую мысль: «Важно, товарищи, чтобы ни один хороший почин не заглох. Несколько лет тому назад на предприятиях Горького возник призыв: «Ни одного отстающего рядом!» Это был не только производственный лозунг, но и нравственная норма. Вначале он был широко подхвачен, но, к сожалению, в настоящее время кое-где забыт. А ведь его повсеместное распространение может дать важные для всей страны результаты». В этих словах содержится целая программа деятельности войсковой печати.

Три месяца прошло с тех пор, как воодушевленные историческими решениями XXV съезда КПСС воины части, где командиром подполковник А. Н. Меликов, выступили инициаторами социалистического соревнования во внутренних войсках. У войсковой печати нет более важной заботы, чем мобилизация личного состава на дальнейшее повышение качества службы, эффективности учебного процесса, на выполнение взятых высоких социалистических обязательств. Писать о соревновании ярко, убедительно, со знанием дела и в полный голос — боевая задача всех многотиражных газет.

Подполковник В. АСТАШИН.



БОЕВАЯ СЛУЖБА, ОБУЧЕНИЕ ВОЙСК

НА ПОСТУ

Тот, теперь уже давний, случай у меня в памяти до сих пор. Двое осужденных, воспользовавшись ротозейством рядового Н., пытались напасть на караул. Не буду подробно описывать, как разворачивались события, замечу лишь, что в опасной ситуации с наилучшей стороны показал себя рядовой Н. Чистяков. Благодаря его самоотверженности происшествие удалось предотвратить. Через два дня воин вновь отличился на посту. Обстановка на этот раз сложилась не менее сложная. И опять солдат проявил незаурядное самообладание. Позже мы встретились с Чистяковым.

— Не страшно было! — поинтересовался я.

— Пожалуй, нет, — немного подумав, серьезно ответил он. — Решение пришло мгновенно, а действовал, как на занятиях.

В этих словах не было бахвальства. Он служил второй год, приобрел немалый опыт. Товарищи давно знали Чистякова как человека, хорошо владеющего собой, с твердым характером. Сознательно относясь к службе, добросовестно овладевая воинским мастерством, регулярно занимаясь спортом, он закалил волю и воспитал решительность.

Ну, а рядовой Н.! Как случилось, что из-за него товарищи чуть было не заплатили жизнью! Вина его, конечно, большая. Но есть и смягчающее обстоятельство — неопытность. На посту он стоял только третий раз, не сумел, как потом объяснял сам, сориентироваться. Наверное, это можно понять.

Иногда молодые солдаты проявляют нерешительность и в ситуации не столь опасной, как единоборство с матерыми преступниками. Объяснение тому найти нетрудно: сказывается неумение действовать в необычной обстановке, тем более связанной с риском. Отсюда скованность, замедленная реакция, ослабление внимания. Чтобы этого избежать, нужно, по определению А. С. Макаренко, заполнить маленькую «канавку», лежащую между сознанием того, как нужно поступить, и самим поступком. Имеется в виду, что надо активно накапливать навыки действий как в обычных, повседневных условиях, так и в исключительных, таких, которые могут встретиться в боевой службе; настойчиво закалять волю, характер, учиться владеть собой.

С молодыми, недостаточно опытными солдатами вроде бы все ясно. Но ведь не одни они допускают ошибки. Давно известно, что истоки нарушений правил несения службы — не только в незнании этих правил, но и в пренебрежении ими. Забывание опыта, самоуверенность чаще всего свойственны именно бывалому, хорошо знающему свое дело солдату. И это может привести к не менее пагубным последствиям, чем неумение. В частности, при резком изменении обстановки возникает так называемый стрессовый барьер, «воздвигнутый» неожиданностью, который быстро преодолеть не удается. В итоге — срыв выполнения боевой задачи.

Излишняя самоуверенность, зазнайство — тоже от недостатка психологической закалки, раз не научен человек чувствовать разницу между бдительностью и самоуспокоенностью, между осторожностью и беспечностью. Такая «доводка» — сложный, но совершенно необходимый этап воинского воспитания. Иначе о выдержке часового, его непреклонности, о постоянной готовности к действиям не может быть и речи.

На практике приходится встречаться и с другим довольно распространенным вариантом психологической неустойчивости. Иной и в службе не новичок, и в нерадивости его упрекнуть нельзя, а случись что чрезвычайное, теряется, бездействует.

Помню, проверял я как-то боевую готовность караула по охране одного из самых сложных у нас объектов и заметил: два солдата, ровесники, прослужившие по полгода, вели себя в наряде совершенно по-разному. Один, когда решали вводную на предотвращение побега, действовал спокойно, другой сразу же стал нервничать. И потом, на заключительном этапе, первый проявил хладнокровие, второй допустил досадные промахи.

Все дело в индивидуальных свойствах характера, в темпераменте, воле. Второй солдат был излишне эмоционально возбудим, как говорят, ближе стоял к стрессовому барьеру. Психологическая напряженность у него возрастала быстрее, чем усложнялась обстановка. Это несоответствие между возможностями человека и сложностью момента можно устранить. Но времени на учебу потребуется немало, да и усилий больше, чем обычно.

КРИТИЧЕСКАЯ СИТУАЦИЯ

ПСИХОЛОГИЯ БОЕВОЙ СЛУЖБЫ

Итак, неумение, безответственность, повышенная возбудимость. Именно эти три причины психологической неустойчивости чаще других назывались, когда мы разбирали в штабе случай нападения на караул. И позже не раз возвращались к этому вопросу, анализируя некоторые факты нарушений правил несения боевой службы. Речь шла о психологии боевой службы в самом широком значении этого понятия. При этом выделялись три проблемы: определение по возможности каждому солдату служебных обязанностей в зависимости от индивидуальных свойств его личности; расширение практической стороны боевой учебы, в частности выработка методики тренировки личного состава действиям в критических ситуациях; более активное использование в воинском воспитании советов психологов. Мнение всех было единодушное: надо усиливать морально-политическую и психологическую подготовку военнослужащих. Солдату на посту никак не обойтись без умения преодолевать психологические барьеры, подавлять в себе отрицательные эмоции, чувство страха.

Прежде всего были разработаны рекомендации (с учетом требований психологии), как быстрее и лучше выявить особенности психики солдат, положительные и отрицательные черты характера, чтобы впоследствии полученные сведения учитывать при обучении и воспитании воинов, назначении в караулы и на посты. Работа эта начинается на учебном пункте и продолжается в подразделении, куда тот или иной солдат направлен для прохождения службы. Путем решения различных вводных определяется быстрота реакции; на кроссах, на полосе препятствий — степень выносливости; в беседах — широта кругозора, планы; в общественной работе — интересы и наклонности; в каждодневной жизни — умение преодолевать трудности службы.

И хотя в изучении людей у нас еще немало недостатков, однако сдвиг в лучшую сторону произошли заметные. Когда мы проверяли роту, в которой чуть было не случилось то самое ЧП, офицеры дали подробную характеристику каждому подчиненному (не в пример прошлым годам). Более того, четко ответили, как индивидуальные черты характера учтены в службе.

Вдумчиво расставляют людей и в соседней роте. Рядовой Т. Попович, например, при хорошей физической подготовленности отличается завидным спокойствием. Его чаще других назначают в караул по охране отдаленного объекта, что связано с ходьбой на большое расстояние и значительной физической нагрузкой. Рядовой С. Зигман проявил особый интерес к технике, раньше учился в радиоклубе ДОСААФ. Он стал выполнять обязанности часового у пульта ТСО. Также тщательно подобраны и те, кто должен нести службу дневального, помощника контролера в ЛЗУ и т. д.

Иногда приходится слышать: дескать, раздумывать здесь нечего — любого назначай на любую пост. Так ли уж сложны и объемны обязанности часовых, чтобы с ними не мог справиться каждый? Наверное, сможет. Только когда и как! Известно, что люди отличаются друг от друга способностью воспринимать информацию и реагировать на нее, степенью внимания и наблюдательности, моторными навыками, координацией движений и т. д. Из-за этих и многих других отличий затрата времени на достижение высокого уровня мастерства у каждого человека может быть разной. И если есть возможность отобрать людей, способности и общее развитие которых лучше всего отвечают требованиям тех или иных обязанностей, ею надо воспользоваться. Это не только позволяет сократить сроки обучения, но и избежать многих ошибок в процессе боевой службы. Что касается подразделения, о котором идет речь, то вдумчивый подбор и расстановка воинов, конечно же, вполне себя оправдали. Солдаты здесь полнее проявили свои способности.

Этому, кроме всего прочего, помог и пересмотр системы охраны. Были несколько изменены места несения боевой службы и их инженерно-техническое оборудование, протяженность постов. По-другому стала организовываться взаимопомощь.

Важнейшие вопросы психологической закалки военнослужащих отрабатываются на занятиях в поле, непосредственно на объектах, на тренировках в условиях, максимально приближенных к боевой службе, с применением соответствующих нормативов.

В большинстве наших подразделений имеются учебные городки, макеты охраняемых объектов и прилегающей к ним местности. Стали шире применяться имитационные средства. В ряде подразделений тактико-специальная подготовка ведется с должным психологическим и физическим напряжением, более часто, чем прежде, соз-

даются сложные ситуации. Не забываем мы и ночные занятия, особенно с личным составом, несущим боевую службу на временных и кратковременных объектах.

Практикуется решение большого количества вводных на острое и неожиданное изменение обстановки (нападение на наряд, выход из строя начальника караула, отсутствие связи с подразделением, потеря ориентировки в лесу, «автолпроисшествия» при конвоировании и т. д.). Эти и многие другие летучки неоднократно повторяются, что помогает вырабатывать мгновенную реакцию, качества, необходимые для успешной службы в опасных ситуациях.

Многое дают сборы по сигналам, комплексные тренировки подразделений по действиям при чрезвычайных обстоятельствах. При этом добиваемся, чтобы солдат быстро входил в обстановку. И вообще стремимся постоянно совершенствовать занятия и усложнять их. Это не значит, что надо выдумывать что-то особое, необыкновенное. Система боевой подготовки, политического и воинского воспитания достаточно отлажена, проверена временем и не нуждается в коренных изменениях. Главное — не допускать упрощенчества (что является источником многих просчетов), делать упор на практическую сторону занятий, учить действовать, как в реальных условиях.

Огромное влияние на психологическую подготовку оказывает повседневная служба, практика, особенно если она подкреплена различными формами идейно-политического воспитания. Идейная убежденность — фундамент психологической устойчивости. Вот почему важное место в воспитательной работе у нас занимает разъяснение целей боевой службы, государственного значения выполняемых задач. Наши офицеры добиваются, чтобы военнослужащие всесторонне знали те трудности, с которыми придется встретиться, и имели правильный взгляд на них. Я не раз убеждался, что их нельзя ни преувеличивать, ни преуменьшать. Недопустимо запугивание, чтобы не было боязни службы, равно противопоказана и ее недооценка, что может привести к беспечности. Такого принципа мы строго придерживаемся при работе с молодыми солдатами.

У нас часто проводятся беседы о характере психологических перегрузок (или стрессов, как их еще называют), о том, как предупредить чрезмерное волнение, чтобы в сложной ситуации не потерять способности четко мыслить и расчетливо поступать. Подробно разбираются действия войсковых нарядов и отдельных лиц в критической обстановке, подвиги героев внутренних войск, совершенные в мирные дни. Последовательно внушается мысль: боевая задача в любом случае может быть выполнена успешно, как бы напряженно ни складывалась обстановка. Верой в это, в свои силы, в товарищей и в оружие пронизано каждое воспитательное мероприятие. Непременно подчеркивается: нельзя забывать о постоянной внутренней подготовительной работе, о самовоспитании.

Вот какой в связи с этим возникает вопрос. В соответствующих пособиях по военной психологии подробно разработаны основные принципы самовоспитания, методика его осуществления. Однако мы порой еще слабо представляем, в чем должен состоять комплекс волевой тренировки применительно к боевой службе, как конкретно использовать рекомендации психологов в наших специфических условиях. И если методы самовнушения для повышения психологической устойчивости и самообладания нужны в какой-то степени каждому, то некоторым без этого просто не обойтись.

Есть и другие нерешенные проблемы. Порой в учебе допускаются послабления и перестраховка, совершенно не применяются имитационные средства, предпочтение отдается классным занятиям.

Устранение этих недостатков, закрепление достигнутого — вот путь к тому, чтобы каждый шаг стойким, закаленным воином, которому не страшны никакие испытания. На повестке дня по-прежнему остается проблема всемерного повышения психологической устойчивости личного состава.

Подполковник Р. АВАНЕСЯН.

СЛОВО О ТОВАРИЩЕ

Мой сослуживец прапорщик Михаил Михайлович Субботин из тех коммунистов, кто неуклонно следует завету В. И. Ленина: «идти впереди всех по трудовой дисциплине и энергии». Многие из нас учатся у него бдительности и служебному мастерству, идут к нему за советом по разным вопросам. Растолкует он и суть требования устава или инструкции, поможет разобраться и в свежем политическом событии. А главное — легко с ним в любом деле. На службе, например, ничего он не про-

пустит, все заметит, везде управится. Ни на минуту не присядет, не расслабится. И нарушители режима не раз убеждались, что прапорщика не проведешь: нередко он срывает их замыслы.

Сам Михаил Михайлович говорит о службе так: «Главное — понимать, какое нужно людям дело мы делаем и какое большое доверие нам оказывают». Это, наверное, очень важно — видеть за будничным высоким смыслом, подходить к делу с высокой мерой ответственности.

Прапорщик И. КОЗЛОВ.



088

КПП — ПОСТ БОЕВОЙ



Сложные и ответственные задачи стоят перед воинами, назначенными в осмотровую группу на транспортный КПП (снимок в центре). Задерживать вагоны долго нельзя, а объем работы большой: надо тщательно осмотреть «укромные» места, проверить грузы. Естественно, особое внимание сосредоточивается на ходовой части. Вот почему так зорок сержант С. Цапаев (снимок вверху — на переднем плане).

Служба на КПП — это одновременно и учеба. Очень часто опытные воины непосредственно на посту демонстрируют лучшие приемы работы. Вот и сейчас ефрейтор И. Ахмедов (снимок слева) показывает молодому солдату рядовому Ф. Пробсту, как быстрее и качественнее выполнить возложенные обязанности.

Фото А. АЛЕКСАНДРОВА.

КАЧЕСТВО СЛУЖБЫ

Вспоминается случай двухлетней давности. Один из солдат, будучи в карауле, допустил грубое нарушение воинской дисциплины. Пришлось строго наказать его. Должную требовательность к нему предъявило и бюро ВЛКСМ. Конечно, это было правильно: провинился — отвечай за свой проступок. Но некоторую долю вины мы должны были взять на себя. Действительно, велика ли цена такой организации службы, когда солдат оказался предоставленным самому себе, без разрешения вышел из караульного помещения!

Словом, недоработка налицо. И случай этот заставил нас крепко задуматься. Каким образом лучше наладить дело, как создать в карауле такую атмосферу, которая исключала бы возможность отступления от уставного порядка, нарушения правил несения боевой службы! Вообще-то рекомендации на этот счет достаточно — они четко изложены в уставе, немало поучительного выработано и практикой последних лет. Но, наверно, мы работали не очень активно, упускали многие детали, а главное — решали вопрос поддержания в карауле высокой бдительности и дисциплины не комплексно. Например, политико-воспитательной работой занимались, организаторская же сторона дела страдала. Да и о бытовых условиях, по существу, забыли. А ведь нельзя не видеть теснейшей взаимосвязи между проявлениями высокой бдительности часовыми и образцовым оборудованием мест несения службы. И мелочей здесь нет.

Начали с переоборудования караульного помещения. Побелили, покрасили стены, сменили мебель, выгородили дворик. Установили там стол, перекладину, гимнастическую стенку, принесли штангу. Каждый свободный от службы может самостоятельно работать над собой. Перед заступлением на пост стали обязательно отрабатывать физические упражнения. Немного уходит на это времени — 10—15 минут, а польза большая: часовой чувствует себя бодро, однообразие службы переносится легче.

На входной двери установили электронковую сигнализацию. Теперь войти в караульное помещение (дворик) или выйти из него можно только с разрешения начальника войскового наряда. Всякие хождения, не связанные со службой, запреще-

ны. Пища доставляется непосредственно в караул.

Так и на другом объекте. А караульное помещение и того лучше: построено новое, со всеми удобствами. Если учесть, что там есть водопровод, канализация, каждый заступивший в караул обеспечен постельными и туалетными принадлежностями, то можно сказать: в последнее время у нас значительно повысилась культура службы.

Не менее важно и другое: усилилось наше регламентирующее начало. В постовой ведомости подробно указывается, что должен сделать начальник караула. На это мы обращаем пристальное внимание и при инструктажах. В итоге каждый возглавляющий караул знает, сколько раз он обязан проверить службу часовых, когда поставить задачу заступающей смене и провести боевой расчет с бодрствующими, сколько минут отвести на «физкультпаузу», когда организовать прослушивание последних известий, какую политическую работу провести лично, а какую и в течение какого времени агитатору, редактору боевого листа.

Словом, жизнь в карауле распланирована по часам и минутам, по содержанию и по формам работы. Во-первых, это дисциплинирует, подтягивает даже людей несобранных, во-вторых, повышает действенность контроля. Мы всегда знаем, чем в тот или иной момент занимаются в карауле люди, и потому можем проверить как несение службы вообще, так и какой-то конкретный этап работы начальника войскового наряда: его контроль за выпуском транспорта, ввод осужденных на объект, зарядание оружия, прием-сдачу поста и т. д.

Более часто стали проверять караулы. А для этого есть все возможности: мы высылаем небольшое количество нарядов, к тому же все они находятся неподалеку от подразделения. Сейчас каждый офицер роты за сутки обязательно бывает в войсковых нарядах. Мы сразу же убедились, что постоянный контакт с людьми в процессе службы позволяет глубже вникать в их настроения, принимать оперативные меры к поддержанию высокого боевого духа. Одновременно что-то подправляем, совершенствуем, выверяем практикой, влияем словом и личным примером. Это и своеобразное занятие по тактико-специальной подготовке, только перенесенное в караул, и действенная политико-воспитательная работа. Используем все формы: короткое сообщение о каком-то поучительном случае, практический показ приемов службы, совет по ходу дела. Периодически, по графику, войсковые наряды возглавляют офицеры, прапорщики. В этих случаях эффективность, непрерывность нашего влияния на подчиненных неизмеримо возрастает.

Очень часто перед заступлением в караул у нас проводятся встречи с ветеранами внутренних войск, с людьми богатого жизненного опыта. Используются материалы местной печати о самоотверженном труде передовиков производства, зачитываются

письма участников войны, родителей с наказом честно выполнять воинский долг. После таких мероприятий воины полнее сознают свою причастность к делам народа, ощущают всю ту ответственность, которая на них возложена.

Чтобы боевой настрой в карауле поддерживался на высоком уровне, тщательно инструктируются комсорги караулов, агитаторы, редакторы боевых листов. Личный состав обеспечивается политической литературой, периодической печатью, в установленное время по радио прослушивают последние известия. Все подчинено одному: боевую задачу обязаны выполнить образцово, с высоким качеством.

И вот еще о чем хотелось бы сказать. Каждый час на посту требует предельной собранности, неослабного внимания, полной отдачи духовных сил, постоянной готовности к немедленным и решительным действиям. Поэтому начальник караула, активисты должны быть принципиальными, непримиримыми к благодушию и зазнайству, вести бескомпромиссную борьбу за твердую дисциплину и организованность. Однако всякого рода разности, грубость, бестактность недопустимы.

В этих условиях начальники караулов должны быть в известном смысле психологами, людьми твердыми, но тонкими, душевными. Мы стараемся, чтобы они всесторонне знали своих подчиненных, хорошо разбирались во взаимоотношениях, советуем им, как к кому подходить, на что у кого обратить особое внимание, за кем нужен неослабный контроль. Заботимся об идейной закалке начальников войсковых нарядов, повышении их служебного и методического мастерства, знания основ педагогики и психологии. На занятиях и инструктажах, при подведении итогов службы разбираем конкретные примеры, на которых показываем, как тот или иной прапорщик, сержант подошел к решению какой-либо проблемы, связанной с воспитанием личного состава на боевой службе, и как этот вопрос надо было бы решить. Мастерство наших начальников караулов растет с каждым днем, теперь на них можно во всем положиться.

За последнее время в оценку служебно-боевой деятельности стали активно внедряться качественные показатели. Раньше в основном преобладал один критерий: надежность охраны объектов. Естественно, и ныне он имеется в виду прежде всего. А как учитывать происходящие изменения, если побегов, как, например, у нас, уже не допускается много лет? Вот тут-то и помогают такие показатели, как своевременность и полнота выполнения задач, активность в предупреждении побегов, пожаров, связей гражданских лиц с осужденными, проносов материальных ценностей, изъятие запрещенных предметов и т. д.

Такие критерии позволяют более детально строить воспитательную работу, предметнее подводить итоги, целеустремленнее организовывать соревнования между взводами, отделениями, караулами. Да и обя-

зательства солдат и сержантов на период службы наполнились новым конкретным содержанием. Если воин, заступая в караул, дает слово образцово выполнять служебные обязанности, то указывает, в чем это будет выражаться (применительно к посту), когда ставит цель помочь товарищам, то оговаривает, в каких вопросах. Непременно включаются пункты, предусматривающие соблюдение морально-этических норм. Понятно, что это способствует формированию высокой сознательности, дальнейшему укреплению воинской дисциплины, собранности, четкости действий.

Личный состав нашего подразделения, как и все советские воины, гордится той высокой оценкой, которую XXV съезд КПСС дал ратному труду защитников Родины. Мы по-прежнему видим свой долг в том, чтобы всемерно повышать бдительность, качество несения боевой службы, совершенствовать мастерство, и не пожалеем сил, чтобы образцово выполнить поставленные перед нами задачи.

Капитан В. МАЛКИН,
командир роты.



Сегодня рядовой Ю. Шейн так же внимателен и зорек, как в тот день, когда он отличился на посту, действуя мужественно и самоотверженно. В подразделении воин недавно, но уже награжден нагрудным знаком «За отличие в службе» II степени. Быстрее и лучше овладеть боевым мастерством ему помогает рабочая закалка. До призыва в войска он долгое время работал токарем.

Фото А. АЛЕКСАНДРОВА.

В РОТЕ — ПАРКОВО-ХОЗЯЙСТВЕННЫЙ ДЕНЬ

В большинстве частей для парково-хозяйственного дня отводится суббота. Естественно, одновременно проводятся и соответствующие регламенты. Поэтому профилактических, ремонтных, хозяйственных работ в подразделении набирается немало. И чтобы за деталями не упустить главного, нужна целенаправленная организация всех мероприятий. О некотором таком опыте и хотелось бы рассказать.

В части, о которой пойдет речь, стало правилом, что перед утверждением расписаний занятий на очередную неделю начальник штаба проводит совещание с начальниками служб. На нем конкретизируются задачи каждой роты на парково-хозяйственный день с учетом реального положения дел в ней, предстоящих регламентов, определяются меры помощи подразделением. В одном случае выделяются специалисты из взвода ИТСО, во вто-

ром — офицеры штаба, служб, в третьем — и те и другие.

Например, в роте, которой командует майор Е. Пашко, очередной парково-хозяйственный день совпал с регламентом № 3. Поэтому специалист ИТСО части старший лейтенант В. Евсюков получил приказ в среду прибыть в подразделение, чтобы вместе с командиром и начальником охраняемого объекта тщательно обследовать станционную аппаратуру, линейную часть сигнализации, инженерные заграждения и сооружения, средства служебного освещения, постовой связи и определить объем предстоящих работ.

Оценив состояние инженерно-технических средств, стрельбища, казарменных помещений и гаража, командир роты заполнил план-схему (рис. внизу). В нем он расписал, что надо сделать конкретно по каждому разделу, распределил силы и

средства, назначил старших, продумал основные учебные, а его заместитель по политчасти — партийно-политические мероприятия в подготовительный период и на парково-хозяйственный день. Кстати, примерных планов-схем в роте разработано несколько, в зависимости от того, какое обслуживание и какой военной техники предстоит проводить.

Старший лейтенант В. Евсюков составил карточку-задание группе специалистов взвода ИТСО, которая должна была прибыть в роту в пятницу. В ней он перечислил наименование работ, указал, что проконтролировать и какие недостатки устранить.

За двое суток до парково-хозяйственного дня командир роты довел свое решение до офицеров, старшины и инструктора ИТСО, а затем отдельно проинструктировал водителей, поваров, санинструктора и других младших спе-

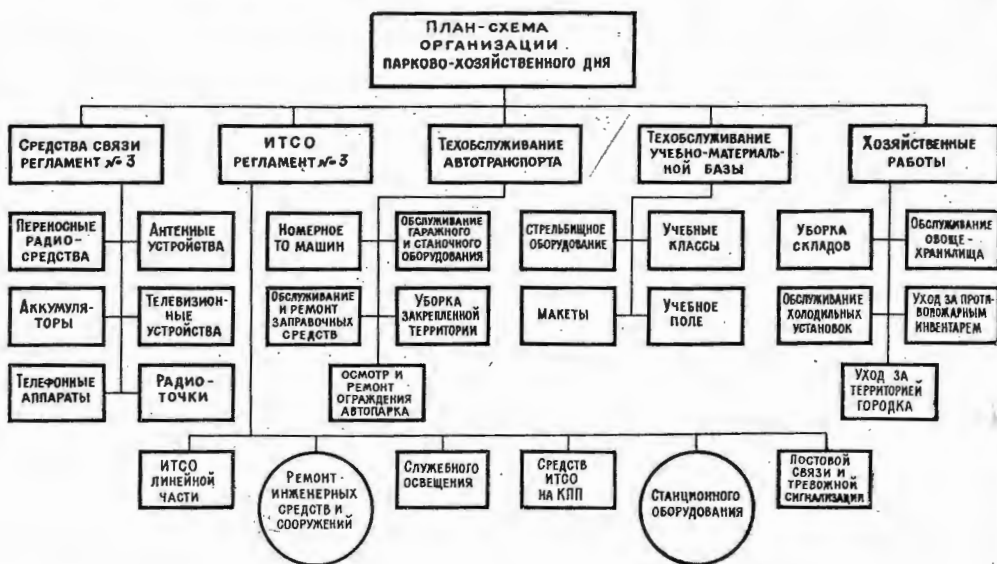

циалистов. Он указал, что и в какие сроки нужно сделать, в чье распоряжение и сколько выделить солдат, где и какие материалы и инструменты получить (подготовить). Кроме этого дал рекомендации командирам взводов по составлению планов-конспектов для проведения занятий с личным составом по инженерно-технической подготовке, правилам и мерам безопасности при обслуживании техники, ремонте учебно-материальной базы и на хозяйственных работах. Старшине роты прапорщику В. Шкуро приказал получить на складе обслуживаемого учреждения необходимый инструмент и материалы. Заместителю по политической части капитану Г. Посмыку поставил задачу: определить и провести мероприятия по мобилизации военнослужащих на образцовый труд — собрание, беседы в отделениях, принятие социалистических обязательств.

Старший лейтенант Евсюков тем временем занялся подготовкой младших специалистов связи и ИТСО. Он контролировал и обучал их непосредственно на рабочих местах, при проведении ежедневных регламентов. В итоге подробно рассмотрел причины обнаруженных нарушений в эксплуатации и содержании технических средств, линейно-кабельных и антенных устройств, соединительных линий. Высказал рекомендации по предупреждению недостатков, сообщил объем предстоящих работ, указал наиболее целесообразную последовательность их выполнения, потренировал в заполнении формуляров. Особое внимание обратил на меры безопасности при обслуживании техники. С прибытием в птнику группы взвода ИТСО уточнил ей задачу согласно карточке-заданию.

Накануне парково-хозяйственного дня состоялись инструктивные занятия и во взводах. Например, старший лейтенант А. Воронин вначале в деталях разъяснил, что предстоит сделать отделениям (группам), определил для них материальное обеспечение. Затем одним указал, как необходимо ук-

реплять опоры ограждений, другим — обрабатывать контрольно-следовую полосу, третьим — где обновить надписи, проверить и привести в порядок противопожарный инвентарь и т. д. В заключение убедился, что все подчиненные знают правила техники безопасности.

Начальник объекта утвердил план проведения регламента и, выделив несколько человек из инженерно-технического персонала, установил для них объем работ. В частности, специалисты должны были проверить электрооборудование, крепление светильников на кронштейнах, обслужить силовые щиты дизеля резервного электроснабжения. Кроме того им поручили убедиться в наличии и пригодности к дальнейшей эксплуатации индивидуальных средств защиты — резиновых перчаток, диэлектрических ковриков и бот, положенного в аккумуляторной инструмента, приборов электроизмерительной аппаратуры, инструкций, плакатов по технике безопасности, а при необходимости устранить недостатки.

Капитан Посмык рассказал на заседании бюро ВЛКСМ роты о задачах комсомольцев, выслушал предложения активистов по организации соревнования и взаимопомощи, потом проинструктировал комсгруппиров, редакторов боевых листов и специально назначенную рейдовую группу «Комсомольский прожектор».

Таким образом, к субботе все необходимое было подготовлено. В установленном для развода на занятия час все наряженные для работы выстроились на плацу. Командир роты проверил знание старшими групп своих задач, обеспеченность их необходимыми материалами и инструментами и приказал приступить к обслуживанию техники, учебно-материальной базы и уборке территории. Под звуки марша (в подразделение как раз прибыл оркестр на субботний день) личный состав направился к своим местам.

Контроль на основных участках осуществляли офицеры. К примеру, майор

Пашко следил за работами на объекте. Он — классный специалист, и это позволяло ему квалифицированно помогать подчиненным, давать их труду обоснованную оценку. Офицер тщательно проверил натяжение проводов, состояние изоляции, мест пайки, прочность креплений опор и оттяжек, измерил основные параметры аппаратуры по встроеным приборам после их регулировки.

Работами в гараже руководил офицер автомобильной службы. Водители обслуживали автомобили по графику, а выделенные им в помощь солдаты привели в порядок противопожарный инвентарь, территорию.

Политработник роты заботился об обеспечении гласности и сравнительно результатов соревнующихся отделений. Личный состав постоянно знал, кто перекрывает установленное нормативное время, а у кого намечается отставание. И нередко, выполнив свою работу, солдаты переключались на другую. Ведь поддержание техники, учебной базы, территории городка в порядке — дело общее.

После доклада всех старших групп о выполнении заданий, во второй половине дня командир роты подвел итоги, оценил подготовку военнослужащих, полноту и качество работы каждой группы, дал характеристику неисправностям и недостаткам, выявленным при обслуживании техники, на стрельбище и территории подразделения, рассказал, как избежать их в дальнейшем. Первое место в соревновании занял взвод, которым командует старший лейтенант А. Воронин, а среди отделений победителем вышло отделение сержанта В. Бобаса.

В статье рассказано лишь об одном парково-хозяйственном дне, совпавшем с регламентом № 3. Но так же четко проходят в этом подразделении и другие. Здесь всегда вдумчиво планируют и организуют подобные мероприятия. И не случайно техника, оружие и войсковое хозяйство роты постоянно находится в образцовом состоянии.

Майор Б. ЛАВРИНОВ.

ОБУЧЕНИЕ — ДЕЛО ТВОРЧЕСКОЕ

Генерал-майор С. КРИУШЕВ

Подведены итоги зимнего периода обучения. Они еще раз убеждают, что успех сопутствует прежде всего тем коллективам, где военнослужащие имеют лучшую идейную закалку, твердо знают и неукоснительно выполняют требования военной присяги, общевоинских уставов и Устава внутренних войск, отлично владеют оружием и боевой техникой. Эти качества и навыки формируются всем укладом повседневной жизни, и в первую очередь в процессе хорошо организованной боевой и политической подготовки, активной и целеустремленной партийно-политической работы.

В войсках сложилась стройная система обучения военнослужащих всех категорий. Однако жизнь не стоит на месте. Идет непрерывный процесс обновления и совершенствования вооружения, техники и способов выполнения служебно-боевых задач, постоянно возрастает объем знаний и навыков, необходимых личному составу для умелых действий в караулах и войсковых нарядах. Все это, а также некоторое сокращение времени на занятия по распорядку дня, предусмотренное новым Уставом внутренней службы Вооруженных Сил СССР, настоятельно требует дальнейшей интенсификации обучения. И такие возможности есть.

Качественно иной поступает в войска молодежь. Например, по сравнению с 1961 годом в три раза увеличилось количество призывников с высшим и средним образованием. Значительно возрос уровень политической, командирской и методической подготовки офицеров, прапорщиков, сержантов. Заметно изменилась и укрепилась учебная материально-техническая база. Во всех подразделе-

ниях созданы условия для нормальной и регулярной учебы. Поэтому улучшение организации, существующих форм и методов боевой подготовки, решительное внедрение в практику обучения новых эффективных средств, борьба с шаблоном, формализмом и упрощенчеством на занятиях, с непроизводительной тратой драгоценных минут на излишнее передвижение и многими другими недостатками — непременное условие сегодняшнего дня. Главная задача — при минимальной затрате учебного времени добиваться более глубокого и прочного усвоения необходимых знаний, умений и навыков.

Путей и способов достижения этой цели много. Один из них — комплексное обучение в интересах тактико-специальной подготовки. Именно такой подход позволяет солдатам в первые же месяцы службы овладеть не отрывочными знаниями и кое-какими навыками, а их комплексом, достаточным для умелых действий на посту. Продуманное комплексирование исключает дублирование вопросов, к тому же порой второстепенных, и дает возможность сосредоточивать внимание на главном.

Накопленный в войсках опыт показывает, что на занятиях по тактико-специальной подготовке могут изучаться многие темы по инженерно-техническим средствам. Например, в подразделениях, охраняющих исправительно-трудовые учреждения, можно и нужно при отработке темы «Боевая служба часового» изучать правила эксплуатации телефонных аппаратов и коммутаторов, элементов инженерного оборудования объектов. А в процессе занятий по теме «Боевая служба караула» знакомить с электромеханическими приборами

сигнализации, емкостными и радиолучевыми датчиками, вспомогательными заграждениями и постами войсковых нарядов. Этим устанавливается тесная взаимосвязь различных умений, навыков, наиболее целесообразное соотношение теоретических положений и практических действий, а вопросы организации и несения службы часовыми, караулами изучаются на реальном инженерно-техническом оборудовании объектов и с учетом присущих им особенностей.

Вариантов комплексирования предметов обучения в интересах тактико-специальной подготовки немало. Но здесь важно не допускать поверхностного подхода к планированию. Иные командиры считают комплексными даже те занятия, на которых просто отрабатывается несколько учебных вопросов одной и той же темы. А ведь главный принцип — целенаправленность, тесная взаимосвязь разнообразных приемов, необходимых для выполнения задач боевой службы. Так, например, при изучении обязанностей часового на тропе наряда целесообразно тренировать военнослужащих в выполнении некоторых элементов огневой подготовки, в ускоренном передвижении, вхождении в связь по радиостанции с начальником караула и т. д. В то же время представляется необоснованной отработка на таком занятии, скажем, нормативов по инженерной подготовке, строевых приемов. К сожалению, подобное встречается не так уж редко. Это говорит о неправильном понимании сущности комплексирования.

В связи с этим необходимо отметить, что возможности комплексирования не для всех подразделений одинаковы. В частности, в подразделениях, где к боевой подготовке ежедневно привлекается не весь личный состав, в течение месяца реально можно планировать не более двух пятичасовых комплексных занятий. На одном из них выгодно сосредоточить наиболее сложные темы, вопросы тех предметов, в содержание которых входят взаимосвязанные способы, приемы, правила действий часовых, на другом — вой-

сковых нарядов и подразделений при осложнении обстановки. Это позволит создать у обучаемых цельное представление об их месте и роли при выполнении тех или иных задач боевой службы и одновременно усовершенствовать навыки, выработать выносливость, сноровку, наблюдательность. Если в военном городке или поблизости от него есть необходимая учебная материально-техническая база, целесообразно чаще проводить трехчасовые комплексные занятия по менее сложным темам тактико-специальной и инженерно-технической подготовки.

Составная часть комплексирования — попутные тренировки. Многие опытные командиры во время движения к местам занятий и обратно тренируют подчиненных в выполнении нормативов по тактико-специальной, тактической, физической подготовке, защите от оружия массового поражения противника, учат способам осмотра местности, ведения огня по низколетящим воздушным целям. Большую пользу приносят состязания в ускоренном передвижении на определенных отрезках маршрута и на всей его длине, в преодолении естественных и искусственных препятствий, в метании гранат на дальность и точность. (О некотором опыте по этому вопросу рассказывается в статье капитана Р. Ибрагимова «Попутные, физические», публикуемой в этом номере. — Прим. ред.)

Конечно, организация попутных тренировок — дело непростое. Их, как и любое плановое занятие, нужно заранее тщательно продумывать, учитывать в расписании и разносторонне готовить. Экспромт в этом пользы не принесет. Решить в целом проблему комплексного обучения личного состава как одного из важнейших путей интенсификации учебного процесса можно лишь при условии, если командиры и политработники осознают необходимость повышения отдачи каждой учебной минуты.

Последние годы на сборах в частях регулярно показывается методика организации занятий. Но зачастую на этом все и заканчивается, хорошие рекомендации в жизнь не прет-

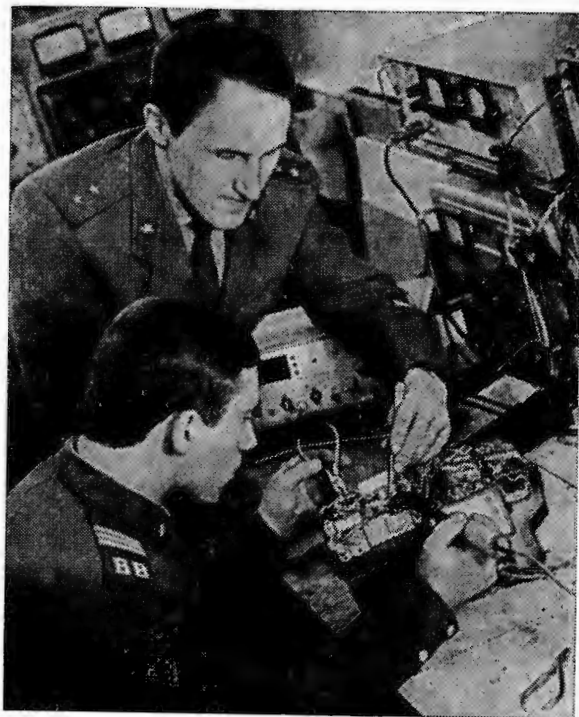

Прапорщики внутренних войск — заботливые воспитатели подчиненных. Обладая большим опытом несения боевой службы, отличным знанием техники и навыками ее качественного обслуживания, они щедро делятся этим с солдатами и сержантами, прививают им любовь к военному делу, чувство высокой ответственности за выполнение своих обязанностей.

На снимке: классный специалист, начальник радиомастерской прапорщик В. Мухин с подчиненным сержантом А. Куваевым.

Фото рядового В. СЕМЕНОВА.

воряются. Еще нередки случаи, когда занятия в ротях проводят без должной подготовки и материально-технического обеспечения.

Не так давно пришлось встретиться с таким фактом. Подразделение выполняло упражнение учебных стрельб из автомата. Когда одна смена военнослужащих стреляла, остальные стояли, ожидая своей очереди. И это происходило вскоре после того, как на специальном занятии офицерскому составу была показана методика проведения комплексного стрелкового занятия во взводе. Подобные изъясны можно объяснить

только низкой исполнительностью командиров, соответствующих должностных лиц, занимающихся боевой подготовкой.

По этой же причине кое-где до сих пор не реализованы рекомендации о порядке проведения комплексного тактико-строевого занятия с ротой по тактико-специальной подготовке, которые давались на сборах начальников отделений боевой подготовки.

Помимо плановых занятий каждое подразделение в той или иной мере располагает и дополнительными возможностями для закрепления и совершенствования у солдат и сержантов знаний, умений и навыков. Этот резерв заложен в строгом и точном выполнении всеми военнослужащими требований общевоинских уставов и распорядка дня. Ежедневно проводятся утренняя физическая зарядка, утренний осмотр, вечерняя поверка и прогулка, различные построения и передвижения. Каждое мероприятие должно воспитывать личный состав, приучать его к соблюдению образцового внешнего вида, к строевой выправке и подтянутости, развивать исполнительность и другие качества. Но для этого надо, чтобы утренняя физическая зарядка, например, планировалась с интенсивной отработкой упражнений на спортивных снарядах, полосе препятствий, приемов нападения и самозащиты, тщательно продумывались методика и организация утренних тренировок, инструктивных занятий, а каждое построение, осмотр, поверка превращались в занятие.

Однако организация комплексных занятий — лишь одна сторона интенсификации учебного процесса. Вторая — постоянное совершенствование на научной основе средств обучения, всемерное повышение методического мастерства офицеров, прапорщиков, сержантов. Главное здесь — хорошо поставленная командирская подготовка, умение самостоятельно изучать программный материал, передовые формы и методы преподавания военных дисциплин, а также воспитание у командиров и политработников высокого чувства ответственности за рациональное ис-

пользование учебного времени. Не случайно там, где этой работе с офицерами и сержантами уделяется должное внимание, налицо более высокие показатели в боевой и политической подготовке, выше организованность, боевая готовность, успешнее решаются задачи боевой службы и укрепления воинской дисциплины. Например, подразделения, которыми командуют майор В. Мельник, капитан А. Волков, старший лейтенант В. Боллер, из года в год называются среди лучших. Эти и другие офицеры всегда продуманно планируют учебу, своевременно заботятся о всесторонней подготовке руководителей и обучаемых к занятиям, их материальном обеспечении. Постоянно внедряют эффективные приемы и методы совершенствования как теоретических знаний, так и практических навыков подчиненных, умелых действий на боевой службе, изучения и использования инженерно-технических средств.

Вместе с тем не везде еще изжиты случаи нечеткой организации занятий, упрощенчества и послаблений при обучении офицеров, прапорщиков, сержантов и солдат. Чаще всего это объясняется слабой методической подготовкой руководителей. Именно по этой причине некоторые учения и тренировки подразделений в действиях при чрезвычайных обстоятельствах проводятся на упрощенном тактическом фоне, без учета нормативного времени. Отдельные офицеры организуют розыгрыш служебно-боевых эпизодов по установленному раз и навсегда шаблону, ограничиваются элементарными вводными. Чтобы устранить эти и другие недостатки, надо повысить требовательность к командирам, систематически вооружать их новейшей методикой. При этом особого внимания, безусловно, должны заслуживать недавние выпускники военных училищ. У них, как правило, хорошая общая и военно-специальная подготовка, они работают со старанием, но порой им не хватает опыта, а иногда и уверенности в своих силах. Вот почему дальновидные командиры и начальники организуют для них дополнительные методические занятия, чита-

ют лекции и доклады по основам военной педагогики и психологии.

Сегодня эффективность обучения немыслима без современной учебной материально-технической базы, широкого применения имитационных средств, помогающих создавать на занятиях обстановку, приближенную к реальной, интенсифицировать учебный процесс. В настоящее время почти во всех частях созданы хорошо оборудованные учебные центры. Существенным дополнением к имеющимся на них объектам должен стать учебный городок по тактико-специальной подготовке с полным комплексом учебных мест и инженерно-технического оборудования.

Предстоит также позаботиться об оснащении основных учебных объектов современными электротехническими средствами. Однако здесь нельзя ограничиваться лишь звуковой и световой имитацией. Следует шире внедрять всевозможные технические устройства и приспособления, которые воссоздадут подлинную обстановку для тренировки психики воинов, позволяют воспитывать у них готовность к действиям в самых сложных условиях боя и боевой службы. При этом надо добиться максимальной пропускной способности учебных мест.

Совершенствование учебной материально-технической базы во многом зависит от рационализаторов. Например, в одной из частей энтузиасты оборудовали стрельбище, на котором одновременно на шести направлениях отрабатываются все предусмотренные программой упражнения учебных стрельб. Автоматические установки способны показывать цели в самых различных вариантах. Весь процесс показа запрограммирован по времени в соответствии с требованиями курса стрельб и условиями специальных упражнений. На участках установлены счетчики, контролирующие расход боеприпасов. Подготовлены места для выполнения упражнений боевого гранатометания и стрельб из малокалиберной винтовки. В тылу созданы необходимые элементы для интенсивного обучения приемам изготовки и ведения огня из различных положений, гранатометания, для от-

работки нормативов, тренировки солдат в прицеливании и производстве стрельбы с использованием учебных стрелковых приборов, в наблюдении за полем боя и определении расстояний. Рядом расположены тактическое поле и инженерный городок. Все установки автоматизированы и механизированы, не требуют назначения показчиков.

В этой же части оборудованы учебный объект ИТН, городок по ЗОМП, гимнастический городок, площадки для изучения и совершенствования приемов нападения и самозащиты, полоса препятствий на два направления. Прекрасно оформлены классы, а также помещения для подготовки специалистов связи, ИТСО, служебного собаководства. На такой базе, без сомнения, можно широко интенсифицировать учебный процесс. А его результаты сказываются и на качестве всей служебно-боевой деятельности.

Но возможность выводить личный состав в учебные центры частей есть не везде. Поэтому задача совершенствования учебной базы в каждом отдельно дислоцированном подразделении была и остается неотложной, велемием времени. И если для комплексной отработки программы по тактико-специальной и инженерно-технической подготовке можно использовать охраняемый объект, то по другим предметам обучения многое необходимо сделать своими силами. На наш взгляд, в ротах должны быть служебные городки с элементами инженерного оборудования, площадки для отработки нормативов по ЗОМП, строевых приемов, спортивные сооружения по всем разделам физической подготовки. Особой заботы требуют стрелковые городки, которые должны обеспечить возможность проведения систематических тренировок по условиям подготовительных и специальных упражнений без выхода на стрельбище.

Общие требования к учебной материально-технической базе — ее соответствие нуждам современной методики, обеспечение состоятельности и комплексного обучения. Предстоит подумать о внедрении в практику алгоритмов, мнемосхем, конт-

рольных тестов, методов группового контроля и всего того, что позволит поднять интенсивность каждой учебной минуты. Важно, чтобы командиры в совершенстве овладели передовыми приемами использования учебных объектов, сооружений, приборов, пособий, в парково-хозяйственные дни поддерживали их в полной исправности.

В заключение необходимо отметить, что интенсификация обучения во многом зависит от уровня сознательности, дисциплинированности и исполнительности воинов на занятиях. Чувство ответственности за порученное дело, сознание долга перед Родиной должны руководить поступками каждого обучаемого. Поэтому боевую подготовку нельзя сводить лишь к организационной и технической стороне дела — она должна иметь постоянную и четкую идейно-политическую направленность. «Вы можете заставить человека трудиться сколько угодно, — писал А. С. Макаренко, — но если одновременно с этим не будете его воспитывать политически и нравственно... то этот труд будет просто нейтральным процессом, не дающим положительного результата». Большую роль в повышении активности обучаемых, создании у них душевного подъема, помогающего смелее преодолевать все трудности и настойчиво совершенствовать боевое мастерство, играет хорошо организованное соревнование. Умелое руководство им, действенная партийно-политическая работа по выполнению задач боевой подготовки — первостепенный долг всех командиров, политработников, партийных и комсомольских организаций.

Вопросы интенсификации учебного процесса весьма актуальны. Руководствуясь решениями XXV съезда КПСС, приказами Министра внутренних дел СССР, начальника внутренних войск, необходимо постоянно изыскивать прогрессивные формы и методы организации и проведения занятий, смело внедрять в практику современную методику, учебную материально-техническую базу. Это позволит поднять качество боевой службы, боевой и политической подготовки на новый уровень.

Часовым, патрулирующим линию охраны ЛЗУ, невозможно непрерывно держать ее под наблюдением, как это делают они, когда несут службу на постовых вышках. Известную трудность представляет и обнаружение следов летом. Эти особенности требуют от командиров тщательного подбора личного состава караулов по охране ЛЗУ и всесторонней подготовки их к столь специфическим обязанностям. Многие из этих знаний и навыков приобретаются и закрепляются личным составом при отработке темы «Боевая служба парных часовых на тропе наряда».

Занятие пройдет интересно и поучительно, если солдат, особенно молодых, предварительно ознакомят с основами следопытства — они будут иметь понятие об

ветствии с требованием устава; «нарушители» одеваются в дрессировочные костюмы.

В течение четырех часов (с тремя перерывами по 10 минут) рекомендуется отработать следующие учебные вопросы:

1. Постановка задачи начальником караула парным часовым, ее повторение и уяснение — первое учебное место.
2. Последовательность осмотра просека парными часовыми, порядок их движения и взаимодействия — второе учебное место.
3. Особенности несения боевой службы на крутых спусках — третье учебное место (отрабатывается в тех случаях, если охраняемые ЛЗУ расположены на сильно пересеченной местности).
4. Особенности несения службы парными

ПАРНЫЕ ЧАСОВЫЕ НА ТРОПЕ НАРЯДА

образовании следов, знать их характеристику, применяемые ухищрения, определять давность следов в условиях чернотропа и находить их, когда они утеряны, на различных участках местности. На эти вопросы при отработке действий часовых в ЛЗУ рекомендуется обратить самое пристальное внимание, потренировать личный состав в выполнении нормативов.

Занятие лучше всего проводить на предварительно подобранной местности, близкой к условиям ЛЗУ, только значительно меньшей площади: длина окружности («линии охраны») не более 600 м (диаметр около 200 м), которая разбивается на четыре равных участка (см. схему на стр. 38).

Накануне командир взвода выводит на местность сержантов и четырех помощников (двух дрессировщиков со служебными собаками и двух опытных солдат, для обозначения действий нарушителей). Используя схему, офицер показывает им организацию занятий: кто, где начинает тренировки, когда и в какой последовательности решает вводные, уточняет порядок выдвигания «нарушителей» к линии охраны, их преследования и задержания, сигналы управления, форму докладов обучаемых по радио, нормативы и т. д.

В качестве материального обеспечения урока необходимо иметь на каждого обучаемого: табельное оружие, холостые патроны, флягу с водой, индивидуальный пакет; на учебных местах: схемы местности в радиусе 20 километров, радиостанцию, по два флажка, ростовую мишень для обозначения нарушителя на втором учебном месте. Дрессировщики экипируются в соот-

ветствии с требованием устава — четвертое учебное место.

5. Преследование и задержание бежавшего осужденного — пятое учебное место.

На обработку первого учебного вопроса отводить 10 минут, остальных — по 40 минут.

Теоретические положения темы, если есть возможность, рекомендуется рассмотреть заранее (за 2—3 дня) на специальном одночасовом занятии. При этом, используя макет местности, схемы и табель постам, проверить знание личным составом общих и особых обязанностей часовых, вопросов взаимодействия лиц караула, мер безопасности при несении службы, зарядки, разрядки и обращении с оружием. Разъяснить обучаемым особенности охраны ЛЗУ в различное время года, познакомиться их с вариантами графиков несения службы, организацией радиосвязи.

Суть вопроса освещается в той последовательности, в которой она изложена в учебном пособии¹. При этом надо иметь в виду следующее: парные патрули, высылаемые внутрь ЛЗУ для просчета осужденных летом, несут службу, как говорят, челночным способом (см. вариант графика).

ЧАСЫ НЕСЕНИЯ СЛУЖБЫ СЧЕТЧИКОВ	8	9	10	11	12	13	14	15	16	17	ОСТАТОК ВРЕМЕНИ
	8	9	10	11	12	13	14	15	16		
1 ПАРА											6 ЧАС
2 ПАРА											7 ЧАС

Из графика видно, что, двигаясь от звена к звену, каждая пара осуществляет надзор в течение 1,5 часа. Через час к выполнению обязанностей по надзору за осужденными

¹ Методика тактико-специальной подготовки: М., изд. Главного управления внутренних войск МВД СССР, 1975, стр. 48—53.

и их просчету приступает другая пара. Тридцать минут, таким образом, они несут службу в ЛЗУ четвером. Следовательно, примерно шесть-восемь раз в день проверка обучающихся проводится более тщательно.

Если иметь в виду, что начальник караула лично просчитывает осужденных при вводе их на объект и съеме, во время обеда, а также при проверке службы парных патрулей, то можно сказать, что работающие в ЛЗУ (они к тому же тщательно подобраны) находятся под постоянным и неотступным наблюдением. Все это в сочетании с периодическим (по утвержденному командиром роты графику) осмотром линии охраны и прилегающей к ней местности обеспечивает надежность надзора за отбывающими наказание и охраны ЛЗУ.

Непосредственно отработка темы начинается со вступительной части. В наших условиях (см. схему) на это обычно уходит не более 20 минут (с учетом времени, затрачиваемого на движение к месту занятий). Если теоретические положения изучались заблаговременно, то контрольные вопросы личному составу можно не задавать. Если же руководитель найдет необходимым это сделать, важно не повторяться. Например, проверить, как подчиненные знают основы следопытства. Вопросы и ответы могут быть примерно такими:

Вопрос: «По каким признакам обнаруживаются следы и определяется их направление?»

Ответ: «Прежде всего надо обратить внимание на нить, если она протягивается вокруг ЛЗУ или на отдельных участках. Порванные концы будут показывать направление движения человека. Кроме того, может встретиться примятая трава, сдвинутые камни, царапины и т. д. В сырую погоду, при росе обычно остаются следы скольжения, комки отлетевшей от обуви грязи. При проходе через кустарник образуются «просветы», в зарослях оказываются надломленными ветки. О наличии следов на болотистых участках можно судить по согнутой осоке, воронкообразным углублениям в грязи, провалам и надломам корки, затягивающей болото».

Вопрос: «Как определяется давность следа в лесистой местности?»

Ответ: «Чем отчетливее отпечатки и чем чище примята трава, тем свежее след. Напротив, чем суше сбитые стебли и листья, тем след старше. Сочные, толстые и высокие стебли будут иметь больше повреждений от обуви и поднимутся позже, тонкие и короткие выпрямляются раньше. В сухую и ветреную погоду след сохраняется не более часа, на низком травяном покрове и на мху — и того меньше. В сырую погоду (при росе) и в дождь следы различимы в течение 3—4 часов».

Далее руководитель вводит обучаемых в обстановку. Она должна быть такой, какая в действительности сложилась в колонии на день занятий. Затем объявляет состав

3-й учебный вопрос - 40 мин

Особенности движения на крутых спусках, осмотр заблал, обнаружение следов по памяти, работа по сломанной ветке, задержание «нарушителя», обнаружение за ним, методы обыска (норматив), оказание первой медицинской помощи раненому

4-й учебный вопрос - 40 мин

Движение по просеке с собакой на длинном поводке, управление собакой, обыск местности в радиусе 50 м (норматив), вхождение в связь (норматив), доклад на рацию. 1-й помощник руководителя на учебном месте — дрессировщик с собакой, 2-й помощник — солдат, играющий за «нарушителя».

1-й учебный вопрос - 10 мин

Постановка задачи руководителем занятия в роли начальника караула. Повторение двумя-тремя обучаемыми.

Заключительная часть - 10 мин

Осмотр оружия, разбор занятия, объявление оценок, задание на самоподготовку, рассказ о сменных действиях караула по охране ЛЗУ

2-й учебный вопрос - 40 мин

Патрирование просеки парой часовых с соблюдением установленного интервала, взаимодействие по сигналам (команда) старшего в паре, изучение отчета видных следов (норматив), задержание «нарушителя», пытающегося совершить побег на виду у часовых

5-й учебный вопрос - 40 мин

Обнаружение следов, выходящих за линию охраны ЛЗУ, преследование «нарушителя» до 200 м, приемы задержания и обыска, конвоирование задержанного. 1-й помощник руководителя на учебном месте — дрессировщик с собакой, 2-й помощник — солдат, играющий за «нарушителя».

КАЗАРМА

Вступительная часть и движение к месту занятий - 20 мин

Построение, проверка готовности, объявление темы и цели, повторение теоретических положений темы путем постановки контрольных вопросов, введение в обстановку, отдача приказа караулу, тренировка в зарядании и разрядании оружия.

караула по охране ЛЗУ (в роли начальников войсковых нарядов — командиры отделений и заместитель командира взвода) и в роли командира роты отдаает приказ на службу. Один из сержантов кратко повторяет его, после чего личный состав выводится к местам заряжания и разряжания оружия. 2—3 минуты (поскольку норматив отрабатывается не впервые) отводится на тренировку в этих действиях.

Основная часть занятия. Прибыв к месту занятия, офицер приказывает начальникам караулов поставить задачу парным часовым. Вариант ее дан в учебном пособии. Могут быть и другие варианты, несколько видоизмененные применительно к местным условиям и особенностям службы. Важно, чтобы постановка задачи была четкой, лаконичной, в то же время не оставляла ничего неясного, касающегося несения боевой службы. Два-три обучаемых в каждом отделении повторяют задачу.

Убедившись, что **первый учебный вопрос** усвоен, руководитель дает команду развести отделения по учебным местам. Молодые солдаты (четвертый караул) во главе с заместителем командира взвода идут на второе учебное место, остальные — соответственно на третье, четвертое и пятое. Направление движения на учебных местах — по часовой стрелке. Командир взвода периодически контролирует действия сержантов, при необходимости оказывает им помощь.

Каково преимущество такой организации занятий? Поскольку на каждый из оставшихся четырех учебных вопросов отводится одинаковое количество минут, то обучаемые, закончив отработку одного учебного вопроса, оказываются по месту в начале следующего и т. д. Полностью исключается излишнее передвижение. К тому же условия урока логически «вписываются» в реальную обстановку службы и максимально приближаются к ней.

Содержание учебных вопросов дано на схеме. Поэтому остается сделать лишь несколько методических уточнений.

Второе учебное место. Часовые двигаются на расстоянии 10—15 метров друг от друга, внимательно осматривая линию охраны и прилегающую местность. Первый смотрит внутрь ЛЗУ, второй — на внешнюю сторону, находясь в готовности оказать помощь старшему. Необходимо потренировать действия по сигналам. Например, круговое вращение рукой — сократить дистанцию, рука вверх — увеличить расстояние, рука в сторону — осмотреть завал (пень) в указанном направлении и т. д.

Изучение следов на грунте проводится применительно к соответствующему нормативу по тактико-специальной подготовке. В действиях по задержанию совершающих побег на виду (обозначается мишенью) должен попрактиковаться каждый военнослужащий. Сержант, производя частный разбор, говорит, у кого получилось лучше, у кого хуже и почему.

Третье учебное место. Командир отделения кратко напоминает характерные случаи ухищрений, применяемых осужденными для побега из ЛЗУ, а также о возможности нападения на часовых, если они не будут соблюдать правил движения на крутых спусках. После этого начинается тренировка. Последовательность ее такова. Прежде чем начать спуск, часовые тщательно осматривают прилегающую местность и, убедившись, что вблизи никого нет, начинают спускаться. При этом сзади идущий часовой остается на месте и продолжает наблюдать в готовности отразить нападение. Первый, пройдя 30—40 метров, останавливается, подает сигнал на движение второму и следит за его спуском. Второй, подойдя на 10—15 метров, останавливается. Таких циклов может быть несколько в зависимости от крутизны и продолжительности спуска. Отрабатываются приемы одновременно с решением вводных: за поваленным деревом (за пнем) обнаружен осужденный; осужденный с топором в руке убегает в ЛЗУ; часовой ранен и т. д. Обращается внимание на команды «Встать», «Стой» и доклад начальнику караула, на оказание пострадавшему первой медицинской помощи.

Четвертое учебное место. Приемы патрулирования просеки отрабатываются в той последовательности, что и на втором учебном месте. Только вводные решаются с применением собаки. Первый вариант — осужденный пересекает линию охраны на виду у часовых. После окрика «Стой, стрелять буду!» и «нацеливания» собаки на бежавшего он останавливается. Второй вариант начинается так же, только нарушитель, несмотря ни на что, продолжает движение. Тогда дрессировщик отстегивает поводок и по команде «Фас» пускает собаку на задержание. Здесь же отрабатываются нормативы по осмотру местности и вхождению в связь по радиостанции с начальником караула. (Вариант доклада: «Товарищ старший лейтенант, в двух километрах от КПП, в 30 метрах за линией охраны, задержан осужденный, пытающийся совершить побег».) Принимает доклад по рации руководитель занятий.

Пятое учебное место. Здесь военнослужащие обучаются действиям в боевом порядке в зависимости от местности и предстоящей встречи с бежавшими, поддержанию взаимодействия с инструктором (дрессировщиком) в ходе преследования.

Следует помнить, что учебные вопросы могут иметь и несколько иной «набор» вводных, приемов и действий с учетом реальных условий, опыта обучаемых и характера нарушений, допущенных личным составом в караулах по охране ЛЗУ.

Заключительная часть занятия включает осмотр оружия, разбор положительных и отрицательных действий, подведение итогов соревнования. Оценки выставляются каждому солдату. С сержантами итоги подводятся отдельно.

Подполковник А. КОМОВ.

БУДУЩИЙ ОФИЦЕР И ОБЩЕВОИНСКИЕ УСТАВЫ

Н и у кого, безусловно, не вызывает сомнения то, что военные училища должны быть образцом высокой воинской дисциплины, эталоном внутреннего порядка и строевой культуры и готовить курсантов, способных в последующем неуклонно проводить в жизнь требования уставов. Именно в стенах учебного заведения закладывается основа всей деятельности офицера, формируется его командирский характер.

Мне не раз приходилось знакомиться с работой молодых офицеров в войсках, с отъездами на них. Подавляющее большинство командиров взводов с первых дней службы умело руководят войсковыми нарядами, методически грамотно обучают и воспитывают подчиненных.

Однако встречаются и другие примеры. Анализ показывает, что некоторая часть лейтенантов — командиров взводов — не имеет твердых навыков в поддержании уставного порядка и крепкой воинской дисциплины среди личного состава. Объясняется это недостатками в методике обучения и воспитания курсантов, малой эффективностью передачи им необходимых знаний и выработки у них соответствующих навыков. Не всегда учитывается в полном объеме тесная взаимосвязь теории и практики. Еще нередки случаи, когда отдельные офицеры, преподаватели отдают предпочтение механическому заучиванию курсантами тех или иных уставных требований.

Недавно группа офицеров знакомилась с организацией изучения общевойсковых уставов. В некоторых училищах довольно четко просматривается стремление «привязаться» к учебному классу, ограничиться лишь чтиткой и разъяснением статей. Даже чисто практические темы, такие, как «Права и обязанности начальника караула и его помощника», «Примерное оборудование караульного помещения, ограждение объекта и оборудование постов», «Меры безопасности» и другие, отрабатывались в казарме и аудиториях. Страдают серьезными недостатками и планы совершенствования командирских навыков у курсантов в факультативное время. Такие факты, в частности, отмечены в Орджоникидзевском высшем военном командном училище имени С. М. Кирова и Харьковском высшем военном училище тыла МВД СССР.

Хорошо знать уставы — значит не только помнить их положения, но и всегда сознательно и строго выполнять, требовать этого от подчиненных. Опыт же, как известно, приобретает только в процессе практики. Однако в Новосибирском высшем военном командном училище МВД СССР до начала года даже курсантов выпускного курса не назначали начальниками

караулов, очень немногим доверяли возглавлять суточные наряды батальонов. Тем самым упускались богатейшие возможности командирского становления будущих офицеров, хотя по этому вопросу в других военно-учебных заведениях накоплено немало положительного. В Орджоникидзевском и Саратовском военных училищах, например, начиная со второго курса всем без исключения курсантам предоставляется возможность стажироваться в роли дежурных по батальону, помощников начальника караула, а на третьем и четвертом — выполнять обязанности начальников караулов, как это предусмотрено в статье 121 Устава гарнизонной и караульной служб. Здесь большое значение придается стажировке курсантов в должностях командиров отделений и групп. В дни общей методики старшекурсники выступают руководителями на занятиях по общевойсковым уставам, причем в основном по темам, требующим практических действий. Все это способствует выработке самостоятельности, умения обучать, а также навыков проведения воспитательной работы во взводе.

В беседах отдельные офицеры, преподаватели часто сетуют на недостаток времени для изучения уставов. Так ли это? Если тщательно подсчитать все плановые и факультативные занятия по предмету, минуты, когда курсанты обращаются к уставам при подготовке в караул, на службе и стажировке в войсках, то получится довольно внушительное число. И это без учета того, что обучаемым приходится ежедневно выполнять те или иные уставные требования при обращении к начальникам и старшим, при построениях и передвижениях, при получении и сдаче оружия и по многим другим вопросам. Значит, речь может идти только о постоянной требовательности к курсантам, об обеспечении твердого внутреннего порядка и организованности в училищах, о качестве обучения и совершенствовании методики преподавания общевойсковых уставов.

Методической подготовкой курсантов, выработкой необходимых командирских качеств в основном занимаются курсовые офицеры. Среди них немало опытных, старательных и добросовестных. Например, старший лейтенант В. Смочков. Недавно мы были у него на занятиях по теме «Развод и смена караулов». С самого начала и до конца он тренировал обучаемых в выполнении воинского ритуала, в действиях по вводу. Урок был содержательным и прошел с большой пользой для курсантов. А вот у старшего лейтенанта В. Буйлова даже показное занятие не получилось. Конечно, в этом повинен и руководи-

тель, который его готовил накануне.

Сейчас в училищах много молодых курсовых офицеров, опыта у них не хватает, и они в первую очередь нуждаются в помощи. Вспоминается, что несколько лет назад в Орджоникидзевском военном училище существовала хорошая практика: раз в два месяца обязательно проводился открытый урок с приглашением всех заинтересованных. Как тщательно к нему готовились! Материал изучался настолько глубоко, настолько серьезно совершенствовалась методика, что разрешались, как говорится, неразрешимые вопросы. В результате учились все: и проводивший занятие, и присутствующие офицеры, и преподаватели. В итоге это сказывалось и на качестве обучения курсантов.

Выпускнику училища важно получить не только глубокие теоретические знания, но и хорошие методические навыки. Именно отсутствие надлежащего опыта на первых порах службы и является причиной многих недостатков в работе молодых офицеров, а порой и разочарований. Но когда об этом возникает разговор, неизбежно встает вопрос: когда и каким образом курсант может приобрести опыт, если плановых методических занятий по общевоинским уставам не так уж и много? Да, это действительно так. И все же возможности есть.

Во-первых, образцовая организация всех без исключения занятий, на которых обучаемые могли бы перенимать опыт старших. Особую роль должны играть показательные занятия по пропаганде требований новых уставов. На них целесообразно выносить более сложные темы, позволяющие применять различные приемы и методы обучения.

Во-вторых, привлечение курсантов старших курсов к проведению занятий по тактико-специальной подготовке, общевоинским уставам, а также к воспитательной работе, организации досуга личного состава подразделений, обеспечения училища и воинских частей, дислоцирующихся неподалеку от военно-учебных заведений.

В-третьих, образцовый внутренний порядок. Он — эталон, по которому молодой офицер еще долгие годы будет сверять свою практическую деятельность. Вот почему важно, чтобы коллектив училища от подъема до отбоя учился, нес службу и жил в точном соответствии с уставами. К сожалению, пока не везде их положения внедряются в жизнь и быт с должной настойчивостью. Например, в Новосибирском военном училище отмечались случаи неорганизованного проведения физической зарядки, нарушения последовательности утреннего осмотра, порядка увольнения личного состава и т. д.

Не раз приходилось встречаться и с серьезными недостатками в подготовке лиц суточного наряда. Иногда она осуществляется наспех, без отработки практических действий. И странно, что среди части курсовых офицеров еще бытует мнение, будто курсантов, повторно заступающих в тот или иной наряд, караул, и не надо тщательно готовить. Такое заблуждение вред-

но как для службы, так и для воспитания будущих офицеров.

Есть и другие крайности. Нередко неоправданно увеличивается численность нарядов. Под предлогом повышения качества службы лицами суточного наряда, например, дежурными по столовым назначаются курсовые офицеры, а то и преподаватели вместо прапорщиков или сержантов, как определяет статья 265 Устава внутренней службы. Этот недостаток отмечен даже в Харьковском военном училище, где готовят офицеров тыла, которым в дальнейшем по долгу службы предстоит отвечать за работу пищеблоков.

Большими возможностями воспитания курсантов и привития им любви к уставным требованиям, командирских навыков располагают преподаватели. Следовательно, от того, как они ведут себя на занятиях, как поддерживают уставные взаимоотношения с обучаемыми, зависит формирование личности офицера. И как неправы бывают те преподаватели, которые не по уставному командуют и обращаются к курсантам, не замечают вольностей с их стороны в отношениях друг с другом.

В любом подразделении уставной порядок во многом зависит от работы сержантов, старшин, прапорщиков. На них равняются солдаты при выполнении распорядка дня, на службе и в быту. Вот почему и командирам курсантских отделений, групп, старшинам батальонов нужно уделять пристальное внимание, не подменять их, а больше предоставлять им самостоятельности, крепотливо учить искусству воспитания подчиненных.

Неплохо эта работа поставлена в Орджоникидзевском военном училище. Там не менее одного раза в семестр проводят сборы военнослужащих этих категорий, на которых подводят итоги успеваемости, состояния дисциплины, организуют обмен опытом, дают единые установки по наведению и поддержанию уставного порядка. Каждый командир батальона в годовом плане предусматривает специальные мероприятия с сержантами. Подобная практика вполне оправдала себя и в Харьковском военном училище. Видимо, этот опыт может стать полезным и для других.

На наш взгляд, целесообразно провести в командных военных училищах эксперимент еще по одной форме стажировки — назначать курсантов второго курса командирами отделений групп первокурсников на период их начальной подготовки.

В статье сделана попытка осмыслить лишь некоторые возможности, которые имеются в училищах и позволяют готовить курсантов, способных насаждать дисциплину и воинский порядок везде и всюду (на службе и вне ее), действовать и вести себя так, как требуют уставы, не отступать от них ни на шаг. Думается, что дальнейшее обсуждение этого вопроса — дело нужное и назревшее.

Подполковник К. СОКОЛОВ.

ВОЕННО-НАУЧНАЯ РАБОТА В ЧАСТИ

С о дня выхода в свет положения о военно-научной работе во внутренних войсках прошло сравнительно мало времени, но можно с уверенностью сказать, что оно сыграло важную роль. Много хорошего и ценного сделано там, где офицеры постоянно руководствуются им в своей деятельности.

Недавно мы изучали состояние военно-научной работы в части, которая признана, как говорят, правогофланговой: она неоднократно отмечалась в приказах Министра внутренних дел СССР. Характерно, что здесь из года в год повышались надежность охраны объектов, качество обучения и воспитания солдат, сержантов, прапорщиков, офицеров. На все это влияли, безусловно, многие факторы. Плодотворно сказалась и проводимая военно-научная работа.

Прежде всего она способствовала выработке у офицеров чувства нового, развитию творческого подхода к решению всех задач. Не случайно в этой части рождено немало научно обоснованных предложений по совершенствованию способов охраны объектов, тактики действий войсковых нарядов. Здесь думают об экономном использовании сил и средств в боевой службе, создали отличную учебную материально-техническую базу с применением автоматизированных систем, внедрили элементы программированного обучения солдат и сержантов.

В соответствии с положением офицеры штаба, политотдела и служб войскового тыла перестроили организацию военно-научной работы. Основные усилия были сконцентрированы на дальнейшем повышении боевой готовности, оснащении запретных зон, КПП и постов необходимыми инженерно-техническими средствами, совершенствовании системы и способов охраны, сокращении

служебной нагрузки на личный состав. Параллельно решались вопросы интенсификации учебного процесса, поддержания уставного воинского порядка, улучшения быта военнослужащих, их материального обеспечения.

Стимулятором стало и серьезное отношение к составлению планов на квартал, полугодие. Как обычно, в них включались основные мероприятия по военно-научной работе, сроки исполнения и фамилии ответственных лиц. Кроме того, почти каждый офицер в течение года получал задание по одной-двум темам командирской и марксистско-ленинской подготовки (рефераты, лекции, учебно-методические пособия). При этом строго учитывались личные качества и образовательный уровень того, кому давалось поручение.

Как практические мероприятия широкое распространение получили военно-научные конференции, семинары и совещания по наиболее актуальным вопросам боевой службы обучения и воспитания личного состава, повышения боевой готовности подразделений. Систематически изучался и обобщался передовой опыт лучших командиров, политработников, офицеров штаба, служб тыла, начальников караулов. Проводились опытные учения и эксперименты.

Возьмем те же военно-научные конференции. Они планируются не реже двух раз в год, а при необходимости ежеквартально. Причем тема выбирается злободневная и актуальная. Об этом говорит такой пример.

Одно время были зафиксированы случаи задержания комендантским патрулем военнослужащих за различные нарушения. Наряду с другими мерами в части провели конференцию о нравственном воспитании. Разговор состоялся откровенный, выступающие не только резко критиковали провинившихся, но и высказы-

вали конкретные предложения по борьбе с подобными явлениями. Обобщив их, командование осуществило ряд мер, которые помогли заметно сократить нарушения, укрепить воинскую дисциплину. А это положительно сказалось и на качестве выполнения задач боевой службы.

Особое внимание уделяют здесь глубокому изучению, обобщению и распространению положительного опыта командиров рот и взводов, лучших методистов по обучению и воспитанию военнослужащих. И это разумно, так как брать пример с передовиков, внедрять их достижения в службу, учебу и быт — значит двигаться вперед. Правда, передовой опыт помогает отстающим лишь в том случае, если сами они добросовестно осваивают на своем участке более совершенные методы работы. К сожалению, так бывает не всегда.

Офицеры штаба одними из первых в войсках начали проводить опытные учения и эксперименты. Может быть, робко, но кое-что уже делается. Они, например, отработали очень важные темы. Вот некоторые из них:

— управление огнем отделения при решении различных тактических задач;

— использование радиостанций в практике несения боевой службы;

— блокировка проходов КПП для экстренного задержания нарушителя.

Упор на опытные учения и эксперименты абсолютно правилен, ибо только практическая проверка может подтвердить или опровергнуть рабочие гипотезы.

Из других форм военно-научной работы можно выделить подготовку соответствующих докладов, рефератов, лекций. Так, подполковник М. Воронцов написал реферат о стиле работы штаба по внедрению научных методов в руководство служебной деятельностью подразделений, увязав теорию с практикой управления и показав конкретные пути его улучшения. Подполковник В. Марудин, исследуя роль военных органов народного контроля в решении задач, стоящих перед частью, раскрыл их значение в укреплении социалистической законности, предотвращении

случаев разбазаривания имущества, дал полезные рекомендации по улучшению деятельности. Все это ценно тем, что носит творческий характер, основывается на глубоком понимании изучаемого вопроса.

Как правило, военно-научные исследования проводят по наиболее сложным, проблемным темам, требующим длительного сбора и систематизации материалов, выработки определенных гипотез, производства расчетов и обоснования необходимых выводов.

К примеру, в недалеком прошлом выявились пробелы в укомплектовании подразделений прапорщиками и сверхсрочнослужащими. Несмотря на усилия командиров, штаба и политотдела, эти вопросы решались медленно, постоянно напоминали о себе. Тогда постановили изучить их более глубоко и всесторонне и поручили это группе самых опытных офицеров. Тему так и назвали: «Формы и методы работы командира и штаба по укомплектованию подразделений прапорщиками и сверхсрочнослужащими». Были составлены календарный план и программа исследования. В последней определили цели и задачи, объекты и основные методы исследования, рабочие гипотезы и сроки их проверки, методику сбора информации и анализа эмпирического материала, непосредственных исполнителей и соисполнителей.

После соответствующей подготовки офицеров группы началась кропотливая работа, продолжавшаяся несколько месяцев. За это время они тщательно изучили порядок комплектования подразделений военнослужащими этой категории, формы их первоначальной подготовки и дальнейшего обучения, условия несения службы. Были проанализированы материальное обеспечение, наличие жилой площади (в том числе общежитий для холостяков) и возможности ее получения, сделан расчет служебной нагрузки и многое другое. Одновременно устанавливались контакты с военкоматами, различными предприятиями, воинскими частями.

Обобщение всего этого материала привело к определенным выводам.

Командование и штаб разработали комплекс мероприятий по их реализации. В результате проблема была в основном решена, хотя некоторые трудности объективного порядка еще сохранились.

Очень важно действовать целеустремленно. В части всегда помнят об этом и острей военной научной работы направляют зачастую на самые узкие места. Под руководством подполковника В. Барыкина, скажем, разработана графическая схема контроля за состоянием боевой службы. Документ формализован, прост и удобен в пользовании, наглядно отражает действия начальника караула при проверке часовых: время и маршрут движения, вопросы, подлежащие выяснению, и прочее. А главное — это одна из мер повышения надежности охраны объектов.

Этот офицер предложил методику оценки результатов социалистического соревнования на боевой службе. Она заставляет каждого военнослужащего с большим усердием относиться к своим обязанностям, побуждает к постоянному совершенствованию навыков, создает атмосферу персональной и коллективной ответственности за качество выполнения служебных задач.

Значительный труд вкладывается в разработку различных учебно-методических пособий. Это хорошее подспорье командирам взводов, рот и батальонов для занятий по боевой и политической подготовке. Назовем хотя бы распространенные в подразделениях советы мастера спорта старшего лейтенанта Г. Пестова по обучению стрельбе из пистолета Макарова. Заслуживают признания также другие материалы.

Отличительной чертой большинства офицеров управления является постоянное повышение уровня знаний — они следят за военной литературой, отбирают все новое, что появилось в войсках, выступают перед личным составом с научными сообщениями или информациями. Этими материалами периодически пополняется наглядная агитация. В офицерском классе, например, оформлен

стенд с описанием основных задач военно-научной работы, ее форм и видов с перечислением утвержденных мероприятий на текущий период. Есть и чисто тематические стенды, такие, как «Содержание работы командира и штаба по руководству боевой службой в течение суток», «Памятка по организации труда офицеров управления части» и т. п.

Многое делается и по совершенствованию существующей системы подготовки сержантов и младших специалистов, начиная с подбора кандидатов. В учебном подразделении имеются удобные классы, оборудованные современной аппаратурой, приборами, действующими макетами. Это позволяет интенсифицировать весь процесс формирования специалистов различного профиля. С помощью специальных пультов несколько десятков человек одновременно овладевают знаниями.

Большой труд вкладывается также в исследование других сторон деятельности части и подразделений. Не случайно здесь, как уже упоминалось, так много новшеств в службе, обучении, воспитании личного состава, его материальном обеспечении. Немалую роль тут сыграли поддерживаемые офицерами управления тесные контакты с учеными, конструкторами и инженерами городских предприятий и учреждений.

Но, говоря о военно-научной работе в части, было бы совершенно неверно отмечать только положительное. Есть в этой области и серьезные недостатки. Над устранением их еще предстоит работать. Так, кое-кто из ответственных лиц поверхностно знает новое положение, о котором шла речь в начале статьи, слабо разбирается в формах и видах военно-научной работы. Отдельные офицеры штаба даже подготовку учебно-методических материалов, рефератов, докладов и лекций считают делом ненужным, ограничиваются переписыванием имеющихся под рукой источников, уставов. А отнесись они к этому более серьезно, прояви необходимую активность и наступательность, результаты неизмеримо улучшатся.

Подполковник В. БОКОВ.

Handwritten signature

ПРИБОР КОНТРОЛЯ ДОКЛАДА ЧАСОВЫХ

Согласно уставам внутренних войск, гарнизонной и караульной служб, часовые обязаны периодически докладывать начальнику караула о несении службы. При большом количестве постов на объекте часовому у пульта порой затруднительно контролировать своевременность поступления сообщений с периметра. Поэтому кое-где даже завели своеобразные учеты. Рационализаторы под руководством офицеров В. Зиновьева и П. Соколова пошли иным путем. Они разработали два варианта прибора, подающего звуковой сигнал на пост и указывающего его номер, если по истечении установленного времени часовой не

позвонит в караульное помещение. Прибор во втором варианте, кроме того, автоматически делает отметки на ленте о времени доклада.

Рассмотрим принципиальную схему прибора (см. внизу) в первом варианте. Он рассчитан на включение 10 постов через коммутатор ТЛО-30М или КОС-22. В последнем случае необходим автономный источник постоянного тока напряжением 24 вольт.

При включении прибора начинает работать генератор импульсов, к выходу которого подключено реле Р1. При срабатывании реле Р1 замыкается цепь № 1: минус источника питания, контакты Р1/1, обмотка реле Р2, плюс источника питания. Контакты Р2/1 и Р2/2 в свою очередь образуют цепь № 2: минус источника питания, контакты Р2/1, обмотка шагового искателя ШИ1, контакты Р2/2, плюс источника питания. Шаговый искатель подает питание на сигнальное реле Р13 по цепи № 3: минус источника питания, контакты Р2/1, щетка ШИ1, ламель 2, обмотка реле Р13, плюс источника питания. Реле Р13 самоблокируется по цепи № 4: минус источника питания, контакты Р13/1, Р3/2, обмотка реле Р13, плюс источника питания. При срабатывании реле Р13 создается цепь № 5: ми-

к соответствующим контактам реле ТЛО

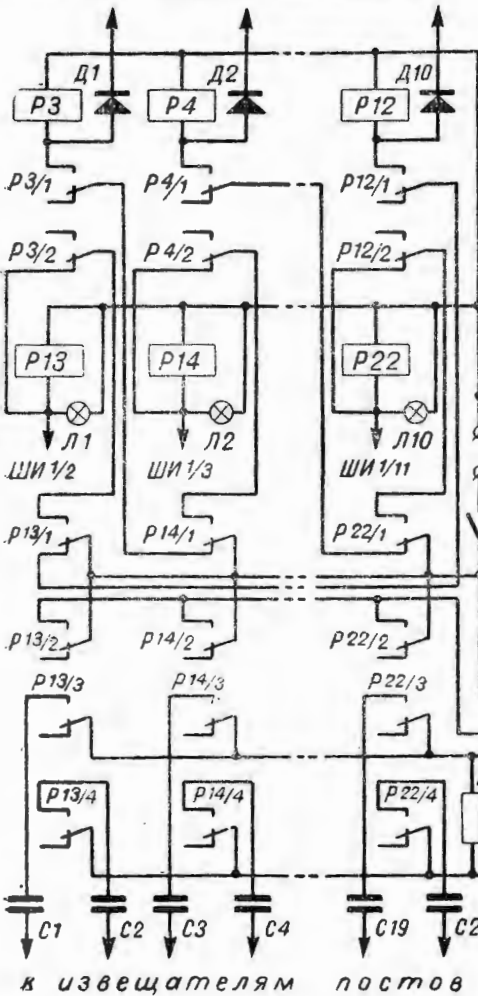

Принципиальная схема прибора.

генератор импульсов

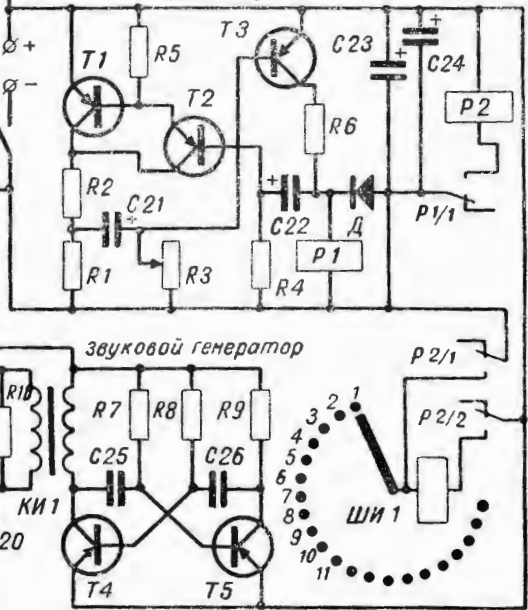

Обозначение	Наименование	Кол-во	Примечание
КИ1		1	
ШИ1	ШИ-25/4	1	РС3.250.041Сп
P1	PЭС-9	1	РС4.524.200Сп
P2	РКМ-1	1	РС4.500.814Сп
P3—P22	PЭС-22	20	PФ4.500.163Сп
D1—D11	D226	11	
T1—T3	МП 42Б	3	
T4, T5	П 213	2	
C1—C20	МБМ 0,5 мкФ 160В	20	
C21, C22, C24	ЭТО-4 200 мкФ 50В	3	
C23	К50-3 100 мкФ 25В	1	
C25, C26	МБМ 0,05 мкФ 160В	2	
R1	ОМЛТ 0,25 11 кОм	1	
R2	ОМЛТ 0,25 510 МОм	1	
R3	СПО-1 1 МОм	1	
R4	ОМЛТ 0,25 3 кОм	1	
R5	ОМЛТ 0,25 10 кОм	1	
R6	ОМЛТ 0,25 51 Ом	1	
R7, R8	ОМЛТ 0,25 2 кОм	2	
R9	ПЭВ-10 22 Ом	1	
R10	ОМЛТ 0,25 2 кОм	1	
Л1—Л10	ЛН-28В	10	
Провод	МГШВ 0,25	20 м	

нус источника питания, контакты P13/1, P3/2, лампочка Л1, плюс источника питания. Свечение лампочки указывает, что прибор подключен к линии первого поста, а на звуковой генератор подано напряжение по цепи № 6: минус источника питания, контакты P13/2, звуковой генератор, плюс источника питания. Звуковой сигнал с выхода индукционной катушки КИ1 через контакты P13/3 и P13/4, конденсаторы С1 и С2 поступает на извещатель поста. Сигнал будет подаваться до тех пор, пока часовой не подключит микротелефонную трубку. При этом на коммутаторе ТЛО загорится лампочка поста и замкнется цепь № 7: минус источника питания, соответствующие контакты реле в ТЛО, диод D1, обмотка реле P3, плюс источника питания. Реле P3 самоблокируется контактами P3/1 и P14/1. При этом реле P13 обесточивается,

прекращается подача звукового сигнала, гаснет лампочка Л1.

При срабатывании реле P14 после очередного хода шагового искателя отключается реле P3. В дальнейшем все повторяется, но уже поочередно работают реле P4, P14; P5, P15 и т. д.

Если часовой доложит раньше, чем на его пост будет подан сигнал вызова, то в этом случае замыкается цепь № 7, реле P3 самоблокируется и ее контакты P3/1 и P3/2 разрывают цепь № 4, предотвращая тем самым подачу сигнала на данный пост.

После «опроса» всех постов прибор выключается часовым у пульты, шаговый искатель возвращается в исходное положение.

Спецификация деталей дана в таблице.

Полковник И. ВАЩИЛО,
майор М. РЯБЦЕВ.

ПОБЕДИТЕЛЬ СОРЕВНОВАНИЯ

— Чтобы автомобиль был всегда готов к выполнению любого задания, надо регулярно проводить профилактические работы, своевременно устранять не-

поладки. А что касается безопасности движения, то здесь главное — знание Правил дорожного движения и собранность за рулем, — говорит лучший во-

дитель подразделения рядовой Виктор Селянин. И его слова не расходятся с делом. В соревновании за безопасность движения рядовой В. Селянин вышел в число победителей.

Рядовой С. КОЛОБОВ.

ПОПУТНЫЕ, ФИЗИЧЕСКИЕ

Известно, какое большое значение для качественного выполнения задач боевой службы имеет общая выносливость воина, его ловкость, сила и быстрота в действиях, отточенная координация движений. Значительные возможности для выработки и совершенствования этих и других качеств наряду с занятиями, утренней зарядкой, отработкой упражнений в караулах, в часы спортивно-массовой работы заложены в попутных физических тренировках. Главное их достоинство состоит в том, что они оказывают комплексное воздействие на двигательные способности военнослужащего.

Мы не раз убеждались в пользе попутных тренировок как форме физической подготовки. Когда они проводятся регулярно, разнообразно, то личный состав сноровистее передвигается на пересеченной местности, быстрее преодолевает препятствия и заграждения, лучше использует технику и

оружие в условиях значительных напряжений, энергичнее действует в защитной одежде и при ограниченной видимости.

Организация попутных физических тренировок прежде всего предполагает тщательное продумывание их содержания с учетом особенностей дислокации каждого подразделения и задач боевой службы. Обычно мы включаем сюда ходьбу и бег в переменном темпе с преодолением естественных и искусственных препятствий, прыжки через канавы, рвы, ямы и в глубину, перебежки и переползания с развертыванием в предбоевой и боевой порядки. Если подразделение следует в район занятий на машинах, то воины обязательно тренируются в посадке и высадке как на месте, так и в движении (на малой скорости). Когда проводятся преимущественно классные занятия, часть перерыва между уроками используется для упражнений с грузом (например, пере-

носка тяжестей на небольшие расстояния).

При планировании попутных физических тренировок разрабатываются варианты исходя из специфики маршрутов, апробируются дистанции передвижения шагом и бегом, режимы его чередования, проставляется ориентировочное время на тренировку по соответствующим маршруту и варианту. Подготовительная работа, кроме того, включает инструктаж руководителей, проведение с ними показных и инструкторско-методических занятий, изготовление при необходимости искусственных препятствий (возведение заборов на маршрутах, устройство завалов из двух-трех деревьев, отрывка ям, разведка бродов, установка бревен на канавы и т. д.). Все детали уточняются в начале каждого периода обучения, поскольку характер тренировок зимой и летом существенно различается. Поэтому и методика их проведения неодинакова. Наряду с сезонными требованиями она зависит от уровня подготовленности личного состава, формы одежды, по-

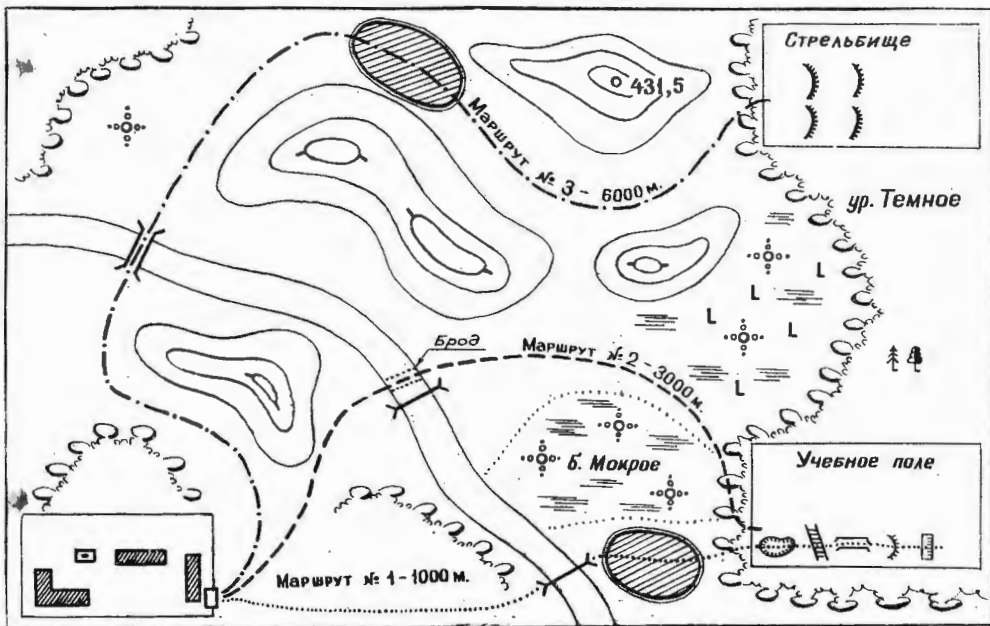

годы, рельефа местности и содержания предстоящих занятий. В том случае, когда предполагается урок с большой физической нагрузкой (например, тема «Отделение в наступлении»), мы рекомендуем «облегченный» вариант попутной тренировки. Напротив, усложненный вариант, как правило, включает прохождение полосы препятствий (или части ее).

Общая же тенденция такова: «доза» нагрузки по мере втягивания солдат должна постепенно повышаться то ли посредством прохождения одинакового расстояния в более короткое время, то ли увеличением дистанции, преодолеваемой бегом. Впрочем, нагрузка повышается и другими способами: заходом по пути на местность с услож-

В качестве примера, где эти организационные и методические требования реализуются на практике, назову подразделение, которым командует капитан Ю. Ивлев. Здесь для движения к местам занятий установлено три маршрута. Каждый отличается протяженностью и характером местности, насыщенностью естественных препятствий (см. схему на стр. 47). Отсюда и разнообразный «набор» вариантов попутных физических тренировок (два из них для маршрута № 2 приведены в таблице). Каким же особенностям каждого маршрута и варианта?

МАРШРУТ № 1 — самый короткий, местность пересеченная.

Вариант № 1 (общее время на движение — 12 ми-

ление водной преграды вброд. Место брода обозначают указателями, назначают спасателей.

Вариант № 2 (в холодную погоду, а также когда не планируются большие физические нагрузки на занятиях). Предполагает преодоление проходов в минновзрывном заграждении, развешивание в боевой порядок, атаку переднего края «противника».

МАРШРУТ № 3 — автомобильный.

Вариант № 1 (общее время — 20 минут). Посадка (высадка) на машины 4—5 раз на месте и в движении. Иногда дополняется отработкой нормативов по тактико-специальной подготовке.

Вариант № 2 (общее время — 25 минут). Включает

Т а б л и ц а

Маршруты и протяженность	Варианты тренировки	Дистанция ходьбы и бега	Режим чередования ходьбы и бега	Темп движения	Общее время
Маршрут № 2 3000 м (учебное поле)	Вариант № 1. Ходьба, бег, преодоление водной преграды	500 м 1000 м 500 м 1000 м	2 мин — ходьба 4 мин — бег	средний	30 мин
	Вариант № 2. Ходьба, бег, действия при применении ядерного оружия, выполнение различных боевых приемов	500 м 1000 м 500 м 1000 м	2 мин — ходьба 4 мин — бег	средний	28 мин

ненным рельефом, введением нескольких дополнительных препятствий, увеличением веса выкладки и переносимой клади, преодолением брода (разумеется, заранее разведанного и безопасно-го).

Мы стараемся разнообразить характер тренировок, чтобы физическая нагрузка чередовалась с совершенствованием других навыков, например, с выполнением приемов ориентирования, входжением в радиосвязь, передачей сигналов управления и т. д. В целях повышения эмоциональности тренировок создаем необходимый тактический фон и применяем соревновательный метод.

нот: 2 минуты ходьба, 2 минуты бег — поочередно). По усмотрению руководителя усложняется преодолением лесного завала. Полоса препятствий в отдельных случаях исключается (прибыли молодые солдаты, дождливая погода).

Вариант № 2 (общее время — 15 минут, в противогасах). Продолжительность бега сокращается до 1 минуты после 2 минут ходьбы, но включаются перебежки и переползания под огнем «противника».

МАРШРУТ № 2 — удлинённый в три раза.

Вариант № 1 (применяется при температуре воды выше 18 градусов). Его особенностью является преодо-

действия по команде «Сбор», а также при воздушном нападении «противника», преодоление участков заражения в средствах защиты, проведение частичной специальной обработки.

Как показал опыт прошлых лет, умелая организация попутных физических тренировок вместе с другими формами физической закаливания помогает личному составу роты, которой командует капитан Ивлев, эффективно, с высоким качеством решать все задачи боевой службы и боевой подготовки. Подразделение из года в год добивается хороших результатов.

Капитан Р. ИБРАГИМОВ.



СОБЛЮДАТЬ НОРМЫ КОММУНИСТИЧЕСКОЙ МОРАЛИ

На изучение темы «КПСС о нравственном и культурном облике советского человека, война Вооруженных Сил. Безупречно соблюдать нормы коммунистической морали» отводится 6 часов. Это время целесообразно распределить поровну: по 2 часа на лекцию (рассказ), самостоятельную подготовку и семинар (беседу).

В лекции (рассказе) рекомендуется осветить следующие вопросы:

1. В. И. Ленин, Коммунистическая партия о сущности коммунистической морали и ее роли в жизни социалистического общества. Коренное отличие коммунистической морали от морали буржуазной.

2. XXV съезд КПСС о воспитании советских людей, воинов Вооруженных Сил СССР в духе коммунистической морали и нравственности.

3. Дисциплинированность, смелость, честность, войсковое товарищество — характерные черты морального облика советского воина.

В кратком вступлении руководитель группы отмечает, что строительство коммунистического общества требует не только создания мощной материально-технической базы, формирования коммунистических общественных отношений, но и воспитания нового, всесторонне развитого человека. Эти вопросы получили дальнейшее развитие в решениях XXV съезда партии. На съезде подчеркивалось, что сила нашего строя в сознательности масс. И партия считает своей постоянной заботой воспитание коммунистической сознательности, готовности, воли и умения строить коммунизм.

Приступая к изложению первого вопроса, необходимо пояснить, что под моралью или нравственностью понимается совокупность принципов, правил, норм, которыми люди руководствуются в своем поведении. Это одна из форм общественного сознания.

Социальная функция морали состоит в регулировании взаимоотношений между обществом и личностью. В отличие от норм права, устанавливаемых государством и имеющих силу закона, моральные нормы и принципы опираются на общественное мнение. Правила морали служат своего рода мерилем поступков человека. В классовом обществе мораль всегда носила и носит ярко выраженный классовый характер.

Буржуазия стремится придать морали видимость надклассового общечеловеческого характера. Тем самым она пытается навязать трудящимся свои нормы и правила поведения, с помощью которых надеется укрепить господство эксплуататоров.

Известно, что капиталистическое общество, основанное на частной собственности и угнетении трудящихся, всем укладом своей жизни воспитывает в людях эгоизм, бессердечное отношение друг к другу, жадность, зависть. Основным мотивом поведения буржуазии является стремление к получению максимальной прибыли, к наживе и обогащению. Стоит прикоснуться к любой стороне буржуазной действительности, как сразу же встретишься с множеством проявлений глубоких нравственных болезней общества, которое именует себя «свободным». Но фактически это свобода эксплуатации, стяжательства, обмана, лжи. Недаром там бытуют пословицы «Человек человеку — волк», «С сильным не борись, с богатым не судись», «Не обманешь, тебя обманут», «Своя рубашка ближе к телу».

Американские социологи У. Коул и Ч. Миллер в книге «Социальные проблемы США» вынуждены признать, что насилие в их стране достигло апогея. Достаточно сказать, что с начала века гангстерами было убито 750 тысяч человек. Это значительно превосходит потери американских войск в войнах XX столетия. В. И. Ленин, раскрывая внутреннюю сущность и причины аморализма в капиталистическом обществе, писал: «...мы знаем, что коренная социальная причина эксцессов... есть эксплуатация масс, нужда и нищета их» (Полн. собр. соч., т. 33, стр. 91).

Наиболее явственно буржуазная мораль выражается в облике империалистической военщины, которая вбирает в себя все пороки капиталистического общества. Убийцы, насильники, грабители — вот подлинное обличье вояк, служащих капиталу. Свидетельством тому являются преступные действия американских солдат во Вьетнаме, Лаосе и других государствах. Сейчас вес

прогрессивный мир с болью следит за событиями в Чили, где свирепствует военная хунта. Печать и радио сообщают о непрекращающихся убийствах без суда и следствия, о пытках, истязаниях патриотов страны. Таков фашизм с его звериной моралью. Фактический материал о моральном облике современной американской армии руководитель занятий найдет в статье «Где начинается путь к варварству», опубликованной в газете «Красная звезда» от 21 ноября 1975 года, а также в статье «В пропагандистских траншеях НАТО», которая помещена в № 8 журнала «На боевом посту» за 1975 год.

Продолжая рассказ, пропагандист показывает коренное отличие буржуазной морали от морали коммунистической, сущность которой раскрыта в работах В. И. Ленина, решениях КПСС. Владимир Ильич в речи на III съезде комсомола указывал: «Для нас нравственность подчинена интересам классовой борьбы пролетариата... Мы говорим: нравственность это то, что служит разрушению старого эксплуататорского общества и объединению всех трудящихся вокруг пролетариата, создающего новое общество коммунистов» (Полн. собр. соч., т. 41, стр. 310—311). Эта борьба, по словам В. И. Ленина, налагает на пролетариат огромные обязанности и требует от него непоколебимой веры в идеалы коммунизма, а также мужества, сплоченности.

Коммунистическая мораль — новая мораль. Она озарена светом революционной идеологии, передовой культуры и подлинно гуманных человеческих отношений, получает полное развитие и становится господствующей только в социалистическом обществе — в обществе, где нет эксплуатации человека человеком, навсегда уничтожен классовый и национальный гнет.

Основные требования коммунистической морали изложены в моральном кодексе строителя коммунизма, нашедшем свое теоретическое обобщение в Программе КПСС. Он представляет собой свод научно обоснованных принципов коммунистической морали, возникших в социалистическом обществе. В нем выражено новое отношение советских людей к обществу, к своим обязанностям, готовность отдать все силы и знания борьбе за процветание Родины.

Руководителю занятий необходимо подробно остановиться на раскрытии основных принципов морального кодекса строителя коммунизма, показать их значение в формировании у воинов высоких морально-политических и боевых качеств. Привести примеры из жизни подразделения, характеризующие благородные черты защитников страны. Пореккомендовать слушателям прочитать документальную повесть о ветеране наших войск Е. А. Аксенове «Человек орлиного племени» (журнал «На боевом посту», №№ 2, 3, 4, 5 за 1976 год).

Говоря о высоком нравственном облике советского человека, следует отметить, что нравственность органически связана с социалистической культурой. Когда речь идет о степени культуры человека, имеются в виду его творческое отношение к труду, полу-

ченные навыки и знания, применяемые в жизни и деятельности, поведение в коллективе, быту.

Огромная роль в воспитании активных строителей коммунизма принадлежит Советским Вооруженным Силам. За время службы в армии воины проходят настоящую школу выдержки, дисциплины, идейной и физической закалки, получают прочные военные и технические знания.

Примеры для подтверждения этого тезиса пропагандист найдет в статье «Всесоюзная ударная», опубликованной в № 4 журнала «На боевом посту» за 1976 год.

Разъясняя второй вопрос, пропагандист отмечает, что на всех этапах развития Советского государства Коммунистическая партия всегда уделяла и уделяет огромное внимание вопросам коммунистического воспитания масс. При этом она неизменно руководствуется ленинским указанием об идеологической работе как могучем ускорителе созидания нового общества.

Коммунистическое воспитание многогранно, как и наша действительность. Составными частями его выступают воспитание политическое, трудовое, нравственное, правовое, эстетическое, атеистическое, физическое.

Первостепенную важность представляет собой политическое воспитание — формирование у советских людей научного материалистического мировоззрения. Марксистско-ленинская теория помогает людям глубже понять законы общественного развития, историческую перспективу, определить направление социально-экономического и политического развития, правильно ориентироваться в международных событиях. Вот почему каждому воину следует настойчиво овладеть политическими знаниями, изучать ленинские работы, материалы съездов партии, пленумов ЦК КПСС.

Политическое воспитание советских воинов осуществляется в тесной связи с жизнью, боевой службой и учебой. Только в труде, напряженной деятельности по выполнению задач, поставленных перед подразделением, частью, происходит становление и закрепление необходимых качеств, черт коммунистической личности.

Чем глубже и крепче убеждения, тем содержательнее в общественном смысле поведение человека. «Ничто так не возвышает личность, — отмечалось на XXV съезде партии, — как активная жизненная позиция, сознательное отношение к общественному долгу, когда единство слова и дела становится повседневной нормой поведения. Выработать такую позицию — задача нравственного воспитания».

Убежденность зреет и утверждается в процессе ратного труда, в самостоятельных действиях и поступках. Только ответственное дело, стойкое преодоление трудностей, учил В. И. Ленин, открывает человеку «...меру его сил, расширяет его кругозор, поднимает его способности, проясняет его ум, выковывает его волю» (Полн. собр. соч., т. 30, стр. 314).

За годы Советской власти в нашей стране построено развитое социалистическое об-

щество, возникла новая историческая общность людей — советский народ. Ему присущи такие замечательные черты, как идейная убежденность, огромная жизненная энергия, высокая трудовая и политическая активность, социалистический патриотизм и интернационализм.

Говоря о советском патриотизме как наиболее глубоко выраженном коммунистической убежденности, пропагандист отмечает его последовательный интернационализм. Советские люди гордятся подлинным коллективизмом и товариществом, утвердившимися в нашем государстве, дружбой всех наций и народов страны, сплоченностью, нравственным здоровьем, которое делает советских людей стойкими и сильными.

Идейная убежденность воина внутренних войск находит свое выражение в безупречном выполнении служебных обязанностей, в высокой бдительности, стойкости, мужестве, благородстве, честности, неподкупности, готовности отдать все силы и знания ради выполнения приказа командира — веления Родины. Руководитель называет фамилии воинов, которые отличились на боевой службе, стали победителями в социалистическом соревновании, показывают пример дисциплинированности и исполнительности.

В процессе занятий важно добиться, чтобы слушатели прониклись сознанием высокой ответственности за надежность охраны порученных объектов, выполнение взятых социалистических обязательств, стали еще упорнее овладевать военной техникой и оружием, везде и всюду соблюдать требования военной присяги и уставов, норм коммунистической морали.

Нравственный облик советского человека, его мораль и мировоззрение утверждаются в бескомпромиссной борьбе с пережитками прошлого. «Чем выше поднимается наше общество в своем развитии, — подчеркивалось на XXV съезде партии, — тем более нетерпимыми становятся еще встречающиеся отклонения от социалистических норм нравственности. Стяжательство, частнособственнические тенденции, хулиганство, бюрократизм и равнодушие к человеку противоречат самой сути нашего строя».

Лектор обращает внимание слушателей на то, что недобросовестное отношение к ратному труду, отступление от норм коммунистической морали наносят большой социальный вред. Особенно нетерпимо в армейской среде пьянство — первоисточник различных происшествий, проступков и преступлений. И не удивительно, что даже единичные случаи употребления алкоголя подвергаются резкому осуждению партийных и комсомольских организаций, всей солдатской общественности. Подтверждением этому может служить статья «По наклонной плоскости» (журнал «На боевом посту», № 6 за 1975 год), которую рекомендуется зачитать слушателям в часы самостоятельной подготовки.

В заключение следует сказать, что высокие морально-политические качества советских людей, воинов Вооруженных Сил формируются всем укладом жизни общества, и прежде всего целенаправленной и система-



Политические занятия в группе, которой руководит лейтенант Ю. Гуцин, всегда проходят интересно, содержательно, при высокой активности воинов. Офицер вдумчиво изучает произведения В. И. Ленина, материалы XXV съезда КПСС и другую рекомендованную литературу.

Фото В. ЖИДОВА.

тической идейно-воспитательной работой партии. В борьбе с отрицательными явлениями велико значение коллектива, критическое слово печати. Нравственное воспитание — важнейшее средство повышения социальной активности советских людей, его вооруженных защитников.

В третьем вопросе пропагандист обстоятельно освещает роль военной присяги и общевоинских уставов в формировании нравственных и боевых качеств советских воинов, раскрывает их единство с принципами морального кодекса строителя коммунизма.

Каждый гражданин, вступая в ряды Вооруженных Сил СССР, принимает присягу. Перед лицом своих товарищей клянется быть честным, дисциплинированным, добросовестно изучать военное дело, защищать Родину мужественно и умело, с достоинством и честью. Военная присяга и воинские уставы отражают социалистическую природу нашей армии, составляя ос-

нову формирования высоких нравственных качеств военнослужащих, мобилизуя их на всемерное укрепление Советских Вооруженных Сил, на образцовое выполнение своего воинского долга. Высокая идейная убежденность, горячая любовь к Родине были основой мужества и отваги Петра Барбашова, в критическую минуту боя закрывшего своим телом амбразуру вражеского дзота; Аркадия Климашевского, который заклонил от вражеской пули комиссара полка; Ильи Николенко, вступившего в единоборство с фашистским танком; Сергея Белоуса, вызвавшего огонь артиллерийской батареи на себя, и многих других отважных героев.

Приняв эстафету от старших поколений, воины 70-х годов продолжают ее достойно. В их ратных делах зримо воплощаются лучшие качества тех, кого они сменили под овеянными славой побед боевыми знаменами.

Что же роднит нынешнее поколение с теми, кто прошел сквозь огонь сражений? Преданность Родине, делу нашей партии, высокое сознание общественного долга, мужество, честность, готовность к самопожертвованию. Эти качества наиболее полно проявились в подвигах И. Очиченко, Г. Астапчика, Т. Рустамова, Ф. Лобанова и многих других, до конца выполнивших свой воинский долг. В лекции (рассказе) желательно привести примеры из жизни подразделений, назвать солдат, сержантов, прапорщиков, имена которых навечно занесены в списки частей, а также воинов, удостоенных правительственных наград, знака «За отличие в службе».

Далее руководитель группы разъясняет основные нравственные принципы и требования военной присяги и уставов, отмечает, что в них выражены не только нормы советского законодательства, но и требования морального кодекса строителя коммунизма. Добросовестно выполняя свои обязанности, проявляя усердие и старание, воин формирует в себе высокие моральные качества, обретает гражданскую зрелость. Важно не давать себе никаких, даже малейших, послаблений, решительно и настойчиво бороться с трудностями.

При выполнении задач боевой службы от воина требуются не только умелое владение оружием и техникой, физическая закалка, но и высокие моральные качества: смелость, решительность, честность. Нередко обстоятельства складываются так, что успех дела зависит от совести солдата, от того, насколько глубоко понимает он свой долг.

Сознательный воин — всегда поборник крепкой воинской дисциплины, твердого уставного порядка. Дисциплинированность — важнейший показатель его духовного облика, идейной зрелости, политической и нравственной сознательности. Без дисциплины, указывал В. И. Ленин, нет армии. Именно она цементирует воинский коллектив, превращает его в организованную силу.

Известно, что главное в дисциплине — исполнительность, беспрекословное повино-

вание командиру. Приказ командира — веление Родины. Выполнять его надо не только по обязанности, но и по внутреннему убеждению. Важно разъяснить значение приказа на боевую службу, показать ответственность личного состава, особенно старших войсковых нарядов, за точность и строгость выполнения поставленной задачи.

Раскрывая моральный облик воина, необходимо подчеркнуть важность таких качеств, как правдивость, искренность, чуткость, заботливое отношение к товарищам. Воинские уставы требуют от военнослужащих добросовестно относиться к изучению военного дела, неукоснительно соблюдать социалистическую законность, беречь военное и народное имущество, быть бдительным, строго хранить военную и государственную тайну. Эти черты воспитываются у защитников Родины всем укладом воинской жизни, повседневно формируются командирами, политработниками, партийными и комсомольскими организациями. Велика в этом роль самовоспитания. Важно никогда не идти на компромисс с собственной совестью, делать все так, как велит патристический долг, как учат командиры.

Здесь целесообразно напомнить слушателям одно из положений письма Военного совета к солдатам и сержантам внутренних войск: «Верное служение своей социалистической Родине, добросовестное отношение к ратному труду, высокая сознательность, готовность помочь друг другу — характерные черты нравственного облика советского воина. Не мое, а наше, не для себя, а для общества — вот закон нашей жизни. Для тебя, воин внутренних войск, — это верность присяге, делу старших поколений, верность воинскому долгу во всем и всегда».

Пропагандист называет лучших воинов звюда, приводит их достижения в боевой службе и учебе, напоминает о взятых обязательствах и патриотическом долге каждого воина выполнить их.

В группах сержантов и прапорщиков рекомендуется остановиться на практике работы младших командиров в области нравственного воспитания своих подчиненных, показать пути и методы формирования у воинов моральных качеств. Важную роль здесь играют поддержание уставного порядка, высокая требовательность начальников, умелое сочетание мер убеждения и принуждения. Руководитель занятий подчеркивает, что сержанты, прапорщики, которые не служат примером для солдат в службе, учебе и поведении, по существу, утрачивают моральное право требовать от подчиненных.

В выводе по теме следует сказать, что КПСС рассматривает вопросы нравственного воспитания советских людей, в том числе советских воинов, как важнейшее условие успехов коммунистического строительства в нашей стране. Глубокое понимание и выполнение солдатами и сержантами требований военной присяги и уставов, морального кодекса строителя коммунизма — залог успеха в борьбе за дальнейшее повышение боевой готовности войск, улучшение

качества боевой службы, освоение техники и оружия, за выполнение социалистических обязательств, претворение в жизнь решений XXV съезда КПСС.

В часы самостоятельной подготовки слушателям рекомендуется изучить работу В. И. Ленина «Задачи союзов молодежи» (Полн. собр. соч., т. 41, стр. 298—318); Программу Коммунистической партии Советского Союза, часть II, раздел V, параграф 1 (Политиздат, 1962, стр. 409—413); Отчет Центрального Комитета КПСС и очередные задачи партии в области внутренней и внешней политики, раздел III, параграф 2 (Политиздат, 1976, стр. 86—102); речь товарища Л. И. Брежнева на XVII съезде ВЛКСМ 23 апреля 1974 г. (Политиздат, 1974).

При подготовке к занятиям предлагается использовать статьи генерал-майора Ю. Чурбанова «Важный участок идеологической работы», генерал-майора О. Сергеева «Эстетика — в воинский быт», а также

«Воспитывать идейно убежденных воинов», «Быть образцом высокой культуры» («На боевом посту», соответственно №№ 6 и 11 за 1975 год).

На семинаре (в процессе беседы) рекомендуется обсудить вопросы:

1. В. И. Ленин, КПСС о коммунистической морали и ее значении в строительстве нового общества.

2. В чем выражается коренное отличие коммунистической морали от морали буржуазной?

3. XXV съезд КПСС о воспитании советских людей, воинов Вооруженных Сил в духе коммунистической нравственности.

4. Какие требования предъявляют к защитнику Родины военная присяга, воинские уставы и моральный кодекс строителя коммунизма? В чем состоит их единство?

5. Безупречно соблюдать нормы коммунистической морали — долг и обязанность каждого военнослужащего.

Полковник И. БРАГИН.

МЕДАЛЬ ЕГО ИМЕНИ

Случай уникальный — Алексею Семеновичу Егорову была вручена чехословацкая медаль «Звезда Егорова», которую учредили специально в его честь. Его награждены и тысячи партизан — бойцов бригады, под командованием Егорова сражавшейся во время Словацкого национального восстания. Он — почетный гражданин многих городов ЧССР. Партизанские дни в Словакии — это последняя страница военной биографии Героя Советского Союза А. Егорова. До этого он был главным подрывником в прославленном соединении генерала Федорова. По словам последнего, Алексей Семенович сумел «по-новому перестроить всю диверсионно-подрывную службу».

Таков герой книги киевского журналиста Петра Нечая «Звезда Егорова», которая вышла в Воениздат. Документальная повесть делится на две части. Первая, «Огненными дорогами», — о «рельсовой войне», которая летом 1943 года приобрела необычайный взмах; вторая, «Багряные горы», — о войне в горах рука об руку с братьями-словаками.

Автор рассказывает, как под руководством Егорова

весной и летом сорок третьего года в чащобах белорусского Полесья, в глубоком тылу противника происходила подготовка минеров к операции «Ковельский узел». Необходимо было парализовать этот узел пяти железных и шоссейных дорог, по которым противник перебрасывал войска, технику, боеприпасы в район Курской дуги.

Операция прошла успешно: за два месяца взлетело на воздух без малого триста вражеских эшелонов, была оказана существенная помощь Действующей армии, вскоре перешедшей в контрнаступление.

Год спустя Егоров с группой украинских и словацких бойцов прибыл в Словакию, чтобы создать там партизанское соединение. За две недели к ним, 22 десанникам, присоединились две тысячи словаков.

В повести есть примечательный эпизод. В одном селении хозяйка спрашивает Егорова о доме. Узнав, что он давно уже не видел семьи, она искренне недоумевает, что же заставило его приехать в Словакию? Так нужно, объясняет ей Егоров. Советские воины сражаются далеко от родной земли, чтобы помочь

другим народам приблизить победу. Только так он и мыслит: сначала победа, только тогда они будут иметь право встретиться с близкими. Егоров не говорил специально об интернациональном долге, но, в сущности, именно об этом и шел разговор.

Несколько месяцев сражалась с врагом партизанская бригада Егорова. Она освобождала города и села. Было тяжело, люди мерзли, недоедали, одежда поизносилась. Но каждый день небольшими группами партизаны уходили на задания, взрывали вражеские эшелоны, нападали на фашистские гарнизоны. И дождались счастливой поры, когда Советская Армия — а они ей помогли всем, чем могли — навсегда освободила Словакию.

Алексея Семеновича Егорова помнят в стране, где он так мужественно и умело сражался. До последних своих дней ветеран поддерживал связи с чехословацкими побратимами. «Всякий раз, — пишет автор, — когда он приезжал в милую его сердцу Словакию, ему выносили хлеб-соль, а дорогу устилали живыми цветами». Это была дань уважения и ему, и народу, который он представлял, народу — другу и освободителю.

А. ЖУРАВСКИЙ.



СИЛА ВОИНА ДИСЦИПЛИНОЙ УДВОЕНА

На снимке: трижды Герой Советского Союза генерал-полковник авиации Иван Никитович Кожедуб.

Иван Никитович Кожедуб. Имя его ярко сияет в созвездии Героев. И невозможно найти в нашей стране человека, который бы не знал этого героя.

В дни Великой Отечественной войны, когда на Курской дуге кипело грандиозное по своему масштабу и исторической значимости сражение, И. Н. Кожедуб одержал свою первую победу, сбив в воздушном бою вражеский самолет. Две последние фашистские машины он уничтожил в берлинском небе.

За 26 месяцев, проведенных на Воронежском, Степном, 2-м Украинском, 3-м Прибалтийском, 1-м Белорусском фронтах, легендарный герой совершил 330 боевых вылетов, участвовал в 120 воздушных боях, лично сбил 62 самолета врага.

Звание Героя Советского Союза Ивану Никитовичу Кожедубу присвоено 4 февра-

ля 1944 года, а уже 19 августа того же года на его груди засияла вторая медаль «Золотая Звезда». Третьей он удостоен 18 августа 1945 года.

После войны Иван Никитович окончил Военно-воздушную Краснознаменную академию, ныне носящую имя Ю. А. Гагарина, а затем Академию Генерального Штаба. Генерал-полковник авиации И. Н. Кожедуб по сей день служит в Военно-Воздушных Силах. Тов. И. Н. Кожедуб был делегатом XXV съезда КПСС.

В связи с поступлением в войска новых общевоинских уставов, утвержденную Президиумом Верховного Совета СССР, наш корреспондент обратился к Ивану Никитовичу с просьбой поделиться на страницах журнала «На боевом посту» своими мыслями о советской воинской дисциплине.

Многие молодые воины внутренних войск знакомы с книгой Героя Советского Союза Сергея Борзенко «Повинуясь законам Отечества». В ней рассказывается об одном интересном эпизоде.

Матросу Игнату Цимбалу вручали в Президиуме Верховного Совета СССР Грамоту о присвоении звания Героя Советского Союза, орден Ленина и медаль «Золотая Звезда».

— Служу Советскому Союзу! — четко произнес матрос в ответ на теплое рукопожатие Михаила Ивановича Калининна.

— Расскажите, пожалуйста, товарищ Цимбал, присутствующим, как стать героем, — попросил Михаил Иванович.

Тот смутился:

— Я не знаю, как стать героем...

Такой ответ вызвал в зале оживление, улыбки. Однако, собравшись с мыслями, Игнат сказал:

— Думаю, что все дело в дисциплине. От дисциплины до героизма — один шаг. Только я хочу еще сказать, что наша дис-

циплина — это не просто выполнение приказа. Это поглубже. Это и любовь к Родине, к Коммунистической партии, к советскому народу. И не только любовь, а желание и умение сделать все, что от тебя требуется, в каждый момент...

Мне понравились слова Игната Цимбала о том, что от дисциплины до героизма — один шаг. Если рассмотреть в деталях любой подвиг или просто смелый поступок воина, то можно убедиться, что в его основе лежит прежде всего дисциплина. Я не раз приходил к выводу, да и не только я, но и тысячи других, что смелость, отвага, героический порыв тогда приносят успех, если воин во всем и всегда строго соблюдает требования дисциплины, беспрекословно повинуется командиру, воспринимая его приказ как приказ Родины, ведет себя на службе, при выполнении того или иного задания, в бою так, как того требуют от него военная присяга и уставы.

Вспоминаю годы учебы в Шосткинском аэроклубе, а затем в Чугуевском военно-

авиационном училище летчиков. Наши командиры и политработники требовали от нас строжайшего соблюдения дисциплины. Мы тогда были очень молодыми и, правду говоря, не всегда понимали, почему проявляется такая высокая требовательность к поддержанию уставного порядка. Порой казалось, что к нам придираются. Только позже, с годами, со всей остротой осознали: требовали от нас только то, что предписывалось воинскими уставами. А в них, как известно, сконцентрирован и научно обобщен многолетний опыт военного строительства и военной организации, воплощена воля народа и требования Коммунистической партии и Советского правительства к вооруженным защитникам Родины.

Великая Отечественная война, родившая массовый героизм советских людей как на фронте, так и в тылу, еще и еще раз подтвердила великую правду завета Владимира Ильича Ленина о том, что для победы над врагом «нужна железная, военная дисциплина».

По себе и по опыту других фронтовиков знаю: бывало, получишь приказ и не думаешь о риске, оласностях. Мысли об одном — как лучше выполнить его и точно в срок. В этом было наивысшее проявление долга, безраздельная верность присяге, приверженность к дисциплине, постоянная готовность поступать по велению ума и сердца. Вот почему в истории Великой Отечественной войны можно найти много примеров того, как, находясь в невыгодных и порой критических условиях, наши воины — пехотинцы, артиллеристы, танкисты, летчики — одерживали победы над численно превосходящим противником.

Расскажу о последнем своем бое, который мне с Дмитрием Титаренко пришлось вести в воздухе над Берлином. На высоте 3500 метров прямо по курсу мы увидели 40 фокке-вульфов. А нас двое. Соотношение, прямо скажу, невероятное: один к двадцати. Но мы получили приказ задерживать врага. Подал команду:

— Приготовиться к бою!

— Понял! — ответил Титаренко.

Мы дружно атаковали. И через мгновение я сбил замыкающий самолет врага. Мы отчетливо понимали, что если позволим гитлеровцам сбросить бомбы, то фокке-вульфы станут действовать уже как истребители. Значит, надо сделать все возможное и невозможное, но помешать врагу освободиться от груза. Наши стремительные атаки следовали одна за другой. Мы вклинились в боевой порядок фашистов и расстроили его. А тут подоспели и наши истребители. Враг не прошел.

В том бою наряду с летным мастерством, конечно же, проявилась и дисциплина. Мы не могли, не имели права отойти без приказа, не выполнив боевой задачи. Суть твердой дисциплины состоит в том, что она, с одной стороны, требует от каждого военнослужащего добросовестно изучать военное дело, с другой — стойко переносить

все тяготы и лишения военной службы не щадить крови и самой жизни при выполнении воинского долга. Она одновременно требует и точно выполнять все положения воинских уставов, и беспрекословно повиноваться командирам и начальникам.

Как-то я беседовал с одним бывшим курсантом, отчисленным из военного училища с формулировкой «за неуспеваемость и недисциплинированность». Он сказал:

— Я не совершил ни одного дисциплинарного проступка.

Вот тебе и раз! Пришлось разъяснить, что плохо учиться — это грубо нарушать требования дисциплины, уставов, по которым ныне живут все советские воины. Солдат, плохо овладевший своей боевой специальностью, не в состоянии выполнить приказ командира. А не выполнить приказ — значит совершить тяжкое преступление.

Родина, народ дали тебе в руки отличное оружие. Военная наука вооружила тебя испытанной тактикой. И если ты высоко дисциплинированный человек, следовательно, приложишь все силы, проявишь ревностное усердие, чтобы в совершенстве овладеть оружием, боевой техникой и приемами боя для наилучшего выполнения любого приказа, для надежной защиты Отчизны. А если ты сидишь на занятиях и, как говорят, смотришь в потолок, если во время самоподготовки не стараешься познать всего, что положено, да к тому же отвлекаешь товарищей разговорами, то заслуживаешь самого серьезного осуждения и наказания. Так я понимаю требование дисциплины.

Опять вспоминаю Великую Отечественную войну. Люди героически гибли в борьбе с врагом. Но наши ряды то и дело пополнялись. Приходили на фронт молодые, необстрелянные, не имеющие боевого опыта. Готовили их в тылу в сжатые сроки. И что же мы видели! Прибыв в полк, эти юноши учились, воюя, и, учась, воевали. Да еще как воевали! Так они исполняли требование присяги, дисциплины на войне. А разве иначе мы бы одолели столь опасного, коварного, сильного врага, каким была немецко-фашистская армия! Каждому ясно, что одного желания, одной отваги для этого мало. Нужны были умение, навыки, практический опыт. А истоки боевого мастерства, как правило, кроются в крепкой дисциплине. Не случайно говорят, что дисциплина плюс умение, плюс храбрость равны победе.

Мне могут возразить: мол, все это было на войне, когда над Родиной нависла смертельная опасность, мол, сама обстановка подтягивала людей, требовала от них внутренней собранности, дисциплины и самодисциплины. Все правильно! Но я сошлюсь на пример из мирного времени.

В шестьдесят первую весну двадцатого столетия Юрий Алексеевич Гагарин осуществил заветную мечту человечества — совершил полет в космос. Разве первый в

ДИСЦИПЛИНА — ДУША ВОИНСКОЙ СЛУЖБЫ

мире космонавт, взглянувший на Землю с космической выси, — просто смелый, решительный человек! Нет, конечно.

Недавно я прочел представление к присвоению курсанту авиационного училища Юрию Гагарину звания «лейтенант»: «За время обучения в училище показал себя дисциплинированным, политически грамотным курсантом. Уставы Советской Армии знает и практически их выполняет. Строевая и физическая подготовка — хорошие. Теоретическая — отличная. Летную программу усваивает успешно, а приобретенные знания закрепляет прочно. Летает смело и уверенно. Государственные экзамены по технике пилотирования и боевому применению сдал с оценкой «отлично». Материальную часть самолета эксплуатирует грамотно. Училище окончил по первому разряду. Делу Коммунистической партии Советского Союза и социалистической Родине предан».

Именно дисциплинированные люди, которые прочно знают и неукоснительно выполняют требования уставов, отлично освоили боевую технику и оружие, беспредельно любят свой народ, преданы Коммунистической партии, становились и становятся подлинными героями, патриотами, надежными защитниками Родины.

В молодости моим любимым героем был Павел Корчагин, зачитывался книгами о подвигах Александра Пархоменко, Олега Дундича, Николая Щорса, Василия Чапаева. Я ведь серьезно готовился быть военным, защищать Родину, и мне очень хотелось знать, какими качествами обладали герои. Тогда я убедился, что на первом плане у них — глубокая убежденность в правоте дела, за которое они боролись, высокая дисциплина.

Вот уже несколько месяцев наши Вооруженные Силы живут и организуют свою деятельность, руководствуясь новыми общевоинскими уставами. И поскольку они утверждены Указами Президиума Верховного Совета СССР, то имеют силу закона. Что характерно для этих уставов! То, что они еще сильнее подкрепляют неразрывную общность нашей армии с народом, сплоченность ее личного состава вокруг ленинской Коммунистической партии, нерушимое единство мировоззрения и классовых интересов солдат, сержантов, прапорщиков, офицеров и генералов, их советский патриотизм.

Отсюда и вытекает характер нашей дисциплины как глубоко сознательной, являющейся основой основ всей военной организации. Сознательный характер советской воинской дисциплины не раз отмечал Владимир Ильич Ленин. В одном из своих выступлений периода гражданской войны он говорил: «Если эти массы теперь создали новую дисциплину в Красной Армии, не дисциплину палки и помещицью, а дисциплину Советов рабочих и крестьянских депутатов; если они теперь идут на величайшее самопожертвование; если среди них сложилась новая сплоченность, то это потому, что в первый раз в сознании и на опыте десятков миллионов рождается и роди-

лась новая, социалистическая дисциплина, родилась Красная Армия».

Ныне эта сознательная дисциплина на много ступеней выше. Это отражено в Дисциплинарном уставе, который учел все объективные процессы современной воинской жизни, качественные изменения, происшедшие в военном деле в результате научно-технической революции, великих социально-экономических, духовных и культурных преобразований в жизни всего многонационального советского народа. Потому и требования к дисциплине и организованности возросли, а формы воспитания дисциплинированности и насаждения образцового порядка должны быть глубже, содержательнее.

Мы никак не должны мириться с положением, когда военнослужащий, знающий требования устава, нарушает их. Но такие случаи, к сожалению, еще встречаются. А чтобы их не было, очень важно не формально, не по-школярски изучать уставы, а проникать в их мудрую сущность, понимая научную обоснованность их требований. Мне опять приходят на память ленинские слова о том, что «...там, где тверже всего дисциплина, где наиболее заботливо проводится политработа в войсках... там нет расхлябанности в армии, там лучше ее строй и ее дух, там больше побед». В Дисциплинарном уставе Вооруженных Сил СССР содержится такое положение: «Каждый командир (начальник) обязан воспитывать своих подчиненных в духе неуклонного выполнения всех требований воинской дисциплины, развивать и поддерживать у них сознание воинской чести и воинского долга, поощрять достойных и строго взыскивать с нерадивых».

Воспитание военнослужащих в духе неукоснительного соблюдения уставов ведется не только в часы, отведенные для политической и культурно-массовой работы, но и в процессе обучения, всем укладом воинской жизни. Строгая, ровная повседневная командирская требовательность способствует созданию в воинском коллективе таких условий, при которых отступить от устава просто невозможно. Когда-то я слышал поговорку: «Строй роты не должен дать солдату сбиться с ноги». Обстановку в роте, взводе, отделении надо обеспечить такую, чтобы ни один солдат даже в чем-то малом не мог нарушить дисциплину.

Добиваясь сознательного выполнения всех уставных требований, командир да и каждый воин создают самые благоприятные условия для того, чтобы воинский коллектив шел от успеха к успеху, добивался победы в социалистическом соревновании. В таком подразделении жизнь всегда бьет ключом, ощущаются достижения в боевой службе, боевой и политической подготовке, на высоком уровне физическая культура и спорт. Боевая дружба и взаимопомощь облегчают воинам преодоление любых трудностей.

Хочу обратить внимание еще на одно очень важное и принципиальное требование Дисциплинарного устава Вооруженных Сил СССР. Каждый военнослужащий обязан содействовать командиру (начальнику)



На снимке: заместитель командира взвода сержант Александр Чукреев. Ценят и уважают его подчиненные за скромность, отзывчивость, принципиальность, требовательность. Он — отличник боевой службы, боевой и политической подготовки.

Фото рядового В. СЕМЕНОВА.

в восстановлении воинской дисциплины и порядка. Надо воспитывать всех воинов так, чтобы они, не стесняясь, говорили друг другу правду-матку в глаза:

— Если вы, Иванов, еще раз подобное допустите, я об этом обязательно доложу командиру.

Вот так всегда надо поступать. Тут хотелось бы сказать и об общественной активности воинов в борьбе за укрепление воинской дисциплины. Ведь не случайно статья 5 Дисциплинарного устава требует от командира в наведении порядка в подразделении «всемерно использовать силы общественности». В своей воспитательной работе он призван широко опираться на партийную и комсомольскую организации.

В укреплении сознательной дисциплины очень большую роль играют сержанты — командиры отделений и заместители командиров взводов. Всем известно, что этот многочисленный отряд наших командиров ближе всех стоит к подчиненным. Солдаты всегда у них на виду. Следовательно, именно сержанту представляется широкая возможность ежедневно, ежедневно воспитывать подчиненных в духе сознательной дисциплины, исправлять их недостатки.

Однако замечается, что некоторые сержанты, пытаясь завоевать ложный автори-

тет, допускают послабления. Это скользкий путь.

Однажды командира передового отделения спросили, как он добился успеха. Он ответил, что секретов у него нет. Добиться высоких результатов нетрудно, если все делать точно по уставу, исполняя все его требования. Тогда последовал другой вопрос: «А разве вам не приходится проявлять инициативу!» «Почему же! — продолжал сержант. — Устав предоставляет командиру право проявлять разумную инициативу и поощряет ее. И в этой части я тоже исполняю требование устава».

Такой сержант никогда не станет на скользкий путь послаблений и круговой поруки. Если подчиненные убедятся, что вчера, сегодня и завтра он одинаково требователен и эту уставную требовательность проявляет ко всем и к самому себе, ему не придется подлаживаться под подчиненных. Поверьте моему опыту [я тоже когда-то был сержантом], такого командира отделения солдаты будут любить, уважать и беспрекословно ему подчиняться.

Насколько я знаю, не все командиры отделений активно участвуют в дисциплинарной практике. Если сержант еще и применяет меры взыскания, то уж поощрения объявляет совсем редко. Я уже напомнил, что устав требует от командира взыскивать с нерадивых и поощрять достойных. Это в полной мере относится и к сержантам.

Советская страна вступила в десятую пятилетку. XXV съезд нашей Коммунистической партии наметил грандиозные планы. Народ занят великим созидательным трудом. И этот труд венчается внушительными успехами во всех сферах народного хозяйства.

Однако все здравомыслящие люди отлично знают и понимают, что, пока на земле сохраняются международный империализм, его реакционные силы, опасность агрессивных войн остается.

И мне, как делегату партийного съезда, было приятно и радостно услышать слова Генерального секретаря ЦК КПСС товарища Л. И. Брежнева о том, что все эти годы «партия уделяла должное внимание УКРЕПЛЕНИЮ ОБОРОНОСПОСОБНОСТИ НАШЕЙ СТРАНЫ И СОВЕРШЕНСТВОВАНИЮ ВООРУЖЕННЫХ СИЛ. Мы можем доложить съезду, что в этой области нами сделано немало. Улучшилось оснащение Вооруженных Сил современным оружием и боевой техникой, повысились качество боевой подготовки и идейная закалка личного состава. В общем, товарищи, советский народ может быть уверен, что плоды его созидательного труда находятся под надежной защитой».

Военнослужащий Вооруженных Сил СССР, записано в наших уставах, есть защитник своей Родины — Союза Советских Социалистических Республик. Это почетная обязанность. Патриотический долг каждого воина — повседневными делами оправдывать свое высокое предназначение. Верный путь к этому — строгое соблюдение требований военной присяги и уставов.

Беседу записал Я. ДАВИДОВ.

Писатель Вадим Кожевников в 1943 году опубликовал в «Правде» очерк «Под ледяной крышей». В нем есть эпизод: капитан Василий Никифорович Корешков рассказывал командиру дивизии, как удалось в тяжелых условиях выполнить боевую задачу.

«— Залегли мы у минного поля. Немец фланговый огонь открыл. Что делать? Ждать? Положу зря людей. Приказываю: три человека вперед! И пошли ведь, пошли они, а уж потом мы за ними.

— А те трое? Что же, подорвались? — спросил командир дивизии.

— Точно, — сказал Корешков тоскливо. — Двое подорвались. И знали, что подорвутся, а пошли».

Три солдата знали, что впереди их ждет верная смерть. Но приказу командира повиновались сознательно. И в этом простом солдатском повиновении мы сразу же распознаем людей сильной воли, способных пойти на самопожертвование, раз того требует общее дело победы над врагом. Ни у одного не возникло вопроса, почему командир выбрал их, а не других? А, возможно, они подумали, что командир посы-

стеме охраны объекта, сколько людей осталось в казарме. Лебедев струсил и рассказал все.

Иначе вел себя в такой ситуации Иван Очиченко. Его кололи штыками, топтали ногами. Но он не выдал военной тайны!

В лице Лебедева нетрудно увидеть безвольного человека. Он грубо нарушил правила несения боевой службы, проявил недисциплинированность. Иные черты характера показал Иван Очиченко. Всей своей предыдущей службой, в ходе боевой и политической подготовки он обрел необходимые для воина внутренних войск боевые, морально-политические и психологические качества, был воспитан в духе готовности выполнить любой приказ командира, даже связанный со смертельной опасностью. И вот эта пронизывающая сознание солдата целеустремленность, необоримая вера в правоту своего дела, необходимость во что бы то ни стало выполнить боевую задачу делала наших воинов (и рядового Очиченко в том числе) людьми волевыми, бесстрашными, стойкими, способными совершать подвиги.

Из рассматриваемого случая видно, что до-

Полковник М. КОРОБЕЙНИКОВ,
доктор психологических наук,
профессор

ПОВИНОВАНИЕ

ляет их вперед, как самых надежных, самых храбрых, решительных и бесстрашных людей. И вполне вероятно, что в эту минуту, когда решалась судьба подразделения, в их сердцах вспыхнула законная гордость за то, что именно им, а не кому-то другому доверили выполнить сложную боевую задачу.

Сколько светлых возвышенных мыслей вызывает и другой эпизод. Часовой рядовой Кузьмин заметил, как из-под колес впереди идущего вагона вырвалась тоненькая струйка пламени. Загорелись тормозные колодки. Воин подал сигнал тревоги машинисту, но тот не заметил его. Тогда Кузьмин решил остановить состав. Он быстро перелез на автосцеп. Свист ветра и гул идущего поезда смешались воедино. Трудно было держаться на автосцепе. Наконец солдат дотянулся рукой до стоп-крана. Поезд остановился. Пожар своевременно потушен.

Подобные случаи дают благодатный материал командирам и политработникам в деле воспитания подчиненных.

А вот еще пример. Это произошло в тайге. Был сильный мороз. Рядовой Лебедев решил погреться и поручил осужденному развести костер. Подошел второй преступник. Выбрав удобный момент, они напали на Лебедева и его напарника и обезоружили их.

Главарь пытался узнать у солдат о си-

ступок Очиченко связан с проявлением сильной воли и представляет собой массовое явление, а поступок Лебедева — с отсутствием воли — единичный. Но оба эти поступка мы рассматриваем с одинаково пристальным вниманием, стараясь разобраться в их сущности и побудительных мотивах, во всей полноте увидеть опасность неисполнительности. Даже один негативный случай может свести на нет усилия целого коллектива.

В армейском организме не может и не должно быть уязвимых мест. Любое слабое место — это уже брешь, через которую может проникнуть беда со всеми вытекающими последствиями, вплоть до невосполнимых потерь.

Итак, предмет нашего разговора — повиновение как проявление воли. Но сначала постараемся разобраться, что такое воля.

Советская психологическая наука при определении воли исходит из марксистского положения о том, что воля есть не что иное, как осознанная необходимость, возникшая и развившаяся в ходе общественной жизни. Следовательно, это качество человека — результат общественного, а не биологического развития. Будет правильным сказать, что воля — система психических процессов и свойств личности, обеспечивающая управление поведением, достижение сознательно поставленной цели в условиях определенных трудностей. Она

Формируется у человека в процессе деятельности и включает в себя потребности и мотивы, мышление и чувства, знания и навыки.

Если же попытаться дать краткое определение, то можно сказать, что **воля — это способность человека управлять своим поведением, преодолевать трудности, стоящие на пути к сознательно поставленной цели.**

Военная служба постоянно ставит человека перед необходимостью управлять своим поведением, мобилизовать волю на преодоление трудностей. Воспитание воли — процесс длительный. Он включает в себя несколько этапов. **Первый этап — подготовительный.** Военнослужащий ставит перед собой задачу, либо принимает к выполнению то или иное распоряжение командира, начальника. В том и другом случае он уясняет и оценивает обстановку, намечает пути достижения цели. **На втором этапе осуществляется действие человека по выполнению задачи.** При этом он проявляет волевые усилия, направляя и контролируя свои поступки в соответствии со сложившимся в его сознании образом.

большие и ответственные задачи. Сегодня от воина внутренних войск требуются идейная убежденность, воинское мастерство, высокая дисциплинированность. Он должен обладать глубокими военно-техническими знаниями, различными навыками, быть повседневно готовым к проявлению моральных и физических сил, мужества и отваги.

Воины нередко несут боевую службу небольшими группами, вдали от подразделения, оставаясь, как говорят, наедине со своей совестью. При этом на их сознание и поступки иногда пытаются отрицательно влиять преступные элементы.

Скажем, к солдату обратился осужденный с просьбой опустить в почтовый ящик письмо родным. Предлагает за услугу вознаграждение. Просьба-то вроде бы пустяковая: подумаешь, открытка. Но долг, понимание необходимости строжайше соблюдать режим содержания осужденных, требования устава говорят ему: «Нет, нельзя, не положено!» Воин с гневом отвергает взятку, не идет на сделку с совестью. И он проявляет тем самым большую волю, верность присяге, приказам командиров и

КАК ПРОЯВЛЕНИЕ ВОЛИ

После совершения того или иного поступка волевой процесс в сознании военнослужащего не заканчивается. Происходит оценка действий им самим, а также начальниками, товарищами. От того, насколько верна и объективна будет эта оценка, зависит дальнейшее развитие воли человека. Допустим, воин впервые преодолел трудность и успешно выполнил физическое упражнение. Похвала, доброе слово окрыляют его, воодушевляют на дальнейшее преодоление препятствий.

Военная служба согласно Конституции СССР представляет почетную обязанность, а защита Отечества — священный долг каждого гражданина Советского Союза. В воинском труде заложены неограниченные воспитательные возможности.

Генеральный секретарь ЦК КПСС товарищ Л. И. Брежнев в Отчетном докладе на XXV съезде КПСС справедливо подчеркнул огромную роль, которую играет в воспитании молодежи Советская Армия. «Юноши приходят в солдатскую семью, не имея жизненной школы. Но возвращаются они из армии уже людьми, прошедшими школу выдержки и дисциплины, получившими технические, профессиональные знания и политическую подготовку».

Это в полной мере относится и к службе во внутренних войсках. Они решают

начальников. Шансы нарушителя установленного порядка на успех, как правило, оказываются равными нулю. Преступники понимают это и часто пытаются разжалобить военнослужащих, взывают к лучшим человеческим чувствам — к гуманности, доброте. Вот здесь-то и нужны высокие волевые качества.

Для наилучшей реализации воспитательных возможностей воинского труда весьма важно пристальное внимание командиров и политических работников, партийных и комсомольских организаций к планомерной, целенаправленной работе по формированию у всех военнослужащих высокой политической сознательности, коммунистических нравственных принципов поведения, высокого чувства долга, беспрекословного повиновения. Именно такая работа, насыщенная богатым идейным содержанием, и создает самые благоприятные условия по привитию воинам разносторонних волевых качеств, основной чертой которых является постоянная и непреклонная готовность пойти на подвиг, самопожертвование, риск ради выполнения приказа, поставленной задачи как в военное, так и в мирное время, не останавливаясь ни перед какими трудностями и опасностями.

«Пожалуй, нигде так не любят жить, — писал М. И. Калинин, — как в Советской

ДИСЦИПЛИНА — ДУША ВОИНСКОЙ СЛУЖБЫ

стране. И вот именно любовь к жизни в Советской стране, с советским народом, когда такой жизни угрожает опасность, когда за ее сохранение идет борьба не на жизнь, а на смерть, заставляет граждан Страны Советов терять боязнь к смерти, ее пересиливает стремление человека сохранить жизнь советского народа и тем самым как бы навечно сохранить и свою жизнь».

На XXV съезде КПСС отмечалось, что путь, следуя по которому партия будет добиваться повышения эффективности идеологической деятельности, — это комплексность в постановке всего дела воспитания, то есть обеспечения тесного единства идейно-политического, трудового и нравственного воспитания.

Исполнительность, повиновение также воспитываются в комплексе с другими волевыми качествами, в общей системе насаждения и поддержания в воинском коллективе железной сознательной дисциплины. Воспитание повиновения предполагает высокое развитие у военнослужащего волевых качеств. Это нужно особо подчеркнуть, ибо можно еще столкнуться с мнением, которое противопоставляет волевые качества дисциплинированности, исполнительности, повиновению, и наоборот. Как уже говорилось, воля — это способность человека управлять своим поведением. А что такое дисциплинированность? Та же способность управлять поведением. Следовательно, воля и дисциплинированность в основном проявляются одинаково. Военнослужащий, имеющий правильное представление о воле и дисциплинированности, исполнительности и повиновении, эффективнее воспитывает у себя эти близкие по своему значению качества личности.

Воспитание исполнительности, повиновения как главной стороны дисциплинированности происходит на протяжении всей военной службы. Однако, как показывают исследования и опыт, первоначальный период занимает в нем особое место. Вот юноша переступил порог казармы. Вчера еще он действовал по своему усмотрению. Если ему, скажем, требовалось прибыть на работу к восьми часам, он мог встать с постели в шесть, в шесть тридцать и даже в семь часов. Он мог выйти из дому бритым и небритым, дойти до работы пешком или используя транспорт. Короче говоря, молодой человек распоряжался собой и своим свободным временем, как хотел.

Влившись в воинский коллектив, юноша встает перед необходимостью делать все так, как требуют уставы, воинский порядок, распорядок дня. На каждом шагу молодой солдат сталкивается с четко выраженной необходимостью повиноваться.

Юноша остается самим собой, со своими мыслями и мечтами, со своей песней в душе, характером, восприятием окружающего. Командир должен увидеть в нем не только подчиненного, но и человека с именем и фамилией, с присущими ему одному свойствами характера. На командире лежит обязанность сколотить воинский коллектив. Чтобы подразделение, часть бы-

ли организованными, более боеспособными, весь личный состав обязан подчиняться воле одного — командира, его приказу. Тогда каждый солдат войдет в коллектив как легко управляемая органическая его часть. Но любое повиновение, как и любое проявление волевого действия, связано с преодолением трудностей и препятствий, как внутренних, так и внешних. К внешним препятствиям относятся прежде всего помехи со стороны других людей, вытекающие из необходимости так или иначе взаимодействовать с ними (бороться или сотрудничать), а также в известной степени препятствия объективные. Внутренние же препятствия — это желания, интересы, привычки, эмоциональное состояние, самооценка, понимание и оценка обстановки, не отвечающие требованиям поставленной задачи.

Важно, чтобы молодой воин с первых шагов службы осознал, что воля — это также и способность человека отказаться от каких-то привычек, потребностей, интересов, так или иначе мешающих воинской деятельности.

«Большая воля, — утверждал видный советский педагог А. С. Макаренко, — это не только умение чего-то пожелать и добиться, но и умение заставить себя отказаться от чего-то, когда это нужно...»

Порой требования дисциплины кажутся воинам несправедливыми или излишними. Нередко, как показывает многолетний опыт, солдат нарушает дисциплину либо из-за незнания уставных требований, либо потому, что не понимает их. Отрицательно действует на воспитание исполнительности и повиновения всякая неорганизованность, ослабление уставного порядка.

Каждый из нас, командиров, на опыте не раз убеждался, что трудности походно-боевой обстановки, боевой службы, когда люди чувствуют большую ответственность, закаляют воина, дисциплинируют его, прививают ему исполнительность, готовность повиноваться. Нераспорядительность сержанта, прапорщика, офицера, отсутствие заботы о воине, помимо желания командира, формируют, к сожалению, негативное отношение к службе, что неизбежно отрицательно сказывается на развитии воли, состоянии дисциплины.

Негативизм в характере воина как постоянное сопротивление воздействиям других людей (начальников, товарищей, коллектива) опытный командир устраняет разумными воспитательными мерами. Негативизм различают пассивный, когда военнослужащий без достаточной причины отказывается выполнять то или иное действие, и активный, когда подчиненный производит действия, обратные тем, которые от него требуются. Такое поведение может быть

и результатом конфликтных переживаний, носить характер протеста по отношению к командиру, товарищам (тяжелые аффективные переживания в связи с неудачами по службе, учебе и др.). Состояние человека может быть значительно смягчено правильным индивидуальным педагогическим подходом, чутким отношением к нему, спокойствием и справедливостью суждений воспитателя.

Одно из проявлений негативизма — упрямство. Оно является тормозом на пути к повиновению и исполнителности. Упрямство зачастую проявляется в том, что военнослужащий настаивает во всем на своем, даже если действия его при этом явно несостоятельны, нецелесообразны, противоречат разумным и обоснованным советам окружающих. К упрямству ведет как захваливание воина, чрезмерное под-

черкивание его особых способностей, так в равной степени и несправедливое отношение, подавление всякой самостоятельности, игнорирование законных прав и унижение личного достоинства. Достаточно установить ровные, спокойные, тактичные отношения с подчиненным в строгих рамках устава, вовлечь его в активную жизнь коллектива, внушить ему веру в свои силы, — и упрямство можно преодолеть.

Из всего, о чем мы рассуждали, можно сделать вывод, что повиновение как черта дисциплинированности — очень важное волевое качество военнослужащего. Оно предполагает сознательное и ответственное отношение воина к требованиям законов, уставов, неукоснительное соблюдение их духа и буквы в любых условиях. А это есть не что иное, как проявление сильной воли.

ЧТОБЫ НЕ БЫЛО НАРУШЕНИЙ

Перед вечерней поверкой к рядовому А. Урбаносу подошел ефрейтор В. Усков и тихо сказал:

— У меня сегодня встреча с девушкой. С ней будет ее подруга. Может, сходим? Не бойся, никто не узнает...

После некоторого колебания Урбанос согласился. Из самовольной отлучки они вернулись рано утром. В подразделении уже находились командир роты капитан Я. Киливник, дежурный по батальону. Оказывается, не спали и многие сослуживцы, разыскивая их...

Подобные случаи не так уж часто происходят в нашей жизни. Но почему они все-таки встречаются? Можно ли было предупредить проступок солдат?

В ходе бесед с командирами, комсомольскими активистами, с теми, кто жил и нес службу вместе с Усковым и Урбаносом, удалось выяснить довольно любопытные факты.

Ефрейтор Владимир Усков — комсомолец, инструктор служебно-розыскной собаки. До призыва на военную службу работал на судостроительном заводе. Коллектив был дружный, и юноша получил в нем неплохую трудовую закалку. Он по сей день с гордостью вспоминает о своих наставниках, которые помогли ему овладеть специальностью судосборщика. На хорошем счету до определенного времени был Владимир и в подразделении.

Получил пять поощрений. Ускову верили, что не подведет, и меньше, чем других, контролировали. Нередко было так: взвод на занятиях, а Усков в это время в питомнике.

Как-то командир роты заметил, что ефрейтор Усков осматривает транспорт на КПП поверхностно. Солдата строго предупредили, однако через несколько дней повторилось то же самое. Последовало первое взыскание — выговор. Вот здесь бы и вмешаться комсомольцам.

Однако ни секретарь бюро ВЛКСМ ефрейтор Ю. Костров, ни комсгруппорг ефрейтор Ф. Шмат не заинтересовались причинами проступка сослуживца. Если бы они вникли в суть происшедшего, то выявили бы, что не вдруг и не сразу родилось нарушение. Все у Ускова началось с так называемых мелочей. Солдат стал опаздывать в строй, нарушать форму одежды, в разговоре с сержантами проявил невыдержанность. А однажды под видом проверки службы пытался уйти из караульного помещения. Активисты снова не отреагировали. И только после самовольной отлучки, о которой говорилось выше, в подразделении забили тревогу.

Кстати, последнее нарушение, как и предыдущие, можно было предупредить. В этот день ефрейтор Усков интересовался, у кого есть спортивный костюм. «Хочу вечером позаниматься», — говорил он товарищам. Эти разговоры дошли до старшины роты прапорщика И. Беседина. Он почувствовал: затевается что-то неладное. Но каких-либо мер не принял.

Нечетко несли службу и лица суточного наряда. Урбанос и Усков прошли мимо дневального по роте рядового Т. Даветдинова, и тот не остановил их, не поинтересовался, куда они направляются после отбоя.

Виновные получили дисциплинарные взыскания. Свое веское слово сказали и комсомольцы. Жаль только, что бюро ВЛКСМ приняло меры после того, как нарушение произошло.

Насторожиться следовало раньше. И первым это должен был сделать командир отделения сержант И. Помыткин. На его глазах покотился вниз по наклонной Усков. Сержант знал, что солдат проявляет повышенный интерес к девушкам, ищет повода для встреч с ними, при первой возможности звонит им по телефону. Однако действия Ускова не пресекались, не находили осуждения у общественности.

Случай с Усковым и Урбаносом свидетельствует и о другом. В этой роте ослаблена работа по формированию у воинов дисциплинированности. О проступках чаще всего говорят, реагируют на них, когда они случаются. Среди личного состава недостаточно широко пропагандируются требования военной присяги, воинских уставов. Самое главное, что здесь не дошли до конкретного человека. Многие мероприятия, направленные на укрепление дисциплины, проведены ради «галочки» в плане, в их подготовке мало участвуют партийные и комсомольские активисты. Все это и порождает причины грубых нарушений воинской дисциплины в коллективе. Конечно, определенный вывод сделали и командир, и политработник роты. Да и мы вместе с комбатом призадумались: не во все вникаем, порой забываем о том, что мы тоже призваны учить подчиненных офицеров практике индивидуальной работы с людьми, о чем и повели разговор на очередном совещании командиров и политработников. Выработанные меры помогли поднять действенность индивидуальной воспитательной работы в батальоне. Устраняются недостатки и в роте, которой командует Я. Киливник.

Особое внимание мы обратили на изучение опыта передовых офицеров. Например, в роте, где командиром капитан В. Карастелин, проводится вздумчивая и целенаправленная работа по воспитанию у военнослужащих коммунистической убежденности, высоких нравственных качеств. Регулярно организуются лекции, тематические вечера, вечера вопросов и ответов и другие мероприятия. Усилия коммунистов и комсомольских активистов направлены на разъяснение воинам заветов В. И. Ленина, вопросов внутренней и внешней политики партии, на пропаганду достижений советского народа в строительстве коммунизма, мобилизацию личного состава на успешное выполнение решений XXV съезда КПСС. Интересно прошли, например, Ленинские чтения «В. И. Ленин о защите социалистического Отечества», тематические вечера «Служба во внутренних войсках почетна и ответственна», «Дорожить войсковым товариществом». Часто воины встречаются с ветеранами труда, участниками Великой Отечественной войны.

Важное место здесь также отводится методу индивидуального подхода. Так, лейте-

нант Ф. Еремичев в своей работе тщательно учитывает особенности характера каждого военнослужащего, его склонности, привычки и способности. Вот почему подразделение длительное время не имело грубых нарушений дисциплины. Коммунист Ф. Еремичев помогает подчиненным избавиться от недостатков, предостерегает от ошибок.

Индивидуальная работа приносит плоды и достигает нужной цели тогда, когда она ведется дифференцированно, комплексно, с учетом особенностей каждого человека. С момента прибытия молодых солдат мы стараемся как можно быстрее и лучше узнать их. Командиры, бюро ВЛКСМ стремятся окружить новичков повседневной заботой. В первые же дни службы молодые солдаты собираются вечером в Ленинской комнате, и каждый поочередно рассказывает своим товарищам о себе: где родился, кем работал до призыва на службу, кто его родители, чем занимаются. Отличники говорят об истории и героическом пути войск, части, подразделения, о мастерах боевой службы. Прочно вошло в практику торжественное вручение оружия молодым воинам. Стал традиционным тематический вечер «В боевой службе всегда есть место подвигу» с участием ветеранов части. Выступают награжденные знаком «За отличие в службе».

Много внимания мы уделяем организации досуга. Служба у наших воинов трудная. В любую погоду, днем и ночью они на посту, готовые ко всякого рода неожиданностям. Поэтому очень важно разумно, с большой пользой организовать отдых, чтобы не только снять моральную нагрузку, но и зарядить солдат бодростью, обогатить их духовно.

Активное участие в организации досуга принимает комсомольская организация, которую возглавляет ефрейтор И. Ваганов. Мероприятия планируются заблаговременно, с учетом запросов военнослужащих различных категорий, их возрастного, общеобразовательного и культурного уровня. Проводятся спортивные соревнования, военнизированная эстафета. Книголюбые собираются, чтобы обсудить новое литературное произведение. Вечером идет концерт художественной самодеятельности. Есть в батальоне и свои лауреаты конкурса — чтецы, певцы, баянисты, танцоры.

Увлекательными бывают соревнования команд КВН, викторины «Знаешь ли ты творчество советских писателей?» Часто солдаты выезжают в городской театр, краеведческий музей. Мы стараемся, чтобы мероприятия проходили организованно, чтобы каждому нашлось дело по душе.

Вся эта многогранная работа командира, политработника, коммунистов и комсомольских активистов и является залогом крепкой воинской дисциплины в подразделении, верным средством предупреждения нарушений.

Старший лейтенант Н. ПОДГАЙНЫЙ,
заместитель командира батальона
по политчасти.

ХЛЕБ НАШЕГО ДЕТСТВА

286

Когда я бываю в родных местах, то всегда прихожу к скрытому в зелени пирамидальных тополей небольшому зданию хлебозавода. Вдыхаю густой аромат свежеспеченного хлеба, и сразу же в памяти возникают первые послевоенные годы. Запах хлеба нашего детства...

Заводскую трубу видно было с любого конца станицы. Нам, босоногим мальчишкам, она казалась гигантской. И люди, заходившие в заводскую проходную, представлялись нам необыкновенными и всемогущими — ведь они создавали хлеб!

Вот и сегодня я невольно замедлил шаг у ворот. Нахлынуло прошлое... Очнулся от того, что за плечо меня тронул сторож — седой, старенький:

— Может, кого кликнуть, товарищ военный!

— Нет, не надо. А давно ли вы здесь работаете! — поинтересовался я.

— Давненько, считай с сорок шестого. А что!

— Выходит, вместе начинали.

Он удивленно оглядел меня, словно прикидывал мои годы. Тогда и рассказал я старику, как мы, станичные пацаны, чуть свет приходили на заводскую территорию и очищали тяжелые противни от подгоревшего повидла, а в награду за труды получали по паре пирожков. И хотя тесто было наполовину из отрубей, а повидло горьковатым, — ничего вкуснее мы не едали!

Так с детства познавали мы цену каждой крошки хлеба, учились его беречь.

Как-то я встретился со своим другом детства старшиной запаса Виктором Шуляком. За обедом он заговорил о голодном времени фашистской оккупации:

— Помнишь, в саду у бабки Тараненчихи съезла походная немецкая кухня, а в доме хозяйничали фашисты с эдельвейсом в петлице! Так вот, за очагом у фанерной стенки мордастый повар частенько складывал в штабель зачерствевшие буханки хлеба. Я давно к ним приглядывался. И однажды, перемахнув через саманный забор, притаился у куста крыжовника. А через минуту одна из буханок была у меня за пазухой. Но тут я услышал за спиной резкое: «Хенде хох, киндер!» Попытался взять штурмом изгородь, но не сумел. Волосатый верзила, схватив меня, стал наворачивать на кисть руки ремень с бляхой.

...На обед командир роты пригласил приехавшую на свидание с сыном мать рядового В. Петренко. Евдокия Ивановна отвела наваристых щей, похвалила второе. Все ей понравилось в столовой: и уют, и дисциплина, и отменный солдатский аппетит. Но заметила старая колхозница, награжденная за трудовую доблесть несколькими медалями, и другое. Один из солдат недоеденный кусок хлеба бросил в тарелку вместе с костями, другой оставил на столе мякиш — он предпочитал подрумя-

ненные горбушки. Не ускользнуло от глаз Евдокии Ивановны и то, что хлеб был нарезан большими ломтями, неэкономно. Обратилась она к командиру:

— Потолковать бы надо с сынками, товарищ капитан.

— Это мы организуем, — сразу же откликнулся командир и распорядился собрать личный состав в Ленинской комнате.

— Речи я держать не умею, вот здесь за столом и поговорим, по-простому, по-крестьянски.

Евдокия Ивановна с волнением рассказывала о своем отце — продотрядовце, о святом хлебоборбском деле. Материнское слово о хлебе оставило в сердцах солдат глубокий след.

Подобные задушевные беседы о хлебе нашем насущном, к сожалению, бывают нечасто. Поэтому случается и такое.

Солдат заканчивал обед. В стороне лежал брошенный ломоть.

— Это ваш хлеб! — обратился я к нему.

— Да, мой. Протирал ложку, соблюдая гигиену.

И невдомек ему, что гигиена тут ни при чем. Посуда в столовой моется хорошо, нареканий нет. Видимо, забыл он о том, сколько труда вкладывают наши хлеборобы, пекари, чтобы на столах у нас появился свежеспеченный хлеб. Он не пахнет потом, нет на нем следов мозолистых рук тружеников. Незримы эти следы.

Я рассказал о поведении солдата знакомому интенданту и в ответ услышал:

— Случай-то нетипичный.

Я не стал доказывать обратного. Может быть, и впрямь такой случай — исключение. Но тогда тем более он должен настроить работников тыла, партийную и комсомольскую организации. В самом деле, почему вдруг молодой человек, может, никогда не видевший пшеничного поля, так по-барски относится к хлебу. Сегодня он «продезинфицировал» ложку куском хлеба, завтра обломает молодое деревце, а потом, быть может, равнодушно пройдет мимо расхитителей государственного добра. Не будет ли это следствием определенной взаимосвязи!

Мы не ханжи, и никто сейчас не будет проливать слезы над заплесневелой корочкой. Какое-то количество хлеба все-таки будет поступать в пищевые отходы. Но наша задача сделать их минимальными.

Резервы экономики есть, и использовать их должны командиры и политработники, интенданты, партийные и комсомольские активисты, — словом, это забота общая. И начинать работу надо с воспитания. Мы должны развенчивать психологию расточительности, бесхозяйственности, формировать в военном человеке черты бережливости, глубокого уважения к издревле почетному и святому труду хлебороба.

Майор Ю. ДУРНЕВ.



НАСТОЯЩИЙ СЛЕДОПЫТ

Совершив зверское преступление, бандиты скрылись. В полночь к месту происшествия прибыл прапорщик Петр Сумин с собакой Барсом. Внимательно осмотрев помещение, где час назад орудовали неизвестные, прапорщик обратил внимание на небольшой перочинный нож.

— След, — вполголоса произнес прапорщик, дав собаке понюхать находку.

Через два часа розыскная группа вышла к реке. В многолетней практике Сумину нередко приходилось сталкиваться с разными ситуациями. Случалось, что преступники не перебирались на другой берег, а, стараясь запутать следы, проходили вверх или вниз по течению десятки и сотни метров. Так было и на этот раз. Внимательно изучив прибрежную полосу, розыскная группа уверенно пошла по следу. Светало, когда Барс привел их в неболь-

шую деревушку. Село еще не проснулось. И только неугомонные петухи изредка нарушали предрассветную тишину.

Вдруг собака, не проявлявшая до сих пор беспокойства, насторожилась, подалась вперед. Сумин хорошо знал поведение четвероногого друга.

— Будьте осторожнее, — предупредил он.

Воины остановились около дома, обнесенного невысоким забором. Быстро распределив обязанности между подчиненными, прапорщик решительно постучал в дверь. Около минуты ему никто не отвечал. Потом в избе послышались чьи-то шаги, приглушенный кашель, и на пороге появилась молодая женщина. Сумин заметил, как тень испуга шромелькнула у нее в глазах.

— Что вам надо? — спросила она, затягиваясь папиросой.

— Разрешите войти, — сказал прапорщик, поднимаясь на крыльцо.

— Вот как... Ну, заходите, — небрежно пригласила хозяйка, — только собаку оставьте на улице.

В доме царил полумрак, свет еле проникал сквозь плотно закрытые ставни.

— Зажгите огонь, — потребовал П. Сумин.

В это время к нему бросился какой-то человек. Все произошло с такой быстротой, что никто из солдат даже не успел прийти на помощь. Когда вспыхнула электрическая лампочка, все

увидели лежащего у порога преступника, кисть правой руки которого крепко сжимала челюсти собаки.

— Увести! — приказал Сумин, поднимая с пола большой финский нож.

— Где остальные?

Женщина молчала.

Обыск не дал результатов. Прошло полчаса. Около дома стал собираться народ. Нужно срочно принять решение. «Может быть, мы ищем не в том месте, — подумал прапорщик и тут же отверг эту мысль. — Нет, они где-то здесь. Ведь преступник не зря отвлекал внимание на себя». Он еще раз внимательно осмотрел помещение, не спеша прошелся по комнате. «Что это? Почему в углу за печкой три доски не прибиты, как другие? Тайник!» Да, это был хорошо замаскированный тайник. Там и прятались трое вооруженных бандитов.

«Настоящий следопыт» называют в части прапорщика Петра Ивановича Сумина. И эта оценка соответствует действительности. За 24 года службы он предотвратил немало побегов опасных преступников. Не раз смекалка, находчивость, выносливость помогли ему образцово выполнять самые сложные задания. Прапорщик Сумин — классный специалист, активно участвует в обучении инструкторов, дрессировщиков служебных собак.

Подполковник
В. МУДРОЛЮБОВ.

В отделение милиции были доставлены четверо молодых людей. В камере они вели себя тихо, и поэтому у старшего лейтенанта и старшины милиции, которые там дежурили, повода для беспокойства не было.

Между тем задержанные замыслили побег. Обманым путем они заставили милиционеров открыть дверь, сбили их с ног, обезоружили, забрали ключи и заперли в камере. Взяв пистолеты и боевые патроны, преступники скрылись.

На поиски бежавших по

ЗА ОТЛИЧИЕ В СЛУЖБЕ

тревоге было поднято воинское подразделение. В составе одного из войсковых нарядов находился прапорщик Г. Сергеев, участник войны, прослуживший во внутренних войсках 35 лет.

Лишь на следующий день с наступлением темноты бандитов обнаружили на опушке соснового бора. Отстреливаясь, они бежали вдоль ручья. Лес кончился,

дальше начиналось чистое поле. Только тогда преступники поняли, что им не уйти, и сдались.

За успешное проведение этой операции группа военнослужащих была представлена к наградам. Прапорщик Григорий Павлович Сергеев удостоился знака «За отличие в службе» I степени.

Рядовой В. СЕМЕНОВ.

В УВОЛЬНЕНИИ

Михаил видел, что за ним наблюдают, выбирают момент. «Пусть бегут, только бы не упустить главного с пистолетом, не дать зарядить его».

Вдруг тот, у кого было оружие, сделал стремительный прыжок в сторону, побежал, петляя между деревьями. Михаил бросился вдогонку. Преступник бежал широко. Пистолет не бросал, видимо, надеялся, что сумеет скрыться. Как только расстояние между ними сокращалось, преследуемый увеличивал темп.

Так в погоне прошло минут десять. От быстрого бега грудь жгло огнем. С каждым метром сапоги казались Михаилу все тяжелее и тяжелее.

Беглец резко свернул в сторону. «Направляется к фонтану. Устал, хочет отдохнуть... Через фонтан его не достанешь... Отдохнет и снова рванет», — пронеслось в голове у Балко. И он кинулся наперерез. Сделал рывок. И вот между ними уже три метра, два... Подсечка. Преступник упал. Пистолет отлетел в сторону. В следующую секунду он приподнялся и потянулся к оружию. Ефрейтор Балко в броске прижал его к земле, завернул руку за спину.

— Слушай, отпусти... Ну какой тебе толк сдавать меня в милицию? К колони мне не привыкать. Отпусти, слышь. Все для тебя сделаю.

— Не болтай, иди...

Михаил вел преступника к тому месту, где его дожидалась старушка. Втроем они дошли до отделения милиции.

Увидев вошедших, майор милиции поднялся из-за стола.

— Задержал с оружием, товарищ майор, — и Михаил положил на стол пистолет.

— Вы из какого наряда? — спросил дежурный.

— Я не в наряде, я в увольнении.

— Спасибо вам.

— Разрешите идти, товарищ майор, уже опаздываю, — приложив руку к головному убору, сказал Балко.

Старший лейтенант
С. ГЕРАЩЕНКО.

— Ну вот, можно считать, что я уже в самолете, — положив в карман билет и посадочный талон, тихо сказала Надя.

Михаил взял девушку за руку, и они направились к выходу на перрон. Шли молча, не торопясь. Каждый думал о чем-то своем.

— Миша, до посадки еще долго, ты, пожалуй, возвращайся в часть...

— Успею. Ехать недалеко.

— Уже поздно. Пойдем, я провожу тебя до автобуса.

Михаил Балко легко вскочил на подножку автобуса. Двери захлопнулись...

Помощник дежурного по части волновался: время увольнения в город закончилось, а ефрейтор Балко еще не вернулся. «Что могло случиться! Никогда не было такого, чтобы он опаздывал. Передовой солдат, отличник боевой службы, боевой и политической подготовки. На посту не раз проявлял смелость и находчивость, награжден знаком «За отличие в службе»... И вот на тебе!..»

...На одной из остановок ефрейтор Балко вышел из автобуса, чтобы сделать пересадку. Взглянул на часы — времени достаточно — и не спеша зашагал по безлюдной улице. Мысли вновь вернулись к Наде. «Хорошо, что она одобрила мое желание после службы в армии работать в милиции и заочно учиться».

Он прошел уже больше половины пути, когда со стороны парка послышался выстрел. «Мальчишки, наверное, хулиганят с самопалом». Вслед за первым прозвучали еще два. «Нет, стреляют из пистолета. Может быть, милицейский наряд, — подумал Михаил. — А вдруг грабители!»

Ефрейтор Балко побежал в сторону выстрелов. Через минуту в аллее увидел спешившую навстречу старушку.

— Сынок, помоги, — обрattилась она к Михаилу. — Вот, бегу позвонить в милицию...

— А что случилось!

— Сторож я... Бильярдную охраняю. Ребята пришли, пятеро... Пьяные все... Сначала пили водку, потом подрались... Теперь вот стрелять стали, — сбиваясь, объясняла она.

— Покажите, где это, — попросил Балко, беря под руку старушку.

— Пойдем, сынок. У тебя оружие есть!

— Нет. Идемте быстрее... — Ох, зря я тебе сказала. Как же с ними, с хулиганами, без оружия-то! Ведь их пятеро...

Они стояли у летней танцплощадки. Свет далекого фонаря слабо освещал спины. В руке одного блеснул пистолет. Михаил взглядом проследил направление, куда тот цепился. Там, привязанная к дереву, висела импровизированная мишень. «Подходить сейчас нельзя, может обернуться и с испугу выстрелить. Пусть расстреляет все патроны», — решил Михаил.

— Один... Два... Три... — считал выстрелы Балко.

«Как же лучше подойти, чтобы они не разбежались! — билась мысль. — Ведь сразу пятерых не удержишь... Наверняка побегут...»

— Мамаша, держите-ка, — снимая шинель, тихо произнес Михаил.

Закончив стрелять, парень сунул пистолет за пояс и стал снаряжать магазин. «Теперь пора», — решил воин и смело пошел к пьяной компании.

Когда между ними осталось метров пять, Балко положил руку на задний карман брюк, твердо скомандовал: «Ни с места! Руки вверх!»

Все пятеро как завороненные следили за рукой солдата. Кто он! Просто так никто не осмелился бы подойти...

— Вперед!..

Ефрейтор Балко вел молодчиков к забору танцплощадки. «Надо сделать так, чтоб побежал тот, с пистолетом, — размышлял он. — Иначе его не задержать. Если догадаются, что у меня нет оружия, набросаются...»

УКРЕПЛЕНИЕ ДИСЦИПЛИНЫ

В ЭТОЙ ПОДБОРКЕ ПУБЛИКУЮТСЯ МАТЕРИАЛЫ, РАССКАЗЫВАЮЩИЕ ОБ ОПЫТЕ РАБОТЫ ПО УКРЕПЛЕНИЮ ВОИНСКОЙ ДИСЦИПЛИНЫ В ОТЛИЧНОМ БАТАЛЬОНЕ, КОТОРЫМ КОМАНДУЕТ ПОДПОЛКОВНИК М. ГОРБУНОВ.

ПОИСК, КОТОРЫЙ НЕ КОНЧАЕТСЯ

Особое внимание командиров (начальников) должно быть направлено на изучение индивидуальных качеств военнослужащих, поддержание уставных взаимоотношений между ними... на своевременное выявление причин и предупреждение проступков подчиненных...

Из Дисциплинарного устава
Вооруженных Сил СССР.

Каждый год дважды в подразделение приходят молодые солдаты. Как появление новых детей в семье доставляет немало хлопот родителям, так и в армейском коллективе приход новичков — это особые заботы, тревоги и волнения.

Сразу возникает много вопросов: кто эти молодые люди, имеют ли они жизненную закалку, хотя бы небольшие трудовые навыки, как поведут себя на новом месте, по душе ли им придется строгий воинский порядок и т. д. Ведь вчерашний школьник или рабочий парнишка в данном случае подобно молодому побегу пересажен в другую среду. Очень важно, чтобы он скорее акклиматизировался,

вошел, как говорится, в силу и не сломался, столкнувшись с трудностями военной службы.

Быстро найдет свое место в строю, вживется в коллектив, сдружится с товарищами — тогда процесс адаптации молодого солдата пройдет безболезненно. А замкнется в себе, останется наедине со своими мыслями, не найдет друзей — и до беды недалеко. Вот почему мы постоянно уделяем пристальное внимание индивидуальному воспитанию военнослужащих.

Безусловно, работа эта не новая, но в то же время всякий раз ее приходится начинать сначала, ибо в ней немалым шаблоном. Сколько людей, столько и путей подхода к ним, сколько характеров, столько и загадок. И то, что оказалось эффективным для одного, может быть совершенно неподходящим другому. При одинаковом диагнозе двум людям рекомендуют лекарства разные. Командир, политработник, как врач, ищет наиболее целесообразное средство. И поиск этот никогда не кончается, поскольку на смену одним приходят другие.

Сошлюсь на примеры. Молодые солдаты И. Пятин и В. Тютин начали службу плохо. И тот и другой (хотя и были в разных подразделениях) ве-



**партино-
политическая
работа**

ЗАБОТА ПОСТОЯННАЯ

ли себя одинаково: проявляли недисциплинированность, учились без усердия, ничем не интересовались.

Однажды во время патрулирования рядовые В. Тютин и В. Якубов ушли с маршрута в кино. Почти в то же время совершил проступок и рядовой И. Пятин — допустил пренебрежение с сержантом. Конечно, можно было бы примерно наказать их и на этом поставить точку. Но мы решили вначале докопаться до причин. И картина прояснилась. Тютин склонил к нарушению дисциплины старший патруля рядовой Якубов. Молодой солдат не посмел возразить товарищу, хотя должен был удержать его от дурного поступка. Не хватило у Тютина для этого ни принципиальности, ни воли. Так как дисциплину он нарушил под воздействием товарища, мы учли это обстоятельство. Дисциплинарный устав требует: «При определении вида и меры взыскания принимаются во внимание: характер проступка, обстоятельства, при которых он был совершен, прежнее поведение виновного, а также время нахождения его на службе и степень знания порядка службы».

Рядового Якубова строго наказали. А проступок Тютиня обсудили на собрании в комсомольской группе. Для него этого оказалось достаточно. Он понял, что за свои действия несет ответственность сам. С тех пор прошло больше года, и Тютин ни разу не нарушил дисциплину, стал отличником, классным специалистом.

Удалось найти верное средство и для рядового И. Пятина. У него было трудное детство. До призыва на службу жил один, никто его поступки и действия не контролировал. Поэтому в подразделении ему казалось, что сержанты придираются,

товарищи его сторонятся и дружить с ним не хотят. Выяснилось, что Пятин увлекается машинами и очень хотел бы за время службы приобрести какую-нибудь техническую специальность. Мы доложили об этом командиру части. Он принял решение перевести рядового Пятина в автомобильное подразделение. Сейчас он — передовой воин, неоднократно отличался на боевой службе.

Естественно, дело не всегда доходит до вмешательства старших командиров. Зачастую трудные вопросы удается разрешить командиру отделения или взвода, если они, конечно, внимательны к подчиненным, чутко реагируют на их нужды, запросы, на отклонения от норм поведения.

Характерен в этом отношении пример индивидуальной работы младшего сержанта С. Наумова с рядовым Р. Имангуловым. Солдат долго не мог привыкнуть к армейскому порядку, ко всем мероприятиям относился пассивно, физически был развит слабо. Поэтому перед другими чувствовал себя неловко. До призыва в войска работал экскурсоводом, мог интересно рассказать о достопримечательностях города, хорошо знал его историю. Имангулов полагал, что свои знания на службе ему применить не удастся, следовательно, нечего и стараться в учебе.

Командир отделения понимал, что у Имангулова следует пробудить интерес к делам отделения, взвода, вовлечь его в активную общественную жизнь. По рекомендации младшего сержанта Наумова рядовой Имангулов был назначен агитатором отделения. Хотя он и проводил беседы с солдатами, но все-таки считал, что этого для него мало,

Наумов посоветовал ему принять участие в художественной самодеятельности. Имангулов сначала было отнекивался: мол, ни петь, ни плясать не умеет, но на репетицию все-таки пришел. И впоследствии оказался незаменимым конферансье.

Он стал усерднее заниматься по всем предметам, образцово нес боевую службу, с помощью командира отделения преодолел отставание и по физической подготовке и вышел в отличники, помогает младшему командиру в обучении и воспитании солдат.

Случается, что сержанту, офицеру методом личного общения с подчиненными не удается достигнуть желаемого результата. В таких случаях действенную помощь оказывает коллектив. Дисциплинарный устав обявляет командира при изучении индивидуальных качеств военнослужащих, своевременном выявлении причин и предупреждении проступков подчиненных всемерно использовать силы общественности.

Так было, к примеру, с рядовым М. Барсуковым. На учебном пункте он зарекомендовал себя ленивым, недисциплинированным солдатом. Не изменил своего поведения и тогда, когда пришел в подразделение, к тому же нарушил правила несения боевой службы. С ним не раз беседовали и командир взвода, и сержант, и комсгруппорг. Но Барсуков чаще отмазывался, иногда давал обещания исправиться, но тут же забывал о них.

Решили поговорить с ним на комсомольском собрании. Критика товарищей как будто помогла. Вначале Барсуков, что называется, зашевелился. Однако вскоре притих, видимо надеясь, что о нем забыли. Но комсомольские активисты старший сержант А. Лобанов, сержант Н. Корчагин, ефрейтор Ю. Беседин не давали ему покоя. На боевую службу теперь Барсукова назначали в паре с кем-нибудь из них. Они же старались держаться к нему поближе и во время занятий, и в выходные дни. Раза два о Барсукове писали сатирические

заметки в стенгазету. Вместе с тем офицер, сержант, активисты подмечали в его действиях и все хорошее, подбадривали солдата. Наконец, Барсуков понял, что стал тормозом для всего коллектива, и начал исправляться.

Немаловажную роль в воспитании личного состава имеют поощрения. Каждый командир, как записано в Дисциплинарном уставе, обязан развивать и поддерживать у подчиненных сознание воинской чести и воинского долга, поощрять достойных. Весьма ценно вовремя заметить усердие солдата, не подавить инициативы. Поощряя подчиненного, командир как бы говорит ему: «Я вижу, что вы трудитесь, стараетесь, молодец». И такая похвала очень дорога. Практика показывает, что первая благодарность за ратный труд нередко побуждает солдата к новым успехам, способствует определению правильной линии поведения.

Но, к сожалению, не все командиры глубоко понимают это. Особенно сержанты. Порой они забывают отмечать подчиненных. Так, рядовой В. Бычков прослужил полгода, а его служебная карточка чистая. Рядовой А. Кочетков имеет двенадцать поощрений и ни одного от командира отделения сержанта И. Глухова. За полтора года службы рядовой Н. Кузнецов поощрялся двадцать раз. И всегда ему объявляли благодарность, хотя Дисциплинарный устав предусматривает одиннадцать видов поощрений, применяемых к солдатам.

Есть у нас и другие недостатки в индивидуальной работе. Совершенствовать ее — дело всех, кто занимается воспитанием людей. На этом пути не может быть отдыха, привала, остановки. Воспитание дисциплинированного, политически сознательного солдата, безгранично преданного своей Советской Родине и Советскому правительству — долг командиров, политработников, партийных и комсомольских организаций.

Капитан М. ПРИВАЛОЕ,
заместитель командира батальона
по политической части.

ЛЕПТУ ВНОСИТ КАЖДЫЙ

ПЕРВИЧНЫЕ ПАРТИЙНЫЕ ОРГАНИЗАЦИИ СОВЕТСКОЙ АРМИИ И ВОЕННО-МОРСКОГО ФЛОТА... ДОБИВАЮТСЯ ПОСТОЯННОГО ПОВЫШЕНИЯ АВАНГАРДНОЙ РОЛИ КОММУНИСТОВ В БОЕВОЙ И ПОЛИТИЧЕСКОЙ ПОДГОТОВКЕ, ВЫПОЛНЕНИИ ВОЕННОЙ ПРИСЯГИ И УСТАВОВ, ПОДДЕРЖАНИИ ВЫСОКОЙ ДИСЦИПЛИНЫ ЛИЧНОГО СОСТАВА, ВСЕМЕРННОГО УКРЕПЛЕНИЯ ЕДИНОНАЧАЛИЯ...

Из Инструкции организациям КПСС в Советской Армии и Военно-Морском Флоте.

Два года назад наш батальон имел низкие результаты по боевой службе, учебе, состоянию воинской дисциплины, выполнению личным составом социалистических обязательств. На первый взгляд казалось, вроде бы мы и не сидели без дела, но тем не менее то тут, то там обнаруживались просчеты. Причиной многих из них являлось то, что в подразделении не было твердого уставного порядка.

С того дня прошло немало времени, но мне он запомнился надолго. Тогда бурно прошло у нас партийное бюро. Коммунисты начистоту говорили о своих упущениях, советовали, предлагали. Это и понятно. Надлежало слышать упреки старших начальников, ходить в отстающих. Долго решали, как поправить положение. Много было разных мнений, но, пожалуй, единодушно сошлись на одном — начать с коммунистов, с повышения их ответственности за порученное дело, обеспечения личного примера в боевой службе, учебе, дисциплине. В частности, нас серьезно беспокоило поведение некоторых прапорщиков-коммунистов. А они составляют одну треть партийной организации, имеют немалый вес в батальоне, трудятся на важных участках — возглавляют войсковые наряды, дежурят по подразделению и т. п. И от того, насколько добросовестно прапорщики выполняют свои обязанности, во многом зависит успех дела. Так, член КПСС прапорщик В. Трунов, старшина подразделения, отвечает за правильность несения службы солдатами и сержантами, состояние воинской дисциплины и поддержание уставного порядка в подразделении, за сохранность вооружения, боеприпасов и имущества. Да мало ли обязанностей у старшины! Но тов. Трунов нередко работал по настроению. Захочет — сделает, нет — вроде бы и суетится, а поль-

зы не видно. В результате внутренний наряд иногда выходил на развод неподготовленным, нес службу плохо, в помещениях не было должной чистоты, аккуратности в заправке постелей, нарушался распорядок дня.

Мы пригласили коммуниста Трунова на партийное бюро. Разговор был нелицеприятным. В. Трунов понял, что коммунисты не намерены больше мириться с таким отношением к делу. Кроме того, бюро поручило коммунисту Ю. Данилову оказать помощь Трунову в налаживании службы суточного наряда. Несколько позже, выполняя партийное поручение, член КПСС подполковник М. Горбунов неоднократно беседовал со старшиной, помог ему составить личный план работы на день, подсказал, как целесообразнее подойти к тем или иным вопросам, посоветовал больше опираться на заместителей командиров взводов, командиров отделений.

Некоторые прапорщики-коммунисты, например М. Федин, Н. Вишняков и другие, дежуря по батальону, не следили за выполнением распорядка дня, не контролировали службу дневальных, особенно в автопарке. Они нередко вместо выполнения своих обязанностей занимались посторонними делами, порой грубо нарушали дисциплину. Отчеты тт. Федина и Вишнякова по этому поводу тоже были заслушаны на партийном бюро. Коммунисты указали им на недостатки и потребовали устранить их. Наряду с этим бюро обратило внимание начальника штаба батальона члена КПСС Ю. Данилова на то, что он слабо контролирует службу суточного наряда, и потребовало устранить недочеты.

По предложению командира батальона подполковника М. Горбунова на партийном собрании обсуждался вопрос о состоянии работы с прапорщиками. Коммунисты вскрыли ряд недостатков. В частности, партийное бюро не всегда интересовалось, как коммунисты-прапорщики повышают свой идейный уровень. Скажем, почему член КПСС Н. Вишняков имел по политической подготовке только удовлетворительную оценку, коммунисты В. Столяров и В. Трунов перестали учиться в вечерней школе рабочей молодежи. Недостаточно инициативно работал совет прапорщиков во главе с кандидатом в члены КПСС М. Левонтьевым. Иногда прапорщики своевременно не получали положенного им вещевого имущества, некоторые не имели благоустроенного жилья. Все это отрицательно сказывалось на их настроении, поведении, работе.

Безусловно, для решения подобных вопросов требовались усилия не только партийного бюро, но и других коммунистов. Поэтому на бюро мы пригласили заместителя командира батальона по снабжению члена КПСС майора И. Шипилова. Он сообщил о намеченных мерах по удовлетворению прапорщиков положенным довольствием и обеспечению жильем. Отчитывался на бюро и коммунист М. Левонтьев о работе Совета прапорщиков.

Совместными усилиями командира, его заместителей, партийной организации неко-

торые проблемы нам удалось решить успешно. Почувствовав ответственность за порученное дело и заботу о людях, многие прапорщики стали настойчиво бороться за поддержание уставного порядка, показывать пример для солдат и сержантов. Особенно хочется отметить усердие в службе т. И. Молчанова, М. Левонтьева, С. Парнюка и других.

Одно время во взводе лейтенанта М. Дускаева участились случаи нарушения воинской дисциплины. По решению партийного бюро я изучил стиль работы командира взвода по обучению и воспитанию подчиненных и понял, что многие проступки можно было предупредить, если бы тов. Дускаев конкретнее занимался индивидуальным воспитанием солдат, больше опирался на сержантов, комсомольских активистов, прислушивался к их мнению. А он нередко неумело сочетал и неправильно применял меры убеждения и принуждения.

Обо всем этом мы сказали т. Дускаеву, что называется, в глаза, когда слушали его отчет на партийном собрании, потребовали больше работать над повышением военных и политических знаний, педагогического мастерства. Одновременно поручили коммунисту Ю. Данилову взять шефство над молодым командиром взвода, помочь ему поправить дела. Через полгода тов. Данилов проинформировал бюро, как он выполняет поручение. Его помощь, а также члена КПСС Р. Мусакаева благотворно сказались на становлении лейтенанта Дускаева как командира и результатах боевой службы и учебы его подчиненных. По итогам социалистического соревнования за зимний период обучения 1976 года взвод вышел на рубеж отличного.

Выполнение задач боевой службы у нас связано с частыми перевозками личного состава. Понятно, немалая роль в безаварийной работе транспорта принадлежит водителям, поэтому мы постоянно повышаем их ответственность. В частности, эффективной оказалась устная аттестация водителей в присутствии всего личного состава автоподразделения с участием членов партийного бюро.

Раз в квартал в батальоне проводится устная аттестация младших командиров. Перед этим, как правило, члены КПСС получают задания изучить работу некоторых сержантов по обучению и воспитанию подчиненных, затем докладывают об этом при аттестации. Это помогает командиру принять более обоснованное решение. Например, за слабую работу с подчиненными сержант Н. Бортников был освобожден от обязанностей заместителя командира взвода, а сержанту Е. Шипкову задержано присвоение очередного воинского звания.

Много сделали коммунисты подразделения и особенно тов. И. Шипилов по улуч-

шению быта личного состава. Отремонтированы помещения, хорошо оборудованы Ленинская комната, комната быта, озеленена и благоустроена территория военного городка. Солдаты получают дополнительное питание за счет прикухонного хозяйства.

Теперь в партийной организации идеологическая работа ведется эффективнее, она теснее увязывается с конкретными задачами подразделения, стала более целенаправленной, разнообразной по форме и богатой по содержанию. С коммунистами мы практикуем собеседования по актуальным проблемам коммунистического строительства, выдвинутом XXV съездом КПСС, провели теоретическую конференцию по теме «Возрастание руководящей роли КПСС в советском обществе», собеседование о необходимости укрепления Вооруженных Сил СССР на современном этапе.

Регулярно проводятся занятия с молодыми коммунистами. Они изучают Устав, Программу КПСС, вопросы партийного строительства, внутрипартийной жизни. Все законспектировали Отчетный доклад ЦК КПСС XXV съезду партии. По этому документу с личным составом на высоком идейном и организационном уровне прошли политические занятия.

Мы чаще стали практиковать заслушивание отчетов членов и кандидатов в члены КПСС о выполнении ими своих партийных обязанностей на бюро и партийных собраниях. Строго спрашиваем с тех, кто не работает с полным напряжением сил, допускает промахи на порученном участке. Уделяем серьезное внимание повышению коммунистами общего и политического образования. (Многие офицеры, прапорщики батальона учатся в высших учебных заведениях, средних школах.)

Эти и другие меры способствовали повышению активности коммунистов, их ответственности. Все успешно выполнили социалистические обязательства за зимний период обучения, большинство стали отличниками. А главное — каждый вносит лепту в повышение боеготовности, качества боевой службы, учебы, укрепление дисциплины, поддержание уставного порядка.

Впереди еще много дел. Подразделение завоевало право называться отличным. А это накладывает на нас особую ответственность. Требуется дальнейшего совершенствования служба суточного наряда и патрульно-постовая, особенно в летний период, физическое обучение и закалывание личного состава и многое другое. Одним словом, есть над чем поработать. И мы приложим максимум сил и старания, чтобы не сдаться завоеванных рубежей.

Старший лейтенант В. РЕШЕТНИКОВ,
секретарь партийной организации батальона.

ЗА ФАСАДОМ МНИМОГО БЛАГОПОЛУЧИЯ

Рота, где партийную организацию возглавляет прапорщик Н. Деревянкин, по итогам социалистического соревнования в честь XXV съезда КПСС получила общую хорошую оценку. Солдаты и сержанты выполнили свои обязательства, и теперь они не сдают завоеванных рубежей. Немалая заслуга в этом принадлежит коммунистам подразделения. Все они показывают пример в боевой службе, учебе и дисциплине, активно участвуют в воспитании личного состава. В первую очередь это относится к командиру подразделения капитану Н. Лихотинскому, его заместителю по политической части старшему лейтенанту М. Дерменжи и некоторым другим.

Однако успехи подразделения могли быть значительно выше, если бы партийная организация работала целенаправленнее, и прежде всего по укреплению воинской дисциплины. Было бы несправедливо упрекать коммунистов в том, что они не уделяют этому должного внимания. Например, в прошлом году дважды (в июле и декабре) обсуждались на партийном собрании роты меры по дальнейшему укреплению воинской дисциплины. Коммунисты заинтересованно говорили о нерешенных вопросах, правильно оценивали положение дел, вносили предложения, направленные на повышение организованности, поддержание уставного порядка. Но, к сожалению, в том и другом случаях разговор не вылился в практические дела. И хотя на собраниях принимались объемистые постановления, кроме общих призывов «усилить», «поднять», «повысить» и т. п., в них ничего не содержалось.

Безусловно, в подразделении не проходит и дня, чтобы командиры не напоминали подчиненным о необходимости строгого соблюдения требований военной присяги и уставов, образцового выполнения своих обязанностей. Работа в этом плане ведется ежедневно, систематически. Тем не



менее в партийной организации бывают моменты или порой складывается такая ситуация, когда коммунисты должны сообща продумать свои действия, коллективно выработать решение, выбрать точку приложения главных усилий. Более того, есть проблемы всегда актуальные, которые нужно постоянно держать в поле зрения партийной организации. Среди них и забота о высоком уровне воинской дисциплины, соблюдении твердого уставного порядка в подразделении. Отнюдь не обязательно ждать, когда в роте что-то случится, и лишь потом «свистать всех наверх». Практика показывает, где коммунисты повседневно чувствуют пульс жизни подразделения, знают, как и в каком направлении развиваются скрытые процессы в коллективе, там не нуждаются в напоминаниях, подсказках (скажем, с какой повесткой дня провести партийное собрание), а определяют сами, заранее зная, что именно эта повестка, и никакая другая, сегодня особенно злободневна.

К сожалению, такой стиль деятельности не всегда был присущ партийной организации, которую возглавляет прапорщик Н. Деревянкин. Здесь нередко вместо согласованных и решительных действий выжидали, надеялись на подсказку. Взять хотя бы партийное собрание, проведенное в июле.

Почему именно в середине года решили обсудить положение дел в роте с дисциплиной? Ведь факты свидетельствовали о том, что это надо было сделать значительно раньше. Так, в феврале рядовой В. Чечурин совершил самовольную отлучку, в марте рядовой Н. Мушинский допустил распитие спиртных напитков, дважды — в марте и апреле — такие же проступки были у рядового А. Данилова. Наконец, в июне подобное повторил рядовой В. Кацевал.

Как видим, фактов было достаточно для того, чтобы своевременно забить тревогу, не дожидаясь июля.

Поэтому нередко ее деятельность страдала узким практицизмом, сводилась лишь к решению частных вопросов, сиюминутных задач. А отсюда в постановления собраний нередко записывались и такие пункты: «Оборудовать и установить новые двери в гараже. Ответственный капитан Лихотинский».

В 1975 году никто из коммунистов роты не нарушил воинскую дисциплину. И в этом немалая заслуга партийной организации. Но все ли здесь обстояло благополучно? Читаем в майском протоколе партийного собрания выступление члена КПСС Н. Лихотинского: «Вроде бы коммунист Кондрашкин трудится и ничего. Но иногда его поведение не уклады-

вается ни в какие рамки». Уточняем, что это означает. Оказывается, командир автовзвода коммунист Кондрашкин нередко бывает вспыльчив, резок, груб с подчиненными. Подобными качествами, к сожалению, обладает и прапорщик Ю. Дмитриев. Недисциплинированностью отличался кандидат в члены КПСС младший сержант В. Цыбанов. Так что не все благополучно в роте обеспечения. И коммунистам политотдела, видимо, не стоит обходить ее своим вниманием, чаще интересоваться работой партийной организации, больше оказывать помощи офицерам в укреплении воинской дисциплины среди личного состава.

Полковник М. ЛОГУНОВ.

НИКОГО НЕ ЗАБЫТЬ

ПЕРВИЧНАЯ КОМСОМОЛЬСКАЯ ОРГАНИЗАЦИЯ:

— АКТИВНО ПОМОГАЕТ КОМАНДИРУ И ПАРТИЙНОЙ ОРГАНИЗАЦИИ В РЕШЕНИИ ЗАДАЧ, СТОЯЩИХ ПЕРЕД ПОДРАЗДЕЛЕНИЕМ, ДОБИВАЕТСЯ ОБРАЗЦОВОГО ВЫПОЛНЕНИЯ КОМСОМОЛЬЦАМИ И МОЛОДЕЖЬЮ СВОЕГО ВОИНСКОГО ДОЛГА, ВОСПИТЫВАЕТ МОЛОДЫХ ВОИНОВ ГОТОВЫМИ В ЛЮБУЮ МИНУТУ НА ПОДВИГ ВО ИМЯ РОДИНЫ...

Из Инструкции организациям ВЛКСМ в Советской Армии и Военно-Морском Флоте.

Встречает меня однажды член бюро ВЛКСМ ефрейтор Ю. Беседин и говорит:

— Слышали, рядовой Гаврилов-то из третьего взвода вчера не догнал хулигана?

— То есть как это не догнал?

— Да так. Устремился за ним, а тот, оказалось, бегаёт быстрее.

Вот тебе, думаю, сюрприз! Осрамился солдат. И на глазах у граждан!

— А вы не удивляйтесь, — продолжал Беседин, — не один Гаврилов у нас такой...

И хотя этот разговор был давно, но в памяти остался. И вот почему. Вскоре после него состоялся кросс, где выяснилось, что некоторые наши солдаты и впрямь не умели бегать на длинные дистанции. А много ли мы проводили кроссов? Бывало, на-

ступает выходной день. Все предусмотрим: и кино, и культпоход в театр, и концерт художественной самодеятельности, и благоустройство городка. Не находили только времени для спорта. И зачастую не от нас это зависело. Например, в городе не побежишь, выехать же на окраину, чтобы организовать кросс, нужны машины, а их нет. В следующий выходной все время ушло на хозяйственные работы. А каков итог? М. Гаврилов не догнал нарушителя, а рядовой А. Дудочкин сам убежал от него, не вступив в схватку, потому что не надеялся на свою силу. И все это минус нашей боевой службе.

На комсомольском бюро мы подумали, как поправить положение. Посоветовались с коммунистами. Взяться за дело сообща. Создали секцию борьбы самбо, командир установил время кроссовой подготовки, в часы политико-массовой работы проводили состязания по поднятию тяжестей, перетягиванию каната, прыжкам в длину и высоту и т. д. Заслушали комсгруппиров всех взводов, некоторых командиров отделений — членов ВЛКСМ — о состоянии спортивной работы. Кое-кому пришлось, как говорится, испортить настроение. Но дело с места сдвинули. Сейчас в батальоне нет солдата, который бы не занимался различными видами спорта.

Особой заботой бюро, активистов стало дойти до каждого комсомольца, никого не забыть, вовлечь всех в активную общественную работу, не оставить безразличных

к делам коллектива. И там, где это удавалось, ранее недисциплинированные солдаты, как правило, исправлялись.

Взять того же рядового М. Гаврилова. Сначала он тоже значился в пассиве. Но активисты сумели «расшевелить» его — вовлекли в художественную самодеятельность (оказалось, он хорошо поет и играет на гитаре), в секцию борьбы. И что же? Теперь ефрейтор Гаврилов — отличник, лучший солдат батальона.

Другой пример. Рядовой Н. Габбасов с нарушением правил нес патрульную службу, иногда отклонялся от маршрута. Комсгруппорг взвода сержант А. Лобанов обратился ко мне:

— Поговорите с Габбасовым, может быть, он вас поймет быстрее.

Я побеседовал с ним, солдат признал свои ошибки, заверил, что исправится. Вообще у меня он оставил приятное впечатление.

— По-моему, Габбасов парень неплохой. Надо дать ему разобраться, что к чему.

С тех пор и я забыл про Габбасова, и сержант Лобанов. А через некоторое время при патрулировании он грубо нарушил дисциплину. Так что беседа — это еще не все. Главное — какие за ней последуют дела.

А вот с комсомольцем рядовым В. Шилиным (из отделения сержанта А. Лобанова) мы поступили по-другому. Он тоже не отличался хорошим поведением. Когда на комсомольском собрании взвода слушали отчет Шилина, решили задержать ему обмен комсомольского билета до устранения недостатков. Шилин понял: в дисциплине мелочей нет. И исправился.

Поговорили мы на бюро и с членом ВЛКСМ сержантом А. Лобановым о том, как он воспитывает подчиненных в духе неуклонного выполнения требований военной присяги. Посоветовали ему позаимствовать опыт у сержанта С. Мехова, которого мы тоже перед этим заслушивали. Обмен мнениями командиров отделений пошел на пользу им обоим. Да и мы взяли себе на заметку: не ждать, пока где-то произойдет нарушение, а чаще спрашивать с комсгруппоргов, сержантов-комсомольцев за их работу по укреплению дисциплины.

Не забывают у нас и о тех, кто своим ратным трудом создает славу подразделения. В списки батальона навечно зачислен комсомолец сержант Анатолий Боялкин. Он героически погиб в схватке с вооруженным бандитом. По совету командира части бюро ВЛКСМ утвердило вымпел имени сержанта А. Боялкина. Он вручается лучшему войсковому наряду по итогам боевой службы за месяц. В батальоне идет соревнование за право обладать этим вымпелом, патрулировать на маршруте, где нес службу отважный комсомолец. Не раз этой чести удостаивались войсковые наряды, возглавляемые сержантами А. Лобановым,

В. Степановым, ефрейтором П. Журавлевым и другими.

Комсомольцы продолжают приумножать славные традиции подразделения. Старший сержант А. Завалко и рядовой В. Полеев долго преследовали преступников, пока, наконец, не прижали их к крутому берегу реки. Тем некуда было деться, и они прыгнули в воду. Патрульные бросились за ними. Схватка завязалась на середине реки. Вот когда потребовались комсомольцам Завалко и Полееву твердая воля и крепкие мускулы! В тот же день мы сфотографировали смельчаков и выпустили фотогазету. Специальный выпуск устной радиogaзеты был посвящен мужеству сержанта В. Степанова, благородным поступкам рядовых А. Рузманова и В. Казаева. Об опыте лучшего начальника войскового наряда ефрейтора П. Журавлева рассказывалось в бюллетене, «молнии» сообщали об отличившихся в службе ефрейторе Н. Альмяшеве и рядовом К. Ажгибинском. Впрочем, всех перечислить трудно. Но мы помним о каждом, знаем лучших людей батальона, различными способами пропагандируем их успехи в ратном труде, воспитывая у комсомольцев политическую сознательность, бдительность, любовь к службе.

Этому во многом способствуют молодежные диспуты, обсуждения кинофильмов, викторины «Знаешь ли ты общевоинские уставы?», шефские связи с передовыми коллективами города, встречи с ветеранами войны и труда, которые регулярно проводятся у нас по инициативе командира, партийной и комсомольской организаций. Самодеятельный художественный коллектив батальона несколько раз выступал с концертами на предприятных городах, завоевал популярность у населения. Совместно со студентами педагогического института и книготоргового техникума мы провели диспут о культуре советского молодого человека, тематический вечер «Комсомолец, каков твой личный план на десятую пятилетку?» и другие мероприятия.

Много хорошего делается в подразделении, чтобы каждый комсомолец служил примером в дисциплине, был передовиком боевой службы, учебы. Но все-таки нет-нет да и найдется человек, который идет не в ногу со всеми. Недавно, например, плохо справился со своими обязанностями повар рядовой В. Гребенников, за что был строго наказан. Спрашиваю его: «Почему так происходит?» Молчит, чувствует себя виноватым. Видимо, тут проглядели и мы, комсомольские активисты. Не дошли раньше до рядового Гребенникова. А надо было. Коммунистическое воспитание молодежи — основная задача комсомольской организации. И тут важно никого не забыть.

Прапорщик В. СТОЛЯРОВ,
секретарь комсомольской организации
батальона.

ЗАКОН ВСЕЙ НАШЕЙ РАБОТЫ

Одно время не ладились дела в батальоне (секретарь партийного бюро майор Я. Рухленко) — он отставал по всем показателям. Слабо решались вопросы дальнейшего укрепления воинской дисциплины, обеспечения личной примерности каждого коммуниста в выполнении воинского долга. Наиболее неблагоприятно было в роте, где секретарем партийной организации старший лейтенант М. Кадыршаев.

Офицеры политотдела провели в батальоне несколько организационно-политических мероприятий. Но изменений к лучшему не произошло. Напрашивался вопрос: почему наши усилия не достигли желаемого результата. Ответ нашли там, где и не подозревали.

Однажды, присутствуя на партийном собрании, на котором шла речь об ответственности коммунистов за укрепление воинской дисциплины, начальник политотдела обратил внимание на озабоченность положением дел в подразделении в выступлениях членов и кандидатов партии. Они предлагали, как устранить недочеты, называли тех, по чьей вине они допускались. Невольно возникало недоумение: раз коммунисты знают свои недостатки, видят пути их устранения, почему же в течение длительного времени не могут вывести подразделение из отстающих?

Позже, детально ознакомившись с работой партийной организации, мы убедились, что секретарь, члены бюро ничего не сделали для претворения в жизнь критических замечаний и предложений коммунистов. А ведь участники собрания были уверены, что парторганизация совместно с коммунистами — командирами батальона и рот, политработниками, секретарями партийных организаций прислушается к голосу членов и кандидатов партии и сделает соответствующие выводы. Однако она самоустранилась от решения этих вопросов, не реагировала на серьезные упущения и промахи в деятельности коммунистов. К тому же постановление собрания длительное время не выполнялось.

Почему так случилось? Причин много. Коснусь лишь, на мой взгляд, самой существенной: в партийных организациях рот и батальона привыкли лишь «обличать», вскрывать недостатки, но, к сожалению, этим и ограничивались. На том же партийном собрании, о котором говорилось выше, выступили девять человек. Они объективно оценили результаты своей деятельности, высказали критические замечания в адрес коммунистов — руководителей рот и батальона. Но их предложения остались без

внимания. Работа шла по старинке, без учета особенностей выполняемых служебных задач, настроения людей. И, понятно, все это отрицательно сказалось на делах.

Мы посоветовали офицерам Е. Епимахову и А. Волкову, как выправить положение, повысить активность коммунистов, их ответственность за порученные участки, сделать партийную организацию боевитой. Потребовали чутко прислушиваться к голосу масс, как учил В. И. Ленин, знать их мнения, настроения, уметь вовремя и правильно отреагировать на них. Вновь избранный секретарь партийной организации батальона лейтенант А. Волков взялся за дело с огоньком. Он понял, что причина многих недостатков в деятельности партийной организации — слабая работа партийного бюро. Нередко оно много времени тратило на проведение заседаний и составление пространных постановлений, слабо вникало в жизнь подразделений, не контролировало выполнение принятых решений. Чтобы поправить дело, необходимо было изменить стиль работы в первую очередь партийного бюро как органа коллективного руководства, повысить его организующую роль, партийное влияние на личный состав.

Коммунисты управления батальона чаще стали выступать с лекциями, докладами, проводить беседы на темы политического и воинского воспитания. По предложению политотдела в планах партийного бюро батальона ввели специальный раздел «Руководство ротными партийными организациями». Потребовали, чтобы члены партбюро, бывая в партийных организациях подразделений, направляли их деятельность, помогали своевременно устранять недостатки, давали принципиальную оценку тому или иному явлению. Выяснилось, что отдельные коммунисты рот трудятся не в полную меру, не проявляют активности в общественной работе, не интересуются делами коллектива. В частности, это относилось к товарищам Б. Бабаджанову, Б. Ташланову и О. Резанову. Суровой критике подверглись они на партийном собрании, затем их отчеты о выполнении партийных и служебных обязанностей были заслушаны на партийном бюро.

Партийная организация больше внимания стала уделять воспитанию коммунистов. Люди почувствовали уверенность в себе — к их голосу теперь прислушиваются. После каждого партийного собрания составляется план реализации критических замечаний и предложений, организуется их выполнение, о чем коммунисты своевременно информируют. Все это способствова-

ло повышению у них чувства личной ответственности за успехи коллектива, стремления как можно лучше выполнять свои функциональные и партийные обязанности. И дела в батальоне пошли на лад. За успешное выполнение социалистических обязательств в честь XXV съезда КПСС батальон был награжден грамотой.

Этот пример еще раз убедил нас, что критика и самокритика приносят положительные результаты тогда, когда за ними следуют действия, необходимая организаторская работа. Без этого они превращаются в бесплодный разговор. Критика и самокритика — закон жизни и развития самой партии. Об этом неоднократно говорил В. И. Ленин, подчеркивая, что «...самокритика безусловно необходима для всякой живой и жизненной партии». КПСС всегда выполняла этот завет вождя, особенно с тех пор, когда она приняла на себя ответственность за судьбы страны, судьбы социализма и коммунизма.

Партийная критика должна быть принципиальной, «товарищеской, прямой, чуждой дипломатии и мелких расчетов», проникнутой чувством заботы об общем деле. На необходимость дальнейшего развития критики и самокритики нацеливает нас постановление Центрального Комитета КПСС «О состоянии критики и самокритики в Тамбовской областной партийной организации». Пример критического анализа своей деятельности обязана подавать каждая партийная организация. Но на практике, к сожалению, бывает так не всегда.

Например, в минувшем году подразделение, в котором партийную организацию возглавляет прапорщик М. Жируев, было передовым, но в последнее время стало сдавать свои позиции. И в этом немалая вина партийной организации. Она ослабила работу по воспитанию своих членов в духе неукоснительного соблюдения Устава КПСС, не вела решительной борьбы с очковирательством.

Командир батальона член КПСС капитан А. Гульмамадов на партийных собраниях чаще всего занимался самовосхвалением, вопреки истине доказывал, будто подразделение идет в гору, набирает темпы и т. п. В тон ему выступал и секретарь парт-организации. Это привело к тому, что коммунисты М. Фазылов, А. Гульмамадов и некоторые другие ослабили контроль за боевой службой, самоустранились от воспитания подчиненных.

Политотдел внимательно изучил стиль работы партийной организации, дал принципиальную оценку действительному положению дел в подразделении, принял меры, направленные на повышение ответственности коммунистов. Для солдат и сержантов роты прочитаны лекции «В. И. Ленин, КПСС о воспитании советского народа в духе коммунистической морали и нравственности», «Единство обучения и воспитания — важнейшее условие формирования высоких морально-политических и боевых качеств советских воинов». Состоялись собеседования с коммунистами по темам

«Честность и правдивость — черта партийная», «Широкое развитие принципиальной критики и самокритики — признак политического здоровья партийной организации». Оказана помощь секретарю парт-организации в индивидуальном воспитании коммунистов. Членов КПСС А. Гульмамадова и М. Фазылова привлекли к партийной ответственности. Эти и другие мероприятия позволили оздоровить моральный климат в подразделении. Сейчас дела в нем хотя и медленно, но поправляются.

Для развития критики и самокритики, правильного воспитания кадров важное значение имеет принципиальное, деловое реагирование коммунистов-руководителей, партийных организаций и политорганов на критические сигналы снизу. Работник, не умеющий принципиально относиться к критическим замечаниям, обычно утрачивает чувство нового, перестает считаться с мнением коллектива и, как правило, теряет авторитет.

Сослюсь на пример. Не так давно в роте, которой командовал старший лейтенант В. Игнатенко, на партийных собраниях не раз критиковали его как коммуниста за слабую организацию боевой службы, учебы, воспитательной работы с подчиненными, отсутствие должной требовательности к ним. Вместо того чтобы прислушаться к мнению товарищей, принципиально оценить свою работу и сделать правильные выводы, тов. Игнатенко всячески стремился уйти от ответственности, оправдывал промахи всевозможными причинами, пытался свалить свою вину на других. С трибуны он часто бичевал недостатки в партийной организации, хотя сам слабо на нее опирался и почти не направлял ее работу. В результате снизилось влияние коммунистов на личный состав. В подразделении ухудшилось качество боевой службы, допущены грубые нарушения дисциплины. К старшему лейтенанту В. Игнатенко были приняты строгие меры дисциплинарного воздействия.

Без широкого развития принципиальной критики и самокритики в современных условиях невозможно двигаться вперед. Это вновь подчеркнул XXV съезд КПСС. «Доверие и уважение к людям, — говорил Генеральный секретарь ЦК КПСС тов. Л. И. Брежнев, — должны сочетаться с высокой требовательностью за порученное дело. Это — закон партийной, да и не только партийной, но всей нашей работы». Поэтому внимание партийных организаций, коммунистов мы сосредоточиваем на активизации и повышении эффективности партийной работы, усилении ее влияния на все стороны жизни подразделений, строго спрашиваем с тех коммунистов-руководителей, которые неправильно реагируют на критику.

Развитие товарищеской критики и самокритики, создание здоровой моральной атмосферы в коллективе улучшает боевую службу и учебу воинов, укрепляет воинскую дисциплину, повышает надежность охраны.

Капитан А. ПОЛОЗОВ.



ЛИЧНОСТЬ ПОЛИТРАБОТНИКА

В письме в редакцию журнала лейтенант Н. Агишев верно говорит о том, что у ротного политработника весьма широк диапазон деятельности, круг обязанностей. Товарищи, выступавшие в порядке обсуждения письма, заостряли внимание на отдельных вопросах, от которых зависит успех дела. В частности, речь шла об умении заместителя командира роты по политической части взаимодействовать с командиром, партийной и комсомольской организациями, подбирать и воспитывать актив и т. д. Мне хотелось бы поговорить о личности политработника в полном смысле этого слова, его качествах, отношении к порученному делу.

Политработник — это прежде всего воспитатель, влияющий на военнослужащих не только тем, что дает им определенные знания, но и своим поведением, образом жизни, отношением к обыденным явлениям. Дмитрий Фурманов в числе наиболее эффективных средств воздействия на массы воинов особое место отводил личному примеру политработника, его умению распорядиться своими качествами и способностями.

Поскольку политработник сознательно воздействует на других лучшим содержанием своей личности, это накладывает на него особую ответственность за самовоспитание, предполагает повышенную требовательность к себе, постоянный контроль за поступками и словами. Здесь не может быть мелочей: воспитуемые с пристрастием относятся к воспитателям. «Имейте в виду, — говорил М. И. Калинин, — что за политработником смотрят сотни красноармейских глаз, его копируют, с него берут пример».

В деятельности политработника как воспитателя и педагога нравственные качества выступают орудием и средством воздействия. Необходимо помнить, что только человек с более высокими, чем у других, нравственными качествами обладает возможностью творчества в идейно-воспитательной и организаторской работе. Такую же созидательную роль призваны играть и психические особенности политработника. Характер поведения, его манера держаться с людьми — те факторы, при помощи которых формируются отношения между ними, морально-психологический климат в коллективе.

Рота, где заместителем командира по политической части старший лейтенант В. Долгов, второй год отличная. И в этом немалая заслуга политработника. Он является образцом для подчиненных в выполнении воинского долга. Совместно с командиром сумел мобилизовать коммунистов и комсомольцев на решение возложенных на подразделение задач. Вряд ли кто из подчиненных видел, чтобы тов. Долгов горячился, нервничал, повышал голос. Он отличается уравновешенностью характера, ровной требовательностью, умением выслушать человека, разобраться в волнующих его вопросах, помочь словом и делом. Поэтому не только в подразделении, но и в части о нем идет добрая молва.

Случается и наоборот. Политработник проявляет невыдержанность, нервозность и недоброжелательность, иногда покрикивает на подчиненных, кичится своими знаниями. Как правило, солдаты стараются обойти его стороной, неохотно вступают с ним в контакт, не принимают его убеждений. Нечто подобное было когда-то и с заместителем командира роты по политической части старшим лейтенантом Г. Костюниным. Он имел высшее образование, опыт партийно-политической работы, но черствость в обращении с подчиненными, халатное отношение к выполнению обязанностей, моральная нечистоплотность уронили его авторитет в их глазах.

Многообразие и динамизм воинской жизни, особенно при несении боевой службы, требуют от ротного политработника гибкости мысли, развитой способности быстро переключать внимание на различные явления. Внедрение коммунистических принципов и норм в жизнь воинов, преодоление отрицательных черт в их сознании и поведении обязывают его проявлять постоянную настойчивость, разумную требовательность и непреклонную волю. Нередко политработнику приходится упорно отстаивать свои убеждения, а то и портить отношения с друзьями, слышать по поводу справедливых требований неслестные замечания в свой адрес. Случается разочаровываться в близких, говорить товарищам горькую правду в глаза, заранее зная о неприятных последствиях таких разговоров. Но там, где речь идет об интере-

сах коллектива, никаких компромиссов быть не должно. Только откровенность, прямота и партийная принципиальность помогают делу и повышают авторитет политработника.

Тот, кто ловчит, выдает желаемое за действительное, довольствуется достигнутым, перестает анализировать глубинные процессы, происходящие в коллективе, утрачивает способность трезво оценивать сложившуюся ситуацию, неизменно терпит неудачу. Подразделение, в котором заместителем командира роты по политической части лейтенант А. Семеняка, ряд лет добивалось высоких результатов. Это породило у политработника самоуспокоенность. Он переоценил свои возможности, стал допускать промахи в работе. В результате ухудшилась дисциплина. Только при своевременной помощи опытных товарищей лейтенант сделал нужные выводы и смог поправить положение дел.

Глубокое знание марксистско-ленинской теории, политических документов, профессиональная и житейская мудрость, доступность людям, полная осведомленность о жизни и деятельности подразделения, нравственно-интеллектуальная активность, любознательность, наблюдательность — эти и другие качества политработника побуждают его творчески относиться к делу. Особую ценность имеет стремление проникнуть в суть процессов и явлений, вскрыть возможности и резервы, заглянуть вперед, предвидеть развитие событий. Такие качества приобрел на политработе лейтенант В. Бальцер. Ныне он командир роты. Опираясь на партийную, комсомольскую организацию, активистов, тов. Бальцер сумел за короткий срок вывести подразделение из отстающих в передовые.

XXV съезд КПСС обратил внимание коммунистов-руководителей на то, чтобы они

не только правильно оценивали свои достижения, но и видели узкие места, недостатки в работе, неиспользованные резервы. Это требование в полной мере относится и к коммунистам войск. Критическая оценка результатов своего труда, успехов подразделения, части побуждает командира и политработника искать новые, наиболее эффективные пути и средства решения возложенных задач, повышения деловой и политической активности личного состава в успешном претворении в жизнь решений XXV съезда партии.

Иногда подразделение, добившись одержимости некоторого улучшения в боевой службе, учебе и дисциплине, длительное время остается на достигнутых рубежах, не двигается вперед. Происходит это потому, что командир, политработник, другие офицеры успокаиваются на достигнутом, не видят перспективы. А раз так, исчезают проблемы, свертывается индивидуальное и коллективное творчество, замедляется движение вперед, и вскоре, как правило, обнаруживается отставание.

Нужно помнить, что политработнику должны быть присущи и такие качества, как увлеченность и страстность в работе. М. И. Калинин по этому поводу говорил: «Политработником Красной Армии и Военно-Морского Флота не может быть человек без огня и страсти, без непоколебимого убеждения в правоте марксизма-ленинизма».

Безусловно, в этих заметках невозможно полностью раскрыть те качества и достоинства, которые необходимы политработнику. Но несомненно одно: чтобы быть умелым воспитателем, учителем, вожаком масс, он должен обладать высоким авторитетом.

Майор А. ВЕРХОВЫХ,
заместитель командира батальона
по политической части.



Комсорг караула рядовой Д. Пахомов — надежный помощник начальника войскового наряда. Он отлично несет службу и добивается, чтобы все воины бдительно стояли на постах.

На снимке: рядовой Д. Пахомов беседует с сослуживцами.

Фото Р. РЯЗАНОВА.

Комсомольский вожак сержант В. Козлов часто вспоминает ту беседу. Вспоминает и... Впрочем, все по порядку.

Дисциплина в подразделении у комсомольских активистов особой тревоги не вызывала. Грубые проступки, которые были в минувшем году, общими усилиями командиров, партийной и комсомольской организаций в последнее время изжиты. А если кто и нарушал дисциплину строя или правила ношения формы одежды, то, как говорится, получал по заслугам. И тем не менее количество так называемых мелких нарушений не уменьшалось. Причем их совершали из месяца в месяц одни и те же врины. Вот с ними бюро ВЛКСМ роты и решило провести беседу о самодисциплине и путях ее воспитания. Поручили это комсомольцу сержанту В. Кузьменко.

Добросовестно отнесся он к заданию. Внимательно изучил нужную литературу. Побеседовал с политработником старшим лейтенантом К. Тажибаевым, секретарем партийной организации прапорщиком П. Когутом. Они подсказали немало интересных фактов, посоветовали проанализировать записи в служебных карточках солдат. Кузьменко основательно подготовился к разговору.

Собравшиеся поначалу служили беседчика невнимательно. Одни принесли с собой недочитанные книги, другие сидели со скучным видом. Но, когда сержант повел речь о том, кто и как из них выполняет солдатский долг, кто и почему отстает в службе и учебе, как это сказывается на делах коллектива, в Ленинской комнате наступило оживление. Кузьменко в душе уже ликовал, что заинтересовал, заставил людей задуматься о своих ошибках, как вдруг слух резанула, брошенная кем-то реплика:

— А в выходной опять кино да кино?

В тоне говорившего чувствовалась нескрываемая ирония. И это здорово задело сержанта. Он разволновался, потерял нить и в

В поисках корня зла

результате беседу скомкал. «Если бы не эта злощастная реплика...», — анализируя случившееся, сокрушался комсомолец Кузьменко. — Она меня сбила. Но что хотел сказать солдат?» Сразу же после разговора активист пришел к секретарю комсомольской организации.

— Не расстраивайся, — успокоил тот сержанта. — Твое выступление не оставило солдат равнодушными... Не удивляйся! Иначе и реплики той не было бы. Кстати, адресована она не только тебе, председателю совета Ленинской комнаты, а всем нам, членам комсомольского бюро. Мы еще поговорим об этом, разберемся, в чем корень зла.

И обсудили. Пожалуй, ни на одном из последних заседаний бюро ВЛКСМ не было такого острого и принципиального разговора. Поводом к нему была, конечно же, не сама реплика, а то, что крылось за ней.

Впрочем, недостатки в своей работе по проведению досуга активисты видели и раньше, да все откладывали обсуждение этого вопроса: находились дела, по их мнению, поважнее.

Пришлось пересмотреть свои позиции и ранее казавшееся второстепенным поставить в ряд главных задач. Ведь тематические вечера, вечера отдыха, спортивные состязания, культпоходы в музей, театры не только пробуждают у воинов интерес к общественной деятельности, но и учат их дорожить честью своего подразделения, воспитывают чувство прекрасного, культуру поведения. А все это способствует сплочению коллектива, повышению дисциплинированности.

К такому выводу пришли

сержант В. Козлов, кандидаты в члены КПСС лейтенант А. Дрегваль, рядовой К. Потапов и другие члены бюро ВЛКСМ. Они составили по-настоящему боевую программу работы и, не откладывая, принялись за дело. Вскоре, например, состоялся тематический вечер «Пути отцов — дороги сыновей», оставивший заметный след в сознании солдат и сержантов. Активное участие в нем принял бывший командир полка офицер запаса А. Дорохов, участники Великой Отечественной войны офицер К. Рахматуллаев и прапорщик И. Супрун.

Большую воспитательную роль сыграли и организованные по инициативе членов бюро ВЛКСМ экскурсии по местам революционной и трудовой славы города, в филиал Центрального музея В. И. Ленина, в Музей искусств.

Стали чаще проводиться молодежные диспуты, спортивные состязания, возобновились репетиции в кружке художественной самодеятельности. Немалый вклад в организацию досуга воинов внес и созданный активистами комсомольско-молодежный лекторий. В его состав вошли сержанты К. Рахимов, В. Козлов, рядовые Ю. Попов, М. Ханходжаев и другие. Их беседы всегда интересны, темы разнообразны: о примерности членов ВЛКСМ в выполнении сыновнего долга перед Родиной, о культуре поведения, о гордости за службу во внутренних войсках, об армейских ритуалах. К слову сказать, комсомольцы-активисты в этой работе постоянно чувствуют поддержку со своих начинаниях коммунистов роты старшего лейтенанта К. Тажибаева, прапорщика П. Когута и других.

Многое изменилось в подразделении за последнее время, и результаты говорят сами за себя: резко сократилось количество нарушений дисциплины, повысилась активность воинов в общественной жизни, а коллектив стал более сплоченным и дружным.

Прапорщик А. ПИГИЛОВ.

Жизнь НЕОБРЫВАЯ

«Георгий Макарович Коновалов много лет служит в нашем соединении. Участник Великой Отечественной войны. Награжден орденом Красной Звезды, боевыми медалями. Недавно удостоен ордена «За службу Родине в Вооруженных Силах СССР» III степени. И по заслугам эта высокая честь. Командует отличной частью. И еще одно скажу. Умеет он работать с людьми. В нем удивительно сочетаются волевые командирские качества с душевным обаянием, уважительным отношением к подчиненным»

(Из рассказа старшего начальника).

— Вот вы, Александр Михайлович, знаете, что тогда ошибались. У вас не было веры в Зенина. Прямо скажите, не было?

— Не было, товарищ полковник.

— А я ему верил. Даже тогда, когда у него во взводе произошел тот досадный случай. Вы расследование вели. Предложение ваше помню: снять Зенина с головной роты, не по плечу ему ноша. А ведь причину ваших сомнений я понимал. Оставляя Зенина в подразделении, которое выполняет сложные служебные задачи, мы все-таки рисковали, а вдруг?.. Перешагнули через это «вдруг» и сотворили офицера. Ну, что вы скажете в свое оправдание?

Командир части был рад, рад с трудом выигранному бою за человека и звал своего друга и помощника разделить нахлынувшую радость.

— Ваша взяла, — ответил начальник штаба, и тоном этих слов, и улыбкой принимая приглашение командира порадоваться вместе с ним. — Сознаю, что ошибался, и вот доказательство!

Подполковник Гаспарян протянул Георгию Макаровичу какой-то документ, аккуратно написанный чернилами...

ЗЕНИН

Лейтенанты искоса поглядывали на себя в большое зеркало в комнате дежурного по штабу. Не привыкли еще к офицерской форме. Волновались. Поправляли друг друга ремни, разглаживали складки у пояса. Гадали, кого вызовут первым.

Неожиданно первым пригласили Зенина. Александр растерялся. Не помнит, как открыл дверь просторного кабинета, как докладывал о прибытии, с чего начался разговор. Он почему-то ожидал увидеть сурового, сугубо делового человека. А перед

ним сидел добродушный, располагающий к себе офицер, в лице которого вовсе не было ни строгости, ни официальности. И так приветливо смотрит он на Александра, словно хочет сказать: не тушуйся, друг.

Обычные вопросы: как закончил училище, где родные, давно ли от них, как доехал. И вдруг: «Что вы читаете?» Тут он хотел блеснуть. О Фолжнере, Моруа начал говорить, потом о Коллинзе. «Ну, «Женщину в белом» оставим, — произнес полковник, — а вот по нашей военной профессии что читаете?» Александр замаялся. Полковник тактично перевел разговор на другую тему. И хотя командир тепло закончил беседу, неудовлетворенность, злость на самого себя овладела Александром. Вышел из кабинета, а ребята наперебой: «Как он, строгий?», «О чем спрашивал?», «По уставам гонял?», «Сашка, не тяни же ты!»

— О Коллинзе говорили...

— Коллинз? А кто это? — удивился коренастый блондин из Саратовского.

— Ладно, не разыгрывай...

— Seriously, о книгах спрашивал. О военной прозе, мемуарах. О романе Юрия Бондарева «Горячий снег». А я и Василевского не успел прочесть. Кстати, уставы не спешите прятать, — Александр повернулся к блондину, — он и по ним...

— Товарищ лейтенант, к командиру части, — пригласил дежурный.

— Ну, топай, Борис, — подтолкнули лейтенанта блондина, — говорят, полковник понимающий...

КОНОВАЛОВ

Да, он хорошо понимал лейтенантов, да и не только их. За четверть века службы с кем только не довелось встречаться. Одни лица, факты стерлись в памяти, а над

другими время не властно. Вот хотя бы пятнадцать лет назад. Он принимал батальон. Комдив — молодой, подтянутый генерал — дружески спросил: «Вытянешь, Георгий Макарович? Наследство досталось не ахти какое...»

— Постараюсь, товарищ генерал!

А дня через два комдиву доложили: незаметен, молча ходит по батальону. Никто и голоса его не слышал. Что за комбат без командирского голоса?

Генерал не любил тихонь. Заколебался: неужели ошиблись в Коновалове?

— Проверить!

Офицер штаба вернулся с докладом. Точно, нет в батальоне командира. Молчун какой-то. Тогда комдив нагрянул в батальон сам, без предупреждения. Ему доложили: комбат уехал в одно из отдаленных подразделений. Вызывать генерал не разрешил: «Пойду посмотрю, как он тут работает?». Со многими людьми встретился, переговорил в этот день комдив. Спросил солдата о новом комбате. В ответ услышал:

— Бывал он у меня не раз на посту, товарищ генерал. На вышку поднимался.

— А что, прежний командир не бывал на постах?

— На постах бывал, товарищ генерал, а вот на вышку не поднимался.

Спросил сержанта.

— Товарищ майор проверял службу.

— Замечания были?

— Никак нет, товарищ майор замечаний не сделал, а вот приказал почаще на третий пост наведываться. Людный там участок.

Спросил лейтенанта.

— Комбат на гранатометании у меня присутствовал. Маленько взрел. Сказал, что сержантов подменяю.

— Обиделись на замечание?

— Никак нет, товарищ генерал. Все по делу... Я сразу перестроился.

Под вечер вернулся в штаб комбат. Представился по всей форме, извинился, что не встретил, — не знал.

— Вы, товарищ майор, о своем рабочем плане доложите, — тихонько подсказал недавно проверявший его подполковник.

Комбат полез за блокнотом. Но генерал жестом остановил Коновалова.

— Значит, вращаете в обстановку? Везде доглядеть, вмешаться, поправить. И без крика... Вижу, вижу, комбат... Почерк у вас нашенский.

Что подразумевал генерал под словом «нашенский», ни комбат, ни офицер штаба толком не поняли, но по одобрительным ноткам в голосе комдива почувствовали, что «грозы» не будет.

— Вы что докладывали? «Молчит, голоса не слышно», — скажет потом комдив

офицеру штаба. — Закваска в нем командирская есть. А в этом я не ошибаюсь, товарищ подполковник.

Через два года батальон майора Коновалова был лучшим в соединении. А еще через год Георгий Макарович принял часть. И уже почти десять лет... Сколько таких лейтенантов принимал он в армейский коллектив. К судьбе каждого полковник Коновалов причастен. Вот Щербачков... С должности хотели снять. Он отстоял. Потому что верил в него, немало поработал с молодым лейтенантом. Вырос Щербачков. Командиром роты назначили. Воинское звание «капитан» присвоили. Ныне начальник штаба батальона. Или капитан Смола. Отличный теперь ротный. И не сам по себе стал таковым. Командиру полка тоже повозиться пришлось.

Георгий Макарович посмотрел в черный проем окна. Как быстро свечерело. А еще с начальником политотдела о завтрашнем партийном собрании в роте Усикова поговорить надо. Беспокоит его это подразделение. Все предпосылки были к тому, что станет отличным. А при проверке выяснилось, что состояние вооружения оставляет желать лучшего. Ротный, конечно, виноват, но и он, командир части, недоглядел. Положился на начальника службы. Не учел, что тот первый год работает. Словом, проморгали отличную роту. Завтра на собрании он прямо и скажет коммунистам подразделения — все не на высоте оказались. С этим ясно. А вот с Зениным...

ЗЕНИН

Лейтенант второй раз сидел в кабинете командира части. Пришел с рапортом: уволиться хочу — и только.

Георгий Макарович, даже не взглянул на положенный перед ним лист бумаги. «Горячишься... Ничего, остынешь. Вот другое хочу знать. Выдет ли из тебя, парень, толк?.. Станешь ли настоящим офицером? Погоны, звездочки — это еще не все. Главное — душа у тебя должна быть командирская...»

Молча рассматривал собеседника. Руки нервно поглаживают колени, глаза боятся поднять — стыдно. Что он знает о лейтенанте? Окончил Орджоникидзевское. И месяца не проработал, как уже приглашен для объяснений. Зенин мог бы предотвратить инцидент. Может, растерялся? Или солидарен с подвыпившим соседом? Да и звонок из милиции. Промолчать, не отреагировать Георгий Макарович не мог. Ему, командиру части, далеко не безразлично, как живет взводный, с кем дружит. А дружба-то у него случайные. Где он с ними познакомился? На танцплощадке? Но ведь есть рядом молодые офицеры, от общения с которыми Зенин бы только выиграл. Что вы за человек, товарищ лейтенант, и почему сторонитесь коллектива?

...Александр любил небо. С мечтой о небе не расставался до порога авиационного училища. Не повезло. Доктор оказался формалистом. Конечно же он придирался. Видите ли, вестибулярный аппарат у вас



Литературный

отдел

не в порядке. Это у него-то, лучшего гимнаста школы? Чепуха! Но комиссия рассудила по-своему: в авиацию не годен.

«Забраковали» их вместе с Венькой Старостиным. Венька пошел в авиационное из-за него. Чтоб вместе служить. Александр тяжело переживал неудачу. Венька же, не успев выйти из училища, успокаивать стал:

— Не мучь себя, Сань. Все равно офицерами будем. Знаю я один адресок.

Так они оказались в Орджоникидзевском военном училище МВД СССР. Экзамены сдали успешно, прошли мандатную комиссию. Стали учиться — окончательно убедились, что служба предстоит интересная.

«Вернее предстояла», — терзался Александр, направляясь к командиру части с намерением подать рапорт об увольнении из войск. Он знал твердый характер полковника. Об этом говорили все. И он верил. Не верил только, когда добавляли, что Коновалов и справедлив...

— Вы любите военную службу? — вдруг будто издали донеслось до него.

Сам не знает, как выдал из себя: «Нет! — И тут же, чтобы полковник не усомнился, в его искренности, горячо рубанул: — Нет, не люблю».

— Курите, пожалуйста.

Подрагивающими пальцами Александр взял сигарету, но прикуривать не спешил. Ждал, что скажет командир.

После небольшой паузы тот заметил:

— Между прочим, не так давно в этом самом кабинете вы говорили о верности внутренним войскам и любви к ним.

— Ошибся я. Ошибся, товарищ полковник. А вы разве не ошибались?

КОНОВАЛОВ

...Было дело, ошибался.

Ворона брали на глухом, затерявшемся в волянских лесах хуторе. Коновалов тогда командовал взводом. Трое суток преследовали банду и наконец прижали к гнилому болоту.

«В топи Ворон не сунется, рванет в лес. У хутора и сжимайте кольцо», — вспомнил Георгий Макарович указания ротного. Однако похоже, что Ворон и не думает покидать хутор.

Лейтенант лежал у замшелого стога и напряженно всматривался в бревенчатые постройки. Туман заметно спал. Проглянувшее солнце засеребрило осыпанные росой травы, пруд, расслеснувшийся прямо перед ними. Возле пруда, за частоколом крайний дом. Там Ворон.

Рядом со взводным — пулеметчик. Сенокосенко, длинный узкоплечий парень с выцветшими бровями и ресницами, из-под которых, несмотря на усталость, лучились жизнерадостные глаза.

— Ну что, Сенокосенко, притомился?

— Шо вы кажэте, товарищу командир. Як можно втомытысь, колы Ворона не пиймалы. Бачите, скільки бид вин натворыв. Спийматы его трэба.

— Поймаем, непременно поймаем. Отдохни малость, браток.

— Не могу спать.

— А все-таки поспи, Сенокосенко.

«Да, Ворон, теперь ты не уйдешь, — думал лейтенант. — Из хутора мышь не выскользнет, не то что человек».

Он давно передал ротному, что взял Ворона в кольцо. Ответа пока нет. А одним, пожалуй, не справиться. Записка от Елкина поступила в пятом часу, когда хутор наполнился гусиным гогогом, мычанием коров. Из крайнего домика вышла женщина с двумя бадьями, озираясь, направилась к колодцу. Быстро набрала воды и торопливо шмыгнула в калитку. Скрипнули ворота. Появился мужчина лет сорока с удочками на плече. Хозяин дома постарше. К тому же лейтенант знал его в лицо. Мужчина направился к пруду. Из-под пиджака выдавался приклад автомата.

А руку жгла записка: «Лейтенанту Коновалову. Прибыть не могу. Действуйте по своему усмотрению. Братъ советую с наступлением сумерек. Берегите людей». Лейтенант в душе чертыхнулся: «Чего тянух с ответом. Можно было ночью взять Ворона. Но почему не висит на заборе рядно?» Панас не подал условного сигнала, и это все больше тревожило Георгия. Казалось бы хорошо продуманный план давал трещины.

«Рыбак» между тем закинул удочку, уселся на деревянном мостке, где бабы полоскали белье, и больше поглядывал окрест, чем на поплавок.

— Товарищ лейтенант, на дороге повозка. Двое на хутор едут, — доложил подползший сзади дозорный.

— Пропустить. Сенокосенко, за мной.

...Крестьян уговаривать не пришлось. Узнав, что на хуторе бандиты, они сняли свою одежду и помогли лейтенанту с пулеметчиком переодеться. «Рыбак» встретил их у пруда.

— Куды путь держим, страннички?

— Пшеничку б смолоты, — ответил Коновалов.

— Мельница не работает. Вертай назад, — маленькие бегающие глазки ощупывали телегу, мешки с зерном, самих возчиков.

— Як же, дядько Панас наказував, щоб зерно привозылы, — возразил Сенокосенко.

«Рыбак» не успел ответить, как ворота приоткрылись и оттуда кто-то крикнул:

— Хай идуть. Сам разрешил.

«Рыбак» махнул рукой. Выбежавший мужчина подхватил лошадей под уздцы и повел во двор. Оружия Коновалов приказал не брать. Знал, бандиты обыщут. Так и есть. Человека три бросились к телеге: обнюхивали, ощупывали. И только когда убедились, что ничего подозрительного на ней нет, принялись за возчиков.

— Шо, спужалысь? — сошедший с крыльца грузный человек мрачно глядел на них. И вдруг истерично закричал: «Батько, вони «ястребки»!» Тот, кого он назвал батькой, был моложе остальных бандитов, в кожаной куртке, туго перехваченной ремнем, вы-

делялся подтянутостью, строевой выправкой.

— Откуда ты взял, что они из «ястребков»?

— Батько, подывысь на чоботы.

Тут только до Коновалова дошло, что впопыхах они с Сенокосенко не сняли яловые армейские сапоги, которые только на прошлой неделе поступили в часть.

— Да, совсем новехонькие... В курник их. Пускай сжарятся в огне, — распорядился главарь. — Махнач, как мы отойдем в лес, поджигай.

Коновалов понял, что дело дрянь. Сожгут как пить дать. А Панаса нет. Может, бандюги убили его? Подумал о командире роты. Елкин задаст трепку, мол, почему сам пошел. Но иного выхода не было. Хозяина знал только он один. Другому Панас мог и не поверить. Оставалось одно — тянуть время, тогда Барабанов все поймет.

— Ворон, а ведь тебе не выйти отсюда, — спокойно сказал он.

Махнач подскочил к лейтенанту и замахнулся парабеллумом. Но главарь остано-

вился: — Назад, Махнач! Когда этот «ястребок» попадет на костер, он заговорит другим голосом. Приготовиться...

— Напрасно, Ворон, вы окружены.

— Доказательства? — коротко подстриженные черные усики на холеном лице дернулись в гневе.

— Дайте ракетницу.

— Батько, не давай, — завопил Махнач. Ворон стоял в нерешительности. Рядом в напряженных позах застыли бандиты.

— Бойтесь... Хорошо, пускай хозяин выйдет к «рыбаку»...

— Ишь, чего захотел! В расход его!

Ворон кивнул Махначу:

— Кликни.

Махнач не сдвинулся с места.

— Что, уже? Кто посмел?

— Спэкса вин. Слабак оказався.

— Ну пусть тогда он, — Коновалов кивнул на Махнача.

— А вот этого не хочешь? — в лицо лейтенанта уставилось дуло пистолета...

ЗЕНИН

Молодой офицер говорил взволнованно:

— Я о небе всю жизнь мечтал! О небе, товарищ полковник...

Георгий Макарович улыбнулся:

— А знаете, небо лучше всего просматривается с земли.

Лейтенант опустил голову:

— И все-таки мне надо уловиться... Случайно я в войсках. Вот вы, наверное, товарищ полковник, без колебаний пошли в офицеры?

— Да, я без колебаний надел военную форму. Шла война, и я не мог, не имел права, как комсомолец, оставаться в стороне. Пошел на фронт. Добровольцем. Со студенческой скамьи. Я тогда учился в Ташкентском транспортном. Помнится, в сорок шестом приехал в отпуск, зашел за документами: не отдают, мол, возвращайтесь.

Но вернуться в институт уже не мог. Не буду кривить душой: случались и минуты разочарования, даже отчаяния. Но рядом со мной всегда были хорошие, верные друзья, которые выручали в трудную минуту.

— Товарищ полковник, вот меня отчитывали и ротный, и заместитель по политической части, почему, дескать, я покрывал Игнатьева... Ведь вы бы тоже друга не подвели? Вот я и хотел... Я-то тут ни при чем. Вы же помните.

— Знаю. Ну, а если по совести?.. Друг ли вам Игнатьев? Давно ли вы знакомы? Неделю? Если бы сложилась такая обстановка, что Игнатьеву надо было пойти ради вас на риск, пошел бы он?

Лейтенант неопределенно пожал плечами.

— Вот видите, не знаете. А Саша Барабанов, мой замкомвзвода, на это пошел...

КОНОВАЛОВ

Саша Барабанов... Георгий Макарович часто его вспоминает. С одного года были. А какие награды имел! Ордена Красного Знамени, Отечественной войны I степени, Красной Звезды. В разведке воевал.

Парторг роты Александр Барабанов рекомендовал лейтенанта Коновалова кандидатом в члены ВКП(б).

— Не только как за друга поручаюсь я за вас, товарищ Коновалов, перед партией, но и как за храброго командира взвода. Только совет свой хочу дать: это верно, что смелость города берет. Но партия принимает вас в свои ряды не как лишнюю единицу для самопожертвования, а как бойца, с которым она сдвинется и обязательно выиграет победу над гитлерюгами. — Саша фашистов иначе как гитлерюгами не называл. Это его определение и на бандитов распространялось.

...В лицо лейтенанта уставилось дуло пистолета. Усики Ворона по-прежнему дергались. «А нервишки у тебя, Ворон, сдают...»

— Ладно, позови «рыбака», он тебе все расскажет, — предложил Коновалов.

Махнач юркнул за ворота. Вернулся тут же. Толстые, обвисшие губы «скривились в растерянной гримасе:

— Нэма, батько... Нэма...

«Молодец, Саша!»

— Вот видишь, Ворон, пока мы торговались, твоего «рыбака» мои ребята сняли.

В глазах Ворона блеснули злые искорки:

— Связать!

Махнач и еще двое бандитов заломили руки лейтенанту, стянули толстой веревкой, потом набросились на Сенокосенко. «Значит, клюнул! Не все еще потеряно».

Точно в ответ на его мысли по дому ударили пулеметные очереди. Треснула черепица на крыше, от изрешеченных дверок чердака посыпались щепки. «Поверху бьют... Боятся нас задеть...»

Связывавшие Сенокосенко попадали на землю, другие прилипли к обветшалому забору, сквозь дыры выискивая цели. К хутору никто не приближался, да и стрельба вскоре прекратилась. Но бандиты не успо-

коились. Нервничал, покусывая губу, Ворон. Возле него суетился Махнач, осыпая отборными ругательствами и «ястребков», обложивших хутор, и Глухаря, который оказался разиней.

«Надо попробовать убедить бандитов выходить потайным путем через схрон», — решил лейтенант и, пока бандиты о чем-то спорили, тихо окликнул пулеметчика...

Пулеметная очередь снова ударила по черепице. Бандиты заторопились.

Сенокосенко вдруг упал на колени:

— Хлопцы, Христа ради, схойайте. Не охота помирать.

— Цыц! — нарочито гневно крикнул Коновалов.

— А шо, командиру, хйба тоби життя надоело?

— Чего ты хочешь? — Ворон посмотрел на Сенокосенко.

— Жить!

— Не много ли просишь?

— Бронзвики я бачив. Зараз тут будуть. Помэлють всих. Хойайтеся.

— Нет, в схронах нам теперь не отсидеться. В лес! — Ворон ткнул пальцем в Махнача. — Бери пулемет, прикройешь. А мы через задний двор с этими живчиками. По своим они стрелять не будут.

Такого решения главаря Коновалов не ожидал. Он почему-то был уверен, что Сенокосенко, разыграв испугавшегося солдата, сможет убедить бандитов спуститься в схрон, где со вчерашнего дня националистов ожидала засада, проникшая туда через лаз у ракитника. Если даже главарь не пошел в схрон, тогда они действовали бы по второму варианту: Панас должен был открыть люк, группа проникала в сарай и брала банду с тыла. Но Махнач убил хозяина. Ворон через схрон не пошел. Все развивалось далеко не так, как планировали лейтенант с Елкимым.

Бандиты огородом двинулись вдоль пруда, выставив впереди связанных «ястребков». Ворон предусмотрительно приказал заткнуть им рты кляпами. Лейтенант пошевелил руками, веревка не поддавалась.

Со стороны дома застучал пулемет. Это Махнач. Но на его очереди никто не отвечал, и это, видимо, беспокоило Ворона. Подошли к мостику. Барабанов их, конечно, заметил. Нет, он не должен пропустить. Если бы была возможность, лейтенант, не задумываясь, крикнул бы: «Огонь!» Он дотронулся локтем до руки Сенокосенко, скосил взгляд на воду. Пулеметчик поехал. Другого выхода не оставалось. Нельзя подпустить бандитов к ракитнику — там они могут спуститься в овраг и проскочить к лесу. «Сколько раз уходил Ворон от возмездия! Неужели снова скроется?»

Пруд давно не чистили, он зарос тиной. «А если глубоко? Они тогда не выберутся. Но с Вороном будет покончено. Была не была... Хотя бы лишний глоток воздуха! Проклятый кляп...»

Коновалов резким ударом головы столкнул с мостика идущего сбоку бандита и всем своим потерявшим подвижность, неуклюжим телом плюхнулся в пруд. Сенокосенко — следом. Ни всплеска воды, ни ожесточенной стрельбы, ни крика ужаленного свинцом Ворона он не слышал...

Первое, о чем спросил командир взвода, когда его откачали, было: «Не ушли?»

— Все в порядке, товарищ лейтенант, — радостно доложил Барабанов.

А рядом лежал живой Сенокосенко, чуть дальше — метался тяжело раненый Ворон. Поодаль кучкой стояли бандиты, среди них Махнач.

ЗЕНИН ЧЕРЕЗ ГОД

— Догадываетесь, зачем я вас пригласил?

— Догадываюсь, товарищ полковник. Наверное, о Сафарове...

Накануне, проверяя службу караула, наряженного от взвода Зенина, офицер штаба обнаружил, как говорится, под носом часового рядового Сафарова тайник с запрещенными предметами. Не прояви офицер бдительности — попали бы вещи к осужденным.

Командиру части доложили, что рядового Сафарова надо лишить нагрудного знака «Отличник Советской Армии». А он, лейтенант Зенин, полагал, что солдата надо наказать иначе. Конечно, рассуждал лейтенант, вина Сафарова бесспорна. Но тайник просмотрел не только Сафаров. Я ведь тоже проверял службу. Значит, не он один виноват.

На последний довод начальник штаба отреагировал так:

— Эдак можно что угодно, самый что ни на есть тяжкий грех оправдать. Ваш Сафаров, лейтенант, чувствовать, по запаху чувствовать должен был, что рядом тайник. Грош ему цена, если он будет узнавать о побегах по мелькающим пяткам преступника.

Возразить было трудно. Направляясь к командиру части, он был готов выслушать любое внушение, если надо, принять наказание, но чтоб нагрудный знак у Сафарова остался. Он боялся, как бы тот не потерял веру в себя.

КОНОВАЛОВ

— Мы подумали с подполковником Гаспаряном и решили, что меру наказания рядового Сафарова определит командир роты. А с вами хотел побеседовать о другом. Как мне доложили, ваш взвод идет впереди. Кстати, как вчера личный состав стрелял?

— Обошли мы взвод Черноморченко. Отличная оценка.

— А у Черноморченко?

— У него, кажется, пять или шесть «неудов»...

— Вот видите, кажется. А почему не точно? Это похвально, Александр Иванович, что подразделение, которым вы командуете, отстрелялось на отлично. А дальше? Что дальше?

— Не понял вас, товарищ полковник... Дальше добьемся звания отличного взвода.

— Тоже похвально. Ну, а чтобы рота стала отличной, вы не хотите?

— Как не хочу?

— Если взвод Черноморченко не подтянется, рота на этот рубеж не выйдет. А Черноморченко — ваш соперник. Сила соревнования — в возможности повторения передового опыта другими. Практических навыков у Черноморченко маловато. Я командира роты нацелю, чтоб больше ему помогал, но и вас просил бы приглядеться к товарищу. Ненавязчиво, по-дружески предложить поддержку.

По взгляду лейтенанта Георгий Макарович догадался, что тот его понял. Раз понял, то прислушается Зенин к совету, делает...

ЗЕНИН ЧЕРЕЗ ТРИ ГОДА

Он долго думал, колебался, прежде чем решил обратиться к подполковнику Гаспаряну за рекомендацией. Сам не мог объяснить, почему именно к нему. Может, потому, что чувствовал пристальное внимание начальника штаба. Прошлый месяц хотя бы...

Офицеры роты долго гадали меж собой, кого назначат начальником караула для выполнения сложной боевой задачи. Все сходились на мнения, что старшего лейтенанта Львова. Опытен. Кавалер знака «За отличие в службе» двух степеней. А вот назначили его, Зенина. И, говорят, не без участия Гаспаряна.

Семеро суток лейтенант выполнял боевую задачу в отдаленном районе. На восьмые неожиданно приехал начальник штаба. Проверка была внезапной. Как всегда, подполковник прошел по постам. Вникал в каждую мелочь. Его интересовало все: и как проводится инструктаж заступающей смены, и где люди питаются, и каковы бытовые условия личного состава. В служебном документе он оставил запись: «Караул поставленную задачу выполняет четко. Замечаний нет...»

Зенин старался, чтобы замечаний не было. Приятно, что Гаспарян заметил его рвение. И тепло подумал о подполковнике, что не такой уж он придира, каким его считают.

А когда задумал вступить в партию, для себя заметил: «Если получу у Гаспаряна рекомендацию — значит, примут». Он твердо решил связать свою жизнь с партией, зная, что спрос с него будет строже вдвойне. Хочет стать ее частицей, а значит, быть сильнее, чище...

Нет, он не будет кривить душой и говорить, что не колебался. Колебался: «Может, спешу, может, еще рано?» И тогда подумал о Гаспаряне. «С чем приду к подполковнику?» Старался успокоить себя: взвод отличный, получил еще одну звездочку... Несколько раз, подходя к штабу, возвращался, пока однажды лицом к лицу не столкнулся с Гаспаряном.

— Зенин, зайдите-ка.

Начальник штаба интересовался плановым маршрутом, по которому Александр недавно нес службу.

— Молодой офицер, из новеньких, по тому же маршруту завтра поедет, — пояснил он. — Я прошу вас, побеседуйте с ним...

В тот день Зенин не сказал Гаспаряну о своей просьбе. Считал — не время.

Только через неделю он набрался смелости. И удивительно спокойный, уверенный в себе, постучал в кабинет начальника штаба. А услышав: «Войдите!», почувствовал, как снова учащенно забилось сердце. Но Гаспарян, еще не зная, зачем тот пришел, понял, что офицер волнуется, усадил за столик напротив и сказал: «Ну, выкладывайте, Зенин!»

...Полковник взял из рук Гаспаряна лист бумаги, не спеша прочитал. Отложив в сторону, неожиданно поднялся:

— Значит, поручаетесь за Зенина?

— Как видите. Написал рекомендацию.

Коновалов повернулся к окну, за которыми вспыхнули фонари. И хотя он давно знает начальника штаба, почему-то впервые заметил, какая светлая у него улыбка.

Майор А. ГОРЛОВ.

ИЗ ПИСЬМА ОТЦА

Майор Е. ЕРХОВ

«...Еще живу. Живу еще!
В окоп
(хорошая примета)
зеленой струйкою, плющом,
по брустверу
стекает лето.
И жаворонок—вот шальной!—
вспорхнул
и с песней в горле замер.
И слышно:
будто заводной,
палит в него фашистский
снайпер.

Ну, гад...
Из бронеколпака
его не выковырнуть пулей.
И гахнул,
чтоб наверняка,
из пушки по нему
Федулин!..
Клубилась, оседая, пыль, —
чужая сторона молчала.
А жаворонок
в крылья бил.
И пел!
И жизнь торжествовала».

Смежная профессия

ЮМОРЕСКА

Василий обнял мать, по-уставному доложил отцу:

— Ефрейтор Шнурков в отпуск при- был!

— Сколько наград-то у тебя, Васень- ка! — приговаривала мать. — Небось все за храбрость да отвагу?

— Как же! — усмехнулась сестра. — Не помнишь разве, что дружок его из части писал — повар твой Вася. И зна- ки на его широкой груди — за хоро- шие щи да кашу.

Василий вспыхнул:

— Я, Надя, между прочим, солдат внутренних войск. Хвалиться не хочу, но, значит, и кое-что другое умею.

— Ладно, иди-ка лучше дровец нако- ли, повар. А мне на ферму пора.

За окном просигналила автомашина. Из кабины молоковоза махал рукой Слепов Витька, друг детства.

— Садись, прокачай! Заодно потол- куем.

В пути разговорились, конечно, о службе. Вспомнил Виктор ракетные вой- ска, трудные дежурства, тревоги. Васи- лий же больше молчал.

— У тебя профессия тоже ничего, — утешил Слепов приятеля. — Путь к сердцу солдата лежит через желудок.

Через дорогу не спеша ковыляли гуси. Витька тормознул. Мотор заглох и, как ни старался водитель, не заводился.

— Ты бы за аккумуляторами лучше следил, специалист, — заметил Вася. — Иди-ка, крутани ручку.

— Учить, что ли, собрался?

— Ладно, крутани. А я в кабине буду. Мотор загудел, машина тронулась. Виктор едва успел вскочить на поднож- ку.

— Останови! Стой, тебе говорят! — закричал он Шнуркову.

— Поучись водить у поваров! — за- смеялся тот в ответ. — Разреши до фермы, тут рядом.

Вышедшая навстречу Надя, увидев за рулем брата, удивилась:

— Ты куда это уехал?

— А я ведь права имею. Показать?

На обратном пути Виктор, как бы между прочим, сказал:

— Кстати, ты придешь сегодня в клуб? Я там буду с Катей. Билеты уже в кармане...

У клуба ефрейтора окружили ребя-

та. Дотрагивались до погон, интересо- вались службой, учебой.

— А, товарищ повар крупным пла- ном, — съязвил подошедший Слепов. — Воспоминания ветерана пищеблока.

— Полегче на повороте, — шагнул Шнурков к товарищу.

Тот внезапно сгреб Василия в охапку, но вдруг пошатнулся и рухнул на зем- лю. Шнурков сидел на нем верхом, за- ломив Витьке руку за спину. Ребята хохотали.

— Самбо, — коротко бросил Вася, отряхиваясь и помогая другу подняться. И тут увидел Катю.

— Здравствуй, здравствуй! Что ж это ты, приехал — и глаз не кажешь! А та- кие письма писал...

— Катя, извини. Я ведь думал... Вить- ка говорил...

После танцев солдат провожал девуш- ку домой.

— Значит, поваром служишь? — шу- тила Катя. — А почему не поправился?

— Служу я солдатом, — строго отве- тил Шнурков. — Считаюсь метким авто- матчиком, неплохим спортсменом, зор- ким часовым. А у котла — это смеж- ная профессия, что ли...

Вскоре родители пригласили гостей. Мать хлопотала на кухне.

— Дай-ка, мама, помогу, — попро- сил сын. — В армии побольше людей, чем сегодня, обслуживаю, и ничего, не обижаются.

Он повязал фартук, засучил рукава и начал так ловко справляться с мясом, птицей и овощами, что мать только ахала.

— Значит так, сварим картошечку, по- чистим селедочку, — приговаривал еф- рейтор. — На все вкусы угодим: шни- цели, отбивные, люля-кебаб. И шашлы- чок приготовим, — пусть мясо полежит пока в уксусе. Морковочка, лучок, ка- пустка — все в дело пойдет.

Сервировкой стола тоже сам отпуск- ник занялся. Аккуратно и красиво рас- ставил блюда с закусками. К тарелкам ножи справа положил, вилки слева. По- просил Надю цветов из сада принести.

Вечер удался на славу. Похваливали гости угощение, умелые солдатские рукн. Когда стали петь песни, Катя шепнула Васе на ухо:

— Знаешь, а я совсем не против, если мой муж будет хорошо владеть смеж- ной профессией.

Капитан А. МОСТОВ.

И в шутку, и ВСЕРЬЕЗ

Если мы зададимся вопросом: всегда ли отдых офицеров, прапорщиков, сверхсрочнослужащих, а также членов их семей хорошо организован, — то наверняка получим ответ: нет, далеко не всегда. Причин тому много, и анализ их не входит в нашу задачу. Мы лишь попытаемся показать, опираясь на опыт подразделения, расположенного вдали от культурных центров, что могут сделать командиры и политработники с помощью активистов для улучшения культурного досуга семей военнослужащих.

Рота, где командиром капитан А. Тулупов, а его заместителем по политической части старший лейтенант А. Абрамов, уже три года отличная. Офицеры, прапорщики, сержанты и солдаты подразделения усердно несут боевую службу, успешно овладевают политическими и военными знаниями. Этому в немалой степени способствует хорошо организованный отдых.

На протяжении нескольких лет коллектив художественной самодеятельности роты неизменно завоевывает первые места на смотрах части. Большинство членов семей

модеятельности или спортивной секции. Но если им помочь, создать условия, то найдутся резервы времени и барьер занятости будет преодолен. Это подтверждают примеры. Так, жена прапорщика Нина Лутовинова успешно сочетает работу на производстве с учебой в вечерней общеобразовательной школе и спортивными занятиями. Нина — постоянный участник стрелковых соревнований. Жены военнослужащих М. Синягина и Н. Толмачева находят время для учебы и репетиций.

Важную роль здесь играет совет прапорщиков и женсовет. Первый возглавляет опытный воспитатель, активный общественник, коммунист прапорщик В. Безгин. Он и сам проводит большую работу с семьями военнослужащих, и товарищей нацеливает на это. И нередко совет наряду с другими рассматривает такие вопросы: как прапорщики ведут себя в быту, строят свои семейные взаимоотношения. Не безразлично активистам и то, как в семьях организуется досуг, воспитываются дети, достаточно ли внимания уделяют им ро-

КУЛЬТУРА И БЫТ

СТОИТ ТОЛЬКО ВЗЯТЬСЯ

офицеров, прапорщиков и сверхсрочнослужащих вовлечено в культурно-массовые мероприятия. И это положительно влияет на воинский коллектив, содержание его духовной жизни, нравственное воспитание самих участников вечеров, встреч, диспутов, экскурсий.

Разумеется, не сразу и не сами собой пришли успехи. За каждым, даже самым маленьким, стоит упорный труд командиров, политработников, активистов, многих членов семей военнослужащих.

Особенно оживилась общественно-политическая и культурно-массовая деятельность в подразделении во время подготовки к XXV съезду КПСС. Усилилась и работа с членами семей военнослужащих, как того требует директива начальника внутренних войск МВД СССР.

Командир роты и политработник, опираясь на партийную организацию, совет прапорщиков и женсовет, постоянно интересуются условиями жизни и быта семей военнослужащих, изучают их запросы. Это позволяет более правильно, реально планировать работу. В подразделении много молодых семей, в основном — прапорщиков. Некоторые из них занимаются в вечерних школах, других учебных заведениях. Вместе с мужьями нередко учатся и их жены. У большинства малолетние дети. Естественно, занятым людям нелегко найти время для занятий в кружке художественной са-

дители. Соответственно принимаются меры.

Руководителем женсовета избрана педагог Т. Тулупова. Несмотря на большую занятость (Таисия Васильевна преподает в школе), она лично проводит беседы и читает лекции. Одна из последних была на тему «Жена офицера, прапорщика — его боевая помощница». Вместе с активисткой женсовета Л. Ставицкой Тулупова руководит вокальной группой. Организует летний отдых детей, экскурсии в областной центр, выезды на природу. Не удивительно, что и другие жены военнослужащих активно участвуют в работе кружков, спортивных секций, приобщают к культурной жизни коллектива своих старших детей и что в художественной самодеятельности подразделения участвует более половины всех членов семей офицеров и прапорщиков. В программе концерта, данного в честь XXV съезда КПСС, было более двадцати номеров, представлено не меньше десятка различных жанров сценического искусства.

Коллектив гордится своим хором, насчитывающим около 70 исполнителей, солистами, танцевальными группами, тчетами. Им есть с чем выступить на I Всесоюзном фестивале самодеятельного художественного творчества.

Самодеятельный коллектив знает не только в своем подразделении и ближайшем поселке, где он частенько выступает. На концертах, как правило, бывает много зрителей. Здесь и воины подразделения,

свободные от службы, и работники охраняемого объекта, их дети, жители окрестных сел. Ротных певцов и танцоров периодически приглашают для выступлений в клубы колхозов и совхозов, другие подразделения части.

Для развития талантов, разумеется, нужна соответствующая материальная база и условия. В поселке, где живет большинство офицеров и прапорщиков, есть клуб, принадлежащий ИТУ. Здесь проводят свои репетиции самодеятельные артисты, тренируются спортсмены, работают музыкальный и другие детские кружки. Офицер запаса Н. Болтнев, энтузиаст самодеятельного творчества, помогает вокалистам ставить голоса, работает с хором.

В клубе регулярно бывают лекции о международном положении, доклады и беседы по материалам XXV съезда КПСС, встречи с интересными людьми, ветеранами партии и Вооруженных Сил, победителями социалистического соревнования. Систематически проводятся читательские конференции, обсуждения книг и кинофильмов. Участвуют в них и члены семей военнослужащих. Нередко они и сами выступают в роли докладчиков или организаторов.

Многие мероприятия активисты подразделения и ИТУ организуют совместно. И это естественно, так как живут и работают они рядом, их дети учатся в одной школе, отдыхают летом в одних пионерских лагерях. Администрация объекта, обладая солидной материальной базой, выделяет средства и транспорт для проведения экскурсий в областной центр, достопримечательные места.

Только в этом году дети несколько раз побывали на спектаклях кукольного театра, в краеведческом музее и картинной галерее. Взрослые члены семей офицеров и прапорщиков посмотрели ряд спектаклей областного драматического театра, посетили концерты артистов филармонии.

Активисты подразделения, участвуя в организации досуга семей военнослужащих, не ограничивают свою деятельность только мероприятиями культурно-массового характера. Они заботятся и о том, чтобы все жены военнослужащих были трудоустроены, помогают им определить детей в детские ясли и сады, контролируют успеваемость школьников, занимаются их военно-патриотическим воспитанием. Порой «вмешиваются» в семейные дела военнослужащих, если в той или иной семье сложились не совсем нормальные отношения, ведут непримиримую борьбу со злоупотреблениями спиртными напитками.

А в итоге создаются более благоприятные условия для воспитания офицеров, прапорщиков и сверхсрочнослужащих подразделения, формирования в коллективе деловых взаимоотношений.

Личный состав отдельно дислоцированной роты, семьи офицеров, прапорщиков и сверхсрочнослужащих постоянно испытывают влияние политотдела, клуба части, получают от них всестороннюю помощь. Осуществляется она по многим каналам.

Заслуживает внимания, в частности, та-

кое направление. Создана и уже хорошо зарекомендовала себя агитбригада. В ее составе политработники, члены советов клуба и библиотеки, самодеятельные артисты, художник, комсомольские активисты. Возглавляют ее в поездке по подразделениям, как правило, начальник политотдела, его заместитель или ответственный секретарь партийной комиссии.

Чтобы лучше представить, с чем приезжает в подразделения агитбригада, познакомимся с содержанием одного из рейдов, совершенных вскоре после XXV съезда КПСС. Воинам и членам семей офицеров и прапорщиков всех подразделений была показана яркая литературно-музыкальная композиция «Коммунисты, вперед!», подготовленная активистами клуба и музыкантами оркестра. Лекцию «XXV съезд КПСС о международном положении СССР» прочитал начальник политотдела. «Маоизм — угроза войны» — тема выступления помощника начальника политотдела по комсомольской работе.

Повсюду, куда приезжала агитбригада, организовывались вечера встреч с ветеранами подразделений, мастерами боевой службы, передовиками социалистического соревнования. Члены совета библиотеки рассказывали о новинках литературы, устраивали книжную выставку «Величественные планы партии», художник и другие активисты клуба выпускали стенгазету, помогали совету Ленинской комнаты обновить наглядную агитацию в подразделении. Воинам показывали снятый самодеятельными операторами кинофильм о жизни части. Завершал встречу концерт, в программу которого включались отдельные номера ротной художественной самодеятельности. Непременными участниками таких концертов бывали и члены семей офицеров и прапорщиков.

Стоит рассказать еще о двух интересных начинаниях. Чтобы оживить самодеятельное творчество военнослужащих и членов их семей, активисты клуба организовали выставку их работ. Представлено было свыше тридцати самых различных экспонатов: картины, детские рисунки, модели, чеканка, резьба и выжигание по дереву, художественная вышивка. Посетителям запомнились произведения, сделанные искусными руками прапорщиков В. Миронова, В. Котова, сына офицера С. Степанова, полотна мастериц художественной вышивки жен военнослужащих А. Почечуевой, В. Гусевой, другие интересные работы.

Выставка позволила выявить немало талантливых умельцев, дала толчок к дальнейшему развитию самодеятельного творчества солдат, сержантов, прапорщиков и офицеров, членов их семей. Несколько работ было отобрано для выставок более крупного масштаба.

«Папа, мама и я — наша дружная семья» — так назвали мероприятие, организованное в начале этого года политотделом и активистами клуба и ставшее теперь традиционным. Оно приобретает к культурной жизни воинского коллектива сразу целые семьи.

На этот своеобразный спортивный конкурс, который зимой проводится в спортивном зале или клубе, а летом — на открытой площадке, приглашаются все. Состав каждой команды — три человека: военнослужащий, его жена, сын или дочь не старше 12 лет. Форма одежды спортивная.

Конкурс проводится в четыре этапа. Например, на первом этапе отцы соревнуются между собой в скорости разборки и сборки автоматов, матери — в стрельбе из пневматической винтовки, дети — на точность попадания мячом в баскетбольную корзину.

Программой состязаний предусмотрены также умение мужчин быстро и красиво подшить подворотничок, а женщин — приготовить вкусное блюдо. Дети должны выполнить посильное для них хозяйственное поручение, например почистить овощи.

В заключение каждая команда исполняет одну из своих любимых песен, а взрослые,

кроме того, — танец или народную пляску. Победителей награждают памятными подарками, почетными лентами, грамотами.

Формы и методы приобщения членов семей военнослужащих к культурной жизни коллектива, самодеятельному творчеству, как видим, могут быть самыми различными — от серьезных и глубоких по содержанию до шуточных. Но это, так сказать, внешняя сторона дела. Суть же в том, что в подразделениях, где командиры, политработники, партийные организации и активисты клубов вдумчиво работают с семьями, где они хорошо знают условия жизни прапорщиков и офицеров, их интересы и запросы, там гораздо реже происходят нежелательные бытовые явления, лучше удовлетворяются культурные потребности людей. А в конечном счете все это положительно влияет на успехи воинского коллектива, на результаты его служебно-боевой и учебно-воспитательной деятельности.

А. ПРОШИН.

ВСТРЕЧИ С ЧИТАТЕЛЯМИ

Каждая встреча с читателями журнала — значительное событие в жизни редакционного коллектива. В канун XXV съезда Коммунистической партии в ряде частей состоялись читательские конференции. Они характерны конкретностью выступлений, постановкой злободневных вопросов боевой службы, боевой и политической подготовки, политико-воспитательной работы, укрепления воинской дисциплины.

Интересным и предметным был разговор с офицерами, прапорщиками, сержантами и солдатами войсковой части, где политработником офицер В. Суров.

Выступающие рассказали о том, как они использовали в своей работе материалы подборки «30 дней на учебном пункте», выразили пожелание, чтобы больше публиковались методических статей в помощь сержантам учебных пунктов.

Офицеры ротного звена положительно оценили статьи, раскрывающие передовой опыт организации боевой службы. Однако они считают, что в этих материалах следует подробнее говорить о том, как регламентируется служебная нагрузка и организуется служба личного состава.

Многие офицеры-политработники высказали мнение о том, что абсолютное большинство молодых заместителей командиров рот по политической части имеют основательную теоретическую подготовку, но еще не полностью овладели всеми формами организации политико-воспитательной работы. Они считают, что на страницах журнала следует чаще помещать методические разработки, советы молодым политработникам.

Комсомольские активисты одобрили публикации о тематических вечерах и читательских конференциях, которые помогают делать досуг молодежи более интересным и содержательным.

На другой читательской конференции

капитан М. Сировский сообщил о том, что статьи о передовом опыте обучения и воспитания сержантов всегда вызывают в подразделениях большой интерес.

С просьбой больше публиковать материалов о передовых автомобильных подразделениях, о том, как организуется работа специалистов, как достигается безаварийность обслуживания автотранспорта, обратился старший лейтенант Н. Эсауленко.

Лейтенант Л. Ушаков, недавний выпускник военного училища, внимательно следит за статьями, в которых раскрываются пути становления молодых офицеров. Это позволяет ему перенимать опыт лучших офицеров, избегать ошибок, более четко планировать рабочий день.

Немалую пользу при подготовке начальников войсковых нарядов принесли статьи подполковника В. Асташина «Психология первого шага», «Трое в наряде». Об этом сказал офицер Л. Патрусов.

Высказывалось предложение помещать и впредь материалы о передовом опыте взаимодействия командиров подразделений с работниками ИТУ. Выступающие отметили, что читатели не всегда могут познакомиться с творчеством и работой рационализаторов и изобретателей внутренних войск, мало печатается материалов в помощь руководителям художественной самодеятельности, хороших строевых песен.

Коллектив редакции внимательно изучил критические замечания и пожелания читателей. Часть из них уже учтена. В этом номере журнала помещены статьи генерал-майора С. Криушева «Обучение — дело творческое», подборка материалов «Укрепление дисциплины — забота постоянная» и другие.

Редакционная коллегия и сотрудники журнала сердечно благодарят всех товарищей, принявших участие в читательских конференциях.

ЧТОБЫ ЛУЧШЕ ЗНАТЬ УСТАВЫ

КАК ОРГАНИЗОВАТЬ ВЕЧЕР ВОПРОСОВ И ОТВЕТОВ

Политработники подразделений, активисты солдатских клубов и Ленинских коммун, организуя культурно-просветительные мероприятия, нередко забывают о такой интересной и действенной форме работы, как вечера вопросов и ответов. А они, между тем, пользуются успехом у воинов, способствуют расширению их кругозора, повышению активности и, в конечном счете, развитию морально-политических и боевых качеств.

Вечера вопросов и ответов весьма эффективны при изучении новых уставов Вооруженных Сил СССР. Исходный материал для проведения такого мероприятия — вопросы, возникшие у военнослужащих, например, при изучении той или иной главы устава, отработке темы по боевой и политической подготовке. Это не всё. Задача активистов — вызвать у сослуживцев стремление разобратся в непонятном, разжечь любознательность, заинтересованность в совершенствовании знаний.

Вечера вопросов и ответов посвящаются как одной, так и нескольким темам. Например, можно последовательно брать каждый из уставов или объединять отдельные положения из них под общим названием. Какой путь избрать — решает организаторы. Главное заключается в том, чтобы вечер вопросов и ответов помог закрепить знания, проверить степень усвояемости и осмысления уставных положений.

Успех вечера будет зависеть от его подготовки. Если ограничиться только вывешиванием объявления и ящика для вопросов, то это еще не означает, что намеченным мероприятием воины заинтересуются. Нужна всесторонняя подготовка, которую следует организовывать по заранее разработанному плану. В зависимости от возможностей и условий предварительная работа включает, например, коллективные читки статей, посвященных новым уставам, тематические обзоры книг и брошюр, беседы, использование наглядной агитации. Воины знакомятся с рекомендательными списками литературы, рассматривают тематические папки с вырезками статей из периодических изданий, посещают выставку книг по данной теме.

О готовящемся мероприятии целесообразно проинформировать воинов по местному радио, на видном месте вывесить афишу, а в стенной печати опубликовать основные вопросы, о которых пойдет разговор, сообщить фамилии выступающих с ответами... Вопросы могут поступать как в письменном виде, так и устно. Обычно их собирают и обобщают агитаторы взводов, комсгруппы, члены совета Ленинской комнаты.

Если вопросов поступило много, то отбираются наиболее значительные, интересные. Но может случиться и так, что подготовка проведена большая, а вопросов все-таки мало. Как быть в этом случае? Конечно, вечер откладывать нельзя. Здесь на первый план выступают ведущий и те, кто готовился к выступлению. Они должны заинтересовать участников вечера, и тогда вопросы будут задаваться активнее. С этой целью и приглашаются квалифицированные специалисты, способные не только дать исчерпывающие разъяснения по поднятым вопросам, но и вызвать интерес к ним.

Порядок вечера может быть следующим. Ведущий напоминает о том, какой теме посвящен вечер, информирует собравшихся о проблемах, вокруг которых будет вестись разговор, предоставляет слово специалистам, подводит краткий итог вечера. Не следует особенно увлекаться пространными комментариями. Важно помнить, что на любой вопрос должен быть дан убедительный и четкий ответ.

Если на все вопросы не удалось ответить из-за ограниченности времени или по какой-либо другой причине, разговор можно продолжить на следующий день или оформить стенд «Спрашивайте — отвечаем». Разумеется, такая методика проведения вечера вопросов и ответов — не единственная.

Несколько слов о викторинах и конкурсах на лучшее знание уставов. Они могут проводиться в рамках вечера и отдельно. Основное отличие этих форм в том, что ответы дают сами участники. Как провести викторину или конкурс? Для подготовки создается инициативная группа, разрабатывается вопросник, готовится список необходимой литературы, организуются консультации. При составлении вопросов нужно учитывать уровень общеобразовательной подготовки аудитории.

Ведущий объявляет тему, напоминает о порядке проведения викторины или конкурса, разъясняет, как оцениваются ответы, можно ли выступать повторно и т. п. Затем участвующие отвечают на предлагаемые вопросы. Правильность ответов определяет специально созданное жюри или судейская коллегия. Победители награждаются призами.

Пропаганду новых уставов следует тесно увязывать с жизнью подразделения, с правовым воспитанием военнослужащих, добиваясь комплексного осуществления идеологических и организационных мер, направленных на неукоснительное выполнение требований уставов и присяги.

Майор Д. ЕВСТРАТОВ.

ПОЖАР — ГРОЗНАЯ ОПАСНОСТЬ

Как показывает статистика, в основном пожары происходят из-за халатности в обращении с огнем или огнеопасными жидкостями. Из-за небрежного курения, например, возникает около 40 процентов всех пожаров.

Нередкая причина — нарушение правил эксплуатации электропроводки, различных электроустановок и проведения электрогазосварочных работ. Так, в сентябре 1975 года в одной из частей при газосварочных работах произошел пожар. Только своевременное обнаружение огня позволило ликвидировать его с минимальными убытками.

Чтобы не допустить подобного, нужно строго соблюдать все меры предосторожности. При электросварке пользоваться только исправным электротрансформатором, не перегревая его. Следить, чтобы в электрокабеле не оказалось оголенных соединений, а в распределительном щите — нестандартных предохранителей. Запрещается применение некалиброванных плавких вставок. При сварке нельзя допускать соударений баппонов с кислородом и ацетиленом или оставлять их возле горячих батарей центрального отопления. Когда работы закончены, лучше еще раз тщательно все осмотреть, залить водой места возможного разлета искр.

В июле прошлого года в одной из казарм воинской части производился текущий ремонт помещений. После окраски стены полы отмывались бензином. Кто-то закурил, и скопившиеся пары вспыхнули. Пожар нанес значительный ущерб.

С легковоспламеняющимися жидкостями — бензином, керосином, ацетоном — надо обращаться очень осторожно, соблюдая правила пожарной безопасности. Держат и переносят их только в закрытой таре, чтобы не пролить. Если поблизости есть источники открытого огня, то отмывать краску с помощью ЛВЖ и курить категорически запрещается. Кроме того, вблизи мест, где делается ремонт, желательно иметь первичные средства тушения: воду, песок, огнетушители. Особое внимание хотелось бы обратить на оборудование мест для курения ящиками с песком и емкостями с водой.

Во время пребывания подразделений в палаточных городках также необходим строгий противопожарный режим. На территории должны быть оборудованы противопожарные щиты [из расчета один щит на пять палаток]. Установлены железные бочки с водой или ящики с песком.

В каждой роте (батальоне) назначаются лица, ответственные за противопожарное

состояние, вводится строгий режим курения. Дежурные и дневальные обязаны следить, чтобы военнослужащие курили только в специально отведенных местах, а не вблизи строений, чтобы в палатках и на всей территории не скапливались сухие листья, бумага, ветошь. Ежедневно суточный наряд производит тщательную уборку помещений и очищает территорию от мусора. Сжигать его можно только на отведенных для этой цели площадках.

Для каждого склада, штатных помещений, клубов должны быть разработаны противопожарные инструкции, в которых отражаются правила безопасности, специфические для данного объекта.

Особого внимания требуют складские помещения и временные стоянки автомашин, склад ГСМ. Курение здесь категорически запрещено. Не разрешается перегрузка складов, захламление, загромождение подъездов и проездных путей. Между автомашинами следует оставлять проходы шириной 1,5—2 метра.

Подобные объекты оборудуются противопожарными щитами, пенными и углекислотными огнетушителями. Вблизи должны быть сооружены водоемы емкостью не менее 50 кубических метров каждый.

На складе ГСМ и на временной стоянке автомашин не допускается пролив бензина и масел. Если все же это случилось, то такие места посыпаются песком. Воспламенившиеся горючие жидкости тушат песком, углекислотными и пенными огнетушителями, но ни в коем случае водой.

Несмотря на развитие техники и способов борьбы с пожарами, грозную опасность в летнее время представляют лесные пожары. Лесной пожар обычно начинается от брошенной горячей спички, тлеющего окурка, удара молнии. Если упустить время, то он может принять затяжной характер, и тогда для его ликвидации понадобятся большие силы и средства. Поэтому категорически запрещается курить и разводять костры в лесу в засушливое время.

Пожары наносят большие убытки, угрожают селениям, воинским частям, расположенным поблизости. Обо всем этом необходимо постоянно помнить, командирам и начальникам инструктировать подчиненных, проверять знание ими главы 15 (с приложением) Устава внутренней службы Вооруженных Сил СССР.

Капитан внутренней службы
Н. ВАСИЛЬЕВ,
старший лейтенант
С. ЛЮДОВСКИЙ.

О ПОРЯДКЕ ОБЕСПЕЧЕНИЯ ЖИЛОЙ ПЛОЩАДЬЮ ОФИЦЕРОВ, ПРАПОРЩИКОВ, СВЕРХСРОЧНОСЛУЖАЩИХ И ЧЛЕНОВ ИХ СЕМЕЙ

В редакцию часто обращаются офицеры, прапорщики, сверхсрочнослужащие или члены их семей с просьбой разъяснить порядок обеспечения жилой площадью военнослужащих. На этот вопрос отвечает начальник отдела войскового тыла Главного управления внутренних войск МВД СССР полковник А. А. Евстигнеев.

Благодаря неустанной заботе Коммунистической партии и Советского правительства о внутренних войсках из года в год увеличивается количество жилой площади, получаемой для семей военнослужащих.

Однако недостаток в жилье еще ощущается. В этих условиях крайне необходимо, чтобы имеющаяся жилая площадь распределялась в строгом соответствии с установленным порядком.

К жилищному фонду внутренних войск относятся: собственные жилые дома воинских частей, жилая площадь, получаемая от долевого участия в жилищном строительстве, а также выделяемая в соответствии с постановлениями ЦК КПСС и Совета Министров СССР и по решению МВД СССР в домах-новостройках МВД союзных и автономных республик, УВД крайоблсплокомов.

Для военнослужащих, охраняющих различные объекты, жилая площадь предоставляется администрацией этих объектов, а для милицеских подразделений — городскими Советами депутатов трудящихся с целевым назначением.

Контролеры по надзору за осужденными, согласно указанию Министра внутренних дел СССР, обеспечиваются жильем наравне с начальствующим и инженерно-техническим составом исправительно-трудового учреждения.

Право на получение жилой площади для себя и совместно проживающих членов семьи имеют генералы, офицеры, прапорщики и сверхсрочнослужащие, проходящие службу в воинских частях внутренних войск. Обеспечение жилой площадью производится по нормам, установленным законодательством союзных республик. Наряду с этим для определенных категорий граждан предусматривается право на дополнительную площадь, которая предоставляется в

виде отдельной комнаты, а при ее отсутствии — в размере 10 квадратных метров. Таким правом, в частности, пользуются лица, страдающие болезнями, перечисленными в особом перечне, Герои Советского Союза, Герои Социалистического Труда и лица, награжденные орденами Славы, «За службу Родине в Вооруженных Силах СССР», Трудовой славы трех степеней, военнослужащие в звании полковника и выше.

В первую очередь площадь предоставляется военнослужащим, не имеющим жилья, проживающим в подвальных помещениях, аварийных домах и бараках, по несколько семей в одной комнате, имеющим право на дополнительную жилую площадь. Преимуществом в получении жилой площади или улучшении жилищных условий пользуются военнослужащие, имеющие наиболее высокие показатели в службе, многосемейные, семьи погибших военнослужащих, офицеры и прапорщики, прослужившие безупречно в войсках 25 и более лет.

Все вопросы обеспечения жилой площадью военнослужащих решаются непосредственно по месту прохождения службы. Для этих целей приказом командира части создается жилищная комиссия во главе с заместителем командира части. В ее функции входит учет военнослужащих, нуждающихся в жилой площади, и обследование их жилищных условий, подготовка предложений по распределению жилой площади, поступающей в распоряжение воинской части из всех источников.

Основанием для рассмотрения просьбы военнослужащего о предоставлении жилой площади или об улучшении жилищных условий является его рапорт с приложением необходимых документов.

Категорически запрещается предоставлять за счет фонда войск жилую площадь лицам, не имеющим трудовой связи с войсками, а также родителям и взрослым детям военнослужащих, желающим проживать отдельно.

Решение жилищной комиссии воинской части оформляется протоколом и утверждается командиром части. О принятом решении заявитель должен быть уведомлен не позднее одного месяца со дня подачи рапорта. В случае необоснованного отказа военнослужащего от предоставляемой ему жилой площади жилищная комиссия может

изменить очередность или на определенный срок снять его с очереди.

Военнослужащий имеет право подавать жалобу о незаконных в отношении его действиях, о нарушении установленных прав и преимуществ по жилищному вопросу. Практикуемое отдельными военнослужащими обращение по жилищным вопросам в вышестоящие инстанции с нарушением требований Дисциплинарного устава Вооруженных Сил СССР недопустимо.

Иногда члены семей, минуя командиров воинских частей, пишут в вышестоящие органы. Это в большинстве случаев приводит к затягиванию сроков рассмотрения жалобы, так как излагаемые в ней обстоятельства нуждаются в проверке, дополнительных запросах по месту службы.

Заселение квартир (комнат) производится только по именованным ордерам, выдаваемым в установленном порядке исполкомами местных Советов депутатов трудящихся. Самовольное вселение других жильцов на предоставленную военнослужащему площадь, а также передача ее кому-либо запрещается.

При переводе военнослужащего занимаемая им жилищная площадь (по получении ее по новому месту службы) должна быть освобождена и передана воинской части.

Офицеры, зачисленные на учебу (с исключением из списков части) в военно-учебные заведения, которые предоставляют слушателям жилую площадь, передают занимаемую ими жилплощадь воинским частям.

Офицерам, призванным из запаса на действительную военную службу на два года, предоставляется общежитие или служебное помещение. По окончании срока службы эта площадь подлежит освобождению. За указанными офицерами и их семьями на весь период прохождения действительной военной службы сохраняется жилищная площадь, занимаемая до призыва. Они не могут быть исключены из списков очередности на получение жилой площади.

За семьями военнослужащих, проходящих службу в районах Крайнего Севера и местностях, приравненных к ним, закрепляется (бронировается) жилищная площадь по месту постоянного жительства на все время пребывания главы семьи в указанной местности.

Выдача брони (охранного свидетельства) на жилую площадь производится жилищными органами исполкомов местных Советов депутатов трудящихся в соответствии с действующими законоположениями, независимо от принадлежности дома, в котором сьемщик занимает жилое помещение.

Командир воинской части обязан строго следить за заселением забронированной жилой площади и не допускать, чтобы она лустовала. Вселение в забронированную квартиру (комнату) производится по временному ордеру на срок действия брони.

Квартирная плата с военнослужащих взимается по льготным ставкам. Плата за центральное отопление и коммунальные ус-

луги (вода, электроэнергия, газ, радио и другие) производится по фактическому расходу в соответствии с утвержденным тарифом. Никаких скидок с оплаты за пользование коммунальными услугами и центральным отоплением для военнослужащих не установлено.

Статьей 72 закона СССР «О всеобщей воинской обязанности» обеспечение жилой площадью офицерского состава, прапорщиков и сверхсрочнослужащих, уволенных в запас или в отставку, возложено на исполкомы местных Советов депутатов трудящихся. Генералам и офицерам, увольняемым с военной службы по состоянию здоровья, возрасту или по сокращению штатов, жилищная площадь (независимо от ее ведомственной принадлежности) должна быть предоставлена в первую очередь, но не позднее чем в 3-месячный срок со дня прибытия их к месту жительства, избранному с учетом порядка прописки. На прапорщиков и военнослужущих сверхсрочной службы эта льгота распространяется при условии, если они находились на военной службе не менее 20 лет.

Командиры воинских частей обязаны выдавать удостоверения установленной формы увольняемым офицерам, прапорщикам и сверхсрочнослужащим.

Указанные военнослужащие имеют право на получение жилищных льгот один раз. Срок обращения в исполком местного Совета депутатов трудящихся не должен превышать шести месяцев со дня исключения из списков части.

Офицеры, прапорщики и сверхсрочнослужащие, проходящие службу в районах Крайнего Севера и в местностях, приравненных к ним, а также в обособленных военных городках, расположенных вне крупных населенных пунктов, могут вступать в жилищно-строительные кооперативы в избранных или городах и населенных пунктах, кроме Москвы и Московской области, Ленинграда, Киева, Минска и курортных местностей, где необходимо иметь право на прописку.

На исполкомы местных Советов депутатов трудящихся возложена обязанность принимать в жилищно-строительные кооперативы в первую очередь тех военнослужащих, которые достигли (или им осталось не более трех лет) предельных возрастов пребывания на действительной военной службе, установленных законом «О всеобщей воинской обязанности». Командиры воинских частей должны выдавать этим военнослужащим документы, необходимые для приема их в жилищно-строительные кооперативы.

Для решения вопроса о приеме в жилищно-строительный кооператив не требуется прописки по месту нахождения кооператива и приезда туда военнослужащего.

Знание и точное выполнение установленных законом правил и порядка жилищного устройства военнослужащих позволит с максимальной эффективностью использовать получаемую из всех источников жилищную площадь.

ВАЖНАЯ И НУЖНАЯ РАБОТА

Курсанты подразделения майора Г. Павленко Новосибирского высшего военного командного училища МВД СССР активно участвуют в военно-патриотическом воспитании молодежи. Так, во время каникулярного отпуска они провели со школьниками и пионерами, комсомольцами и рабочей молодежью 87 бесед на военно-патриотические темы, 56 уроков мужества и 4 занятия по военной подготовке. В результате многие юноши изъявили желание поступить в военно-учебные заведения страны.

По отзывам директоров школ, особенно отличились в этой работе курсанты В. Чаплыгин, Ю. Ягодин, А. Каратаев, В. Артюшенко, Б. Усольцев, Н. Мингалев, Н. Ганшин. Директор школы из Новосибирска пишет: «Своей подтянутостью, дисциплинированностью и умелым общением с учениками курсант В. Чаплыгиннискап глубокое уважение учащихся и педагогического коллектива».

Участие курсантов в военно-патриотическом воспитании молодежи помогает им обрести необходимые качества и навыки для своей будущей профессии.

Подполковник Т. АВКСЕНТЬЕВ.

СВОИМИ РУКАМИ

Неоднократно мне приходилось бывать в отличном подразделении, которым командует офицер В. Данилюк. И каждый раз замечал здесь какие-то перемены: поставлен новый забор вокруг военного городка, проведен капитальный ремонт помещений, построен гараж.

И сейчас командир сказал:

— Пойдемте посмотрим нашу новую теплицу.

Переступив порог, мы попали в лето, в маленькое лето, созданное трудолюбивыми руками солдат. С одной стороны — ровные грядки с густым ковром зеленого лука. С другой — тянутся вверх стебли опурцов, зреют помидоры.

В свободное от службы время на строительстве теплицы работали рядовые А. Маманкулов, М. Султанов, В. Нестеров и другие. А в воскресники инициатива переходила к воинам отделения сержанта Н. Исакова.

— Намечаем в этом году улучшить внешний вид спального помещения и озеленить военный городок. Не сомневаюсь, что мы с этой задачей справимся, — поделился планами офицер В. Данилюк.

Рядовой С. КОЛОБОВ.

ПЕСНЯ СЛУЖИТЬ ПОМОГАЕТ

Вечер. До отбоя осталось немногим больше часа. Солдаты глядят, ремонтируют обмундирование, подшивают свежие подворотнички. Некоторые, устраившись у тумбочек, пишут письма.

Вдруг кто-то говорит:

— Сережа, спой любимую!..

Сергей бережно берет гитару. Несколько секунд легко перебирает струны. И вот раздаются уверенные, чистые аккорды. Сергей поет о сверстниках, о близких и любимых людях, о воинском долге.

Песня, как хороший, верный друг, сопровождает Сергея в армии. Она воодушевляет, помогает нести боевую службу с полной отдачей сил не только самому рядовому Шевелеву, но и его товарищам.

До призыва в ряды Вооруженных Сил Сергей Шевелев закончил школу кино-механиков, два года проработал в отделе культуры исполкома Ямало-Ненецкого национального округа, постоянно выезжал в составе агитбригады в поселки. Осенью прошлого года он впервые держал экзамен на солдатскую зрелость. И надо прямо сказать, на итоговых занятиях показал отличные результаты. Командир роты назвал его в числе лучших воинов подразделения.

Сейчас Сергей Шевелев — младший сержант, командир отделения. Завоевать авторитет у своих подчиненных ему помогли личный пример и... песня.

Прапорщик Г. СМЫШЛЯЕВ.



302

Рядовой Виктор Хохулин — молодой солдат, но он отлично несет службу, старательно овладевает военным делом, строго соблюдает уставные требования. За усердие в выполнении воинского долга рядовой В. Хохулин заслужил поощрения от командира отделения, командира взвода и командира батальона. А недавно во время инспекторского смотра за высокую физическую подготовку удостоился благодарности начальника внутренних войск МВД СССР генерал-полковника И. К. Яковлева.

ГОРЖУСЬ ДРУГОМ

Есть у меня друг рядовой Александр Гасюк, которым я очень горжусь.

Второй год служит Александр в нашем подразделении и зарекомендовал себя трудолюбивым, старательным, исполнительным воином.

Товарищи оказали ему высокое доверие — избрали секретарем бюро ВЛКСМ. И не ошиблись. Дела нашей комсомольской организации стали меняться к лучшему. Сократились грубые нарушения дисциплины. Выросли ряды членов ВЛКСМ. В 1975 году в комсомол вступили девять человек.

В служебной карточке рядового Гасюка более 20 поощрений. Он награжден знаком «Отличник Советской Армии».

Александр Гасюк всегда в окружении сослуживцев. Воины тянутся к нему. Его слово, пример в выполнении служебных задач служат верным ориентиром для солдат и сержантов.

Рядовой Х. ТАКАЕВ.

ХЛЕБ НА ТВОЕМ СТОЛЕ

Серьезный разговор о бережливом отношении к хлебу состоялся у курсантов Высшего политического училища МВД СССР.

На тематический вечер «Хлеб на твоём столе» пригласили экскурсовода Музея истории Ленинграда Т. И. Авраамову. Показав курсантам 125 граммов блокадного хлеба, она рассказала о пережитых тяжелых днях:

— Хлеб был дороже золота. Он поддерживал в нас жизнь. От имени тех, кто познал, что такое блокада, я прошу вас — берегите богатство нашей Родины!

Курсант С. Мостаков поделился впечатлениями об уборке урожая, на которой побывал в качестве подручного комбайнера. «С тех пор, — сказал он, — никогда не оставляю на столе кусков хлеба, знаю теперь ему цену». С интересом курсанты посмотрели кадры из кинофильмов «Подвиг Ленинграда» и «Хлеборобы».

Тематический вечер глубоко взволновал курсантов.

Капитан Б. ХАДОНОВ.

«БУДЬТЕ ДОСТОЙНЫ СЛАВЫ ОТЦОВ»

Стенд под таким названием оформлен в подразделении, где заместителем по политической части старший лейтенант Ф. Петров. На нем вывешены фотографии отцов-солдат, которые в годы Великой Отечественной войны защищали нашу Родину. Здесь фотография отца рядового У. Эргашева. Он гордится своим отцом, орденоносцем, участником гражданской войны, и старается быть достойным его — упорно овладевает солдатской наукой. Командир неоднократно поощрял воина за высокие показатели в боевой службе. Эргашев — отличник боевой службы, боевой и политической подготовки.

Есть на стенде и фотография ветерана войны С. Нажимова. Сыну его, рядовому Е. Нажимову, отличнику боевой службы, боевой и политической подготовки, доверен самый ответственный пост — часового у люльта управления техническими средствами охраны.

Этот стенд играет большую роль в воспитании воинов.

Рядовой В. СЫРОЕД.

Музыка В. ДЕМЕНТЬЕВА.

Слова С. БЕНКЕ.

Солдат с полком прощается,
На Знамя смотрит красное.
Давно ли здесь — недавно ли
Присягу принимал...
Волнение скрыть старается,
Да вот не получается...
Солдат вздохнул украдкой,
Разлуки час настал.

Солдат припомнил многое:
Друзей своих, товарищей
И службу караульную
Во внутренних войсках.
Два года прожил строго он,
Суровой шел дорожкой.
Всегда держал уверенно
Свой автомат в руках.

Оркестр всюду старается,
Сверкают трубы медные.
Ну, разве позабудутся
Армейские года...
Солдат с полком прощается,
Служил, как полагается,
И на защиту Родины
Готов он стать всегда!

ХОТЯ ПИСЬМО И НЕ ОПУБЛИКОВАНО...

В редакцию обратилась с письмом жена военнослужащего — В. Артамонова, в котором жаловалась на плохие жилищные условия семей прапорщиков, неудовлетворительное снабжение поселка водой, нерегулярную доставку почты.

На наш запрос начальник политического отдела сообщил, что в поселке действительно остро ощущается недостаток в жилье. В связи с этим начальнику ОИТУ УВД облис-

полкома направлено мотивированное представление о необходимости ускорить решение жилищной проблемы.

Для бесперебойного обеспечения жителей поселка питьевой водой оборудованы две емкости. Приняты меры и к налаживанию своевременной доставки почты.

Командирам подразделений рекомендовано улучшить работу с семьями военнослужащих.

Главный редактор Ф. К. ГАВРИКОВ.

Редакционная коллегия: Е. И. БЕЛОВ, И. Н. ВИТЕНКО, В. П. ВЛАСОВ, М. В. ГОРБОВ (заместитель главного редактора), Е. А. ГРИГОРЬЕВ, В. В. ЖУРАВЛЕВ (ответственный секретарь), М. М. ЗЮЗИН, В. А. КУЗНЕЦОВ, П. А. КУЗЬМИНОВ, Н. З. ЛАРГИН, К. С. ОГЛОБЛИН, И. И. СВИСТУНОВ, О. М. СЕРГЕЕВ, В. П. СЕРЕДИНСКИЙ, А. Г. СИДОРОВ, М. С. СМИРЯГИН, А. Ф. СМОЛИН, В. П. ЯБЛОКОВ.

Старший художественный редактор С. Н. ЩУКИН.

Корректоры З. А. БУЛАТОВА, С. В. ГОЛОВЛЕВА.

Журнал распространяется только по подписке через политорганы внутренних войск.

Солдай с полком ПРОЩАЕТСЯ



В ТЕМПЕ МАРША

Сол. ДАТ СПОЛКОМ ПРОЩАЕТСЯ, НА

mf

ЭНА МЯ СМОТРИТ КРАСНОЕ. ДАВ. НО ЛИ ЗДЕСЬ НЕДАВ. НО ЛИ ПРИ. СЯ ТУ ПРИНИ. МАЛ. Вол.

НЕМЬЕ СКРЫТЬ СТАРАЕТСЯ, ДА ВОТ НЕ ПО.ЛУ.ЧАЕТСЯ. Сол. ДАТ ВЗОХНУЛ У. КРАДКО.Ю, РАЗ.

ЛУ.КИ ЧАС НАС. ТАЛ. Воиенье СКРЫТЬ СТАРАЕТСЯ, ДА ВОТ НЕ ПО.ЛУ.ЧАЕТСЯ. Сол.

ДАТ ВЗОХНУЛ У. КРАДКО.Ю РАЗ. ЛУ.КИ ЧАС НАС. ТАЛ. Сол. // .ТОВ ОН ВСТАТЬ ВСЕГДА.

II для повторения III для окончан. (2-)

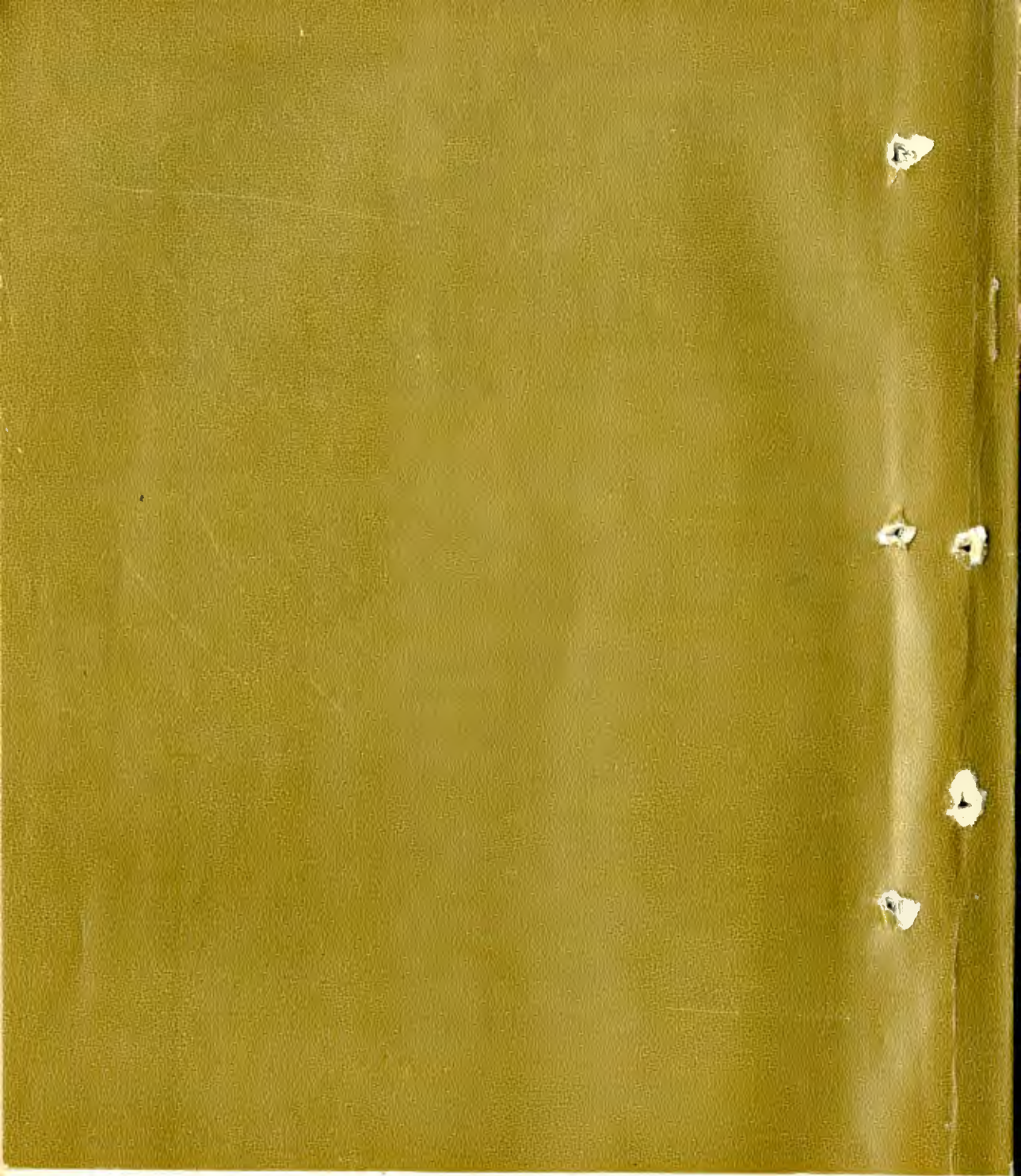

72993