

ЗА НАШУ СОВЕТСКУЮ РОДИНУ!

НА БОЕВОМ ПОСТУ

1977 12

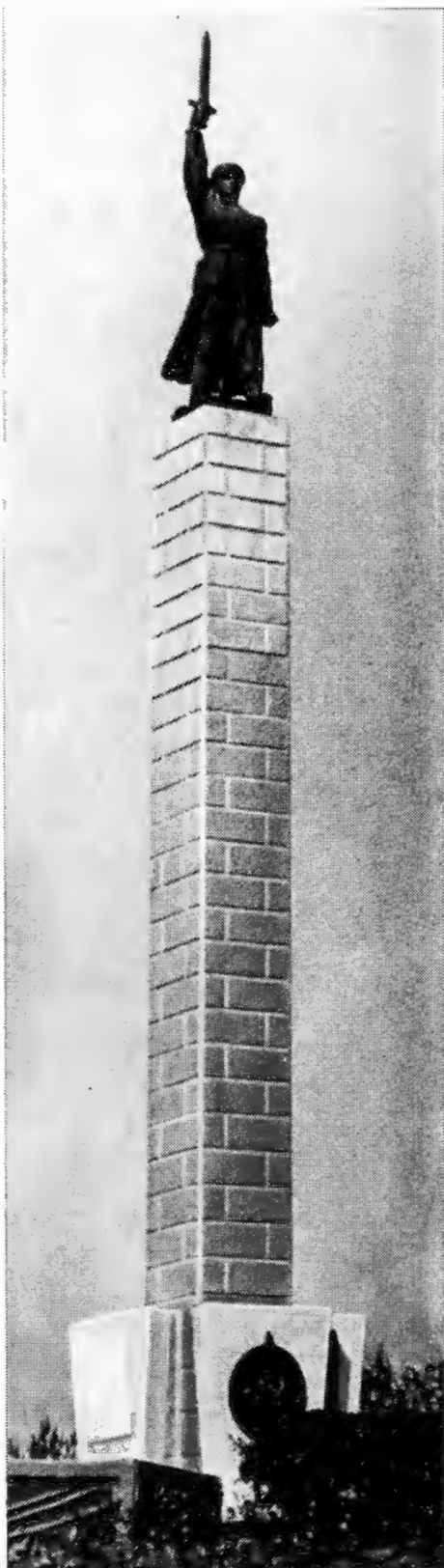



ПАМЯТНИК МУЖЕСТВУ И ГЕРОИЗМУ

В центре города-героя Волгограда, на высоком берегу реки Царицы, возвышается бронзовая скульптура воина с высоко поднятым мечом в руке. На постаменте высечены слова: «Чекистам, офицерам контрразведки Сталинградского фронта, солдатам и офицерам 10-й дивизии войск НКВД, работникам милиции, погибшим при защите города от немецко-фашистских захватчиков. Август 1942 г. — февраль 1943 г.».

Этот монумент, открытый в 1947 году, — дань признания подвига защитников Сталинграда. Это были сильные, отважные и жизнерадостные воины, потомки Ф. Э. Дзержинского. Их было много — десятки, сотни, тысячи. Они с честью выполнили свой сыновний, патриотический долг перед Отчиной.

Сюда часто приходят убеленные сединами ветераны 181-й Сталинградской орденов Ленина, Красного Знамени, Суворова и Кутузова дивизии — бывшей 10-й дивизии войск НКВД — те, кто насмерть стоял у стен волжской твердыни. Сюда приходят пожилые волгоградцы и молодежь, пионеры и школьники. Они склоняют головы перед мужеством героев, клянутся идти дорогой отцов и дедов, быть горячими патриотами любимой Родины. Сюда приносят цветы и приводят детей. У памятника павшим воинам-чекистам, думая о будущем, люди вспоминают тех, кто погиб, защищая вечный огонь жизни. Здесь всегда царит торжественная и строгая тишина.

886



НА Боевом ПОСТУ

Военно-политический Журнал внутренних войск МВД СССР

ИЗДАЕТСЯ С 1958 ГОДА

ИЗДАНИЕ ПОЛИТИЧЕСКОГО УПРАВЛЕНИЯ внутренних войск МВД СССР

ВЫХОДИТ ОДИН РАЗ В МЕСЯЦ

ДЕКАБРЬ 12
1977

СОДЕРЖАНИЕ

Нам Ленин завещал быть начеку	1
Щит и меч революции [к 60-летию ВЧК—ОГПУ—НКВД—КГБ]	6
И. ГАВРИЛЕНКОВ. Социалистический образ жизни [за строкой Конституции СССР]	9
В. АФАНАСЬЕВ. Взятый рубеж — не привал, а плацдарм для новых побед [к 60-летию Вооруженных Сил СССР]	12

БОЕВАЯ СЛУЖБА

И. ВИТЕНКО. Штаб — орган управления	15
Р. ГИМАДИЕВ, В. САВЕЛОВ. Дело наше общее	18
В. ЗАХАРОВ. Рота считалась отстающей	21
Работая на средствах связи [пост техники безопасности]	23
В. ДУБОВОЙ. Инструктивное занятие — историей на службу	24
А. БАХАРЕВ. Техника зима не помеха	26
В. АЛЕКСЕЕНКО. Мое призвание	26
Ю. ТЯПКОВ. Макет объезда [отвечаем на письмо]	28
Бдительность, мужество, благородство	30

ОБУЧЕНИЕ И ВОИНСКОЕ ВОСПИТАНИЕ

Организовано подготовиться к началу нового учебного года	32
Г. АРТЕМЬЕВ. Стрельба в лесу [методика обучения]	35
М. ЗЮЗИН. Основные принципы советской исправительно-трудовой политики [политические занятия]	39
Г. ОЛЬШЕВСКИЙ. Военная стажировка курсантов [военные училища]	44
Г. ГОРБАЧЕВА. Письма и другу [становление молодого офицера]	47
Б. КУДРЯВЦЕВ. Рационализаторы	50
В. БЛАГОСЛОВЕНСКИЙ. Слово о товарище	51
М. ГЕРУСОВ, А. ГОРЛОВ, В. ФОНКЕЕВ. Агитация и пропаганда — высокую действенность	52
И. ЛУКЬЯНЕЦ. Об отличниках — в полный голос [заочный семинар пропагандиста]	58
Б. СУМЕРСКИЙ. Подготовка лыжника [физподготовка и спорт]	60

ПАРТИНО-ПОЛИТИЧЕСКАЯ РАБОТА

П. ГРИДИН. Повышать действенность партийной работы [к итогам обсуждения письма старшего лейтенанта Д. Орловского]	62
В. ВОРОБЬЕВ. Жизненная необходимость	66
А. АСТРАХАНЦЕВ. В органы народного контроля — достойных	67
М. ЭБЕРЛИН. Ветеран	70
Отчеты и выборы в организациях ВЛКСМ	72
План работы [в помощь секретарю парторганизации]	74
Л. РЫЖКОВ. Пенсионным органам МВД СССР — 30 лет	77

ЛИТЕРАТУРА, КУЛЬТУРА И БЫТ

А. СМЕТАНИН. Костер на берегу	78
А. СЕДЫХ. Изменения зримые	81
С. ШТУТМАН. Штык, перо и лира	82
Я. ДАВЫДОВ. Песня-ветеран	86
На книжную полку	88
По следам наших выступлений	91
Из редакционной почты	92
Указатель основных материалов, опубликованных в журнале в 1977 году	94

НАМ ЛЕНИН ЗАВЕЩАЛ БЫТЬ НАЧЕКУ

В расцвете сил и творческих свершений отпраздновала наша Родина 60-летие Великой Октябрьской социалистической революции. Решения октябрьского (1977 г.) Пленума ЦК КПСС, внеочередной седьмой сессии Верховного Совета СССР, единодушное принятие новой Конституции СССР вызвали у советских людей огромный патристический подъем, чувство гордости за свою страну, за родную Коммунистическую партию — вдохновителя и организатора наших побед.

Всем сердцем одобряют решения Пленума, сессии, новую Конституцию СССР и войны внутренних войск. Об этом свидетельствуют их письма, поступающие в редакцию журнала. В каждом письме — сыновья благодарность партии за ее заботу о могуществе Отчизны, о людях труда, гордость за высокое звание гражданина и защитника Страны Советов, обещание еще лучше, еще добросовестнее выполнять свой солдатский долг. «Как сказано в новой Конституции, — пишет ефрейтор В. Новиков, — защита социалистического Отечества есть священный долг каждого гражданина СССР. Какие выводы делаем мы для себя! Прежде всего, усилить бдительность в охране порученных объектов, быть готовыми дать отпор проидам агрессоров, повысить организованность, дисциплину, боевую готовность».

Так просто и вместе с тем по-государственному зрело судят войны о своих задачах, вытекающих из решений партии и правительства, из современного международного положения.

Бдительность всегда была надежным оружием советских воинов. Это оружие и впредь должно действовать безотказно. Мы ни на минуту не можем забывать о том, что империалисты, противники разрядки, не отказались от своих планов нагнетания напряженности в отношениях между государствами.

Особую угрозу представляет стремление сил реакции и агрессии добиться дальнейшего раскручивания спирали гонки вооружений, создания новых видов и новых систем оружия. Все эти приготовления на Западе пытаются оправдать измышлениями о мнимой «советской военной угрозе». Без зазрения совести средства буржуазной пропаганды денно и нощно распространяют клевету на миролюбивую политику СССР, приписывая ему «агрессивные» намерения.

Наряду с военными авантюрами империализм активизирует подрывные действия против сил мира и прогресса. Вот уже длительное время на Западе не прекращается фальшивая и ханжеская кампания в «защиту прав человека» в странах социализма. Весь огромный аппарат антикоммунистической пропаганды нацелен сейчас на то, чтобы очернить наш образ жизни, расшатать наш строй, поколебать единство и сплоченность мирового социализма. При этом делается ставка на морально неустойчивых, политически незрелых людей, на использование в своих грязных целях всякого рода предателей и отщепенцев. Тайные службы империалистических государств пытаются забрасывать в Советский Союз и другие социалистические страны шпионов и диверсантов, завозят клеветнические пропагандистские материалы, финансируют и направляют деятельность подрывных радиостанций.

Советские люди хорошо понимают истинные замыслы вдохновителей антисоветских кампаний. Враждебные акции против нашей страны получают решительный и достойный отпор. Однако это не дает оснований недооценивать опасность подрывной деятельности наших классовых противников, важность повышения политической бдительности. Несмотря на то что Советскому Союзу и другим странам социалистического содружества ценой огромных усилий удалось за последние годы добиться заметного оздоровления международной обстановки, сейчас нет ничего более опасного, чем беспечность, благодушие. Агрессивная природа империализма не изменилась. И в настоящее время злободневно предупреждение В. И. Ленина о том, что, пока существует империализм, остается угроза военного нападения. Великий вождь мирового пролетариата завещал нам быть начеку, как зеницу ока беречь обороноспособность нашей страны и нашей армии. Уже с первых шагов Страны Советов он призвал сохранять классовое чутье на всех участках государственной, партийной и военной деятельности. В. И. Ленин сам показывал замечательные примеры прозорливости, искусного разоблачения коварных планов империализма. Огромное значение

придавал он бдительной охране государственных и военных объектов. Встречаясь с часовыми Смольного и Кремля, Владимир Ильич подчеркивал важность их службы, учил быть зоркими, готовыми к самым решительным действиям на своих боевых постах.

Помня завет Ильича, требования партии, воины внутренних войск изо дня в день повышают бдительность и боевую готовность, дисциплину и организованность. Их отличают высокая политическая сознательность, обостренное чувство долга, смелость, выдержка, строгое соблюдение социалистической законности. Необходимо и впредь всячески развивать и совершенствовать эти драгоценные профессиональные качества. Ибо в современных условиях многократно возрастает личная ответственность каждого воина за свою готовность к защите Родины, за надежную охрану объектов, за четкое выполнение других задач боевой службы.

Бдительность сама не приходит. Она воспитывается и поддерживается всей системой организационных и политических мероприятий, постоянным и целенаправленным влиянием на умы и сердца воинов. Понимая это, командиры, политработники, партийные организации ведут настойчивую работу по дальнейшему повышению боевой готовности частей, подразделений, войсковых нарядов, надежности охраны объектов. В период подготовки к 60-летию Великого Октября возросла эффективность социалистического соревнования как могучего средства мобилизации личного состава на достижение более высоких результатов в боевой службе, учебе и дисциплине. Неуклонно возрастает роль воинских коллективов в воспитании у людей политической зоркости, ответственности, исполнительности, организованности, нравственной чистоты.

Вместе с тем необходимо понимать, что в ратном деле никогда не может быть полной удовлетворенности достигнутым. Повышаются требования, усложняются задачи. Чтобы быть на высоте этих задач, необходимы все новые и новые усилия в совершенствовании качества службы, боевой готовности. Это в решительной мере зависит от воспитания у личного состава политической бдительности, активной наступательной и бескомпромиссной позиции в столкновениях с идеологическими диверсиями противника.

Бдительность — понятие многоплановое. Это и умение с классово-политической точки зрения разбираться в явлениях жизни, способность противостоять чуждым влияниям, это и практическая норма отношения к своему делу, важный критерий в оценке деятельности всех наших кадров. Следовательно, и работа по повышению политической бдительности должна носить разносторонний характер, охватывать все без исключения сферы жизни коллективов, как того требует Центральный Комитет партии в своем постановлении «Об осуществлении Орским горкомом КПСС комплексного решения вопросов идейно-воспитательной работы».

Главное, на что следует направлять усилия командиров, политорганов, партийных и комсомольских организаций, — это работа о дальнейшем росте внутренней зрелости, идейности личного состава. Утверждению и развитию таких качеств способствует боевой, наступательный характер нашей идеологической работы. Особо большое значение приобретает пропаганда советского образа жизни, превосходства социалистической системы над капиталистической. Богатейший материал для этого содержит наша Конституция. Обращаясь к Основному Закону страны, важно на конкретных примерах, близких пониманию воинов, раскрывать реальные исторические преимущества нашего строя, нашего развитого социалистического общества перед капиталистическим. Сейчас в центре внимания должно находиться глубокое изучение материалов и решений октябрьского [1977 г.] Пленума ЦК КПСС, внеочередной седьмой сессии Верховного Совета СССР, торжественного заседания, посвященного 60-летию Великого Октября, речей и докладов Генерального секретаря ЦК КПСС, Председателя Президиума Верховного Совета СССР товарища Л. И. Брежнева.

Во всей этой работе необходимо полнее учитывать сложность и противоречивость современной международной обстановки, обострение идейного противоборства двух социальных систем. Как подчеркивал на XXV съезде КПСС товарищ Леонид Ильич Брежнев, в борьбе двух мировоззрений не может быть места нейтралитету и компромиссам. Здесь нужна высокая политическая бдительность, активная, оперативная и убедительная пропагандистская работа, своевременный отпор враждебным идеологическим диверсиям. Руководствуясь этими указаниями, следует аргументированно и настойчиво разоблачать реакционную природу империализма, антисоветскую и антисоциалистическую направленность его военных приговоров, активизацию сил реакции и милитаризма, происки противников разрядки и их пособников. Важно добиваться того, чтобы наш воин умел ориентироваться в вопросах идейной борьбы в современном мире, политически правильно оценивал любые проявления буржуазной идеологии и морали, остро и решительно реагировал на случаи фотозейства, беспечности, распространения провокационных слухов, домыслов, почерпнутых из передач зарубежных радиостанций. В идейной убежденности — источник духовной силы воина, его оптимизма, активной жизненной позиции, энергии в борьбе за высокую боевую готовность, за отличные показатели в боевой службе, учебе, дисциплине.

Воспитание воинов в духе политической бдительности идет успешнее тогда, когда используются разнообразнейшие формы и методы влияния на людей. Об этом, в частности, шла речь на состоявшемся недавно заслушивании политработников ряда ча-

стей в Политическом управлении внутренних войск. Например, в подразделениях части, где политработником подполковник В. Петров, задачи усиления бдительности были обсуждены на партийных и комсомольских собраниях, совещаниях актива. С коммунистами проведено собеседование по данному вопросу. Бдительности посвящались политзанятия, тематические вечера, выступления перед личным составом юристов, сотрудников ИТУ. В ленинских комнатах оборудованы и постоянно обновляются стенды с материалами, разоблачающими агрессивную сущность империализма. В караульных помещениях имеются стенды «Бдительности — наше оружие», лозунги, призывающие воинов быть начеку, фотографии отличившихся солдат и сержантов. В другой части для воспитания бдительности широко используются демонстрация и обсуждение специально подобранных кинофильмов, художественная самодеятельность, стенная печать. Большая работа проводится вокруг документов, собранных в комнате боевой славы, о войнах, проявивших мужество, зоркость и самоотверженность при выполнении задач боевой службы. С учетом новых требований уточнили тематику своих выступлений группы докладчиков.

Особое внимание должно быть обращено на планомерную организацию и систематическое проведение индивидуальной работы, непрерывный охват политическим влиянием всех военнослужащих в любых условиях их деятельности.

Действенное средство воспитания бдительности — политическая информация. Быстрая, точная ориентация воинов в вопросах внутренней и внешней политики партии, экономической и культурной жизни страны, зарубежных событиях позволяет им ответственнее подходить к решению повседневных задач, действовать активно, сознательно и убежденно. Необходимо шире использовать материалы, публикуемые в печати, регулярно организовывать просмотры телевизионных и прослушивание радиопередач. Очень важно также своевременное доведение до личного состава оперативной обстановки на охраняемых объектах, в прилегающих районах. В пропаганде примеров бдительности и мастерства велика роль агитаторов. Если ими правильно руководить, они расскажут всем воинам и о событиях в мире, и о требованиях командиров, и об опыте передовиков. Следует всемерно развивать ленинскую традицию постоянного участия в агитационно-пропагандистской работе руководящих офицерских кадров.

Немалыми возможностями воспитания политической бдительности располагают войсковые культурно-просветительные учреждения — клубы, музеи, ленинские комнаты, библиотеки, комнаты боевой славы. Обладая большим арсеналом средств идеологического и эстетического воздействия на людей, они должны добиваться того, чтобы идеи партии о необходимости высокой бдительности глубоко западали в сознание воинов, вызвали стремление еще лучше выполнять свой долг по защите социалистического Отечества.

Воспитание у воинов высокой бдительности — одна из важнейших задач войсковой печати. Солдатские газеты несут в массы вдохновляющее и мобилизующее слово партии, пропагандируют опыт работы по повышению бдительности, особенно в войсковых нарядах, поднимают на щит передовиков боевой службы и учебы, критикуют нерадивых и тех, кто отстает от требований уставов.

Бдительность повседневно проявляется в практических делах. Это прежде всего забота каждого командира, политработника, каждого воина о боевой готовности своей части, подразделения. Необходимо настойчиво разяснять личному составу, что в основе боеготовности и боеспособности лежат крепкое политико-моральное состояние и дисциплина, постоянная бдительность, неустанное совершенствование способов служебно-боевой деятельности, образцовое выполнение поставленных перед частями, подразделениями и войсковыми нарядами задач, отличная боевая и специальная выучка воинов, их способность быстро собираться по сигналу тревоги и действовать четко, решительно, мастерски использовать технику и оружие. Одно из условий достижения этой цели — борьба за эффективность и качество занятий, учений. Следует создавать на них такую обстановку, которая максимально приближалась бы к условиям ведения современного боя, к самым сложным реальным ситуациям, возникающим в боевой службе. Умело подготовленное и проведенное занятие, учение отличается высоким напряжением, дает обучаемым хорошую закалку, каждый его этап становится новой ступенью в формировании морально-боевых и психологических качеств воинов, их готовности к самым суровым испытаниям.

Сейчас, в преддверии нового учебного года, необходимо тщательно проанализировать итоги боевой и политической подготовки в году 60-летия Великого Октября, принять меры к закреплению достигнутых рубежей, устранению недостатков, искать и использовать резервы дальнейшего роста выучки личного состава, боевой готовности частей и подразделений, активно используя для этого животворную силу социалистического соревнования.

Воину бдительность нужна всегда и везде. А на боевой службе она должна быть доведена до высших пределов. И ничто, даже угроза жизни, не может отвлечь часового от охраны и обороны порученного поста. Надо, чтобы эту мысль твердо усвоил и прочувствовал сердцем каждый наш солдат, сержант, прапорщик, офицер. Всеми формами и методами учебной и воспитательной работы следует добиваться глубокого понимания воинами государственной важности боевой службы, развивать у них стремление образцово выполнять свои уставные обязанности, совершенствовать на-

88

выки, повышать классность. Для поддержания бдительности полезно ежедневно доводить до личного состава подразделений и войсковых нарядов обстановку на охраняемых объектах, знакомить воинов с ухищрениями нарушителей. Эта работа более эффективна в том случае, если планируется и ведется в тесном контакте и взаимодействии с сотрудниками органов МВД, юстиции, администрацией ИТУ.

Боевая служба — настоящая школа зоркости, мастерства. Но такой она становится лишь тогда, когда строится в полном соответствии с уставом. Каждый элемент организации охраны объектов должен нести в себе воспитательный заряд, быть воплощением идеи бдительности и ежеминутно побуждать к ней состав войскового наряда. Если командир подразделения, начальник караула не подкрепляет свои призывы к бдительности конкретным делом, личной заботой о повышении надежности охраны порученного объекта, это может нанести ущерб как выполнению поставленной задачи, так и нравственному воспитанию подчиненных.

На повышение бдительности необходимо направлять партийно-политическую работу, которая должна вестись целеустремленно, непрерывно на всех этапах. В передовых подразделениях с заступающими в наряд беседуют о требованиях военной присяги, уставов, делают разбор примеров зоркости и мастерства. Командиры и политработники дают активу рекомендации, как поддерживать у людей высокий боевой настрой, добиваться примерности коммунистов и комсомольцев. Большое внимание уделяется качеству инструктивных занятий, в ходе которых организуются тренировки, проверяются знания и навыки воинов. Предметно работают с молодыми солдатами.

Качество боевой службы во многом зависит от распорядительности, требовательности начальника войскового наряда. Он призван поддерживать в карауле строгий уставной порядок, своевременно ставить задачи караульным, заступающим на посты, напоминать им о необходимости высокой бдительности, осуществлять контроль за подчиненными, обеспечивать их готовность к немедленным и активным действиям по сигналам технических средств.

Особой зоркости, настороженности, собранности и дисциплины требует контролерская служба. Контролер — это боец первой линии, он находится внутри объекта, соприкасается с осужденными, непосредственно взаимодействует с представителями администрации и дежурной службой ИТК. И если он наблюдателен, строг, умеет сопоставлять и оценивать все увиденное и услышанное, то многое может сделать в повышении надежности охраны, предупреждении преступлений и нарушений режима. В связи с этим уместно вспомнить совет, высказанный Ф. Э. Дзержинским: бдителен не тот, кто раскрыл уже совершенное преступление — это его служебная обязанность, а тот, кто сумел предупредить преступные действия. Бдительность контролера — прежде всего внимание к мелочам, умение анализировать незначительные на первый взгляд факты, явления, связывать их воедино, изобличить злоумышленника.

Высокая бдительность и боевая готовность неотделимы от крепкой дисциплины. Где нет порядка, там создается почва для беспечности, провалов в службе. Сознавая это, многие командиры, политорганы, штабы, партийные организации за последние годы существенно усилили внимание ко всему комплексу вопросов, связанных с наведением порядка, организации воинской дисциплины, сплочением воинских коллективов. Следует и дальше вести работу в этом направлении, добиваясь, чтобы каждый воинский коллектив выступал носителем политической сознательности, дисциплины, взаимного уважения, взаимной заботы и требовательности.

Преступное ротозейство допускают те военнослужащие, которые нарушают правила обращения со служебными и партийными документами, теряют их. Не перевелись еще болтуны и хвастуны, любящие блеснуть своей осведомленностью. Иногда секреты раскрываются в письмах к родным и знакомым, во время телефонных разговоров, следования в отпуски и командировки. Чаще это бывает в результате пьянства, когда человек теряет контроль над собой. Необходимо решительно бороться с такими фактами, навести порядок в хранении документов, материалов, обеспечить надежную охрану штабов, радиостанций, складов, мест расположения личного состава. Со специалистами целесообразно провести беседы, раскрывающие возможности иностранных разведок по подслушиванию переговоров и перехвату информации, передаваемой по техническим средствам связи.

В первых рядах борцов за бдительность и боевую готовность, за укрепление дисциплины, как всегда, идут коммунисты и комсомольцы. Личным примером, страстным большевистским словом они увлекают за собой всех воинов, настойчиво пропагандируют опыт отличников, выступают против благодушия, неорганизованности и других отрицательных явлений. Эту боевитость и активность необходимо всячески поддерживать и развивать. Партийные и комсомольские организации не имеют права проходить мимо недостатков в службе, нарушений воинского порядка. Каждому факту беспечности, разглашения военной тайны они должны давать острую принципиальную оценку, строго спрашивать с тех, кто не дорожит честью воина, интересами надежной охраны объектов, выбалтывает военные и служебные секреты.

Борьба за дальнейшее повышение бдительности — не кампания. Это постоянная задача командиров, политработников, штабов, партийных и комсомольских организаций. Бдительная служба — наш лучший вклад в достойную встречу 60-летия Вооруженных Сил СССР.

ЩИТ И МЕЧ РЕВОЛЮЦИИ

После победы Великой Октябрьской социалистической революции в нашей стране сложилась напряженная политическая обстановка. Контрреволюционеры разных мастей развернули подрывную работу, развязали гражданскую войну, повели разнузданную кампанию лжи и клеветы на страницах буржуазных, эсеровских и меньшевистских газет. В Петрограде бастовали служащие бывших министерств, Государственного банка, казначейства, городской управы. Прекратилась выплата пенсий и пособий вдовам, сиротам, инвалидам войны, а также выдача заработной платы рабочим некоторых предприятий. Саботажники дезорганизовали распределение топлива, создав угрозу остановки фабрик и заводов. Банды хулиганов, подстрекаемые контрреволюционерами, громили склады, магазины, аптеки. Все это создавало прямую опасность завоеваниям социалистической революции.

В столь сложной обстановке Совет Народных Комиссаров под председательством В. И. Ленина принял 7(20) декабря 1917 года постановление о создании Всероссийской чрезвычайной комиссии по борьбе с контрреволюцией, спекуляцией и саботажем (ВЧК). Во главе ВЧК был поставлен ближайший соратник В. И. Ленина — Ф. Э. Дзержинский, человек с большим политическим опытом, глубоко преданный идеалам революции, кристально честный, обладавший огромным организаторским талантом.

ВЧК создавалась как боевой орган диктатуры пролетариата, который, по определению В. И. Ленина, должен был крепко сидеть беспощадной, быстрой, немедленной, опирающейся на сочувствие рабочих и крестьян, пресечь атаки всех наших врагов. И ВЧК действительно стала, как отмечал В. И. Ленин на IX Всероссийском съезде Советов, «разящим орудием против бесчисленных заговоров, бесчисленных покушений на Советскую власть со стороны людей, которые были бесконечно сильнее нас».

Уже в январе-феврале 1918 года созданные по решению Совнаркома отряды ВЧК обезвредили такие контрреволюционные центры и группы, как «Организация борьбы с большевизмом и отправки войск к Каледину», «Все для родины», «Белый крест», «Черная точка», «Союз помощи офицерам-инвалидам», «Военная лига» и

другие, готовившие восстание против Советской власти.

Весной 1918 года враги революции усилили тайную подрывную деятельность. Кадеты, эсеры, меньшевики, финансируемые империалистами Англии и Франции, создали крупные, хорошо законспирированные военно-заговорщические организации: «Союз защиты родины и свободы», «Правый центр», «Союз возрождения», ставившие своей целью свержение Советской власти. Спекулянты, взяточники, хулитаны и бандиты вносили хаос в общественную жизнь. Во многих городах орудовали банды анархистов, производившие облавы, реквизиции, грабившие население. ЦК РКП(б) и Совнарком предписывают ВЧК усилить борьбу с врагами революции и принимают решение о создании корпуса войск ВЧК, пограничных и железнодорожных ЧК.

Под руководством Коммунистической партии, при постоянном внимании В. И. Ленина, повседневной помощи рабочих и крестьян чекисты предотвратили контрреволюционные выступления врагов молодой Республики Советов. Огромное политическое значение имел разгром «черной гвардии» в Москве и других городах. По этому поводу Ф. Э. Дзержинский, выступая 17 февраля 1919 года на восьмом заседании ВЦИК, говорил: «Вы знаете, как наши враги пользовались кажущуюся силу анархистов, чтобы в глазах всего мира дискредитировать Советскую власть... Вы помните, вместе с разоружением анархистов преступность в Москве уменьшилась на 80%. Мы разбили те иллюзии, которые распространялись за границей, что мы накануне нашего падения».

Весной и летом 1919 года военно-политическое положение Советской Республики снова обострилось. На востоке начала наступление армия Колчака, на юге — Деникина, на северо-западе — Юденича, на западе — Пилсудского. Активизировали подрывную деятельность внутри страны шпионско-заговорщические организации, как правило, связанные с империалистическими разведками. Враги Советской власти поднимали мятежи, организовывали забастовки, устраивали диверсии. В городах бесчинствовали уголовные элементы, в деревнях — кулачье. Продолжались хищения общественной собственности, спекуляция, взяточничество, подлоги и другие должностные преступления, представлявшие в условиях

войны, голода и разрухи особую опасность.

В этой сложной, смертельно опасной для Республики Советов обстановке Коммунистическая партия и Советское правительство принимают энергичные меры для защиты завоеваний социалистической революции.

В подписанном В. И. Лениным и Ф. Э. Дзержинским и опубликованном во всех газетах 31 мая 1919 года воззвании «Берегитесь шпионов!» все трудовое население призывается повысить бдительность, помочь ВЧК в выявлении шпионов, белогвардейских заговорщиков и поимке их. В. И. Ленин направил в ВЧК специальную телефонограмму, в которой обратил внимание на усилившуюся подрывную деятельность врагов и предложил «принять самые срочные меры для подавления всяких попыток взрывов, порчи железных дорог и призывов к забастовкам». ЦК РКП(б) принимает ряд постановлений, направленных на усиление чрезвычайных комиссий и особых отделов. В письме, адресованном губернским и уездным комитетам партии, предлагалось немедленно послать для работы в чрезвычайных комиссиях «наибольшее количество наиболее стойких, могущих быть вполне ответственными товарищами, чтобы заместить коммунистами все ответственные должности в ЧК».

Принятыми партией и правительством мерами, решительными действиями органов ВЧК и НКВД при активной поддержке трудящихся удалось предотвратить белогвардейские мятежи в политических и промышленных центрах страны, обеспечить безопасность социалистической республики. Чекисты раскрыли и обезвредили контрреволюционный «Тактический центр», представлявший собой общероссийское объединение антисоветских организаций.

После разгрома полчищ Колчака, Деникина, Юденича наступила небольшая передышка, которую советский народ использовал для восстановления разрушенного войной хозяйства. По решению ЦК РКП(б) и Совета Оборона усилила чекистов, кроме выполнения основных задач, направляются на преодоление хозяйственной разрухи, оказание помощи партийным и советским органам в ликвидации топливного кризиса, на борьбу с беспорядочностью и эпидемиями.

В феврале 1920 года состоялась IV Всероссийская конференция работников чрезвычайных комиссий, обсудившая положение на транспорте и организацию охраны народного хозяйства. Выступая на заключительном заседании этой конференции, В. И. Ленин говорил: «...транспортный кризис доходит до того, что железной дороге грозят полной остановкой». Задача чрезвычайных комиссий — «помочь выйти из этого критического положения, которое мож-

но назвать без преувеличения близким к катастрофе». Эти указания В. И. Ленина органы ВЧК и войска ВОХР восприняли как боевую программу действий по усилению борьбы с контрреволюцией и оказанию помощи партийным и советским органам в налаживании экономической жизни страны.

После победоносного завершения гражданской войны органы ВЧК, их части и подразделения вместе с полевыми войсками Красной Армии завершали разгром политического бандитизма, представлявшего в двадцатых годах серьезную опасность для нашей страны. Чекисты, рискуя жизнью, проникали в штабы банд, собирали и передавали советскому командованию важные оперативные сведения о их расположении, численности, вооружении и намерениях, активно участвовали в боевых операциях по их уничтожению.

Переход от войны к мирному хозяйственному строительству обусловил изменение задач, организационной структуры и тактики борьбы чекистских органов. Враги революции притаились. Пробравшись в управления и штабы Красной Армии, совнархозы, продовольственные и распределительные органы, на транспорт и в другие учреждения, они замаскировались там и исподтишка готовили и творили свое гнусное дело. От чекистов требовалось умело выявлять врагов и своевременно пресекать их подрывную деятельность. Учитывая изменившиеся условия борьбы, ВЦИК РСФСР 6 февраля 1922 года упразднил ВЧК и образовал Государственное политическое управление (ГПУ) при НКВД РСФСР, а в связи с образованием Союза Советских Социалистических Республик создал в ноябре 1923 года Объединенное государственное политическое управление при Совете Народных Комиссаров СССР, преобразованное накануне Великой Отечественной войны в Народный комиссариат государственной безопасности, а затем в Комитет государственной безопасности при Совете Министров СССР.

Шестидесятилетняя история органов ВЧК — ОГПУ — НКВД — КГБ — это история беззаветного служения Родине, защиты ее от посягательств внешних и внутренних врагов. Это история жесточайшей борьбы со шпионажем, диверсиями, саботажем и спекуляцией, со всеми, кто пытался задуть революцию, свергнуть Советскую власть и возратить трудовой народ в рабство капитала, нищеты и бесправия.

Шестидесятилетняя история ВЧК — это и история возникновения, развития и совершенствования внутренних войск, начало созданию которых было положено постановлением Совнаркома от 14 января 1918 го-

да об организации отрядов энергичных и идейных бойцов. Уже через три месяца после своего создания эти отряды, объединенные в боевой отряд ВЧК, активно участвовали в разоружении анархистов, показав при этом высокие боевые качества, организованность и дисциплину. Кроме выполнения сугубо специфических задач по подавлению контрреволюционных мятежей, ликвидации политического бандитизма и охране общественного порядка в стране, воины внутренних войск в едином строю с Красной Армией защищали Страну Советов на фронтах гражданской войны.

В период мирного социалистического строительства воины-чекисты, проявляя мужество, бесстрашие и находчивость, бдительно охраняли правительственные учреждения, важные государственные объекты, а также места заключения осужденных, конвоировали преступников, несли службу по поддержанию общественного порядка. Они защищали священные рубежи нашей Родины во время вооруженных конфликтов в районе озера Хасан и реки Халхин-Гол. В войне с Финляндией надежно охраняли коммуникации частей Красной Армии, вылавливали шпионов и диверсантов, а некоторые подразделения вели ожесточенные бои с белофиннами.

В годы Великой Отечественной войны воины внутренних войск надежно охраняли заводы, электростанции, мосты, линии телефонной и телеграфной связи, вели беспощадную борьбу со шпионами, вражескими авиадесантами и разведывательно-диверсионными группами. Они мужественно сражались и в составе Действующей армии, защищали Брестскую крепость, Одессу, Ленинград, Киев, Воронеж, Тулу, Москву и Сталинград, участвовали в битвах за Кавказ и под Курском, в наступательных операциях Советских Вооруженных Сил до полного разгрома немецко-фашистских захватчиков. За героизм и мужество более ста тысяч солдат, сержантов, офицеров и генералов наших войск награждены боевыми орденами и медалями.

Шестидесятилетняя история органов ВЧК — ОГПУ — НКВД — КГБ наглядно убеждает, что сила их в беззаветной преданности идеям марксизма-ленинизма, в постоянном и неустанном руководстве ими Коммунистической партией. Центральный Комитет партии и лично В. И. Ленин определяли задачи и основные принципы деятельности ВЧК, разрабатывали ее организационную структуру, совершенствовали методы работы, воспитывали советских чекистов в духе высокой партийности, неприимности к врагам Родины, неусыпной бдительности, чуткого отношения к трудовому народу.

«Наши чекисты, — говорилось в Отчетном докладе ЦК КПСС XXV съезду партии, — берегут и развивают традиции, заложенные рыцарем революции Феликсом Дзержинским.

Всю свою работу, которая протекает под руководством и неослабным контролем пар-

тии, органы госбезопасности ведут, исходя из интересов народа и государства, при поддержке широких масс трудящихся, на основе строгого соблюдения конституционных норм, социалистической законности. В этом, прежде всего, заключается их сила, главный залог успешного осуществления возложенных на них функций».

Традиции чекистов, у истоков которых стоял Ф. Э. Дзержинский, и ныне служат верным критерием оценки каждого работника органов государственной безопасности и внутренних дел, каждого воина внутренних войск. Это — коммунистическая убежденность и высокий профессионализм, нравственная чистота и верность долгу, постоянная бдительность и отзывчивость, чуткость, вера в людей, общая культура и развитое чувство гражданской ответственности.

Для воинов внутренних войск и в его-дняшние дни остаются актуальными слова из письма ЦК РКП(б) от 29 мая 1920 года о том, что «войска ВОХР, соприкасающиеся в своей работе с населением, должны быть лучшими проводниками коммунистических идей среди него и лучшими, наиболее верными и преданными делу пролетарской революции и Советской власти красноармейцами, оберегающими красный тыл фронта».

Органы государственной безопасности и внутренних дел, воины внутренних войск осуществляют свою деятельность и выполняют возложенные на них огромной государственной важности задачи на основе строгого соблюдения социалистической законности. Они неуклонно руководствуются требованиями статьи 32 новой Конституции СССР, в которой записано: «Государство обеспечивает безопасность и обороноспособность страны, оснащает Вооруженные Силы СССР всем необходимым. Обязанности государственных органов, общественных организаций, должностных лиц и граждан по обеспечению безопасности страны и укреплению ее обороноспособности определяются законодательством Союза ССР».

В современных условиях, когда империалистические круги пытаются затормозить разрядку международной напряженности, продолжают наращивать гонку вооружений, усиленно ведут идеологические диверсии, пытаясь на почве антисоветизма опорочить мир социализма, от воинов внутренних войск требуется постоянная боевая готовность, высокая политическая бдительность.

Славные традиции Коммунистической партии, традиции чекистов воодушевляют воинов-дзержинцев на достижение новых успехов в выполнении задач боевой службы, совершенствовании воинского мастерства, укреплении дисциплины, организованности и порядка, ведут к новым успехам в социалистическом соревновании за претворение в жизнь исторических предначертаний XXV съезда КПСС.



СОЦИАЛИСТИЧЕСКИЙ ОБРАЗ ЖИЗНИ

Среди всех величественных революционных свершений советского народа за 60-летний путь Великого Октября особое значение имеет утверждение в нашей стране социалистического образа жизни. Это — выдающийся результат глубинных социально-экономических, политических и духовных изменений, произошедших в обществе за годы Советской власти. Он впервые в истории получил всестороннее отражение в Основном Законе страны.

Под образом жизни понимается совокупность наиболее существенных, типичных форм жизнедеятельности людей, обусловленных господствующим в данном обществе способом производства. При этом решающим фактором формирования и упрочения образа жизни выступают общественно-экономические производственные отношения.

Именно они определяют природу как самого способа производства в целом, так и складывающихся на его основе ведущих форм жизнедеятельности людей в сфере труда и быта, идеологии и культуры, в общественно-политической жизни и в военной организации.

Социализм создал качественно новые основы жизнедеятельности человека, коллектива, общества в целом. «Атмосфера подлинного коллективизма и товарищества, сплоченность, дружба всех наций и народов страны, — говорил товарищ Л. И. Брежнев на XXV съезде КПСС, — которые крепнут день ото дня, нравственное здоровье, которое делает нас сильными, стойкими, — таковы яркие грани нашего образа жизни, таковы великие завоевания социализма, вошедшие в плоть и кровь нашей действительности».

Ведущая форма жизнедеятельности человека — труд, его организация и научно-техническая оснащенность, его социальная оценка, включая принципы, формы и объемы оплаты. Именно от способности данного общества организовать труд для формирования целостной личности и обеспечить простор для проявления ее творческих способностей зависит в огромной мере весь процесс развития образа жизни. Вместе с тем характер и организация труда служат основным критерием степени прогрессивности общества, его гуманизма.

Социализм придает труду принципиально иное содержание в сравнении с капитализмом, соединяет работника производства со средствами производства, ставшими обще-

народным достоянием. Поэтому при социализме, писал В. И. Ленин, происходит «великая смена труда подневольного трудом на себя, трудом планомерно организованным в гигантском, общегосударственном [в известной мере и в интернациональном, в мировом] масштабе...» (Полн. собр. соч., т. 35, стр. 197).

Труд при социализме во все большей мере выступает как активное, свободное творчество личности, сознательно стремящейся к росту его производительности. Это рождает социалистическое соревнование, ударничество, массовое движение новаторов, изобретателей и наставников. Государство и общество всемерно поддерживают эти процессы. В Конституции СССР говорится, что государство заботится об улучшении социально-экономических и производственных условий труда граждан, повышении уровня их доходов, о росте и справедливом распределении общественных фондов потребления.

За годы Советской власти в корне преобразился сам характер труда, достигнут высокий уровень его механизации, автоматизации, энерговооруженности, а следовательно, и производительности. Труд стал основой нравственного, творческого и духовного расцвета личности, делом доблести и героизма, получил высшее общественное признание. Конституция поднимает на новый уровень разработку великого социального права на труд, дополняет его правом на выбор профессии, рода занятий и работы в соответствии с призванием, профессиональной подготовкой, образованием и учетом общественных потребностей. Право это обеспечивается плановым ведением социалистического хозяйства, неуклонным ростом экономики страны и жизненного уровня, организацией образования и профессиональной подготовки трудящихся.

Иная картина в капиталистическом мире. Например, только американское современное общество имеет около 11 миллионов полностью или частично безработных.

Гарантии социально-экономических прав советских граждан опираются на общественную собственность на средства производства и экономическую мощь государства.

В СССР впервые в мировой истории сложился присущий лишь социализму принцип удовлетворения потребностей граждан

с помощью общественных фондов потребления. Выплаты и льготы, полученные населением из этих фондов, в первой половине 1977 года превысили 47 миллиардов рублей, что на 5 процентов больше, чем в первом полугодии 1976 года.

Впервые в истории в Конституцию СССР включено гарантированное право человека на жилище. Оно обеспечивается не только самым большим в мире объемом строительства [56,5 миллиона квартир в послевоенный период], но и справедливым распределением квартир под общественным контролем, а также невысокой платой за них, не покрывающей и трети всех расходов на ведение жилищно-коммунального хозяйства, составляющих около 5 миллиардов рублей. Квартплата в СССР не повышалась с 1928 года, хотя реальные доходы рабочих и служащих за это время увеличились в несколько раз, намного улучшилось качество и техническая оснащенность жилья.

Бурный рост в СССР городов и удельного веса городского населения, интенсивная индустриализация и коренное изменение условий быта и культуры на селе меняют не только чисто внешние, но и внутренние, сущностные стороны всей жизни, социальные связи и отношений людей. Процессы эти нашли отражение в новой Конституции страны. В ней законодательно закрепляется дальнейшее направление развития общества по пути стирания граней между городом и деревней, достижения социальной однородности общества.

Для советского образа жизни характерна интернационализация всех форм жизнедеятельности.

Ведущей чертой этого процесса является то, что он осуществляется на своей социалистической основе, опирается на единую социалистическую экономическую и политическую систему, марксистско-ленинскую идеологию. Направляющей и организующей силой этого процесса выступает ленинская Коммунистическая партия.

Интернационализация жизни народов СССР вовсе не означает, как это пытаются доказать буржуазные идеологи, некую нивелировку, стандартизацию и ликвидацию национального. Интернационализация советского образа жизни есть гармоничное воплощение в едином целом всего ценного, что имеют нации и народности, включая как сохранившиеся прогрессивные традиции прошлого, так и новые черты жизни, быта, социальной психологии, культуры, рожденные в условиях строительства социализма и коммунизма. При этом каждая национальная культура питается не только из собственных родников, но и черпает из духовного богатства других братских народов и в свою очередь обогащает их. Это рождает органический сплав создаваемых всеми народами страны духовных ценностей единого советского общества.

Высший итог, отражающий все многообразие и глубину социальных и национальных достижений развитого социализма, — возникновение в СССР такого нового типа исторической общности людей, как

советский народ. В этом факте как в фокусе сосредоточены все характерные особенности, черты и высший гуманизм развитого социализма и его образа жизни.

Советский народ — это новая социальная и интернациональная общность свободных от всех форм угнетения людей, обладающих великой Советской Родиной, имеющих единую экономическую систему, территорию, федеративную общенародную государственность, высоко развитую социалистическую культуру, единого политического и духовного вождя и организатора масс — КПСС и научно обоснованную общую историческую цель — создание коммунизма.

На этой основе сложились замечательные черты советского человека: преданность делу коммунизма, социалистический патриотизм и интернационализм, высокая трудовая и общественно-политическая активность, непримиримость к эксплуатации и угнетению, национальным и расовым предрассудкам, классовая солидарность.

Права граждан СССР органически сочетаются с их обязанностями: трудиться добросовестно в избранной области общественной деятельности, беречь и укреплять социалистическую собственность, оберегать интересы государства, соблюдать советские законы, уважать правила социалистического общения, с достоинством нести высокое звание гражданина СССР, уважать достоинство других граждан, укреплять дружбу наций и народностей СССР, заботиться о воспитании детей и др.

Почетной обязанностью советского гражданина является служба в рядах Вооруженных Сил СССР. Защита социалистического Отечества есть священный долг каждого гражданина СССР.

Как отмечал в докладе на майском [1977 г.] Пленуме ЦК КПСС товарищ Л. И. Брежнев, «изращенному и ополченному буржуазной и ревизионистской пропагандой толкованию понятий демократии и прав человека мы противопоставляем самый полный и реальный комплекс прав и обязанностей гражданина социалистического общества».

Важнейшей чертой советского образа жизни является упрочение в СССР подлинно всенародной социалистической демократии. Опыт СССР учит, что от капитализма общество может перейти лишь к диктатуре пролетариата, к «демократии большинства», которая, как подчеркивал В. И. Ленин, будучи властью трудящихся, «в миллион раз демократичнее» всякой буржуазной демократии. И лишь затем, в процессе построения развитого социализма, завершается переход к общенародному государству, к всенародной демократии, которая также является классовой, социалистической демократией.

Глубокий демократизм советского общенародного государства — естественного преемника государства диктатуры пролетариата — наиболее ярко выражается в подлинно всенародной государственно-об-

861

ественной организации — Советах народных депутатов. В Советы выбирают лучших представителей рабочего класса, колхозников, крестьянства, народной интеллигенции. Глубоко интернациональные по своей сути, они представляют более ста наций и народностей страны. В Советах сейчас более 2200 тысяч депутатов. Их состав отражает социальную структуру страны. В Верховном Совете СССР — 498 рабочих и 271 колхозник, тогда как в высших органах власти буржуазных государств представлены в основном классы эксплуататоров. Так, в конгрессе США 83 процента — банкиры и бизнесмены, 16 процентов — элита буржуазной интеллигенции и 1 процент — представители других профессий. Там нет места ни рабочим, ни рядовым фермерам.

Социалистическая демократия, как это следует из Конституции, предполагает установление и неукоснительное соблюдение твердого общественного порядка, дисциплины, организованности и ответственности каждого гражданина за выполнение своего долга перед обществом. Именно это создает единственно надежную базу для наиболее полного соблюдения принципов социалистического демократизма, упрочения социалистического образа жизни.

Глубоким демократизмом и подлинным гуманизмом пронизана также и советская внешняя политика, направленная на упрочение мира и безопасности народов. В Основном Законе СССР отражена преемственность в проведении ленинской политики мира. Первым из всех государств Советский Союз вводит в свою Конституцию в качестве основы современных межгосударственных отношений 10 основополагающих принципов мирного сосуществования, сформулированных в Хельсинки.

Но вместе с тем Конституция ясно показывает, что для нашего государства борьба за мир — это классовая, социалистическая, а не пацифистская политика. Сохранить мир можно лишь путем защиты социализма, борьбы против сил реакции и войны, последовательной поддержки борьбы народов за национальную свободу и социальный прогресс. Империализм хитроумно наращивает материальную подготовку войны, стремится втянуть народы в новый тур гонки вооружений, усиливает подрывную работу против стран социализма и мирового освободительного движения. Опасность новой мировой войны еще нельзя считать устраненной.

Именно поэтому Конституция предусматривает систему надежной защиты социализма, его образа жизни и обеспечения благоприятных условий для строительства коммунизма. В статье 31 говорится, что защита социалистического Отечества относится к важнейшим функциям государства, является делом всего народа.

В полном соответствии с международным характером этой функции, в целях защиты социалистических завоеваний, суверенных прав государства и его территориальной целостности в СССР созданы Воору-

женные Силы и установлена всеобщая воинская обязанность.

Социалистический образ жизни находит-ся в непрерывном развитии. Оно обусловлено совершенствованием социалистического способа производства, ускорением научно-технического прогресса, интенсификацией производства и продолжающимся ростом уровня его обобществления, непрерывным процессом интернационализации всей общественной жизни.

XXV съезд КПСС выдвинул важное положение о том, что возрастание материальных возможностей нашего общества должно постоянно сопровождаться повышением идейно-нравственного и культурного уровня людей. Воспитание молодежи, советских воинов в духе глубокого уважения к ценностям социалистического образа жизни, непримиримости к любым проявлениям буржуазной идеологии и психологии, политической беспечности и самоуспокоенности — важная задача по упрочению социалистического образа жизни.

В этой связи принципиальное значение имеют положения Конституции об обеспечении соблюдения законов, охране государственного и общественного порядка в стране как одной из важнейших составных частей нашего образа жизни.

В осуществление этих задач все органы государства действуют на основе социалистической законности, строгого соблюдения Конституции СССР и советских законов. Огромную роль в установлении, защите и постоянном поддержании общественного порядка страны играют органы и войска Министерства внутренних дел СССР.

Все черты социалистического образа жизни в полной мере присущи воинским коллективам. Гуманизм социалистического образа жизни пронизывает все организационное построение и функционирование воинских коллективов, отношения между начальниками и подчиненными, товарищами по службе. В этом отражается суть социального равенства в нашем обществе, дух сотрудничества и взаимопомощи, перерастающих в армейских условиях в подлинное воинское братство. Специфические особенности воинской службы и организации жизнедеятельности воинских коллективов четко определены в воинских уставах и приказах.

Воодушевленные историческими свершениями советского народа, руководимые Коммунистической партией, Советские Вооруженные Силы зорко стоят на защите интересов Родины, охраняя мирный труд советского народа, оберегая мир и социализм на планете.

Данную статью рекомендуется использовать в системе марксистско-ленинской подготовки при проведении занятий по теме «Советский образ жизни как великое завоевание социализма. Сущность, основные черты и пути дальнейшего развития советского образа жизни».

Полковник И. ГАВРИЛЕНКОВ,
кандидат философских наук



Рота, которой командует капитан В. Дрозд, на протяжении вот уже трех лет добивается звания отличной. В юбилейном году Советской власти личный состав этого дружного, сплоченного коллектива по почину воинов части, где Почетным красноармейцем В. И. Ленин, активно участвовал в социалистическом соревновании под девизом «60-летию Великого Октября — высокую эффективность и качество нашей работы, образцовую боевую службу, учебу и дисциплину!». Прошедшие итоговые занятия подтвердили, что подразделение не только не сдало своих позиций, но и сделало шаг вперед на пути совершенствования боевого и служебного мастерства, укрепления воинской дисциплины, организованности и уставного порядка. Намечалось вырастить отличными два взвода, три отделения, а вышли на заветный рубеж три взвода и шесть отделений. Больше половины воинов стали спортсменами-разрядниками, а 40 процентов — значкистами ВСК.

Недавно здесь состоялось собрание солдат, сержантов, прапорщиков и офицеров, на котором они, взвесив свои возможности, единодушно решили: «Взятый рубеж — не привал, а плацдарм для новых побед!».

ОБЯЗАТЕЛЬСТВА ВЫПОЛНЕНЫ — СОРЕВНОВАНИЕ ПРОДОЛЖАЕТСЯ

Ленинская комната подразделения выглядит празднично. У большинства воинов на груди знаки солдатской доблести. На стенах таблицы, схемы, отражающие итоги ратного труда во втором году десятой пятилетки, стенные газеты, «молнии», боевые листки с рассказами о передовиках. Здесь же завоеванные трофеи: вымпел «Победителю в социалистическом соревновании», кубки, грамоты за призовые места в спортивных поединках и другие.

Командир подразделения открывает собрание. В президиум избираются лучшие из лучших — те, кто своим добросовестным исполнением воинского долга, активной жизненной позицией заслужил авторитет и признание сослуживцев. Среди них старший сержант М. Симонов. Он заместитель командира отличного взвода, награжден знаком «За отличие в службе» II степени, знаком ЦК ВЛКСМ «Молодой гвардеец пятилетки», неоднократно признавался лучшим начальником войскового наряда. 150 раз возглавлял он караулы, и все получили высшую оценку. Опыт его обобщен бюро ВЛКСМ и распространен в других подразделениях.

Не меньше заслуг и у ефрейтора П. Сакалаускаса, рядовых В. Бабакулова и В. Коломыцева. Последний, кстати, тоже кавалер знаков «За отличие в службе» II степени и «Молодой гвардеец пятилетки». Товарищи оказали ему доверие, избрав в состав бюро ВЛКСМ.

Слово предоставляется капитану В. Дрозду. В своем докладе командир подразделения подвел итоги работы воинов роты в году 60-летия Великого Октября, дал оценку достигнутым результатам. Значительную часть выступления офицер посвятил разбору вскрытых в ходе итоговых занятий не-



Весомый вклад в успешное выполнение личным составом подразделения социалистических обязательств, принятых в честь 60-летия Великого Октября, внес заместитель командира роты по политической части старший лейтенант А. Алексеев. Наряду с высокими качествами политработника его отличает хорошая военная подготовка.

На снимке: старший лейтенант А. Алексеев на полевых занятиях.

Фото А. АЛЕКСАНДРОВА.

не привал, а плацдарм для новых побед

достатков, анализу неиспользованных резервов. В частности, он сказал:

— Мы не имеем права останавливаться на завоеванных рубежах. Владимир Ильич Ленин, Коммунистическая партия учат нас не довольствоваться тем, что достигнуто, а идти непременно дальше, добиваться большего. Вот с этих позиций нам и следует вести разговор. Резервы для выхода на новые высоты в нашем коллективе имеются. Так, при организации социалистического соревнования мы не в полной мере еще учитывали возможности людей, недостаточное значение придавали гласности, обмену опытом. А это мощные рычаги для наращивания усилий. Приведение их в действие позволит более четко наладить учебный и воспитательный процессы.

Успех борьбы за звание отличного подразделения немыслим без дальнейшего укрепления воинской дисциплины. Работа эта повседневная и многогранная. И вести ее следует по всем направлениям, используя многообразие форм и методов. Надо признать, как раз этого нам порой и не хватало. Иначе чем объяснить тот факт, что отдельные военнослужащие допускали так называемые мелкие нарушения. По-видимому, и командирам, и обществу ответственности есть над чем задуматься. Задача заключается в том, чтобы к тем, кто нарушает уставной порядок, подходить с высшей мерой взыскательности, более целеустремленно и конкретно вести профилактику нарушений. Необходимо улучшить индивидуальную воспитательную работу. Знать каждого, доходить до каждого — вот правило, которым все мы призваны руководствоваться в повседневной практике.

Командир роты на убедительных примерах показал, что резервы есть и в области повышения служебного мастерства военнослужащих, боевой подготовки.

В заключение он заявил:

— Социалистические обязательства, ко-

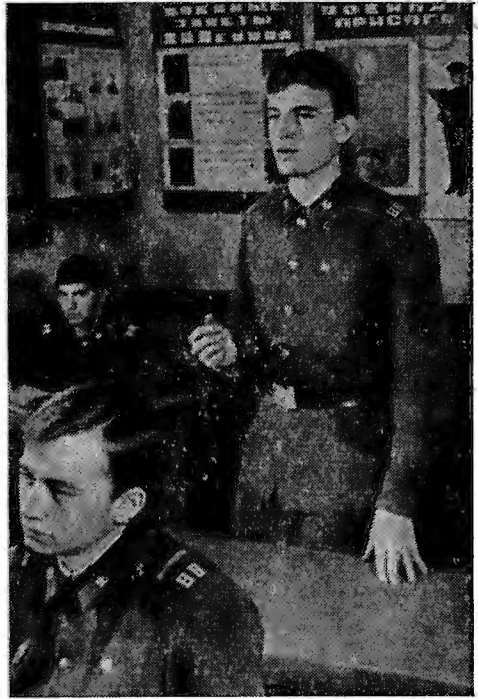

Заслуженным авторитетом среди сослуживцев роты пользуется комсгруппорг передового взвода рядовой В. Тарасенко. Его фотография помещена на стенде «Наши отличники».

Фото А. АЛЕКСАНДРОВА.

торые мы принимали на 1977 год, выполнены. Но соревнование продолжается. Наш долг — достойными делами ознаменовать приближающееся 60-летие Вооруженных Сил Советского Союза.

Ответом на этот призыв были дружные аплодисменты военнослужащих.

ОТ ОТЛИЧНОГО ВЗВОДА — К ВЗВОДУ ОТЛИЧНИКОВ

Выступает командир взвода лейтенант А. Капкин. Его подчиненные заняли первое место в социалистическом соревновании в подразделении. Он горячо поддержал предложение капитана В. Дрозда, затем говорил о неиспользованных резервах.

— Мы у себя во взводе тщательно разобрались со всеми военнослужащими. И вот к каким интересным выводам пришли. Вполне реально, что у нас все без исключения могут стать отличниками. Но для этого придется хорошо потрудиться.

В ходе итоговых занятий обнаружилась такая картина: почти все молодые воины успешно выполнили свои обязательства, а вот некоторые солдаты второго года службы, такие, как ефрейторы Котов, Атанязов и ряд других, слово не сдержали. Вина в этом наша общая. Уже сейчас, не от-

кладывая в долгий ящик, принимаем меры, чтобы исправить ошибку.

Еще один важный, на мой взгляд, момент. При организации социалистического соревнования мы допустили и такой серьезный просчет: не помогли по-настоящему воинам в выборе соперников. Это вовсе не пустяк — с кем соревнуется солдат или сержант. Ведь когда соперники равные и находятся в одинаковых условиях, у них и накал борьбы выше, и рост результатов заметнее.

Далее офицер А. Капкин рассказал о том, что намерены сделать он сам, сержанты, комсомольские активисты для достижения новых успехов.

БЕРЕМ С КОММУНИСТОВ ПРИМЕР

Эпиграфом к выступлению отличника боевой службы, боевой и политической подготовки ефрейтора Л. Губанова можно с полным основанием поставить слова товарища Л. И. Брежнева, произнесенные с трибуны XXV съезда КПСС: «Советские люди знают: там, где трудности, — там впереди коммунисты. Советские люди знают: что бы ни случилось, коммунисты не подведут».

Губанов с чувством гордости отозвался о членах партийной организации роты, которые своим повседневным поведением, словом и делом подавали и подают сослуживцам пример для подражания.

— Они во всем и всегда впереди, — говорил ефрейтор. — Каждый из них сам отличник и помог завоевать это почетное звание многим другим. Там, где коммунисты, будь это в поле на занятии, на огневом рубеже или на боевой службе, всегда царит атмосфера деловитости, творческого подхода к делу. Рядом с ними чувствуешь себя сильнее, увереннее.

Оратор выразил признательность членам КПСС В. Дрозду, А. Алексееву, В. Захарову и другим. На фактах из повседневной жизни роты показал, какое они оказывают влияние на личный состав. Губанов поделился мечтой связать свою судьбу с партией, подчеркнул, что к этому готовят еще несколько солдат и сержантов роты.

МЫ НЕ ПОДВЕДЕМ

Всего несколько месяцев рядовой В. Станкевич в подразделении. Однако его фамилия уже значится в списке передовиков. Свое выступление он начал с примера:

— Мне с трудом давалась огневая подготовка. Если по другим предметам получал уже с первых дней хорошие и отличные оценки, то со стрельбища поначалу нередко возвращался, вообще не поразив мишени. Все, кажется, делал как положено, но не шла стрельба. Совсем было отчаялся, решил, что не смогу добиться успеха, так и не выберусь из отстающих. Однако вышло по-другому. Мои неудачи по-настоящему взволновали сослуживцев. Руку помощи, кроме командира взвода, мне протянули сержант Ревтович, мастера меткого огня ефрейтор Москвин, рядовой Урмеев.

Долго они, если так можно выразиться, возились со мной, пока не удалось преодолеть известный психологический барьер: я боялся выстрела, ждал его и рывком нажимал на спусковой крючок. На итоговых занятиях действовал уже увереннее.

Если бы речь шла только обо мне, возможно, на этом не стоило и останавливаться. Но дело в том, что такая поддержка опытных сослуживцев у нас во взводе и в роте в целом стала законом жизни. Конкретную и своевременную помощь получают новички. Именно благодаря ей мои товарищи рядовые Мясшин, Иванов, да и почти все остальные, с кем я прибыл в подразделение, уже показывают отличные знания. От себя лично и от имени молодых солдат хочется заверить: при таком к нам отношении мы не подведем. Будьте в этом уверены!

НАШ ВКЛАД БУДЕТ ВЕСОМЕЕ

—Высоким патриотическим подъемом был отмечен каждый день боевой службы и учебы воинов нашего подразделения, — сказал в своем выступлении секретарь бюро ВЛКСМ роты сержант К. Ревтович. — Отраднo, что в этом есть заслуга и комсомольской организации. Используя свои формы работы, она оказывала постоянную помощь командиру, коммунистам в мобилизации личного состава на успешное выполнение взятых социалистических обязательств. В роте регулярно проводились Ленинские чтения, уроки, тематические вечера, вечера вопросов и ответов, викторины, читательские конференции, спортивные соревнования. На повестки наших собраний выносились злободневные и насущные вопросы. Хорошо зарекомендовали себя индивидуальные собеседования с комсомольцами, отчеты их перед товарищами. Все это, безусловно, сказывалось на настроении людей. Прежде всего мы стремились, чтобы проводимые мероприятия тесно увязывались с повседневной жизнью подразделения, чтобы массовая работа сочеталась и подкреплялась индивидуальной.

— В роте большинство — члены ВЛКСМ, — сказал в конце выступления секретарь бюро. — От их отношения к выполнению социалистических обязательств зависит во многом доброе имя родной роты. Отличной роты. И долг комсомольцев — сделать вклад в общий успех как можно весомее.

Все выступавшие на собрании выразили готовность в преддверии юбилея Вооруженных Сил СССР нести боевую службу, учиться военному делу настоящим образом, как завещал нам В. И. Ленин, как требует того от нас Коммунистическая партия.

Собрание военнослужащих роты продемонстрировало высокую политическую сознательность воинов, способствовало развитию их активности, инициативы, мобилизации на дальнейшее совершенствование ратного мастерства, на безусловное достижение намеченных рубежей.

Старший лейтенант В. АФАНАСЬЕВ.

163

ОРГАН УПРАВЛЕНИЯ

Генерал-лейтенант И. Н. ВИТЕНКО,
начальник штаба внутренних войск МВД СССР

Говоря о штабах как органах управления, уместно напомнить слова Генерального секретаря ЦК КПСС, Председателя Президиума Верховного Совета СССР товарища Л. И. Брежнева: «Совершенствование системы управления — не разовое мероприятие, а динамичный процесс решения проблем, выдвигаемых жизнью. Эти проблемы и впредь должны будут находиться в центре нашего внимания». Перестройка и совершенствование управления в современных условиях направлены на улучшение организации деятельности общества по ускорению экономического и социального развития, на обеспечение полного использования имеющихся возможностей народного хозяйства.

Управление ныне требует комплексного и конкретного подхода к оценке общественных явлений и складывающейся ситуации, чтобы из многих возможных вариантов выбрать наиболее обоснованное и целесообразное решение, обеспечивающее эффективное и качественное выполнение поставленной задачи. Управлять по-ленински, на современной основе — значит опираться на науку. Только тогда можно добиться, чтобы управление было по-настоящему твердым и в то же время гибким, учитывающим малейшие изменения обстановки. Эти отправные положения целиком и полностью относятся к внутренним войскам, являются основой совершенствования управления ими.

Особое место в управлении войсками занимают штабы соединений и частей. В уставах, приказах Министра внутренних дел СССР и начальника внутренних войск, в других руководящих документах четко определены ответственность, назначение и задачи штабов. Суть их сводится к тому, чтобы своевременно разрабатывать и осуществлять мероприятия по руководству служебно-боевой деятельностью, обучению и укомплектованию частей (подразделений), укреплению дисциплины и воинского порядка, обеспечивать доведение и организацию исполнения принятых командиром решений, твердо и непрерывно управлять войсками в различных условиях оперативно-служебной обстановки. Практически штаб занимается всем, что имеет от-

ношение к жизни войск. Промах или улучшение в любом, даже на первый взгляд, незначительном вопросе может отразиться на выполнении задачи в целом.

В современных условиях резко возросла необходимость в перестройке работы штабов, совершенствовании ее форм и методов. Связано это с тем, что при всем разнообразии задач резко увеличилось возможности соединений и частей в достижении более высоких качественных показателей. И добиться успеха здесь можно лишь при заинтересованном, творческом отношении к делу каждого офицера штаба на всех этапах — от подготовки данных командиру для принятия решения до подведения итогов его выполнения.

Ныне невозможно себе представить штаб без высокой организованности, целеустремленности и оперативности в работе. Это достигается четким распределением обязанностей между офицерами, плановостью в работе каждого из них, исполнительностью и инициативой, штабной культурой и согласованностью с политпаратом и службами тыла. Не менее существенно установить полное взаимопонимание между штабами различных уровней. Только при этом каждый штаб будет глубоко знать состояние дел в подразделениях или частях, своевременно, четко и в короткие сроки доводить до них задачи, контролировать их выполнение, оперативно реагировать на изменение обстановки и вносить необходимые предложения командиру.

И в этом главную роль играет начальник штаба. По своему положению он является первым заместителем командира, а по функциональным обязанностям выступает как организатор всего управления. Именно от начальника штаба зависит координация действий всех органов управления. Это предъявляет к нему высокие требования. В лице начальника штаба подчиненные видят в первую очередь эрудированного, творчески мыслящего, высококвалифицированного офицера, способного всесторон-

БЕОВАЯ СЛУЖБА

не проанализировать обстановку, сделать из нее соответствующие выводы и в нужный момент привести в движение все звенья сложного управленческого механизма.

Начальник штаба должен до тонкостей знать специфику работы каждого из своих подчиненных, их способности и возможности, чтобы, поручив какое-то дело офицеру, быть уверенным, что тот справится с заданием. Авторитет начальника штаба будет выше, если он, не чураясь черновой работы, окажет практическую помощь младшим, менее опытным товарищам.

Успех штаба во многом определяется возросшим политическим и общеобразовательным уровнем личного состава, осначенностью войск новой техникой, в том числе и техническими средствами управления, постоянным совершенствованием системы и способов охраны, организационной структуры и штатов частей и подразделений. Все это надо учитывать, брать на вооружение во имя достижения конкретных результатов.

Большинство штабов немало сделали по улучшению своей деятельности. Идя в ногу со временем, во взаимодействии с политическими аппаратами и службами тыла, под руководством командиров они успешно решают задачи, поставленные перед войсками на десятую пятилетку. В их работе стало больше организованности, плановости, деловитости и оперативности.

Однако в ряде штабов еще не уяснили изменившихся условий и по-прежнему ра-

ботают нестабильно, рывками, без постоянного напряжения.

Чтобы поправить положение, необходимо провести обстоятельный анализ деятельности каждого штаба, наметить пути устранения недостатков. В соответствии с требованиями руководящих документов и спецификой части штабным офицерам следует определить конкретные задачи, предусмотреть направления, за которые они несут персональную ответственность. Долг начальника штаба — помочь подчиненным не только разработать функциональные обязанности, но и выделить главные из них, продумать порядок их выполнения.

Офицер штаба, четко уяснив свои задачи, должен выполнять их точно и в срок. Заслуживает всяческого поощрения тот, кто в рамках своих обязанностей стремится к самостоятельности, а не обращается по каждому вопросу к старшим по должности. Мало толку от офицера штаба, который работает только по заданиям, тогда он превращается в обыкновенного порученца.

Составляя план работы на сутки и месяц, офицер штаба должен распределить время таким образом, чтобы выполнить весь комплекс своих обязанностей. К сожалению, так делают далеко не все. Более того, не сумев справиться с функциональными задачами, некоторые офицеры штабов сваливают вину на командиров подразделений, например, за несоответствие системы охраны и надзора степени оборудова-



Получены новые данные обстановки, и майор А. Иванов (слева) совместно с майором Б. Рыбальченко и капитаном Н. Зубаревым наносит их на карту.

Фото Р. РЯЗАНОВА.

ния объектов, хотя в этих недостатках в первую очередь повинны офицеры штабов.

Успех работы штаба зависит от качественного подбора кадров. При этом нужно исходить из того, что штабной офицер — это не канцелярский работник, не механический исполнитель, не «спец» по оформлению документов, а сотрудник управленческого аппарата. Он должен обладать достаточными теоретическими знаниями, иметь практический опыт работы в подразделении, наконец, высокий авторитет среди офицеров части. Тогда к его советам и рекомендациям будут прислушиваться не только потому, что они исходят от представителя командования, а потому, что действительно разумны и всесторонне обоснованы. Такого человека ждут в подразделении, поскольку он обязательно поможет разобраться в положении дел, окажет практическую помощь в выработке целесообразного решения и проведении его в жизнь.

Укомплектовать штаб способными офицерами — еще не значит решить дело. Нужна повседневная и кропотливая работа по обучению людей, сколачиванию штаба в управленческий коллектив, который может справиться с любой поставленной задачей. И определяющая роль в этом принадлежит опять-таки начальнику штаба. Он должен организовать индивидуальную подготовку каждого работника, ежедневно инструктировать подчиненных. Мощным средством совершенствования управленческого органа для начальника штаба должны стать штабные и командно-штабные учения, систематические тренировки офицеров по узловым вопросам управления.

В условиях неуклонного роста объема необходимой для штаба информации собрать, обобщить и переработать ее в регламентированное время можно только с помощью техники. Вот почему в войсках активно внедряются новые средства связи, оргтехника, автоматизированная система управления (АСУ). Это одно из главных условий улучшения управления в целом и совершенствования работы штабов в частности. В связи с этим в центре внимания каждого штаба должны быть нештатные и штатные аппараты АСУ, подбор и подготовка кадров для них, разработка перечня данных (полностью формализованных) обстановки, которые отражали бы ее реальное состояние на определенное время.

Конечно, это сложная задача, но ее надо решать, ибо внедрение АСУ позволит нам иметь стройную систему сбора данных и анализа оперативно-служебной обстановки. Однако, как показал опыт, нужны не только технические средства, но и определенный психологический настрой штабных коллективов. Кое-где сбор данных обстановки производится по старинке, к работе слабо привлекаются специалисты АСУ, неактивно приобщаются к ней дежурные службы, офицеры штабов, политаппаратов и служб тыла.

Устранение перечисленных недостатков дает возможность штабам значительно улучшить контроль за выполнением по-

ставленных задач и более тщательно готовить предложения командиру для принятия решения. Главное сейчас — разработка по каждой задаче конкретных целей для частей (подразделений, служб), научно обоснованное распределение сил и средств, определение направлений основных усилий. Все это должно найти отражение в конкретных организационных, учебных и воспитательных мероприятиях, материально-техническом, тыловом и медицинском обеспечении подразделений и войсковых нарядов.

Непосредственное участие в разработке штабных мероприятий принимают все офицеры штаба. Они должны четко и просто сформулировать в форме приказа или плана ту или иную задачу. Сейчас, как никогда раньше, важна согласованность действий с обслуживаемыми органами по установлению объема, системы и способов выполнения задач, а также системы совместного контроля и оказания помощи подразделениям по обеспечению планов оборудования объектов и мест несения боевой службы инженерно-техническими средствами, по материальному и жилищному обеспечению. Все это тесно увязывается по времени и месту, подкрепляется рациональным распределением сил и средств.

После того как командир принял решение, штаб все усилия направляет на организацию его выполнения. Прежде всего уясняется задача по доведению принятого решения не только до офицеров управлений и нижестоящих командиров, но и до всего личного состава подразделений. Чрезвычайно важно, чтобы каждый солдат, сержант, прапорщик и офицер знал, каких конкретных результатов, в какое время ему предстоит добиться, какими путями и средствами их можно достигнуть.

Анализ случаев невыполнения поставленных задач показывает, что объясняется это не столько трудностями обстановки или неумением отдельных лиц, сколько тем, что большинство исполнителей слабо знали, что от них требуется, какими средствами, методами, путями можно решить намеченное. Вследствие неудовлетворительного разъяснения новых, более высоких требований к боевой службе непосредственно в подразделениях отдельные офицеры не прочувствовали повышенной ответственности и ориентируются на вчерашние показатели.

Забота о безусловном выполнении задач, офицеры штабов обязаны своими знаниями и опытом помочь командирам подразделений и нижестоящим штабам в выработке аргументированных решений, принять непосредственное участие в организации и материальном обеспечении боевой службы и контроле за ней.

Методика работы офицера штаба зависит от его опыта, обстановки, конкретно полученной задачи и многих других факторов. Он должен широко использовать для получения свежей информации средства связи, пребывание в управлении представителей подразделений и нижестоящих штабов, поддерживать контакты с обслуживаемыми

органами, постоянно анализировать складывающуюся обстановку и доводить ее до исполнителей.

Находясь в подразделении (а на это, как правило, затрачивается от трети до половины служебного времени), штабной офицер заслушивает доклад командира об обстановке, изучает состояние дел (обычно не менее, чем за сутки), беседует с офицерами роты и только после этого уточняет план своей работы. Помогая командиру подразделения в проведении индивидуальной воспитательной работы с личным составом, в разработке служебных документов, контроле за службой, в решении вопросов с администрацией объектов, участвуя в собраниях, инструктажах и других мероприятиях, офицер штаба не должен подменять командира или других офицеров роты. Тут важно показать трудолюбие, организованность, компетентность, высокую принципиальность и требовательность.

При работе в нижестоящем штабе офицер знакомится с тем, как распределены и как выполняются обязанности всеми работниками, изучает их сильные и слабые стороны, показывает, как надо проводить инструктажи, занятия и штабные тренировки, участвует в анализе обстановки и разработке различных мероприятий, помогает

создать крепкий, слаженный коллективный орган управления — штаб, в полном понимании этого слова.

Центральное место в работе штаба занимает контроль за исполнением требований уставов, приказов, решений командира, практическим выполнением задач боевой службы войсковыми нарядами. Он осуществляется как при анализе донесений, докладов и отчетов, так и при личном общении с людьми в подразделениях и войсковых нарядах.

Контроль исполнения — ответственная функция штаба и командира. Здесь важно, соблюдая установленные нормы, проводить контроль качественно, привлекать всех офицеров штаба. Каждый из них должен иметь перечень вопросов, которые он контролирует, исходя из своих обязанностей. Наиболее актуальные вопросы контроля начальник штаба поручает дежурной службе. По мере надобности объекты контроля могут меняться, некоторые пункты вовсе снимаются, а по отдельным из них контроль иногда возобновляется.

Интересная система контроля создана в штабе управления внутренних войск МВД СССР по Украинской ССР и Молдавской ССР. В специальном альбоме обороны до-

ДЕЛО НАШЕ ОБЩЕЕ

В девятом номере журнала за этот год была опубликована статья заместителя Министра внутренних дел СССР генерал-лейтенанта внутренней службы И. Богатырева «В тесном взаимодействии». В ней, в частности, говорилось о крепких контактах между руководством УЛИТУ во главе с подполковником внутренней службы А. Стрелковым и подчиненными офицера В. Панкратова.

В предлагаемой ниже корреспонденции рассказывается о некотором опыте взаимодействия этих коллективов.

Стабильно на протяжении ряда лет работает управление лесных исправительно-трудовых учреждений, которое возглавляет подполковник внутренней службы А. Стрелков. Коллектив успешно выполнил социалистические обязательства в честь 60-летия Великого Октября. Постоянно сокращаются нарушения дисциплины среди осужденных, уменьшилось число преступлений, а в некоторых колониях их вообще не допущено. Одна из причин достижения этих результатов — тесное сотрудничество администрации исправительно-трудовых колоний с военнослужащими, которые вносят существенный вклад в дело трудового перевоспитания содержащихся под стражей. С годами это взаимодействие совершенствуется, обогащается новым содержанием, приобретает новые черты.

Давно, к примеру, стали естественными и привычными тесные связи между ИТК во главе с майором внутренней службы В. Рейма и ротой, которой командует капитан А. Орлов. Командир и другие офицеры роты дважды в неделю присутствуют на совещаниях работников ИТК, на которых совместно рассматривают вопросы перевоспитания, совершенствования организации труда и условно-досрочного освобождения осужденных, дальнейшего укрепления надежности охраны и режима в колонии, выполнения производственных заданий. Участвуют офицеры подразделения и в других мероприятиях, способствующих лучшему знанию обстановки, уяснению своей роли в решении стоящих перед ИТК и подразделением задач. При этом проявляют инициативу и творчество. Однажды ка-

168

кументы, позволяющие наглядно представить полную схему контроля, проанализировать его состояние, систематически вести точный учет данных обстановки.

Заслуживает внимания и опыт другого штаба. Здесь дежурная служба обеспечена необходимыми средствами связи, а лица, их обслуживающие, хорошо обучены работе на них. Поэтому начальник штаба всегда в курсе всех событий, в любое время имеет возможность проконтролировать, как прошло по инстанциям его распоряжение, что чрезвычайно важно при проведении различных мероприятий, в первую очередь розыскных.

Хорошие результаты дает заслушивание докладов командиров и офицеров нижестоящих штабов, особенно во время выездов старших начальников в подразделения и части. Там, на месте, оценивается объективность докладов об исполнении указаний и распоряжений, представляется реальная возможность помочь исправить положение дел в наиболее короткие сроки. Это время, как правило, проверяются боевая готовность подразделений и войсковых нарядов, качество несения боевой службы, проведение инструктаж и занятий, состояние воинского порядка и дисциплины.

Особенно эффективны внезапные провер-

ки. Они заставляют командиров и штабы быть в постоянном напряжении, повышают у них чувство ответственности за порученный участок, вырабатывают исполнительность. Естественно, весь контроль исполнения должен иметь стройную систему, отражаться в специальном месячном плане.

Эффективная работа штаба целиком и полностью зависит от уровня сознательности каждого его работника, от глубокого партийного подхода к решению любой поставленной задачи. И здесь важную роль играет штабная партийная организация. Она воспитывает коммунистов в духе высокой ответственности за точное выполнение функциональных обязанностей, добивается от них принципиальности, деловитости, умения критически оценить свой труд, нацеливает на достижение наилучших показателей.

Готовясь к достойной встрече 60-летия Вооруженных Сил СССР, офицеры штабов частей и соединений взяли социалистические обязательства по повышению профессиональных знаний и навыков в сфере управления. И нет сомнения в том, что эти обязательства будут выполнены. Тем самым каждый офицер штаба внесет посильный вклад в дело совершенствования управления войсками.

ЧИТАТЕЛЬ ПРОДОЛЖАЕТ РАЗГОВОР

питан Орлов выступил на совещании руководителей производства колонии. В результате длительного наблюдения за осужденными и подробного анализа их дисциплины непосредственно на рабочих местах он пришел к выводу о необходимости более тщательного подбора бригад, усиления роли бригадиров и мастеров в соблюдении режимных требований и трудовом воспитании отбывающих наказание. Сообщение командира роты принесло практическую пользу.

В свою очередь сотрудники ИТК интересуются жизнью подразделения. Многие из них активно участвуют в различных мероприятиях. Так, заместитель начальника колонии по политико-воспитательной работе капитан внутренней службы С. Трусов выступил перед воинами на тематическом вечере «Честь солдата береги свято!» О правилах применения оружия и мерах безопасности при обращении с ним провел беседу капитан внутренней службы Ю. Катышев. Разъясняет контролерам важность указов Президиума Верховного Совета СССР от 8 и 15 февраля 1977 года в трудовом перевоспитании осужденных старший лейтенант внутренней службы П. Синкевич.

Лица начальствующего состава ИТК регулярно читают в подразделениях лекции на правовые темы, знакомят солдат, сержантов и прапорщиков с основами советского законодательства, спецификой воспитательного процесса в ИТУ. Особенно активизировалась эта работа сейчас, после принятия новой Конституции СССР. Умело прививают военнотружущим правовую культуру абсолютное большинство работников ИТК. Свои усилия они направляют на профилактику нарушений дисциплины и службы, беседуют с молодыми солдатами о недопустимости ротозейства, беспечности на посту, доверчивости к осужденным, учат воинов бдительности, неподкупности, стойкости.

В тесном контакте работают также партийные организации, бюро ВЛКСМ ИТК и роты. Много интересных мероприятий провели они за последние годы. Среди них совместные партийные и комсомольские собрания, тематические вечера, концерты художественной самодеятельности, вечера отдыха и т. д. Обмен опытом работы, товарищеская взаимопомощь обогащают людей двух коллективов. Здесь умеют прислушиваться к совету, брать на вооружение лучшие методы работы. А это важно и для боевой службы, и для выполнения производственных планов.

Предметом повседневного внимания и заботы как офицеров роты, так и сотрудников ИТК является боевая служба личного состава.

Например, начальник колонии и командир роты выступили с докладами на совместном партийном собрании, обсудившем задачи коммунистов ИТК и роты по обеспечению надежной охраны объектов в переходный период. В единогласно принятом решении предусматривались практические мероприятия.

И это понятно. Администрация заинтересована в том, чтобы на КПП четко выполняли обязанности грамотные, от-

лично подготовленные военнослужащие (ведь от них в незначительной степени зависит интенсивность движения автотранспорта), чтобы войсковые наряды в срок доставляли осужденных к месту работы, а контролеры вместе с мастерами и бригадирами поддерживали среди них трудовую дисциплину. Здесь стал правилом совместный контроль за качеством несения службы в ЛЗУ, поведением и работой осужденных на основе единых графиков. Регулярно проводятся общие учения и тренировки с последующим тщательным разбором действий военнослужащих и работников ИТК.

Широким фронтом идет внедрение новой техники в охрану и, в частности, в службу надзора. Так, в помещении ДПНК установлен пульт управления, позволяющий одновременно принимать сигналы тревоги с таких объектов, как ШИЗО, санчасть, магазин, школа и других. Кроме того, пульт управления помогает контролерам поддерживать устойчивую связь с подразделением, начальником караула, руководством ИТК и между собой. Кстати, подобные пульты имеются сейчас во всех колониях. На объекте устанавливаются современные технические средства. Квалифицированное обслуживание считается общей заботой начальствующего состава колонии и специалистов подразделения.

И, конечно же, большое значение придается подготовке контролеров. Службу они несут по заранее разработанным и взаимно согласованным графикам, уточненным маршрутам. ДПНК, руководители колонии ежедневно в обязательном порядке беседуют с ними, инструктируют по наиболее важным вопросам, ставят дополнительные задачи, исходя из сложившейся обстановки, уточняют, на что следует обратить особое внимание в течение суток.

Как-то в одну из бригад включили осужденных, прибывших из другой колонии. Вскоре производственные показатели этой бригады заметно снизились. Надо было выяснить причину. И сделать это поручили прапорщику В. Рябицкому. Контролер добросовестно выполнил задание. Разобрался, что вновь прибывшие создают только видимость активной деятельности, а работают не в полную силу, да и другим мешают. Администрация колонии приняла соответствующие меры, и бригада вновь повысила результативность труда.

Наиболее опытные контролеры по рекомендации командира роты включены в совет воспитателей отрядов. Такой подход к делу дает положительный результат: контролерская служба стала активней, целеустремленней, заметно улучшилось качество надзора.

Немало еще есть положительных моментов во взаимодействии исправительно-трудовой колонии и воинского подразделения. Не случайно оба коллектива задают тон в социалистическом соревновании. В роте поддерживается твердый уставной порядок. На высоте боевая служба: надежно организована охрана объектов, надзор за осужденными, четко, в минимальные сроки осуществляется их вывод на работу и съем. Обеспечена трудовая дисциплина. Ко-

лония улучшила показатели по всем направлениям своей деятельности, а рота успешно борется за звание отличной.

Такое тесное взаимодействие поддерживают и другие ИТК и воинские коллективы.

Внимательное изучение обстановки и возможностей каждой колонии и роты позволило разработать хорошо обоснованный перспективный план совместной деятельности УЛИТУ и части. Он содержит мероприятия по совершенствованию службы контролеров, пропускного режима на КПП, эффективному использованию в охране технических средств, предусматривает комплексные и целевые выезды в ИТК и роты. Кроме того, в плане намечены совместные партийные и комсомольские собрания, теоретические конференции, спортивные соревнования, а также встречи с ответственными работниками местных советских и партийных органов, ветеранами войск, лекции и беседы с личным составом по актуальным вопросам внутренней и внешней политики КПСС. Все это, безусловно, способствует повышению эффективности и качества боевой службы, выполнению плана.

Участникам собрания партийно-хозяйственного актива, на котором присутствовали все командиры подразделений и секретари парторганизаций, запомнился принципиальный разговор об улучшении трудового воспитания осужденных. Интересно и поучительно прошли учебно-методический сбор специалистов ИТКО и показное занятие по теме «Комплексное использование сил и средств в надзоре за осужденными». Свежи в памяти и общие собрания личного состава, на которых обсуждался ход подготовки к 60-летию Великого Октября.

Проводится большая совместная работа и по нравственному, военно-патриотическому, физическому и эстетическому воспитанию офицеров, прапорщиков, сержантов и солдат. Постоянно проявляется забота о культурном досуге и воинов, и сотрудников ИТУ.

Конечно, в таком важном деле, как взаимодействие воинских подразделений и ИТК, много тонкостей, есть и не полностью решенные проблемы. Порой встречаются факты, когда отдельные караулы не обеспечивают своевременный вывод осужденных на работу. Случаются просчеты в организации взаимодействия со стороны командиров рот и начальников ИТК. Не всегда еще удовлетворяются бытовые и жилищные нужды военнослужащих. Однако партийная принципиальность, совместный поиск новых путей и форм сотрудничества в решении стоящих перед взаимодействующими сторонами задач помогают устранять недостатки.

Тесное сотрудничество — насущная необходимость, диктуемая временем и возрастающими требованиями к качеству нашего труда по претворению в жизнь исторических решений XXV съезда КПСС, дальнейшему укреплению правопорядка в стране.

**Полковник Р. ГИМАДИЕВ,
полковник внутренней службы
В. САВЕЛОВ.**

РОТА СЧИТАЛАСЬ ОТСТАЮЩЕЙ

Четко печатая шаг, проходят у памятника героям-однопольчанам, отдавшим жизнь за Родину, солдаты, сержанты, прапорщики и офицеры. Идет развод на занятия.

Командир части, прикрыв ладонью глаза от солнца, внимательно наблюдает за войнами.

«А вот и третья рота, — не без гордости отмечает офицер. — Молодцы, не сдают своих позиций».

Проводив взглядом строй, он задумался, вспоминая тревожные дни, когда его мысли постоянно были прикованы к этому подразделению. Порой здесь отдельные воины отступали от уставных требований. А случай с сержантом В. Мойленко, нарушившим правила несения боевой службы, заставил серьезно проанализировать состояние дел в роте и решительно взяться за исправление недостатков.

Уже на следующее утро командир части вызвал старшего лейтенанта В. Фролова, внимательно выслушал его. Потом сказал:

— Сдаете вы позиции, сдаете. Опять грубое нарушение. А ведь предупредить его можно было. Я, конечно, понимаю, что ротой вы командуете недавно, опыта маловато. Но не отчаивайтесь. У вашего соседа старшего лейтенанта Псарева тоже вначале не все гладко шло. А ведь научился управлять людьми, и рота стала отличной.

Видно, что-то не так делаю, товарищ полковник, — опустив голову, ответил офицер. — Может, рано мне ротой командовать!

— Нет, у вас для этого есть все данные. А вот в работе с людьми допускаете просчеты...

Долгим был этот разговор двух офицеров — старшего, умудренного служебным опытом, и молодого, только начинающего свой командирский путь. Многие понял тогда Фролов.

Когда за старшим лейтенантом закрылась дверь кабинета, командир части сделал в календаре пометку: «Посоветоваться с заместителями. Обсудить вопрос на заседании парткома, совещании полит-аппарата и штаба...»

В ходе этих мероприятий было высказано много дельных предложений. Суть их сводилась к одному: командир роты нуждается в практической помощи. Командир части направил в отстающее подразделение комплексную группу во главе с начальником штаба. Офицеры глубоко ознакомились с организацией боевой службы, побывали в караулах, поработали с людьми.

...В тот день старший лейтенант Фролов долго не уходил домой. Надо было оформлять решение на предстоящие сутки, подготовить план-конспект очередного занятия. Офицер набросал несколько вариантов расстановки личного состава, но ни один из них не удовлетворял его. Неожиданно в канцелярию вошел офицер штаба майор А. Маматов.

— Увидел свет в окне, решил заглянуть, — сказал он. — Что задумались, в чем загвоздка! Так... Понятно. — А не лучше ли начальником планового караула вместо Северина назначить прапорщика Коротких! Маршрут войсковому наряду предстоит сложный, да и контингент осужденных на сей раз характеризуется особо отрицательно. Здесь нужен человек решительный, хорошо знающий свое дело. Прапорщик Северин служит недавно, а Коротких уже имеет достаточный опыт, досконально изучил тонкости службы. Уверен, выполнение боевой задачи он обеспечит.

Командир роты согласился. Затем сообща продумали, как лучше подготовить и эффективнее провести предстоящее занятие по тактико-специальной подготовке на тему «Организация боевой службы в карауле для конвоирования по плановому маршруту».

Маматов словно угадывал, когда старшему лейтенанту Фролову приходилось особенно нелегко, так как помощь его всегда была своевременной. Однажды, присутствуя на инструктаже начальников войсковых нарядов, Александр Николаевич обратил внимание на то, как офицер разъясняет правила приема осужденных на обменных пунктах, и про себя отметил: «Командир роты еще недостаточно хорошо знает этот вид боевой службы».

Потом вместе с командиром подразделения побывал в карауле, внимательно наблюдал за действиями воинов, подробно разобрал замеченные ошибки. Командир роты принял к сведению все рекомендации и сделал для себя заметки в записной книжке. Эта своеобразная памятка пригодилась ему при очередной подготовке караула. А впоследствии накопленный опыт он передал командирам взводов.

«...Повысите ответственность коммунистов за качественное несение боевой службы в третьей роте», — гласил один из пунктов решения заседания парткома, на котором в числе других недостатков назывался формальный подход отдельных товарищей к работе в караулах. Коммунисты пришли к выводу, что каждый член КПСС должен повысить личную ответственность в контроле за службой, строго и взыскательно

относиться к недостаткам, принимать своевременные меры к их устранению.

...Около полуночи коммунист М. Катуков зашел в караульное помещение. Выслушав доклад сержанта Б. Будуева, офицер проверил внутренний порядок и убедился, что поддерживается он плохо: пол не вымыт, личные вещи караульных разбросаны, подшивки газет не на месте... Катуков потребовал устранить недостатки, проследил, как выполняется его распоряжение, и только после этого направился с начальником караула на посты.

Проверяя знание часовыми уставных обязанностей, он отметил, что в большинстве своем воины теоретически подготовлены неплохо. А вот на практике дело обстояло похуже. Один солдат отклонился от установленного маршрута движения, другой отвлекся на посту. Проверяющий сделал соответствующую запись в постовой ведомости, поговорил о недостатках с начальником караула.

...«Пожар на посту!» — такую вводную дал часовому коммунист П. Павлов, пришедший в караул на другой день. Воин не знал, как правильно поступить в сложившейся обстановке. Проверяющий вскрыл несколько существенных упущений и на других постах. Своими выводами он поделился с командиром роты и проконтролировал, как устраняются недостатки. Потом принял участие в подготовке караула, заступающего на службу.

В борьбе за качество несения боевой службы большую помощь старшему лейтенанту Фролову оказал и коммунист В. Повтарев. От его опытного глаза не ускользало даже незначительное отступление от требований устава. Вот характерный пример.

Смена во главе с сержантом В. Таракановским только что возвратилась в караульное помещение. Незадолго до этого Повтарев проверил, насколько бдительно выполняют свои обязанности часовые, как умеют действовать в сложной обстановке. Особых замечаний не было, но он обратил внимание, что, сменившись с постов, воины расслабились. Один кое-как заправил ремень автомата в пирамиде, второй небрежно повесил шинель. Не мог пройти мимо этого офицер. Он тут же побеседовал с караульными, разъяснил им сущность дисциплины боевой службы, привел несколько поучительных примеров, рассказал о подвигах героев-однопольчан А. Шахторина и И. Очиченко, которые погибли на постах, но до конца выполнили боевую задачу. Внимательно слушали воины офицера. Все они сделали для себя правильные выводы. А позднее разговор о службе был продолжен с офицерами подразделения. Неловко чувствовал себя тогда командир взвода лейтенант В. Ширимбеков, подчиненные которого допустили отступления от устава.

Примечательно, что офицеры штаба, члены парткома шли в роту не как сторонние наблюдатели, а как опытные, заинтересованные наставники. Их помощь в организации боевой службы, спланировании коллек-

тива была деловой, конкретной. Секретарь парткома майор А. Ильин уделял немало внимания заместителю командира роты по политической части старшему лейтенанту В. Гурбатову. Однажды он заметил, что политработник стремится все сделать сам, забывая о командирах взводов, сержантах, коммунистах.

Вечером домой шли вместе. Гурбатов жаловался, что не хватает времени выполнить задуманное.

— Странно у вас получается: командирам взводов вы не доверяете, помощь активистов не используете. На кого же тогда вы опираетесь?

Слова секретаря парткома заставили Гурбатова по-новому взглянуть на свои дела, подумать о том, как исправить положение. На другой день он пригласил в канцелярию коммунистов роты, комсомольский актив. Предложил начистоту поговорить о том, что мешает подразделению образцово выполнять боевые задачи. Высказались все. Коммунист прапорщик В. Яковлев говорил о личной примерности активистов в войсковых нарядах, секретарь комсомольской организации старший сержант И. Шейкин поделился мнением о расстановке членов бюро, агитаторов и других активистов по постам и сменам. Замполит услышал тогда немало ценных предложений. Старший лейтенант Гурбатов понял, что надо смелее опираться на коммунистов и комсомольский актив, умело направлять их энергию и инициативу, работать с людьми конкретнее.

Однажды рядовой Маренков отвлекся на посту. Заместитель командира роты по политчасти не оставил этот случай без внимания. Когда воины прибыли в подразделение, он пригласил Маренкова в ленинскую комнату.

Солдат густо покраснел и опустил глаза. — Случайно это, — выдавил наконец он. — Да и отвлекся-то я на минутку...

— А разве этого мало! Помните, что писал Владимир Ильич Ленин о бдительности!

Долго длилась эта беседа. А затем на собрании состоялся серьезный разговор о бдительности и дисциплине на боевой службе. Он оказал положительное воздействие не только на рядового Маренкова, но и на других воинов.

...Быстро идет время. Кажется, совсем недавно было совещание в кабинете командира части. А взглянешь на календарь — срок прошел немалый. Все эти месяцы офицеры штаба и политаппарата не забывали третью роту, учили молодых офицеров работать с людьми, показывали практически, что и как делать для повышения качественных показателей в боевой службе. Заметно выросло методическое и служебное мастерство старших лейтенантов Фролова и Гурбатова, командиров взводов. Подразделение получило отличную оценку. Одним из первых поздравил воинов командир части. Пожимая руку командиру роты, он сказал:

— Ну вот и опыт пришел, и успехи выявились. Сегодня подписал ваши докумен-

ты в академию. Вместо вас назначаем старшего лейтенанта Гурбатова. Как, справится!

— Справится, товарищ полковник. Он тоже многому научился за это время. Хотя, конечно, помогать ему надо.

И опять офицеры штаба, политпарбата часто наведываются в подразделение. Коммунист Повтарев повседневно заботится о том, чтобы офицеры роты тщательно готовились к занятиям, методически грамотно их проводили, больше внимания уделяли отработке нормативов. Другие офицеры помогали в организации боевой службы, социалистического соревнования, наведении уставного порядка. Старший лейтенант Гурбатов строго следит за тем, чтобы регулярно подводились итоги во взводах, отделениях и караулах, чтобы активно работали в войсковых нарядах комсорги, редакторы боевых листов, агитаторы. И это приносит желаемые результаты.

868
Здесь стало правилом: достиг высоких показателей — поделись «секретами» с товарищами. Например, воины отличного взвода, которым командует лейтенант А. Пушкин, регулярно выступают перед сослуживцами с беседами, рассказывают о путях, которыми шли к успехам. Очень полезным был обмен опытом начальников караулов, после чего они стали чаще получать за службу отличные оценки.

...На строевом плацу замерли в ровных шеренгах воины. В честь отличной роты поднимается выпел. Медленно движется вверх алое полотнище, с гордостью смотрят на него солдаты. Быть может, в эту торжественную минуту вспомнили они, сколько вложено сил и энергии в общее дело.

Последний взвод покидает плац. Развод закончен. Начинался день, насыщенный новыми заботами.

Старший лейтенант В. ЗАХАРОВ.

ПОСТ ТЕХНИКИ БЕЗОПАСНОСТИ

РАБОТА НА СРЕДСТВАХ СВЯЗИ

При эксплуатации радиосредств в стационарных и полевых условиях необходимо строго соблюдать следующие правила и меры техники безопасности.

1. Не допускать личный состав и обслуживанию радиосредств без инструктажа и проверки знаний техники безопасности.

2. Во время марша при пересечении электрифицированных железных дорог, трамвайных и троллейбусных линий, а также при движении под воздушными линиями электропередач и связи, штыревые антенны автомобильных радиостанций удерживать в наклонном состоянии или снимать.

3. Места для развертывания радиосредств выбирать на удалении: от линий электропередач — не менее 300 м; от промышленных предприятий, лечебных учреждений, имеющих электроустановки, — не менее 1 км.

4. Запрещается находиться под мачтой при развертывании и свертывании антенн, а также производить работы на антенно-фидерных устройствах во время грозы, сильного ветра или дождя.

5. При обслуживании радиостанций необходимо:

— проверять исправность и надежность подключения заземляющих проводов (подключение заземлений осуществлять при выключенных источниках питания);

— заменять электровакuumные приборы и предохранители только при выключенных источниках питания;

— применять предохранители номинала и типа, предусмотренных схемой;

— производить ремонтные и регламентные работы только после полного обесточивания участка работ;

— измерять напряжение на источниках питания и цепях радиостанций только измерительным прибором;

— проверять состояние, правильность и надежность подключения кабеля питания;

— при работе на радиостанции, находящейся под током, использовать средства защиты (резиновые коврики, перчатки, инструмент с изолирующими ручками); защитные средства перед каждым применением проверять наружным осмотром.

6. Для исключения в кузове радиостанции повышенной концентрации угарного газа от работающих бензоэлектрических агрегатов, отопителя и двигателя автомобиля необходимо:

— проветривать кузов через каждый час работы агрегатов и отопителя;

— следить за исправностью вентилятора, герметичностью соединений подводящих и отводящих патрубков;

— держать открытыми люки агрегатных отсеков, при длительной работе агрегаты выносить из кузова;

— не допускать дымления из выхлопной трубы отопителя;

— не включать отопитель при продувке, пока не погаснет контрольная лампочка.

7. При эксплуатации аккумуляторных батарей необходимо:

— оберегать открытые участки кожи, глаза и одежду от попадания электролита;

— при зарядке аккумуляторов не допускать коротких замыканий и искрения в местах присоединения проводов и перемычек;

— для очистки наружных частей аккумуляторов от ползучих солей пользоваться ветошью, завернутой на деревянную палочку;

— при попадании щелочи на кожу лица или рук необходимо промыть пораженные участки раствором борной кислоты, а затем чистой водой.

КАТЕГОРИЧЕСКИ ЗАПРЕЩАЕТСЯ:

— работать на радиостанциях с неисправными цепями блокировки;

— проверять наличие напряжения на клеммах и проводниках прикосновением к ним рукой или токопроводящими предметами;

— проверять надежность подключения передающих антенн при работающем радиопередатчике;

— находиться вблизи антенн и линий связи во время грозы;

— пользоваться неисправными защитными средствами;

— пользоваться открытым огнем или зажигать паяльные лампы в кузове радиостанции;

— хранить в кузове автомобильной радиостанции легковоспламеняющиеся жидкости и материалы;

— подключать несколько радиостанций к одному заземлению;

— применять самодельные предохранители;

— измерять уровень электролита металлическими предметами.

ВОИН-СВЯЗИСТ СТРОГОЕ СОБЛЮДЕНИЕ УСТАНОВЛЕННЫХ ПРАВИЛ ОБСЛУЖИВАНИЯ ТЕХНИКИ — ГАРАНТИЯ БЕЗОПАСНОЙ РАБОТЫ.

ИНСТРУКТИВНОЕ ЗАНЯТИЕ

НАСТРОИ НА СЛУЖБУ

Сложные и ответственные задачи стоят перед контролерами. Они призваны осуществлять квалифицированный надзор за строгим соблюдением осужденными установленного режима, оказывать на них постоянное влияние, активно содействовать администрации ИТУ в трудовом воспитании людей, нарушивших советские законы. Именно поэтому контролерская служба требует творческого подхода, самозабвенной отдачи сил, неустанного поиска новых, более действенных методов работы. Именно поэтому контролерам необходимы широкая компетентность, высокое служебное мастерство, разнообразные знания и навыки, поистине универсальная подготовка.

Одна из оправдавших себя форм подготовки контролеров к службе — инструктивные занятия. Проводятся они, как правило, непосредственно перед заступлением в наряд.

Из-за ограниченного времени мы отрабатываем на этих занятиях только несколько конкретных вопросов, но таких, от решения которых зависит качество надзора в день несения службы. Это позволяет нам постепенно наращивать знания контролеров, доводить до них новые способы, методы и приемы выполнения порученных задач.

Главное, чего мы стремимся добиться при этом, — научить контролеров активно несению службы, нацелить их на высококачественное выполнение предстоящей задачи. Чтобы осуществить это, надо глубоко знать оперативную обстановку, которая сложилась на данные сутки. Собирая сведения о ней из различных источников, мы анализируем положение дел в жилой зоне и на объектах, куда выводятся осужденные для работы, учитываем их настроение, а также состав дежурной службы и суточного наряда колонии, опыт представителей администрации ИТК на производственных объектах и тех, кто будет руководить предусмотренными мероприятиями. Все это помогает нам построить правильное взаимодействие с ними, позволяет выработать наиболее целесообразные тактические приемы работы с осужденными.

Возьмем, к примеру, один из дней, когда дежурным помощником начальника колонии заступил майор внутренней службы А. Поваляев. Мы знаем его как добросовестного, инициативного сотрудника ИТК. Он умело управляет суточным нарядом колонии, грамотно руководит контролерами.

Естественно, что в тот раз на инструктивном занятии мы меньше говорили о взаимодействии, а больше времени уделили способам проверки уязвимых мест, тренировки контролеров в приемах самбо. И, наоборот, когда ДПНК был назначен другой сотрудник ИТК, который не имел достаточного опыта в организации взаимодействия, именно на этот вопрос мы обратили основное внимание. До контролеров довели порядок и график контроля постов СВП, дневальных по общежитиям, время доклада с маршрутов и мест несения службы начальнику войскового наряда и ДПНК.

Или такой пример. Стало известно, что в одном из отрядов осужденные чем-то излишне возбуждены. Как потом выяснилось, там конфликтовали между собой две группы. Это мы учли, на инструктивном занятии до контролеров детально довели обстановку. От них потребовали усилить внимательность, напомнили им соответствующие статьи приказов и инструкций по действиям при осложнении обстановки. Благодаря принятым мерам активность службы контролеров возросла. Этого не могли не заметить осужденные, и нарушения режима не произошло не только в этот, но и в последующие дни. Постепенно положение в отряде стабилизировалось. Так обеспечивается профилактика отрицательных действий со стороны осужденных.

Инструктивные занятия мы строим с учетом подготовки и опыта контролеров. Одно дело, когда в войсковой наряд подобраны бывалые, умелые воины, и совсем другое, если контролеры еще не обладают должным опытом. Отсюда и подход к людям разный. Например, прапорщик Д. Елисеев считается у нас мастером обнаруже-

868

ния различных тайников, в которых осужденные прячут запрещенные предметы. Когда мы получили сигнал о том, что в колонии занимаются их изготовлением, поставили Елисееву задачу: обнаружить и изъять у осужденных материалы и инструмент, незаконно хранящиеся у них. Контролер успешно справился с этим заданием. В другой раз нам стало известно о готовящемся побеге. И инструктивное занятие мы посвятили вопросу выявления осужденных, намеревающихся это сделать. Контролерам еще раз напомнили о необходимости высокой бдительности, провели ряд мероприятий совместно с администрацией ИТК. В тот день нести службу доверили лучшим воинам, а наряд поручили возглавить прапорщику И. Бадякину, мастеру своего дела. И они с честью выполнили свою задачу.

С менее опытными контролерами на инструктивных занятиях совершенствуем методы наблюдения за осужденными и приемы обыска их, работу с расконвоированными и т. д. Стараемся широко показывать опыт лучших контролеров. Нередко последние сами участвуют в отработке того или иного вопроса, демонстрируют товарищам способы надзора.

Составляя план инструктивного занятия, мы учитываем мероприятия, которые будут проводиться нарядом контролеров. Так, в один из дней должен был состояться общий осмотр жилых помещений ИТК. Естественно, на занятиях рассматривалась организация четкого взаимодействия контролеров и администрации колонии по выполнению этого мероприятия. В другой раз намечался хозяйственный день, поэтому основной разговор уже шел о наведении внутреннего порядка в жилой зоне. Контролеров нацелили на усиление наблюдения за осужденными, привлекаемыми к хозработам вблизи внутренней запретной зоны. Их действия скоординировали с действиями личного состава караула, определили порядок допуска осужденных к работам в режимных помещениях и т. д.

Каждому инструктивному занятию предшествует тщательная подготовка. Немалым подспорьем в этом деле мне служат методические пособия по тактико-специальной подготовке и указания, разработанные офицерами штаба части. Прежде чем приступить к составлению плана-конспекта, я изучаю информацию, получаемую от администрации ИТК и контролеров, состав войскового наряда контролеров и караула по охране объекта, суточного наряда и дежурной службы колонии, знаколюсь с планом мероприятий подразделения и колонии на очередные сутки. Исходя из этого определяются цель и учебные вопросы занятия.

Мы придерживаемся такой последовательности его проведения. Вначале доводим обстановку, затем проверяем, как каждый знает положения устава, приказов, инструкций, функциональные обязанности. После этого переходим к отработке практических способов несения службы на конкретных участках и маршрутах. Заканчивается занятие тренировкой в приемах самбо. Ес-

тественно, в любых случаях активно используем примеры, в основном положительные. В прошлом, когда основной упор делали на недостатки, мы подметили, что это отрицательно влияет на психологический настрой контролеров, нередко порождает у них перестраховку, излишнюю осторожность, снижая тем самым активность действий. Мы это учли и теперь стремимся чаще обращаться к практике мастеров своего дела, настраивая контролеров на решительность, вселяем в них уверенность в своих силах.

Целенаправленная подготовка контролеров к службе, оперативное реагирование на изменения в обстановке помогают нам добиваться наилучших результатов в надзоре. Вместе с тем есть и затруднения по некоторым вопросам. Большую надежду мы возлагаем на учебник для сержанта, выход которого ожидается в ближайшее время. В нем, как известно, контролерской службе посвящена специальная глава.

Старший лейтенант В. ДУБОВОЙ,
заместитель командира роты
по службе контролеров.



Воинам-связистам предстоит в короткий срок развернуть радиостанцию в полевых условиях. Пока начальник радиостанции сержант Н. Рудевич готовит антенну, рядовой Н. Левин занимается устройством заземления. И делают они это в строгой последовательности, как требует наставление. Оба воина — мастера своего дела.

Фото А. АЛЕКСАНДРОВА.

В настоящее время большинство объектов оборудовано новой техникой. На многих из них развернуты работы по созданию полных комплексов инженерно-технических средств. Естественно, увеличился и объем технического обслуживания. В условиях продолжительной зимы, больших снежных заносов, низких температур эксплуатация средств обнаружения и оповещения связана с некоторыми особенностями.

Наибольшее внимание в этот период приходится уделять линейной части емкостных систем, что вполне понятно: снежные заносы изменяют сопротивление изоляции между земельными и антенными проводами, от стабильности которого зависит устойчивость работы аппаратуры. Этот отрицательный фактор усиливается в начале зимы и с наступлением оттепелей, когда проводимость снежной массы резко возрастает.

Определенный опыт эксплуатации техники зимой накоплен специалистами ИТСО майором В. Паршиковым и капитаном М. Кобыльским. Они своевременно организуют очистку линейной части от снега и регулировку натяжения проводов. Если не делать этого своевременно, то при сильных морозах последние могут оборваться, вызывая срабатывания и короткие замыкания.

Надежная работа ИТСО зимой зависит от качества проведения регламентов в переходный осенне-зимний период. приме-

ТЕХНИКЕ ЗИМА

ром тому служат объекты, охраняемые подразделением, где инструктором ИТСО отличник боевой службы, боевой и политической подготовки сержант А. Карлышев. Под руководством командира роты он многое делает по поддержанию постоянной работоспособности средств обнаружения. В переходный период им проверяются и доводятся до минимума сопротивления заземлителей на участках линейной части и контуров рабочего заземления аппаратуры.

Почему этому вопросу младший специалист придает большое значение? Дело в том, что грунт здесь значительно промерзает, резко снижается его проводимость, а следовательно, увеличивается сопротивление заземлений до величин, превышающих расчетные нормы. Чтобы повысить проводимость почвы, место, где устраивается контур, обильно поливают концентрированным раствором соли.

При подготовке к зиме особое внимание уделяется обслуживанию линейной части,

МОЕ ПРИЗВАНИЕ

Любит свое дело, бескорыстно и с душой передает опыт подчиненным классный специалист прапорщик Виктор Алексеенко. Забота у него одна: чтобы лучше работала техника, надежной была охрана объектов.
(Из рассказа старшего начальника.)

Дел у инструктора ИТСО хватает. Взять хотя бы материальное обеспечение регламентов. Оно забирает много времени. Немало приходится затрачивать его и на изучение новых технических средств. Кроме того, надо ежедневно проводить занятия по подготовке к службе воинов, выполняющих обязанности часового у пульта, анализировать причины срабатывания приборов, инструктировать подчиненных и личный состав, выделяемый в помощь специалистам ИТСО.

Серьезная задача — пропаганда технических знаний. Не реже одного раза в месяц провожу занятия с личным составом роты по различным темам, обращая

особое внимание на широкие возможности технических средств, их надежность в работе при правильной и умелой эксплуатации.

Думаю, что инструктор ИТСО не должен оставаться в стороне и от подбора кандидатур на пост у пульта. В этом важном вопросе стараюсь помочь командиру. Выбор, как правило, отстаиваем на тех, кто служит не менее полугода и с любовью относится к технике. После беседы с кандидатами на ближайшем заседании бюро ВЛКСМ проводим общественную аттестацию. Опыт показал, что именно такая последовательность подбора воинов для службы на постах у пульта позволяет глубже

изучить солдата, заставить его проникнуться чувством ответственности за порученное дело.

После учебного сбора при штабе будущие часовые проходят десятидневную стажировку. В это время стараюсь, чтобы воины приобрели практические навыки и одновременно учились действовать самостоятельно и точно, пополняли технические знания.

Младшие специалисты ИТСО — почти все радионализаторы. Их творческая мысль позволяет находить дополнительные возможности эксплуатируемых средств и отдельных приборов. Мы, к примеру, сконструировали станцию телефонной связи с унифицированным источником питания, что обеспечило бесперебойную связь начальника караула с часовыми и с подразделением. А сколько труда стоило сделать, казалось бы, простые по устройству электротрамки для калиток на периметре! Большую помощь оказали нам началь-

НЕ ПОМЕХА

от состояния которой зависит надежность и эффективность работы одного из рубежей обнаружения. Ремонтируется противоподлазное усиление, регулируется натяжение проводов, проверяются расстояние от нижнего антенного провода до земли, а также симметрия плеч антенных участков, сопротивление изоляции между антенными и земельными проводами и между жилами соединительных кабелей.

Есть свои особенности при эксплуатации радиолучевых датчиков в условиях низких температур. Например, при неумелой эксплуатации нередко выходят из строя электронные лампы приемника и передатчика во время их настройки. В баллонах ламп появляются трещины, через которые внутрь попадает воздух, о чем можно судить по ляннам матового цвета. Чтобы не допустить этого, надо крышки на датчиках при настройке открывать только после отключения и полного остывания приборов.

Заслуживает внимания опыт инструктора ИТСО сержанта В. Зубаченко по эксплуа-

869
тации кабельного хозяйства. При низких температурах изоляция и оболочка кабеля из пластических масс становятся хрупкими, и работа с ним затрудняется. Сержант Зубаченко в переходный период тщательно осматривает контактные соединения, поправляет вводы кабелей в шкафы, подтягивает винтовые и гаечные соединения, покрывает их морозостойкой смазкой ЦИАТИМ-201, проверяет целостность и герметичность резиновых прокладок. Все это сводит к минимуму нарушения в работе кабельных сетей зимой, отпадает необходимость в их ремонте.

Немало беспокойства в свое время вызывало основное ограждение на объектах, расположенных в районе сильных зимних ветров. Потом нашли выход: сделали его несплошного заполнения, снизив тем самым ветровую нагрузку. Намного уменьшились и снежные заносы запретных зон, что обеспечило лучшее использование средств обнаружения.

Эксплуатация инженерно-технических средств в условиях длительной зимы и низких температур имеет, как мы видим, ряд особенностей и трудностей, но они успешно преодолеваются специалистами ИТСО, всем личным составом. Об этом свидетельствует тот факт, что в подразделениях, о которых идет речь, техника исправно работает в любое время года.

Полковник А. БАХАРЕВ.

ник ИТК, офицеры-специалисты.

Ежедневно в точно установленное время докладываю командиру подразделения о состоянии инженерно-технических средств, и он ставит мне задачу на очередные сутки. Но этому предшествует определенная аналитическая работа. На основании личных наблюдений, бесед с военнослужащими, вернувшимися из караулов, а также заступающими на боевую службу, я делаю необходимые заметки: записываю претензии к ИТСО, продумываю, какие материалы и инструменты для обслуживания инженерно-технических средств следует использовать, и только тогда оформляю допуск-задание, которое утверждает командир.

Несмотря на определенные трудности, специалисты ИТСО роты со своими обязанностями справляются успешно.

Прапорщик
В. АЛЕКСЕЕНКО,
инструктор ИТСО.

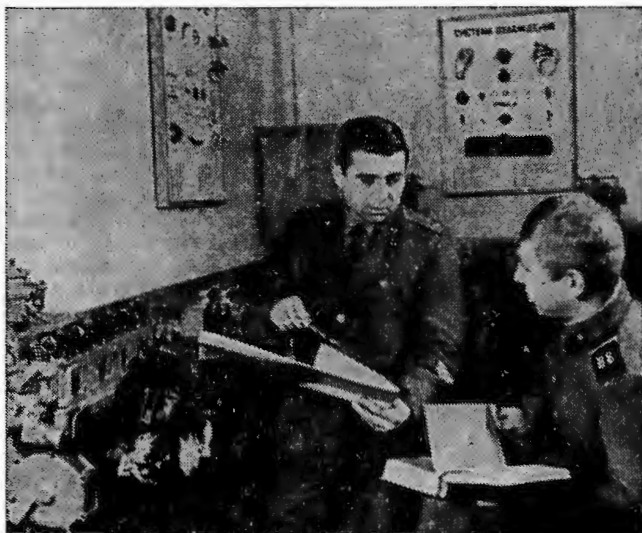

Высокую оценку специалистов получило приспособление для ремонта автомобилей, сделанное прапорщиком А. Попко и ефрейтором И. Самоваровым. Сейчас рационализаторы думают над новым предложением — как облегчить шлифовку гильзы цилиндра двигателя.

В этом подразделении техническим творчеством занимаются многие воины.

Фото А. АЛЕКСАНДРОВА.

Макет объекта

Макет, в миниатюре копирующий реальный объект и сделанный добротным, со вкусом, окажет неоценимую помощь в подготовке воинов к несению боевой службы. На нем легче уяснить систему охраны, полученную задачу, обязанности, наглядно увидеть организацию взаимодействия.

Прежде чем приступить к изготовлению макета, необходимо найти людей, знакомых со столярным, слесарным, электрорадиомонтажным делом. Не обойдется здесь и без чертежника-художника. Сначала, исходя из выделенной площади, выбирается масштаб макета. Макет не должен быть ни слишком громоздким, ни очень маленьким. Наиболее приемлемые размеры 1,5×2,0 метра. Затем делается план объекта, на котором обозначаются все строения, инженерные коммуникации (подземные и воздушные), инженерно-технические средства охраны. Если такой план имеется у начальника ИТК, с него снимается копия, но в выбранном масштабе. Далее надо вычертить в том же масштабе здания (в трех проекциях — вид сверху, сбоку, фасад), отметив реальное расположение окон, входов, чердачных выходов, труб, балконов и т. д.

Одновременно специалисты ИТКО разрабатывают схему электрификации макета. Она должна предусматривать показ рубежей и участков сигнализации, охранного освещения, расположение всех элементов системы охраны и надзора. Можно с помощью световых индикаторов показать действия караула при осложнении обстановки.

На основе плана и электрической схемы макета

Дорогая редакция! Инструктивные занятия перед заступлением в караул у нас проходят возле макета объекта. Труда в него вложено много, но вид у него сейчас неприглядный, так как сделан он давно. Раскажите, пожалуйста, каким должен быть макет?

Рядовой С. ШИШМАРЕВ.

производится выбор материалов, радиоэлектродеталей и монтажных проводов, составляется их спецификация, после чего приобретается все необходимое, подготавливаются инструмент и рабочее место, где будет изготавливаться макет.

Каркас макета может быть деревянным или металлическим. В первом случае он собирается из хорошо просушенных сосновых досок. Угловые соединения делают на шпихах и склеивают столярным клеем. Прочность каркасу придается «косынки» из толстой фанеры. Если макет будет располагаться в классе службы постоянно в горизонтальном положении, к нему крепят прочные ножки. Металлический каркас сваривают из угловой стали 25×25×3 мм.

Целесообразно разместить макет в специальной нише (см. рисунок). Ее глубина должна быть больше самого высокого элемента макета (здания, трубы котельной и т. п.) на 3—5 см. На каркасе (2) макета крепят кусок металлической трубы (6) с таким расчетом, чтобы по бокам на 4 см выступали ее концы. В нише устанавливают прочную раму (4), жестко крепя ее к стене. На высоте 1,5 м от пола к раме привертывают скобы (5) из 4-миллиметрового листового железа, в них заводятся концы трубы каркаса. В рабочем положении макет опускается свободной стороной вниз, фиксируется с помощью

двух тросиков (3) или съемных подставок (1) под углом 40—45° к полу. В рабочем положении макет ставят вертикально, закрепляя шпигалетами. Низ каркаса, обшитый фанерой, выкрашенной черной или коричневой краской, используется как классная доска.

Из матового оргстекла или целлулоида толщиной 3 мм изготавливают макеты зданий, различных сооружений, имеющих на территории объекта, а также заборы сплошного заполнения. Например, по чертежам вырезают стены и крышу здания, наносят краской окна и двери, склеивают оргстекло — дихлорэтаном, целлулоид — ацетоном. Для имитации заборов вырезают полоски шириной 2 см, раскрашивают их через каждые 1—1,5 мм поперечными тонкими линиями, если забор на объекте дощатый. Линиями толщиной 2 мм через каждые 1,5—2 см обозначают опоры.

Линейная часть сигнализационной системы, проводочные заграждения делаются из полосок прозрачного оргстекла или целлулоида (толщиной 0,5 мм, шириной 2 см). На них острием ножа наносят продольные линии (при необходимости и диагональные), из которых делают крестообразные насечки, затем полоски закрашивают черной краской и после подсыхания протирают сухой тряпкой.

К готовому каркасу сверху прикрепляют шурупами

лист 10-миллиметровой фанеры. На нее с плана переносят расположение сооружений объекта и инженерно-технических средств охраны, обводя их по контуру простым карандашом. Затем на эти места наносят слой клея (столярного, «88») и устанавливают элементы макета объекта, выдерживая их под грузом до полного высыхания клея. Ограждения, линейные части и заграждения для прочности дополнительно приклеивают к гвоздям, вбитым в фанеру.

Тропы наряда обозначаются узкими (3—4 мм) полосками цветной толстой бумаги, а КСП — просеянным через мелкое сито речным песком. Его равномерно насыпают на слой масляного лака, затем удаляют неприклеившиеся песчинки мягкой кистью.

Газоны, асфальтовые покрытия и землю имитируют опилками, которыми посыпают поверхность, покрытую масляным лаком. Как только лак высохнет, надо макет перевернуть вниз, чтобы стряхнуть неприклеившиеся опилки. Предварительно опилки окрашивают

соответственно в зеленый, серый или желтый цвет и высушивают.

Зеленые насаждения (кусты, деревья) изготавливают из кусочков поролона, резиновой губки или металлической проволоки (0,5 мм), свитой в шар или конусную спираль. Водоёмы имитируют кусками оргстекла, окрасив его в голубой цвет.

Иногда объекты располагаются на холмистой местности. Чтобы показать это на макете, из картона (тонкой фанеры) вырезают «горизонтали», уменьшая их площадь от основания к вершине возвышенности. Затем «горизонтали» наклеивают друг на друга (прибивают мелкими гвоздиками), выступы срезают на нет острым ножом, зачищают мелкой шкуркой и зашпаклевывают.

Прежде чем закрепить все элементы на макете, надо наметить места установки электролампочек в соответствии со схемой электрификации макета и просверлить отверстия. Если элемент будет обозначаться светящейся линией, в фанерном основании выпиливают узкие щели, в них вставляют прозрачное (или цветное) оргстекло. Целлулоид для этих целей применять нельзя, так как он легко плавится от нагрева электролампами. Под каждой щелью мелкими шурупами к фанере привинчивают вырезанные из жести закрытые желоба, в которых равномерно размещают лампы подсветки.

Для обеспечения безопасности электрифицированной схема должна иметь напряжение не выше 36В.

Подполковник-инженер
Ю. ТЯПКОВ.

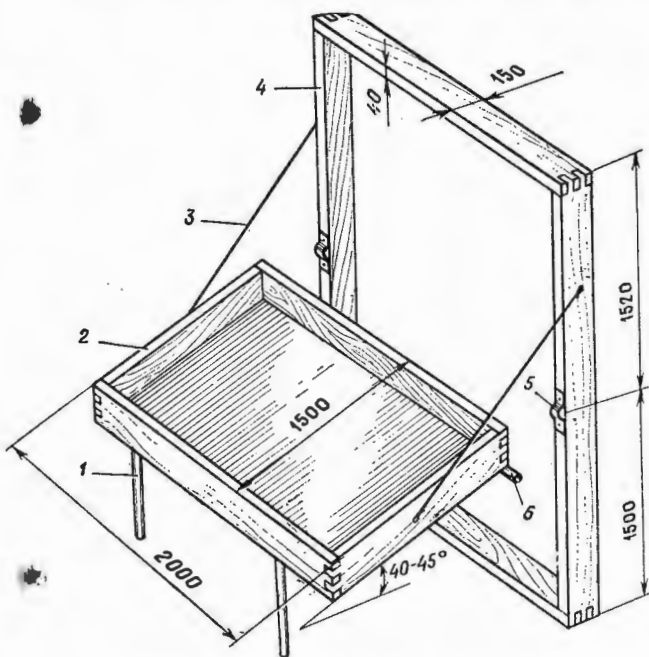

Устройство макета в нише:

- 1 — съемная подставка (левая); 2 — деревянный каркас;
3 — поддерживающий тросик (левый); 4 — рама ниши;
5 — металлическая скоба (правая); 6 — металлическая труба.

ДЕЙСТВОВАЛИ УВЕРЕННО

Судебный процесс проходил в отделенном районном центре. Составу караула пришлось действовать в сложной обстановке: стало известно о намерении подсудимых совершить побег. Коварному замыслу воины противопоставили высокую организованность и бдительность.

Видя, что их план срывается, дружки

подсудимых попытались уговорить водителя спецмашины рядового В. Попова. Но воин гневно отверг взятку. Сообщники подсудимых были задержаны.

Действиям караула дал высокую оценку председательствующий на суде. Все воины поощрены.

Прапорщик А. МАШУКОВ.

БДИТЕЛЬНОСТЬ
МУЖЕСТВО
БЛАГОРОДСТВО

ЭТО СЛУЧИЛОСЬ НОЧЬЮ



Колонна военных автомашин, возглавляемая старшим лейтенантом В. Золкиным, двигалась по зимней трассе. В свете фар отливала глянец наезженная колея, на обочине причудливо громоздились сугробы.

Одну из машин вел отличник боевой службы, боевой и политической подготовки рядовой Касим Сейфетдинов. Рядом с ним сидел начальник планового караула по автодорожному маршруту прапорщик Н. Сысоев.

Шел третий час движения. В кабине было тепло. Монотонный гул мотора и однообразная ночная дорога утомляли, клонило ко сну. Прапорщик время от времени поглядывал на водителя: «Не ослабил ли внимание?»

Но его опасения были напрасными. Касим вел машину сосредоточенно, ловко объезжал дорожные рытвины. Сысоев был уверен в нем, поскольку неоднократно приходилось выполнять служебно-боевые задачи вместе. Знал, что Сейфетдинов имеет среднее специальное образование, зарекомендовал себя исполнительным воином, активным комсомольцем.

Прапорщик вспомнил, как старательно готовился к предстоящему заданию рядовой Сейфетдинов, как тщательно осматривал материальную часть, проверял

исправность узлов и механизмов.

Приближался мост через небольшую речку, дорога пошла на подъем, мелькнул на обочине предупреждающий дорожный знак.

— Будьте внимательны, — напомнил Сысоев, — сбавьте скорость.

Едва въехали на мост, фары выхватили из мрака кузовы машин, суетившихся возле них людей.

— Остановите, — приказал начальник караула.

Когда открыли двери машины, услышали крики о помощи. И тотчас увидели: в реке, проломив лед, лежала опрокинутая грузовая машина.

— Товарищ прапорщик, — обратился Сейфетдинов, — разрешите помочь?

Сысоев и сам понимал,

что нельзя оставлять людей в беде. Взглянув на Сейфетдинова, сказал:

— Действуйте, но осмотрительно. Разведайте обстановку.

Солдат спустился с крутого берега на лед. Река была неглубокая, и машина погрузилась в воду лишь наполовину. Но при ударе деформировался корпус, и люди остались в кабине.

Сейфетдинов, доложив обо всем начальнику караула, предложил использовать свой автомобиль в качестве тягача. Прапорщик план действий одобрил.

Осторожно, умело пользуясь тормозами, солдат свел машину с насыпи к самой кромке льда. Затем быстро закрепил трос за кузов перевернувшейся автомашины и, подтянув, поставил ее на колеса. Вместе с другими солдатами открыл искорканные двери грузовика и помог выбраться на берег пассажирке и шоферу. Оказав пострадавшим первую медицинскую помощь, воины продолжили свой путь. К месту назначения колонна прибыла вовремя.

Как сообщил командир подразделения, ефрейтор К. Сейфетдинов награжден знаком «За отличие в службе» II степени.

А. ПРОШИН.

УЛОВКА НЕ УДАЛАСЬ

Машина прибыла на объект за готовой продукцией. На КПП, прежде чем пропустить через ворота, часовой внимательно осмотрел ее. В кузове и в отсеке двигателя ничего подозрительного не было. Осталось осмотреть кабину, и часовой КПП потребовал, чтобы водитель вышел из нее. Тот как-то неестественно засуетился, и это заставило воина насторожиться и тщательно проверить все уголки в кабине. Чуть не подвело рядового Гасима Гамидова — под сиденьем он обнаружил охотничий обрез, а в ящике с инструментами — патроны. Преступный замысел был сорван благодаря бдительности воина. Рядовой Гамидов представлен к поощрению командиром части.

ЭХО ВОЙНЫ

Ковш экскаватора легко выбирал землю. Нагруженные самосвалы один за другим выезжали за заводские ворота. Котлован под очистные сооружения был почти готов. Вдруг корпус машины задрожал, раздался лязг металла. Выглянув из кабины, экскаваторщик оторопел: на глубине двух метров ковш уперся в авиабомбу.

Об опасной находке сообщили в штаб гражданской обороны города. Весть о бомбе разнеслась по заводу. Старые кадровые рабочие вспомнили: на четвертом месяце войны фашистские стервятники пытались разбомбить завод, продукция которого шла на фронт. Но, встреченные шквальным огнем зенитных батарей, сбросили смертоносный груз куда попало и кинулись наутек. Несколько авиабомб разорвалось на территории завода, а у этой, 500-килограммовой, не сработал взрыватель. Так и затаилась она в земле почти на тридцать шесть лет.

Подразделение, которым командует офицер К. Аникин, по тревоге прибыло к месту происшествия и оценило его. Уничтожить фугас на месте было невозможно: в нескольких метрах находились стены но-



вых заводских цехов. Остался один выход: вывезти бомбу за город и там взорвать. Когда рабочие покинули цехи, группа саперов во главе с майором Г. Гриневым, на счету которого свыше 19 тысяч обезвреженных мин, снарядов, фугасов, приступила к выполнению задания.

Почти сутки работали в котловане саперы, и все это время бдительно несли охрану воины подразделения. На рассвете следующего дня по улицам города колонна автомашин, в одной из которых на песчаной подушке лежала 500-килограммовая бомба, медленно двинулась в путь. На пе-

рекрестках улиц, на обочинах дорог были выставлены посты, которые возглавляли отличники боевой службы, боевой и политической подготовки старший сержант В. Телешин и сержант А. Мартынов, ефрейторы Г. Пиманов и Н. Селиверстов, рядовые В. Клопов и А. Жуков и другие.

Умело руководили действиями подчиненных на месте взрыва коммунисты К. Аникин, А. Волошин, М. Харзов.

В 7 часов 40 минут за городом раздался мощный взрыв. Идущие на работу люди удивленно смотрели в безоблачное небо. Нет, то был не гром, над городом пронеслось эхо войны. В ленинской комнате отличного подразделения хранятся благодарности городского комитета КПСС, горисполкома, командующего военным округом и администрации завода за мужество и отвагу, проявленные личным составом при выполнении ответственного задания.

Старший лейтенант
Н. КОСТИН.

НА ТРОПЕ НАРЯДА

Рядовой Виктор Шкулина нес службу на тропе наряда. Дул порывистый ветер, моросил мелкий дождь. Чутко прислушивался воин к ночным звукам: вроде бы все тихо, спокойно. И вдруг резко прозвучал тревожный сигнал. В тусклом свете электроламп часовой увидел чуть заметные силуэты людей и стремительно бросился к месту нарушения запретной зоны. Действуя решительно, рядовой Шкулина вместе с подоспевшими по сигналу товарищами задержал осужденных, пытавшихся совершить побег.

Старший лейтенант Ф. ПЕТРОВ.

Организовано к началу нового

Горячо поддерживая обращение личного состава Краснознаменного полка, где Почетным красноармейцем Владимир Ильич Ленин, о развертывании социалистического соревнования в честь шестидесятой годовщины Советской власти, личный состав внутренних войск МВД СССР в 1977 году трудился под девизом «60-летию Великого Октября — высокую эффективность и качество нашей работы, образцовую боевую службу, учебу и дисциплину!» И итоги второго года десятой пятилетки по-настоящему радуют. Заметно улучшились основные показатели служебно-боевой деятельности войск. Каждый третий воин стал отличником боевой службы, боевой и политической подготовки, завоевали право называться отличными каждые третье отделение и взвод, четвертая рота. Более одной трети военнослужащих награждены знаком «Воин-спортсмен», около половины стали спортсменами-разрядниками.

Все это достигнуто благодаря тому, что в большинстве воинских коллективов обеспечивался четкий ритм боевой службы, шла постоянная и целеустремленная борьба за тщательную подготовку занятий и проведение их на высоком методическом уровне. Повысилась ответственность офицеров и сержантов за боевую выучку подчиненных. Лучше осуществлялось обучение сводных отрядов и подразделений, продуманнее и качественнее проходили совместные с взаимодействующими органами учения и тренировки.

В передовых частях и подразделениях основу боевой подготовки составляла полевая выучка личного состава. В ходе занятий по тактико-специальной и тактической подготовке широко внедрялись комплексное обучение, практическая отработка нормативов, приемов, действий с учетом особенностей местности и климатических условий, в которых приходится нести боевую службу.

Немало делалось для повышения технических знаний военнослужащих всех категорий. Качественнее изучались вооружение, боевая и другая техника. При этом

больше внимания уделялось привитию личному составу твердых навыков в работе с техническими средствами охраны, в проверке их исправности и проведении регламентов.

Совершенствовалась учебная материально-техническая база. Важное значение придавалось, в частности, развитию учебных центров в частях как основной базы для проведения учебно-методических сборов офицерского состава и специалистов, обучения молодого пополнения, снайперов, экипажей БТР и т. д. Более активно вводились в строй учебные объекты по тактико-специальной, огневой и физической подготовке.

Успех достигается только тогда, когда у каждого солдата, сержанта, прапорщика и офицера в процессе учебы постоянно вырабатывается сознательное отношение к выполнению своего воинского долга, воспитывается чувство неудовлетворенности достигнутым, стремление двигаться вперед, добиваться новых высот в ратном труде. Именно такой подход к организации обучения военнослужащих обеспечил передовым подразделениям стабильные отличные результаты в течение ряда лет. К их числу относятся роты, которыми командуют капитаны В. Долгополик, Х. Абдурахимов, А. Шпилевой, В. Абылгин.

В этих подразделениях на занятиях по боевой подготовке умело и широко используется состязательность, постоянно, в нарастающем темпе отрабатываются нормативы. Самое активное участие в обсуждении вопросов обучения личного состава здесь принимают партийные и комсомольские организации, что оказывает благотворное влияние на весь учебный процесс.

Несмотря на достигнутое в обучении военнослужащих всех категорий, у нас еще немало недостатков и нерешенных проблем, которые мешают качественно решать возложенные на войска задачи.

В ряде подразделений еще не ведется борьба за полный охват учебной работой военнослужащих, свободных от несения боевой

подготовиться учебного года

службы. Занятия проходят в тепличных условиях, с методическими погрешностями, на них не ощущается накала соревнования за выполнение взятых социалистических обязательств. Неоправданно медленно внедряется комплексное обучение, при отработке тем тактико-специальной и тактической подготовки в занятиях не включаются вопросы огневой и физической подготовки, защиты от оружия массового поражения противника, ориентирования, следопытства. Ослаблено внимание к привитию личному составу высокой психологической устойчивости. Занятия по тактико-специальной подготовке нередко проводятся упрощенно, в классе, без использования учебных и действующих объектов охраны. Малоэффективны ежедневные инструктажи по подготовке к несению боевой службы. Все это приводит к тому, что военнослужащие и войсковые наряды при осложнении обстановки действуют неумело, особенно по предотвращению и пресечению побегов осужденных, отражению внезапного нападения, при розыске и задержании бежавшего. Многие из них не могут ориентироваться, вести наблюдение, искусно применяться к местности, отыскивать и распознавать следы преступников.

В некоторых подразделениях личный состав слабо обучается огневому мастерству. Стрелковые тренировки с обязательным выполнением нормативов и подготовительных упражнений, занятия по разведке целей наблюдением и определению дальностей, управлению огнем проводятся редко. В отдельных случаях огневая подготовка сводится лишь к «натаскиванию» в стрельбе боевым патроном. Не случайно встречаются отдельные военнослужащие, которые не обучены самостоятельно ведению огня, нетвердо знают правила обращения с оружием.

Не преодолена недооценка технической подготовки. Штабы, командиры и особенно начальники служб еще мало заботятся о повышении классности военнослужащими. В результате многие специалисты — сержанты, прапорщики и офицеры не совершенствуют свои технические знания и поэтому не могут полностью и правильно использовать вверенную им технику.

На штабных тренировках, тактико-специ-

альных занятиях и учениях слабо отрабатываются мероприятия по защите от оружия массового поражения противника. Нерегулярно организуются тренировки на длительное пребывание в средствах защиты, техническая проверка и подгонка противоголовок.

Есть еще, к сожалению, подразделения, где занятия по физической подготовке, утренняя физическая зарядка проводятся с нарушениями требований НФП-66, с недостаточной плотностью и нагрузками. И не удивительно, что физическая и психологическая закалка личного состава здесь не улучшается. Мало внимания уделяется обучению военнослужащих всех категорий плаванию.

Существенные недостатки остаются в строевой подготовке, изучении и внедрении в жизнь общевоинских уставов.

Некоторые командиры, партийные и комсомольские организации не предъявляют строгой требовательности к тем должностным лицам, которые плохо готовятся к занятиям, проводят их на низком организационном и методическом уровне, допускают условности, упрощения.

Слабая обученность личного состава, отсутствие организованности и уставного порядка могут создавать предпосылки для прорывов в боевой службе. Именно этим объясняются отдельные недостатки в ротах, командирами которых являются капитан И. Тиндо, старшие лейтенанты Н. Воронин, Н. Малеванный, В. Колесников, В. Князев.

В боевой подготовке частей и подразделений есть немало и других недостатков. Задача состоит в том, чтобы в новом 1978 учебном году принять самые решительные меры к их устранению и в итоге выше поднять обученность каждого солдата, сержанта, прапорщика и офицера, каждого наряда, каждого подразделения, резервов.

Для этого необходимо более полно использовать имеющиеся возможности для распределения нормальной служебной нагрузки на людей, выделения нужного количества личного состава и времени для качественной отработки программ военно-

служащими всех категорий. Грамотно планировать подготовку офицеров, штабов, прапорщиков, сержантов, подразделений и настойчиво добиваться выполнения своих собственных планов. Пора понять, что план — это закон, и он должен выполняться беспрекословно всеми должностными лицами. Обучение надо организовать так, чтобы каждая минута учебного времени не пропадала даром. При этом особое внимание обратить на планирование боевой и политической подготовки в роте. Командиры частей и батальонов обязаны еще до начала учебного года научить командиров подразделений грамотно составлять ротные расписания занятий с учетом их комплексирования, а также проведения командирской и методической подготовки сержантского состава. Разработанные планы должны подкрепляться хорошей учебной материально-технической базой.

Бурное развитие военного дела обязывает каждого офицера постоянно изыскивать новые, наиболее эффективные методы и приемы обучения и воспитания подчиненных. Успех здесь не мыслим без строгого соблюдения принципа «учить тому, что необходимо на боевой службе». Значит, надо упорно и настойчиво вести борьбу с малейшими послаблениями, упрощениями и условностями.

Центральной фигурой в организации учебного процесса выступает офицер. От того, насколько он подготовлен в профессиональном отношении, обладает практическим опытом, добросовестно относится к порученному делу, зависит уровень и качество боевой подготовки. Это обязывает поднять эффективность и качество прежде всего командирской подготовки офицеров, повысить продуктивность самостоятельной учебы, различных занятий и учений с ними. Следует больше учить офицеров практической организации боевой службы в различных условиях обстановки, умелому руководству частями и подразделениями.

Офицер — не просто военный специалист в узком смысле этого слова. Он — педагог и воспитатель. Следовательно, наряду с высокой личной теоретической и практической подготовленностью он должен еще обладать и твердыми методическими навыками.

Важное значение для роста методического мастерства офицеров имеет личный показ старшими начальниками наиболее эффективных форм, методов и приемов обучения на показательных занятиях и учениях. Немалую пользу могут принести методические конференции, слеты отличников и лучших руководителей с демонстрацией передовой методики, образцового выполнения приемов работы на боевой и специальной технике.

Непременным условием роста методического мастерства офицеров, а также прапорщиков и сержантов является повседневный контроль со стороны старших начальников за подготовкой и проведением занятий.

При обработке каждого учебного вопро-

са должны учитываться эмоциональный настрой военнослужащих, их способности и возможности восприятия изучаемого материала. В ходе занятия руководитель обязан проявлять величайший такт, терпение и трудолюбие, следовать шаг за шагом от простого к сложному, добиваясь прочного усвоения учебных вопросов, приемов, нормативов.

По-прежнему в обучении следует максимум внимания уделять полевой выучке. Пора решительно отказаться от тепличных условий, послаблений и упрощений, ибо они разлагают военнослужащих, делают их неспособными решать задачи самостоятельно. На каждом занятии, учении важно создавать сложную, поучительную обстановку, в которой успешные действия были бы возможны только при высокой интенсификации и физической нагрузке.

Действенным средством повышения эффективности и качества боевой подготовки служит социалистическое соревнование. Указания XXV съезда КПСС о его дальнейшем всемерном развитии обязывают командиров, полторганы, партийные организации, весь личный состав заниматься им повседневно, конкретно, целеустремленно и на этой основе добиваться полного выполнения взятых социалистических обязательств. Каждое занятие следует проводить в духе состязательности, острой борьбы за быстрое и четкое выполнение учебных задач и нормативов. В ротах рекомендуется организовать соревнование на лучшего стрелка, гимнаста, самбиста, строевика, оператора технических средств и т. д. При этом личный состав должен твердо знать условия задач и нормативов, отработку их вести только по секундомеру.

Одним из важнейших направлений учебного процесса является настойчивая работа по дальнейшему укреплению в частях и подразделениях уставного порядка, организованности и дисциплины. Следует глубоко изучать и внедрять в повседневную жизнь требования присяги, уставов, настойчиво сплачивать воинские коллективы, решительно искоренять случаи неуставных взаимоотношений между военнослужащими.

В оставшееся время текущего года командирам всех степеней, офицерам, штабов предстоит проанализировать причины недостатков в обучении личного состава, определить пути и способы устранения их, своевременно спланировать боевую подготовку, отремонтировать и привести в порядок всю учебную материально-техническую базу, на высоком организационном и методическом уровне провести учебно-методические сборы офицеров, прапорщиков и сержантов, мобилизовать весь личный состав на достижение в 1978 году — третьем году 10-й пятилетки — более высоких показателей в боевой и политической подготовке, укреплении воинской дисциплины и порядка и на этой основе добиться повышения качества боевой службы и надежности охраны объектов.

СТРЕЛЬБА В ЛЕСУ

Воинам внутренних войск нередко приходится выполнять различные служебные задачи вдали от мест дислокации части и подразделения, на незнакомой местности, днем и ночью, в лесном массиве. Поэтому личный состав должен не только хорошо ориентироваться, грамотно вести наблюдение, определять дальности, быть физически закаленным, но и уметь метко поражать цели, в том числе в лесу.

Какую подготовительную работу следует проделать, чтобы стрелковое занятие во взводе по изучению приемов и правил стрельбы в лесу прошло с высокой эффективностью?

Прежде всего руководитель должен просмотреть учебные и методические пособия по этому вопросу. Необходимо на войсковом стрельбище, в стрелковом городке или вблизи них специально оборудовать участок для подобных занятий. Рекомендуется создать на нем обстановку, максимально приближенную к той, при которой военная служба несут боевую службу. В центре участка заранее готовят места для тренировки обучаемых в изготовке к стрельбе: у поваленных и стоящих деревьев, пней,

кустов, бугров, кочек и т. д.; загатавливают колья и хвойный лапник для сооружения временных площадок и угольников.

Сектор наблюдения и обстрела обычно делается с таким расчетом, чтобы в одном направлении лес был редким, в другом — густым, в третьем — имел просеку, дорогу или опушку.

Цель занятия: выработать у воинов навыки самостоятельного выбора места для ведения огня в лесу, научить их быстрой изготовке к стрельбе из различных положений и производству выстрела в ограниченное время. Обучение организуется, как правило, в составе малочисленных групп, не более отделения на одном учебном месте.

В качестве материального обеспечения, кроме мишеней № 5, 6, 7, 8, 8а, 10, должны быть командирские ящики, учебные патроны, секундомер, а также таблицы «Превышение траектории над линией прицеливания» и «Мнемонические (полевые) правила стрельбы из стрелкового оружия».

Накануне занятий руководитель проводит инструктаж командиров отделений, солдат, назначенных для показа



Проводя занятия по боевой подготовке, старший лейтенант А. Лукьянов стремится к тому, чтобы солдаты и сержанты его взвода умели инициативно и грамотно действовать в любой обстановке, которая может возникнуть при несении боевой службы.

На снимке: старший лейтенант А. Лукьянов обучает подчиненных стрельбе в лесу.

Фото Р. РЯЗАНОВА.

мишеней. На нем офицер проверяет, умеют ли сержанты выполнять тот или иной прием с оружием, кто и какую материальную базу готовит и доставляет на участок. Напоминает методику и последовательность обучения воинов, порядок замены учебных мест. Их, к примеру, можно организовать три.

Учебное место № 1 — отработка приемов стрельбы в лесу; **№ 2** — изучение правил стрельбы по появляющимся и движущимся целям; **№ 3** — выполнение подготовительного упражнения.

Приступая к занятию, командир взвода должен проверить наличие военно-служащих, их внешний вид, экипировку; осмотреть оружие, магазины, сумки, учебные патроны; объявить цель, учебные вопросы, последовательность их отработки и время. После этого он проверяет, в какой степени подчиненные владеют приемами изготовления к стрельбе лежа и с колена (стоя). На это затрачивается 10—15 минут. Затем по команде сержанты разводят отделения на указанные учебные места.

Рассмотрим работу офицера (сержанта) на каждом из учебных мест. Допустим, что командир взвода занимается с одним из отделений лично.

Вначале руководитель разъясняет обучаемым наиболее характерные особенности действий в лесу. Это прежде всего то, что огонь из автомата (пулемета) ведется на близком расстоянии. Цели появляются на ограниченное время и скрываются внезапно. Широко применяется стрельба в упор, с деревьев и из-за них, по звуку. Все это затрудняет управление огнем. Вот почему каждый стрелок, пулеметчик, снайпер должен уметь самостоятельно решать огневые задачи (правильно выбирать и готовить место для стрельбы, вести разведку целей наблюдением, точно определять дальности).

Для того чтобы воины могли убедиться в справедливости сказанного, по сигналу офицера один из помощников, выдвинутый на 100—150 метров перед фронтом отделения, производит из-за пня 2—3 короткие очереди холостыми патронами из пулемета и скрывается в лесу. Солдаты наблюдают за его действиями. Вместе с подчиненными руководитель по секундомеру засекает время появления цели. Как показывает опыт, она в лесу может находиться в поле зрения от 10 до 20 секунд. За этот период стрелок должен успеть выбрать место для стрельбы, изготовиться, определить дальность, поставить прицел, навести оружие и произвести выстрел. А для этого нужны соответствующие практические навыки, которые приобретаются в результате тренировок.

После уяснения солдатами вопросов теории командир взвода приступает к отработке первого элемента — выбору позиции для стрельбы. На заранее подготовленных местах он показывает из-

готовку к стрельбе с колена и стоя из-за стоящего или поваленного дерева, лежа из-за пня, куста, бугра, добивается от обучаемых их умелого использования.

Так, объясняя изготовку с колена из-за укрытия, офицер обращает внимание на устойчивость оружия. Она обеспечивается главным образом правильным положением ног и рук. Закончив тренировку, командир взвода переходит к обучению прикладке. Следит, чтобы локоть левой руки автоматчика упирался либо в ногу (несколько выше чашечки коленного сустава и ближе к внутренней стороне), либо спускался с колена вперед и незначительно смещался вправо. Кистью левой руки воин удерживает автомат за цевье и одновременно предплечьем левой руки и левым коленом прижимается к дереву. В другом случае он может плотно прислониться к укрытию левым боком и плечом. Это облегчает прикладку, особенно после передвижения, обеспечивает наиболее устойчивое положение оружия, тем самым увеличивается меткость стрельбы. Одновременно локоть правой руки несколько приподнят, что способствует плотному прилеганию приклада оружия к плечу.

Таким порядком проводится обучение изготовке к стрельбе стоя и лежа из-за укрытий. Отработка этих приемов большой трудности не представляет. Подробные советы и рекомендации по данным вопросам изложены в пособии «Методика огневой подготовки» (Воениздат, 1968).

Следует знать некоторые особенности в изготовке к стрельбе из-за поваленных деревьев. Обычно огонь ведется из положения лежа. Автомат удерживается за цевье кистью руки, положенной на ствол дерева. Пулемет же устанавливают двумя способами. Если толщина дерева не превышает высоты сошки, то РПК ставится на сошку позади него, а если превышает, то оружие кладется на дерево стволом или сложенной сошкой.

Руководитель демонстрирует изготовку при стрельбе вдоль просеки и из-за раздвоенного ствола дерева и тренирует обучаемых.

Учитывая, что солдатам приходится действовать в засадах, секретах, необходимо показать, как оборудуются огневые позиции на деревьях. Это делается на заранее подготовленном месте на высоте 1,0—1,5 метра. В качестве материала используются колья и ветки. С их помощью сооружают круговые площадки и угольники.

В ходе занятий офицер объясняет, как класть на крупные сучья жерди, а поверх их — настил, подчеркивает важность маскировки. Причем, чем дальше в глубь леса выносятся площадка, тем лучше стрелок сливается с окружающей местностью.

Затем руководитель дает команду

подчиненным занять укрытия, проверяет их умение выбрать огневую позицию, применяясь к местности, правильно изготовиться к стрельбе, указывает на недостатки и, если нужно, повторяет выполнение приема.

Когда отделение отработает этот вопрос и воины научатся использовать для укрытия местные предметы, группа переходит на учебное место № 2. Здесь личный состав обучается разведке целей наблюдением и определению дальностей, выбору прицела и точки прицеливания.

Руководитель напоминает, что при подготовке данных для стрельбы в лесу берется во внимание внезапность и кратковременность появления целей, небольшое расстояние до них. Поэтому огонь ведется в пределах дальности прямого выстрела автомата (пулемета) с прицелом «З» или «П», наводят оружие в середину нижнего края мишени. Если же расстояние больше дальности прямого выстрела, то точку прицеливания необходимо выбирать так, чтобы средняя траектория прошла через центр цели.

Следует проверить, насколько твердо военнослужащие знают наизусть превышение траектории над линией прицеливания с прицелами «З» и «П», а также mnemonicические правила.

Используя различные мишени, командир взвода показывает точку прицеливания с прицелом «З» или «П» на каждой из них. После этого предлагает решить 2—3 задачи с помощью mnemonicических (полевых) правил.

...Офицер указывает каждому обучаемому место для стрельбы и подает команду: «К бою!» Затем по его сигналу начинается показ мишеней № 5, 6 и 8, установленных на различных расстояниях перед фронтом отделения в пределах дальности прямого выстрела и видимости в лесу. (Варианты очередности и время показа целей определяются заранее, исходя из степени обученности подчиненных.)

При появлении мишени воины с помощью mnemonicических правил рассчитывают требуемые данные и докладывают их командиру.

Например, цель — головная фигура (мишень № 5) на дальности 50 м. С каким прицелом и куда солдаты должны наводить оружие (автомат, пулемет)?

Ответ будет такой: при стрельбе из автомата по головной фигуре (высота цели 30 см) с прицелом «З» или «П» необходимо прицеливаться под середину нижнего края мишени, так как превышение траектории над линией прицеливания равно 13 см (для РПК — 12 см).

Или, показав цель — бегущая фигура (мишень № 8а) на дальности 200 м, руководитель предлагает определить упреждение. Цель движется слева направо со скоростью 2 м/сек под углом 45° к плоскости стрельбы. Ход рассуждений: при ведении огня по «бегущей

фигуре» на дальности 200 м с прицелом «З» или «П» превышение траектории над линией прицеливания 30 см. Следовательно, наводить оружие нужно в середину цели. Но, учитывая, что цель движется со скоростью 2 м/сек и под углом 45°, по mnemonicическому правилу высчитываем: прицел, умноженный на коэффициент курсового угла цели (2 фигуры $\times 0,5$), равно одной фигуре. Таким образом, точку прицеливания необходимо вынести на одну фигуру вправо.

Конечно, ответы на все эти задачи можно найти и в соответствующих таблицах. Однако при выполнении учебных стрельб, несении боевой службы, когда время на принятие решения ограничено секундами, вряд ли удастся воспользоваться ими.

Занятие на учебном месте завершается тренировкой в изготовке к стрельбе по целям, место появления которых обучаемым известно. Офицер проверяет, используя ортоскоп, правильность прицеливания, объясняет ошибки. Поочередно по секундомеру фиксирует время, затраченное каждым на изготовку, прицеливание и спуск курка. Затем делает разбор, отмечает положительные и отрицательные стороны в действиях воинов, дает рекомендации.

После этого солдаты переходят на учебное место № 3 — выполнение подготовительного упражнения из автомата (пулемета). Оно разрабатывается с учетом конкретных условий штабом части. В содержание огневой задачи входит: выбор места и положения для стрельбы; определение дальностей, направлений и скоростей движения целей; их оценка, установка прицела, выбор точки прицеливания и момента открытия огня.

Подготовительное упражнение отработывается в огневом городке или на стрельбище. Рекомендуются по каждому упражнению иметь 3—4 варианта показа целей с таким расчетом, чтобы на занятии можно было менять не только последовательность их появления, но и дальность. Разнообразная обстановка, полная занятость личного состава тренировкой помогут более эффективно использовать учебное время.

Приведем один из таких вариантов: — поясная фигура (мишень № 7), появляющаяся на 20 сек; дальность — 200 м;

— грудная фигура (мишень № 6), появляющаяся на 20 сек; дальность — 100 м;

— две бегущие фигуры (мишень № 8), появляющиеся на 20 сек; дальность — 250 м; скорость движения целей 2—3 м/сек;

— головная фигура (мишень № 5), появляющаяся на 15 сек; дальность — 150 м;

— пулемет (мишень № 10), появляющийся на 30 сек; дальность — 200 м;

Количество патронов: 3 штуки (для поражения двух целей).

Положение для стрельбы: лежа с руки, с колена, стоя из-за укрытия.

Время на выполнение упражнения определяется длительностью показа целей.

Оценки:

— «отлично» — поразить все цели;

— «хорошо» — поразить не менее четырех целей, в том числе две цели пулями (остальные условно);

— «удовлетворительно» — поразить не менее трех целей, в том числе одну цель пулей (остальные условно).

Цели рекомендуется показывать из-за деревьев, кустов, пней, для чего на рубеже укрытия огня и стрельбищном поле на глубину 30—50 м оборудуются искусственные укрытия: стволы растущих и поваленных деревьев, кустарник, бугры, которые хаотично располагаются в секторе движения автоматчика.

Приступая к тренировке, офицер разъясняет условия и порядок выполнения подготовительного упражнения. Первый раз его целесообразно отрабатывать по элементам в такой последовательности.

С исходного положения по команде «К бою» обучаемые выдвигаются на огневую позицию, изготавливаются к стрельбе и докладывают об этом. По сигналу руководителя появляется одна из целей. Солдаты обнаруживают ее, определяют дальность, точку прицеливания по высоте и боковому направлению. Заносят эти данные на лист бумаги или бланк, характеризуя при этом важность цели.

Офицер через ортоскоп проверяет точность наводки оружия в цель. Обнаружив отклонение, добивается устранения его. После правильного решения огневой задачи обучаемыми по сигналу командира показывается другая цель. И все повторяется в таком же порядке, как в первом случае.

Когда солдаты приобретут необходимые навыки, упражнение выполняется в комплексе. Приступая к занятиям,

офицер вводит подчиненных в тактическую обстановку, ставит им задачу, называет стреляющих (стреляющего), которым по его распоряжению начальник пункта боепитания или раздатчик выдает положенное количество патронов.

После того как все займут выбранные укрытия и доложат, к примеру: «Рядовой Иванов к бою готов», начинается показ целей. Воины самостоятельно обнаруживают их, и те, у кого есть боеприпасы, ведут по ним огонь. Остальные же производят условные выстрелы, записывая в произвольной форме установки, на основе которых велась стрельба. Руководитель поочередно контролирует действия обучаемых.

Когда военнослужащие закончат упражнение, подается команда: «Прекратить огонь, разряжай». Солдаты разряжают оружие и докладывают об этом. Закончив осмотр оружия, офицер возвращает смену в исходное положение и проверяет решение огневых задач, указывает на ошибки, объявляет оценки, называет победителей в социалистическом соревновании.

В такой же последовательности проводится обучение и по другим вариантам. У воинов вырабатывается умение правильно выбирать огневую позицию, вести разведку целей наблюдением, определять дальности, давать целеуказания. Условия тренировок постепенно усложняются.

Чтобы солдаты имели прочные навыки стрельбы в лесу, следует помимо плановых занятий на специально оборудованном участке местности использовать попутные тренировки. Рекомендуется комплексировать темы, отрабатывая вопросы по тактико-специальной и тактической подготовке. При движении на стрельбище надо учить воинов определению дальностей по звуку, стрельбе с короткой остановки из-за деревьев и без остановки.

Высокое качество занятий, методическое мастерство руководителя — залог успеха.

Полковник Г. АРТЕМЬЕВ.

ЕМУ НЕЛЬЗЯ ИНАЧЕ

Служит в нашем подразделении рядовой Гурам Абашидзе. До армии он работал в колхозе. Трудился ударно, да и в стороне от общественных дел не стоял. Поэтому и рекомендовала его комсомольская организация колхоза кандидатом в члены КПСС. А в ноябре 1975 года Гурам стал членом Коммунистической партии.

С первых же дней вникал во все тонкости нелегкой солдатской науки. И результат не замедлил сказаться: о нем заговорили как об отличнике боевой службы, боевой и политической подготовки. Мало свободного времени у солдата, но Гурам найдет минутку почитать свежую газету,

новый журнал. Жажда знаний — завидное качество молодого коммуниста.

Рядовой Абашидзе — член бюро ВЛКСМ роты. Он всегда поможет товарищу, подает пример, заставит подтянуться отстающего. Заметил однажды Гурам, что рядовой Т. Нурумбетов неважно относится к выполнению своих обязанностей, предложил ему соревноваться в учебе. Тому вначале вроде неудобно было отказаться, предложение принял. А потом самолюбие заело, решил не отстать от соперника. Сейчас Нурумбетов один из лучших воинов подразделения. Абашидзе словно передал ему часть своего беспокойного характера. Соревнование для Гурама — это борьба до победы. Но победы не личной, а общей, в ней нет побежденных.

Рядовой М. ГУСЕВ.

ОСНОВНЫЕ ПРИНЦИПЫ СОВЕТСКОЙ ИСПРАВИТЕЛЬНО-ТРУДОВОЙ ПОЛИТИКИ

На изучение темы «Основные принципы советской исправительно-трудовой политики» с контролерами по надзору отводится 9 часов. Рекомендуется разделить это время по 3 часа на лекцию, самостоятельную подготовку и семинар.

В ходе занятий слушателям необходимо уяснить ленинские идеи, положения Программы КПСС, Основ исправительно-трудового законодательства Союза ССР и союзных республик о принципах исправительно-трудовой политики Советского государства. Глубокое знание контролерами сущности и значения каждого из ее принципов должно способствовать повышению у них чувства личной ответственности за выполнение служебных обязанностей, за дисциплину и качество несения службы, укрепление социалистической законности и режима содержания осужденных.

Лекцию предлагается прочитать по следующему плану:

1. Понятие и сущность советской исправительно-трудовой политики.
2. Принципы этой политики.
3. Глубокое знание контролерами сущности и принципов советской исправительно-трудовой политики, неуклонное руководство их требованиями при выполнении служебных обязанностей — залог дальнейшего укрепления режима в исправительно-трудовых учреждениях.

В начале изложения первого вопроса целесообразно обратить внимание слушателей на то, что в Конституции СССР дана развернутая характеристика руководящей роли КПСС, четко определено ее место в советском обществе и государстве. Следует зачитать положения статьи 6 Основного Закона СССР о Коммунистической партии Советского Союза.

Пропагандист подчеркивает, что свою руководящую роль КПСС осуществляет во всех областях государственной и общественной жизни. Ее политика едина. Но в соответствии с направлениями деятельности партии различают, например, политику

«экономическую», «военную», «внутреннюю», «внешнюю» и т. д. Специфической частью внутренней политики является исправительно-трудовая политика. Наука советского исправительно-трудового права определяет ее как выработанное Коммунистической партией направление деятельности соответствующих органов государства и общественности в области исполнения наказаний, связанных с применением мер исправительно-трудового воздействия, а также определяемые этим направлением задачи, формы и содержание этой деятельности.

Основные положения советской исправительно-трудовой политики были сформулированы В. И. Лениным. Большое значение имеют его идеи о классовом содержании и сущности политики социалистического государства, о демократии и законности, о сочетании убеждения и принуждения — важнейших методов государственного руководства жизнью общества при социализме. В. И. Ленину принадлежит обоснование цели наказания. В его работах содержатся указания на роль труда в процессе исполнения наказания в виде лишения свободы.

При личном участии В. И. Ленина выработывались важнейшие постановления Советской власти, детально определившие содержание работы исправительно-трудовых учреждений.

В законодательных актах того времени отражена политика партии, направленная на слом старой тюремной системы и создание новых исправительно-трудовых учреждений. В них подчеркивались классовая направленность, демократизм и гуманизм советской исправительно-трудовой политики. Они заложили прочный фундамент социалистического метода исправления и перевоспитания преступников.

Дальнейшее их совершенствование, соответствующее современному этапу жизни нашего государства, отражено в Программе КПСС и законодательно закреплено в

Основах исправительно-трудового законодательства Союза ССР и союзных республик, принятых сессией Верховного Совета СССР в июле 1969 года.

Такой общесоюзный закон принят у нас впервые и является определяющим документом в области исполнения уголовного наказания. Он имеет не только правовое, но и большое политическое значение, представляет собой итог научного анализа и обобщения всего предшествующего развития науки исправительно-трудового права и практики работы государственных органов и общественности по исполнению наказаний, связанных с применением мер исправительно-трудового воздействия.

Основы регулируют особую, узкую, но очень важную и сложную сферу жизни советского общества, регламентируют деятельность специфического института государства — исправительно-трудовых учреждений; формулируют и законодательно закрепляют методы деятельности ИТУ, должностных лиц и общественности по исполнению уголовного наказания в виде лишения свободы в интересах исправления и перевоспитания правонарушителей. Этот закон послужил юридической базой для разработки исправительно-трудовых кодексов союзных республик и создания таким образом единой системы исправительно-трудового законодательства в нашей стране.

В заключение следует сказать, что исправительно-трудовая политика Советского государства отвечает интересам трудящихся. В ней выражены их взгляды и представления по вопросам деятельности государственных органов и общественности в области исполнения уголовных наказаний. Она в корне отлична от реакционной, антинародной тюремной политики капиталистических стран, которая, выражая волю и интересы монополистической буржуазии, направлена главным образом против наиболее передовых классов и слоев общества и служит сохранению старых, отживающих форм жизни, используется для подавления коммунистического, национально-освободительного и либерально-демократического движения, для внесудебной расправы с политическими противниками. О реакционном содержании буржуазной тюремной политики свидетельствуют примененные варварских способов воздействия на заключенных от систематического унижения их человеческого достоинства до пыток и убийств.

Начиная изложение второго вопроса, пропагандист напоминает, что под принципами советской исправительно-трудовой политики подразумеваются основополагающие идеи, положения, в соответствии с которыми строится государственная политика в области борьбы с преступностью путем исполнения наказаний, связанных с применением мер исправительно-трудового воздействия.

Различают две группы принципов. К первой относятся общеполитические (строгое соблюдение социалистической законности, социалистический гуманизм, социалистический демократизм, сочетание методов

убеждения и принуждения). Ко второй — специфические принципы (общественно полезный труд, индивидуализация исполнения наказания и дифференцированное применение средств и методов исправления и перевоспитания, воспитание коллективизма и развитие самодетельности осужденных, постепенная замена тюрем воспитательными учреждениями).

Слушателей необходимо нацелить на глубокое усвоение существа требований прежде всего общеполитических принципов, так как они от начала до конца пронизывают их повседневную службу. Их незнание, неправильное истолкование, непонимание взаимосвязи между ними может привести на практике к нарушениям социалистической законности, а значит, и к снижению эффективности деятельности ИТУ.

Социалистическую законность Коммунистическая партия рассматривает как важнейший принцип деятельности Советского государства. ЦК КПСС, его Политбюро, Советское правительство, руководствуясь ленинским учением, неустанно борются за внедрение строгих начал законности во всех областях государственной, хозяйственной и социально-культурной жизни, ежедневно уделяют внимание тем звеньям государственного механизма, которые призваны непосредственно следить за соблюдением законности, пресекать правонарушения. Здесь рекомендуется напомнить слушателям положения из Отчетного доклада ЦК КПСС XXV съезду партии (см. Материалы XXV съезда КПСС. Политиздат, 1976, стр. 81, 82).

Дальнейшее укрепление социалистической законности и правопорядка нашло четкое выражение в Конституции СССР. Десятки ее статей в той или иной форме содержат положения о порядке принятия и исполнения правовых актов государственных органов, о гарантиях прав и свобод граждан, об обязанности государственных учреждений, общественных организаций, должностных лиц и граждан строго соблюдать советские законы.

Как никогда высокие требования предъявлены Конституцией к деятельности правоохранительных учреждений, в том числе органов внутренних дел. «Партия ждет от этих органов, — сказал товарищ Л. И. Брежнев в докладе на майском (1977 г.) Пленуме ЦК КПСС, — еще большей инициативы, принципиальности в борьбе с любыми нарушениями советского правопорядка».

Применительно к деятельности ИТУ строгое соблюдение законности означает, что все работники органов, исполняющих меры наказания исправительно-трудового характера, и все осужденные к этим мерам обязаны строго подчинять свою деятельность (поведение) законам и другим нормативным актам, изданным на их основе и регулирующим применение наказания. Режим твердой законности призван обеспечить единство исправительно-трудовой политики в стране, порядок исполнения наказания, создающий все необходимые условия для выполнения задач, возложенных на ИТУ.

Требование законности проходит красной нитью через все содержание Основ и наиболее ярко выражено в статьях 4, 8, 9, 10 этого закона. Рекомендуются зачитать содержание названных статей, а также статью 10 Исправительно-трудового кодекса РСФСР (соответствующие статьи исправительно-трудовых кодексов других союзных республик).

Следует подчеркнуть, что при исполнении служебных обязанностей контролеры являются представителями администрации колонии. Это влечет за собой более строгую ответственность осужденных за противоправные в отношении их действия, а также повышенную ответственность самих контролеров за нарушение социалистической законности.

Соблюдение законности в деятельности ИТУ гарантируется прокурорским надзором, контролем общественности в лице наблюдательных комиссий, шефствующих предприятий и учреждений; правом осужденных на подачу письменных и устных жалоб. Важно отметить, что Основы впервые законодательно закрепили правовое положение лиц, лишенных свободы. (Необходимо привести содержание статьи 8.)

Завершая характеристику этого принципа, лектор подчеркивает, что деятельность исправительно-трудовых учреждений носит сугубо правовой характер. Наказание, назначенное судом, должно отбываться осужденным в условиях режима строгой законности. Без этого невозможно достичь его целей.

Социалистический гуманизм находится в самой тесной связи с принципом социалистической законности. То, что отвечает требованиям социалистической законности, соответствует и нашим понятиям гуманизма. Там, где нарушается законность, там ущемляется и гуманизм.

Гуманность значит человеколюбие. Однако неправильно было бы отождествить понятия «гуманность» вообще и «социалистический гуманизм», сводить их лишь к человечности в отношениях между людьми. Согласно марксистско-ленинскому учению гуманизм — это общественно-классовое явление. Он не может быть общечеловеческим, абстрактным. Поэтому и различают гуманизм социалистический и буржуазный. В социалистическом гуманизме объединяются классовые интересы пролетариата и гуманистические идеалы широких народных масс.

Социалистическому гуманизму чужд дух всепрощения и сентиментальности. «Гуманизм революционного пролетариата, — писал А. М. Горький, — прямолинеен. Он не говорит громких и сладких слов о любви к людям. Его цель: освободить пролетариат всего мира от позорного, кровавого, безумного гнета капиталистов, научить людей не считать себя товаром, который продается-покупается... Гуманизм пролетариата требует неуगाемой ненависти к мешанству, к власти капиталистов, ее лакеев, паразитов, фашистов, палачей и предателей рабочего класса, — ненависти ко всему, что

заставляет страдать, ко всем, кто живет на страданиях сотен миллионов людей».

В социалистическом обществе человеколюбие неразрывно связано с высокой требовательностью к людям, с решительной борьбой со всеми проявлениями антиобщественного поведения.

Преимущества развитого социализма наглядно выступают в статьях Конституции СССР, касающихся личности в нашем общественном государстве. Но это предъясняет и высокие требования к социальной зрелости, ответственности, сознательности каждого человека. Общество вправе ожидать такого использования предоставленных прав и свобод, которое исключает ущерб для его интересов, интересов государства, других граждан. Никто не может рассчитывать на то, что ему будет дозволено безнаказанно омрачать преступлениями жизнь советских людей, мешать им пользоваться благами и преимуществами нашего социалистического образа жизни. Защита общества, государства от посягательств преступных элементов — важнейшее требование социалистического гуманизма.

Здесь следует кратко сказать об устранении коренных социальных причин преступности в нашей стране в результате победы социализма, напомнить слушателям об указаниях В. И. Ленина, требованиях КПСС по борьбе с еще имеющимися антиобщественными проявлениями, об Указах Президиума Верховного Совета СССР от 8 февраля 1977 года, внесших изменения и дополнения в действующее уголовное и исправительно-трудовое законодательство, подчеркнув при этом, что они являются свидетельством гуманизма советского строя, дальнейшего развития социалистической демократии. Материал по этим вопросам лектор найдет в № 7 журнала «На боевом посту» за 1977 год (стр. 47—49).

Гуманность должна проявляться прежде всего в отношении к обществу, к человеку, которому преступник причинил ущерб, горе, страдание. Что касается самого преступника, то он должен остро почувствовать всю силу государственного принуждения, справедливость советских законов. Требования социалистического гуманизма в отношении его выражаются в том, что общество не отказывается от него как своего члена, а стремится исправить, сделать полезным гражданином.

Гуманность наших законов не во всепрощении, а в справедливости, разумности, твердости. Уголовное наказание лишением свободы — это кара, мера государственного принуждения. Она выражается в установленных законом ограничениях, лишениях, связанных с определенными моральными страданиями. Однако все это не противоречит социалистическому гуманизму. Ни один из элементов кары, даже самый строгий, не имеет цели причинить осужденному физических страданий, унижить его человеческое достоинство. Кара проявляется в режиме, суть и содержание которого подчинены достижению цели наказания. Всякое отступление от требований режима

противоречит принципу социалистической законности, а значит, и гуманизму, наносит ущерб делу исправления и перевоспитания осужденных и возвращению их в строй честных граждан.

Сочетание убеждения и принуждения, как взаимосвязанных методов социалистического руководства жизнью общества и воспитания советских граждан, является основополагающим и в осуществлении исправительно-трудовой политики.

В эксплуататорских государствах первостепенную роль играет принуждение, так как само государство выступает там инструментом насилия, подавления, господства меньшинства над большинством.

Принуждение присуще и социалистическому государству. Здесь уместно зачитать соответствующие ленинские положения об этом. На советские суды, писал он, ложится задача «...обеспечить строжайшее проведение дисциплины и самодисциплины трудящихся... Без принуждения такая задача совершенно невыполнима» (Полн. собр. соч., т. 36, стр. 163).

Но принуждение не является у нас основным методом регулирования общественной жизни. Его цель — обеспечить социалистический правопорядок, дисциплину и самодисциплину трудящихся в интересах успешного решения задач коммунистического строительства, повышения мощи и процветания Советской Родины. Оно применяется к меньшинству для защиты интересов большинства общества и единодушно поддерживается этим большинством; применяется только на основе и после убеждения, в сочетании с ним. «Прежде всего мы должны убедить, — писал В. И. Ленин, — и потом принудить. Мы должны во что бы то ни стало сначала убедить, а потом принудить» (Полн. собр. соч., т. 43, стр. 54).

Лектор подчеркивает, что все основные положения о соотношении убеждения и принуждения в социалистическом обществе распространяются и на деятельность исправительно-трудовых учреждений. Принципиальные положения об этом закреплены в статье 7 Основ. Практически этот принцип выражается здесь в том, что в процессе исполнения наказания к осужденным применяются как карательные, так и чисто воспитательные средства. В частности, принуждение реализуется через правопорядок исполнения наказания, через режим содержания.

К средствам убеждения относятся система мер поощрения, различные формы и методы идеологического, воспитательного влияния, применяемые как администрацией ИТУ, так и советской общественностью. В зависимости от вида наказания, режима, степени исправления и перевоспитания осужденного соотношение убеждения и принуждения, принудительных и чисто воспитательных элементов изменяется.

Особенность принципа социалистического демократизма в деятельности органов, исполняющих меры наказания исправительно-трудового характера, состоит в том, что он осуществляется под контролем общест-

венных организаций в лице наблюдательных комиссий. Они правомочны проверять работу администрации, заслушивать на своих заседаниях отчеты ее представителей, привлекать общественность к исправлению и перевоспитанию осужденных. Например, коллективы предприятий, учреждений и организаций помогают налаживать производственный процесс, создавать и совершенствовать материально-техническую базу профтехобучения. Большая роль в перевоспитании осужденных отводится их родственникам и близким, а также самостоятельным организациям. Положения обо всем этом закреплены в статье 9 Основ, а конкретные формы участия общественности в работе ИТУ определены в статьях 110—114 Исправительно-трудового кодекса РСФСР и в соответствующих статьях исправительно-трудовых кодексов других союзных республик.

Из специфических принципов советской исправительно-трудовой политики целесообразно остановиться на характеристике общественно полезного труда. Соединенная с политико-воспитательной работой, он лежит в основе воспитательного воздействия на осужденных. Как экономическая категория, он лишен элементов кары, является творческим, стимулирует полезную инициативу осужденных. Всемерно поощряется организация соревнования, внедрение передовых методов производства, новаторство, рационализация.

Такой труд объективно воспитывает. Вместе с тем в ИТУ он осуществляется в условиях режима. Лектор зачитывает статью 27 Основ и отмечает, что вопросы направления на работу, время, оплата и охрана труда, отдых, ответственность за уклонение от работы и за причинение вреда в процессе производства регулируются законом. Труд осужденных и выполнение производственных планов ИТК — не самоцель. Производственно-хозяйственная деятельность должна быть подчинена их основной задаче — исправлению и перевоспитанию осужденных.

Контролеры совместно с другими представителями администрации ИТК призваны активно участвовать в обеспечении производственной деятельности колонии, укреплении дисциплины труда осужденных, своевременно выявлять отказчиков и уклоняющихся от работы, принимать в установленном порядке меры к тому, чтобы содержащиеся под стражей неукоснительно выполняли свои обязанности, предусмотренные статьей 27 Основ.

В третьем вопросе соответственно предложениям о сущности и значении принципов советской исправительно-трудовой политики надо подробно проанализировать практическую службу контролеров подразделения, сопоставить ее с требованиями и нормами исправительно-трудового законодательства и служебной инструкции. При этом важно подчеркнуть, что контролеры находятся на переднем крае борьбы за укрепление режима в ИТК, за трудовое перевоспитание осужденных.

Строгое соблюдение правил выполнения

обязанностей по службе, настойчивое насаждение и укрепление режима в ИТК и есть практическое проведение в жизнь требований советской исправительно-трудовой политики. При исполнении наказания в равной мере недопустимы как ослабление карательного воздействия на осужденных, так и произвольное его усиление. Последствия таких отступлений одинаково вредны. В первом случае осужденный не прочувствует всей тяжести лишения свободы, оно не послужит для него достаточным фактором, удерживающим от продолжения преступной деятельности на свободе. Незаконное ужесточение режима влечет за собой утрату своего воспитательного воздействия. Только та кара принесет нужный результат, которая основана на законе, справедлива и правильно понята осужденным.

На конкретных фактах пропагандист показывает, как контролеры понимают и осуществляют принципы советской исправительно-трудовой политики, исправительно-трудовое законодательство. Следует подчеркнуть, что абсолютное большинство из них глубоко сознают важность выполняемых задач, с чувством высокой личной ответственности несут свою нелегкую службу, проявляют должное профессиональное мастерство, бдительность, мужество, стойкость, неподкупность. Надо назвать таких людей, поставить их в пример, рассказать об их показателях в службе, качествах, которые позволяют им быть всегда на высоте своего положения; ознакомить слушателей с поощрениями и наградами передовых контролеров за усердие в службе (можно подготовить для этого соответствующие выписки из служебных карточек).

Вместе с тем необходимо отметить, что не изжиты еще до конца факты нарушений режима в ИТК, а также детально проанализировать их причины.

Завершая рассмотрение вопроса, лектор отмечает заботу командования об улучше-

нии условий для контролерской службы о совершенствовании надзора в ИТК (комплексное использование сил и средств в нем, оснащение техническими средствами, полное укомплектование этой категории военнослужащих и другие), а также заботу об улучшении материально-бытовых условий, о повышении уровня жизни прапорщиков, в том числе контролеров, разъясняет задачи контролеров.

Семинар рекомендуется начать докладом одного из слушателей (20—25 мин.) на тему «В. И. Ленин, Коммунистическая партия Советского Союза о советской исправительно-трудовой политике. Основы исправительно-трудового законодательства Союза ССР и союзных республик — законодательное закрепление принципов советской исправительно-трудовой политики», а затем обсудить его по вопросам:

1. Строгое соблюдение социалистической законности — конституционная обязанность государственных учреждений, общественных организаций, должностных лиц и граждан. Сущность и значение принципа законности в деятельности ИТУ.

2. Сущность социалистического гуманизма. Значение правильного его понимания для практической службы контролеров.

3. Убеждение и принуждение — взаимосвязанные методы руководства жизнью советского общества и воспитания его граждан. Соотношение этих методов и их реализация в деятельности ИТУ.

4. В чем выражается демократизм советской исправительно-трудовой политики?

5. Общественно полезный труд как основа перевоспитания осужденных. Место и роль контролеров в укреплении дисциплины труда осужденных.

6. Роль контролерской службы в укреплении режима в ИТК. Какие качества необходимы контролерам для успешного ее несения?

Полковник М. ЗЮЗИН.

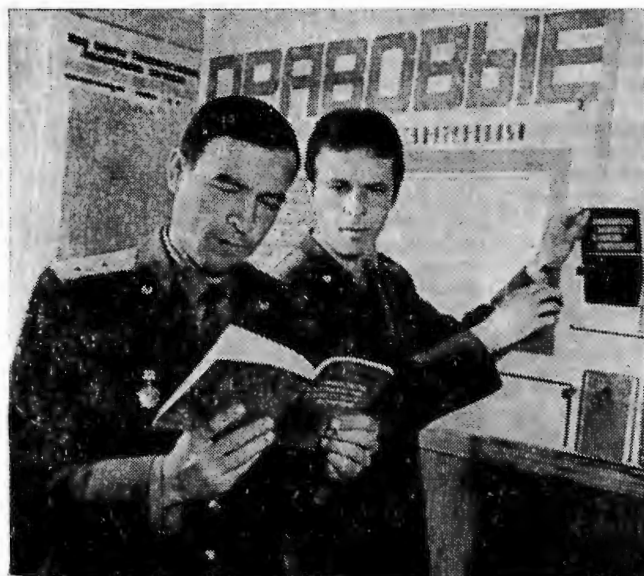

★

На снимке: прапорщики Н. Долгушин (слева) и Ю. Кузьмин перед заступлением в наряд просматривают литературу уголка правовых знаний, чтобы найти ответ на интересные их вопросы.

Фото
А. АЛЕКСАНДРОВА.

★

ВОЙСКОВАЯ СТАЖИРОВКА КУРСАНТОВ

Немаловажную роль в привитии курсантам твердых командирских и методических навыков, умения правильно организовать боевую службу, обучение и воспитание подчиненных играет стажировка в войсках. Она дает представление о разносторонней и сложной деятельности офицера, способствует расширению кругозора, закреплению и углублению полученных в стенах военного училища знаний. Здесь курсанты впервые на практике знакомятся с объемом и содержанием своей будущей работы, что в дальнейшем сокращает период их становления.

Как показала проверка, в соединениях и частях немало делается для того, чтобы стажировка проходила организованно, творчески, приносила максимум пользы обучаемым. И действительно, находясь в войсках, будущие офицеры активно участвуют в организации боевой службы, боевой и политической подготовки, получают необходимую практику в выполнении обязанностей командиров взводов, заместителей командиров рот по политической части, начальников служб тыла полка и командиров тыловых подразделений.

Успешно в этом году прошла стажировка выпускников Новосибирского высшего военного командного училища МВД СССР. И прежде всего потому, что офицеры училища, а также тех частей и подразделений, куда направлялись курсанты, отнеслись к ее организации и проведению как к важной составной части учебного процесса и приложили немало усилий к тому, чтобы полностью претворить в жизнь указания начальника внутренних войск, рекомендации Политуправления и управления боевой подготовки по этому вопросу.

Так, в училище заблаговременно составили календарный план. В нем предусмотрены изучение с офицерами кафедр, подразделений и курсантами, убывающими в войска, требований соответствующих при-

казов и директив по боевой службе, боевой и политической подготовке. Была разработана программа стажировки, проведены встречи с офицерами, прибывшими из войск на переподготовку в училище. Составлены индивидуальные задания и памятки, методические пособия и рекомендации.

С базовыми частями установили тесную связь. Это позволило за месяц до выезда получить от них основную тематику подготовки личного состава подразделений на период пребывания там курсантов.

Много внимания уделялось работе с офицерами училища — руководителями стажировки. Они прослушали лекции, как обучать воинов с учетом психологических свойств личности, проводить занятия с солдатами и сержантами по тактико-специальной и огневой подготовке, изучению инженерно-технических средств охраны, поделились своим опытом. Были разобраны вопросы партийно-политической работы в подразделениях и войсковых нарядах.

Курсанты под руководством преподавателей и курсовых офицеров составили планы-конспекты по темам, которые предстояло отработать личному составу в частях. С учетом тематики, полученной из частей, состоялись показательные и инструкторско-методические занятия по ориентированию на незнакомой местности в условиях ограниченной видимости и ночью, розыску бегжавших преступников, ведению огня из стрелкового оружия на ходу. Будущие офицеры тренировались также в организации и проведении регламентных работ.

Подготовительный период в училище закончился трехдневным учебно-методическим сбором, в ходе которого курсанты ознакомились с особенностями работы в подразделениях, содержанием вопросов, подлежащих изучению. По разработанным конспектам некоторые из них провели под контролем преподавателей занятия. Это дало возможность их товарищам как со стороны посмотреть на себя, критически оценить свою готовность обучать подчиненных.

Во время сбора его участники тщательно ознакомились с документами, имеющими прямое отношение к войсковой стажировке. Этому во многом способствовали оборудованные в специальных классах уголки стажера. Там были стенды с изложением методики проведения занятий по предметам и отдельным темам, учебная литература, варианты планов работы командира взвода, заместителя командира роты по политической части, образцы расписания занятий, постовые ведомости, листы нарядов и т. п. Здесь же курсанты имели возможность прочитать статьи офицеров войск, в которых содержались рекомендации по организации боевой службы, обучению и воспитанию личного состава, опыт работы выпускников других военных училищ, материалы предыдущих войсковых стажировок. В классах начальники кафедр, преподаватели и другие офицеры

организовывали консультации, беседы по методике обучения.

В период стажировки большую помощь курсантам оказали войсковые командиры и политработники. Они заботливо вводили их в оперативно-служебную обстановку, давали советы, делали все, чтобы будущие офицеры чувствовали себя не гостями, не наблюдателями, а полноправными членами коллектива. Такое отношение вселяло в них уверенность в своих силах, вызывало желание трудиться напряженно, с огоньком.

К примеру, в первый же день полковник Н. Кутепов собрал стажеров. Он рассказал им об истории и боевых традициях части, дал характеристику тем подразделениям, в которые они будут направлены. Офицер порекомендовал внимательно присматриваться к действиям командиров взводов, сержантов, подмечать хорошее в их работе, не ограничиваться только фиксацией ошибок, а учить людей, как надо поступать в том или ином случае. Высказал желание больше тренироваться самим, перенимать опыт у лучших начальников войсковых нарядов. В заключение Н. Кутепов привел примеры из своей практики.

Такая непринужденная беседа старшего начальника позволила курсантам быстро преодолеть скованность, они задали много вопросов. Их интересовало, как личный состав несет боевую службу, относится к эксплуатации и сбережению оружия, достаточно ли методической литературы в подразделениях, каков уровень подготовки сержантов, прапорщиков и другое. На все поставленные вопросы были даны исчерпывающие ответы. И в дальнейшем стажеры были окружены вниманием и заботой.

Здесь строго выполняется одно из основных требований инструкции: курсанты направляются в лучшие подразделения, определяются непосредственные руководители стажировки в подразделениях (службах) и общий руководитель, как правило, из офицеров командования части.

В соединениях Советской Армии существует и такая практика, когда будущие офицеры стажировались на вакантных должностях. Это вырабатывает у них самостоятельность и инициативу, способствует приобретению необходимого опыта в работе с людьми. Безусловно, назначают на свободные должности в строго индивидуальном порядке и только лучших. Их деятельность постоянно контролируется старшими начальниками, имеет плановый, последовательный характер.

Распределение курсантов по подразделениям оформляется приказом по части, объявлять который принято во многих местах на общем построении. При упоминании своей фамилии стажер выходит вперед. Торжественное назначение на должности повышает авторитет каждого, а вместе с тем и ответственность за организацию и несение боевой службы, обучение и воспитание личного состава.

Большая роль в руководстве стажировкой принадлежит офицерам подразделений. Своим добросовестным отношением к служебному долгу они воспитывают у курсантов интерес к будущей профессии, стремление инициативно и настойчиво выполнять любое задание. Весьма важно, чтобы начальники не ставили стажеров в рамки лишь обучающихся. Специфика их работы в том и заключается, что они не только сами учатся, но и передают знания войнам. Для этого необходимо помогать будущим офицерам, создавать для них благоприятные условия, контролировать подготовку к боевой службе и учебе.

Приходилось наблюдать, как некоторые офицеры слишком опекали курсантов. Это выражалось в том, что им порой не давали самостоятельно проводить занятия. В лучшем случае они выступали в роли руководителей учебных мест. Другие командиры стремились до мельчайших подробностей «разжевать» методику отработки учебных вопросов, суживая тем самым курсанту возможности для творчества и инициативы. В одной из частей воспитанники Саратовского высшего военного командного училища МВД СССР за время стажировки ни разу сами не возглавили войсковые наряды.

Встречались и такие офицеры, которые впадали в другую крайность: перекладывали свои обязанности на стажеров, не контролировали занятий, не присутствовали на проводимых ими мероприятиях. Рассуждали они примерно так: через шесть месяцев курсанты будут офицерами и пусть уже сейчас действуют самостоятельно.

Большинство же офицеров поступили иначе. Доверяя стажерам, предоставляя им самостоятельность, они в то же время постоянно проверяли их работу, оказывали действенную помощь. Взять, к примеру, капитана С. Хатенко. В первой же беседе с курсантом В. Плужниковым он подробно изложил требования, которые предъявляются к нему, дал характеристику личному составу, отметив, что многие прапорщики, сержанты и солдаты имеют хорошие знания, твердые навыки. Каждый день офицер встречался с Плужниковым, контролировал занятия, утверждал конспекты, подводил итоги, ставил задачи на очередные сутки, интересовался планами. При этом Хатенко предлагал курсанту проанализировать достигнутые результаты, оценить положительные стороны и недостатки, если надо, поправляя.

В частях и подразделениях проявляли заботу и о том, чтобы курсанты получили практику в организации политико-воспитательной работы с личным составом. Им предоставляли возможность проводить политические занятия, беседы, выпускать стенные газеты и боевые листки, приглашали на семинары пропагандистов, совещания по обмену опытом. Многие стажеры участвовали в спортивно-массовых мероприятиях, в ходе которых будущие офицеры полу-

чали первоначальные навыки организаторской работы.

К сожалению, так поступали не все. Отдельные командиры и политработники подразделений не смогли расположить к себе курсантов. Их напускная строгость и высокомерие незамедлительно сказались на результатах работы. Отдельные

стажеры стали точно так же вести себя с подчиненными, другие начали замгивать с личным составом, а сержант С. Емельянов даже участвовал в приобретении спиртных напитков. Впоследствии он заявил, что разочарован в избранной профессии.

Нельзя не отметить и такой недостаток, когда некоторые войсковые офицеры чрезмерно захваливают курсантов, оценивая их не всегда уверенные действия высоким баллом. В этом году более 75 процентов стажирующихся получили отличные оценки. Казалось бы, это должно радовать. Однако нельзя забывать и другое. Проходит время, и при анализе работы офицеров — питомцев военных училищ выявляются некоторые провалы в их методической и военной подготовке, нравственном воспитании. Вот почему высокая требовательность к стажерам в частях будет способствовать улучшению учебного процесса в училищах, мобилизации обучаемых на упорное овладение профессиональными знаниями и навыками.

В ряде частей практикуется совместная стажировка курсантов из различных профилей училищ. Это приносит большую пользу. Так, например, выпускники Саратовского высшего военного командного училища МВД СССР проходили стажировку с воспитанниками Высшего политического училища и Харьковского высшего военного училища тыла МВД СССР. Будущие командиры, политработники, начальники служб тыла частей поддерживали между собой тесную связь, оказывали друг другу помощь.

Опыт показывает, что курсанты начинают проявлять командирскую сноровку и самостоятельность, как правило, со второй половины стажировки, а подробно ознакомиться с личным составом они успевают только к самому ее концу. В некоторых частях в ходе работы посланцев училищ практикуется проведение совещаний, на которых обсуждаются наиболее актуальные вопросы стажировки. Такая практика себя полностью оправдывает.

Вместе с тем назрела необходимость глубже изучать опыт организации войсковой стажировки курсантов высших военных училищ Сухопутных войск Советской Армии. Это поможет определить оптимальные сроки и продолжительность ее проведения, взять на вооружение все лучшее, обогатить формы и методы работы по практической подготовке будущих офицеров.

Скоро в войска вновь придут курсанты. Желательно, чтобы к их приезду были учтены положительные стороны и недостатки предыдущих стажировок. Важно, чтобы в центре внимания был конкретный человек, с присущими ему особенностями. Тогда можно нацелить каждого стажера на работу в подразделении с максимальным использованием сил, средств и предоставляемых возможностей.

Полковник Г. ОЛЬШЕВСКИЙ.



Высокий класс работы на аппаратуре связи достигается глубоким изучением тактико-технических данных, постоянными тренировками. Специалист 1-го класса сержант В. Кобылянский постоянно заботится о том, чтобы его подчиненные настойчиво совершенствовали знания и навыки.

На снимке: сержант В. Кобылянский проверяет готовность к работе радиста 2-го класса рядового В. Евпалова.

Фото А. АЛЕКСАНДРОВА.

Читателям, наверняка, запомнился фотоснимок на второй странице обложки в десятом номере нашего журнала за прошлый год. Там были запечатлены выпускники Новосибирского высшего военного командного училища МВД СССР, получившие дипломы с отличием. Среди них и лейтенант Борис Алексеевич Шураев. С тех пор минул год. Можно сказать, самый важный год в становлении каждого молодого офицера. В этот период порой определяется дальнейшая судьба командира: обретет ли он свободный, широкий полет или, как птица с подрезанными крыльями, так и не сможет взлететь. Да, многое решается в данное время — проверяются на практике полученные знания, закаляется характер, укрепляется уверенность в правильности избранной профессии.

Как прошло становление Бориса Шураева, рассказывает он сам в письмах к другу Валерию Вербину, тоже выпускнику училища, их дополняет автор, основываясь на личных наблюдениях и высказываниях об офицере его сослуживцев и старших товарищей.



ПИСЬМА К ДРУГУ

«Здравствуй, Валера! Пишу тебе о своих первых впечатлениях, хоть и с опозданием. Назначен командиром взвода в отдельную роту. Должен признаться, взвод достался не из лучших. И дисциплина хромает, и нарушения на боевой службе есть. В общем, работа предстоит большая.

Курсантами мы многое представляли себе не так, как есть на самом деле. Проще все казалось. А здесь, что ни день, то новые вопросы, новые трудности. И главное, повысилась ответственность. Пока приглядываюсь, изучаю людей. И в этом мне много помогает наш замполит старший лейтенант Николай Ильич Татаренко. Обмениваемся с ним наблюдениями. Он мне о всех солдатах и сержантах рассказал, познакомил с характеристиками каждого с учебного пункта.

Веду дневник индивидуальной воспитательной работы, чему научил меня во время стажировки лейтенант Осокин. За что я часто с благодарностью вспоминаю его. Эти записи просто необходимы: дисциплинируют, заставляют размышлять, заду-

мываться над каждой личностью. В результате яснее видишь, что надо сделать в том или ином случае, чтобы исправить положение.

Все-таки в училище нам дали хорошую подготовку. Но не хватает, ох как не хватает, опыта. Говорят, это дело наживное, так скорее бы он пришел.

Пока есть у меня, особенно это я ощущал в самые первые дни, какой-то психологический барьер, преодолеть который трудно, но надо. Другой раз стоишь перед строем, и смотрят на тебя два десятка пар глаз твоих же сверстников, а ты должен их учить, отвечать за каждого. Порой кажется, тебя не понимают, и возникает сомнение: так ли ты делаешь! Бывает такое чувство, что отдаешь все, а результата не видишь. Но проходит какое-то время, и замечаешь — все-таки шаг вперед сделан, пусть и небольшой. Оттого, может быть, каждый успех радостней вдвойне.

Недавно была итоговая проверка, первая для меня...

После подведения итогов настроение молодого командира было не из лучших. Хотя взвод со своими задачами справился, но комиссия выявила немало упущений и недостатков во внутреннем порядке. Два месяца работы в должности — срок непродолжительный, и поэтому к нему никто особых претензий не предъявлял, однако Борис чувствовал себя как-то неуверенно. Хотелось с кем-нибудь посоветоваться, высказать наболевшее. И он даже обрадовался, когда его вызвал начальник политотдела части подполковник А. Пекельный.

Анатолий Яковлевич, должно быть, угадал настроение молодого офицера, начал беседу не официально:

— Как освоились на новом месте? Как устроились?

— Устроился хорошо, в отдельной комнате, спасибо. А вот с обязанностями своими еще не совсем освоился. Проверка показала...

— Да, хвастать пока нечем. Но не падайте духом. Давайте вместе подумаем, как исправлять положение.

— Работать надо — это я знаю точно, а вот с чего начать?.. Вижу только, нет во взводе дружного коллектива.

— Это, конечно, не просто — создать сплоченный коллектив. Хочу вам посоветовать: начните с сержантов.

— Я и сам так думаю. Мало я еще с ними работаю, пока не нахожу в них опоры.

— В помощь вам подберем хорошего заместителя, и дела пойдут. Так что побеседуйте с ними.

Этот разговор со старшим товарищем, его советы помогли Шураеву сконцентрировать мысли в нужном направлении, расставить все по своим местам. Теперь он знал, что делать. Ободрили и укрепили его в правильности принятого решения и слова командира части, сказанные на партийном собрании, на котором обсуждались итоги проверки: «Весь успех взвода зависит от того, насколько хорошо будет налажена работа с сержантским составом, а также с активом подразделения».

«...Еще и еще раз убеждаюсь, что самым главным для нас является крепкая воинская дисциплина. Она — первооснова высоких результатов и успехов во всем остальном. Провели комсомольское собрание на эту тему. Поговорил с активистами, с сержантами, и они больше внимания стали уделять внутреннему порядку. Дела наши пошли лучше. Теперь можно подумать и о том, как сделать шаг вперед. Нельзя же все время ходить в середнячках! Взвесил все «за» и «против» и уяснил, что отделение сержанта Хуснутдинова может стать отличным. Его командир — опытный, грамотный сержант, сам отлично несет службу, возглавляет войсковые наряды, умеет найти подход к людям...»

В канцелярии роты сидели лейтенант Б. Шураев и сержант И. Хуснутдинов.

— Хочу с вами посоветоваться по одному вопросу, — начал Шураев. — Вот

что я думаю: пора вашему отделению выходить в отличные.

Такого поворота разговора сержант не ожидал и первое мгновение даже не дождался, что ответить. Борис не торопился, ждал — пусть обдумает.

После некоторого колебания Хуснутдинов неуверенно произнес:

— Да рановато нам, не осилим.

— Почему? Давайте взвесим возможности каждого. Вот ефрейтор Пархомчук. По политической подготовке ему надо помочь, а так дела у него идут хорошо. Или рядовой Глвинский? Опытный воин, огневую сдаст на отлично, только сомневаюсь, как у него с тактико-специальной.

— Не подведет, — заверил Хуснутдинов.

— А что вы скажете о рядовом Кропикове?

— У него с физподготовкой слабовато.

— Надо вам его потренировать. Посмотрим дальше. Рядовой Райский — молодой солдат, но добросовестный, требовательный к себе, будет отличником.

— Вот рядовой Каишл может нас подвести, — заметил сержант.

— Что ж, необходимо ему помочь. По политической подготовке Кропиков может с ним позаниматься, да и я больше внимания ему уделю, а вы или Глвинский — по огневой. Кто там еще остался?

— Рядовые Базилев и Мартынеско.

— Это способные солдаты, только требовательнее к ним следует подходить. Как видите, возможности у вас в отделении есть... Ну, беритесь вывести отделение в отличные?

Немного помедлив, Хуснутдинов сказал:

— Берусь, только очень надеюсь на вашу помощь.

— В этом не сомневайтесь.

«...Выбор был верный. Отделение сержанта Хуснутдинова вышло на первое место. Солдаты стараются, появился наряд. Активнее стало проходить социалистическое соревнование. Сержанты выставляют оценки часовым за смену и определяют лучшего, а затем подводят итоги за сутки и обязательно сравнивают результаты соревнующихся. Это большой стимул.

Сейчас много работаем с молодыми солдатами, вытягиваем их в службу. Важно, чтобы они сразу вошли в коллектив, зарядились оптимизмом, тогда и служба у них пойдет хорошо. Для более близкого знакомства устраиваем встречи у карты. Каждый выходит, показывает свой родной город или район и рассказывает о достижениях завода, колхоза, совхоза, о том, что делал до призыва в армию. На первых порах просто необходимо поддержать молодого солдата, чтобы он поверил в свои силы. Стараюсь не пропустить ни одного даже небольшого успеха новичка. На прошлом подведении итогов похвалил рядовых Базилева, Мораря, Мартынеско. И они с еще большим рвением взялись за учебу. Морарь, например, сделал для себя, казалось бы, невозможное — выполнил самостоятельно подъем переворотом, чего долго добивался. Конечно, в этом ему помог

рядовой Каиль — наш чемпион по пере-
кладке...»

Поздний январский вечер. Лейтенант Шураев в этот день присутствовал на вечерней поверке и задержался в подразделении. За окнами казармы завывал ветер, бросая хлопья снега в стекла. Никто не беспокоил, все шло своим чередом, и Борис решил написать письмо матери. Раскрыл тетрадь, вывел первую строчку: «Здравствуй, мама!» — и задумался. «Не легко ей там сейчас, писала, что болеет, встречала Новый год одна. Когда был жив отец, все по-другому было. А с тех пор как его не стало, мать что-то сдала. Надо к ней обязательно съездить...» Вдруг словно хлопнула рама раскрытого окна, прервав сразу размышления Бориса. «Что это? Неужели выстрел? Тревога? — мгновенно промелькнула мысль. — Ведь мои в карауле. И сержант неопытный — только пришел». Он выскочил на улицу и бросился к караульному помещению. Но тут все выяснилось: рядовой И. Лядович при разряжании оружия выстрелил вверх...

Солдаты стояли притихшие, ожидая, что скажет командир.

— Сержант Лутовинов, ведите личный состав на отдых, — собравшись, как можно спокойнее произнес Шураев.

Доложив командиру роты о случившемся, Борис пришел домой. Хотелось побыть одному, во всем разобраться. Не раздеваясь, он лег на кровать, чего с ним раньше никогда не случалось. «Вот, можно сказать, и вся работа насмарку. Как же это произошло, чего я недоглядел?» Он понимал, что его щадили: ограничились беседами. Но это не утешало. Перспектива была не из лучших. Даже закралась мысль, а стоит ли стараться, все равно первого места не выдать. «Нет, так распускаться нельзя», — сказал себе Борис и решительно встал с кровати. Взял книгу с полки, раскрыл ее, но через некоторое время бросил это занятие, оделся и пошел в казарму — надо ободрить солдат.

«...Только дела наладятся, а тут этот случай. Поговорил с Лядовичем, обсудили происшедшее на комсомольском собрании. Но, чувствую, и моя тут вина: видно, недостаточно еще я изучил людей. Провожу занятия по всем правилам, а в душу человека не сумел заглянуть, психологически настроить его на службу. Ведь почему произошел «случайный» выстрел! Боялся солдат стоять на лосту в темноте один, вот и загнал патрон в патронник, а потом при разряжании забыл, отсоединил магазин, нажал на спусковой крючок и... конечно, выстрел.

Не буду вдаваться в подробности, но настроение в тот период, сам понимаешь, было плохое. Попался мне тогда томик Д. Н. Толстого, и я для себя выписал его интересное высказывание, как раз ко времени было: «Помни, что чем труднее и тяжелее обстоятельства, тем необходимее твердость, деятельность и решительность и тем вреднее апатия». Может, и тебе пригодится. После хорошей книги по-новому смотришь на самые обычные вещи,

на проблемы взаимоотношений людей. Меня сейчас заинтересовали вопросы этики, морали, эстетики, подбираю на эту тему литературу. Очень помогает в установлении хорошей, творческой атмосферы в коллективе. Дружеская, товарищеская обстановка просто необходима для воспитания людей. Когда нет резких перепадов настроений, конфликтов, и дело спорится. А то, бывает, поссорятся два человека и всех втянут в свои распри...

Незаметно пролетело полгода, и опять скоро итоговая проверка. Волнуюсь, сумеем ли мы показать хорошие результаты. А пока готовимся и готовимся. Отрабатываем нормативы, боремся за выигрыш каждой секунды. Тут моим хорошим помощником стал секундомер. С ним сразу поднялась состязательность на занятиях, повысилась заинтересованность солдат. Я теперь с благодарностью вспоминаю наших преподавателей и офицеров училища — подполковника Кошелева, майора Сиднева, подполковника Чонгина и других. Очень пригодилась мне их наука. Только жалею, что не все порой мы брали сполна... И здесь есть у кого поучиться. Например, наш командир роты старший лейтенант Юрий Иванович Филатов. По-хорошему завидую его умению заинтересовать увлечь солдат, заставить каждого активно участвовать в изучении вопроса. Он и пошутит, и покрикует, но так умело, что подчиненный не обидится, а наоборот, ободрится, подтянется, яснее увидев свои недостатки. Да и мне он помогает в проведении занятий, в работе с сержантами. Сейчас и самому пришлось выступить в роли наставника — готовлю себе заместителя...»

Когда сержант Сергей Лутовинов был назначен заместителем командира взвода, лейтенант Шураев поговорил с каждым командиром отделения, попросил помочь ему в становлении. Но все же первое время сержанты относились к выполнению распоряжений заместителя командира взвода, как говорится, спустя рукава, без особого рвения. А сержант С. Негода, можно сказать, мешал ему работать.

Борис понимал, если сейчас он не поможет сержанту Лутовинову утвердить свой авторитет как заместителя командира взвода, дальше уже может быть поздно. После очередного такого конфликта решил серьезно поговорить с Негодой.

— Товарищ сержант, почему вы игнорируете приказание сержанта Лутовинова?

Негода молчал.

— Вы нарушаете устав. Понимаете это? Опять упрямое молчание.

«Не получается разговора, видно, не тот тон я взял», — подумал офицер и сказал:

— Идите, сержант Негода, и обдумайте свое поведение.

Недовольный собой Борис вошел в канцелярию роты.

— Почему грустный? — спросил его старший лейтенант Татаренко.

— Да вот хотел побеседовать по душам с Негодой, но не получилось. Ведь знаю, почему он так относится к Лутови-

РАЦИОНАЛИЗАТОРЫ

нову: они с ним одного призыва, и ложная гордость не позволяет ему подчиниться, вот он и вставляет палки в колеса.

— Хотите, я с ним поговорю? — вступил в разговор подполковник Пекельный. Он только что вошел и услышал последнюю фразу Шураева.

— Так как, согласны?

— Спасибо, товарищ подполковник, — смутился Шураев. — Но я попробую сам еще раз с ним поговорить.

— А не поможет, проведите собрание с сержантами и обсудите его поступок, — посоветовал Анатолий Яковлевич.

После критики товарищей заметно изменился Негода, наладились и его отношения с Лутовиновым.

Надо сказать, сержант Лутовинов, сейчас уже старший сержант, — надежная опора командира взвода.

«...Проверка прошла нормально. По политической подготовке нас даже похвалили. А вот на огневой «отличился» рядовой Мэринченко. Главное, до этого он стрелял неплохо. Наверное, переволновался. И Шинкаренко подвел: противогаз у него оказался в плохом состоянии. Я его накануне несколько раз спрашивал, все ли в порядке, проверил ли противогаз. Он отвечал утвердительно. Я поверил, не проконтролировал — и вот результат. Так что получил урок. Во всем необходим контроль и еще раз контроль.

И все же, если сказать честно, доволен я своими ребятами, большой шаг вперед они сделали за это время. Теперь есть новая цель — к концу года вывести взвод в отличные.

Часто вспоминаю напутствие начальника войск, сказанное на торжественном собрании при выпуске. Помнишь, тогда он говорил: все необходимое училище нам дало, теперь надо трудиться с полным напряжением сил, так, чтобы при встрече с ним в дальнейшем не стыдно было бы подойти и сказать: я сделал все, что мог, как обещал. Как ты думаешь, все ли мы сделали, что могли! Этот вопрос я нередко задаю себе... Да, училище нам дало направление в жизнь, верное направление. И наша задача выдержать его...»

Впереди у лейтенанта Бориса Шураева — большие свершения, и хочется верить, что сбудется его мечта — учиться дальше. Одно пока можно сказать твердо: в войска пришел грамотный, любящий свое дело и умеющий творчески подходить к нему офицер.

«Побольше бы нам таких командиров, как лейтенант Шураев, — говорит о нем командир части. — Принципиальный, требовательный, деловой, умело руководит людьми. Смог за короткий срок добиться отличных показателей по многим предметам, вывел взвод в число передовых, создал дружный коллектив». Вот это главный итог работы молодого офицера, коммуниста.

Г. ГОРБАЧЕВА.

Фото рядового А. ДОВГАЛЯ.

Недавно в нашей части проводился слет воинов-рационализаторов. На специальной выставке были представлены различные макеты и модели, действующие тренажеры и экзаменаторы, стенды с их описаниями, схемами и чертежами. Все это позволило участникам слета обменяться опытом, взять на заметку лучшие предложения с тем, чтобы внедрить их в своих подразделениях.

Воины-умельцы направляют усилия прежде всего на решение задач первоочередной важности, содействующих повышению надежности охраны объектов, внедрению научной организации труда в военное дело, совершенствованию учебной материально-технической базы. Только за последние годы ими было подано свыше 250 рацпредложений, из них 230 реализовано. Экономический эффект составил несколько тысяч рублей.

Рационализаторы под руководством капитана В. Головченко изготовили манипуляторы для обучения часовых КПП и начальников смен. Прапорщик В. Михайлин установил громкоговорящую связь с войсковыми нарядами. Разработанный рядовыми В. Акимовым, В. Мазуруком и В. Кузьминым прибор для подачи светового сигнала при въезде и выезде автотранспорта позволяет предупредить на контрольно-пропускных пунктах травматизм лиц войскового наряда и дорожно-транспортные происшествия.

Оригинально решены мнемосхемы маршрутов войсковых нарядов. Они наглядно показывают расположение зданий на территории объекта, маршруты выдвижения тревожных групп при срабатывании сигнализации, обеспечивают оптимальный выбор кратчайшего пути и быструю постановку задач караульным.

Особенность движения рационализаторов в настоящее время не только в его массовости, но и в том, что многие из них способны решать сложные проблемы на высоком техническом уровне. Практические дела, с которыми новаторы идут навстречу 60-летию Советских Вооруженных Сил, — свидетельство неиссякаемости творческих возможностей воинов. Успех зависит от того, насколько правильно нацелен их поиск. Достигается это детальной разработкой тематических планов и индивидуальных заданий, своевременной реализацией поступающих предложений. Практика показывает, что техническое творчество наиболее эффективно там, где рационализация составляет важный элемент специализированного соревнования. И чем конкретнее взяты обязательства и ближе к нуждам подразделения, тем больший вклад вносят энтузиасты в повышение боевой готовности.

Майор-инженер Б. КУДРЯВЦЕВ.

881

Майским днем старенький автобус вез Андрея Конохова по улицам родного Ленинграда на вокзал, навстречу двум неизвестным армейским годам, навстречу новым людям, новым привычкам, новым впечатлениям.

Вспомнилось, как на призывном пункте немолодой, спокойный прапорщик сказал с улыбкой:

— Ну что, ребята, будем из вас ковать солдат Дзержинского! — и занялся документами. А новые товарищи Андрея стали сдержанно обсуждать, что же это значит — «солдаты Дзержинского» и как их будут «ковать». Андрей больше молчал, сосредоточенно изучая парней, объединенных знакомым, но наполненным теперь новым содержанием словом: «команда».

На вокзале, когда сели в поезд, какая-то девушка подбежала к окну, и один из них, светловолосый весельчак, прилип к стеклу, так и недосказав очередную свою шутку. И пока поезд стоял у перрона, они неотрывно смотрели друг на друга. Потом вокзальные постройки, люди, надписи, девушка, Ленинград уплыли назад.

...Войсковой наряд, в который был назначен рядовой Конохов, обслуживал выездную сессию народного суда. Жители поселка были возмущены проступком человека, жившего с ними рядом и долгое время скрывавшего свое подлинное лицо. С трудом сдерживая гнев, они требовали для него самого сурового наказания. Обстановка становилась сложной, но своим спокойствием, подтянутой вежливостью воины сдерживали разволновавшихся людей лучше, чем любые барьеры.

За образцовое выполнение поставленной задачи рядовому Конохову в числе других приказом командира части была объявлена благодарность.

А спустя некоторое время Андрей побывал дома. Прохожие не знали, что солдат получил отпуск за

С Л О В О О Т О В А Р И Щ Е

ликвидацию побега опасных преступников. Только вечные камни мостовых дробно выстукивали под каблучками приветственную мелодию — добрые камни, которые знают все.

Много еще эпизодов из насыщенной армейской биографии Андрея Конохова можно было бы здесь рассказать. И могло бы, пожалуй, создаться впечатление, что вот, мол, везучий человек! Только везет-то сильным, смелым, во внутренних же войсках — непременно и бдительным. А бдительность Андрея не притупляется никогда. Именно поэтому командование доверяет ему самый ответственный пост — у Боевого Знамени части.

Обылись слова прапорщика. Опытные командиры, трудная боевая служба сделали из Андрея и его товарищей настоящих солдат, которых в народе гордо зовут дзержинцами. Многие из них стали сержантами, классными специалистами, отличниками боевой службы, боевой и политической подготовки, активистами. Андрей — секретарь бюро ВЛКСМ роты. Он принял эту должность у воина, который уволился в запас коммунистом. Так что есть чьи традиции продолжать. И он продолжает их неплохо: рота подтвердила наименование отличной. Есть в этом и заслуга комсомольской организации, возглавляемой рядовым Коноховым. Чуть приглушенным голосом он как бы убеждает меня:

— Знаешь, по-моему, в этом, юбилейном для Родины году мы должны быть особенно ответственны перед собой — бороться за

то, чтобы наш коллектив был еще более крепким, еще более сплоченным. И у нас уже есть успехи. Мы не делим солдат на молодых и «стариков». А ведь такое деление еще встречается.

Я соглашаюсь с ним. Действительно, такое деление еще встречается, но в роте, где служит Андрей, только опыт солдат принимается в расчет. И опытные воины щедро делятся умением с новичками. Так ведет дело секретарь, что ни один случай пренебрежительного отношения к молодым солдатам не проходит мимо внимания бюро. И результаты налицо.

Говоря о работе комсомольской организации, Андрей загорается:

— У нас много проблем. Времени часто не хватает, а работы хоть отбавляй. И еще. Захочешь провести что-нибудь, а люди — кто в карауле, кто отдыхает перед заступлением в наряд. Но я думаю, что лучше проводить побольше мероприятий, пусть даже с небольшой аудиторией. Так, кстати, можно быстрее дойти до каждого.

«Дойти до каждого» — цель, поставленная XVII съездом комсомола. Андрей хорошо помнит об этом.

Вот так и служит рядовой Конохов, волнуясь за дело, и потому исполняет его по-настоящему.

Когда мы дошли, наконец, до планов на будущее, Андрей немного помолчал.

— Помнишь слова прапорщика на призывном пункте о солдатах Дзержинского? Я еще не решил до конца, еще думаю, но, наверное, они — на всю жизнь.

Сержант
В. БЛАГОСЛОВЕНСКИЙ.

АГИТАЦИИ И ПРОПАГАНДЕ

ЛИЧНОСТЬ РУКОВОДИТЕЛЯ И ЛИЧНОСТЬ СЛУШАТЕЛЯ

Взвод, которым командует старший лейтенант А. Мирзакулов, в течение нескольких лет подтверждает звание отличного. За умелое обучение и воспитание подчиненных, успехи в социалистическом соревновании по итогам 1976 года офицер награжден медалью «За отличие в воинской службе» II степени. Успехи личного состава взвода объясняются высокой политической сознательностью солдат и сержантов, добросовестным отношением их к воинскому долгу. Старший лейтенант Мирзакулов — хороший методист, вдумчивый воспитатель и пропагандист. Мы обратились к нему с просьбой ответить на несколько вопросов.

КОРРЕСПОНДЕНТ: — Ваши подчиненные высоко отзываются о занятиях, лекциях, беседах, которые вы проводите. Как вам удастся заинтересовать воинов, овладеть их вниманием?

МИРЗАКУЛОВ: — Вопрос этот не прос-

той. На мой взгляд, заинтересовать слушателей можно следующим образом.

Во-первых, пропагандист должен сам проявлять интерес к аудитории.

Как-то перед началом занятий я обратил внимание на необычное состояние рядового Беспалова. Знал его как весельчака, балагура. Сразу понял: что-то случилось. И в то же время неясно было, отчего улыбаются его соседи. Вроде бы и не время выяснять отношения, а я все-таки решил. Говорю, что вчера при подведении итогов Беспалов отмечен за добросовестное несение службы. Напомнил, что сегодня будут фотографировать отличников и, мол, с таким грустным видом он, Беспалов, не очень хорошо запечатлится на снимке. И тут мне солдаты подсказали, что Беспалову сегодня не до фотографирования: отчитал его старшина роты за грязное обмундирование. Я немедленноотреагировал на эти слова. Отличник есть отличник, и он должен выделяться своей дисциплинированностью, гордиться своей военной формой.

— В проступке Беспалова мы разберемся, — сказал я, — после занятий, а вот

★ ★ ★ ★ ★ ★ ★

Высока политическая активность наших воинов. Они живут единым стремлением со всем советским народом. Большой интерес вызывают у них события в нашей стране и за рубежом.

На снимке: агитатор комсомолец А. Сивенков знакомит сослуживцев с материалами свежего номера газеты.

Фото Р. РЯЗАНОВА.



★ ★ ★ ★ ★ ★ ★

ВЫСОКУЮ ДЕЙСТВЕННОСТЬ

отношение некоторых к происшедшему непонятно. Оступился товарищ — надо поддержать, направить, а усмешки тут ни к чему. — И предложил всем настроиться на рабочий лад.

Естественно, время на выяснение плохого настроения рядового Беспалова предусмотрено не было. Но я знаю и другое — нужно не только прочитать лекцию, провести семинар, но и увязать тему с жизнью, делами коллектива. А суметь овладеть вниманием слушателей, поддерживать и наращивать интерес к изучаемому материалу — в этом, думается, и есть искусство пропагандиста.

Во-вторых, любой руководитель может усановить контакт с аудиторией первыми словами своей речи. Я, например, стараюсь начать ее с какого-нибудь интересного случая, чаще всего с рассказа о бдительности, самоотверженности наших воинов на боевой службе. Особенно доходчивы злободневные факты. Например, во время патрулирования высокую бдительность проявил ефрейтор Михаил Смокотин. Сообщая об этом, даю оценку поступку солдата, если здесь имеется какая-то взаимосвязь с ранее происшедшими эпизодами, непременно стараюсь их использовать.

Большую роль играет умелое использование и таких методических приемов, как уместная шутка, меткое сравнение. Когда же сам пропагандист равнодушен к тому, о чем он говорит, то и люди безразличны к его словам. Михаил Иванович Калинин предупреждал, что «...если хочешь владеть массами, так нужно гореть, если ты подошел к аудитории и ты сам не волнуешься, тебе самому хочется спать, несомненно, что и аудитория будет соответствовать твоему настроению».

КОРРЕСПОНДЕНТ: — Как вы считаете, в какой взаимосвязи находятся личность слушателя и личность пропагандиста?

МИРЗАКУЛОВ: — Начну с одного давнего случая. За 5—10 минут до занятий мне стало известно, что один из моих подчиненных нагрубил товарищу. Я использовал пример в своей лекции. Подчеркнул, что солдат запятнал честь взвода, подвел

комсомольскую организацию. Но все-таки почувствовал, что слова мои не возымели нужного действия. В перерыве солдаты стали убеждать меня, что провинившийся не так уж виноват. Я не стал переубеждать их, пообещал только детально во всем разобраться. Когда все выяснилось, мне стало не по себе за свое категорическое мнение о поведении подчиненного. А невыдержанность его была вызвана неуместными шутками сослуживца в момент, когда солдат переживал неприятное сообщение от родных. Так я еще раз утвердился во мнении, что слово пропагандиста — острое слово и им надо пользоваться умело. Нельзя брать факты для беседы, лекции, семинара, не изучив, не проанализировав их тщательно. Ведь в каждой оценке факта проявляется сам пропагандист, его личность. И от того, насколько он авторитетен, уважаем, зависит влияние его на личность солдата.

Словом, моральный пример, в котором воплощаются и интеллект, и опыт, и такт руководителя, — это тоже своего рода агитация. И, конечно же, не играет на воспитание необъективность, назидательность, высокомерие пропагандиста.

КОРРЕСПОНДЕНТ: — Вам, как и всякому пропагандисту, видимо, иной раз приходится сталкиваться с такими вопросами, на которые не сразу можно ответить. Как вы поступаете в таких случаях?

МИРЗАКУЛОВ: — Да, солдаты и сержанты задают самые разнообразные вопросы. Бывают и очень сложные, на них не сразу ответишь. Я лично не боюсь признаться, если мне что-то неизвестно, но выясню и позже отвечу.

КОРРЕСПОНДЕНТ: — Вы упомянули о манере поведения пропагандиста. Что под этим понимается?

МИРЗАКУЛОВ: — Однажды ко мне пришел проверяющий. К беседе я подготовился, провел ее, на мой взгляд, неплохо. Речь шла об агрессивной сущности империализма. Я насытил выступление публицистическими фактами. Замечания старшего товарища сводились к одному: «Вам надо быть раскованнее». Словом, речь шла о манере ведения беседы. Как сейчас пом-

ню совет опытного пропагандиста: «Не стойте все время у стола. Вы хорошо знаете тему, у вас много наглядных пособий. Покажите слушателям снимки, вырезки из журналов, газет. Когда называете передовиков, обратите внимание воинов на доску отличников».

Манера ведения лекции, семинара, беседы — это стиль, метод работы пропагандиста. Повторяю, зависит он не только от общей эрудиции, но и от многих личных качеств руководителя.

КОРРЕСПОНДЕНТ: — Какие технические средства пропаганды вы применяете в своей работе!

МИРЗАКУЛОВ: — Постановление Центрального Комитета партии «О повышении роли устной политической агитации в выполнении решений XXV съезда КПСС» нацеливает нас на эффективное их использование. Особенно это важно в пропаганде и изучении решений XXV съезда партии. Большую пользу принесут здесь, несомненно, грамзаписи речей Владимира Ильича Ленина, его соратников, магнитофонная запись Отчетного доклада ЦК КПСС XXV съезду партии, выступления делегатов и гостей съезда. Огромна воспитательная роль документальных фильмов, теле- и радиопередач. Правда, чаще всего эти средства используются в массовых мероприятиях. Но при первой возможности я стремлюсь, чтобы слушатели перед началом занятий, Ленинского урока, лекции или беседы прослушивали пластинку с голосом Ильича. Важное место в пропаганде отвою диасфильмам. Как-то на одном из занятий с помощью эпидиаскопа мы показали на экране служебную карточку рядового Омарова. В другой раз воспроизвели «молнию», посвященную умелым и решительным действиям на боевой службе рядового Краснолуцкого. Эпидиаскоп позволяет демонстрировать цветные снимки, тексты, диаграммы. Показ таких фрагментов занимает считанные минуты, но эффект от них большой.

Вот уже два года взвод живет без грубых нарушений дисциплины. Все задачи по службе выполняются качественно. Сам командир и каждый третий воин его взвода награждены знаком «За отличие в службе», каждый четвертый имеет знак «Отличник советской милиции». Это ли не свидетельство эффективности политического воспитания личного состава!

УКРАШАТЕЛЬСТВО ИЛИ СРЕДСТВО ВОСПИТАНИЯ!

Ни у кого не вызывает сомнения тот факт, что наглядная агитация занимает важное место в сфере агитационно-массовой работы. Красочно оформленный стенд, броский лозунг, яркая стенгазета, «молния» стали привычными в каждом подразделении. Этому в немалой степени способствуют регулярно проводимые смотры ленинских комнат. Как же оформить наглядную агитацию, чтобы она страстным политическим словом, ярким художественным

образом убеждала воинов, звала их к активным действиям, вдохновляла на ратный труд!

Эти вопросы обсуждаются на семинарах пропагандистов, партийного и комсомольского актива. Большой опыт умелого использования средств наглядной агитации накоплен в роте, о которой идет речь. Не случайно здесь недавно побывала группа ротных политработников соседней части. Тут же состоялся обмен опытом, обстоятельный разговор о том, как сделать наглядную агитацию еще более острым оружием в борьбе за мобилизацию личного состава на выполнение взятых обязательств, как донести до сердца воинов великие идеи, заложенные в Конституции СССР. Были и споры, вносились предложения, высказывались разнообразные суждения.

Один из гостей так сказал: а не перехластываем ли мы в погоне за красотой, не создаем ли никому не нужное украшательство! Верно, если наглядная агитация становится просто украшательством, то от нее проку мало. Но и в том случае, когда стенды, лозунги оформлены аляповато, безвкусно, тоже дело страдает.

Пропагандист батальона капитан В. СВИДЧЕНКО: — За последние годы особенно видно, как повысилась эстетическая культура наглядной агитации. Было время, когда мы учились красиво оформлять ленинскую комнату, караульное помещение, класс службы. Но всегда ли красочность стенда сочетается с содержанием? Ведь художественное оформление должно ярче подчеркивать смысл слов, цифр, помещенных на стенде. В то же время и содержание должно быть тесно связано с жизнью подразделения, части. К подбору содержания стенда мы всегда относимся с большой ответственностью. Если, например, приводишь цифры, то надо стремиться к тому, чтобы эти цифры «говорили», то есть убедительно подтверждали мысль пропагандиста. В этом отношении примером для нас служат доклады и выступления Генерального секретаря ЦК КПСС, Председателя Президиума Верховного Совета СССР товарища Леонида Ильича Брежнева. Вспомним хотя бы его речь на XVI съезде профсоюзов. «Вот цифры, — сказал он, — дающие представление о цене одной минуты в масштабах страны. За минуту вырабатывается более двух миллионов киловатт-часов электроэнергии, выплавляется почти 300 тонн стали, добывается более одной тысячи тонн нефти, почти полторы тысячи тонн угля, 650 тысяч кубических метров газа». И мы сразу чувствуем, как засветилась, заиграла каждая фраза, а цифры обрели живую силу. Вот почему правильно поступили в роте, оформив эти примеры наглядно.

Взять хотя бы стенд, на котором открываются итоги социалистического соревнования за каждый месяц. Здесь не только цифры, имена, но и фотографии отличников, кандидатов в отличники, фотоснимки лучшего войскового наряда, отделения, взвода. Под снимками даны краткие описания достигнутых успехов.

И вот о чем бы еще хотелось сказать. Придавая большое значение наглядной агитации, вышестоящий политорган оказывает в этом деле существенную помощь. На основании указаний начальника внутренних войск МВД СССР и Политуправления войск о состоянии и мерах повышения качества и действенности наглядной агитации разработан перспективный план ее развития и совершенствования. У каждого политработника, пропагандиста имеется под рукой примерное текстовое содержание наглядной агитации для ленинской комнаты и территории военного городка, эскиз стенда «Жизнь нашей роты». Надо только разумно использовать эти советы и рекомендации.

Пропагандиста батальона дополняет секретарь партийной организации подразделения старший лейтенант Г. ХИСАМУТДИНОВ: — Думаю, все товарищи согласятся со мной в том, что ныне не всегда та или иная форма наглядной агитации встречается в чистом виде. Согласитесь, световое табло, где написаны имена наших мастеров боевой службы, можно отнести и к наглядной агитации и к техническим средствам пропаганды. А подъем флага в честь победителей соревнования? Элемент наглядности налицо. Ведь каждый день он напоминает, что поднят в честь такого-то сержанта или солдата. Словом, арсенал форм и средств наглядной агитации расширился и во многом дополняется устными, техническими средствами массовой информации.

Регулярно у нас выпускаются листовки, как правило, иллюстрированные фотопортретами отличников. Такие листовки, например, посвящались кавалеру знаков «За отличие в службе» комсгруппы ефрейтору Николаю Нагорнову. Одновременно на ватманском листе была оформлена его служебная карточка с тридцатью двумя поощрениями, полученными от командиров, Министра внутренних дел республики и ЦК ВЛКСМ. Листовки рассказали также о ратном труде командира отличного отделения сержанта Валерия Никашкина, начальников войсковых нарядов ефрейторов Михаила Смокотина, Константина Азаренкова. На видном месте в ленинской комнате вывешиваются копии благодарственных писем родителям и в производственных коллективах, где раньше трудились наши военнослужащие. Победителям социалистического соревнования вручаются вымпелы, памятные сувениры.

Большое воздействие оказывают на личный состав фотогазеты. Выпускаются они по случаю спортивных соревнований, в предпраздничные дни, посвящаются встречам с ветеранами партии, гражданской и Великой Отечественной войн, героями ратного труда наших дней, походам по историческим местам.

Хочется сказать и о том, что наглядная агитация не должна сводиться только к показу лучших людей. Хорошо сказал в одном из своих выступлений товарищ Леонид Ильич Брежнев: «Социалистическое соревнование, будучи живым творчеством



Идет Ленинский урок. Когда его проводит старший лейтенант А. Ткачев, воины узнают много для них нового и интересного из жизни В. И. Ленина, глубже постигают смысл его бессмертных идей.

Фото А. АЛЕКСАНДРОВА.

★ ★ ★ ★ ★ ★ ★ ★ ★ ★

масс, требует не только активной поддержки и поощрения передовиков, но и выявления тех, кто отстал или трудится недостаточно добросовестно. И делать это надо публично, гласно, чтобы люди знали не только о тех, кто работает с полной отдачей сил, но и о тех, кто работает с прохладцей, без напряжения».

Мы тоже не умалчиваем о недостатках. Сообщаем о них в полный голос и в наглядной агитации. Это «Комсомольские прожекторы», «Протирки», критические заметки в стенгазете и боевых листках. Делается это доброжелательно. И критика помогает.

Нельзя не согласиться с капитаном Свидченко и старшим лейтенантом Хисамутдиновым в том, что все формы наглядной агитации хороши, если они применяются в меру и своевременно. Любая наглядная агитация должна быть в первую очередь свежа, злободневна и оперативна. А чего греха таить, подчас мы встречаемся с фактами, когда в подразделениях стенды, планшеты пытаются приспособить на все случаи жизни, они изобилуют общими призывами. Такая «наглядность» быстро теряет свою действительность.

Еще и сегодня в ряде рот стенды и планшеты сделаны и смонтированы без учета возможности их оперативного обновления. Порой иллюстрации не отражают содержания выполняемых подразделениями задач. На стендах и в галереях отлични-

ков вывешены фотографии низкого качества, неодинаковые по размерам.

Очень важно убедительно и доходчиво показывать задачи подразделения. Личный состав должен знать, к каким рубежам стремиться. Хорошо, когда обязательства на период обучения, на месяц всегда на виду у военнослужащих.

Нельзя не упомянуть и о таком резерве, как стенная печать. Газеты регулярно выходят в ротах, батальоне. Но разве можно признать нормальным, что «молнии» выпускаются только о примерах бдительности, мужества, самоотверженности!

На красочном стенде — пустое место для «молнии». Увидев это, политработник пояснил: «Сегодня день занятий, а после службы мы всегда вывешиваем свежую «молнию».

Как говорится, эти слова в комментариях не нуждаются. Не понятно, почему нельзя рассказать о тех, кто сегодня напряженно учился, кто перекрыл нормативы. На простых, будничных делах надо также воспитывать личный состав. Однако это не значит, что можно говорить о всех, популяризировать любого и каждого. Этой чести должны удостаиваться те, кто проявляет старание, инициативу, творчество, у кого есть чему поучиться. Такая пропаганда отличников необходима, она послужит мобилизации всех на достижение лучших результатов.

НЕ РАДИ РАЗВЛЕКАТЕЛЬНОСТИ

Огромное идеологическое воздействие оказывает на воинов кино. В минувшем году, например, в батальоне, которым командует подполковник И. Чеканов, демонстрировалось свыше 120 художественных и 50 документальных фильмов. Словом, каждую неделю военнослужащим показывают три и более киноленты, а если к этому прибавить картины, просмотренные во время увольнения, то число фильмов, с которыми военнослужащие имели возможность познакомиться, значительно увеличивается.

Как организовать планирование и показ кинофильмов личному составу, работу вокруг просмотренных кинолент! Эти и другие вопросы волнуют командиров, политработников, всех, кто занимается делом обучения и воспитания воинов. Волнуют они и командира роты.

— Я второй год в этой части, — говорит капитан И. ЛЫСЫЙ. — Пришлось служить и в отдельно дислоцированных подразделениях, где свой клуб, своя киноустановка. Хорошо знаю воспитательные возможности кино как в условиях самостоятельных гарнизонов, так и сейчас, когда нас обслуживает клуб части. Если в первом случае вопрос о подборе кинофильмов решал я вместе со своим заместителем по политической части, то сейчас этим занимаются старшие начальники, а наша роль вроде бы становится второстепенной.

Но такое суждение ошибочно. Ограничиться только тем, чтобы привести людей



Технические средства пропаганды все шире входят в практику учебно-воспитательной работы. На снимке: заместитель командира роты по политической части старший лейтенант В. Томилов и киномеханик рядовой А. Корчевский подбирают фрагменты документального фильма для использования на очередных политических занятиях.

Фото А. АЛЕКСАНДРОВА.

★ ★ ★ ★ ★ ★ ★ ★ ★ ★

в клуб для просмотра фильма, — значит дилетантски подойти к использованию этого мощного воспитательного средства. Мы со старшим лейтенантом Колобовниковым не стоим в стороне от планирования демонстрации кинофильмов. В конце каждого месяца заместитель командира батальона по политчасти собирает наши заявки. С учетом специфики решаемых задач, особенностей своих коллективов вносим предложения. Наряду с художественными просим показать документальные киноленты. Это позволяет старшим начальникам учесть пожелания офицеров рот. В свою очередь мы ориентируемся на общественное мнение и запросы подчиненных.

Капитан Лысый поднял интересную проблему использования кинематографа в воспитании подчиненных. Именно при таком отношении можно рассчитывать на высокую эффективность воздействия кино на умы и сердца людей.

Вот что говорит старший лейтенант В. КОЛОБОВНИКОВ:

— Недавно для молодого пополнения мы организовали демонстрацию картины «Живые и мертвые». Эта лента заставляет людей глубоко задуматься над величием

подвига советского народа в годы минувшей войны. И мы поддержали инициативу совета ленинской комнаты, решившего обсудить ее. Разговор был захватывающим. Молодые воины высказывали свои мнения об основной идее фильма. Наряду с этим многие говорили об отрицательных чертах некоторых героев. Конечно, мы постарались, чтобы разговор был тесно связан с жизнью личного состава.

Часто вечер, свободный от службы, большинство воинов проводят у голубых экранов. Хоккей, футбол, спортивные игры привлекают к телевизорам болельщиков, любителей большого спорта. Но вот закончилось первенство, прошел футбольный матч, нет в программе других развлекательных передач. Не слабеет ли интерес личного состава к телевидению, не теряют ли многие из тех, кто совсем недавно с напряженным вниманием вслушивался в слова диктора или комментатора, вкус к другой программе, имеющей не только характер информирования людей о происходящих событиях, но и несущей в себе большой воспитательный заряд!

Своими раздумьями на эту тему делится комсомолец вожак роты рядовой П. ВОЛЧЕНКО:

— Я, как и все мои сослуживцы, люблю посидеть у телевизора. И не для того только, чтобы, как говорят, скоротать время. Не одна лишь спортивная программа влечет наших зрителей. Обзор международных новостей, хроника внутренней жизни, всенародное обсуждение новой Конституции СССР, накал борьбы рабочих, колхозников, нашей интеллигенции за выполнение экономических и социальных задач десятой пятилетки — все это живо воспринимается военнослужащими. Бывают случаи, когда на экранах воины видят родной завод, город, откуда они призывались, своих знакомых, товарищей и друзей —

победителей социалистического соревнования. Такие моменты мы стараемся не упустить. Сразу же по окончании передачи организуем беседы, просим того или иного дополнить увиденное своим рассказом.

Как и во всей идейно-воспитательной работе, здесь тоже нужна соответствующая организация дела. Мы считаем наиболее целесообразными коллективные просмотры телепередач. Они заранее планируются, исходя из недельных программ. Неизменно большой интерес у воинов вызывают программы «Служу Советскому Союзу», «Человек и закон».

Итак, не ради развлекательности организуются просмотры телепередач в этой роте. Телевидение стало важнейшим средством идеологического воздействия на людей. Учитывать и использовать все формы и средства пропаганды — это стало правом в воспитании воинов. Именно такого подхода к решению идейно-воспитательных задач требует XXV съезд КПСС.

Кино, телевидение играют все большую роль не только в воспитании, но и в обучении личного состава. Часто в ходе занятий демонстрируются документальные киноленты.

О том, какую большую воспитательную роль в жизни воинов играет телевидение, свидетельствует анализ, проведенный в этом подразделении. На вопрос: «Чем привлекают ваше внимание телепередачи», более половины опрошенных ответили: оперативностью, злободневностью темы, правдивостью, достоверностью, остротой поставленных проблем. Многих интересуют разнообразные по содержанию и глубине материалы о жизни тружеников города и села.

Опыт убеждает, что при умелом использовании технических средств возрастает эффективность идейно-воспитательной работы, ее влияние на сознание воинов.

ВМЕСТО ВЫВОДОВ

На примерах роты, которой командует капитан Лысый, видно, что результативность агитационно-массовых мероприятий зримо проявляется в успехах личного состава в боевой службе, учебе, дисциплине. Воины настойчиво боролась за выполнение социалистических обязательств, взятых в честь 60-летия Великого Октября. Но дело воспитания выиграло бы, если бы в действие более активно включались все резервы, силы и средства устной агитации и пропаганды.

Все-таки здесь в агитационно-массовой работе не хватает дифференцированности. Например, среди отстающих в учебе почти половина — воины первого года службы. Надо бы обратить внимание на работу с ними. Следовало бы также сделать больший акцент и на воспитание сержантов.

Отдельные офицеры роты, батальона до сих пор отдают предпочтение массовым мероприятиям и порой самоустраиваются от бесед в отделениях, войсковых нарядах.

Большой вклад в это могли бы внести коммунисты вышестоящего штаба и политотдела. К сожалению, за зимний период обучения только три старших товарища выступили перед людьми. И ни один из них не счел нужным побеседовать с нештатными пропагандистами, агитаторами, проинформировать их о задачах, стоящих перед личным составом. Нужно и дальше повышать качество боевой службы, укреплять воинскую дисциплину, уставной порядок, пробуждать общественную активность воинов в соревновании и многое другое. И не последнюю роль в решении этих вопросов могут сыграть пропагандисты, агитаторы.

Подполковник М. ГЕРУСОВ,
майоры А. ГОРЛОВ, В. ФОКЕЕВ.



ОБ ОТЛИЧНИКАХ

Взяться за перо меня побудило письмо лейтенанта В. Ясенового «Что может пропагандист?». В нашем подразделении оно активно обсуждалось в кругу руководителей групп политзанятий. Мне бы хотелось рассказать о том, как передовые офицеры умело используют и пропагандируют опыт отличников.

О ефрейторе В. Воробьеве в нашем подразделении идет добрая слава как о хорошем общественнике, отличном солдате. Свыше 120 раз воин нес боевую службу в войсковых нарядах с оценкой «отлично». Вот почему, когда руководитель в ходе политических занятий предоставил слово Воробьеву, сослуживцы с большим вниманием слушали его. Говоря об активной жизненной позиции человека, выступающий остановился на огромной ответственности каждого за принадлежность к части, где Почетным красноармейцем В. И. Ленин. Воробьев подчеркнул, что отличником может стать только тот, кто ревностно выполняет воинский долг. Затем ефрейтор поделился своим опытом, рассказал о солдатском становлении. В ряды передовиков соревнования ему помогли выйти упорство, напряженный труд и помощь товарищей.

В перерыве солдаты подошли к стенду, где были вывешены «молнии», боевые листки, и с интересом читали о многочисленных примерах бдительности, самоотверженности, мужества и отваги Воробьева и его товарищей на боевой службе.

И так на каждом занятии. Доброй традицией у нас стало широко популяризировать опыт отличников в ходе политической учебы.

Взять хотя бы группу политических занятий старшего лейтенанта Ю. Романова. Здесь применяются различные методы пропаганды опыта отличников, мастеров боевой

службы. В одном из войсковых нарядов проявил высокую бдительность комсгруппорг взвода рядовой А. Вальков. Он обнаружил тайник, в котором находились запрещенные предметы. Несколько позднее солдат предотвратил передачу осужденным крупной суммы денег. В подразделении была выпущена специальная «молния» с фотографией бдительного воина. По инициативе старшего лейтенанта Романова послали благодарственное письмо родителям Валькова. На одном из политзанятий Романов зачитал его текст. Естественно, это оказало большое воспитательное воздействие не только на отличившегося солдата, но и на остальных слушателей.

Или еще один пример. Ефрейтор П. Бовин по итогам очередного месяца был признан лучшим стрелком роты, а ефрейтор А. Брисочус стал чемпионом по выполнению нормативов по тактико-специальной подготовке. Изучая с личным составом тему «XXV съезд КПСС о деятельности партии и Советского государства по укреплению обороноспособности страны и социалистического правопорядка. Задачи личного состава на 1977 год», старший лейтенант Романов рассказал слушателям, какими путями передовики соревнования добились высокого боевого мастерства, призвал всех выполнять свой воинский долг так же образцово, как ефрейторы Бовин и Брисочус.

Политические занятия в роте служат не только средством идейной закалки личного состава, но и прямо влияют на повышение общественной активности воинов в борьбе за выполнение взятых обязательств, обогащают слушателей передовым опытом. Отделение сержанта М. Баймухаметова по итогам летнего периода обучения заняло первое место в подразделении. Капитан А. Беловинский,

В ПОЛНЫЙ ГОЛОС

проводя занятия с сержантами, не преминул напомнить об этом. Затем он предоставил слово Баймухаметову, который поделился своими мыслями об организации взаимопомощи, роли и месте командира в создании здоровой нравственной обстановки. Слушатели, особенно недавние выпускники учебного подразделения, с вниманием отнеслись к выступлению своего товарища. Было оно поучительным, полезным и содержательным.

Хочется отметить использование нашими пропагандистами служебных карточек солдат и сержантов для популяризации отличившихся. Например, руководитель группы старший лейтенант М. Ивченко в ходе семинара познакомил подчиненных со служебной карточкой прапорщика А. Николаева. Это участник Великой Отечественной войны, около двадцати пяти лет в партии, награжден знаком «За отличие в службе» I и II степени. Имеет более 40 поощрений. Примечательно, что почти все они — за образцовое выполнение воинского долга, проявленные при этом самоотверженность, мужество и отвагу. На опыте таких, как Николаев, пропагандист старается привить военнослужащим высокие морально-политические качества, воспитать чувство личной ответственности за выполнение задач боевой службы.

Ежеквартально в каждой группе проводятся занятия по теме «В боевой службе есть место подвигу». В ходе их обобщается опыт тех, в честь кого поднимается флаг победителя, кому вручаются переходящие вымпелы. Руководители групп постоянно привлекают внимание слушателей к людям, чьи фотокарточки помещены на стенде отличников. Порой это делают сами выступающие. Солдаты и сержанты не только говорят о передовиках, но и критикуют сослуживцев, не выполняющих взятых

обязательств. Запомнилось товарищам выступление ефрейтора Д. Нупбаева. Он говорил о том, почему портрет рядового Панкова снят со стенда отличников. Передовой воин проанализировал причину срывов солдата в дисциплине.

— Отступление от требований уставов, самоуспокоенность, — сказал Нупбаев, — и привели Панкова в число троечников. Вот почему нет теперь его портрета на стенде отличников.

Откликаясь на письмо лейтенанта В. Ясенового «Что может пропагандист?» (журнал № 6 за этот год), я остановился лишь на некоторых вопросах большой и многогранной работы командира, политработника, партийной и комсомольской организаций по популяризации опыта передовиков. В наших подразделениях вошли в традицию и вечера чествования мастеров боевой службы, и разнообразные викторины, устные журналы, выступления отличников перед молодыми солдатами. Этой же цели служат и собрания военнослужащих, диспуты, беседы о прочитанных книгах, просмотренных фильмах, обсуждение материалов, опубликованных в многотиражной газете, особенно тех, где идет разговор о людях нашего подразделения. Все это нацелено на то, чтобы еще выше поднималась активность воинов в борьбе за намеченные рубежи, чтобы не оставалось равнодушных рядом с идущими впереди. В дальнейшем усилении связи политической учебы с практическими делами по выполнению взятых обязательств мы видим один из путей к достижению успехов солдат, сержантов, прапорщиков и офицеров в социалистическом соревновании.

Майор И. ЛУКЬЯНЕЦ,
заместитель командира батальона
по политчасти.

ПОДГОТОВКА



ЛЫЖНИКА



Лыжная подготовка в системе физического воспитания воинов занимает важное место. Регулярные, правильно спланированные занятия вырабатывают у них качества, без которых трудно успешно выполнить задачи боевой службы, закаляют волю, характер. Для достижения более высоких спортивных результатов солдатам и сержантам необходима четкая, проверенная на практике система лыжных тренировок. При этом руководителям занятий следует исходить из того, насколько подчиненные подготовлены в физическом отношении, имеют ли навыки хождения на лыжах, какова их служебная занятость и нагрузка перед занятиями и после них, как в подразделении выполняется программа обучения по физической подготовке. Надо также соблюдать ритмичность занятий, постепенно увеличивать физические нагрузки, особенно на молодых воинов.

Основой подготовки спортсменов-лыжников является круглогодичная общефизическая подготовка: бег на различные дистанции, гимнастические упражнения, поднятие тяжестей, другие виды спорта. Но есть еще и специальная подготовка, которая направлена на выработку наиболее важных для лыжника качеств и навыков: выносливости, быстроты и ловкости. Она включает различного рода переходы, марш-броски, силовую гимнастику, упражнения на тренажерах.

Особое место занимает техническая подготовка, в результате которой спортсмен совершенствует способы передвижения на лыжах. Освоив их, он может рационально, в зависимости от сложившейся обстановки и рельефа местности, использовать свои физические возможности. На учебно-тренировочных занятиях, во время соревнований, марш-бросков, при переходах на длинные дистанции (от 25 до 30 км), в неблагоприятных условиях у лыжника вырабатываются отличные волевые качества. Рост мастерства во многом зависит и от спортивной работоспособности человека. Ее, как известно, развивают на тренировках, применяя переменный, повторный и контрольный методы.

гоприятных условиях у лыжника вырабатываются отличные волевые качества. Рост мастерства во многом зависит и от спортивной работоспособности человека. Ее, как известно, развивают на тренировках, применяя переменный, повторный и контрольный методы.

ПЕРЕМЕННЫЙ МЕТОД заключается в выполнении комплекса физических упражнений путем плавной смены одной степени напряжения другой. Он характеризуется не величиной нагрузки, а ее последовательностью, вначале кратковременными, а затем постепенно увеличивающимися в ходе занятий ускорениями. Особенно удобен переменный метод тренировки в подготовительный период, так как он способствует постепенному развитию общей и специальной выносливости, силы и отчасти быстроты. В этот период используются переходы и марш-броски, кроссы в чередовании с ходьбой, бег с умеренной интенсивностью и с кратковременными ускорениями в зависимости от самочувствия, бег по пересеченной местности с подъемами разной длины и крутизны и активным отдыхом до и после них, бег на определенную дистанцию с заранее запланированным ускорением, поточные силовые упражнения.

Все тренировки можно проводить на утренней физической зарядке, при передвижении к месту занятий и на занятиях по физической подготовке, в часы спортивно-массовой работы. В основной период (когда есть снежный покров) переменный метод используется при ходьбе на лыжах на время или километраж с кратковременным ускорением, в зависимости от самочувствия, на пересеченной местности с заранее запланированными ускорениями на отрезках от 300 до 1000 м, при тренировках в преодолении подъемов с различной интенсивностью.

ПОВТОРНЫЙ МЕТОД особенно хорош для развития максимальной спортивной работоспособности. Его характерная черта — периодическая напряженность движения на отдельных участках, между которыми предусматриваются промежутки активного отдыха. Его должно быть достаточно, чтобы восстановить силы и пройти остальную дистанцию без снижения скорости. Для тренировок обычно используют трассу с отрезками от 400 до 1500 м. Именно их-то лыжник и проходит с околопредельной интенсивностью или с активностью выше соревновательной на 5—10 процентов. Длина и количество отрезков зависят от величины дистанции, решаемых задач, рельефа местности, подготовленности спортсменов. Повторный метод рекомендуется применять во время специально запланированных занятий на равнинной и слабопересеченной местности, используя грунтовую и индивидуальный способы обучения.

КОНТРОЛЬНЫЙ МЕТОД заключается в проведении заранее намеченных испытаний для определения уровня подготовленности лыжника, его тактического умения, навыков и волевых качеств. Этот метод применяется периодически, один-два раза в месяц. В это время могут быть промежуточные соревнования и прикидки на всю дистанцию, на которую тренируется лыжник, или большую ее часть, те или иные общефизические нагрузки и т. д. Перед началом занятий целесообразна интенсивная разминка, по окончании — медленный бег (3—5 км), затем выполняемые с большой амплитудой движения упражнения на силу с отягощениями, на растягивание и расслабление мышц.

Как показала практика, при подготовке личного состава в сдаче нормативов ВСК по лыжам и выполнению разрядных норм немалое значение имеют упражнения, способствующие общему физическому развитию. Они помогают быстро и эффективно добиваться силовой и скоростной выносливости. Подбирать упражнения надо так, чтобы они воздействовали на различные группы мышц. Для развития силовой выносливости, например, используются упражнения с отягощениями, рассчитанные на длительное выполнение.

Общую и силовую выносливость можно развивать также на брусьях, перекладине, занимаясь штангой и гирей. Очень ценны для лыжника так называемые упражнения на растягивание. Они поддерживают нормальную длину некоторых мышц, обеспечивая таким образом гибкость суставов.

Для успешной подготовки к соревнованиям сборных команд подразделений и частей необходимо правильное планирование учебного процесса. Для лыжников-гонщиков старших разрядов в течение года он подразделяется на два периода: подготовительный и соревновательный.

Для новичков и спортсменов III разряда в целях конкретизации задач и содержания тренировок его лучше разбивать на три периода, выделяя из подготовительного, который начинается для военнослужащих этих категорий с июня, переходный период. Во время его главное внимание уделяется общей физической подготовке и исправлению недостатков в технике (при наличии снежного покрова).

ПОДГОТОВИТЕЛЬНЫЙ ПЕРИОД для остальных лыжников длится около 8 месяцев (апрель—ноябрь) и состоит из двух этапов: весенне-летнего и осеннего.

I ЭТАП (апрель—июнь). Его задачи — повышение уровня всесторонней физической и частично специальной подготовки занимающихся, улучшение их работоспособности и укрепление здоровья.

II ЭТАП (август—ноябрь). Главное внимание уделяется специальной физической подготовке, развитию общей и специальной выносливости, быстроты, силы, других качеств и навыков, способствующих овладению лыжной техникой.

СОРЕВНОВАТЕЛЬНЫЙ ПЕРИОД (декабрь—март) также подразделяется на два этапа.

I ЭТАП (декабрь). Его цели — изучение, восстановление и отработка техники, развитие специальной выносливости и достижение высокого уровня спортивной работоспособности, участие в прикидках и спортивных поединках.

II ЭТАП (январь—март) — предполагает достижение максимальной работоспособности, совершенствование техники и тактики гонок, участие в основных соревнованиях сезона.

Количество занятий в неделю, их ориентировочная длительность в отдельных этапах и периоды тренировок и годовой объем учебных часов для лыжников различной подготовленности устанавливаются так:

- для групп новичков — 2—3 раза в неделю по 2,5 часа;
- для групп спортсменов III разряда — 3 раза в неделю по 2—3 часа;
- для групп воинов, имеющих II разряд, — 3—4 раза в неделю по 2,5—3 часа;
- для групп перворазрядников — 4—5 раз в неделю по 3—4 часа.

Все эти рекомендации при умелом пользовании ими призваны помочь командирам, спортивным активистам поднять на новый, более высокий уровень лыжную подготовку личного состава. Это, несомненно, улучшит физическую закалку воинов и повысит качество боевой службы.

Майор Б. СУМЕРСКИЙ.

ПОВЫШАТЬ ПАРТИЙНОЙ

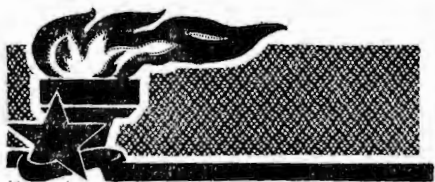

XXV съезд партии подчеркнул, что десятилетняя пятилетка должна стать пятилетней эффективностью и качества. Это требование получило дальнейшую конкретизацию и развитие в решениях майского [1977 г.] Пленума ЦК КПСС, в выступлениях Генерального секретаря ЦК нашей партии товарища Л. И. Брежнева. Оно в полной мере относится и к работе партийных организаций, составляющих ядро трудовых и воинских коллективов. Данное требование продиктовано жизнью, вытекает из постоянно растущей роли КПСС в коммунистическом строительстве. Поэтому понятен тот живой интерес, с каким была встречена читателями публикация в журнале «На боевом посту» [см. № 1 за 1977 г.] письма секретаря парторганизации старшего лейтенанта Д. Орловского «Повышать действенность партийного влияния». В нем были затронуты важные вопросы, вызвавшие многочисленные отклики. Обсуждение письма показало заинтересованность коммунистов в том, чтобы и дальше совершенствовались формы и методы партийной работы, день ото дня росло ее влияние на все стороны жизни и деятельности войск, и прежде всего на качественное выполнение служебных задач, повышение эффективности учебно-воспитательного процесса, поддержание в частях и подразделениях крепкой воинской дисциплины.

В ходе обсуждения авторы статей высказали много интересных предложений о повышении действенности партийного влияния. Причем на первое место они совершенно правильно ставили вопросы идейно-политической закалки личного состава.

Известно, что идейная убежденность — источник всех успехов практической деятельности советских воинов, основа их высоких морально-политических и боевых качеств.

Во внутренних войсках сложилась стройная система политической учебы военнослужащих. Парторганизации немало делают для того, чтобы коммунисты, весь личный состав глубоко изучали произведения классиков марксизма-ленинизма, решения КПСС, труды руководителей партии и правительства.

В настоящее время одна из главных задач командиров, полторганов, парторганизаций — донести до глубокого сознания

каждого идейное богатство решений XXV съезда партии, раскрыть огромное значение внеочередной седьмой сессии Верховного Совета СССР девятого созыва, принявшей новую Конституцию СССР, материалов торжественного заседания, посвященного 60-летию Великого Октября. В центре внимания должны находиться вопросы нравственности, утверждения в сознании и поведении военнослужащих принципов морального кодекса строителя коммунизма, формирования у них активной жизненной позиции, сознательного отношения к воинскому долгу, выработки высокой политической бдительности, нетерпимости к проявлениям буржуазной идеологии и морали, воспитания ненависти к поджигателям войны.

На пороге нового учебного года следует детально проанализировать состояние идеологической работы, и в частности, как осуществляется комплексный подход к воспитанию личного состава в свете решений XXV съезда партии и постановления ЦК КПСС «Об осуществлении Орским горкомом КПСС комплексного решения вопросов идейно-воспитательной работы», обобщить ценный опыт, сделать выводы из недостатков.

Боеготовность партийной организации, рост ее влияния, справедливо отмечали в письмах в редакцию читатели, во многом зависят от того, насколько внимательно она относится к пополнению своих рядов.

Руководствуясь ленинскими указаниями, требованиями XXV съезда КПСС, парторганизации войск строже подходят к отбору в партию, принимая лишь лучших из лучших. Как правило, это отличники боевой службы, боевой и политической подготовки, активные общественники. Среди вступающих в КПСС стало больше офицеров, прапорщиков, курсантов.

Вместе с тем некоторые партийные коллективы длительное время не растут. Есть и другая крайность, когда в силу поверхностного изучения вступающих в партию попадают люди, недостойные носить высокое звание коммуниста. Хотя такие случаи единичны, но и они недопустимы.

И вполне закономерно, что в ходе обсуждения читатели приводили немало поучительных примеров всыскательного подхода к приему новых членов, заботливого отношения к воспитанию молодых комму-

ДЕЙСТВЕННОСТЬ

РАБОТЫ

Генерал-майор П. ГРИДИН,
заместитель начальника Политического
управления внутренних войск МВД СССР,
кандидат исторических наук

нистов, их становлению как активных бойцов партии, делились опытом выполнения постановлений ЦК КПСС «О работе партийных организаций Киргизии по приему в партию и воспитанию кандидатов в члены КПСС». Все это, безусловно, способствует усилению влияния парторганизаций на окружающих.

Жизнь подтверждает, что эффективность партийной работы достигается высоким качеством проводимых мероприятий, умением партийцев создать в коллективе обстановку взаимной требовательности, ответственности за порученное дело.

Возьмем, к примеру, подготовку и проведение партийных собраний. О том, что собрание — школа воспитания, знает каждый коммунист. Но всегда ли оно дает людям заряд активности, оставляет глубокий след в их сознании? К сожалению, нет. А отчего это происходит? Причин, думается, здесь много.

Прежде всего выбор повестки дня. Заинтересованный, деловой разговор состоится только тогда, когда на рассмотрение коммунистов вынесен актуальный вопрос, назревшая проблема.

Проверяя работу бывшего секретаря партийного бюро капитана И. Томашева, офицеры Политического управления обратили внимание на то, что повестки дня заседаний бюро похожи одна на другую. Это, естественно, не дало возможности охватить партийным влиянием важнейшие стороны жизни и деятельности коллектива.

Велика роль и докладчиков. Когда их выступления отличаются глубоким анализом, умением проникнуть в суть явлений, принципиальностью и остротой, тогда и отдача налицо: коммунисты говорят горячо, открыто, предложения вносятся конкретные. Но встречаются еще и неглубокие, «леткие» доклады, которые не задавают за сердца присутствующих, не вызывают их на активное творческое обсуждение.

Не всегда еще на собраниях о недостатках говорится в полный голос. Особенно нетерпимы любые попытки игнорирования, а подчас и прямого зажима критики, что идет в разрез с требованиями постановления ЦК КПСС «О состоянии критики и самокритики в Тамбовской областной партийной организации».

Партийное влияние возрастает, если в коллективе ведется настойчивая борьба за

выполнение принимаемых решений. Их роль и значение усиливаются, если они максимально конкретны, если в них учтены предложения и рекомендации коммунистов, указаны ответственные лица и сроки исполнения намеченного. Между тем не изжиты случаи, когда постановления на собраниях принимаются общие, неконкретные, декларативные. Больше того, некоторые мероприятия остаются невыполненными. А секретари партийных организаций порой слабо реагируют на это. Именно такое положение наблюдалось в парторганизации, которую возглавляет офицер В. Кравченко.

Сила коммунистов в их активности, личной примерности. Так было всегда: место члена ленинской партии там, где труднее, где решается успех. Он не имеет права хранить молчание, если видит упущения или неполадки. Ему всегда должны быть присущи высокая принципиальность, деловитость.

Испытанным средством закалки коммунистов, воспитания у них качества активного бойца служат партийные поручения. В процессе их выполнения, подчеркивали участники обсуждения, ярче проявляется жизненная позиция коммунистов, укрепляется их связь с массами воинов. Они приобретают навыки идеологической и организаторской работы.

За последние годы парткомы, партбюро, партийные организации стали более вдумчиво, с учетом индивидуальных особенностей людей, их жизненного опыта, образования, склонностей подбирать им поручения. Примечательно и то, что наряду с постоянными даются временные задания. Таким образом, все члены коллектива вовлекаются в повседневную деятельность.

Необходимо подчеркнуть особо важную роль штабных парторганизаций. Ведь в них сосредоточены наиболее опытные и подготовленные коммунисты. И не удивительно, что от их активности и боевитости во многом зависит положение дел в подразделениях. Участие старших товарищей в воспитании воинов — их партийный долг и обязанность.

Партийное влияние на жизнь подразделения значительно усиливается, когда коммунисты действуют целеустремленно, настойчиво. И правильно отмечают авторы писем в редакцию, что многое здесь зависит

от плана работы. Он позволяет избежать самотека, сосредоточить усилия на решении первостепенных задач, рационально использовать время.

Не вдаваясь в детали творческой лаборатории этого дела (более подробно о планировании рассказывается в консультации, помещенной по просьбе читателей в этом номере журнала), мне хочется остановиться лишь на некоторых общих требованиях. Важнейшие из них — высокая идейность, конкретность, самая тесная связь с задачами, решаемыми подразделением. И еще — комплексный подход при планировании всей работы парторганизации.

Если говорить о имеющихся здесь недостатках, то наиболее распространенные — это однообразие, шаблон, отсутствие всестороннего учета положения дел в части. Приходится встречать и такие вещи, когда планы, как близнецы, похожи друг на друга. Или в подразделении неблагополучно обстоит дело с дисциплиной, а усилия коммунистов направлены на обеспечение хозяйственных мероприятий.

Подчас основную работу взваливает на свои плечи сам секретарь. Конечно, его доля труда всегда больше, чем других. Но это вовсе не означает, что остальные коммунисты должны бездействовать. Наоборот, круг активистов надо постоянно расширять с тем, чтобы каждый вносил свой

вклад в выполнение партийных планов и решений.

Известно, что самое толковое решение или хорошо составленный план превращаются в пустую формальность, если никто не интересуется их претворением в жизнь, если отсутствует четко налаженная проверка исполнения. Понятие это емкое. Суть же предельно кратко и четко сформулировал В. И. Ленин: «ПРОВЕРЯТЬ ЛЮДЕЙ И ПРОВЕРЯТЬ ФАКТИЧЕСКОЕ ИСПОЛНЕНИЕ ДЕЛА — в этом, еще раз в этом, только в этом теперь гвоздь всей работы, всей политики».

Немало существует путей, обеспечивающих качественную проверку принимаемых решений, планов работы, заданий коммунистам.

Доверять и проверять — таков принцип партийного контроля. Действенность проверки будет высокой в том случае, если она осуществляется квалифицированно, со знанием дела и не от случая к случаю, а систематически, глубоко.

Проверка предполагает оказание помощи тем, кто испытывает трудности в выполнении заданий. В то же время следует предъявлять высокий спрос за неисполнительность, бездеятельность.

Эффективность и качество партийной работы будет тем ощутимее, чем активнее в ней участвуют не только руководители, но и широкие партийные массы. В этой



Командир передовой роты старший лейтенант А. Жданов работает в тесном контакте с коммунистами подразделения. Вот и сегодня он выступает с докладом на заседании партбюро.

Фото А. АЛЕКСАНДРОВА.

связи важно прежде всего уделять внимание партийному активу, его обучению и воспитанию. В парторганизациях прочно вошли в практику сборы, семинары, собрания, конкретная помощь активистам.

В настоящее время в войсках заканчивается отчетно-выборная кампания. В ходе ее в состав актива избрано немало людей, которые не имеют достаточного опыта партийной работы. Политоргам, партбюро уже сейчас надо организовать их учебу, выполнение критических замечаний и предложений.

Коммунистам следует уделять больше внимания комсомольским организациям. Они объединяют в своих рядах основную массу военнослужащих. Растет их авторитет и влияние. На XVII съезде ВЛКСМ товарищ Л. И. Брежнев обратился к партийным организациям с призывом по-отцовски заботиться о комсомоле, не жалеть ни сил, ни времени для воспитания молодого поколения: «Комсомол всегда и во всем должен чувствовать направляющую руку, помощь и поддержку партии, всех ее кадров. Это завещал нам великий Ленин, этого требуют высшие законы нашей Коммунистической партии».

В комсомольских организациях войск начинаются отчетно-выборные собрания. Задача коммунистов — провести их на высоком организационном и идейном уровне. Предметом особой заботы должно стать укрепление партийного ядра в организациях ВЛКСМ.

Действенным средством коммунистического воспитания комсомольцев, повышения их общественной активности стал Всесоюзный Ленинский зачет «Решения XXV съезда КПСС — в жизнь!». И в этом деле также должна чувствоваться направляющая роль парторганизаций.

Впереди у нашей молодежи значительные события — 60-летие Советских Вооруженных Сил, Ленинского комсомола и XVIII съезд ВЛКСМ. В связи с этим требования к партийному руководству комсомола еще более возрастают.

Одним из важных средств мобилизации личного состава на новые достижения в ратном труде служит социалистическое соревнование. И возглавляют его коммунисты. Их по праву называют правопланговыми. Они выступают запевалами патристических починов, осуществляют широкую гласность соревнования, сравнивают его результаты, возможность практического повторения опыта, налаживают взаимопомощь, строго спрашивают с тех, кто трудится не в полную меру, не выполняет взятых обязательств.

Во всех частях и подразделениях имеются общественные организации — приводные ремни, связывающие партию с массами. Парторганизациям следует глубже вникать в их работу, оказывать свое влияние на деятельность групп и постов народного контроля, советов клубов, ленинских комитетов и библиотек, редколлегий стенных и радиогазет.

Правильно поступают те партийные организации, которые добиваются повышения

роли офицерских товарищеских судов чести и товарищеских судов чести прапорщиков и военнослужащих сверхсрочной службы, собраний личного состава, не упускают из виду и деятельность женсоветов, профсоюзных организаций. К сожалению, участники обсуждения не смогли обстоятельно обменяться опытом по этим вопросам.

Необходимо подчеркнуть особо важную роль политотделов — непосредственных организаторов и руководителей партийной работы, от которых в значительной мере зависит ее эффективность. Что характерно для их деятельности! Прежде всего научный подход к постановке дела, трезвый и глубокий анализ конкретной обстановки, продуманность и обоснованность планов, настойчивая борьба за их претворение в жизнь, тесная связь с парткомами и парторганизациями. Именно эти черты присущи политотделу, которым руководит полковник А. Зайцев. В том, что часть — инициатор социалистического соревнования в войсках в этом году, стала отличной, заслуга и политоргана. Его работники часто бывают на местах. При выездах в подразделения и части они беседуют с активистами, обстоятельно изучают различные стороны жизни и деятельности парторганизаций, настойчиво добиваются авангардной роли коммунистов. Обобщив передовой опыт, политотдел делает все, чтобы внедрить его в жизнь. Здесь периодически заслушиваются доклады секретарей парторганизаций, политработников. Хорошо поставлена проверка исполнения, партийная информация.

Успех чаще всего приходит тогда, когда между командиром и партийной организацией устанавливаются деловые взаимоотношения, когда они работают согласованно, плодотворно, по-партийному решают вопросы укрепления боеготовности, обеспечения надежной охраны объектов, обучения и воспитания воинов, проявляют всемерную заботу об удовлетворении бытовых и культурных нужд личного состава. В войсках немало командиров-единоначальников, которые умело опираются на партийную организацию и направляют их деятельность. Да и как иначе, ведь цель у коммунистов, заботы — общие.

Совершенно очевидно, что обсуждение письма старшего лейтенанта Д. Орловского на страницах журнала «На боевом посту» было полезным. И в этом несомненная заслуга редакции. Опыт, высказанные советы, предложения следует использовать в практической работе.

В заключение хочется еще раз подчеркнуть, что политическая работа — это прежде всего живое, творческое дело, и оно не терпит шаблона, формализма, казенщины. В настоящее время важно не допустить снижения достигнутого уровня организаторской и политической деятельности парторганизаций войск, закрепить и развивать дальше опыт, накопленный в ходе подготовки к празднованию 60-летия Великого Октября, обсуждения проекта новой Конституции СССР.

ЖИЗНЕННАЯ НЕОБХОДИМОСТЬ

Парторганизация, если она хочет добиться высоких показателей в работе, должна неустанно заботиться о повышении идейного уровня коммунистов, всего личного состава. Наш опыт подтверждает это.

Партбюро всегда держит в поле зрения вопросы политической учебы личного состава, особенно коммунистов и офицеров. От того, насколько они глубоко владеют марксистско-ленинской теорией, способны осмысливать происходящие в мире события, явления общественной жизни, зависит уровень их руководства подразделениями, отношение к своему долгу, умение воспитывать подчиненных. А теоретическая вооруженность не дается один раз на все годы службы. Ее следует постоянно совершенствовать. Для этого используются основные формы — марксистско-ленинская подготовка офицеров, политическая учеба прапорщиков и военнослужащих сверхсрочной службы, политические занятия с солдатами и сержантами. Большое значение придаем самостоятельному изучению военнослужащими произведений В. И. Ленина, материалов XXV съезда КПСС, решений партии и Советского правительства, новой Конституции СССР. Кандидаты в члены партии и комсомольский актив занимаются в школе молодых коммунистов. Все это дополняется плановыми политико-воспитательными мероприятиями.

Ход политической учебы коммунистов (большинство которых офицеры), их практическое участие в идейном воспитании личного состава регулярно обсуждаем на собраниях, заседаниях партбюро, семинарах секретарей партийных организаций подразделений. Активисты интересуются, как коммунисты выполняют планы изучения ленинских работ, готовятся к семинарам, помогают им в разработке рефератов, в подборе необходимой литературы и учебных материалов.

Так, при изучении тем: «Единство экономической и социальной программы развития советского общества. Дальнейшее упрочение социально-экономических основ оборонной мощи Советского государства», «60 лет под знаменем Великого Октября» с содержательными рефератами выступили коммунисты М. Муравский, В. Бабенко.

Повышению методического мастерства пропагандистов, идейного уровня занятий способствовали проведенные с ними instructивные занятия по методике подготовки офицеров к семинарам и самостоятельной работы над первоисточниками и

другой рекомендованной литературой. Все коммунисты глубоко изучили и законспектировали произведения В. И. Ленина, определенные учебным и личными планами.

Партийное бюро регулярно организует с членами и кандидатами в члены КПСС индивидуальные и групповые собеседования по наиболее актуальным вопросам. Коммунисты заранее готовятся к ним. Члены партбюро помогают тем, кто испытывает трудности в усвоении сложных вопросов. Но бывают случаи, когда некоторые товарищи, ссылаясь на загруженность по службе, порой отстают в учебе. С них мы спрашиваем особо: заслушиваем на бюро, критикуем на собраниях. Например, о политическом воспитании воинов отчитывался на заседании партбюро член КПСС старший лейтенант А. Прозванченков.

Чтобы повысить действенность политической учебы, члены партбюро часто посещают занятия, затем организуют их детальный разбор, распространяют опыт лучших руководителей групп, добиваются, чтобы все коммунисты участвовали в идейно-воспитательной работе. Так, нами изучен и обобщен опыт руководителей групп политзанятий коммунистов капитана Б. Хадкова, старшего лейтенанта А. Сорокина.

Мы стараемся разнообразить формы помощи личному составу в политической учебе. По инициативе партбюро не реже одного раза в месяц читаются лекции о международном положении, часто проводятся тематические вечера, Ленинские и Октябрьские чтения, встречи с ветеранами КПСС, внутренних войск, передовиками промышленного и сельскохозяйственного производства. Например, интересно прошли вечера «Мы наш, мы новый мир построим», «Ф. Э. Дзержинский — рыцарь революции» и др. Польза от таких мероприятий, если они хорошо подготовлены, громадна. Как правило, воины их запоминают надолго и потом используют полученные знания в ратном труде.

Работа проводится большая. И следует сказать, что в году 60-летия Великого Октября она дала положительные результаты. Личный состав выполнил социальные обязательства. Мобилизующей силой в решении задач боевой службы, учебы, укреплении воинской дисциплины были коммунисты. А залогом, основой успеха — их идейная закалка.

Майор В. ВОРОБЬЕВ,
секретарь партбюро.

Начались очередные отчеты и выборы комитетов, групп и постов народного контроля. Они проходят в знаменательное время, когда все советские люди, воины Вооруженных Сил, воодушевленные принятием новой Конституции СССР, трудовыми победами в честь 60-летия Великого Октября, с огромным подъемом борются за претворение в жизнь исторических решений XXV съезда КПСС.

Выступая на майском (1977 г.) Пленуме Центрального Комитета КПСС, Генеральный секретарь ЦК партии товарищ Л. И. Брежнев говорил: «...новая Конституция должна привести к значительному улучшению работы всех органов, на которые возложено обеспечение строгого соблюдения требований советских законов. Я говорю о прокуратуре, суде, арбитраже, других административных органах, народном контроле. Партия ждет от всех этих органов еще большей инициативы, принципиальности, непримиримости в борьбе с любыми нарушениями советского правопорядка».

Важные и ответственные задачи решают органы народного контроля в Вооруженных Силах, в том числе во внутренних войсках МВД СССР. Свои функции они осуществляют, руководствуясь Положением об органах народного контроля в СССР, а также инструкцией, в которой общие задачи и принципы контроля конкретизируются применительно к таким особенностям военной организации, как строжайшая централизация руководства, единоначалие, регламентация всей жизни войск требованиями уставов, наставлений, приказов.

Работая на основе принципа коллективности и в тесном контакте с контрольно-ревизионным аппаратом, группы и посты народного контроля оказывают помощь командирам, политорганам, партийным организациям в проверке исполнения решений партии и правительства, приказов Министра внутренних дел СССР и начальника внутренних войск, поддерживают и содействуют развитию всего нового, передового в жизни и деятельности войск, активно участвуют в устранении вскрытых недостатков, добиваются улучшения общего поло-

В ОРГАНЫ НАРОДНОГО КОНТРОЛЯ — ДОСТОЙНЫХ

жения дел, повышения боевой готовности частей и подразделений.

Влияние групп и постов народного контроля во внутренних войсках непрерывно растет. Основное внимание они сосредотачивают на проверке содержания оружия, техники и имущества, организации материально-бытового обеспечения личного состава. Сотни офицеров, сержантов и солдат, участвующих в органах народного контроля, проходят в них школу воспитания высоких политических и моральных качеств, государственного подхода к делу, непримиримости к недостаткам.

С положительной стороны зарекомендовала себя группа народного контроля, возглавляемая офицером А. Ременником. Она непрерывно совершенствует методы и формы работы. Регулярно согласно плану проверяет хранение оружия, военного имущества, правильность расходования материальных и денежных средств на строительство и ремонт помещений, детально занимается вопросами медицинского и тор-

Каждый военнослужащий должен получить положенное ему по норме продовольствие. Об этом неустанно заботятся народные контролеры.

На снимке (слева направо): члены поста народного контроля майор В. Коробков, сержант В. Батаев, прапорщик А. Черный за работой. Справа — повар-инструктор прапорщик В. Зуйков.

Фото
А. АЛЕКСАНДРОВА.



гового обслуживания личного состава. Группа получает поддержку со стороны командира и политоргана. Ими принимаются своевременные меры по устранению недостатков, обнаруженных в ходе проверок. Командир части неоднократно поощрял наиболее старательных контролеров.

Вместе с тем нельзя не видеть и имеющихся еще недостатков в деятельности органов народного контроля. В некоторых частях их активность остается низкой, а руководство ими — недостаточно предметным.

Иногда группы и посты занимаются несвойственным для органов народного контроля делом — проверяют несение боевой службы, дисциплинарную практику и т. д. В ряде случаев общественные дозорные увлекаются количеством проверок, но из-за слабой подготовки проводят их поверхностно, формально, не замечают даже серьезных фактов бесхозяйственности, злоупотреблений должностных лиц, не заботятся о претворении в жизнь своих выводов и предложений, не добиваются устранения отмеченных недостатков.

Это подтвердила, в частности, проведенная Политуправлением внутренних войск проверка работы группы народного контроля, которой руководит офицер М. Алешин. Здесь отдельные посты были недостаточно активны, а то и совсем не работали. Командир и партийные организации не всегда реагировали на сигналы народных контролеров, не принимали необходимых мер к устранению недостатков. Нет ничего удивительного в том, что в 1977 году в этой части имела место недостача денежных средств и материальных ценностей.

Некоторые командиры, политработники и народные дозорные задачи контроля понимают узко, сводят их лишь к изобличению фактов расточительства, бесхозяйственности, фиксации недостатков. От этого страдает профилактическая работа — основной метод деятельности групп и постов народного контроля.

Отмеченные недочеты — следствие прежде всего слабого руководства органами контроля со стороны командиров, политотделов, парторганизаций. Отдельных должностных лиц, стремящихся создать видимость благополучия, даже устраивает бездеятельность народных контролеров.

Мало внимания уделяется обучению формам работы и методам проведения проверок в подразделениях. Допускаются серьезные недостатки в подборе членов групп и постов. Первые итоги отчетов народных контролеров показывают, что в ходе собраний не всегда дается острая оценка недостаткам в их деятельности, не определяются конкретные меры повышения их активности. Многие руководители политорганов и партполитаппаратов сами лично не принимают участия в подготовке и проведении отчетно-выборных собраний, перепоручили это всецело ротным и батальонным политработникам. В некоторых политорганах кандидатуры народных контролеров заблаговременно не рассматри-

ваются, не везде выполняется указание Политического управления внутренних войск о том, чтобы вслед за отчетно-выборными партийными собраниями сразу же проводились отчеты и выборы в органах народного контроля.

Отчеты и выборы народных контролеров — ответственный этап в деятельности всех постов и групп. Это строгий экзамен политических и деловых качеств общественных дозорных. Не только подвести итоги проделанного, обновить состав низовых звеньев контроля, но и всемерно способствовать активизации, дальнейшему улучшению их работы по оказанию помощи командирам, политорганам и парторганизациям — вот в чем основной смысл и содержание проходящей кампании. В состав групп и постов следует избрать передовых, принципиальных, наиболее авторитетных военнослужащих, рабочих и служащих, как коммунистов, так и беспартийных. Контроль принесет пользу, если он осуществляется людьми знающими, компетентными. Поэтому в состав групп надо рекомендовать различных специалистов. Кроме того, желательно сохранить преемственность, не допуская полной замены активистов. Тех контролеров, которые хорошо зарекомендовали себя, получили признание армейской общественности, желательно избрать снова. Закрепление в органах народного контроля товарищей, накопивших определенный опыт работы, будет способствовать дальнейшему повышению уровня и действенности контроля.

Группы на своих заседаниях избирают открытым голосованием председателя и его заместителя, а члены поста — руководителя.

В больших по численности группах народного контроля, кроме постов, создаются отраслевые секции по различным направлениям проверок: сохранности и эксплуатации военно-технического оборудования и имущества; качества строительства и ремонта, экономного расходования материалов; обеспечения личного состава всеми видами довольствия и т. д. С избранными в состав постов и групп нужно по возможности быстрее провести квалифицированные инструктажи, семинары, изучить руководящие документы, приказы, директивы начальника войск и Политического управления. На первых занятиях целесообразно подвести итоги работы за прошедший период, обсудить формы и методы работы групп и постов народного контроля и поставить задачи на ближайшее время. Такие семинары принесут большую пользу, если в них примут участие офицеры политорганов, штабов, военной юстиции, специалисты различных служб, руководители местных партийных и советских органов.

Важно, чтобы общественные дозорные постоянно совершенствовали свою работу, строили ее в точном соответствии с ленинскими принципами народного контроля, умели не только проверить, но и устранить на месте обнаруженные недостатки,

обобщить и распространить положительный опыт, выработать практические предложения.

Иметь народными контролерами почетно, но вместе с тем и ответственно. Их группы и посты наделены большими правами и полномочиями. Обсуждая на своих заседаниях результаты проверок, они могут приглашать, если это потребует, должностных лиц, виновных в допущенных недостатках. Выводы и предложения докладываются ими соответствующим командирам и политорганам для принятия мер.

Главный критерий деятельности групп и постов народного контроля — эффективность и действенность их работы, результативность проверок.

Эти показатели труда народных контролеров зависят от того, как умело они будут использовать предоставленное им право постановки вопросов перед командирами, партийными и комсомольскими организациями, опираться на общественность, насколько сами будут настойчивы в устранении обнаруженных недостатков.

Обязательным условием успеха в работе органов народного контроля является гласность. Этот ленинский принцип требует, чтобы массы могли всегда знать и судить о результатах и эффективности контроля. Должно стать непреложным правилом, что группы и посты регулярно рассказывают о своей деятельности личному

составу на собраниях военнослужащих, в партийных и комсомольских организациях, в стенной и многотиражной печати, в радиопередачах и наглядной агитации.

Группы и посты народного контроля будут функционировать плодотворно и результативно лишь при постоянном руководстве ими со стороны командиров, политорганов и партийных организаций. Это предполагает прежде всего систематическую постановку задач перед контролерами, заслушивание их докладов о результатах проверок, обобщение опыта, инструктирование и обучение практике работы. Нужно, чтобы командиры частей, начальники политотделов, секретари парткомов (партбюро) находили время для личных встреч и бесед с членами групп и постов, поддерживали их полезную инициативу, предложения по результатам проверок, укрепляли авторитет контролеров и, разумеется, защищали от всяких попыток преследований и ущемлений их прав. Лучших активистов контроля следует поощрять.

В войсках идут отчеты и выборы групп и постов общественных дозорных. Обеспечить их полный успех, способствовать дальнейшему подъему работы народного контроля в борьбе за выполнение решений XXV съезда КПСС — важная задача политорганов, партийных организаций.

Полковник А. АСТРАХАНЦЕВ.



Наглядность — важное средство повышения состоятельности. В поле, классе, на стрельбище — везде воин имеет возможность увидеть, каких результатов добился он сам, его отделение, сравнить свои достижения с показателями соперников.

На снимке: агитатор ефрейтор Ю. Бобрышев рассказывает сослуживцам о ходе соревнования по огневой подготовке.

Фото Р. РЯЗАНОВА.

Ветераны

Верно говорят, что служба любит и щедро вознаграждает тех, кто повседневно отдает ей не только труд, но и сердце, разум. Примеров тому много. Вот один из них.

В прошлом прапорщик Андрей Васильевич Шевченко был стрелком, командовал отделением. И всегда выполнял воинский долг с полной отдачей сил, энергии и знаний. Теперь он более десяти лет подряд старшина роты. День у него занят до предела: утренний осмотр, подготовка к занятиям учебной материально-технической базы, инструктаж наряда, получение продуктов... И везде успевают прапорщик Шевченко. Только что видели его в кладовой, а сейчас он уже в комнате для хранения оружия придирчиво осматривает каждый автомат.

— Надежный помощник, — говорит о нем офицер Д. Бабак. — Хозяйство у него всегда в полном порядке. И службу, и людей любит и знает.

Добросовестным отношением к своей хлопотливой должности завоевал старшина роты уважение начальников и подчиненных. И дело не только в том, что раньше других приходит в подразделение и позже уходит, — он кипит в труде и этим кипением заражает тех, кто рядом.

...Прибыл в роту новый заместитель командира по политчасти лейтенант З. Бакиров. Не-

легко было ему поначалу: коллектив незнакомый, большой объем задач боевой службы, отсутствие опыта партийно-политической работы осложняли положение. Сил и времени не жалел молодой офицер, а дел не убавлялось. Опытный старшина сразу заметил трудности политработника и предложил свою помощь. Рассказал о работе парторганизации, о людях. Вместе подобрали актив из коммунистов и комсомольцев, определили им задачи, посоветовали, как лучше выполнить.

Развернули борьбу за культуру воинского быта. Начали ремонт казармы, ленинской комнаты. С душой взялся за работу Андрей Васильевич. Раздобыл инструмент, необходимые материалы. Нашлись среди солдат и сержантов мастера, как говорят, на все руки. Их трудом преобразилась казарма, ленинская комната стала просторней, светлей, радовали воинов и переменны в учебных классах, на территории городка.

— Молодцы! — похвалил политработник прапорщика Шевченко и его помощников рядовых В. Макашова, А. Алферова, Ф. Штогриня. — Хорошо потрудились, спасибо вам.

Благодарны старательным товарищам и сослуживцы. «Приятно, когда кругом чисто, уютно, и жить стало веселее», — говорили они.

Многим солдатам прапорщик Шевченко поначалу казался излишне строгим, придирчивым.

Все-то он видит и замечает и вникает в каждую мелочь. Взять, к примеру, случай с ефрейтором Н. Сорокиным.

Как-то, радуясь отбою, он быстро лег в постель. Но в ту же минуту услышал голос старшины: — Ефрейтор Сорокин, встать!

У кровати стоял прапорщик Шевченко и смотрел на сапоги солдата, втиснутые под табуретку.

— Где им положено быть?

— В ногах у кровати, — ответил ефрейтор.

— Вот и поставьте, где положено...

И убедившись, что солдат правильно выполнил его приказание, старшина разрешил ему лечь.

Через некоторое время солдаты начали понимать, что их старшина строг и вместе с тем вежлив, заботлив, а главное — ко всем подходит справедливо. Однажды неправильно повел себя рядовой Н. Клычев с дежурным по роте. Прапорщик вызвал его к себе. Долго говорили они о службе, о жизни, о людях, с которыми и радость и невзгоды делить приходится. Многие тогда понял Клычев и неловко ему стало за свою несдержанность. После этого разговора заметно изменился солдат: службу нес бдительно, на занятиях проявлял старание и в дисциплине исправился — всегда стремится выполнить приказ быстро и точно. А сколько труда вложил Шевченко, пока нашел ключик к рядово-

му А. Алиеву, — только ему самому известно. И все же добился своего — настоящим солдатом стал Алиев, с почетом проводили его сослуживцы в запас Советской Армии.

Четыре года подряд избирали коммунисты роты прапорщика Шевченко секретарем парторганизации. И к партийной работе он относился так же старательно, с душой, как и к служебным обязанностям. «Здесь, — сказал однажды Андрей Васильевич, — усердия требуется, пожалуй, еще больше, дело-то ведь непростое — доверие товарищей по партии оправдать надо». И он с честью несет высокое звание партийного вожака. Ответственности и забот прибавилось, но член КПСС Шевченко не боится трудностей.

Когда в подразделении ухудшилось положение с боевой службой, секретарь пришел к командиру и предложил: «На собрании обсудить бы этот вопрос, требовательность к коммунистам повысить».

— Правильно, — поддерживал его командир. — Будем готовиться.

По-боевому прошло собрание. Вздвонно говорили партийцы о недостатках, их причинах и путях улучшения дела. И, конечно, здорово пошло тем, кто не показывал личного примера на боевой службе. Больше всех досталось прапорщику З. Бакрадзе. Пришлось ему отвечать за свою халатность, обещать, что не допустит больше нарушений устава.

Польза от собрания получилась большая. Каждому коммунисту нашлась работа. Одни помогали командиру организовать и провести день начальника войскового наряда, другие обобщали передовой опыт, третьи занимались с молодыми воинами. Оживилась жизнь в подразделении, возросла активность комсомольской ор-

ганизации. Повысилось качество боевой службы.

Прапорщик Шевченко немолод. Но энергии и сил у него вполне достаточно. Он и занятия, и беседу проведет, и по душам поговорит с человеком. Если же проходит тематический вечер или диспут — Шевченко тоже непременно его участник. А когда требует обстановка — и войсковой наряд возглавит. И все знают, что боевая задача будет успешно выполнена.

Учатся у ветерана партийному отношению к порученному делу сослуживцы. Его принципиальность, требовательность к себе и к людям, отеческая забота о них — наглядный пример не только для солдат, сержантов, прапорщиков, но и для офицеров. Думаю, не ошибусь, если скажу, что коммунист Шевченко по-своему способствовал становлению многих командиров-воспитателей. Одни служили, а некоторые и ныне служат рядом с Андреем Васильевичем. И каждый признателен старшине. Так, офицер М. Мжавия, командир отличной роты, отмечает: «Борьбе за уставной внутренний порядок, умению повседневно его поддерживать — этому научился я когда-то у прапорщика Шевченко». «В том, что наша рота второй год отличная, — говорит ее командир, кавалер ордена «За службу Родине в Вооруженных Силах СССР» III степени офицер Э. Санакоев, — немалую роль сыграл наш старшина, его неиссякаемая партийная забота о людях, о делах коллектива».

Орден Красной Звезды, 10 медалей, знак «За отличие в службе» I и II степени, свыше шестидесяти поощрений — так Родина и командиры оценили ратный труд коммуниста прапорщика А. Шевченко. В году 60-летия Великого Октября он удостоен еще одной награды — меда-

ли «За отличие в воинской службе» II степени.

Дороги каждому человеку награды Отчизны. В них признание нужности и полезности его труда. Дорожит и гордится ими и Андрей Васильевич. Но особенно волнуют прапорщика письма бывших воинов, в которых звучат слова искреннего уважения и благодарности за учебу и воспитание. Такие письма он получает часто. Вот одно из них:

«Немало времени прошло с тех пор, как я уволился в запас, — пишет П. Куйдин, — но родную роту забыть не могу. Вспоминаю службу, товарищей, Вас, Андрей Васильевич. Настойчиво Вы учили нас, требовали, а порой и взывали. И правильно делали. Военная служба мне много дала, закалила характер, научила правильно смотреть на жизнь. И я хочу сказать тем, кто пришел в нашу роту и несет всю меру той ответственности за службу Родине, которая легла на их плечи вместе с солдатскими погонами: служите, ребята, как полагается! Чтобы рота была всегда передовой в части, пример берите с такого человека, как ваш старшина. Спасибо Вам, Андрей Васильевич, за все то хорошее, что Вы сделали для меня, для других молодых парней, за мудрую, но нужную солдатскую науку».

Письма небольшие, но как много в них теплоты и сердечности к человеку, к своему воспитателю прапорщику Андрею Васильевичу Шевченко. Когда читаешь такие отзывы о старшине, видишь его в работе, невольно думаешь: уважение, доверие и любовь людей он вполне заслужил.

Подполковник
М. ЭБЕРЛИН.

ОТЧЕТЫ И ВЫБОРЫ В ОРГАНИЗАЦИЯХ ВЛКСМ

В организациях ВЛКСМ внутренних войск начинаются отчетно-выборные собрания. Сейчас они проходят в комсомольских группах, затем предстоит отчитаться о своей работе бюро и комитетам ВЛКСМ в ротах, батальонах и частях. Завершится отчетно-выборная кампания проведением в феврале будущего года комсомольских конференций соединений.

Всенародным празднованием 60-й годовщины Великого Октября, 100-летия со дня рождения Ф. Э. Дзержинского, принятием новой Конституции СССР был ознаменован отчетный период. Огромный прилив политической активности вызывают у молодых воинов предстоящее 60-летие Вооруженных Сил СССР и Ленинского комсомола, а также подготовка к XVIII съезду ВЛКСМ. Стремление комсомольцев и молодежи войск достойно встретить эти знаменательные события нашло выражение в образцовом выполнении своего долга и взятых социалистических обязательств. Участие в походе «За высокую культуру воинской жизни», в движении «За личную примерность в боевой службе, учебе и дисциплине в ходе Ленинского зачета «Решения XXV съезда КПСС — в жизнь!» помогло комсомольским организациям добиться значительных успехов в воспитании молодежи, повышении ратного мастерства воинов. Каждый третий член ВЛКСМ стал отличником боевой службы, боевой и политической подготовки, значкистом Военно-спортивного комплекса. Многие удостоены знака «За отличие в службе», различных наград ЦК ВЛКСМ и местных комсомольских органов. Высокого звания отличных добились в напряженной борьбе ряд частей и подразделений войск, среди них — инициатор социалистического соревнования 1977 года Краснознаменный полк, где Почетным красноармейцем В. И. Ленин.

Безусловно, важно по достоинству оценить все сделанное за отчетный период. Однако главное состоит в том, чтобы на основе достигнутого, реально соразмерив свои силы и возможности, наметить конкретные пути для продвижения вперед.

По-прежнему центральной задачей организаций ВЛКСМ остается сплочение молодых ленинцев вокруг Коммунистической партии, воспитание в них идейной убежденности, революционной страстности, го-

товности защищать и продолжать дело Великого Октября. Подробный разговор об этом состоялся в ходе Всесоюзного Ленинского урока «Я — гражданин Советского Союза». Из года в год повышается уровень политической учебы комсомольцев и молодежи, что помогает им сверять свои дела и поступки с заветами В. И. Ленина, выработать в себе активную жизненную позицию. Но в некоторых организациях ВЛКСМ еще не полностью изжит формализм в работе с молодежью. Отдельные комсомольские работники и активисты забыли о комплексном подходе к воспитанию военнослужащих различных категорий. Нередко мирятся они с тем, что члены ВЛКСМ бессистемно изучают ленинские произведения, нерегулярно читают художественную литературу, издания периодической печати, ограничивают свое участие в общественной жизни уплатой взносов и присутствием на собраниях. Эти недостатки присущи, например, комсомольскому коллективу, который возглавляет старший лейтенант А. Гурченко. Здесь отсутствует атмосфера взыскательного спроса с тех воинов, которые не показывают примера в службе и дисциплине, не выполняют поручений организации ВЛКСМ. Поэтому-то особенно важно в ходе отчетов и выборов выяснить, почему приобретенные политические знания у некоторых комсомольцев не превратились в убеждения, почему они не проявляются в сознательном отношении к делу. Предстоит также подвести итоги первого этапа Ленинского зачета «Решения XXV съезда КПСС — в жизнь!», проанализировать, как его участники выполняют личные комплексные планы «Учимся коммунизму, защищаем коммунизм», и наметить меры для дальнейшего вовлечения в зачет молодежи.

Сила идейной закалки наших комсомольцев на практике выражается в постоянной бдительности и высокой боеготовности, образцовом несении боевой службы. Отчетно-выборные собрания должны тщательно проанализировать, как воины обеспечивают надежность охраны порученных объектов и общественного порядка.

Некоторые организации ВЛКСМ слабо прививают своим членам чувство высокой ответственности за качество боевой службы, не добиваются их активного участия в

соревновании при выполнении боевой задачи. Далеко не все еще сделано активистами и для совершенствования политической работы в войсковых нарядах. Серьезный разговор о путях изжития недостатков предстоит повести комсомольцам.

Большое место в отчетных докладах комгруппов, секретарей бюро и комитетов ВЛКСМ займут вопросы оказания помощи командирам и партийным организациям в укреплении воинской дисциплины. В подавляющем большинстве частей и подразделений систематически проводится комсомольская работа по воспитанию молодежи в духе неукоснительного выполнения требований присяги и уставов. Но имеются и такие организации ВЛКСМ, где до сих пор не изжиты среди военнослужащих грубые нарушения дисциплины, аморальные поступки. В чем причина этого! Что следует предпринять, чтобы полностью искоренить подобные позорные явления! По комсомольски честные ответы на эти и другие вопросы должны прозвучать с трибуны отчетно-выборных собраний. Надо твердо обсудить меры по дальнейшему сплочению коллективов, повышению их роли в борьбе за укрепление воинской дисциплины.

По времени проведения отчеты и выборы совпадают с началом учебного года. Их следует шире использовать для привлечения бойцов к созданию учебной материально-технической базы, изобретательской и рационализаторской работе, направленной на совершенствование в первую очередь инженерно-технических средств охраны.

В отчетных докладах важно глубоко проанализировать состояние и меры улучшения помощи командирам и партийным организациям в развертывании социалистического соревнования в году 60-летия Советских Вооруженных Сил и Ленинского комсомола. Распространение опыта передовиков, помощь отстающим, спрос с нерадивых — все это должно составлять предмет заботы активистов.

Самое пристальное внимание необходимо уделить подразделениям, где имеются улучшения в боевой службе и воинской дисциплине, не выполняются взятые социалистические обязательства, где деятельность выборных комсомольских органов оценена неудовлетворительно.

Идейный и организационный уровень отчетов и выборов во многом зависит от того, как осуществляется руководство комсомольским активом со стороны политорганов и партийных организаций. Поэтому им следует, используя накопленный в войсках положительный опыт мобилизации молодежи на достижение высоких результатов в боевой службе, учебе и дисциплине, спланировать расстановку своих сил так, чтобы ни один участок не остался вне влияния коммунистов, своевременно подвести итоги первых отчетно-выборных собраний, вскрыть недостатки в их подготовке и проведении и наметить меры по предупреждению отрицательных явлений.

Конкретный и вдумчивый подход к орга-

низации отчетно-выборной кампании отличает, например, политорган, где комсомольским работником старший лейтенант Г. Явник. Глубоко продуман здесь график собраний, поставлены конкретные задачи всем коммунистам и комсомольским активистам. С членами ВЛКСМ и несоюзной молодежью заблаговременно проведены беседы «О жизненной позиции комсомольца», «Твой комсомольский билет» и другие, организовано изучение инструкции ЦК ВЛКСМ «О проведении выборов руководящих комсомольских органов». При выездах на места офицеры-политработники помогают секретарям комсомольских организаций: в подготовке отчетных докладов, проектов решений, оформлении наглядной агитации, отражающей жизнь и деятельность бойцов, достигнутые ими результаты в боевой службе, учебе и дисциплине.

Отчетно-выборные собрания уже начались в низовом звене организаций ВЛКСМ — в комсомольских группах. От того, насколько активно и боевито пройдут они здесь, во многом зависит ход остальных собраний. Поэтому комсомольским группам должно быть уделено самое непосредственное внимание политорганов и партийных комитетов.

Особой помощью требуют комсомольские группы контролеров. В подготовке и проведении собраний в этих коллективах следует принять участие политработникам не только подразделений, но и частей, представителям администрации исправительно-трудовых учреждений. Батальонные и полковые собрания должны обсудить состояние работы с молодыми офицерами, задачи по вовлечению их в активную общественную работу в выборных комсомольских органах.

Одним из направлений деятельности организаций ВЛКСМ является воспитание молодого пополнения и создание в коллективах атмосферы подлинной дружбы и войскового товарищества. Необходимо шире использовать опыт передовых подразделений, в которых каждый молодой солдат с первых дней окружается теплом и вниманием со стороны своих товарищей, вовлекается в активную общественную жизнь. Обо всем этом призваны позаботиться комсомольские активисты.

Содержание и ход любого отчетно-выборного собрания определяет доклад. Своевременно подготовленный членами бюро или комитета ВЛКСМ, он задает тон всему последующему разговору. Не обязательно охватывать все вопросы и стороны деятельности организации. Нужно выделить основное, но не просто перечислить проведенные мероприятия, а проанализировать их, подкрепляя анализ яркими фактами, цифрами и примерами, взятыми из жизни своего коллектива.

Собрание будет носить творческий характер только в том случае, если все его участники проникнутся чувством ответственности за дела своего коллектива, примут живое участие в обсуждении поставленных вопросов.

В ходе отчетов и выборов дается оценка

результатам работы выборных комсомольских органов частей и подразделений. Поэтому в докладе должны найти отражение состояние, стиль и методы деятельности активистов по мобилизации молодежи на достижение новых успехов в боевой службе, учебе и дисциплине, их умение выделять главные звенья, проводить в жизнь планы и принимаемые решения. Не должны быть упущены и такие моменты, как повышение боевостности организаций ВЛКСМ, рост рядов Ленинского комсомола, охват и качество выполнения комсомольских поручений, обучение и воспитание активистов и т. д.

Действенность комсомольской работы будет выше, если наказания членов ВЛКСМ не останутся без внимания. Поэтому крайне важно оперативно обобщить критические замечания и предложения, которые прозвучат с трибун комсомольских собраний, и вплотную заняться их реализацией.

Отчеты и выборы представляют широкие возможности для укрепления партийного ядра в комсомоле. «Мы часто и правильно говорим, что комсомол — большая сила, — указывал товарищ Л. И. Брежнев на XVII съезде ВЛКСМ. — В то же время никогда, ни при каких обстоятельствах мы не имеем права забывать, что сила комсомола прежде всего в партийном руководстве, в на-

шем постоянном внимании, поддержке и заботе о нем». Следует и впредь развивать сложившуюся практику предварительного обсуждения коммунистами совместно с комсомольским активом кандидатур воинов, которых предполагается рекомендовать в состав бюро и комитетов ВЛКСМ. Партийным организациям необходимо глубоко продумать, кому из своих представителей можно дать ответственное поручение — работать в комсомоле.

Отчеты и выборы в организациях ВЛКСМ внутренних войск завершатся проведением комсомольских конференций. На них предстоит обобщить высказанные в ходе предвыборных замечания и предложения, наметить пути дальнейшей активизации комсомольской работы.

В ходе отчетов и выборов к руководству комсомольскими коллективами придет много новых активистов. Необходимо без промедления организовать их обучение, помочь им в успешном становлении.

Проведение отчетов и выборов должно способствовать дальнейшему повышению боевостности организаций ВЛКСМ, активности их работы, мобилизации всех воинов на достижение еще больших успехов в решении задач, поставленных перед войсками Коммунистической партией и Советским правительством.

В ПОМОЩЬ СЕКРЕТАРЮ ПАРТОРГАНИЗАЦИИ

П л а н р а б о т ы

Молодые, впервые избранные секретари парторганизаций обратились в редакцию журнала с просьбой рассказать, как лучше спланировать работу парторганизации, каким должно быть содержание плана.

На вопросы отвечает начальник отдела организационно-партийной работы Политуправления внутренних войск МВД СССР полковник И. Круглов.

План работы — важный партийный документ. Он придает деятельности коммунистов целеустремленность, помогает сосредоточить усилия на главном, правильно расставить силы, определить средства, методы и сроки достижения намеченных целей, своевременно контролировать исполнение. Планирование — дело творческое. Оно, как и вся партийная работа, не терпит шаблона, формализма. Это, однако, не означает, что не нужно использовать передовой опыт, накопленный парторганизациями войск, и учитывать основные обязательные для всех принципы планирования.

Обычно в парторганизации подразделения текущий план работы составляется на месяц. Парторганизация — частица партии. Следовательно, ее деятельность не может сводиться к решению лишь отдельных практических вопросов жизни подразделения, части. Вся работа строится с учетом общепартийных и общегосударственных задач. Поэтому в плане в первую очередь предусматриваются мероприятия по пропаганде и выполнению требований Программы и Устава КПСС, решений съездов партии и пленумов ЦК КПСС, а также приказов и директив Министра внутренних дел СССР, начальника внутренних войск и Политуправления.

Главное в деятельности личного состава внутренних войск — безупречное выполнение задач боевой службы. Парторганизации необходимо постоянно предусматривать конкретные меры, направленные на повышение бдительности и ответственности каждого воина за надежность охраны объектов. Особое внимание следует уделять дальнейшему совершенствованию партийной работы с начальниками войсковых нарядов, контролерами, солдатами и

895

ПЛАН
работы партийной организации 1-й роты
на январь 1978 года

№ п/п	Наименование мероприятий	Дата про- ведения или срок исполнения	Кто проводит	Отм. об ис- полне- нии
1.	<p>Партийные собрания с повестками дня: а) «Задачи коммунистов роты по мобилизации личного состава на выполнение требований Министра внутренних дел СССР на 1978 год» Докладчик — командир батальона член КПСС майор А. Сидоров</p>	24.1	Секретарь парторгани- зации	
	<p>б) «Сообщение члена КПСС Я. Озолина о повышении идейно-теоретического уровня, участии в политико-воспитательной работе с личным составом» В порядке подготовки к собраниям: — оказать помощь в подготовке и обобщении материала для докладчика — подготовить проект решения собрания и ознакомить парт-актива с его содержанием — оформить наглядно состояние боевой службы, учебы и дисциплины за 1977 г. — изучить работу члена КПСС Я. Озолина по повышению идейно-теоретического уровня и о результатах доложить коммунистам на партсобрании</p>	6.1 19.1 21.1 20.1 5.1	Секретарь парторгани- зации Зам. секретаря М. АЛИЕВ Коммунист Р. ДУМБАДЗЕ Коммунист С. АЗАНОВ Коммунист В. БОЙКО	
2.	<p>С коммунистами роты: а) обсудить статью из журнала «На боевом посту» «Действенность партийной работы» б) провести обмен опытом на тему «Как я понимаю свою роль и место в обеспечении высокой организованности и дисциплины в подразделении»</p>	3.1 10.1	Зам. секретаря М. АЛИЕВ Коммунист В. БОЙКО	
3.	<p>В порядке реализации предложений и критических замечаний, высказанных на партсобрании от 22.XI.77 г., провести: — совещание коммунистов с вопросом «О роли и месте коммунистов в работе по мобилизации каждого военнослужащего на выполнение взятых социалистических обязательств на 1978 учебный год»</p>	27.1	Секретарь парторгани- зации	
4.	<p>— семинар агитаторов и комсгруппоргов взводов по вопросам: а) «О формах и методах работы по обеспечению примерности комсомольцев в изучении материалов, посвященных 60-летию Октября» б) «О мерах усиления работы с каждым воином по разъяснению требований новой Конституции СССР»</p>	2.1	Зам. секретаря М. АЛИЕВ	
4.	<p>Оказать пратическую помощь бюро ВЛКСМ роты в подготовке и проведении: — комсомольского собрания с вопросом «О работе комсомольской организации с молодыми воинами в период их втягивания в боевую службу» — Ленинского чтения на тему «В. И. Ленин о бдительности» По договоренности проводит инструктор партполитаппарата капитан К. Давыдов</p>	11.1 18.1	Коммунист Я. ОЗОЛИНЬ Ответственный за подготовку коммунист П. СНЕЧКУС	
5.	<p>Провести индивидуальные собеседования: а) с кандидатом в члены КПСС С. Азановым о прохождении им кандидатского стажа и мерах по повышению его активности в общественной работе б) повторное индивидуальное собеседование с членом КПСС Р. Думбадзе о его личной примерности в воинской дисциплине.</p>	3.1 16.1	Зам. секретаря М. АЛИЕВ Секретарь парторгани- зации и коммунист В. БОЙКО	
6.	<p>Занятие с молодыми коммунистами и комсомольским активом на тему «В. И. Ленин — вождь и организатор Коммунистической партии и Советского государства» Проводит пропагандист батальона коммунист Н. Пахомов</p>	13.1	Ответственный за организа- цию коммунист Р. ДУМБАДЗЕ	
7.	<p>С прапорщиками и сержантами — начальниками войсковых нарядов и младшими контролерами провести инструктивную беседу на тему «Строго соблюдать требования социалистической законности при выполнении задач боевой службы»</p>	9.1	Коммунист Я. ОЗОЛИНЬ	
8.	<p>Оказать помощь в изучении Устава КПСС готовящимся к вступлению в партию лейтенанту И. Поталову, прапорщику Э. Ильину</p>	в те- че- ние месяца	Коммунист В. БОЙКО Коммунист Р. ДУМБАДЗЕ	
9.	<p>С личным составом отстающих отделений [1 отд. 1 взв. и 3 отд. 2 взв.] провести беседы на тему «Жить и учиться по уставам — долг каждого военнослужащего»</p>	до 20.1	Коммунист С. АЗАНОВ 3 отд. — коммунист П. СНЕЧКУС	

План утвержден на общем партсобрании 1-й роты, протокол № 3 от 28 декабря 1977 года.

Секретарь парторганизации 1-й роты
прапорщик
Н. ПЕТРОВ

сержантами, несущими службу часовыми у пультов управления техническими средствами охраны и на постах с контрольно-пропускными функциями.

Забота о постоянном укреплении воинской дисциплины должна пронизывать все содержание плана. Анализ положения дел в подразделении и в части всегда подскажет секретарю парторганизации, что нужно предпринять, как лучше использовать силы коммунистов, чтобы личный состав строго соблюдал требования военной присяги и воинских уставов, успешно боролся за выполнение социалистических обязательств.

Важная составная часть плана — меры по идейно-политическому воспитанию коммунистов и всех воинов. Такие, как контроль и оказание помощи людям, занимающимся в системе марксистско-ленинской подготовки, политической учебы, пропаганда революционных, трудовых и боевых традиций Коммунистической партии, советского народа, Вооруженных Сил, внутренних войск, изучение произведений В. И. Ленина, материалов съездов и других партийных документов.

Решая эти задачи, парторганизации добиваются прежде всего личной примерности коммунистов в боевой службе, учебе и воинской дисциплине, повышают их ответственность за порученное дело. Обеспечению авангардной роли членов и кандидатов в члены партии, развитию их активности в общественной жизни помогает хорошо организованная внутривнутрипартийная работа. Следовательно, в плане нужно обязательно предусмотреть подготовку и проведение партийных собраний, заседаний бюро, инструктирование активистов, собеседования с коммунистами, их отчеты о выполнении Устава КПСС и своих служебных обязанностей. При всем обилии задач план должен быть реальным, выполнимым. Крайне важно, чтобы его мероприятия отвечали потребностям жизни, ее запросам, четко определяли, какие проблемы ставит и решает парторганизация на данном отрезке времени, на что направлены основные усилия коммунистов. План работы парторганизации — плод коллективного творчества. Проект его разрабатывает секретарь. Приступая к планированию, он знакомится с задачами подразделения на очередной месяц, с последними указаниями вышестоящих партийных органов, беседует с командиром, его заместителем по политической части, просматривает решения партконференции, собраний партактивов, отчетно-выборного и последующих партсобраний. Выслушивает мнения и предложения членов партбюро, партактива. Учитываются критические замечания и предложения, высказанные коммунистами. В ходе повседневной жизни многие опытные секретари на основе собственных наблюдений, размышлений, подсказанных теми или иными документами, фактами, обстоятельствами, беседами с людьми, делают заметки о том, какие мероприятия необходимо провести в ближайшее время или в будущем. Эти

записи очень хорошо помогают при составлении очередного плана.

К 22—24 числу каждого месяца работа над составлением проекта плана должна быть закончена. При этом желательно, чтобы он был тесно увязан с планами командования и политоргана части, с планом политико-воспитательной работы в роте, а формулировки его были точными и конкретными.

Составленный проект согласовывается с заместителем командира подразделения по политической и с партбюро батальона (или парткомом части), затем выносится на обсуждение и утверждение партбюро, а где его нет — на общее партсоборание. Здесь в него вносятся поправки, изменения, дополнения. После утверждения план вступает в силу, и секретарь в персональном порядке доводит его до всех исполнителей, инструктирует, как лучше и качественнее выполнить задание, уточняет сроки исполнения.

С учетом всего сказанного план может выглядеть так, как показано на стр. 75.

Предложенный план партийной работы в роте, где нет партбюро и насчитывается всего 5 членов и 2 кандидата в члены КПСС, нужно считать вариантом, а не образцом, который должны копировать все парторганизации. У него есть определенные достоинства — актуальность, связь с жизнью. Он показывает, как можно каждому коммунисту подобрать конкретное задание.

Но составить и утвердить план — это только начало дела. Самый хороший план может превратиться в пустую бумажку, если он не будет подкреплен организаторской работой. Главное — претворить в жизнь намеченные мероприятия, обеспечить выполнение каждого пункта. Это достигается настойчивой коллективной деятельностью всех членов партбюро и коммунистов.

Единство решения и исполнения, единство слова и дела — черты ленинского стиля работы, которыми наша партия руководствуется в своей деятельности. Очень важно установить контроль за выполнением намеченного. В практику многих секретарей парторганизаций вошло правило — ход выполнения плана контролировать повседневно, а итоги — подводить за полмесяца и в конце каждого месяца.

Естественно, заранее все предусмотреть невозможно. Обстановка часто требует изменений, дополнений, партбюро, коммунисты имеют полное право на это в интересах общего дела. Важно только, чтобы поправки не вытекали из бездеятельности или пассивности лиц, которым было поручено то или иное задание, не было поисков различных «объективных» причин, объясняющих невозможность выполнения намеченного в срок.

Умелое и тщательно продуманное планирование работы, настойчивая борьба за выполнение планов — важное условие повышения активности и боевитости парторганизаций, усиления их влияния на все стороны жизни подразделений войск.

ПЕНСИОННЫМ ОРГАНАМ МВД СССР — 50 ЛЕТ

3 абота Коммунистической партии и Советского правительства о Вооруженных Силах со всей очевидностью проявляется и в материальном обеспечении военнослужащих, уволенных в запас или отставку. Основа этого заложена в августе 1918 года декретом, предусматривающим пенсии военным, ставшим инвалидами, и семьям погибших при защите молодой Советской Республики. В марте 1926 года декрет был дополнен Положением о государственном обеспечении кадрового начальствующего состава Рабоче-Крестьянской Красной Армии, которым назначались пенсии за выслугу лет и определялись размеры выходного пособия. Выполнением этого Положения в ОГПУ занимались специальные органы, созданные в 1927 году.

Впоследствии вопросы пенсионного обеспечения военнослужащих и их семей решались в единой системе мероприятий по повышению благосостояния советского народа. Особо ярко проявилось это в годы девятой пятилетки. Так, были повышены пенсии военнослужащим по инвалидности и семьям, потерявшим кормильца. В связи с 30-летием Великой Победы советского народа в Отечественной войне Центральный Комитет КПСС и Совет Министров СССР приняли постановление «О дополнительных льготах для инвалидов Отечественной войны и семей погибших военнослужащих». Инвалиды войны получили существенные льготы в оплате жилплощади и коммунальных услуг, право на бесплатный проезд на всех видах городского транспорта (за исключением такси), а также на местных автобусных линиях в сельской местности. Установлено назначение пенсий в случае потери кормильца родителям, дети которых погибли на фронте, независимо от того, состояли они на их иждивении или нет. Одновременно повышен минимальный размер пенсии на одного нетрудоспособного члена семьи, предоставлены другие льготы.

За истекшие 50 лет многое изменилось в содержании работы пенсионных служб МВД СССР. Они не только назначают пенсии и пособия, но и в тесном контакте с местными партийными и советскими органами, предприятиями, учреждениями, организациями, воинскими частями активно участвуют в решении многочисленных вопросов, связанных с нуждами уволенных в запас или отставку, а также семей военнослужащих, потерявших кормильца. Кроме того, мы стараемся использовать жизненный опыт, знания ветеранов войск, вовлекая их в работу по коммунистическому воспитанию подрастающего поколения. Этой цели, в частности, служат советы пенсионеров, созданные при министерствах внутренних дел союзных и автономных республик, УВД областных и городских исполкомов. Вместе с работниками милиции ветераны содействуют поддержанию общественного порядка в городах и населенных пунктах, выступают с лекциями перед молодежью в клубах, школах, на предприятиях и призывных пунктах. Сегодня основная тема их выступлений — новая Конституция СССР.

В пенсионных органах Министерства внутренних дел СССР работает много энтузиастов, с любовью выполняющих свои обязанности. В их числе Н. Козлов, Е. Ляхов, А. Мачавариани, З. Смирнова, Л. Филюшина. Дальнейшее совершенствование работы по всестороннему обслуживанию пенсионеров, особенно инвалидов Отечественной войны и семей погибших военнослужащих, — главная задача, которую решают пенсионные органы Министерства внутренних дел СССР в году своего пятидесятилетия.

Полковник внутренней службы
Л. РЫЖКОВ,
начальник пенсионного отдела
финансово-планового управления
МВД СССР.

П Р О В О Д Ы В Е Т Е Р А Н А

Б олее тридцати трех лет прослужил в войсках МВД СССР ветеран части прапорщик Геннадий Иванович Скоробогатов. Участник Великой Отечественной войны, за долготлетнюю и безупречную службу он награжден одиннадцатью правительственными наградами, знаком «За отличие в службе» I и II степени. В служебной карточке прапорщика

записано сто двенадцать поощрений.

На днях сослуживцы тепло проводили прапорщика на заслуженный отдых. Ему была вручена медаль «Ветеран Вооруженных Сил СССР», зачитан приказ о занесении его в книгу Почета части и награждении грамотой, ценным подарком.

А. ФИЛИППОВ.



Костер НА БЕРЕГУ

Александр СМЕТАНИН

РАССКАЗ

В обвалившемся окопе на берегу канала Самарин нашел котелок. Покрытый серо-зеленой коростой, с помятыми боками, он лежал под слоем мха. И не зацепись ногой за дужку, Иван Тимофеевич ни за что не заметил бы этого немом свидетеля далеких военных лет. Впрочем, немым он мог быть для кого угодно, только не для него, Самарина.

Продираясь сквозь вереск, Иван Тимофеевич по крутому откосу спустился к воде и принялся чистить находку ядреным, с крапинками гранита песком. Котелок выскальзывал из-под культи, которой Самарин прижимал его к боку, песок осыпался, но Иван Тимофеевич зачерпывал горстью свежий и снова тер мокрым пучком осоки начинавший светлеть алюминий. Тер и ждал, тер и надеялся, что вот-вот эта проклятая короста сползет и появятся буквы, по которым он определит, не принадлежал ли котелок кому-либо из его однополчан.

Когда стенки засветились матовой белизной, Самарин огорченно вздохнул: никакой надписи на них не было. Иван Тимофеевич ополоснул котелок, зашел в воду подальше, черпнул им, где посвежее, и поднялся на берег. Он уже решил, что ночевать в деревню не пойдет, скоротает ночь здесь, а на рассвете опять будет искать тот большой валун у двух сосен, из-за которого они отстреливались от наседавших фашистов.

Самарин собирал валежника, высмотрел неглубокий ложок и принялся разжигать костер. Когда-то двумя руками он это делал быстро. Теперь отвык. Да и культа в таких делах плохая помощница. Но все же огонек забился в сухих ветках, и вскоре костер весело затрещал. Самарин повесил над ним котелок на палке-рогатке и стал смотреть за канал.

День угасал. Оранжевый диск солнца, опускаясь за кромку леса, полоснул напоследок огненным мечом по холодной глади, высветив розовым светом речной теплоход, словно паривший над водой гигантской белокрылой чайкой. С палубы лилась музы-

ка, видны были кружащиеся пары. Какая-то девушка, перегнувшись через перила, помахала Самарину ладошкой, и он в ответ вскинул руку, улыбаясь молодости и задору.

Вода закипела, и Иван Тимофеевич снял с огня котелок, высыпал в него заварку. Последний раз он пил чай вот так тридцать пять лет назад. Пил в этих местах, но только на противоположном берегу, где зимой срок второго года стоял в обороне их Краснознаменный стрелковый полк НКВД.

...В тот ночной поиск в разведроте отбирали самых сильных и смелых. Когда после Рудакова и Пармина капитан назвал его фамилию, Иван подумал, что ослышался. Но все было так: они — двое лучших разведчиков полка и он, Самарин, — назначались в группу захвата. Трое других во главе с сержантом Сафоновым — в группу обеспечения. Только эти шесть человек и шли за канал. Приказ был кратким: взять контрольного пленного.

— Он до зарезу нужен командованию! — капитан взволнованно ходил из угла в угол землянки, поочередно оглядывая разведчиков. — Все попытки добыть «языка» на участке обороны именно нашего полка успеха не имели. Сколько ребят погибло. И каких! Я очень надеюсь на вас...

Самарин точно уже не помнит — день или два — они занимались только тем, что ползали по-пластунски в снегу да изучали расположение вражеской огневой точки, где было решено захватить пленного. Но не забыл, что взяли они его легко и быстро. И все благодаря Рудакову. Василий первым вскочил в окоп, оглушил прикладом дежурившего там пулеметчика, молниеносно расправился с его помощником — так что через несколько минут они уже волокли связанного по рукам и ногам гитлеровца в сторону канала, где под крутым откосом, на льду, их ждала группа Сафонова. Самарин полз позади пленного, которого волок за собой Рудаков. Полз и ду-

мал о том, какие они удачливые, как скоро окажутся у своих и будут принимать поздравления от товарищей и капитана.

Разметавшись, Иван не сразу сообразил, что произошло: снег засветился зеленовато-голубым зыбким светом, ночное небо побелело, тишина с треском раскололась, и сотни разноцветных трасс зашастали над головой. Разведчики замерли, вжавшись в снег. Пленный сделал то же самое — видно, не был новичком в подобных перепалках и понимал, что пуля на лету не умеет отличать своего от чужого. Стало ясно, что гитлеровцы, меняя посты, обнаружили «пропажу» и теперь уйти от них будет не просто.

— Что делать, Рудаков? — крикнул Пармин сквозь оглушительную стрекотню пулеметов.

Рудаков не ответил, и Самарин, находясь ближе, позвал старшего:

— Степан спрашивает, что делать?

— До валуна добираться. Видите, у тех вон сосен?

А ракеты взмывали и взмывали в небо. Едва одна начинала гаснуть, как другая тут же со змеиным шипеньем вспыхивала в вышине, и все вокруг бесперывно светилось мертвенно-бледным светом.

— Эх, была не была, вперед! — Рудаков пополз, волоча за собой «языка». До валуна оставалось с полсотни метров. Гитлеровцы по-прежнему били наугад. Они пока не видели разведчиков. Но как только заметят — сразу же, как бабочек иголкой, припилят к земле. В этом никто из троих не сомневался, как, впрочем, и наши, на том, противоположном берегу. Оттуда ударили пулеметы, послышались хлопки минометов, и группа оказалась между двух огней. Вражеские позиции находились невдалеке, и любая своя мина могла запросто отправить всех четверых к праотцам.

— Помогай, Иван! — крикнул Рудаков, упиравшись ногами и правым локтем в снег. — Подталкивай фрица в задницу.

Самарин полз, подлихивая пленного. Удобнее всего было бы толкать его в связанные ноги, но тот, образина этакая, всякий раз нарочно подгибал их, и Самарин, промахиваясь, попадал рукой в указанное Рудаковым место. Сыпучий снег уходил из-под рук и ног, как трясина, и Самарин, самый молодой и неопытный в группе, чувствовал, что силы вот-вот покинут его, что скоро не только немца, но и его самого придется тащить волоком свободному Пармину. А Сафонов и его разведчики молчали. Задача у них такая: не допустить нападения противника на группу захвата, если он попытается отбить пленного, отвлечь огнем на себя.

Когда добрались до валуна и укрылись за ним, Самарин ткнулся лицом в снег и впервые в жизни не ощутил его холодного, колючего прикосновения: снег ему показался теплым. Внезапно в том месте, где находилась группа Сафонова, застрочили автоматы. Самарин заметил, что трассы потянулись к поросшему редким сосняком припорку, где они брали пленного, и в све-

те ракет различил там фигуры лыжников. Увидел их и Пармин.

— Кажется, это за нами, — ткнул он стволом автомата в сторону лыжников.

Рудаков — дюжий, лет двадцати с небольшим красноармеец из кадровых — выглянул из-за валуна, крикнул и снова сел на свое место, прислонившись спиной к холодной замшелой глыбе:

— Погодим малость, Степан. Может, они нас не заметят. Может, сержант оттянет их на себя...

— А след?

— Все равно погодим. Рано нам стрелять, — возразил спокойно и начал выдвигать снег из выреза крышки ствольной коробки. Потом подтолкнул пленного под самый валун и, поймав удивленный взгляд Самарина, пояснил:

— Как бы не выполз, башку ненароком не подставил под пулю.

Нет, напрасно Рудаков надеялся, что их не обнаружат. Лыжники шли точно по следу, целью, словно бреднем охватывая валун. Мины взрывали снег, вскидывали серые фонтаны мха и мерзлой земли, но гитлеровцы будто не обращали на них внимания: белыми привидениями они приближались и приближались к разведчикам.

Первым застучал автомат Рудакова, за ним открыли огонь и Пармин с Самариным. Гитлеровцы залегли и ответили тем же. Пули впились в твердь валуна, крошили его обледеневшие бока, молнии, рикошета, уходили в небо.

— Окружают, Рудаков! — услышал Самарин сквозь грохот боя тревожный голос Пармина.

— Вижу, — зло откликнулся старший группы. — Отходить будем. Иван, я развяжу фрицу руки, пусть сам ползет, а ты — следом за ним. Глаз не спускай, а не то...

— Понял, — Самарин перевернул пленного на живот. Рудаков вынул из-за голенища нож, хватил им по веревке на запястьях пленного.

— Все, поехали. Шнель, фриц, шнель! — Рудаков спрятал нож за голенище и попола первым. Немец двинулся следом, загребая снег заколеченными ладонями.

Самарин заметил, что пленный умеет ползать по-пластунски, и, если бы не связанные ноги, пожалуй, обогнал бы всех. Выполняя приказ Рудакова, он зорко следил за каждым его движением, и когда тот хотя бы на мгновение задерживался, толкал стволом автомата. Фашисты, связанные боем с группой Сафонова, упустили их из виду, и Иван все энергичнее подталкивал пленного, не позволяя ему отставать от Рудакова. «Понимает, шельма, что ему тоже каюк будет, если чем-либо выдаст нас, — мелькнула мысль. — И правильно сделали, что кляп вытащили, а то бы задохнулся». Он на секунду остановился, чтобы стереть с лица пот, и вдруг почувствовал сильный удар в голову. Но то,

что Самарин увидел вслед за этим, заглушило боль: немец навалился на Рудакова сверху, вырвал из-за его голенища нож и коротким, хорошо отработанным ударом вынул лезвие в спину.

— Стой, гад! — взвизнул Иван, вскидывая автомат, но Пармин, вскочив, пинком отбил оружие в сторону и упал сверху на пленного, заламывая руку с ножом за спину.

— Веревку давай! — крикнул с присвистом. — Что рот разинул?

Самарин, с трудом приходя в себя от ужаса, от сознания того, что произошло непоправимое, достал из кармана веревку, скрутил фашисту руки и, перевернув его на спину, вцепился в горло. Тот судорожно открыл рот, сию секунду глотнуть воздуха, и в тот же миг Иван воткнул ему в рот варежку.

Тем временем Пармин судорожно рвал пуговицы на телогрейке Рудакова, что-то шептал побелевшими губами. Прислонив к груди Василия ухо, он еще надеялся услышать хоть малейший стук сердца, но оно молчало.

— Все. Нету больше Васьки! — Степан застегнул на мертвом телогрейку, завязал под подбородком тесемки его ушанки и шепотом скомандовал Самарину:

— Вперед! Я с Рудаковым, ты — с пленным.

Бой, к счастью, отошел в сторону. Фашисты все-таки приняли группу Сафонова за разведчиков, взявших пленного, и теперь наседали на нее. Пользуясь этим, Пармин стремился как можно быстрее одолеть оставшиеся сто метров, чтобы уйти незамеченным. Самарин полз следом, ничего не видя перед собой и ничего не соображая. Все, что произошло в течение последних минут, казалось ему чудовищно невероятным: нет больше Васи Рудакова. Нет, хотя то и дело он, Самарин, упирается головой в его стоптанные сапоги. Вася убит, и убийцу волочат за собой опять же он, Иван Самарин, вцепившись леденеющей рукой в грубое сукно чужого воротника. Если не Пармин, Иван сию же минуту отправил бы на тот свет этого... Ему даже не нужно стрелять, чтобы не привлечь к себе внимание преследователей: просто ударом приклада можно размозжить голову злодею — и все. Но он не сделает этого. Если сделает — нарушит приказ капитана «взять контрольного пленного».

Самарин прислонился горячим лбом к каблучкам Василия (Пармин передыхал) и с трудом сдерживаемый глухой стон вырвался-таки из его груди. Чтобы заглушить его, Самарин ткнулся лицом в снег и замер, прислушиваясь к ударам сердца. «Рудаков погиб по моей вине», — эта мысль, штопором ввинтившись в мозг, засела в нем накрепко, убивая все другие мысли. Передохнув, Иван опять пополз за Парминым. Полз просто так, как заведенный, равнодушный ко всему, что творилось вокруг. Даже к тому, что может случиться с ним лично, с болью понимая лишь одно: он не отомстит за Рудакова этому фаши-

ту. Не отомстит, хотя тот в полной его, Самарина, власти.

Когда до спасительного спуска к каналу осталось каких-нибудь двадцать-тридцать шагов, немцы вновь обнаружили их. Очевидно поняв свою ошибку, они буквально осыпали очередями пятакочек земли, где находились Пармин и Самарин. Рои пуль снова зло зажужжали над головами. Преследователи видели: разведчиков им уже не достать — и делали все, чтобы убить их.

Выручили свои минометчики. Частоколом разрывов они отгородили разведчиков от врага, на какое-то время ослепили его. Это помогло сержанту Сафонову и его двум бойцам присоединиться к группе захвата и помочь ей добраться до спуска к каналу. Там, у кромки льда, они могли не опасаться ружейно-пулеметного огня.

Самарин сидел на дне открытого в снегу окопа, смутно сознавая происходящее. Ему казалось, что Пармин с сержантом говорят вовсе не о смерти Рудакова, не о том, как это случилось, а о чем-то постороннем, не имеющем ко всем им ни малейшего отношения. Он знал: за свою оплошность ему еще придется отвечать. Пусть не перед трибуналом, так перед товарищами и своей совестью.

— Жалко Василия... Мы с ним с тридцать девятого вместе. — Сафонов зажал в заскорузлых ладонях «бычок», затянулся, едва заметный свет мягким румянцем лег на его худое горбоносое лицо. — Толковый парень был. Знал, что с таким народом держи ухо остро, и вот — на тебе. И зачем он веревку разрезал!

Сержант вздохнул, протянул окурок Самарину, но тот отрицательно мотнул головой, отвернулся. По мерзлomu брезенту плащ-палатки, которой был накрыт Рудаков, ветер с едва слышным шорохом перегонял сухие снежинки. Пармин подполз на четвереньках к пленному, вытащил у него изо рта варежку, бросил ее Ивану.

— Надень, руку отморозишь. А этот все равно теперь кричать не будет...

Неподалеку все так же врезались в морозное небо ракеты, разноцветные трассы пуль мчали к противоположному берегу, слышался приглушенный раскатом дробный стук пулеметов, упрятанных под многослойные накаты дзотов. Один из разведчиков, наблюдавших за противником, спустился по откосу, подошел к сержанту.

— Кажется, они вернулись, командир. Может, отходить будем?

— Куда отходить? Рано. Весь канал у них как на ладони. Двинемся ближе к утру. И не здесь, не прямо, а пройдем вдоль берега к югу, потом повернем к своим. Еще раз напоминаю: не стрелять, пусть думают, что мы ушли.

Разведчик кивнул и начал карабкаться вверх по склону.

— А вы отдохните малость и смените потом ребят. — Сержант взглянул на Самарина и Пармина, поправил на Рудакове плащ-палатку и сел на дно окопа, стиснув руками голову. Он понимал: никакие слова упрека в адрес молодого разведчика сейчас не помогут делу. Никакие. Даже са-

мы справедливые. Рудакова не вернешь, а этот только растеряется и наделает глупостей. Эх, Василий, нужно было тащить пленного вдвоем. Да, вдвоем, так было бы надежнее.

Самарину показалось, что сержант, несмотря на мороз, задремал, но стоило ему шевельнуть ногой, как Сафонов приподнял голову, участливо спросил:

— Холодно?

— Ничего, товарищ сержант. Ничего. Не о холоде думаю.

— Как полагаешь, Иван, не даст эта гадюка дуба? Ведь связанный он.

— Не знаю. По мне — пусть околеует.

— Может, водки ему в рот влить?

— Что? — вскинулся вдруг Пармин. — Чтоб поминки по Василию справил?

— Не поминки, Степан. Если оконеченет, двигаться не сможет. Я думаю веревку на его ногах разрезать. Двоих волоком тащить — медленно будет.

— Делай, как знаешь. — Пармин повернулся к пленному спиной, а сержант снял с пояса фляжку, отвинтил крышку и, припав к голове фрица, влил в его рот водки. Тот задергался, замычал — водка обожгла ему разбитые губы.

— Нишкни, гад. Замри! — угрожающе прошептал Сафонов. — На, закуси, — он зачерпнул горсть снега и поднес к лицу гитлеровца. Тот жадно схватил снег ртом, судорожно глотнул, закашлялся. Потом вытянулся, как на постели...

Ближе к рассвету, когда враги прекратили стрельбу и ракеты все реже бороздили начинающее сереть небо, сержант поднялся по откосу наверх, подполз к Самарину:

— Все, Иван, кончай дежурство, уходить будем.

— Вдоль канала?

— Нет, рискнем напрямик. Устали ребята. Думаю, немцы считают, что мы уже на том берегу. Иначе попытались бы еще сунуться...

Они шли цепочкой. Впереди двое разведчиков несли на плащ-палатке Рудакова, за ними шел пленный. За пленным Пармин с Самариным. Сержант замыкал. Разведчики уже подходили к своему берегу, когда шальная мина шлепнулась вблизи Самарина. Ивану показалось, что его чем-то больно ударило по левой руке. Падая, он успел заметить, что она стала вроде бы короче...

ИЗМЕНЕНИЯ ЗРИМЬЕ

В ленинской комнате шла беседа о новой Конституции СССР. Воины с увлечением говорили о том, что каждая строка Основного Закона проникнута заботой о советском человеке, о том, что эту заботу они постоянно ощущают сами. И это действительно так. Неузнаваемо, например, изменился наш городок. Еще недавно на месте двухэтажной каменной казармы стоял деревянный барак с печным отоплением. Светлее и чище стало в помещениях. И просторнее — койки одноярусные, между ними широкие проходы. В умывальнике — ножные ванны, горячая вода: мойся вволю. А сколько времени и сил расходовалось раньше на заготовку дров! Сейчас тепло к нам приходит по трубам. Все это положительно сказывается на выучке воинов, на качестве боевой службы.

Подключение военного городка к центральному отоплению дало возможность переоборудовать теплицу и зимой выращивать огородные культуры. За окном метет метель, а на солдатском столе — салат, зеленый лук с грядки. Благоустроенный свинарник позволяет лучше откармливать животных. Разводим мы и кроликов. В текущем году получили от прикухонного хозяйства около пятидесяти рублей прибыли на каждого довольствующегося. Организовали дополнительное питание в войсковых нарядах. Разве плохо, сменившись с поста, съесть бутерброд, выпить стакан сладкого чая, особенно

в холодное или сырое время года?

Есть на территории подразделения и солдатский магазин. В нем можно приобрести и эмблемы, и предметы личной гигиены, и многое другое. Теперь воины всегда по форме, аккуратно одеты.

Быт и настроение взаимосвязаны, что понимают и сами воины. Они с удовольствием занимаются благоустройством территории военного городка, казармы, бытовых помещений. Особо хочу выделить прапорщиков Г. Гейдарова, В. Костырева, ефрейтора Д. Максимука, рядовых Г. Маматова и С. Темербаева. И не только как умельцев, но и как людей, понимающих, насколько важно быть бережливыми.

Советское правительство отпускает нам большие средства на улучшение быта, и экономно относиться к ним — уставная обязанность каждого. И Конституция обязывает нас быть бережливыми. Об этом тоже шел разговор на той беседе об Основном Законе СССР, с которой я начал свою заметку.

Нам, вооруженным защитникам Родины, дано все необходимое для службы и отдыха. И говоря Коммунистической партии спасибо, мы должны делом подкреплять эту благодарность — по-хозяйски беречь все, что нам дано, отлично нести боевую службу.

Прапорщик А. СЕДЫХ.

Штык, перо и лира



ОЧЕРК



В год 60-летия Великого Октября, воздавая должное героям революции, ветеранам войны и труда, мы с признательностью и теплотой вспоминаем первых политработников внутренних войск — коммунистов и комсомольцев, — тех, кто показывал пример мужества, стойкости, преданности идеям революции и непоколебимо защищал ее завоевания, не щадя себя, кто горячим словом, острым пером, задорной песней вдохновлял и вел бойцов на борьбу с врагом, тех, кто создавал первые клубы, распространял газеты и журналы, тех, кто обучал красноармейцев основам политграмоты. Это были старые большевики и молодые, чья юность прошла сквозь огонь гражданской войны. Они без остатка отдавали силы, умение, талант культурно-просветительной работе с красноармейцами, создавали первую художественную самодеятельность, руководили студиями, драмкружками, хорами и оркестрами, учили воинов понимать и ценить прекрасное. Многие из них впоследствии внесли большой личный вклад в советскую науку и культуру.

К культурно-просветительной работе в войсках привлекались мастера искусств. Среди приглашенных политотделом 5-й бригады и зачисленных в мае 1920 года на красноармейский паек значатся 16 актеров, в том числе балерина С. Голейзовская, солист Большого театра В. Политковский. В 1-м полку 3-й бригады работали Е. Катульская (народная артистка СССР, лауреат Государственной премии), а также певцы С. Стрельцов и С. Остроумов



[заслуженные артисты РСФСР], организуя и композитор А. Гедике (народный артист РСФСР). Самодеятельной театральной группой 93-й бригады руководил Л. Прохоровский, крупный театральный деятель, народный артист РСФСР.

31 марта 1920 года клуб при штабе войск ВОХР обратился в Политуправление со следующим письмом: «Правление клуба просит о регистрации как политработника прикомандированного к клубу красноармейца 43-го отдельного стрелкового батальона войск ВОХР т. Р. Н. Симонова, работающего в клубе в качестве руководителя драматической студии».

В анкете Р. Симонов, которому тогда исполнился 21 год, написал: «Занимаемая мною должность зав. драматической студией вполне удовлетворяет вследствие моей двухлетней основательной работы в области драматического искусства». ^{от} приоткрылась малоизвестная, приятная для нас страничка в биографии народного артиста СССР Рубена Николаевича Симонова.

Все это было тогда, когда к штыку приравнили перо, когда палитра и лира стали оружием и служили общему делу борьбы за социализм с врагами революции. О всех первых культпросветработниках войск той поры в одном очерке невозможно рассказать. Выберем журналиста, писательницу, поэта.



ВОЛОШКЕВИЧ Сергей Ксенофонтович, год рождения — 1872. В революционном движении с 1893 г., в РСДРП с 1898 г., большевик с 1903 г. Профессиональный революционер, подпольщик. Сотрудничал в нелегальных изданиях. Подвергался арестам, ссылкам. Должность — заведующий политотделом войск ВЧК. (Из анкеты.)

Они сидели друг против друга — следователь Одесской судебной палаты и двадцатилетний студент Одесского университета. Следователь никак не мог понять, почему этот молодой человек, сын крупного чиновника, совершает такие ошибки.

— Ошибки совершает мой отец, а я их исправляю, — ответил Сергей Волошкевич.

— Но вас же исключат из университета! Скажите, что вы заблуждаетесь. Так сказать, ошибка молодости. И делу конец!

— А я думаю, что дело, настоящее дело, только начинается.

— А вы, оказывается, колючий и очень опасны. Да-с!

— Опасны вы и вся система самоуправления, которую вы представляете. Но скоро действительно придет этому конец.

Привлеченный к дознанию по делу ^С марксистских кружках студенческой молодежи Сергей Волошкевич, сын прокурора Одесского округа, исключается из университета и передается под гласный надзор полиции. Ему запрещается отныне проживание в ряде губернских городов.

Выбор сделан окончательный и бесповоротный. Он учился в Киеве и Одессе. Теперь предстоит пройти иные университеты. Перед ним лежал суровый путь революционной борьбы. Он вступает на него сознательно и твердо. И ничто, и никто не собьет его с этого пути.

Вместе с такими же, как он, революционерами — Ю. М. Стекловым, И. М. Калашниковым и Л. П. Яковлевым — Волошкевич участвует в создании первой в Одессе социал-демократической организации. 1894 год. Арест, год тюремного заключения, ссылка на три года. Отбыв наказание, он едет в Екатеринослав, узнает о создании РСДРП и вступает в ее ряды.

1900 год — снова арест и ссылка в Сибирь на четыре года. Через непроходимую, казалась, тайгу и болота совершен дерзкий побег. Сергей Волошкевич опять на Украине. Конспиративные явки, тайные собрания, публицистическая деятельность, распространение запрещенной литературы, сколачивание железных когорт революции, попытки пойти на штурм самодержавия.

Годы подполья, постоянного напряжения, непрестанной, непрерывной борьбы. И, наконец, долгожданная победа — свергнута власть помещиков и капиталистов, Россия стала советской. Вот он — венец того дела, которому была посвящена большая часть жизни: из сорока пяти — двадцать пять лет. Но борьба не окончена. Завоевания надо защищать.

В 1918 году вместе с группой товарищей С. К. Волошкевич приезжает в Москву. Неожиданная встреча в Московском комитете партии. Его старый товарищ по одесскому подполью Юрий Михайлович Стеклов, редактор «Известий», приглашает сотрудничать в газете.

— Ведь ты великолепно владеешь пером, а нам позарез нужны партийные публицисты.

Я с радостью готов, но не менее нужны сегодня комиссары. — И он показал полученное в МК предписание принять должность военкома только что созданного первого Московского батальона ВЧК. Со свойственной ему неутомимостью окунулся в новую работу. Борьба с контрреволюцией требует полной отдачи сил. И он блестяще выполняет ответственное поручение МК партии и ВЧК. В батальоне уважают и любят комиссара, который никогда не получает, но всем, что он делает, учит и воспитывает бойцов.

В октябре 1918 года, после беседы с Ф. Э. Дзержинским, С. Волошкевич назначается заведующим культурно-просветительным отделом штаба войск ВЧК. Феликс Эдмундович редко ошибался в людях. И на этот раз выбор его оказался весьма удачным.

Рабочий день Сергея Ксенофонтовича длился до полуночи. Он еще успевает писать статьи для «Известий», организует первый съезд коммунистических ячеек корпуса войск ВЧК, часто выступает с докладами в частях.

Весной 1919 года ЦК партии направляет его на военно-продовольственную работу

на Украину. Здесь, скошенная тифом, обрвалась жизнь этого замечательного человека.

* * *

БЫК Галина Иосифовна, год рождения 1904. Вступила в Красную Армию 1 августа 1919 г. На фронте 10 месяцев. Инструктор Просвет. части 13-й армии. Время вступления в РКП(б) — март 1919 г. (Из личной карты.)

В жаркий летний день 1920 года с юга притащился переполненный эшелон. На перрон сошла девушка в потрепанном красноармейском шлеме, кожаных кавалерийских штанах и с котомкой за спиной.

Сповно сядишь в кинотеатре и следишь за каждым кадром. Так ясно представляешь себе, как нетерпеливо и радостно вбегает она в скупо обставленную комнату второго Дома Советов. Несколько секунд большими замороженными глазами смотрит на маленькую, вскрикнувшую от неожиданности женщину и бросается к ее протянутым теплым и нежным рукам. Потом вздох рассказывает о боях и походах, о командарме тринадцатой А. И. Геккере, который, завидев ее, сказал, что в армии детям делать нечего и велел отправить в тыл. Как она все же осталась, работала сначала санитаркой, а потом в политотделе под начальством суровой и душевной Розалии Самойловны Землячки. Как писала бойкие статьи в красноармейской газете и даже ухитрилась, получив отпуск после тифа, сочинить пьесу, шедшую в полковых клубах. Как выступала на митингах и ее, девчонку, одобрительно слушали. Она с восхищением говорила о своих товарищах, таких же, как она, молодых, горячих и пылких, не по возрасту бывалых, много переживших и понявших. О тех, кто погиб в жарких сражениях. О тех, кого вместе с ней направили с фронта учиться. С нескрываемой гордостью протянула она свой партийный билет...

А мама, милая, родная мама, со смешанным чувством грусти и радости слушающая восторженную речь дочери, ее девочки, вдруг понял, что это уже не тот сорванец, который в 14 лет, убежав из дома, прислал успокоительную записку: «Мама, не волнуйся. Еду в 13-ю Красную Армию. Хочу воевать. Твоя Галя...»

Да, юность девочки осталась позади, там, где свистели пули и рвались снаряды, где лилась кровь, где шло великое сражение за судьбы миллионов. Это большая и суровая школа жизни. И все же Гале надо учиться. Хорошо, что ее с фронта направили в Москву. Но что это!.. Она как будто не собирается сдать оружие! Не собиралась: война еще не кончилась, значит, время учебы не пришло...

«Удостоверение. Дано сие Бык Галине Иосифовне от Управления помощника по политической части начальника войск ВОХР в том, что она действительно состоит на службе в названном Управлении в должности инструктора по клубному делу Органинспект. отдела, что подписью и прило-

жением печати удостоверяется 9 июля 1920 года».

Часовой штаба, прочитав мандат и несколько озадаченно взглянув на предъявительницу его девушку, все же кивнул — проходил! Без всякой робости вошла она в кабинет, где навстречу ей поднялся высокий, перетянутый ремнями, с копной непокорных волос комиссар. Ей показалось, что он не на много старше ее. И. И. Батраков, недавний секретарь Рязанского Революционного комитета, назначенный помощником по политической части начальника войск ВОХР, встретил ее приветливо.

Иван Иванович — ныне персональный пенсионер союзного значения, награжденный орденом Ленина за революционные заслуги, — рассказывает, что в Политуправлении, помещавшемся тогда в доме № 5 по Малому Харитоньевскому переулку, работало немало молодежи, комсомольцев и комсомолок. Давали им самые ответственные поручения без скидок на возраст, и они великолепно справлялись со всеми заданиями. Да что и говорить, когда ему самому в то время было двадцать лет. Кадры нужны были позарез. Тем более — фронтовики! Один год фронта засчитывается за три. И это не зря. Дело тут не только в том, что это как бы компенсация за трудности, лишения, риск и так далее. На фронте и в самом деле человек становится опытнее, смелее, мудрее, а значит, и более зрелым быстрее, чем в мирных условиях.

Узнав, что Галина имела отношение к фронтовой печати и клубной работе, комиссар обрадовался и сказал, что сейчас как раз готовится выставка и нужен толковый политработник, чтобы разобраться с присланными материалами из жизни войск.

Неделю Гая работала, готовя выставку. Неожиданно ей попала статья под заголовком «На страже». В ней, между прочим, говорилось: «Целость железнодорожных мостов, железного полотна кто охраняет, кто день и ночь стоит на страже транспорта, как не части красных войск внутренней охраны!»

На суровом Севере, на знойном ли Юге, в далекой Сибири или на близком Западе бодрствует красноармеец ВОХР. Везде и всюду он стоит на страже рабоче-крестьянских дел. Он являет собой достойный пример Красной стражи — образец революционной дисциплины, самоотверженности, храбрости и трудовой выдержки».

Под статьей подпись — И. М. Бык.

Это был ее отец. Она знала, что до отъезда на фронт он здесь работал, но никому не обмолвилась ни словом. Ей нужна была полная самостоятельность.

Так уж случилось — и отец, и дочь служили в разное время в одном учреждении. Предшественником И. И. Батракова в Политуправлении войск ВОХР был Иосиф Моисеевич Бек-Бык, крупный партизанин, врач по образованию, заслуживший личную благодарность В. И. Ленину за работу на Северном фронте, сподвижник Кедрова, Артузова.

После выставки Галине поручили инспек-

тировать и структурировать части по Александровской железной дороге, потом — обследовать части, охраняющие Нижегородскую дорогу. Пришлось не только вскрывать недостатки, писать отчеты, составлять материалы для сводок, но и помогать, учить и нередко выступать с горячим партийным словом.

Затем годы учебы и большая, интересная, насыщенная увлекательными поездками и встречами работа в газетах, издательствах, за рубежом. Она встречалась и хорошо была знакома со многими выдающимися деятелями партии, писателями, учеными, художниками, полководцами. Из девушки-агитатора и бойца выросла известная советская писательница Галина Серебрякова.

Она первая в нашей литературе смело взялась за тему о Прометее пролетариата — Карле Марксе и создала великолепные книги о нем. Она написала яркие воспоминания о В. И. Ленине, М. В. Фрунзе, В. В. Куйбышеве, Ф. Э. Дзержинском, С. М. Кирове, Г. Димитрове, М. Горьком, Д. Фурманове, С. Есенине, Р. Роллане, Б. Шоу и многих, многих других. Она создала целую галерею образов выдающихся женщин-революционерок — Н. Крупской, М. Ульяновой, А. Коллонтай, Е. Стасовой, К. Цеткин. Проникновенные строки посвятила своей матери Брониславе Красущиной, женщине необыкновенной судьбы, сумевшей в юности бесповоротно порвать с богатой семьей, ставшей бесстрашной революционеркой, разведчицей, соратницей Дзержинского.

Галина Иосифовна и сегодня на переднем крае литературного фронта. Каждая ее книга — не только награда автору за годы напряженного и вдохновенного труда, но и радость для читателей, всегда с интересом встречающих любое ее произведение.

* * *

КАЗИН Василий Васильевич, год рождения — 1898. Прежнее социальное положение — крестьянин. Член Российского коммунистического союза молодежи. Секретарь и организатор Союза рабочей молодежи III Интернационала Басманного района; делегат I Всероссийского съезда союза молодежи, с 1917 года в Москве. Организовывал Союз рабочей молодежи Басманного района, литературную студию Пролеткульта, подготовил пролетарских писателей Наркомпроса. Занимаюсь литературой, поэт. (Из анкеты для лиц командного состава ВОХР.)

Вглядитесь в знаменитую фотографию — В. И. Ленин на Красной площади во время демонстрации 1 мая 1919 г. Видите там, рядом с Ильичем, небольшого роста паренек в хосоворотке и картузе? Это Василий Казин. Пока он еще не очень известен, но уже печатается. Стихи его нравятся своей искренностью, свежестью, неповторимостью. В прошлом секретарь Басманного райкома комсомола Москвы, Василий Казин стал видным советским поэтом. Он учился в литературной студии. Его ровес-

ником и самым близким другом был Григорий Санников. Они познакомились в двадцатом, Санников и Казин, комиссар сектора и красноармеец. Оба солдаты и поэты. Они очень походили друг на друга, не внешне, а уж совсем не ростом, а душевной щедростью, простотой. Им довелось вместе работать в Политуправлении войск ВОХР.

Задумали в ту пору политработники издавать свой войсковой журнал. Стали комментировать редакцию, придумали название «На страже», предложили вохровцам присылать рассказы, очерки, стихи.

Вот тогда на столе начальника Политуправления и появилось заявление, которое недавно удалось разыскать в Центральном Государственном Архиве Советской Армии. «На основании предложения... принять участие в организации журнала ВОХР прошу зачислить меня заведующим литературно-художественным отделом этого журнала. В. Казин. Москва, 23 февраля 1920 г.»

Сохранились протоколы заседания оргбюро журнала. В одном из них зафиксировано сообщение Казина о приобретении им для журнала двух рассказов и пяти стихотворений. В другом говорится, что одобрены стихи В. Казина, Г. Санникова, С. Обрадовича, В. Кириллова. Все они стали известными поэтами. Сохранились казинские пометки на присланных для журнала произведениях...

Василий Васильевич удивлен и обрадован. Мы беседуем в его квартире в большом писательском доме, что стоит в Лаврушинском переулке. Над письменным столом чудесный портрет хозяина с Сергеем Есениным. Это память о дружбе с замечательным русским поэтом. Василий Васильевич вспоминает о недолгой, но оставившей заметный след в его жизни службе в войсках. К сожалению, не пришлось издать журнал «На страже». Захватили другие события. В июне 1920 года его и Санникова по решению ЦК РКП(б) откомандировали в литературный отдел Наркомпреса. Это событие определило дальнейшую судьбу поэта.

В. Казин печатался во многих журналах, был заведующим литературным отделом

«Комсомольской правды», давал путевку в жизнь многим советским поэтам. Много лет работал в первом нашем «толстом» литературно-художественном журнале «Красная новь», где сотрудничали М. Пришвин, С. Сергеев-Ценский, Ф. Gladков, Вс. Иванов, И. Бабель, Н. Тихонов, Л. Леонов, К. Федин.

О Казине тепло отзывался В. Маяковский. М. Горький в письме редактору журнала «Красная новь» А. Воронскому 12 февраля 1925 года писал, что, кроме Бабеля, Леонова, Федина, он советует привлечь Тихонова, Казина, как двух наиболее крупных поэтов. В другом письме Алексей Максимович спрашивал, где напечатана поэма Казина, и просил прислать его стихи.

Первый сборник В. Казина назывался «Рабочий май». Он был издан благодаря большой помощи А. В. Луначарского. Эта книжечка была в кремлевской библиотеке Владимира Ильича. Образ Ленина всегда вдохновлял поэта. В одном из воспоминаний он писал, как в апреле 1920 года на вечеру в честь 50-летия Ильича ему поручили прочитать приветственные стихи, а он постеснялся, потому что они самому автору показались несколько пышными и не соответствующими ленинской простоте и деловитости. Но стихи выражали искреннее восхищение гением вождя:

В чьем сердце не биенье — бой,
Чье сердце — красное живое знамя.

О, буреви́стник мировой,
Бушующий миллионными руками...

Пожалуй, самое яркое художественное воплощение образа Владимира Ильича получило в казиковской поэме «Великий почин», посвященной коммунистическим субботникам. Автор сам был не раз участником таких субботников в Москве. Он по праву мог сказать: «...я просто, как мальчишка, рад, что красоту ее, наряд от мусора, хламья дурного в тот день отчистило в Перово немало и моих лопат».

Это была молодость революции. И среди ее бойцов был один из первых комсомольцев — В. Казин. Сегодня Василий Васильевич весь поэтический опыт, знания и умение мудрого и доброго редактора отдает молодым товарищам по перу.

Полковник С. ШТУТМАН.

Беспокойное сердце

Как и всегда, трудовой день младшего сержанта Эльвиры Гейн начинается очень рано. Такая уж у нее профессия — спешить на помощь людям. Эльвира Гейн — фельдшер. Уважают и любят ее в коллективе, а от пациентов в ее адрес можно услышать только слова благодарности. Она всегда с готовностью отзывается на чужую боль. Как-то, возвращаясь с работы, Эльвира увидела толпу, быстро подошла. На дороге лежал человек. Несчастный случай. Скорую вызвали, объяснили ей. Тогда

она наклонилась над пострадавшим. Остановила кровотечение, вернула дыхание — спасла человека.

Однажды в санчасть привезли солдата в тяжелом состоянии. Требовалось срочное переливание крови. Нужная группа крови оказалась у Э. Гейн, и она без колебаний отдала ее воину, возвратила его в строй.

Эльвира мечтает стать врачом. И я верю, что она добьется своего.

Рядовой А. ЕРМОЛАЕВ.

ПЕСНЯ- ВЕТЕРАН

Я. ДАВИДОВ

ДНЕМ И НОЧЬЮ МЫ — НА СТРАЖЕ

Музыка Д. ПРИЦКЕРА

Слова В. ЛЕБЕДЕВА-КУМАЧА

Нам республика велела
Не смыкать орлиных глаз.
Мы, бойцы Наркомвнудела,
Помним Родины приказ.
Мы от черной силы вражьей
Бережем страну свою.

В Государственной библиотеке имени В. И. Ленина я обнаружил книгу с лаконичным названием «Подвиги чекистов». Маленькая, карманного формата, с пожелтевшими от времени страничками, она обдала меня огненным дыханием первой военной зимы, холодом подмосковных пелищ.

Издана книга в 1942 году политотделом одного из соединений войск НКВД СССР. Вероятно, она предназначалась для бесплатной раздачи воинам — цена на ней не указана. И это символично. Книге и в самом деле нет теперь цены: даже в главной библиотеке страны она имеется в единственном экземпляре.

На первых страницах напечатаны приказы командующего войсками Западного фронта от 19 и 20 декабря 1941 года «О награждении личного состава войск НКВД за образцовое выполнение заданий на фронте борьбы с немецкими захватчиками и проявленные при этом доблесть и мужество». Далее идут заметки о подвигах награжденных, рассказы самих участников боев и операций по охране тыла Действующей армии.

Примечательно, что вместо статьи, обычно предпосылаемой такого рода изданиям, здесь помещена «Песня бойцов НКВД» известного поэта Василия Ивановича Лебедева-Кумача:

В грозный час страна велела

Не смыкать орлиных глаз...

Очевидно, она наилучшим образом выражала то, что хотели донести до читателей составители этой книжки. Полистаем ее страницы, познакомимся с героями и их подвигами.

...Шестдесят храбрецов под командой старшего лейтенанта Алексея Захарова двигались к черневшей в предраассветной дымке полоске леса. Им предстояло пробраться в тыл противника и, посеяв там панику, помочь выполнить боевую задачу нашим частям, наступающим с фронта.

Прошли незамеченными. У населенного пункта, разделившись на две группы, по-

ползли по глубокому снегу. Вот, разгребая снег, движется со своим «максимумом» ефрейтор Николай Макаров, а недалеко от него красноармеец Александр Ермилов. Они действуют в группе, которой руководит сам старший лейтенант Захаров (во главе другой — лейтенант Александр Абрамов). Рядом с Захаровым — красноармеец Александр Аванесов, связной. Командир то и дело посылает его вперед узнать, что там делается.

Вот и деревня, в которой засели гитлеровцы. Внезапное появление советских бойцов ошеломило их. Короткая схватка — и гитлеровцы обращены в бегство. Предраассветную мглу рассекают ракеты, и тут же слышится рокот наших танков. А вот и сами боевые машины. На броне голоной — парторг Илья Бабенко с бойцами.

До войны он жил в Донбассе, заведовал школой, учил детей шахтеров. Теперь Бабенко возглавляет танковый десант в группе Захарова, и его боевому порыву, мастерству мог бы позавидовать даже человек, специально обученный военному делу.

В следующей деревне за сараем засела группа фашистов. Гитлеровцы сопротивлялись с отчаянием обреченных. Нет, с фронта их не взять. Илья приказывает трем бойцам держать под неослабным огнем сарай, а сам ползет в обход. Проходит какое-то время — и на вражеской позиции рвутся гранаты. Это работа Бабенко!

У овоцехранилища — новый очаг сопротивления. Здесь отличился пулеметчик Александр Ермилов. Когда наступило затишье, выпустили «Боевой листок». В нем были такие строки: «Бей фашистов в хвост и в гриву, как их бьет боец Ермилов!»

Группа, которой руководил лейтенант Абрамов, тоже выполнила боевой приказ вовремя выйдя в назначенное ей место. Так был разгромлен вражеский полк, занимавший позиции на подступах к Москве. За этот бой старший лейтенант Алексей Захаров, лейтенант Александр Абрамов и парторг Илья Бабенко награждены орденом

Днем и ночью — мы на страже,
Днем и ночью — мы в бою.

Припев:

Враг — умен, мы — умней,
Враг — силен, мы — сильнеей,
Весь советский народ нам поможет
Вражьи когти срубить,
Вражьи зубы спилить,
Вражьи гнезда огнем уничтожить!

Будут славою светиться
Буквы твердые Чека.
Знамя гордое чекистов
Держит крепкая рука.

Мы Дзержинского заветы
В сердце пламенном храним,
Мы свою Страну Советов
Днем и ночью сторожим.

Припев.

Мы — защита миллионов,
Мы — защита всей страны
От предателей, шпионов,
Поджигателей войны.
Диверсантам — нет лошады!
Наш отряд — непобедим,
Кровь по капле, если надо,
Мы народу отдадим!

Припев.

Красного Знамени, Александр Аванесов, Николай Макаров и Александр Ермилов — орденом Красной Звезды. Их боевые дела и запечатлены в словах песни: «Мы, бойцы Наркомвнудела, помним Родины приказ... вражьи когти срубить, вражьи зубы спилить, вражьи шайки огнем уничтожить!»

Тогда же был награжден орденом Красной Звезды и капитан Антон Тихонович Шевковой. Войну он встретил кадровым военным. В период обороны Москвы командовал батальоном на одном из участков охраны тыла Западного фронта. На крупной железнодорожной станции скопилось несколько воинских эшелонов. А тут, как назло, — ясная погода, и налетели фашистские стервятники. Загорелись вагоны с боеприпасами. Спасти что можно — такую задачу получил капитан Шевковой. Его бойцы не были специалистами противопожарного дела, но приказ они выполняли самоотверженно, несмотря на смертельную опасность, которая подстерегала каждого.

Рядом с ними — командир. Он ранен в руку, но поста своего не покинул. Слышен его голос:

— Отцепить третий вагон, откатить подальше!

Ефрейтор Яков Устюгов, красноармеец Иван Пошков, Леонид Перекреста бросаются выполнять команду. На помощь им спешат товарищи — Петр Ярыкин и Семен Трофимов. Полков ныряет в огонь, гремят сщепные крюки. На нем загорается одежда. Горит она и на Перекресте, но времени думать о себе нет. Только успели оттолкнуть вагон подальше, отскокить и залечь, снаряды начали взрываться. Как тут не вспомнить слова песни: «Кровь по капле, если надо, за Отчизну отдадим!» Не этими ли бытиями рождена она? Может, песня была написана Лебедевым-Кумачом по просьбе составителей книги?

Оказалось, нет. В библиографическом отделе Союза писателей СССР дали справку, что «Песня бойцов НКВД» появилась в печати в 1941 году, в № 12 журнала «Пограничник», то есть до выхода «Подвигов

чекистов». Но рядом со словами не было музыки.

Обращаюсь в нотный отдел Государственной библиотеки имени В. И. Ленина. Перебираю картотеку. Читаю очередную карточку: «Д. Прицкер, В. Лебедев-Кумач. Днем и ночью — мы на страже. Песня бойцов НКВД. Музгиз, Ленинградское отделение, 1938 г.». Не та ли это песня? В Союзе композиторов узнаю адрес Д. А. Прицкера. Ответ от композитора пришел быстро. В пакете — сохранившийся у него экземпляр песни. Да, это она. Только текст ее оказался несколько иным. Впрочем, вот что пишет сам Прицкер:

«Вы напомнили мне о песне, которую я, откровенно говоря, давно забыл. Сколько лет прошло! Текст ее Лебедев-Кумач передал мне во время одного из своих приездов в Ленинград в 1935—1936 годах. Вполне естественно, что он отличается от того, который обнаружен потом, в годы войны. Василий Иванович написал новые строфы, отражающие военное время и новые задачи чекистов. Вообще же песня была создана по предложению руководителей Народного комиссариата внутренних дел. Трудились мы над ней с удовлетворением, с задачей, полагаю, справились. Во время Великой Отечественной войны мне не пришлось видеться с Лебедевым-Кумачом. Я находился в блокированном Ленинграде, а он, насколько мне помнится, на Центральном фронте».

Бывает, песню поют десятилетия, бывает, — год-два и забывают, но потом вспоминают о ней снова. Не зря говорят, что песни возвращаются, как птицы. Пусть и песня В. Лебедева-Кумача и Д. Прицкера вернется к нам, ибо и понятия внутренние войска «днем и ночью ...на страже». Эта песня-ветеран была в строю с бойцами-чекистами в мирное время, помогала им бороться с лютым и коварным врагом в годы Великой Отечественной войны. Она и сейчас способна воодушевлять и спланивать, быть знаменем.

МУЖЕСТВО И СТОЙКОСТЬ

Указом Президиума Верховного Совета СССР Туле присвоено почетное звание «город-герой». Эта высокая награда — дань мужеству и стойкости, проявленным воинами и жителями города во время исторического сражения под Москвой.

В битве за Тулу вместе с Советской Армией активно участвовали и части внутренних войск. Так, 156-й полк сражался на главном направлении атак танкового корпуса армии Гудериана. Героический подвиг наших воинов и лег в основу книги писателя А. Елькина «50 дней мужества», выпущенной Приокским книжным издательством к 35-летию битвы под Москвой.

Автор, используя воспоминания участников обороны Тулы и архивные материалы, рассказывает о подготовке города к отражению гитлеровских войск, раскрывает роль областного и городского комитетов партии в организации отпора врагу. Тула в короткий срок превратилась в неприступную для противника крепость. И когда 29 октября передовые части Гудериана достигли ближайших подступов к Туле, они были остановлены бойцами 156-го полка НКВД и армейскими артиллеристами. В последующие дни фашисты неоднократно бросались в атаку на позиции наших подразделений, но получали отпор.

В книге показан рост боевого мастерст-

ва солдат и командиров, которые в жестоких боях учились бить врага, нанеся ему все больший урон. Правдиво нарисовал автор образы командира полка майора С. Зубкова, военного комиссара старшего политрука С. Старостина, начальника штаба старшего лейтенанта С. Вылиха. Находясь большую часть времени на передовых позициях, эти офицеры умело направляли действия подразделений. Именно таким видит читатель майора С. Зубкова, волевого и решительного командира, умелого тактика. Беспокойным, успевающим своевременно вникать во все вопросы политического воспитания воинов, их боевого и бытового обеспечения предстает перед нами старший политрук С. Старостин.

Одним из важнейших условий боевого успеха автор закономерно рассматривает партийно-политическую работу. Она велась непрерывно и в любой обстановке. С самого начала формирования полка в ней активно участвовали политработники 69-й бригады во главе с комиссаром — старшим батальонным комиссаром И. Власенко и начальником политотдела старшим батальонным комиссаром М. Свиридовым. Ярким словом и личным примером учил бойцов бесстрашию и самоотверженности секретарь партийного бюро полка старший политрук В. Панов.

Данное издание не претендует на всестороннее и глубокое освещение рассматриваемых событий. Но это не умаляет ценности книги, написанной одним из участников героической обороны Тулы.

Подполковник в отставке Ф. ВОРОНИН.



«Люди одной дивизии» (Воениздат, 1977) — это документальное повествование Г. Пантюхова, офицера-фронтовика, о воинах 52-й дивизии.

Боевой путь соединения начался под Обоянью зимой сорок второго года. В только что сформированных полках было немало воинов внутренних войск, уже участвовавших в боях. Их фронтовой опыт пригодился теперь. «Как бы ни было тяжело бойцам, — читаем в книге, — они не посрамяли в бою славного имени воина-чекиста, дрались с врагом мужественно и умело».

Сорок второй год отмечен в жизни дивизии и другими вехами — обороной на Дону и в районе Сталинграда. Автор, рассказывая о той суровой поре, подчеркивает неизменную верность долгу, присущую и чекистам-ветеранам, и равнявшимся на них молодым бойцам: «Хотя в соединении не хватало почти 50 процентов личного состава, его воины, свято чтя чекистские традиции,

стойко оборонялись, а когда возникала необходимость, то и сами навязывали врагу бой».

В сорок третьем году соединение опять оказалось в районе Обояни, на Курской дуге. Три месяца дивизия «врастала в землю», создавая необычайно развитую по фронту и в глубину оборону. В дни июльской ратной страды эта оборона со служила верную службу нашим воинам, стоявшим на смертью.

Так, автор рассказывает об артиллерийском расчете гвардии сержанта Д. Хамракулова, который по праву называли интернациональцем. Командир расчета — узбек, наводчик орудия — грузин А. Джангва, заряжающий — украинец Н. Хоменко, замковый — русский Е. Михайлов.

Несколько десятков тан-

в том числе и «тигры», приближались к позициям наших артиллеристов. Убит наводчик, получил тяжелое ранение заряжающий. И тогда командир орудия и замковый вдвоем продолжили бой.

Характерен и такой эпизод, относящийся уже к сорок четвертому году, ко времени боев в районе Невеля. На пути наступающей роты оказался вражеский

дзот, и пулеметчик гвардии сержант В. Смирнов смело пошел навстречу огню, к дзоту, откуда яростно вел огонь противник, сам стрелял, а когда кончились патроны, забросал амбразуру гранатами. Отважный сержант погиб, но сделал для своего подразделения большое дело, за что и был посмертно удостоен звания Героя Советского Союза.

Не напрасно лилась кровь.

Массовый героизм приближил день победы. Прошло соединение и двадцать легких километров в самом Берлине, прежде чем наступил долгожданный мир, в завоевание которого внесла свой вклад и 52-я гвардейская Рижско-Берлинская орденов Ленина, Кутузова и Суворова стрелковая дивизия.

А. ЖУРАВСКИЙ.

ПРОВАЛ „МИССИИ“ ФРАУ МЮЛЛЕР

Отслужив в армии, Николай Баваров поступил в милицию. Его увлекла не только романтика этой работы, сколько то особое чувство ответственности, которое ложится на людей, несущих службу по охране общественного порядка, обеспечивающих безопасность советских граждан.

Вот один пример из послужного списка Баварова. Одетый в штатский костюм, он прохаживался по многочисленным рядам московского ГУМа. В этом универсальном магазине всегда много покупателей — и наших, и зарубежных. И все же из пестрой толпы Николай выделил мужчину в темносинем пальто. Пригляделся: так и есть, старый знакомый, карманник по кличке Кадет, в свое время осужденный за преступление. Пристроившись к элегантно одетой женщине в каракулевом жакете, вор молниеносным движением вырвал у нее сумочку и юркнул в толпу. Но Баваров был начеку, и рецидивист оказался в отделении милиции. Однако пострадавшую найти не удалось. Это насторожило.

В сумочке, кроме очень крупной суммы советских и немецких денег находились неотосланные письма в Голландию, а также: «квитанция об отправке телеграммы в г. Нордхаузен (ГДР)». Специалисты определили, что письма помимо безобидного текста содержат тайнопись. После долгих поисков с помощью работников государственной безопасности ГДР удалось нащупать ниточку. Она вела к Инге Мюллер — секретарю-переводчице при представительстве ГДР в Совете Экономической Взаимопомощи. По роду службы она имела доступ на все, в том числе и закрытые, совещания СЭВ, постоянно работала с секретными документами и, следовательно, располагала сведениями, интересующими разведки капиталистических государств.

Как же гражданка ГДР, молодая женщина, стала шпионкой? Однажды из Западного Берлина ей позвонил коллега-переводчик, бежавший в ФРГ. Она согласилась на встречу. После ужина в компании двух иностранцев они отправились на квартиру к переводчику. Там, используя аполитич-

ность, моральную беспринципность, страсть к наживе и нарядам Мюллер, ее без труда завербовали. Там же, в Западном Берлине, на конспиративной квартире будущую шпионку обучили методам тайнописи, приемам сбора разведывательных данных, способам вербовки нужных людей.

В Москве Инге Мюллер «приглянулся» сотрудник одного научно-исследовательского института Игорь Крымов. Познакомились на праздничном вечере. Стали встречаться, подружились. Ходили в театры, кино, беседовали на разные темы, в том числе и политические. Инга расхваливала запрещенные товары, автомашины, показывала иностранные журналы. Эти разговоры Игорь до поры терпел. Но когда Мюллер стала расспрашивать о секретных темах, разрабатываемых в его научно-исследовательском институте (причем обнаружил неплохую осведомленность о проблематике и кадрах этого учреждения), Игорь насторожился и однажды пришел в приемную Комитета государственной безопасности при Совете Министров СССР. Там он рассказал о своей знакомой, ее поведении и подозрительных интересах. Не утаил и то, что получил от нее (под расписку!) солидную сумму денег на приобретение «Москвича». Сотрудники госбезопасности СССР и ГДР успешно распутали шпионский клубок. Матерый агент разведки капиталистического государства, проникший к секретам Совета Экономической Взаимопомощи, был разоблачен и обезврежен.

Более подробно об этом и других примерах из практики работы чекистов можно узнать, прочитав книгу А. Соловьева «Волки гибнут в капканах» (Воениздат, 1976). Основываясь на документах, автор повествует о трудной, почетной и ответственной работе советских разведчиков по пресечению преступных замыслов врагов, о помощи, которую оказывают советские люди органам госбезопасности в борьбе со шпионами и диверсантами. Книга учит революционной бдительности, способствует воспитанию высокого чувства патриотизма, беззаветной преданности Родине, жгучей ненависти к ее врагам. Думается, воины внутренних войск с интересом и большой пользой для себя прочитают эту книгу.

Капитан 1 ранга Л. ЧЕРНОУСЬКО.

О РОДИНЕ, О ПАРТИИ

Активно ведет пропаганду решений XXV съезда партии библиотека, которой заведует Т. Маясова. К услугам воинов-читателей книжные выставки и подборки газет и журналов. В году 60-летия Великого Октября задачи, стоящие перед библиотекой заметно расширились. Изготовлены стенды, пропагандирующие материалы майского (1977 г.) Пленума ЦК КПСС, новую Конституцию СССР, достижения советского народа в различных областях экономики, техники и культуры; развешена книжная выставка «От пятилетки к пятилетке».

Активисты организовали ряд устных журналов, читательских конференций. Запомнился воинам устный журнал, по-

священный юбилею Октября. К нему подготовили стенды «Заветы Ильича», «Ленинский план ГОЭЛРО», книжные выставки о жизни и деятельности вождя, достижениях Страны Советов за 60 лет. Успешно прошел и устный журнал «Наша Родина — СССР».

Конференция на тему «Мы делу Ленина и партии верны» потребовала особенно тщательной подготовки. Активисты сделали стенды, подобрали книги и журналы, а также отрывки из литературных произведений.

Завершалась конференция выступлением самодеятельных артистов и просмотром документальных фильмов.

Подобные мероприятия позволяют воинам лучше понять масштабы свершений нашего народа, смысл политики ленинской партии, задачи, вытекающие из решений XXV съезда КПСС.

Старший лейтенант В. ТРОФИМОВ.

Экспонаты рассказывают

Большую пропагандистскую работу проводят сотрудники Центрального музея внутренних войск МВД СССР. Передвижной филиал этого музея организует в частях, подразделениях и военных учебных заведениях экспозиции, посвященные знаменательным событиям.

В течение двух дней знакомилась с его экспонатами преподаватели и слушатели Рязанской высшей школы МВД СССР. Среди выставленных в зале реликвий — боевые Красные знамена автобронепоезда ВЧК имени Я. М. Свердлова, отдельного бронепоезда № 56 и 230-го полка войск НКВД, именное

оружие и личные вещи воинов-чекистов.

С интересом рассматривали посетители пожелтевшие от времени фотографии кавалеров трех орденов Красного Знамени С. Пискунова, В. Игнатовича, Ю. Марцинка, первых Героев Советского Союза во внутренних войсках Г. Кузьякина, И. Кобзуна, А. Лужецкого и других.

Привлек внимание и раздел экспозиции, рассказывающий о сегодняшней жизни и служебно-боевой деятельности воинов внутренних войск.

Перед посетителями выступили сотрудники музея А. Горяинов и И. Копылов.

В. ЗАЦЕРКЛЯНЫЙ.

В АТАКЕ... ПЯТЬ КОНЕЙ!

Под редакцией
мастера спорта
Р. АЛЬТШУЛера

Предлагаем вниманию любителей шахмат два занимательных этюда. Первый

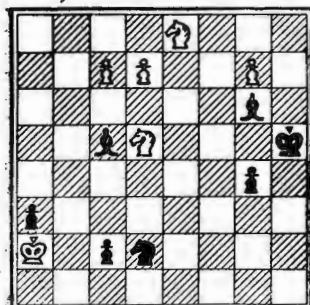

(автор В. Корольков) посвящен командиру легендарной Конармии — трижды Герою Советского Союза, Маршалу Советского Союза С. М. Буденному. Белые проводят энергичную «кавалерийскую» атаку и дают мат... пятью конями!

РЕШЕНИЕ [ДИАГРАММА 1]: 1. Kf4+ Kph6 2. g8K+! Kph7 3. Kgf6+ Kph6 4. K:g4+ Kph7 5. Kef6+ Kpg7 6. Ke6+ Kpf7 7. d8K+ Kpe7 8. c8Kx.

Второй этюд, составленный офицером Ф. Бондаренко, вошел в число десяти лучших произведений финала первенства по шах-

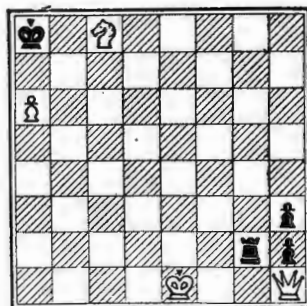

матной композиции 1947 г.
РЕШЕНИЕ [ДИАГРАММА 2]: 1. a7l Kpb7 2. Kpe Кра8 3. Krc1 Kpb7 4. Kpb1 Кра8 5. Кра1 Kpb7 6. Фb1+ с выигрышем.

Советуем разобрать эти поучительные композиции.

«ПРАВОВОМУ ВОСПИТАНИЮ —
ВЫСОКУЮ ЭФФЕКТИВНОСТЬ»

В этой статье начальника Политического управления внутренних войск МВД СССР генерал-майора Ю. М. Чурбанова (№ 6, 1977 г.) критиковались недостатки в работе отдельных офицеров по организации воинской жизни в стро-гом соответствии с требованиями уставов, улучшения в правовом воспитании личного состава.

Офицер А. Саяпин сообщил, что критика и рекомендации статьи тщательно изучены всеми офицерами. Осуществляются меры по повышению юридической культуры офицерского состава, воспитанию военнослужащих в духе неукоснительного соблюдения требований уставов.

За улучшения в работе, незаконное использование служебного положения и превышение предоставленных прав офицер А. Ищенко понес дисциплинарное и партийное взыскания.

Из других частей сообщают, что недостатки, о которых шла речь в статье, имели место. Критика помогла еще раз проанализировать состояние дел, наметить ряд мер для улучшения правового воспитания личного состава, создания условий для неукоснительного соблюдения требований уставов, что способствовало устранению недостатков.

В № 8 журнала за 1977 год была опубликована редакционная статья «Совершенствовать работу партийных комиссий», в которой отмечались недостатки в работе парткомиссии и ее секретаря тов. И. Морозова.

Как сообщил редакции начальник политотдела, статья изучена со всеми политработниками части и обсуждена на заседании партийной комиссии. Выказанные в ней критические замечания признаны правильными. Секретарю и членам парткомиссии указано на их ошибки, предложено устранить вскрытые недочеты, повысить требовательность к коммунистам, нарушающим Устав КПСС.

В № 8 журнала «На боевом посту» за 1977 год была опубликована статья подполковника А. Головина «Письмам и жалобам военнослужащих — партийное внимание», в которой говорилось о недостатках в работе по рассмотрению писем и жалоб военнослужащих. Как сообщил офицер Н. Калашник, статья обсуждена на служебном совещании с офицерами управления. В настоящее время недостатки в работе с жалобами, заявлениями и письмами военнослужащих и членов их семей устраняются. Об этом состоялся разговор на собрании партийного актива. С личным составом изучена статья 5 Дисциплинарного устава Вооруженных Сил СССР «О предложениях, заявлениях и жалобах».

хотя письмо и не опубликовано...

МЕРЫ ПРИНЯТЫ

Майор в отставке С. Колодяжный прислал в редакцию письмо, в котором жаловался на невнимание к нему, как ветерану части. Письмо было направлено политработнику В. Лобачеву. Он сообщил, что факты, изложенные в нем, подтвердились. Проверкой установлено, что командование и политический отдел части в работе с ветеранами допускали кампанейский подход, не проявляли должной инициативы в розыске ветеранов, налаживании связей с ними, слабо привлекали их к воспитательной работе с личным составом. Совет ветеранов части собирался от случая к случаю, общие собрания ветеранов проводились нерегулярно. Некоторые офицеры запаса и в отставке, в том числе и тов. Колодяжный, в списке ветеранов не значились.

Вместе с тем тов. Колодяжный, сменив прежнее место работы, длительное время не пытался возобновить контакты с офицерским коллективом части.

Состояние работы с ветеранами и меры по ее улучшению обсуждены в политотделе части. Намечено провести собрание ветеранов и избрать новый состав совета, уточнить списки и адреса офицеров и прапорщиков запаса и в отставке, в том числе и проживающих за пределами области.

Офицер-политработник М. Ус встретился с тов. Колодяжным и пригласил его побывать в подразделениях, выступить перед личным составом с воспоминаниями об участии в Великой Отечественной войне и службе в части.

СПУСТЯ 25 ЛЕТ

Знакомясь с историей части, я обратил внимание на запись, сделанную двадцать пять лет назад: «По итогам боевой и политической подготовки первое место занял взвод, которым командует Герой Советского Союза старший лейтенант Атрохов Семен Тихонович».

Заинтересовавшись дальнейшей судьбой героя, я начал его поиск. В домашней библиотеке, в одной из книг, рассказывающих о Героях Советского Союза, нашел портрет С. Атрохова и описание его подвига. Через некоторое время мне удалось узнать его адрес. Вместе с политработником офицером С. Ляжиным мы написали Семену Тихоновичу письмо с просьбой откликнуться. Вскоре от майора запаса С. Атрохова в часть пришел ответ и фотография.

Теперь в нашей комнате боевой славы есть портрет героя, который написал старшина сверхсрочной службы Ю. Гульбицкий, а рядовой В. Морозов оформил планшет о моменте боя, когда С. Атрохов с двумя десятками бойцов обеспечили дивизии форсирование Днепра.

Прапорщик А. РОЖКИН.

В ЕДИНОЙ СЕМЬЕ

Партийная организация нашей части — сплоченная боевая семья коммунистов. В ней есть представители всех союзных и многих автономных республик нашей необъятной Родины.

В году 60-летия Великого Октября в ленинскую партию коммунистов вступили русский прапорщик П. Курбатов, казах младший сержант М. Жаныкпаев, татарин старший сержант Р. Хаердинов, украинец лейтенант В. Штайко, туркмен прапорщик С. Худайбергенов, мордвин лейтенант Н. Алаев и многие другие представители народов СССР.

Ю. ВИКТОРОВ.

ШЕФСКИЕ СВЯЗИ

Воины-комсомольцы подразделений, которыми командуют офицеры А. Рыбка и М. Дудник, всегда желанные гости в подшефной школе. Они помогают пионерам в подготовке и проведении военно-спортивных игр «Зарница» и «Орленок». Учат разбирать и собирать автомат, ходить в строю, знакомят ребят с основами воинской дисциплины. В районных и городских соревнованиях в военно-спортивной игре «Зарница» наша подшефная школа заняла одно из первых мест. Немалая заслуга в этом комсомольцев рядовых В. Апасова, А. Майхера, ефрейтора Н. Черноволы, сержантов А. Яремы, Т. Брезденя, Ю. Катаева, старшего сержанта А. Яцкова.

Прапорщик
Е. ИВАЩЕНКО.

ГЕРОИ С НАМИ

С глубоким волнением я снова раскрываю повесть Б. Л. Молчанова «Ромашки на пьедестале», выпущенную в 1977 году Издательством ДОСААФ СССР, и еще раз перечитываю страницы о подвиге командира роты бронейщиков старшего лейтенанта Валентина Ежкова.

Книга эта, основанная на достоверных фактах, воскрешает в памяти трудные, полные драматизма и героики годы Великой Отечественной войны. В ней описаны несколько боевых эпизодов фронтовой жизни Валентина Ежкова, его раздумья о войне, о себе, о товарищах по оружию.

Всего двадцать один год прожил герой. В 1943 году в ожесточенном бою с окруженной вражеской группировкой старший лейтенант Ежков пошел на немецкий «тигр» со связкой гранат. Стальное чудо было остановлено, но осколок вражеского снаряда сразил бесстрашного воина-коммуниста.

Много лет прошло с той поры, но земляки героя, его боевые друзья, все, с кем встречался Валентин на своем коротком жизненном пути, помнят о нем.

За мужество и отвагу, проявленные в борьбе с фашистскими захватчиками, Валентину Федоровичу Ежкову было посмертно присвоено звание Героя Советского Союза.

На вершине огромного кургана, именуемого Саур-Могилой, возвышается памятник героям минувшей войны. Это памятник и В. Ежкову.

Г. ЛОШКАРЕВ.

АРМЕЙСКАЯ ЗАКАЛКА

Недавно в одно из подразделений пришло письмо от младшего сержанта запаса А. Волкова. Интересуют его дела ставшего ему родным воинского коллектива. Добрую память оставил о себе Александр: товарищи уважали его за прямоту, скромность, знали как мужественного, неподкупного воина. За ратный труд, за образцовое несение службы и высокую личную дисциплинированность А. Волков поощрялся 32 раза, был награжден грамотами горкома и обкома ВЛКСМ, знаком «За отличие в службе» II степени. Партийная организация приняла Волкова кандидатом в члены КПСС.

Возвратившись после армии в родной колхоз «Всходы Ильича», Александр успешно справляется с обязанностями механика. Об этом рассказала сослуживцам заметка, опубликованная в районной газете.

Полковник С. ШЕВЧУК.

ТАК ПОСТУПАЮТ КОМСОМОЛЬЦЫ

Сержант А. Шейко и рядовой С. Логвинов следовали по одной из оживленных городских магистралей, выполняя задачу по охране общественного порядка. Из будки телефона-автомата выбежала взволнов-

ванная женщина и сразу же затерялась среди прохожих. Подойдя поближе, воины обнаружили забытую там небольшую сумку, а в ней документы и 400 рублей. Свою находку они сдали в ближайшее отделение милиции. Деньги и документы были возвращены владелице.

Сержант А. Шейко — командир отличного отделения, кавалер знаков «За отличие в службе» I и II степени, «Отличник Советской Армии». Рядовой С. Логвинов — редактор боевого листка, добросовестно выполняет свой воинский долг. Командование поощрило воинов, совершивших благородный поступок.

Старший лейтенант А. БУЛКИН.

ОБЕЩАНИЕ ВЫПОЛНИЛ

В семье колхозников Лигидовых из Кабардино-Балкарской АССР пять дочерей и три сына. Один из них — Хасен служит в нашей части водителем. Ефрейтор Лигидов успешно выполнил повышенные социалистические обязательства в честь 60-летия Великого Октября, стал отличником боевой службы, боевой и политической подготовки, спортсменом-разрядником. Недавно, выполняя свой трехсотый рейс, он вновь удостоился отличной оценки.

Прапорщик А. МАШУКОВ.

Полезные встречи

Традиционными стали встречи воинов подразделения, где служит комсомольский активист старший лейтенант С. Козлов, с допризывной молодежью города. Одна из них с участием ветеранов Сибирской добровольческой дивизии состоялась в читальном зале городской библиотеки. Заслуженные фронтовики поведали допризывни-

кам и солдатам подразделения о подвигах сибиряков в Великой Отечественной войне, о патриотическом поступке прославленного сталевара Кузнецкого металлургического комбината А. Чалкова, который на присужденную ему Государственную премию купил 400 автоматов ППШ и приподнес их в дар сибирякам-добровольцам.

Отличники боевой и политической подготовки подразделения рассказали допризывникам о своих успехах в социалистическом соревновании.

Затем в подразделении ветераны и допризывники ознакомились с жизнью и бытом воинов, здесь же был проведен конкурс на лучшее знание автомата.

Майор Ю. ДУРНЕВ.

УКАЗАТЕЛЬ ОСНОВНЫХ МАТЕРИАЛОВ,

опубликованных в журнале в 1977 году

№ стр.		№ стр.	
ПЕРЕДОВЫЕ И РЕДАКЦИОННЫЕ СТАТЬИ			
БОГАТЫРЕВ И. В тесном взаимодействии . . .	9 2	БЕКАСОВ А. Без права на ошибку . . .	7 19
В боях рожденная . . .	2 2	ГЕРУСОВ М., РЫЗАНОВ Р. Горнольцы (фото-репортаж) . . .	8 26
Верность ленинским заветам . . .	4 2	НОСОВ Д. Комсомольская традиция . . .	9 45
Защита Отечества — священная обязанность . . .	10 2	ПАПУТИН В. Верный страж революционного порядка . . .	11 6
Исторический вклад ленинской партии . . .	7 2	СЕЛЕЗНЕВ В. Романтика будней . . .	10 34
Нам Ленин завещал быть начеку . . .	12 2		
НИКИТИН К. По-ленински работать с офицерскими кадрами . . .	8 2		
Подвиг солдатский, подвиг народный . . .	5 2		
Путь, равный столетиям . . .	11 2		
Сила партийного слова . . .	5 6		
Славному юбилею — наш ратный труд . . .	6 2		
Совершенствовать работу партийных комиссий . . .	8 12		
Строго соблюдать требования уставов . . .	3 2		
Укрепление дисциплины — задача постоянная . . .	4 6		
ЧУРБАНОВ Ю. Высокое звание коммунист . . .	3 5		
ЧУРБАНОВ Ю. Правовому воспитанию — высокому эффективности . . .	6 6		
ЩЕЛОКОВ Н. Трудиться эффективнее, с максимальной отдачей . . .	1 2		
Щит и меч революции [к 60-летию ВЧК—ОГПУ—НКВД—КГБ] . . .	12 6		
ЯКОВЛЕВ И. Крепить дисциплину и уставной порядок в войсках . . .	7 4		
ЯКОВЛЕВ И. Управлять войсками на научной основе . . .	2 5		
К 60-ЛЕТИЮ ВЕЛИКОГО ОКТЯБРЯ			
БАРАШКИН Д. О Белоруссии, родном заводе и о себе . . .	1 8		
БРЫНКИН В. Быть верными традициям отцов . . .	10 20		
БУЖКЕВИЧ М. Мир, труд, свобода, равенство, братство, счастье . . .	11 16		
ГАБРИЭЛЯН Э. Здравое отношение Советской Армении . . .	6 16		
ГАВРИЛОВ В. Мы — интернационалисты . . .	11 30		
ГАМБАРОВ М. Большая нефть Баку . . .	8 16		
ГЕРАЩЕНКО С. К славе трудовой — славу боевую . . .	7 23		
ГОРЛОВ А. В строю — Зырянво . . .	9 18		
ДОБИЖА В. Продолжая дело отцов . . .	11 50		
ЕФИМЕНКО А. Энтузиазм и творчество молодых . . .	7 10		
ЖУРАВЛЕВ В. Живая связь поколений . . .	8 19		
ЖУРАВЛЕВ В. Мы делу Ленина и партии верны . . .	11 39		
ИЗМАЙЛОВ В. Военно-боевая работа большевиков . . .	10 13		
КАЛЕНИК Е. С размахом и настойчивостью . . .	7 13		
КУРБАНОВ К. Талант и вдохновение — родному народу . . .	5 12		
ЛЕБЕДЕВ И. Под девизом дружбы и сотрудничества . . .	11 36		
МОРОЗОВ С. Ленин и Октябрь . . .	9 6		
МОРОЗОВ С. На пути к пролетарской революции . . .	3 14		
МУРАДОВ Ш. Твердая поступь Советской Туркмении . . .	5 10		
ПЛАТАВ А. Казахстан в десятой пятилетке . . .	4 10		
РУДОМЕТОВ М. Владимир Ульянов — адвокат . . .	3 18		
САКАЛАУСКАС В. Добру торжествовать . . .	2 11		
СУЛАЙМАНОВА К. Край родной, край любимый . . .	5 15		
ТЕРНОВОЙ О. На главном направлении . . .	6 18		
ТИМОФЕЕВ А. Россия — Родина моя . . .	10 6		
УРКИНБАЕВ А. Республика «белого золота» . . .	5 8		
ЧЕРКЕЗИЯ О. Солнце пришло с Севера . . .	6 13		
ЧИКСТЕ А. Первый в Латвии . . .	2 15		
ШАЙДАЕВ Г. Вождь советского народа . . .	11 20		
ЭХАЛА Э. Рабочая гарантия . . .	2 13		
ЗА СТРОКОЙ КОНСТИТУЦИИ СССР			
ГАВРИЛЕНКОВ И. Социалистический образ жизни . . .	12 9		
ДАНИЛЕНКО И. Сила и гуманизм социалистической демократии . . .	8 8		
Манифест развитого социализма . . .	11 6		
ПАТОЛИН В. Основной Закон социалистического общенародного государства . . .	9 10		
60 ЛЕТ СОВЕТСКОЙ МИЛИЦИИ			
К 100-ЛЕТИЮ СО ДНЯ РОЖДЕНИЯ Ф. Э. ДЗЕРЖИНСКОГО			
АЛЕКСЕНЦЕВ А. Отстаивая революционные завоевания . . .	6 24		
Верный рыцарь пролетариата . . .	9 27		
Гими мужества, борьбе . . .	2 2		
КОСТЫГОВА Э. Зовущие к борьбе . . .	9 44		
КРЮЧКОВ В. С нами Дзержинский в железном строю . . .	9 30		
МОИСЕЕВ В. В борьбе с бандитизмом . . .	3 20		
ПЛЕХАНОВ А. Быть настоящим бойцом . . .	9 34		
ПОЛИКАРЕНКО И. В памяти на всю жизнь . . .	8 24		
ХОЛОДЕН В. Новые документы . . .	9 28		
ШАРКО И. Маршал «хлебоного корпуса» . . .	9 37		
ЯНКОВСКАЯ А. Детям — плоды революции . . .	9 42		
ПОДБОРКИ			
Воспитанию — комплексный подход . . .	3 24		
Начальник караула — лицо ответственное . . .	8 36		
Успех службы решается в войсковом наряде . . .	6 30		
БОЕВАЯ СЛУЖБА			
АНДРЕЕНКО В. Подвижная мастерская при-быть на объект . . .	5 39		
АСТАШИН В. Взвод назначен в караул . . .	1 31		
АСТАШИН В. Психология боевой службы . . .	7 30		
БАЖАНОВ В. Труд окупился сторицей . . .	7 26		
БАСКАЕВ А. В интересах профилактики . . .	5 33		
БАХАРЕВ А. Техника действует безотказно . . .	1 38		
БАХАРЕВ А. Техника зима не помеха . . .	12 26		
БЕЛОВ В. Оборудование операторской . . .	2 43		
БОВА В. Готовимся к лету . . .	4 37		
ВИТЕНКО И. Штаб — орган управления . . .	12 15		
ВОЛКОВ Е. С учетом специфики ЛЗУ . . .	10 48		
Всесторонне знать обстановку . . .	5 30		
ГИМАДИЕВ Р., САВЕЛОВ В. Дело наше общее . . .	12 18		
ГРИГОРЬЕВ В. Некоторые вопросы аналитической работы штаба . . .	2 34		
ГРОМЦЕВ Г. Эксплуатация средств связи зимой . . .	1 40		
ДУБОВОЙ В. Инструктивное занятие — на-строй на службу . . .	12 24		
ЖИВОТОВ П. За полярным кругом . . .	4 22		
ЖУРАВЛЕВ И. Весна зименует . . .	3 46		
ЗАПРЯГАЕВ Б. Эффективность взаимодействия . . .	6 36		
ЗАХАРОВ В. Рота считалась отстающей . . .	12 21		
ЗЮКИН И. Надежно охранять объекты . . .	8 32		
КАШИН В. Противопожарная охрана объекта . . .	9 51		
Класс боевой службы . . .	3 52		
КОРЫТКИН В. Офицер штаба пришел в караул . . .	6 32		
КОЧЕШКОВ Б. «Случайный» выстрел . . .	4 36		
КУЗНЕЦОВ К. Время упреждения . . .	10 37		
КУКУШИН В. Активность контролера . . .	4 30		
ЛОГУНОВ М. Урон пошел алрок . . .	1 35		
ЛОСЕВ В. Человек на своем месте . . .	3 49		
Макет объекта . . .	12 28		
МАНСУРОВ А. Часовой КПП . . .	2 39		
МИХНО Л. Видеть главное звено . . .	1 28		
Мое рабочее время . . .	4 24		
МУДРОЛЮБОВ В. След на КСП . . .	3 53		
ОВСЯННИКОВ Г. Командир батальона при-нимает решение . . .	10 41		
ПОПОВ Г. Что показал эксперимент . . .	2 36		
СЕКАЧЕВ Н. Наблюдать, изучать, обобщать . . .	9 48		
СЛЕПКОУРОВ Ю. Розыскной наряд в лесу . . .	5 36		
Техника и дисциплина . . .	5 26		
Уголок ИТСО . . .	6 44		
ШАРИН Б. Готовить автотехнику к зиме . . .	9 53		

ОБУЧЕНИЕ И ВОИНСКОЕ ВОСПИТАНИЕ

АНДРЕЕВ П. Летучки, метод их проведения	10	65
АНДРЕЕВ В. Когда каждый имеет цель	8	62
АНГЕМЬЕВ В. Изыскания все резервы	10	68
АНГЕМЬЕВ Г. Стрельба в лесу — не привал, а плацдарм для новых побед	12	35
АФАНАСЬЕВ В. Взятый рубеж — не привал, а плацдарм для новых побед	12	12
АФАНАСЬЕВ В. Объективность оценки	9	58
БЕГЛЕЦОВ М. Командир — организатор соревнований	2	48
БОГАЧЕВ Н. Из практики подготовки офицеров	1	52
БОКОВ В. Командирский язык	5	58
БОСОВ В., БЕКАСОВ А. Не отступая ни на шаг	5	50
ВДОВЮК В. Единство воспитательных воздействий	7	52
ГАННУСВИКО И. Тактическое мышление командира	8	50
ГЕРУСОВ М., ГОРЛОВ А., ФОКЕЕВ В. Агитация и пропаганда — высокую действенность	10	52
ГОРБАЧЕВА Г. Письма и другу	12	47
ГОРЛОВ А. Коллективизм плюс соперничество	8	56
ГРИГОРЬЕВ Е. Способы изучения местности	3	65
ГРИЕНКО А. Сила коллектива	6	53
ДУБИН Е. Методом группового упражнения	6	56
ЗАЙЦЕВ А. Когда всех объединяет одна цель	9	66
ЗАПОРВАЛЬНИЙ С. Методом самостоятельности	1	57
КАШЕВАРОВ П. Учеба офицера — повседневное внимание	2	53
КЗЛОВ С. Отбор пристрельщиков	7	60
КРОЛЕВ Л. Соревнования специалистов службы собак	3	63
КРИУШЕВ С. Залог умелых действий на посту	7	44
КУЗНЕЦОВ И. Разведка целей наблюдением	2	57
ЛЕЯСЕВ В. Воинский порядок воспитывает	5	54
ЛОСЕВ В. Субъективный фактор	2	51
ЛУКЬЯНЦ И. Об отличниках — в полный голос	12	58
ЛУЦЕНКО В. Авторитет и неизбежность приказа	4	56
ЛЯЛИН А. Впереди — водная преграда	3	51
МЕЛЬНИКОВ А. Курсынтам — навыки управления огнем	9	63
НАЗАРОВ Н. Универсальный шаблон	4	55
ОЛЬШЕВСКИЙ Г. Военно-научная работа с курсантами	3	70
ОЛЬШЕВСКИЙ Г. Войсковая стажировка курсантов	12	44
Организованно подготовиться к началу нового учебного года	12	32
ПАЛЬНИКОВ Г. Забота наша такая	11	59
РАЗГУЛЯЕВ П. Почему рота не выполнила обязательств	4	44
САНДАК Н. Штабные тренировки	1	49
САНЫГИН В. Стреловой смотр прапорщика	5	56
СЕЛЕЗНЕВ И. Подразделение готовится к стрельбе	4	46
СЕРЫХ В. Уважать военную форму	4	42
СИДОРОВ А. Насущные задачи нового учебного года	1	45
СИДОРОВ А. Прапорщикам — высокую боевую выучку	8	46
СЛАДКОВ А. Приведение оружия и нормальному бою	7	59
СМИРНОВ А. Изучение основ стрельбы	6	58
СОКОЛОВ К. Профессиональная подготовка офицеров в училище	8	53
УСТИНОВ В. Вызвать интерес к теме	8	64
ХАУТОВ К. Инструкторско-методические занятия с сержантами	1	54
ЯКОВЛЕВ А. С чем придут сержанты	2	55

ПОЛИТИЧЕСКИЕ ЗАНЯТИЯ

АШМАН Н. Нравственное воспитание воинов	4	38
БЕЛОВ Е. Верные сыны Родины	5	42
БРАГИН И. Строго соблюдать советские законы	5	46
ГАВРИКОВ Ф. Непосредственные начальники и воспитатели подчиненных	6	46
ЕЛАГИН В. Задачи государственной важности	10	58
ЗЮЗИН М. Задача — общенародная	7	47
ЗЮЗИН М. Основные принципы советской исправительно-трудовой политики	12	39
ЛЯГИН Д. Бдительность — оружие воина	3	60
ЗАРЕНКО С. Советский образ жизни	2	29

В ПОМОЩЬ ИЗУЧАЮЩИМ МАТЕРИАЛЫ
XXV СЪЕЗДА КПСС

АРТЫНСКИЙ О. Пятилетка больших возможностей	1	13
ИЗМАЙЛОВ В., ЖУРАВЛЕВ В. Новый этап творческого развития марксизма-ленинизма	1	20

КУЗИН Н. Борьба за мир и международное сотрудничество	1	24
ПОЗДНЯКОВ А. И действительность, и качество	1	15
ШАЙДАЕВ М. Авангард советского народа	2	19

БДИТЕЛЬНОСТЬ, МУЖЕСТВО,
БЛАГОРОДСТВО

ЕРЕМЕЕВ П. Ценой жизни	4	19
МАТВЕЮК П. Уходил последний	2	45
ПЕТРОВ А. Бойцовский характер	1	43
СИТНИКОВ А., ПИГИЛОВ А. Когда город спал	8	44
ТАТАРИНОВ А. Отвага часового	10	50
УСКОВ В. Шли солдаты в огонь	7	22
ШАДРИН А. Плечом к плечу	3	55

ПАРТИНО-ПОЛИТИЧЕСКАЯ РАБОТА

АНТЮХИН Г. Воспитание требовательностью	1	70
АСТРАХАНЦЕВ А. В органы народного контроля — достойных	12	67
АСТРАХАНЦЕВ А. Народному контролю — партийную заботу	5	64
БАДАЛОВ А. Развивать критику и самокритику	8	74
БУДЯНСКИЙ Н. Зависит от каждого	3	77
ВОРОБЬЕВ В. Жизненная необходимость	12	66
ГЕРАЩЕНКО С. Активны ли активисты!	9	82
ГОЛОВКО Ф. И все, и каждый	6	66
ГРИДИН П. Повышать действенность партийной работы	12	62
ДУРНЕВ Ю. Состоится партийное собрание	5	72
ИЛЬИН А. Учить и требовать исполнения	6	68
КАЛАШНИКОВ Н. Учеба молодых коммунистов	3	82
КОВАЛЕВ П. Важнейшее направление	1	63
КОШЕЛЬКОВ А. Планирование политической работы в карауле	7	75
КУЗЬМИНОВ П. Кандидаты в члены партии	6	63
КУТКИН Н. Если избрали секретарем	2	68
ЛОГУНОВ М. Мера ответственности	7	68
ЛОГУНОВ М. Наш передний край	9	75
ЛОГУНОВ М. Партом решил... А что дальше!	5	67
МАТВЕЮК П. Школа становления	3	79
МОРОЗЮК О. За решением — исполнение	10	73
НИКИТИН И. Курсынты вступают в партию	8	74
ОЛЕШКО Н. Соревнование — путь к успеху	10	22
ОРЛОВСКИЙ Д. Повышать действенность партийного влияния	1	68
ОСОКИН В. Главное — качество	2	70
Партийная организация и воинская дисциплина	4	60
Партийная организация и воинский коллектив	9	71
Партийное собрание	2	76
План работы	12	74
ПУГАЧ А. Не упускать главного	7	71
САВИЦКИЙ Ю. Формы разные — цель одна	5	74
САЯПИН А. Боевой службе — партийную заботу	10	70
СЕДЫХ Н. Секретарь парткома	11	56
СКРИПНИКОВ В. Свежие силы партии	7	65
СОЛЯНОВ А. Передовое — в жизнь	5	70
СТЕПИН Е. Не бояться вскрывать недостатки	9	79
СТЕРХОВ В. Первый рубеж взят	6	72
СУРОВ В. Воспитание партийного актива	8	68
ТКАЧЕНКО И. Кого взять в единомышленники!	4	68
УМРИХИН Е. Наказы коммунистов — в жизнь!	3	74
ХОЛОДОВ Е. Сердцевина организаторской работы	2	64
ШАПОШНИКОВ В. По Ленину сверяя шаг	6	71
ЯСЕНОВЫЙ В. Что может пропагандист!	6	50

КОМСОМОЛЬСКАЯ РАБОТА

АФАНАСЬЕВ В. Моральный стимул	4	73
БОНДАРЮК Р. Без права на привал	5	76
ВОСКАНЯН Г. Комсомольское поручение — каждому	7	74
ГРУДИН А. Уважение и молодим	2	72
ДЗРАХХОВ З. «Революционный держим шаг!»	9	81
ИВАНОВ В. Всегда с людьми	7	73
КАПЛАН В. Чтобы не было равнодушных	1	73
Комсомольское хозяйство первичной организации	4	74
КОРОЛЕВ А. Увлеченности	11	72
КОТЕНКО А. Опора командира	1	75
КУДРЯШОВ В. Идущий впереди	3	80
СМИРНОВ Л. Важное условие успеха	5	78
ШЕПОВАЛЬНИКОВ В. В постоянном поиске	4	70
ШЕПОВАЛЬНИКОВ В. Путь к успеху	2	73

ОБОЗРЫ ПИСЕМ

КОПЫЛОВА Р. Народа верные сыны	7	14
ПЕТРОВ А. От рубежа к рубежу	2	92

ОЧЕРКИ, ЗАРИСОВКИ, РЕПОРТАЖИ			
БЕКАСОВ А. Спасибо тебе, мать!	8	82	
ДАВЫДОВ Я. Песня-ветеран	12	86	
ДУРНЕВ Ю. Ошибка приват-доцента Лопатина	11	33	
КОПЫЛОВА Р. Ее дорога	3	92	
КОЧЕШКОВ Б. В добрый путь, командир!	6	77	
ЛОСЕВ В. Одна забота — Родине служить	10	25	
ЛУЖКОВА Л. Надежные руки	3	91	
МАЛАХОВСКИЙ Л. Верность	11	52	
МОСТОВ А. Старшина	11	65	
ОГЛОБЛИН К. Призвание	11	61	
ПЕТРОВ А. Здравствуй, поле!	11	68	
ПЕТРОВ А. Наш Ефремыч	6	74	
ШТУТМАН С. Штык, перо и лира	12	82	
ЛИТЕРАТУРА			
АРТЮХОВ Е. Ответственность [стихи]	5	91	
БАРЧУНОВ П., БОРИСОВ М. Нами гордится народ [песня]	5	3-я стр. обл.	
ДАЖИН Д. Календарь революции [стихи]	11	90	
ДЕМЕНТЬЕВ В., МАЛКОВ В. Служим на отлично [песня]	3	3-я стр. обл.	
ДМИТРИЕВ П. Солдатская звезда [стихи]	11	91	
ЕРХОВ Е. Пролетарский якобинец [рассказы]	9	85	
ЕРХОВ Е. Сын Родины [поэма]	1	77	
ЖЕЛТОВ В. Не забылась традиция	3	88	
КАМЕНЕВ И. Память хранит	5	85	
КУРЬЯНОВ Т. Политрук [поэма]	8	86	
ЛОСЕВ В. При свете дня [рассказ]	5	80	
МАЛКОВ В. Сердце Советской страны [стихи]	4	91	
МАСЛЕННИКОВ Г. Высота [рассказ]	2	84	
МАТВЕЕВ В. Наш Основной Закон [стихи]	11	90	
МОЛЧАНОВ Б. Путь к самому себе [повесть]	7	78	
	8	78	
	9	90	
	10	81	
	11	84	
НАПОЛЬСКИХ В. Мужество. Мой дед. Родная сторона [стихи]	5	91	
ОЛЕЙНИК Ю. Дзержинскому. Рабочие руки [стихи]	11	91	
ОСОКИН М., КАЗАКОВ И. Песня о Дзержинском	9	96	
ПЕТРОВ А. Прямая зависимость [юмореска]	4	89	
ПОЛЯНСКИЙ А. Единственный шанс [повесть]	1	80	
	2	78	
ПРОТАСОВ М., ШКЛОВСКИЙ Е. Революция живет [песня]	11	3-я стр. обл.	
РАДУГИН М. Разведка идет впереди	5	88	
СМЕТАНИН А. В высоких широтах [рассказ]	3	84	
СМЕТАНИН А. Костер на берегу [рассказ]	12	78	
ТАЙДАКОВ В. Наследство [стихи]	6	82	
ТЯПКОВ Ю. Дорогой ценой [рассказ]	4	86	
ЧЕРКАШИН В. Шинель. Становись! Марш-бросок [стихи]	6	82	
ШВЕДОВ Л. Рыцарь революции [стихи]	4	92	
КУЛЬТУРА И БЫТ			
АГАРКОВ А., ЛУЦЕНКО В. Наша главная задача	8	89	
БЕЛИКОВ Г. Общественное зло, и немалое	2	62	
БОРИСОВ Ю. Огонь — враг коварный	7	91	
ВАСИЛЕНКО В. Заботясь о быте воинов	6	88	
ГОРОДЕЦКИЙ В. «Внимание: опасность!»	7	90	
ДЕМЕНТЬЕВ В. Выступает ансамбль внутренних войск	10	92	
ЕРХОВ Е., ФЕДОРОВ В. Роте — образцовый быт	10	92	
ЖУКОВ В. Способ простой и эффективный	10	91	
ЖУРАВЛЕВ В. Эстетика воинской службы	4	76	
КОВАЛЕВ Ю. «Чудо из чудес»	7	88	
ЛИЦМАН В. Старому маршу отставни нет	7	85	
МЕЛЬНИКОВ В. Просто и эффективно	7	92	
НАУМОВИЧ О. Профилактика радикулита	8	90	
ПОЗДНЯКОВ А. Итоги и перспективы	11	80	
ПРОШИН А. В ритме юбилейного года	6	84	
ПРОШИН А. Резцом и кистью	11	92	
РОМАНЕНКОВА В. Пропагандируем исторические решения	2	89	
РЯЗАНОВ Р. Солдатская чайная	2	90	
СЕДЫХ А. Изменения зрими	12	81	
СЕРГЕЕВ О. Совершенствовать работу войскового тыла	3	10	
СИТНИКОВ А. Полезная инициатива	7	86	
ТАТАРИНОВ А. Настрой коллектива — боевой	4	84	
НА КНИЖНУЮ ПОЛКУ			
КАЗАРИНОВ В. Нестигаемый рыцарь революции	10	88	
КИЛИН П. На линии огня	5	92	
КУЗЬМЕНКО В. Быль о красном коннике	10	89	
КУЛЬБАКИН Ю. О друзьях-товарищах	8	84	
ПОПЕНКО Ф. Бессмертному подвигу посвящается	4	85	
РОЖНОВ Г. Книга о солдатах порядка	4	85	
ФИЗПОДГОТОВКА И СПОРТ			
ДОЛБАЧЕВ А. Если нет спортзала	9	69	
ДОЛБАЧЕВ А. Каждый сам себе тренер	4	53	
КОШЕЛЕВ В. И казарма может быть спортзалом	3	72	
КУЛАКОВ Е. На полосу препятствий	7	63	
МАЛИКОВ М. Перед заступлением в войсковой наряд	8	66	
МИХАЛЕВ А. Спортивный комитет части	10	67	
НАДЕИН Г. Курсантам — методические навыки	2	61	
ОБУХОВ А. Каков подход — таков и результат	6	62	
ПЕСТОВ Г. Каждый выстрел — в цель	1	61	
ПИСАРЕВ Г. Физическая подготовка на учебном пункте	5	62	
СУМЕРСКИЙ Б. Подготовка лыжника	12	60	
НАШИ КОНСУЛЬТАЦИИ			
ГОЛОВИН А. Письмам и жалобам военнослужащих — партийное внимание	8	92	
Некоторые вопросы оплаты военнослужащим расходов по командировкам	10	61	
О порядке предоставления отпусков	6	61	
СЕРЕГИН В. Срок службы исчисляется...	3	67	
СТАТЬИ НА МЕЖДУНАРОДНЫЕ ТЕМЫ			
КУЗИН Н. Агрессивные блоки империализма	6	94	
Социальное неравенство	2	33	
ТРОЯНСКИЙ В. Враг здоровья трудящихся	11	94	
ОБЗОРЫ ПЕЧАТИ			
ЕГОРКИН Е. Закон воинской жизни	4	58	
ЕГОРКИН Е. Воспитывать бдительность	10	62	

Главный редактор Ф. К. ГАВРИКОВ.

Редакционная коллегия: В. В. АСТАШИН, В. В. БАРСУКОВ, Е. И. БЕЛОВ, П. Г. БОГОДУХОВ, В. П. ВЛАСОВ, М. В. ГОРБОВ (заместитель главного редактора), Е. А. ГРИГОРЬЕВ (ответственный секретарь), М. М. ЗЮЗИН, И. Е. ЗЮЖИН, Ю. И. КАЛИНИН, В. А. КУЗНЕЦОВ, П. А. КУЗЬМИНОВ, М. С. ЛОГУНОВ, К. С. ОГЛОБЛИН, О. М. СЕРГЕЕВ, В. П. СЕРЕДИНСКИЙ, А. Г. СИДОРОВ, А. Ф. СМОЛИН, В. П. ЯБЛОКОВ.

Оформление номера В. К. СЕРГЕЕВА, С. Н. ШУКИНА.

Корректоры З. А. БУЛАТОВА, Е. Ю. ГАВРИЛОВА.

Журнал распространяется только по подписке через политорганы внутренних войск.

Адрес редакции: 111250, Москва, Е-250, абонементажный ящик 165. Телефоны: 176-45-21 (отдел издательства, распространения и подписки), 176-46-27, 176-46-38, 176-45-28, 176-45-23, 176-45-52, 273-71-54.

И в шутку, И ВСЕРЬЕЗ

СЛОВО И ДЕЛО

ФЕЛЬЕТОН

Если за словом не следует дело,
Стало быть, что-то и где-то заело...
Влас перед датой одной

Выступил с речью большой,
знаменательной,
зажигательной.

Влас выступал... А товарищи в зале
Тихо беседу о нем завязали:

— Да, говорит замечательно Влас!
Жаль, нарушать дисциплину горазд.

— Сколько цитат на-гора выдает!
Только вот... по огневой отстает.

— Много читает, большой эрудит,
Ну а в уставы совсем не глядит.

— Как ротозеев клеймит он!

Отважен!

А про себя ни словечка не скажет...
Коль уж за словом не следует дело,
Не выходи на трибуну так смело.



МИКРО-ИНТЕРВЬЮ

...С ОТДЫХАЮЩИМИ ВОИНАМИ

— Что у вас интересное
доминирует
в дни воскресные?

— Доминирует
лишь одно:
ДО-МИ-НО!

...С ИДУЩИМ «К ЦЕЛИ»

— Ну, как успехи?
— Двигаюсь вперед.
Шагаю к цели
все быстрее и шире:
пять нарушений было
прошлый год,
а в этом (на сегодня)
лишь четыре!..

...С «УВАЖИТЕЛЬНЫМ»

— Почему, товарищ рядовой,
Вы сошли с дорожки беговой?
— Не сошел я, а приставил ногу:
Уступил ефрейтору дорогу!



Стихи А. ЧИСТЯКОВА

Рис. И. ОФФЕНГЕНДЕНА



