

ЗА НАШУ СОВЕТСКУЮ РОДИНУ!

НА БОЕВОМ ПОСТУ



1977

2



Рисунок В. ЛУКЬЯНЦА.



За нашу Советскую Родину!

30

НА Боевом на посту

**Военно-политический
журнал
внутренних войск
МВД СССР**

ИЗДАЕТСЯ С 1958 ГОДА

**ИЗДАНИЕ
ПОЛИТИЧЕСКОГО УПРАВЛЕНИЯ
внутренних войск
МВД СССР**

ВЫХОДИТ ОДИН РАЗ В МЕСЯЦ

**ФЕВРАЛЬ
1977 2**

СОДЕРЖАНИЕ

В боях рожденная	2
И. ЯКОВЛЕВ. Управлять войсками на научной основе	5
К 60-ЛЕТИЮ ВЕЛИКОГО ОКТЯБРЯ	
В. САКАЛАУСКАС. Добру торжествовать	11
Э. ЭХАЛА. Рабочая гарантия	13
А. ЧИКСТЕ. Первый в Латвии	15
К 100-ЛЕТИЮ СО ДНЯ РОЖДЕНИЯ Ф. Э. ДЗЕРЖИНСКОГО	
Гимн мужеству, борьбе	17
В ПОМОЩЬ ИЗУЧАЮЩИМ МАТЕРИАЛЫ XXV СЪЕЗДА КПСС	
М. ШАЙДАЕВ. Авангард советского народа	19
Н. КУЗИН. Борясь за мир и международное сотрудничество	24
С. НАЗАРЕНКО. Советский образ жизни [политические занятия]	29
Социальное неравенство [в мире капитала]	33
БОЕВАЯ СЛУЖБА	
В. ГРИГОРЬЕВ. Некоторые вопросы аналитической работы штаба	34
Г. ПОПОВ. Что показал эксперимент!	36
А. МАНСУРОВ. Часовой КПП	39
Подумайте — решите	41
В. БЕЛОВ. Оборудование операторской	43
П. МАТВЕЮК. Уходил последним [бдительность, мужество, благородство]	45
ОБУЧЕНИЕ И ВОИНСКОЕ ВОСПИТАНИЕ	
М. БЕГЛЕЦОВ. Командир — организатор соревнования	48
В. ЛОСЕВ. Субъективный фактор [Автоприсшествиям красный свет!]	51
П. КАШЕВАРОВ. Учебе офицеров — повседневное внимание	53
А. ЯКОВЛЕВ. С чем придут сержанты!	55
И. КУЗНЕЦОВ. Разведка целей наблюдением [методика обучения]	57
В. СЛОБОДЯНЮК. Возьми горсть земли	60
Г. НАДЕИН. Курсантам — методические навыки	61
Общественное зло, и немалое [отвечаем читателям]	62
ПАРТИИНО-ПОЛИТИЧЕСКАЯ РАБОТА	
Е. ХОЛОДОВ. Сердцевина организаторской работы	64
Н. КУТКИН. Если избрали секретарем	68
В. ОСОКИН. Главное — качество	70
А. ГРУДИН. Уважение к молодым	72
В. ШЕПОВАЛЬНИКОВ. Путь к успеху	73
Партийное собрание [наши консультации]	76
ЛИТЕРАТУРНЫЙ ОТДЕЛ	
А. ПОЛЯНСКИЙ. Единственный шанс [повесть, окончание]	78
Г. МАСЛЕННИКОВ. Высота [рассказ]	84
Ф. ПОПЕНКО. Бессмертному подвигу посвящается	87
В. ГОРБОВ. Шаги фестивалей	88
В. РОМАНЕНКОВА. Пропагандируем исторические решения	89
Р. РЯЗАНОВ. Солдатская чайная [фоторепортаж]	90
А. ПЕТРОВ. От рубежа к рубежу [обзор писем]	92
Из редакционной почты	94
По следам наших выступлений	96



Страна Советов уверенной поступью идет к своему 60-летию. Великий Октябрь ознаменовал коренной поворот в истории человечества, положил начало социалистическому преобразованию мира. Победа пролетарской революции вызвала бешеную злобу и яростное сопротивление свергнутых эксплуататорских классов. Организация вооруженной защиты Республики Советов стала первостепенным делом Коммунистической партии, насущной задачей трудящихся страны.

15 (28) января 1918 года Председатель Совета Народных Комиссаров В. И. Ленин подписал декрет о создании Красной Армии, а спустя две недели — декрет об организации Рабоче-Крестьянского Красного Флота. Формирование красноармейских частей только начиналось, когда германские империалисты, сорвав переговоры о заключении мира, развернули наступление по всему фронту. Партия объявила социалистическое Отечество в опасности и призвала рабочих и крестьян отдать все силы для отпора врагу, защищать до последней капли крови каждую ядь земли.

Отряды молодой Красной Армии, моряки Балтийского флота самоотверженно сражались с немецкими захватчиками. Под Псковом и Нарвой войска кайзеровской Германии потерпели поражение. В ПАМЯТЬ О БЕЗЗАВЕТНОМ МУЖЕСТВЕ ТРУДЯЩИХСЯ, ГРУДЬЮ ВСТАВШИХ НА ЗАЩИТУ СВОЕЙ РОДИНЫ, О ГЕРОИЗМЕ БОЙЦОВ ПЕРВЫХ ОТРЯДОВ КРАСНОЙ АРМИИ ПОД ПСКОВОМ, НАРВОЙ И НА ДРУГИХ УЧАСТКАХ ФРОНТА 23 ФЕВРАЛЯ ЕЖЕГОДНО ОТМЕЧАЕТСЯ КАК ДЕНЬ СОВЕТСКОЙ АРМИИ И ВОЕННО-МОРСКОГО ФЛОТА.

Вся героическая история Советских Вооруженных Сил неразрывно связана с именем В. И. Ленина, с деятельностью Коммунистической партии. Владимиру Ильичу принадлежит историческая заслуга разработки военной программы пролетарской революции, учения о защите социалистического Отечества. Он обосновал необходимость создания и всемерного укрепления армии государства диктатуры пролетариата, четко определил ее задачи и историческое предназначение, сформулировал главные принципы строительства, определил социальную природу и особенности, обосновал источники ее силы и непобедимости.

Красная Армия, указывал В. И. Ленин, «...призывается оберегать завоевания революции, нашу народную власть, Советы солдатских, рабочих и крестьянских депутатов, весь новый истинно демократический строй от всех врагов народа...». Советские Вооруженные Силы с честью оправдывают это свое историческое назначение.

В грозные годы гражданской войны и иностранной военной интервенции молодая Красная Армия показала высокий революционный дух, массовый героизм и отвагу, непревзойденные морально-боевые качества. За мужество и героизм, проявленные в боях, 300 объединений, соединений, частей и военно-учебных заведений были удостоены Почетного революционного Красного знамени, орденов союзных республик. За ратные подвиги 15 тысяч командиров, политработников и рядовых бойцов награждены почетным оружием. Отважным из отважных вручены ордена Красного Знамени, среди них воспитанники внутренних войск тт. Игнатович В. В., Пискунов С. А., Марцинк Ю. Я., трижды получившие эту награду.

Победоносное окончание гражданской войны дало Стране Советов возможность заняться восстановлением народного хозяйства, индустриализацией, повышением своей экономической мощи. Но было ясно, что империалисты не оставят попыток уничтожить первое в мире социалистическое государство. Поэтому, успешно выполняя ленинский план строительства социализма, Коммунистическая партия, весь советский народ делали все для того, чтобы превратить Красную Армию в несокрушимую силу. По своей организационной структуре, соотношению видов Вооруженных Сил и родов войск, техническому оснащению она за годы первых пятилеток вышла на уровень армий развитых капиталистических государств, неизмеримо превосходя их в морально-боевом отношении. Наша промышленность в 1938 году по сравнению с 1930 годом произвела, например, в 6,6 раза больше артиллерийских орудий и винтовок, в 6,3 раза больше самолетов, втрое больше танков.

Агрессивные действия империалистов, неоднократно пытавшихся проверить прочность границ нашей Родины, испытать силу Красной Армии, всякий раз встречали решительный отпор. Это показали события на Китайско-Восточной железной дороге

в 1929 году, бои у озера Хасан в 1938 году, разгром японских войск у реки Халхин-Гол.

Неувядаемой славой покрыли Советские Вооруженные Силы свои боевые знамена в Великой Отечественной войне 1941—1945 годов. Советскому государству и его Армии не было еще и двадцати пяти лет, когда они приняли на себя удар самой мощной империалистической армии того времени — гитлеровского вермахта. В смертельной схватке с сильным и коварным врагом советским людям пришлось перенести неисчислимые лишения и страдания. 1418 дней и ночей бушевало пламя кровопролитных сражений на огромном фронте от Баренцева до Черного моря, прежде чем взойшло над землей солнце Великой Победы.

Разгромив основные группировки врага в гигантских сражениях под Москвой и Сталинградом, в предгорьях Кавказа и на Курской дуге, в Белоруссии, Прибалтике и на Украине, Советская Армия не только изгнала гитлеровских оккупантов с родной земли, но и освободила народы Австрии, Албании, Болгарии, Венгрии, Норвегии, Польши, Румынии, Чехословакии, Югославии от фашистского рабства. Нашим Вооруженным Силам принадлежит также решающая роль в достижении победы над союзником фашистской Германии — империалистической Японией. Молниеносным ударом они разбили почти миллионную Квантунскую армию и освободили Северную Корею, северо-восточные провинции Китая, Южный Сахалин и Курильские острова.

В достижение победы над немецко-фашистскими захватчиками и японскими милитаристами внесли свой вклад и внутренние войска. Их части и соединения в боевых порядках Действующей армии стойко обороняли Брестскую крепость и столицу нашей Родины — Москву, Одессу, Киев, Ленинград, Сталинград, Ростов-на-Дону, Новороссию, Харьков, Воронеж и Тулу. Многие части, сформированные из личного состава внутренних войск, дошли до Берлина, стали гвардейскими, награждены боевыми орденами. Ряд из них удостоился почетных наименований: «Новгородская», «Новороссийская», «Минская», «Прутская», «Ясская», «Рымникская», «Оршанско-Хинганская». Тысячи военнослужащих награждены орденами и медалями, а свыше 150 воспитанникам войск присвоено высокое звание Героя Советского Союза.

Победа советского народа и его Вооруженных Сил во второй мировой войне глубоко закономерна. Ее источниками явились наш государственный строй и экономика социализма, социально-политическое и идейное единство общества, советский патриотизм и нерушимая дружба народов СССР, их сплоченность вокруг ленинской партии, беспримерный героизм и мужество советских людей.

Вождем и организатором советского народа в Великой Отечественной войне была Коммунистическая партия. В сложнейших условиях она сумела мобилизовать наш народ на великий ратный и трудовой подвиг, провела огромную работу по перестройке экономики страны на военный лад, удесятирила силы армии Страны Советов. Коммунисты были на переднем крае сражений, личным примером поднимали боевой дух масс, вели их на борьбу с врагом.

Разгром гитлеровской Германии и японского милитаризма создал благоприятные условия для победы социалистических революций в ряде стран Европы и Азии, для подъема национально-освободительного движения. Образовалась мировая социалистическая система — детище международного рабочего класса, решающая сила в антиимпериалистической борьбе.

Со времени окончания второй мировой войны прошло более тридцати лет. Все эти годы Советские Вооруженные Силы бдительно стоят на страже безопасности нашей Родины, стран социалистического содружества. В своем развитии и совершенствовании ныне они далеко ушли от того, какими были к концу Великой Отечественной войны. Это качественно новые Вооруженные Силы, обладающие огромными возможностями, способные решать сложные боевые задачи на суше, в воздухе и на море.

В последние годы получили дальнейшее развитие Ракетные войска стратегического назначения. Неизмеримо возросла боевая мощь Сухопутных войск, которые насыщены всевозможными средствами поражения, моторизации и механизации. Новые боевые качества обрели Войска противовоздушной обороны страны и Военно-Воздушные Силы. Изменился Военно-Морской Флот, на вооружении которого имеются атомные подводные лодки с баллистическими ракетами, обладающими огромной поражающей силой. Существенно возросли возможности и надводных кораблей различного назначения, морской ракетно-носной авиации.

Качественно другими стали и внутренние войска. Благодаря заботе Коммунистической партии и Советского правительства они имеют все необходимое для образцового выполнения задач боевой службы. Части и подразделения оснащены современным стрелковым оружием. В систему охраны объектов прочно вошли технические средства, умелое использование которых помогло во многом поднять культуру боевой службы, создало более благоприятные условия для учебы воинов.

Вооруженные Силы Страны Советов сильны не только боевой техникой и оружием, но и людьми, закаленными в морально-политическом отношении, твердо убежденными в правоте великих коммунистических идеалов, готовыми отдать делу защиты Родины все силы, знания, а если понадобится, то и жизнь. Это хорошо видно на примере внутренних войск. Здесь значительно возросло число солдат и сержантов с высшим и средним образованием, многие из них коммунисты и комсомольцы.

Офицерский корпус в своем подавляющем большинстве состоит из грамотных в военном отношении, идейно зрелых командиров и политработников, специалистов. С каждым годом в части и подразделения приходит все больше и больше выпускников военных академий. Все это создало хорошие предпосылки для того, чтобы войска успешно выполняли задачи, которые ставят перед ними партия и правительство.

Развитие и совершенствование Вооруженных Сил происходят в неразрывной связи с жизнью страны, с учетом международной обстановки.

Планомерно претворяя в жизнь программу строительства коммунизма, КПСС и Советское правительство оказывают решительное противодействие агрессивным империалистическим кругам, используют все возможности для защиты дела мира. «Если говорить о главном, чего нам удалось достигнуть в международных делах, — сказал товарищ Л. И. Брежнев в речи на октябрьском [1976 г.] Пленуме ЦК КПСС, — то можно с чистой совестью сказать: в результате усилий, предпринятых нами вместе с другими социалистическими государствами и при поддержке всех миролюбивых, реалистически мыслящих сил, **УДАЛОСЬ ОТОДВИНУТЬ УГРОЗУ ЯДЕРНОЙ ВОЙНЫ, СДЕЛАТЬ МИР БОЛЕЕ НАДЕЖНЫМ, БОЛЕЕ ПРОЧНЫМ**».

Однако успехи разрядки не стали еще достаточно прочными, гарантирующими мир от возможных провокаций со стороны наиболее агрессивных империалистических кругов. Природа империализма не изменилась. Он не утратил своей агрессивной сущности. Именно об этом свидетельствуют события в Чили, на Ближнем Востоке, в Таиланде, периодически возникающие конфликты в ряде других районов мира, постоянное наращивание военных бюджетов, непрекращающаяся гонка вооружений.

В условиях сохраняющейся угрозы войны уверенность советских людей в завтрашнем дне обеспечена постоянной заботой партии об укреплении оборонной мощи страны. Об этом ярко и убедительно сказал товарищ Л. И. Брежнев в Отчетном докладе ЦК КПСС XXV съезду партии, а также в речи на октябрьском [1976 г.] Пленуме ЦК партии.

Руководство КПСС — основа основ советского военного строительства, решающий источник повышения боевой мощи наших Вооруженных Сил. Ленинская партия создавала Советские Вооруженные Силы, руководила их развитием, уверенно вела к победам в ожесточенных сражениях с ударными силами международного империализма. Партия строго следует ленинским заветам, выработанной в результате исторического опыта глубоко научной линии руководства Вооруженными Силами, которая полностью соответствует политическим, экономическим, духовным и военным ресурсам Советского государства.

Мощь наших Вооруженных Сил умножается тем, что они развиваются в условиях братского сотрудничества с армиями социалистических государств. Силам реакции и агрессии теперь противостоит стройная оборонительная система стран социалистического содружества — Организация Варшавского Договора. Братские армии установили крепкие деловые связи, периодически проводят совместные учения штабов, войск, флотов.

В свой праздник вооруженные защитники Страны Советов рапортуют партии, народу, Родине об успехах в ратном труде. Для воинов внутренних войск минувший год был годом напряженной работы по выполнению решений XXV съезда КПСС. В широко развернувшемся социалистическом соревновании солдаты, сержанты, прапорщики и офицеры настойчиво боролись за повышение эффективности и качества воинского труда. Выросли ряды отличных частей и подразделений, отличников боевой службы, боевой и политической подготовки, классовых специалистов и спортсменов-разрядников. На новую ступень поднялись боевая готовность, надежность охраны объектов, уставной воинский порядок, дисциплина и организованность личного состава.

С гордостью рапортовали Родине о выполнении своих обязательств инициаторы социалистического соревнования в году XXV съезда КПСС — воины части, которой командует подполковник А. Меликов. Часть стала отличной.

Сейчас в войсках набирает темпы развернувшееся по призыву воинов части, которой командует офицер М. Бойко, социалистическое соревнование под девизом: «60-летию Великого Октября — высокую эффективность и качество нашей работы, образцовую боевую службу, учебу и дисциплину!».

Итоги первых месяцев служебно-боевой деятельности, боевой и политической подготовки свидетельствуют о том, что слово воинов не расходится с делом. В ответ на заботу Коммунистической партии и Советского правительства о внутренних войсках солдаты, сержанты, прапорщики и офицеры настойчиво повышают свое боевое мастерство, не жалеют сил и времени в борьбе за надежность охраны каждого объекта, за укрепление дисциплины и уставного порядка. Верные традициям Вооруженных Сил Страны Советов, они изо дня в день наращивают успехи в ратном труде, готовят достойную встречу 60-летию Великого Октября.

«Наша армия, — сказал товарищ Л. И. Брежнев на XXV съезде КПСС, — воспитана в духе глубокой преданности социалистической Родине, идеям мира и интернационализма, идеям дружбы народов. Именно этим Советская Армия отличается от армий буржуазных. Именно за это советские люди любят свою армию, гордятся ею».

Вот почему в День Советской Армии и Военно-Морского Флота весь наш народ горячо поздравляет своих вооруженных защитников с праздником. Он уверен, что воины Страны Советов всегда начеку, всегда готовы к защите интересов первого в мире социалистического государства.

УПРАВЛЯТЬ ВОЙСКАМИ НА НАУЧНОЙ ОСНОВЕ

Генерал-полковник И. К. ЯКОВЛЕВ,
начальник внутренних войск МВД СССР

Проблема эффективного, научно обоснованного управления всеми сферами общественной жизни всегда была актуальной, но особую остроту она приобрела на современном этапе развитого социалистического общества. В решениях XXV съезда КПСС прямо указывается, что меры по дальнейшему совершенствованию управления во всех областях народного хозяйства партия рассматривает как резерв, как одно из условий поступательного движения вперед к вершинам коммунизма. Это требование в полной мере относится к воинскому труду. И там, где командиры соединений, частей и подразделений, штабы и партполитаппараты настойчиво улучшают формы и методы своей работы, там, как правило, добиваются успехов, выходят на более высокие рубежи. Убедительным свидетельством тому являются достижения воинских коллективов — инициаторов социалистического соревнования во внутренних войсках прошлых лет. И в истекшем 1976 году личный состав части, где командиром подполковник А. Меликов, а начальником политотдела подполковник А. Сорожкин, выступив зачинателем соревнования под девизом «Год XXV съезда КПСС — год эффективности и качества воинского труда, образцовой боевой службы, учебы и дисциплины!», с честью выполнил свои обязательства и по праву завоевал звание отличной.

Шесть лет является отличным батальон, которым командует подполковник В. Заиченко. Десять лет это высокое звание удерживает рота майора В. Вдовина. В указанных подразделениях не допущено ни одного происшествия, побега осужденных из-под охраны, на должном уровне поддерживается воинская дисциплина.

Подобные примеры не единичны. В году XXV съезда партии почти каждая десятая часть и каждое пятое подразделение стали отличными. В войсках подготовлено более тридцати процентов отличников боевой службы, боевой и политической подготовки, девяносто три процента классных специалистов от числа военнослужащих, для которых предусмотрена классная квалификация. Выросло количество спортсменов-разрядников и значкистов ВСК. В итоге повысилась боевая готовность частей и подразделений, надежность охраны на порученных объектах, укрепилась воинская дисциплина. За всем этим — напряженный труд тысяч людей, организаторский талант руководителей.

Изучая опыт работы командиров и политработников, партийных и комсомольских организаций отличных частей и подразделений, лишней раз убеждаешься, что причина их успеха кроется главным образом в четкой организации воинского труда, умелом использовании на практике подлинно научных основ управления. Здесь каждый военнослужащий, от солдата до командира части, вдохновленный большой идеей, работал с полной отдачей сил, настойчиво добиваясь намеченной цели.

Однако пока не везде уделяется должное внимание постоянному совершенствованию управления подчиненными частями и подразделениями. В одном из батальонов в течение минувшего года работало несколько групп офицеров штаба управления внутренних войск МВД СССР по Украинской ССР и Молдавской ССР, причем две из них возглавляли ответственные руководители. Тем не менее грубые нарушения в этом подразделении возросли, имели место факты круговой поруки, подхалимства и угождения, а бывший командир батальона, забыв о своей партийной принадлежности, встал на путь взяточничества и злоупотреблений по службе. Спрашивается, что же делали в этом подразделении офицеры вышестоящего штаба, если не смогли вовремя увидеть и пресечь негативные процессы в их зародыше! Ответ может быть один — работали неконкретно, поверхностно, безответственно.

Или возьмем такой пример. В одной из частей ухудшилось состояние воинской дисциплины, обозначились недостатки в служебной деятельности. При изучении обстоятельств на месте оказалось, что основная причина заключается в неправильных методах работы командира с подчиненными. Здесь без особой нужды часто и на-

долго отрывали командиров рот и их заместителей от дела, вызывали для различных «накачек» и «разносов», совещаний и заседаний. А ведь куда полезней было бы руководителям выезжать в подразделения, изучать положение дел в них и непосредственно на месте принимать необходимые меры, устраняя недостатки.

В другой части увлеклись бумаготворчеством. За десять месяцев минувшего года в один из батальонов было направлено около полутора тысяч различного рода указаний. А сколько еще послано приказов, директив и распоряжений по почте! Вполне естественно, что командир батальона не успевал их даже изучать, тем более — выполнять. Не случайно итоги года в части оказались весьма плачевными.

Некоторые командиры стремятся все решать и делать самолично. Они редко советуются со своими заместителями, секретарями партийной и комсомольской организаций, слабо направляют деятельность офицеров штаба на решение первоочередных задач.

Нельзя умолчать и о том, что отдельные руководители при первых же серьезных недостатках в служебно-боевой деятельности обращаются с просьбами изменить организационно-штатную структуру, увеличить численность управленческого аппарата и т. д. Все это не что иное, как стремление оправдать собственную беспомощность, негодные методы руководства.

Эти и другие недостатки говорят о необходимости активно совершенствовать управление частями и подразделениями, улучшать стиль всей нашей работы. Именно в этом ключ к дальнейшему повышению боевой готовности и надежности охраны объектов, качества обучения и воспитания личного состава, к укреплению воинской дисциплины, организованности и порядка.

Выступая на октябрьском [1976 г.] Пленуме ЦК КПСС, товарищ Л. И. Брежнев еще раз подчеркнул: «Борьба за эффективность и качество означает, что каждый руководитель и специалист обязан овладеть ленинским стилем в работе, ленинской чужой управления...» А для нас — это **НЕОБХОДИМОСТЬ СТРОИТЬ УПРАВЛЕНИЕ ВОЙСКАМИ НА ПОДЛИННО НАУЧНОЙ ОСНОВЕ**, трудиться с полной отдачей, вкладывать в работу все силы, знания и опыт.

В самом общем понимании **НАУЧНОЕ УПРАВЛЕНИЕ ВОЙСКАМИ СОСТОИТ В ТОМ, ЧТОБЫ, ОПИРАЯСЬ НА МАРКСИСТСКО-ЛЕНИНСКОЕ УЧЕНИЕ, НА ОСНОВЕ ДАННЫХ НАУКИ И УСЛОВИЙ КОНКРЕТНОЙ ОБСТАНОВКИ НАИБОЛЕЕ ЭФФЕКТИВНО ИСПОЛЬЗОВАТЬ В ЕДИНСТВЕ БОЕВЫЕ, ТЕХНИЧЕСКИЕ И МОРАЛЬНЫЕ ВОЗМОЖНОСТИ ВОЙСК**. Причем успех достигается только одновременным, комплексным решением организационных, служебно-боевых, политико-воспитательных и материально-технических задач. Шаблон или кустарничество хотя бы в одной из этих сфер могут свести на нет задачи и творческие находки в любой другой области.

К сожалению, среди некоторой части офицеров бытует мнение, что научное руководство войсками — это дело исключительно старших начальников и крупных штабов. Что же касается командиров частей, а тем более подразделений, то им заранее все предопределено, даны организационные и методические указания и о поисках научного подхода к делу не может быть и речи. Подобные рассуждения в корне ошибочны. Выражение «научное руководство» подразумевает, что любой руководитель должен опираться в своей работе на научные знания, подходить к разрешению любого вопроса осмысленно и творчески. Даже такой немногочисленный коллектив, как рота, выполняет задачи большой сложности, а процесс выработки решения и здесь требует определенных знаний, умений, учета данных науки. Без этого нельзя правильно оценить факты и явления, прийти к наиболее оптимальному заключению. Таким образом, элементы научной деятельности в практике каждого командира, начальника, политработника очевидны.

НАУЧНАЯ ОСНОВА УПРАВЛЕНИЯ — ОБЩЕВОИНСКИЕ УСТАВЫ И НАСТАВЛЕНИЯ, ОТРАЖАЮЩИЕ ЗАКОНЫ ВОЕННОЙ НАУКИ И ВОЕННОГО ИСКУССТВА, БАЗИРУЮЩИЕСЯ НА МАРКСИЗМЕ-ЛЕНИНИЗМЕ. В них собран по крупицам и обобщен богатейший опыт поколений, накопленный в вооруженной борьбе с врагами, даны научно обоснованные пути и способы наиболее полного и эффективного использования в единстве боевых, технических и моральных возможностей войск. Управлять научно — значит во всем поступать так, как требуют общевойинские уставы и наставления, Устав внутренних войск, методические и организационные указания, применяя их положения не механически, а осмысленно, в соответствии с конкретно сложившейся обстановкой, и проявляя при этом разумную инициативу, активность в достижении успеха при выполнении служебно-боевых задач.

ТЕОРЕТИЧЕСКОМ ФУНДАМЕНТОМ НАУЧНОГО УПРАВЛЕНИЯ ВОЙСКАМИ ЯВЛЯЕТСЯ МАРКСИСТСКО-ЛЕНИНСКАЯ ТЕОРИЯ. Она идейно закаляет руководителя, помогает ему видеть перспективу, подниматься над текучкой и суетой будней, делать верные наблюдения, обобщения и практические выводы, иметь ясное представление о путях, формах и методах успешного решения задач.

В войсках сложилась стройная, проверенная временем система марксистско-ленинской учебы офицеров. Она многое дает командирам, политработникам, специалистам. Но одна лишь плановая учеба не может полностью решить проблему их должной теоретической подготовки. Великий философ древности Сократ однажды заметил:

16

«... ученик это не сосуд, который нужно наполнить, а факел, который следует зажечь». Поэтому правильно поступают те командиры и политработники, которые стараются пробудить у подчиненных интерес к идейно-политическому росту, выработать у них настоятельную потребность к постоянному самообразованию.

Абсолютное большинство офицеров внутренних войск настойчиво изучают великое ленинское идейное наследие. Например, майор И. Мучидин в военном училище получил хорошую теоретическую подготовку в политическом и военном отношениях. Несмотря на это, он с завидной настойчивостью самостоятельно совершенствует свои знания, успешно учится заочно в Минской Высшей школе МВД СССР. Грамотный, общительный и вдумчивый командир пользуется заслуженным авторитетом и уважением у подчиненных, умело управляет подразделением, которое является одним из лучших в части.

Таких примеров много и все они свидетельствуют о том, что идейность становится неисчерпаемым источником энергии офицера лишь тогда, когда она захватывает его разум, сливается с его чувствами, его волей. Только в этом случае идейность определяет жизненную позицию, порождает оптимизм, мужество, стойкость, целеустремленность в работе и многие другие замечательные качества, крайне необходимые военному руководителю.

ОВЛАДЕВАТЬ НАУКОЙ УПРАВЛЕНИЯ — ЗНАЧИТ НЕУСТААННО СОВЕРШЕНСТВОВАТЬ СВОИ ВОЕННЫЕ И ТЕХНИЧЕСКИЕ ЗНАНИЯ, В ДЕТАЛЯХ ИЗУЧАТЬ СПЕЦИФИКУ НАШЕЙ СЛУЖБЫ, ПОВЫШАТЬ ВОЕННО-ПЕДАГОГИЧЕСКОЕ И МЕТОДИЧЕСКОЕ МАСТЕРСТВО, СОЕДИНЯЯ ВОЕДИНО ПАРТИЙНОСТЬ С ГЛУБОКОЙ КОМПЕТЕНТНОСТЬЮ. «Всякая работа управления, — учит В. И. Ленин, — требует особых свойств. Можно быть самым сильнейшим революционером и агитатором и совершенно непригодным администратором, ...чтобы управлять, нужно быть компетентным, нужно полностью и до точности знать все условия производства, нужно знать технику этого производства на ее современной высоте, нужно иметь научное образование». Эти указания В. И. Ленина на современном этапе развития социалистического общества приобрели особую актуальность. При постоянно возрастающих требованиях и увеличивающемся объеме задач, бурном развитии науки и техники нельзя работать, рассчитывая на старые, когда-то приобретенные знания. Тем более нельзя полагаться только на личный опыт и интуицию, которые сами по себе не могут гарантировать офицеру, какой бы высокий пост он ни занимал, успех в руководстве подчиненными. В народе говорят, что маляр тоже мажет красками, но художником его не назовешь. Хочется, чтобы каждый офицер стал настоящим художником, подлинным мастером, знатоком своего дела. Для этого надо постоянно, настойчиво совершенствовать свои военные, технические и специальные знания.

В СИСТЕМЕ НАУЧНОГО УПРАВЛЕНИЯ БОЛЬШОЕ МЕСТО ЗАНИМАЮТ СОВРЕМЕННЫЕ МЕТОДЫ СБОРА И ОЦЕНКИ ИНФОРМАЦИИ, СИСТЕМНОГО АНАЛИЗА ОБСТАНОВКИ И ТОЧНОГО РАСЧЕТА ДЕЙСТВИЙ. Роль аналитического начала в управлении войсками возросла ныне как никогда. Чтобы принять единственно верное решение, требуется правильно оценить обстановку, хорошо проанализировать ее и сделать точные выводы. Но для этого надо глубоко и всесторонне знать положение дел в подчиненных частях и подразделениях, проникнуть в суть всех явлений и фактов. Отсюда особую значимость приобретает проблема информационного обеспечения управления, которая в наше время является своеобразным показателем уровня управленческой деятельности. Думается, в этом вопросе мы несколько отстаем от требований времени. Зачастую нам приходится анализировать сообщения о прошедших событиях. Бесспорно, такая работа необходима, но пора сделать и шаг вперед, вернуться лицом к организации и оценке так называемой превентивной, предупреждающей информации, дающей представление о только зарождающихся явлениях и тенденциях. Выводы из такого анализа позволяют командирам, штабам, политорганам, службам тыла предвидеть ход событий, упреждать их нежелательное развитие, а не плестись в хвосте, выступая в роли статистов. Здесь имеется в виду прежде всего личное общение офицеров с войсками, глубокое изучение обстановки на местах, максимальное использование различных современных средств связи и т. д. Что же касается письменной информации, то целесообразно сократить ее объем, повысить достоверность, точность, а главное оперативность. Персональную ответственность за ее сбор, учет и обработку следует возложить на специально назначенных лиц во всех звеньях управленческого аппарата, включив это в их функциональные обязанности.

УПРАВЛЯТЬ ВОЙСКАМИ НА НАУЧНОЙ ОСНОВЕ — ЗНАЧИТ РАБОТАТЬ ПЛАНОВО, В ВЫСШЕЙ СТЕПЕНИ ОРГАНИЗОВАННО, ДОРОЖИТЬ КАЖДОЙ МИНУТОЙ РАБОЧЕГО ВРЕМЕНИ. Не случайно этому вопросу значительное внимание уделил XXV съезд КПСС. Ведь план — важнейшее начало организаторской деятельности, своего рода направляющая, нацеливающая на конечные результаты сила воздействия. Поэтому всякий план — будь то годовой, квартальный, месячный или ротное расписание занятий — после утверждения приобретает силу закона. А закон, как известно, подлежит неукоснительному, четкому и своевременному исполнению. Приучить себя, офицеров штабов, политорганов, служб тыла, частей и подразделений к исполнительской культуре — долг всякого командира. Без этого немыслимо научное управление, немыслимы стабильные, нарастающие успехи.

Не меньшее значение имеет ежедневное планирование рабочего дня каждым офицером. Это дисциплинирует человека, создает организованность, четкость в работе. Составить план на день — значит определить самое главное, что нужно сделать, не распыляясь по мелочам, не поддаваясь течучке. Строгая плановость помогает сберечь время — ценность особого рода. К. Маркс писал, что все виды экономии в обществе сводятся в конечном счете к экономии времени. Рациональное использование его является скрытым источником улучшения эффективности и качества труда.

Мне хотелось бы сослаться на пример командира части полковника Ю. Журавлева. Этот офицер умеет ценить время. Его отличает высокая степень организованности, четкое планирование как своего рабочего дня, так и всей деятельности части. Во всех делах подразделений усматривается его направляющее влияние. И хотя он на этой должности сравнительно недавно, но часть уже добилась высокого звания отличной и по итогам 1976 года награждена переходящим Красным знаменем МВД СССР. Достоинно отмечен труд командира, а также всех, кто внес свою лепту в общее дело, активно способствовал успеху.

УПРАВЛЯТЬ ВОЙСКАМИ НА НАУЧНОЙ ОСНОВЕ — ЗНАЧИТ ПОСТОЯННО СОВЕРШЕНСТВОВАТЬ КОНТРОЛЬ И ПРОВЕРКУ ИСПОЛНЕНИЯ, В КОТОРЫХ В. И. ЛЕНИН ВИДЕЛ «ГВОЗДЬ» ВСЕГО ДЕЛА, ВСЕЙ ВОЕННОЙ ПОЛИТИКИ. Составить хороший план, отдать четкий приказ — очень важно, но это лишь часть дела. И план, и приказ могут остаться на бумаге, если не будет организовано умелое доведение решения командира до исполнителей, если личный состав не будет мобилизован на безусловное, своевременное, точное и качественное выполнение поставленной задачи. Претворить в жизнь намеченное — это главное.

Недавно в одной из частей проверялась работа по выполнению некоторых приказов. На одном из них были десятки резолюций и подписей различных «исполнителей». Его в течение месяца читали, передавали друг другу, а конкретных дел так и не последовало. Требуемые приказом личные планы офицерами не составлялись, рабочий день их не упорядочен. Иначе говоря, приказ остался невыполненным, и только потому, что штаб плохо организовал контроль и проверку исполнения, составляющих важнейшие элементы всякой управленческой деятельности.

Некоторые офицеры слишком узко, однобоко понимают сущность контроля. По этому поводу иногда можно услышать: «Проверка на месте, а «помощь» в приказе». И хотя это шутка, но в ней, как говорится, есть доля правды. Некоторые командиры сводят контроль лишь к обнаружению недостатков. И на этом заканчивают свою работу с подчиненными, надеясь, что дальше дело пойдет само собой. Явное заблуждение. По мысли В. И. Ленина «...найти виноватого в виде начальника — лишь весьма малая доля работы». Самое главное Владимир Ильич видел в умении проследить все случившееся от истоков до конечных результатов, вскрыть, обнажить корни недостатков, а затем выработать и на месте реализовать предложения по их устранению. В то же время надо не упустить и все хорошее, обобщить передовое, а затем распространить его. Основным же правилом контроля остается не сбор фактов, даже и положительных, а стремление «всячески и во всех возможных отношениях показать и осудить на деле помощь, хоть в маленьком размере, но реальную». Так учил В. И. Ленин. Так учит партия.

Контроль и проверка исполнения — это один из крупных разделов науки управления. Вот почему очень важно овладеть всем разнообразием выработанных и рождаемых практикой приемов и способов контроля. Для этого крайне необходимо повысить деловитость, уровень и качество организаторской работы офицеров управленческих аппаратов. Поднять их роль, авторитет и ответственность за состояние дел в частях, подразделениях, на порученном участке.

Следует строго регламентировать обязанности всех работников, персонально закреплять за ними отстающие подразделения, систематически подводить итоги их деятельности. Тщательно анализировать и оценивать результаты работы каждого, определять эффективность сделанного, а также каких знаний и навыков им еще недостает, как их приобрести. Работу офицеров управлений надо оценивать не по количеству проведенных на местах человеко-дней, а по конкретным результатам, положению дел там, где они трудились.

УПРАВЛЯТЬ ВОЙСКАМИ НА НАУЧНОЙ ОСНОВЕ — ЗНАЧИТ СВОЕВРЕМЕННО ПОДМЕЧАТЬ, ПОДДЕРЖИВАТЬ И НАСТОЙЧИВО ВНЕДРЯТЬ ВСЕ НОВОЕ, ПЕРЕДОВОЕ В ПРАКТИКУ. Говорят, в «карете прошлого далеко не уедешь». И это совершенно правильно. Войска постоянно растут и развиваются, усложняются их задачи. Сама жизнь вынуждает нас искать более совершенные, соответствующие духу времени формы и методы управления. Но это отнюдь не означает, что надо огульно отрицать, отбрасывать проверенные опытом старые общепринятые способы управления. Здесь важно соблюдать чувство меры. Распространять что-то новое, как указывал В. И. Ленин, можно «...лишь после вполне доказанной пользы данного приема, данной системы управления, данной пропорции, данного подбора лиц и т. д.». Итак, чувство меры и осторожность следует сочетать с постоянным творческим поиском, углубленными исследованиями, изучением и внедрением уже проверенного опыта.

Сейчас, например, в некоторых коллективах офицеров идет «дискуссия» о том, нужно ли нам глубоко вникать в состояние дел в исправительно-трудовых учреждениях? Дескать, наша задача — наружная охрана. Но позволительно спросить этих товарищей, а как же командир подразделения будет ежедневно принимать решение на охрану, если он не знает обстановки в ИТК и намерений осужденных, склонных к побегу? Действовать вслепую, без знания обстановки — значит уподобиться тому командиру, который вознамерился победить в бою, не зная сил, средств и возможностей противника. Войсковым офицерам следует регулярно бывать в ИТК, вместе с администрацией изучать и знать обстановку в каждой из них и на этой основе делать все, чтобы предупреждать в зародыше правонарушения и побег осужденных. Это и есть одна из форм нового подхода к повышению надежности охраны объектов, которую надо настойчиво внедрять в практику.

Хотелось бы пожелать всем без исключения офицерам с карандашом в руках, обстоятельно читать публикуемые в журнале «На боевом посту» материалы о передовых формах и методах управления, применяемых в отличных подразделениях и частях. Драгоценный передовой опыт, накопленный в них, к сожалению, слишком медленно внедряется в жизнь.

Чувство нового, творческий подход к работе — ценные качества руководителя. Они помогают решительно отбросить отжившее и вместе с тем вовремя рассмотреть и внедрить то, чему принадлежит будущее. Пора, давно пора понять каждому офицеру, что изучение, обобщение, распространение и внедрение передового опыта — не добровольное дело руководителей, а их священный долг, прямое требование партии, веление времени.

УПРАВЛЯТЬ ВОЙСКАМИ НА НАУЧНОЙ ОСНОВЕ — ЗНАЧИТ ПРОЧНО ОПИРАТЬСЯ НА МАССЫ, УЧИТЫВАТЬ ИХ ОПЫТ И ЗНАНИЯ. В самом факте тесного контакта руководителя с подчиненными отражается годами сложившаяся традиция неразрывной связи Коммунистической партии и советского правительства с трудящимися. Если же командир или политработник отгораживается, отрывается от военнослужащих, не заботится об их нуждах, то он наносит непоправимый ущерб общему делу.

Вспоминая о своей беседе с В. И. Лениным, Маршал Советского Союза С. К. Тимошенко писал, что Ильич очень интересовался отношениями между командирами и красноармейцами и советовал: «...опирайтесь на них... Главное — быть среди бойцов, в массе». Эти ленинские требования обязывают офицеров изучать настроения людей не через стол президиума на собраниях и торжественных встречах, а путем личного, постоянного общения, задушевных индивидуальных бесед с военнослужащими.

Умение жить в гуще массы воинов — весьма сильная сторона деятельности передовых офицеров. Хорошо, например, работает с подчиненными капитан В. Гороховский. Его отличает способность найти правильный подход, дойти до ума и сердца каждого. Да и сами люди охотно идут к нему со своими думами, радостями и заботами. Умение выслушать человека, оказать необходимую помощь, предостеречь от ошибок — вот что наиболее характерно для этого офицера. В сложной обстановке он всегда находит средство воодушевить людей, вдохнуть в них уверенность в успехе. Именно тесное общение с людьми позволяет всегда чувствовать пульс жизни части, подразделения и гарантирует от каких-либо неожиданностей, нежелательных явлений, исподволь развивающихся негативных процессов.

В общении с воинами большую роль играет личный пример офицера. Но недостаточно только показывать образец в работе, надо еще и научить подчиненных следовать ему.

Тесная связь с массами предполагает также опору на партийные и комсомольские организации, которые в значительной степени обогащают опыт командира, его знания. Более того, отданные им распоряжения и приказы, вокруг которых проведена соответствующая разъяснительная работа, приобретают еще большую силу, так как воспринимаются как выражение воли масс, их желаний, интересов и обязательно в этих случаях выполняются с большим рвением.

В наше время нельзя считать себя настоящим руководителем, не проявляя живого, искреннего интереса к человеку, не обретя пути к его сердцу. Только тот, кто владеет сердцем солдата, тот владеет секретом победы как в бою, так и в повседневной деятельности.

Нельзя забывать, что теплое слово, похвала — окрыляют, вдохновляют человека на новые достижения. Плох тот руководитель, который не замечает каждодневных добрых дел своих подчиненных, не стремится всячески поддерживать, поощрять их, побуждая тем самым других продуктивно трудиться. Надо не жалеть средств, выделяемых на материальное стимулирование. Смелее премировать, награждать достойных. Вместе с тем широко практиковать все известные и новые формы морального стимулирования. Писать о людях, героях наших будней в журнале и газетах. Рассказывать о них по местному радиовещанию, телевидению. Сообщать родным, на предприятиях и в учреждениях, где трудились воины до призыва. Одним словом, делать все, чтобы люди твердо знали — их доблестный труд не останется незамеченным.

УСПЕХ НАУЧНОГО УПРАВЛЕНИЯ ВОЙСКАМИ ВО МНОГОМ ЗАВИСИТ ОТ ПРАВСТВЕННО-ВОЛЕВЫХ ЧЕРТ САМОГО РУКОВОДИТЕЛЯ, ЕГО ДЕЛОВЫХ И ЛИЧНЫХ КАЧЕСТВ. Часто говорят: «Стиль — это человек». А если так, то тот, кому партия и правительство дали власть и право руководить, должен быть личностью в широком смысле этого слова, то есть высоко идейным, компетентным военным специалистом, обладать должным интеллектом, соблюдать правила этики. Кроме того, отзывчивым к нуждам других, способным учитывать психологические особенности подчиненных, быть педагогом. «Воспитатель, — указывал К. Маркс, — сам должен быть воспитан». Должного внимания заслуживают такие нравственно-волевые качества руководителя, как самостоятельность и инициатива, решительность, самообладание и выдержка, упорство и твердость, требовательность и забота. Не выработав этих качеств, трудно рассчитывать на успешное управление войсками.

Самостоятельность и быстрота в принятии решений особенно ценны для офицеров внутренних войск, которым нередко приходится действовать в весьма сложной оперативной обстановке, проявляя при этом еще и необходимую решительность. Но самостоятельность и решительность должны базироваться на прочных военных и специальных знаниях и не иметь ничего общего с безрассудством, опрометчивостью и авантюризмом.

Немаловажную роль играют самообладание и выдержка офицера. Они позволяют сохранять ясность ума, владеть чувствами и контролировать свои поступки в любой внезапно возникающей ситуации, а кроме того, являются залогом эффективной работы подчиненных, достижения ими успехов в службе и учебе. В органической связи с указанными качествами находится командирская требовательность, сочетаемая с чутким отношением к войнам, заботой о них.

Офицеру должны быть также присущи естественность и простота в поведении, исключаящие заискивание с подчиненными, фамильярность и панибратство. Нельзя превращать серьезность тона в грубость, иронию и здоровый юмор в обидную насмешливость, уравновешенность и выдержку в равнодушие, доброжелательность в мягкотелость, а отеческую заботу в мелочную опеку. Ведь причины всякого рода ненормальностей во взаимоотношениях руководителей и подчиненных, которые, безусловно, отражаются на эффективности труда, заключаются в личных качествах людей, в отсутствии у некоторых из них внутренней культуры, понимания того, что есть достоинство человека.

Невозможно перечислить все, что требуется от человека, поставленного руководить людьми. Только знание жизни и умение критически оценивать свои поступки могут подсказать ему пути подхода к подчиненным, помочь установить правильные деловые взаимоотношения с ними.

ВЕРНАЯ ОПОРА КОМАНДИРА В НАУЧНОМ РЕШЕНИИ ВОПРОСОВ УПРАВЛЕНИЯ — ПАРТИЙНЫЕ И КОМСОМОЛЬСКИЕ ОРГАНИЗАЦИИ. Наше время отмечено высоким духом партийности, упрочением ленинских норм жизни и ленинского стиля руководства. Коммунистическая партия, ее Центральный Комитет с особой заботой и вниманием следят за тем, чтобы управление войсками всегда было подлинно научным, квалифицированным, исключаяющим любое проявление волонтаризма и субъективизма. Партийные организации всей своей воспитательной и организаторской работой призваны поддерживать усилия командиров, штабов по внедрению научных методов руководства, совершенствованию управленческого труда.

И нет сомнения в том, что офицеры внутренних войск, постоянно совершенствуя стиль работы, настойчиво повышая уровень научного руководства войсками, в году 60-летия Великого Октября добьются новых успехов в обеспечении надежности охраны объектов, обучении и воспитании подчиненных, укреплении дисциплины, организованности и порядка.

Борьба за эффективность и качество означает, что каждый руководитель и специалист обязан овладевать ленинским стилем в работе, ленинской наукой управления, утверждать современные методы планирования и организации производства, быть активным проводником научно-технического прогресса.

Из речи Генерального секретаря ЦК КПСС товарища Л. И. Брежнева на октябрьском [1976 г.] Пленуме ЦК КПСС.

ПРИБАЛТИЙСКИХ РЕСПУБЛИК



В. САКАЛАУСКАС, первый секретарь Вильнюсского городского комитета КП Литвы, член бюро ЦК КП Литвы, депутат Верховного Совета СССР, делегат XXV съезда КПСС.

ДОБРУ ТОРЖЕСТВОВАТЬ

Свой рассказ хочется начать со стихов нашего поэта Юстаса Марцинкявичюса.

Все потерял, казалось бы, —
и вновь обрел себя,

Опять восстал из пепла.
Я тот, что прежде, — и уже не тот.
Постиг я ныне столько новых истин...
Им сотни лет, быть может,
Но они открылись мне теперь,
Сейчас,
Впервые.

Позвольте же торжествовать добру!

Буржуазная Литва была отсталой сельскохозяйственной страной с мелкой промышленностью, главным образом перерабатывавшей продукты сельского производства.

Ныне Литовская ССР — это передовая социалистическая республика, которая, входя в состав Советского Союза, имеет в своем народном хозяйстве современные крупные промышленные предприятия и высоко развитое сельское хозяйство. Вместе с тем это республика высокой социалистической культуры с широкой сетью высших и средних учебных заведений, библиотек, музеев, театров, дворцов культуры, кино.

В одном лишь Вильнюсе шесть вузов, где обучается свыше 31000 студентов. Издаются 11 республиканских газет и 21 журнал, сотни тысяч книг.

Пусть простит меня читатель, что слова поэта я иллюстрирую цифрами. Но в них тоже есть своя поэзия.

Приведу такой интересный факт.

Недавно вышла в свет книга бывшего рабочего, ныне писателя коммуниста Ю. Балтушиса «Пуд соли», посвященная революционной борьбе трудящихся Литвы. Как только она поступила в продажу, весь 60-тысячный тираж ее был раскуплен. В буржуазной же Литве тираж самой популярной книги никогда не превышал 4 тысяч экземпляров. А вообще средний тираж книг составлял лишь тысячу экземпляров.

Книги литовских писателей читают на многих языках. Они известны не только в нашей стране, но и за рубежом. Кто не знает лауреатов Ленинской премии Эдуардаса Межелайтиса, Ионаса Авижюса, талантливых прозаиков и поэтов Юстаса Марцинкявичюса, Миколаса Слуцкиса, Еву Симонайтите и других.

Вышли на литовском языке первые книги 55-томного собрания сочинений В. И. Ленина. Издание классиков марксизма-ленинизма занимает видное место в планах наших издательств.

При буржуазном строе моему народу нечего было и мечтать о национальной академии наук. Ныне она есть и возглавляет ее Герой Социалистического Труда Ю. Матулис. Наши ученые тесно связаны с народным хозяйством.

Принятыми на XXV съезде КПСС «Основными направлениями развития народного хозяйства СССР на 1976—1980 годы» в Литве предусмотрено обеспечить преимущественное развитие приборостроения, радиотехнической, электронной, химической промышленности, машиностроения для животноводства и кормопроизводства, создать крупное производство нефтепродуктов и аммиака, развернуть строительство Игналинской атомной электростанции. Даже по

этому можно судить, какой будет наша республика и какое обширное поле деятельности простирается перед нашими учеными, инженерами, рабочими и колхозниками. Планы успешно претворяются в жизнь.

В нашей республике создаются новые производственные гиганты. Речь идет о Мажейкяйском нефтеперерабатывающем заводе. В 1978 году войдет в строй его первая очередь. Откуда же нефть в Литве? Она придет в Мажейкяй по ответвлению от известного нефтепровода «Дружба». Завод обеспечит высокооктановым бензином, дизельным топливом и мазутом не только Литву, но и другие республики Прибалтики. Так рождается новая отрасль промышленности в отсталой в недавнем прошлом республике.

Народу Литвы помогала становиться на ноги вся советская страна. Два раза правительство Союза ССР принимало решение о развитии города Вильнюса. Вся металлообрабатывающая промышленность Литвы получает сырье почти из ста городов союзных республик.

Ныне Вильнюс, которому свыше 650 лет, выглядит таким молодым и красивым, что о нем можно смело говорить, как о подлинно социалистическом городе. Наш Вильнюсский домостроительный комбинат, первым в Советском Союзе награжденный орденом Ленина, строит прекрасные жилые дома, детские и культурные учреждения, больницы, магазины. Несколько сот семей уже справили новоселье в домах заложенного весной 1976 года микрорайона Вильнюса — Виршулишкес. Как и соседние микрорайоны Каролинишкес и Лаздинай, он рассчитан на 45 тысяч жителей. Начато строительство еще одного микрорайона — Шешкине.

Мы хорошо знаем: когда идеи овладева-

ют массами, они становятся материальной силой. Идеи, заложенные в докладе Генерального секретаря ЦК КПСС товарища Л. И. Брежнева на XXV съезде, в его речи на октябрьском (1976 г.) Пленуме ЦК КПСС, должны стать движущей силой в выполнении всех наших грандиозных планов.

На бюро и на пленуме Вильнюсского горкома КП Литвы глубоко и всесторонне обсуждены вопросы пропаганды материалов XXV съезда с тем, чтобы эти документы стали достоянием каждого советского человека. Разъяснить и довести их до ума миллионов людей святая обязанность не только пропагандистов, лекторов, докладчиков, но и всех наших партийных активистов. Мы разработали стройную систему лекционной пропаганды и учебы в сети партийного просвещения и на семинарах.

С душой организуют изучение материалов съезда многие наши партийные руководители, старые коммунисты, участники Великой Отечественной войны — секретарь парторганизации Вильнюсского завода радиокомпонентов тов. А. Будеев, секретарь парторганизации локомотивного депо тов. С. Лазаускас. Деятельно работает и секретарь парторганизации ткацкой фабрики «Спарта» тов. Алдона Гайлюшене. Коммунисты этих и других предприятий Вильнюса не только пропагандируют решения съезда, но и показывают личный пример в труде. Все понимают, что вопросы эффективности и качества имеют первостепенное значение. Недаром продукцию Вильнюсских предприятий покупают 70 стран.

В дружной семье народов СССР встречают трудящиеся Литвы 60-летие Великой Октябрьской социалистической революции, в едином строю идут по пути строительства коммунизма.

ЛИТОВСКАЯ ССР

Под влиянием идей Великого Октября литовский народ в декабре 1918 года решил идти рука об руку с Советской Россией. Но недолго просуществовала народная власть. В марте 1919 года началось нашествие интервентов. Героическая борьба Красной Армии Литвы продолжалась всю весну и лето. Захватив территорию республики, интервенты установили здесь режим буржуазной диктатуры. Все эти годы не прекращались выступления рабочих и крестьян против произвола капиталистов, помещиков и кулачества. Вдохновенные братской помощью Советского Союза трудящиеся Литвы в июне 1940 года восстали против гнета капитала и создали Народное правительство. 3 августа Верховный Совет СССР принял Литовскую республику в состав Советского Союза.

С первых дней оккупации Литвы гитлеровцы и их пособники — буржуазные националисты — установили старые антинародные порядки. Под руководством Коммунистической партии лучшие сыны литовского народа боролись с оккупантами в партизанских отрядах, нанося огромные потери фашистам. В составе Советской Армии действовало литовское соединение.

Нелегко было залечить раны, нанесенные войной. Убытки, которые причинили фашисты, по неполным данным, достигали 17 миллиардов рублей. За годы четвертой пятилетки довоенный

уровень развития хозяйства был превзойден почти по всем показателям.

Вместе со всеми братскими народами трудящиеся Советской Литвы и XXV съезду родной партии пришли с большими достижениями. За девятую пятилетку объем промышленного производства возрос на 49 процентов. Сверх плановых заданий реализовано продукции более чем на полмиллиарда рублей, в том числе на 200 миллионов рублей товаров народного потребления. За счет повышения производительности труда получено четыре пятых прироста промышленного производства.

Как отметил на XXV съезде КПСС первый секретарь ЦК КП Литвы П. П. Гришкавичус, «объем промышленного производства за годы Советской власти в Литве увеличился более чем в 46 раз».

Литва сегодня — это республика интенсивного животноводства. В среднем за год на душу населения производится по 820 килограммов молока, 132 килограмма мяса.

Высокие рубежи намечены тружениками Литвы в десятой пятилетке. Предстоит увеличить объем промышленной продукции на 32—36 процентов. Среднегодовой объем валовой продукции сельского хозяйства надо повысить на 10—13 процентов. Особое внимание обращается на развитие молочного-мясного животноводства и беконного свиноводства. Планируется увеличить производство зерна, осуществить мелиорацию переувлажненных земель на площади 540 тысяч гектаров.



Э. ЭХАЛА,
слесарь Таллинского ордена Трудового
Красного Знамени электротехнического
завода имени М. И. Калинина,
заместитель председателя
Верховного Совета Эстонской ССР,
делегат XXV съезда КПСС.

РАБОЧАЯ ГАРАНТИЯ

Теперь, когда советские люди, в том числе и многотысячный коллектив нашего завода, победно завершили первый год десятой, юбилейной, пятилетки и держат курс на достойную встречу 60-летия Великой Октябрьской социалистической революции, мне хочется поделиться мыслями и чувствами, которые ныне владеют мною.

Незабываемы исторические дни работы XXV съезда КПСС. Не только мы, делегаты, но и все советские люди, весь мир слушали с огромным душевным настроем доклад Генерального секретаря ЦК КПСС товарища Леонида Ильича Брежнева, который дал глубокий анализ великих свершений в 9-й пятилетке, раскрыл закономерности и замечательные перспективы дальнейшего развития нашей Родины.

На октябрьском (1976 г.) Пленуме ЦК КПСС в речи товарища Л. И. Брежнева со всей полнотой раскрыт нарастающий динамизм советского общества. Утвержденный пятой сессией Верховного Совета СССР стал законом всей нашей жизни план развития народного хозяйства СССР на 1976—1980 годы. И, полагаю, не только я, но и все труженики наших заводов,строек, шахт, институтов, социалистических полей готовы отдать делу выполнения великих

предназначений партии свое профессиональное мастерство, всю энергию. С гордостью слушал я на съезде о том, что предстоит свершить за пятилетку в моей республике: увеличить объем промышленной продукции на 22—26 процентов, обеспечить преимущественное развитие электротехнической, приборостроительной и сланце-химической промышленности. В 10-й пятилетке вводится в действие опытная установка по энерго-технологической переработке сланцев на Эстонской ГРЭС. И в выполнении этих планов наш электротехнический завод имени М. И. Калинина вкладывает свою немалую долю.

Нашему заводу в новой пятилетке доверены большие и ответственные дела. И выполнить их мы взяли досрочно. Подхватив почин коллектива Московского завода имени Владимира Ильича, мы включились в соревнование под девизом «Пятилетке качества — рабочую гарантию».

Как это мы понимаем? Рабочая гарантия — это самая надежная гарантия, это гарантия совести человека труда.

С высоким качеством разработан проект выпрямительной установки для тепловоза, предназначенного для Байкало-Амурской магистрали. Совершенное своих предшественников стал мощный электрический преобразователь, изготовленный коллективом завода. Такие аппараты устанавливаются на тяговых подстанциях железных дорог и возвращают в контактную сеть избыточную электроэнергию, когда состав идет под уклон. Нашими преобразователями оснащаются все электрифицированные магистрали страны.

Нами также выпущен первый образец электрического преобразователя для прокатного стана Московского завода «Серп и Молот». Наши тиристорные преобразователи внедряются на тяговых подстанциях Московского метрополитена имени В. И. Ленина. Для Ново-Воронежской атомной электростанции мы изготовили первые унифицированные агрегаты.

Электровозы, тепловозы и теплоходы, тяговые подстанции электрифицированных железных дорог, металлургическая промышленность также оснащаются высококачественными деталями нашего завода, которым дана рабочая гарантия. За год мы не получили ни одной рекламации.

В советской стране поднят на небывалую высоту человек рабочего звания, человек труда — ведь все зависит от труда, от его количества и качества. «Единственным источником нашего благосостояния, — говорил товарищ Л. И. Брежнев в речи перед избирателями Бауманского избирательного округа г. Москвы, — был и остается труд, ум и руки тех, кто варит сталь, добывает нефть, конструирует машины, строит заводы и электростанции, сеет и убирает хлеб. И все, что мы планируем, все, на что надеемся, заглядывая в завтрашний день, можете превратить в реальность только вы, товарищи, только люди труда» (Ленинским курсом. Политиздат, т. 5, стр. 69).

Я эти слова впитал в себя всем сердцем,

ЭСТОНСКАЯ ССР

В качестве равноправной советской социалистической республики Эстония была принята в состав СССР 6 августа 1940 года. Получая большую помощь от братских советских народов, она приступила к строительству социализма. Реорганизовывалась промышленность, появлялись первые колхозы.

Мирный труд молодой республики был прерван нападением фашистской Германии. Эстонцы вместе с представителями всех народов и национальностей Страны Советов встали на защиту своей Родины. В боях с фашистскими полчищами принимали участие 16 батальонов народного ополчения, 2 рабочих полка. Сформированные эстонские регулярные части Советской Армии в 1941 году сражались под Порховом, станцией Дно, Старой Руссой. Созданный в 1942 году эстонский стрелковый корпус (позже стал гвардейским) громил гитлеровцев у Великих Лук, освобождал свою республику, участвовал в уничтожении курляндской группировки врага. За мужество и героизм в борьбе с фашистскими захватчиками девять эстонских воинов удостоены высокого звания Героя Советского Союза.

Фашистов с территории Эстонии изгнали в 1944 году. Ущерб, нанесенный народному хозяйству республики захватчиками, исчисляется в 16 миллиардов рублей. В дружной семье советских народов Эстония быстро восстановила разрушенное войной народное хозяйство. План четвертой пятилетки труженики республики перевыполнили. К 1955 году уровень промышленной продукции вырос по сравнению с предвоенным в 6,7 раза.

Издавна считалось, что эстонская земля скупа на урожай. Но благодаря трудолюбию людей, осуществлявших широкую программу мелиорации и химизации, эти скудные земли превращены в плодородные поля.

За годы девятой пятилетки в республике проделана большая работа по концентрации сельскохозяйственного производства, по переводу его на промышленную основу на базе внутрихозяй-

ственной кооперации. Половина дойных коров размещена в крупных высокомеханизированных фермах колхозов и совхозов. В результате достигается быстрый рост производства продуктов животноводства и увеличивается производительность труда.

Сельское хозяйство республики, где в колхозах и совхозах работает только 100 тысяч человек, продает государству более 1 миллиона тонн молока, более 200 тысяч тонн скота и птицы, почти 300 миллионов яиц и кроме того, картофеля, овощей, зерно и другие продукты. В этом проявилась сила аграрной политики, проводимой Коммунистической партией.

Невелика Эстония, но дела ее трудолюбивого народа известны широко. Коллективы эстонских моряков и машиностроителей, химиков и энергетиков, шахтеров и животноводов решают сегодня сложные задачи экономического развития на основе новейших достижений науки и техники. На предприятиях республики многое делается для успешного воплощения в жизнь решений XXV съезда КПСС.

Уверенной поступью идет Советская Эстония к 60-летию Великого Октября. Трудящиеся республики успешно справились с заданиями девятого пятилетнего плана. Прирост промышленной продукции составил 41 процент. Причем почти весь он получен за счет повышения производительности труда. По сравнению с 1970 годом государству продано больше зерна на 48 процентов, картофеля — на 47, овощей — на 18, мяса — на 31, молока — на 29, яиц — на 42 процента. Коллективы строителей и горняков крупнейшей в стране шахты «Эстония», химиков сланцеработывающего комбината имени В. И. Ленина, известного на всю страну мастера машинного доения Лейду Пейпс с крупными достижениями в труде тепло поздравил Генеральный секретарь ЦК КПСС товарищ Л. И. Брежнев.

«Достижения Советской Эстонии, — сказал на XXV съезде КПСС первый секретарь ЦК КП Эстонии И. Г. Кабин, — это, безусловно, результат самоотверженных творческих усилий трудящихся республики. Это вместе с тем результатом последовательно проводимой нашей партией ленинской национальной политики».

ибо они обращены и лично ко мне, к моим товарищам, к советским трудящимся. Их великую правду я вижу ежедневно.

Было бы неправильно, если бы я говорил только о своем заводе, о своих товарищах. В нашей небольшой по территории республике есть много людей, чьи имена известны всей стране. На Таллинской текстильной фабрике «Пунане койт» помощником мастера работает тов. А. Рейнвальд. В минувшем году внедрено десять его рационализаторских предложений. Экономический эффект одного из них, например, превышает восемь тысяч рублей в год. Надо сказать, что немало замечательных мастеров своего дела трудится в сельском хозяйстве. С трибуны XXV съезда КПСС Генеральный секретарь ЦК партии товарищ Л. И. Брежнев назвал имя доярки совхоза «Вильянди» Лейды Пейпс. Лауреат Государственной премии СССР, Герой Социалистического Труда, депутат Верховного Совета Эстонской ССР Лейда Пейпс сказала: «Хочу в этом году от каждой коровы из закрепленной за мной группы надоть по 5,320 литров молока. Я в успехе уверена. Почему? Когда-то мне довелось все делать самой: кормить животных, чистить, мыть доильный инвентарь. Теперь у нас на ферме вместо 6 доярок одна. Но

механизация, новая организация труда, своевременное и полное обеспечение кормам — вот гарантии выполнения наших планов».

Могла бы Эстония занять такое важное место в народном хозяйстве СССР, если бы ей не помогли все народы страны? Видимо, нет. В дружбе народов сила нашего Союза Советских Социалистических Республик.

К нам в республику нескончаемым потоком идут различные машины и оборудование для новостроек из Ленинграда и Свердловска, тракторы и автомобили из Минска, хлопок для текстильного комбината из Узбекистана. Для работы в шахтах Эстонского сланцевого бассейна предназначен новый горный комбайн. Он сконструирован в Кохтла-Ярвском отделении института горного дела имени А. Скочинского и построен на Украине, на Горловском машиностроительном заводе.

С каждым годом расцветает наша Эстония. Всюду кипит, бурлит настоящая жизнь. Труд, доблестный, вдохновенный, приносит людям радость, счастье. И так будет продолжаться из года в год. Поручить тому наша нерушимая рабочая гарантия.



А. ЧИКСТЕ,
председатель колхоза «Накотне»,
Герой Социалистического Труда,
депутат Верховного Совета СССР,
делегат XXV съезда КПСС

ПЕРВЫЙ В ЛАТВИИ

Более тридцати лет назад, точнее 20 ноября 1946 года, мы, одиннадцать мало-земельных крестьян, создали первый в Латвии колхоз. И дали ему имя «Накотне», что по-русски означает «Будущее». Объединив в кооператив наши земельные наделы, примитивный по нынешним временам сельхозинвентарь, тягловую силу, семена, мы с душой о будущем приступили к работе.

Но каким бы прекрасным это будущее нам ни представлялось, то, чего мы достигли в год своего тридцатилетия, в первый год десятой пятилетки, можно, не теряя скромности, назвать грандиозным, фантастическим. Лишь чистой прибылью мы получили чуть меньше трех миллионов рублей. На шесть миллионов 685 тысяч рублей произвели зерна, мяса, молока, пушнины, овощей, сахарной свеклы. Разве о таких астрономических цифрах могли мы тогда мечтать, когда обычным двухлемешным плугом поднимали первую в Латвии колхозную борозду. Теперь на тучных полях колхоза «Накотне» работают десятки тракторов, комбайнов и других машин. Почти все работы в поле, на фермах механизированы.

Я нередко захожу на машинный двор, и меня охватывает радостное чувство: будто вся страна пришла к нам в колхоз, чтобы облегчить сельский труд. Из Белоруссии

нам прислали тракторы «Беларусь», из Российской Федерации — «Кировец», из Грузии — мощные грузовики «Колхида», словом, современные сельхозмашины и автомобили здесь собраны со многих уголков Советского Союза. И в этом зримо видится знамение великих слов «дружба народов». Примечательно и то, что картофелеуборочный комбайн, изготовляемый ростовскими рабочими, называется «Дружба».

Наша сельхозартель «Накотне» в течение ряда лет имеет высокие устойчивые урожаи зерна, овощей и технических культур, надои молока и выход товарного мяса.

Кому не известно, что земля — великое достояние народа? Она — основа жизни и блага людей.

В буржуазной Латвии земля с ее продуктивными угодьями находилась у богатеев, помещиков и кулаков, на которых день и ночь трудились батраки.

В Советской Латвии, как и во всех республиках, входящих в Союз ССР, земля отдана на вечное пользование труженикам села.

«Взять от каждого гектара земли максимум того, что он может дать для полеводства, огородничества, животноводства!» — этот девиз написан не только на транспарантах и плакатах. Он живет в наших сердцах.

Советская власть дала сельскому труженику все, что надо для возделывания земли — разнообразную технику, высокосортные семена, минеральные удобрения, передовую агротехническую науку, водохозяйственные устройства. Трудись по-честному, по-хозяйски, с душой — и тогда будет у всех изобилие хлеба и овощей, мяса и молока. Иногда жалуются на плохие погодные условия. Но я всем своим существом поддерживаю мысль Генерального секретаря ЦК КПСС товарища Л. И. Брежнева, высказанную им в докладе о 50-летию СССР, что «природа природой, а работа работой, и лучшее оружие в борьбе с невгодами стихии — это высокая культура хозяйствования, активный и самоотверженный труд». Нельзя сказать, что 1976 год баловал нас хорошей погодой. Тем не менее, мы добились урожая зерновых культур 45,2 центнера с гектара. Высоки наши достижения и в животноводстве. На 100 гектаров угодий мы получили молока 1083, мяса — 430 центнеров. А земли у нас 2460 гектаров, из которых 2086 сельхозугодий. Отсюда и та прибыль, о которой я говорил выше.

Наш колхоз «Накотне» смотрит смело в будущее. В «Основных направлениях развития народного хозяйства СССР на 1976—1980 годы» по Латвийской ССР записано: «Повысить среднегодовой объем валовой продукции сельского хозяйства на 15—18 процентов. Обеспечить дальнейшую специализацию его на молочно-мясном животноводстве и беконном свиноводстве. Увеличить производство зерна. Провести работы по осушению переувлажненных земель на площади 382 тыс. гектаров». Еще в Кремлевском Дворце съездов, слушая об этих грандиозных предначертаниях, я думал о той доле трудовых усилий, которые

должны вложить колхозники «Накотне» в осуществление пятилетнего плана.

Когда вернулся домой, мы с односельчанами очень серьезно и вдумчиво обсудили итоги XXV съезда КПСС, разработали новые повышенные социалистические обязательства и постановили, что за десятую пятилетку мы повысим объем валовой продукции колхоза на 20—25 процентов, то есть на 5—7 процентов выше, чем по республике в целом. Цифры эти, за которыми будет стоять напряженный творческий труд всех колхозников, разработаны на глубокой научной основе, исходя из опыта прошлых лет, с учетом всех возможностей и имеющихся резервов.

Итоги первого года десятой пятилетки говорят о том, что планы наши реальны и не только могут быть выполнены, но и перевыполнены, ибо из года в год мы даем все больше и больше продукции. По сравнению с 1975 годом, мы произвели сельхозпродукции в 1976 году почти на три миллиона рублей больше.

Земля и машины платят сторицей, когда на них трудятся люди страстные, инициативные, думающие о будущем. Таких в артели много. Немало колхозников прошли прекрасную школу военной службы. Я сам бывший артиллерист и знаю, что советская армейская школа прививает человеку дисциплинированность, чувства товарищества и долга, ответственности за порученное дело.

Высокими урожаями в колхозе мы в значительной мере обязаны нашему главному

агроному Арвину Фелдманису, отмеченному за свои заслуги орденами. Тов. Фелдманис был офицером внутренних войск и принес в колхоз высокую организованность, собранность и целеустремленность, волю к достижению намеченной цели.

Я мог бы назвать десятки имен, но особо мне хочется отметить двух сержантов запаса, это — Эдуард Сакулиньш и Зигисмунд Данилевич. Оба они механизаторы широкого профиля, прекрасно знают сельхозтехнику, умеют ее отлаживать и наилучшим образом применять. В достижении высоких урожаев и надоев — немалый труд этих механизаторов-орденоносцев.

Труженики сельхозартели «Накотне» живут полноценной жизнью, в прекрасных условиях, при полном достатке. Хочу отметить одну важную особенность. Если вы приедете к нам в Добеле, то не увидите «деревни» в привычном понимании этого слова. Не преувеличу, если скажу, что здесь уже почти не видно грани между городом и деревней. Сорок три человека в нашем хозяйстве имеют высшее образование и даже есть свой архитектор. Достаточно сказать, что только в колхозном детском саду работает девять выпускников вуза. У нас почти каждая пятая семья владеет легковым автомобилем.

Мы привыкли наши праздники знаменовать трудовыми победами. И 60-летие Октября тоже отметим новыми успехами в борьбе за выполнение взятых обязательств, чтобы на столах советских людей было больше хлеба и мяса.

ЛАТВИЙСКАЯ ССР

Упорной была борьба трудящихся Латвии за Советскую власть. 13 января 1919 года в Риге на I-м Вселатвийском съезде Советов от имени РСФСР Я. М. Свердлов приветствовал Латвийскую Советскую Социалистическую Республику. Но империалисты предприняли все усилия, чтобы с помощью местной реакции задуть молодую республику. Захват ее территории входил в общий план первого похода Антанты. Уже в мае 1919 года, прорвав фронт Красной Армии, оккупанты захватили Ригу. Интервенты установили в Латвии антинародный реакционный буржуазный режим.

Трудящиеся массы под руководством Коммунистической партии 20 июня 1940 года свергли фашистское правительство. 5 августа Советская Латвия была принята в Союз ССР. Этот исторический акт положил начало новой социалистической эре в жизни латышского народа. Большой удар по социалистическому строительству нанесло нападение на СССР фашистской Германии. С первых дней войны на территории Латвии начались ожесточенные бои. Тысячи латышских рабочих и крестьян, передовой интеллигенции влились в ряды Советской Армии. В сентябре 1941 года создается латышская стрелковая дивизия, позднее формируется корпус. Воины-латыши боролись с фашистами под Москвой, Старой Руссой, Даугавпилсом, Ригой. Более 20 тысяч бойцов и командиров латышского стрелкового корпуса награждены орденами и медалями. Лучшие из лучших получили Золотые Звезды Героев Советского Союза.

За три года оккупации фашисты истребили или угнали в рабство 593 тысячи человек. Убытки, причиненные ими, исчисляются в 20 миллиардов рублей.

Большую помощь трудящимся Латвии в ликвидации последствий войны оказали братские народы СССР. По плану восстановления и развития народного хозяйства на 1946—1950 годы капиталовложения в Латвию составили более 2 миллиардов рублей. Были введены в строй новые заводы: «Автоэлектроробор», Рижский электромашиностроительный и многие другие. Республика встала на путь коллективизации. Выполняя задания пятого пятилетнего плана, труженики республики успешно осуществляли дальнейший рост хозяйственного строительства. Увеличилась выработка электроэнергии, значительное развитие получили электромашиностроение, станкостроение и судостроение. Победа колхозного строя создала все условия для широкого использования в сельском хозяйстве механизации и электрификации.

По всем основным направлениям труженики республики успешно выполнили плановые задания девятой пятилетки. Советская Латвия сделала новый крупный шаг вперед в своем экономическом и социально-культурном развитии. Пере выполнены планы продажи государству основных продуктов животноводства и земледелия.

Соревнуясь за достойную встречу 60-летия Великого Октября, труженики Советской Латвии mnoжат свои успехи в коммунистическом строительстве. Большие задачи поставили они перед собой в десятой пятилетке. Объем промышленной продукции увеличится на 26—30 процентов, в сельском хозяйстве среднегодовой объем ее возрастет на 15—18 процентов.

ГИМН МУЖЕСТВУ, БОРЬБЕ



Перед нами страницы из дневника и писем этого удивительного человека, несгибаемого коммуниста, борца-ленинца, рыцаря революции. «Если бы мне предстояло начать жизнь сызнова, я начал бы так, как начал», — эти строки написаны в трудные для большевистской партии годы, когда ее лучшие сыны томились за решеткой. Ф. Э. Дзержинский был заключен в Варшавскую тюрьму. Даже в ту тяжелую пору он верил, что правое дело борьбы с царизмом восторжествует, народ обретет свободу. Недаром его называли «железным Феликсом».

Страницы из дневника и писем Ф. Э. Дзержинского — ярчайшее свидетельство его неугасимой любви к партии, к своему народу, преданности революции. Вчитайся в эти строки, воин, и ты соприкоснешься с подвигом, с яркой личностью, всецело отдавшей себя служению Родине.

«Я ГОРД ТЕМ, ЧТО Я С НИМИ...»

«Я вижу огромные массы, уже приведенные в движение, расшатывающие старый строй, — массы, в среде которых подготавливаются новые силы для новой борьбы. Я горд тем, что я с ними, что я их вижу, чувствую, понимаю и что я сам многое выстрадал вместе с ними. Здесь, в тюрьме, часто бывает тяжело, по временам даже страшно... И, тем не менее, если бы мне предстояло начать жизнь сызнова, я начал бы так, как начал. И не по долгу, не по обязанности. Это для меня — органическая необходимость».

(Из дневника; X павильон Варшавской цитадели, 31 декабря 1908 г.).

«...ЖИЗНЬ МОЖЕТ МЕНЯ ЛИШЬ УНИЧТОЖИТЬ»

«Ты знала меня ребенком, подростком, но теперь, как мне кажется, я могу уже назвать себя взрослым, с установившимися взглядами человеком, и жизнь может меня лишь уничтожить, подобно тому, как буря валит столетние дубы, но никогда не изменит меня. Я не могу ни изменить себя, ни измениться. Мне уже невозможно вернуться назад. Условия жизни дали мне такое направление, что то течение, которое захватило меня, для того только выкинуло меня на некоторое время на безлюдный берег, чтобы затем с новой силой захватить меня и нести с собой все дальше и дальше, пока я до конца не изношусь в борьбе».

(Из письма к сестре А. Э. Булгак; Нолинск, 17(5) ноября 1898 г.).

«...БОРОТЬСЯ СО ЗЛОМ ДО ПОСЛЕДНЕГО ДЫХАНИЯ»

«...Каждое насилие, о котором я узнавал (например, Крожи*, принуждение говорить по-русски, ходить в церковь в табельные дни, система шпионажа в школе и т. д.), было как бы насилием надо мною лично. И тогда-то я вместе с кучкой моих ровесников дал (в 1894 г.) клятву бороться со злом до последнего дыхания. Уже тогда мое сердце и мозг чутко воспринимали всякую несправедливость, всякую обиду, испытываемую людьми, и я ненавидел зло».

(Из письма к жене С. С. Дзержинской; X павильон Варшавской цитадели, 24(11) июня 1914 г.).

* Крожи — местечко в Литве, где в 1893 г. полиция и казаки по указке царских властей устроили массовую резню населения за отказ признать православную церковь.

«Я ВИЖУ БУДУЩЕЕ И ХОЧУ И ДОЛЖЕН САМ БЫТЬ УЧАСТНИКОМ ЕГО СОЗДАНИЯ...»

«Одну правду я могу сказать тебе — я остался таким же, каким и был, хотя для многих нет имени страшнее моего.

Любовь сегодня, как и раньше, она все для меня, я слышу и чувствую в душе ее песнь. Песнь эта зовет к борьбе, к несгибаемой воле, к неутомимой работе. И сегодня помимо идеи — помимо стремления к справедливости — ничто не определяет моих действий. Мне трудно писать... Я — вечный скиталец — нахожусь в движении, в гуще перемен и создания новой жизни... Я вижу будущее и хочу и должен сам быть участником его создания — быть в движении, как пущенный из пращи камень, пока не достигну конца — отдыха навеки».

(Из письма к сестре А. Э. Булгак; Москва, 15 апреля 1919 г.).

«БЫТЬ СВЕТЛЫМ ЛУЧОМ ДЛЯ ДРУГИХ...»

«Человеческая душа, как цветок, бессознательно поглощает лучи солнца и вечно тоскует по нем, по его свету; она увядает и коверкается, когда зло заслоняет этот свет. В этом стремлении каждой человеческой души к солнечному свету и зиждется наша бодрость, вера в лучшее будущее человечества, и поэтому никогда не должно быть безнадежности... Быть светлым лучом для других, самому излучать свет — вот высшее счастье для человека, каково он только может достигнуть... Тогда человек перестанет бояться смерти, хотя только тогда он научится по-настоящему любить жизнь. Лишь тогда человек будет ходить по земле с открытыми глазами, и все увидит, услышит и поймет, тогда только он выйдет на свет из своей узкой скорлупы и будет ощущать радости и страдания всего человечества и только тогда будет действительно человеком».

(Из письма к сестре А. Э. Булгак; X павильон Варшавской цитадели, 16(3) июня 1913 г.).

«Я НЕ УМЕЮ НАПОЛОВИНУ НЕНАВИДЕТЬ ИЛИ НАПОЛОВИНУ ЛЮБИТЬ»

«Я намного моложе тебя, но думаю, что за свою короткую жизнь я впитал столько различных впечатлений, что любой старик мог бы этим похвастаться. И действительно, кто так живет, как я, тот долго жить не может. Я не умею наполовину ненавидеть или наполовину любить. Я не умею отдать лишь половину души. Я могу отдать всю душу или не дам ничего. Я выпил из чаши жизни не только всю горечь, но и всю сладость, и если кто-либо мне скажет: посмотри на свои морщины на лбу, на свой истощенный организм, на свою теперешнюю жизнь, посмотри и пойми, что жизнь тебя изломала, то я ему отвечу: не жизнь меня, а я жизнь поломал, не она взяла все из меня, а я брал все от нее полной грудью и душой! Да! Ибо люди создали себе богатства, и эти богатства, эти мертвые предметы, созданные ими, приковали к себе своих творцов, так что люди живут для богатства, а не богатство существует для людей!».

(Из письма к сестре А. Э. Булгак; Седлецкая тюрьма, 21(8) октября 1901 г.).

«МЫ — СОЛДАТЫ НА БОЕВОМ ПОСТУ»

«В постоянной горячке, я не могу сегодня сосредоточиться, анализировать и рассказывать».

Мы — солдаты на боевом посту. И я живу тем, что стоит передо мной, ибо это требует сугубого внимания и бдительности, чтобы одержать победу. Моя воля — победить, и, несмотря на то, что весьма редко можно видеть улыбку на моем лице, я уверен в победе той мысли и движения, в котором я живу и работаю...».

(Из письма к жене С. С. Дзержинской; Москва, 29 августа 1918 г.).

XXV съезд вооружил партию и советский народ развернутой научно-обоснованной программой деятельности во всех областях общественной жизни. Выдвинутые Генеральным секретарем ЦК КПСС товарищем Л. И. Брежневым в Отчетном докладе съезду партии положения и задачи представляют собой выдающийся вклад в теорию и практику коммунистического строительства. Они выражают объективные потребности общественного развития, коренные интересы рабочего класса, колхозного крестьянства, интелли-

Поскольку способность партии осуществлять свою руководящую роль, сила и моральный авторитет зависят прежде всего от ее качественного состава, то его неуклонному улучшению уделяется особенно большое внимание. «И чем дальше продвигаемся мы вперед, — отмечалось на XXV съезде, — чем более крупные задачи решает партия, тем большую заботу должны мы проявлять о пополнении ее рядов...».

К XXV съезду в рядах КПСС насчитывалось 15 694 187 коммунистов. За период после XXIV съезда численность партии увеличилась на 1 238 866 человек. Это свидетельствует о том, что вместе с авторитетом и влиянием партии растет и стремление советских людей стать ее членами. Но партия — авангард со-

АВАНГАРД СОВЕТСКОГО НАРОДА

генции. За каждой цифрой, отражающей достигнутое и размах новых грандиозных работ, — великая преобразующая сила партии, которая возглавляет борьбу советских людей за коммунизм.

Наряду с политическими, социально-экономическими проблемами съезд глубоко проанализировал итоги развития самой партии и определил пути дальнейшего возрастания ее руководящей роли в социалистическом обществе.

Обобщения и выводы, сделанные в документах съезда, представляют собой серьезный вклад в марксистско-ленинское учение о партии. Продолжая линию XXIII и XXIV съездов КПСС по вопросам партийного строительства, XXV съезд всесторонне обосновал вопросы, связанные с ростом и улучшением качественного состава рядов партии, дальнейшим утверждением ленинских норм партийной жизни, стиля работы и др.

ветского народа, его политический вождь. Поэтому она должна регулировать рост своих рядов, пополнять их самыми авторитетными, политически сознательными, активными, преданными делу коммунизма трудящимися. Эта линия четко намечена в решениях XXIII, XXIV и XXV съездов КПСС. Однако, как подчеркнуто в Отчете ЦК КПСС XXV съезду, партия не форсирует своего численного роста и повышает требования к вступающим. Показательно, что в период между XXII и XXIII съездами кандидатами в члены партии ежегодно принималось в среднем 760 тысяч человек, между XXIII и XXIV съездами — 600 тысяч, а после XXIV съезда — в среднем 520 тысяч человек.

XXV съезд указал на необходимость дальнейшего повышения значения кандидатского стажа. В Отчете ЦК говорится: «Всесторонняя проверка политических и деловых ка-

честв кандидата в члены партии, его марксистско-ленинское воспитание — во всему этому надо подходить со всей строгостью». Требование съезда с новой силой подчеркнуто в постановлении ЦК КПСС «О работе партийных организаций Киргизии по приему в партию и воспитанию кандидатов в члены КПСС». В нем указывается, что в условиях развитого социализма работа парторганизаций по приему нового пополнения и воспитанию коммунистов имеет важнейшее значение для дальнейшего укрепления рядов партии, повышения ее руководящей роли в обществе.

Партия проявляет постоянную заботу о том, чтобы в КПСС были представлены все классы, наилучшим образом отражалась социальная структура нашего общества, а ведущее место в ее рядах принадлежало рабочим.

К XXV съезду число рабочих в КПСС увеличилось на 750 тысяч человек и составило 41,6 процента, крестьян (колхозников) — 13,9 процента, служащих — 44,5 процента. Сейчас большинство в КПСС (55,5 процента) — рабочие и крестьяне (колхозники).

Тот факт, что процент служащих несколько больше, чем рабочих, используется буржуазными фальсификаторами и ревизионистами для клеветы на нашу партию, для различного рода измышлений о ее «перерождении», «отходе от рабочего класса» и т. д. Вообще произвольное обращение с фактами — один из излюбленных методов буржуазных идеологов.

Научный анализ состояния дел показывает, что, во-первых, КПСС постоянно заботится о том, чтобы ведущее место в ее социальном составе принадлежало рабочему классу. В результате из года в год среди принятых в партию растет удельный вес рабочих. Так, за 1962—1965 годы среди принятых в партию рабочих было 44,7 процента, за 1966—1970 — 52,0, за 1971—1975 годы — 57,6 процента.

Во-вторых (и это главное), о характере партии нельзя судить **ЛИШЬ ПО ЕЕ СОЦИАЛЬНОМУ СОСТАВУ**. В. И. Ленин подчеркивал, что харак-

тер партии зависит не только от ее классового состава, но и от того, «кто ею руководит и каково содержание ее действий и ее политической тактики. Только это последнее и определяет, имеем ли мы перед собой действительно политическую партию пролетариата».

Исходя из ленинской методологии, XXV съезд КПСС вновь подчеркнул: «В условиях развитого социализма, когда Коммунистическая партия стала партией всего народа, она отнюдь не утрачивает своего классового характера. По своей природе КПСС была и остается партией рабочего класса. Мы глубоко удовлетворены тем, что рабочие составляют ныне 58 процентов вступающих в ее ряды. Это закономерно, это отражает ведущую роль рабочего класса в жизни общества».

В связи с все более активным привлечением женщин к общественно-политической жизни их удельный вес в составе КПСС значительно возрос. Так, на 1 января 1971 года женщины составляли 22,2 процента общего состава коммунистов, а на 1 января 1976 года — 24,3.

Постоянную заботу партия проявляет о пополнении своих рядов молодежью, прежде всего членами ВЛКСМ. Среди принятых в ряды партии за последние годы более двух третей — комсомольцы. Возрастающий приток молодежи в КПСС наглядно показывает, что жизненные силы партии неиссякаемы, что наше молодое поколение верно идеалам коммунизма.

В то же время партия располагает кадрами с большим партийным стажем: на 1 января 1976 года 32,4 процента общей численности членов партии — коммунисты с партийным стажем от 21 года до 50 лет. Это свидетельствует, что КПСС служит олицетворением единства всех поколений революционеров и строителей коммунизма, преемственности боевых и трудовых традиций.

Советский Союз — многонациональная страна. Поэтому исключительно важное значение для ее прогресса имеет то, что КПСС развивается на заложенной В. И. Лениным

Изучение материалов XXV съезда КПСС — в центре внимания коммунистов подразделения, где политработником старший лейтенант Е. Ряднов. Каждый член партии здесь систематически выступает перед личным составом, стремится довести до ума и сердца каждого воина прониковенные идеи партии. Все это способствует повышению политической сознательности солдат и сержантов, вдохновляет их на образцовое выполнение своего долга перед Родиной.

На снимке: старший лейтенант Е. Ряднов беседует с подчиненными по материалам партийного съезда.

Фото В. ЖИДОВА.



интернациональной основе. В настоящее время она объединяет в своих рядах более 100 национальностей и народностей, воспитывает всех советских людей пламенными советскими патриотами и интернационалистами.

Говоря о наиболее существенных чертах, присущих КПСС как руководящей силе развитого социалистического общества, следует подчеркнуть рост общеобразовательной и профессиональной подготовки коммунистов, расширение их политического кругозора. Если на 1 января 1941 года в партии насчитывалось 15,5 процента коммунистов с высшим и средним специальным образованием, то в 1975 году их стало 65,3 процента. На 1 января 1976 года 168 547 коммунистов имели ученую степень кандидата и 21 511 — доктора наук. Наличие в КПСС видных ученых, крупных специалистов всех отраслей народного хозяйства, военного дела, культуры и т. д. дает возможность партии, ее руководящим органам компетентно судить о положении дел во всех сферах производственной и общественной жизни страны, правильно, на научной основе опреде-

лять ее внутреннюю и внешнюю политику.

Если рассмотреть расстановку коммунистов по отраслям народного хозяйства, станет ясно, что в партии представлены все области деятельности, обеспечивающие построение коммунизма. На 1 января 1976 года из всех коммунистов, занятых в народном хозяйстве, 73,0 процента работали в сфере материального производства. Отсюда ясно, чего стоят измышления наших противников, будто КПСС — это некая «правящая элита». Нет, наша партия плоть от плоти народа, беззаветно борется за осуществление его интересов. КПСС сегодня представляет собой боевой испытанный авангард рабочего класса, колхозного крестьянства, интеллигенции. Она выступает руководящей и направляющей силой всего советского общества.

Возрастание руководящей роли КПСС в коммунистическом строительстве требует неуклонного соблюдения ленинских норм партийной жизни и принципа коллективного руководства. XXV съезд КПСС придавал этим вопросам большое значение.

Товарищ Л. И. Брежнев говорил на съезде: «Последовательное развитие внутрипартийной демократии, повышение требовательности к каждому члену партии — эти ленинские принципы не пройденный этап. Это — основа развития партии и в наши дни».

Развитие внутрипартийной демократии при неуклонном соблюдении принципа демократического централизма идет по многим направлениям. Повсеместно соблюдается принцип выборности и отчетности партийных органов. Расширяется круг партийного актива. Повышается уровень партийной информации.

Важнейшее проявление внутрипартийной демократии В. И. Ленин видел в том, что «...все дела партии ведут, прямо или через представителей, все члены партии, на равных правах и без всякого исключения...». При этом партия последовательно осуществляет принцип коллективного руководства и персональной ответственности за выполнение демократически принятых решений. И здесь находит яркое проявление сочетание демократии с партийной дисциплиной.

Развитие партийной демократии неразрывно связано с критикой и самокритикой, свободным и деловым обсуждением вопросов, с укреплением партийной дисциплины, повышением чувства ответственности каждого коммуниста за порученное дело.

XXV съезд КПСС обратил внимание всех руководящих органов, руководящих кадров на овладение ленинским стилем работы. «А ленинский стиль, — отмечалось на съезде, — это стиль творческий, чуждый субъективизму, проникнутый научным подходом ко всем общественным процессам. Он предполагает высокую требовательность к себе и другим, исключает самодовольство, противостоит любым проявлениям бюрократизма и формализма». Овладение ленинским стилем работы — важнейшее условие успеха партийного руководства.

В основе организаторской работы партии лежат ленинские принципы подбора и расстановки кадров, проверки фактического исполнения принятых решений, сочетание бережного

отношения и доверия к кадрам с высокой требовательностью к ним.

«Современный руководитель, — говорил товарищ Л. И. Брежнев, — должен органически соединять в себе партийность с глубокой компетентностью, дисциплинированность с инициативой и творческим подходом к делу. Вместе с тем на любом участке руководитель обязан учитывать и социально-политические, воспитательные аспекты, быть чутким к людям, к их нуждам и запросам, служить примером в работе и в быту».

Съезд потребовал дальнейшего совершенствования на научной основе форм и методов партийной работы. С особой силой в настоящее время звучат указания В. И. Ленина о том, что мало одного желания повысить уровень руководства, надо уметь найти более эффективные приемы решения того или иного вопроса, а для этого партия «должна действовать на НАУЧНЫХ основаниях», чтобы «наука действительно входила в плоть и кровь, превращалась в составной элемент быта вполне и настоящим образом».

В условиях развитого социализма руководящая роль партии охватывает все сферы общественной жизни — экономическую, социальную, идейную. Руководящая, мобилизующая роль партии — это не отвлеченное понятие. Это сама жизнь, вся наша повседневная практика. Возрастающая руководящая роль КПСС представляет собой объективную закономерность развития советского общества.

Особую роль во всей жизни и деятельности партии играют первичные партийные организации, которых в настоящее время насчитывается более 390 тысяч. «Уровень партийного руководства, — отмечалось на съезде, — непосредственно зависит от того, насколько боевито и инициативно работают ПЕРВИЧНЫЕ ПАРТИЙНЫЕ ОРГАНИЗАЦИИ, составляющие основу нашей партии».

Центральный Комитет КПСС проявляет повседневную заботу о руководстве первичными партийными организациями и помощи им. За отчетный период ЦК КПСС обсудил работу ряда партийных организаций предприятий промышленности и сельско-

го хозяйства, строительства, научных и учебных заведений, министерств. В конце 1975 года принято специальное постановление ЦК КПСС «О руководстве Златоустовского горкома КПСС первичными партийными организациями предприятий». В нем дан глубокий анализ передового опыта партийной работы, причин упущений и недостатков, намечены пути их устранения. Этим постановлением ЦК КПСС руководствуются в своей деятельности все партийные организации.

Современные буржуазные идеологи много шумят о том, что возрастание руководящей роли партии будто бы означает ущемление прав и функций массовых организаций, «противоречит» расширению социалистической демократии. Эти измышления не имеют под собой никакой основы. Напротив, партия кровно заинтересована в том, чтобы постоянно способствовать всестороннему развитию активности государственных органов и общественных организаций, всемерно стимулировать их инициативу.

XXV съезд КПСС в своих документах глубоко и всесторонне проанализировал развитие партии в условиях развитого социализма, определил конкретные пути дальнейшего совершенствования ее внутренней жизни, организаторской и политической деятельности. Это позволит обеспечить дальнейшее возрастание руководящей роли партии во всех областях коммунистического строительства. Положения и выводы съезда по вопросам партийного строительства представляют собой новый вклад в творческое развитие ленинского учения о партии. Они составляют основу улучшения партийной работы в Вооруженных Силах, в том числе и внутренних войсках МВД СССР.

Выполняя указания XXV съезда, постановления ЦК КПСС о необходимости вдумчивого подхода к приему в партию, парторганизаций частей и подразделений проявляют постоянную заботу о пополнении своих рядов лучшими офицерами, прапорщи-

ками, военнослужащими сверхсрочной службы. Это позволило создать почти во всех ротах полнокровные парторганизации, обеспечить более действенное партийное влияние на положение дел, обучение и воспитание личного состава.

В осуществлении решений XXV съезда КПСС, в борьбе за дальнейшее повышение боевой готовности частей и подразделений одно из важнейших мест занимают первичные партийные организации. В центре их внимания находятся вопросы улучшения качества боевой службы, боевой и политической подготовки, обеспечения личной примерности коммунистов. Свои усилия они направляют на решение главных задач политического и воинского воспитания личного состава. Успех этой работы во многом определяется уровнем руководства партийными организациями. Поэтому вывод XXV съезда КПСС о необходимости настойчивого овладения ленинским стилем партийного руководства — непреложный закон для партбюро, парткомов, полторганизаций, для всех коммунистов-руководителей войск.

В частях и подразделениях состоялись отчетно-выборные партийные собрания. Они прошли под знаком мобилизации личного состава на успешное выполнение решений XXV съезда КПСС. Вновь избранные партийные органы, учитывая специфические условия внутренних войск, должны неуклонно и последовательно проводить в жизнь указания съезда об улучшении качественного состава партийных рядов, повышении роли и ответственности коммунистов, строгом соблюдении принципов демократического централизма, совершенствовании стиля и методов партийной работы, развитии критики и самокритики и другие требования КПСС в области партийного строительства. В этом залог дальнейшего повышения эффективности деятельности парторганизаций.

Генерал-майор М. ШАЙДАЕВ,
доктор исторических наук,
профессор.

Громадные перемены, происходящие в современном мире, во многом определяются тем, что советский народ, руководимый Коммунистической партией, является активным участником революционных преобразований. Он оказывает непосредственное воздействие на мировое развитие. Трудящиеся нашей страны идут в авангарде общественного прогресса, вносят достойный вклад в укрепление мира и безопасности. И это еще раз подтвердил XXV съезд КПСС, определивший внешнеполитическую деятельность партии и Советского государства. Он стал наиболее крупным международным политическим событием. Советские коммунисты, как отмечал еженедельник ГДР «Хорионт», решают самые ответственные и сложные задачи, имеющие непреходящее значение для прогресса человечества и будущего всех людей.

НОВАЯ ПРОГРАММА В ДЕЙСТВИИ

Глубокий анализ международной обстановки, ее черт, тенденций и перспектив, сделанный съездом, позволил КПСС сопоставить ранее выработанную стратегию с практикой, определить ее действенность и эффективность, наметить небывалые по размаху задачи коммунистического строительства. Минувший год убедительно показал всю дальновидность и прозорливость ленинского авангарда советского народа. «Принятую съездом программу дальнейшей борьбы за мир и международное сотрудничество, за свободу и независимость народов мы сразу же, без раскраски, стали претворять в жизнь», — говорил товарищ Л. И. Брежнев на октябрьском (1976 г.) Пленуме ЦК КПСС.

Новая программа мира получила горячее одобрение, поддержку в нашей стране и за рубежом. Она охватывает собой комплекс важных первоочередных мер и предложений, осуществление которых продиктовано потребностями развития современного общества, потребностями дальнейшей борьбы за мир и социализм, за будущее человечества.

В чем особенность новой программы мира, ее отличие от той, которую ранее выдвинул XXIV съезд КПСС? Она шире по объему поставленных задач. Дело в том, что Советский Союз, социалистическое сотрудничество в целом, все миролюбивые силы имеют теперь возможность действовать с новых рубежей, завоеванных за минувшее пятилетие. Потерпела крах самая крупная после второй мировой войны попытка им-

периализма вооруженной рукой расправиться с социалистическим государством — Демократической Республикой Вьетнам и раздвигать национально-освободительную революцию в Юго-Восточной Азии. В Европе созданы предпосылки для устойчивого и добрососедского сотрудничества. Произошло это на базе всеобщего признания ГДР, ее вступления в ООН, подтверждения в международном масштабе западных границ стран социалистического сотрудничества, укрепления важнейших итогов освободительной борьбы народов в годы второй мировой войны и после нее.

В первой половине 70-х годов по некоторым очагам международной реакции были нанесены мощные удары. Силы прогресса и социального освобождения добились крупных успехов (Португалия, Греция, Испания). Со всей силой подтвердилось, что «революция — это могучий рычаг социального обновления» (Материалы XXV съезда КПСС. Политиздат, 1976, стр. 29).

Вместе с тем опыт революционного движения, прежде всего временное поражение чилийской революции, маневр правых сил

БОРЯСЬ ЗА МИР

Полковник Н. КУЗИН,
кандидат исторических наук, доцент

в Португалии, учит политической бдительности, наглядно показывает, что революция должна уметь себя защитить.

В последние годы продолжало расти антиимпериалистическое национально-освободительное движение народов Азии, Африки, Латинской Америки. Во многих развивающихся странах происходит сложный процесс размежевания классовых сил. Самой характерной чертой современного этапа является то, что в ряде стран национально-освободительная борьба за полную независимость от империализма практически перерастает в борьбу против самих основ капитализма.

Некоторые режимы и политические организации освободившихся стран провозгласили социалистическую ориентацию, определяют некапиталистический путь развития, проводят прогрессивные преобразования. Здесь молодой рабочий класс все больше и больше набирает силу, повышает свою общественную роль и политическую активность, расширяет интернациональные связи.

В авангарде трех великих революционных сил современности: мировой системы социализма, международного рабочего класса и национально-освободительного движения идет международное коммунистическое движение — самая влиятельная политическая сила современности. Коммунистические и рабочие партии ныне дей-

* Статью рекомендуется использовать в группах марксистско-ленинской подготовки при изучении темы «ДЕЯТЕЛЬНОСТЬ ПАРТИИ ПО РЕАЛИЗАЦИИ ВНЕШНЕПОЛИТИЧЕСКИХ ЗАДАЧ, ВЫДВИНУТЫХ XXV СЪЕЗДОМ КПСС. РОЛЬ СОВЕТСКИХ ВООРУЖЕННЫХ СИЛ В ЗАЩИТЕ МИРНОГО ТРУДА СОВЕТСКОГО НАРОДА И ВСЕОБЩЕГО МИРА».

ствуют более чем в 90 странах, в рядах которых более 60 миллионов членов. Об успехах мирового коммунистического движения говорит тот факт, что программа антиимпериалистических действий, выдвинутая международным Совещанием коммунистических и рабочих партий 1969 года, по многим пунктам выполнена.

Принципиально важное значение для дальнейшего сплочения и укрепления революционных сил современности, мирового коммунистического движения имеют выводы XXV съезда КПСС: о важности в наше время пролетарского интернационализма — этого мощного и испытанного оружия компартий и вообще рабочего движения, о необходимости усиления борьбы за единство и сплоченность мирового коммунистического движения, за верность марксизму-ленинизму, против любых извращений творческого научного мировоззрения, основанного К. Марксом, Ф. Энгельсом, В. И. Лениным.

В то же время события последних лет убедительно подтверждают, что общий кризис капитализма продолжает углублять-

1976 году бастовало только в индустриально развитых капиталистических странах более 50 миллионов человек.

Наиболее характерной чертой классовых выступлений трудящихся является то, что их требования все в большей мере направляются непосредственно против системы господства монополистического капитала, против его политической власти. Все ярче проявляется единство действий рабочих и других демократических партий и организаций. Крепнет стремление трудящихся в корне изменить весь капиталистический строй, основывающийся на эксплуата-

РЕШАЮЩАЯ СИЛА

Мировая социалистическая система ныне является решающей силой в антиимпериалистической борьбе. Реальный социализм, открывая новые перспективы для продвижения вперед всех революционных сил и победы социализма во всем мире, создал предпосылки для ускорения исторического прогресса. Особенно знаменательно неуж-

И МЕЖДУНАРОДНОЕ СОТРУДНИЧЕСТВО

ся, а приспособление к современным условиям не приводит к его стабилизации, как системы. Более того, кризисные явления в экономике, сокращение производства, рост безработицы, понижение жизненного уровня трудящихся переплетаются с такими серьезными потрясениями мирового капиталистического хозяйства, как валютный, энергетический, сырьевой, экологический кризисы. Усилилось межимпериалистическое соперничество. Все это говорит о том, что нестабильность капитализма становится все более очевидной, что капитализм — это общество, лишенное будущего, главный виновник социальных бедствий трудящихся.

Рабочий класс капиталистических стран на усиление эксплуатации отвечает активной классовой борьбой. В авангарде рабочего движения идут коммунистические партии, сила и влияние которых с каждым днем нарастают. Общая численность коммунистов в странах империализма ныне превышает три миллиона.

Забастовочная борьба, в которой принимают участие различные слои трудового населения, достигла наивысшего накала за все послевоенные годы. Только за период 1971—1975 годы число участников стачек составило 315 миллионов человек, что на 42 миллиона превысило число бастующих в предыдущем пятилетии. В минувшем

лонное продвижение к развитому социалистическому обществу, к коммунизму стран социалистического содружества. Здесь бурными темпами развивается общественное производство, неуклонно повышается материальный и культурный уровень трудящихся. Так, выпуск промышленной продукции стран СЭВ возрос в 1971—1975 гг. примерно в 1,5 раза, тогда как в развитых капиталистических государствах только на 9 процентов. Социалистическое содружество стало самой динамичной экономической силой в мире.

Вместе с расцветом каждой нации, укреплением суверенитета социалистических государств все теснее становится их взаимосвязь, возникает все больше элементов общности во всех областях жизни и деятельности, происходит выравнивание уровней развития. «Процесс постепенного сближения стран социализма вполне определенно проявляется ныне как закономерность», — подчеркивалось на XXV съезде КПСС.

Мироутверждающая миссия социализма требует активных действий, осуществления глубоко продуманных, взаимосвязанных международных акций. Успех этой миссии — в единстве и сплоченности стран социалистического содружества.

Основа основ всестороннего сотрудничества социалистических государств, его жи-

вая душа — это «...нерушимый боевой союз коммунистических партий стран социализма, единство их мировоззрения, единство целей, единство воли» (Материалы XXV съезда КПСС, стр. 7). Разносторонние и систематические связи братских партий представляют сегодня впечатляющую картину. Они умножают силы, дают ценный опыт, помогают уверенно продвигаться по пути социализма и коммунизма. Яркой демонстрацией этого явились в 1976 году встречи партийно-правительственных делегаций, визиты товарища Л. И. Брежнева в Югославию и Румынию. Это были встречи единомышленников и соратников по совместной борьбе за мир, по совместному строительству социализма и коммунизма.

Важнейшей формой сотрудничества стран социализма и братских марксистско-ленинских партий выступает Политический консультативный комитет **Варшавского Договора**. Этот военно-политический союз, как подчеркивал XXV съезд КПСС, «надежно служит интересам мира и социализма».

Существенным вкладом в дело мира и международной разрядки, в создании благоприятных условий для классовой борьбы трудящихся капиталистического мира стали итоги работы Политического консультативного комитета государств — участников Варшавского Договора в Бухаресте в 1976 году. Декларация этого совещания выдвинула предложение стран социалистического содружества всем государствам, поставившим свои подписи под Заключительным актом Совещания по безопасности и сотрудничеству в Европе, — подписать Договор о неприменении первыми друг против друга ядерного оружия.

Братские марксистско-ленинские партии по достоинству оценили значение новой инициативы стран — участниц Варшавского Договора. Они заявили, что Политический консультативный комитет дал новую широкую программу активизации международных усилий, направленных на углубление процесса разрядки, на устранение угрозы мировой войны, осуществление реальных шагов в области разоружения, расширение многостороннего мирного сотрудничества. Совещание в Бухаресте стало могучим двигателем в борьбе народов за мир и безопасность. Это — образец выполнения коммунистическими и рабочими партиями стран социалистического содружества своего интернационального долга перед международным рабочим и коммунистическим движением.

Значительно расширилось наше идеологическое сотрудничество, что позволяет выше поднимать уровень идейно-воспитательной работы коммунистов, успешнее выступать в противоборстве двух социальных систем. Роль идеологического сотрудничества возрастает в ходе борьбы за разрядку международной напряженности. В чем сущность разрядки и ее место в общественном процессе, каково соотношение мирного сосуществования и классовой борьбы, как совместить международную разрядку с идеологическим противоборством двух систем — на эти и многие другие вопросы, наряду с материалами XXV

съезда КПСС, дают ответы документы XI съезда Венгерской социалистической рабочей партии, VII съезда Польской объединенной рабочей партии, I съезда Коммунистической партии Кубы, XV съезда Коммунистической партии Чехословакии, XI съезда Болгарской коммунистической партии, IX съезда Социалистической единой партии Германии, XVII съезда Монгольской народно-революционной партии и других братских партий, состоявшихся в 1975 и 1976 годах. Эти съезды, как отмечал товарищ Л. И. Брежнев на октябрьском (1976 г.) Пленуме ЦК КПСС, вновь подтвердили нерушимое идейное единство и политическую сплоченность нашей дружной семьи.

С укреплением позиций социалистического содружества на международной арене все сильнее становится его влияние на ход мировых событий, воздействие на мысли и чувства сотен миллионов людей. Социализм, как подчеркивал на XXV съезде КПСС Генеральный секретарь ЦК партии товарищ Л. И. Брежнев, «обеспечивает людям труда свободу, подлинно демократические права, благосостояние, широчайший доступ к знаниям, прочную уверенность в будущем. Он несет мир, уважение суверенитета всех стран и равноправное межгосударственное сотрудничество, служит опорой народам, ведущим борьбу за свою свободу и независимость» (Материалы XXV съезда КПСС, стр. 10).

Высокая оценка влияния социализма на ход мирового развития дана Берлинской конференцией коммунистических и рабочих партий Европы (1976 г.) в итоговом документе, где говорилось, что успехи и политика народов социалистических стран содействуют «росту влияния идей социализма на общественное развитие» («За мир, безопасность, сотрудничество и социальный прогресс в Европе». К итогам Конференции коммунистических и рабочих партий Европы. Берлин, 29—30 июня 1976 г., Политиздат, 1976, стр. 28).

Многочисленные зарубежные гости, выступавшие с приветствием на XXV съезде КПСС, со всей убедительностью подчеркивали всё возрастающее воздействие мирового социализма, особенно Советского Союза, на дальнейшее развитие революционного процесса. Генеральный секретарь Португальской коммунистической партии товарищ А. Куньял заявил: «Само существование Советского Союза, вся ваша деятельность в деле построения первого на земле коммунистического общества, беззаветная борьба за мир и безопасность — это все равно, что свет солнца для нашей планеты» (Приветствия XXV съезду КПСС, Политиздат, 1976, стр. 279).

Таким образом сбывается ленинское предвидение о превращении социализма в интернациональную силу, способную иметь решающее влияние на всю мировую политику.

Внешнеполитическая активность социализма приобрела боевой, динамичный характер. Не случайно ее называют мирным наступлением. С этим, как говорил товарищ Л. И. Брежнев на съезде, нельзя не

согласиться. Наступление предполагает наращивание усилий, неуклонное стремление двигаться вперед и развивая достигнутые успехи. Полностью подтвердились слова К. Маркса, написанные более 100 лет назад. «...Именно на вас, — обращался он к рабочим-коммунистам, — возлагается славная обязанность доказать миру, что теперь, наконец, рабочий класс вступает на арену истории уже не как покорный исполнитель, а как независимая сила, сознающая свою собственную ответственность и способная диктовать мир там, где его так называемые хозяева кричат о войне» (К. Маркс и Ф. Энгельс. Соч., т. 16, стр. 372—373).

Социализм сегодня, умножая свои усилия в борьбе за мир, способен диктовать его. Вот почему международная деятельность первой в мире Страны Советов отличается коммунистической целеустремленностью. Она обеспечивает не только благоприятные условия для строительства социализма и коммунизма, но и содействует дальнейшему оздоровлению международной обстановки, выполнению договоренностей, достигнутых в Хельсинки, способствует усилению борьбы трудящихся капиталистических стран за свои права, демократию и социализм.

Принципиальное значение для судеб мира имеет борьба Советского Союза, стран социалистического содружества за выполнение выдвинутой XXV съездом КПСС и поддержанной съездами братских партий задачи: «Добиваться прекращения растущей, опасной для дела мира гонки вооружений и перехода к сокращению накопленных запасов оружия, к разоружению» (Материалы XXV съезда КПСС, стр. 25). Гонка вооружений таит в себе серьезную угрозу для жизни людей. Она подрывает процесс политической разрядки в отношениях между государствами, на нее расходуются колоссальные средства, которые могут быть использованы на благо людей (достаточно сказать, что мир на это тратит примерно миллион долларов каждые две минуты).

СССР выдвинул и добился реализации ряда международных соглашений и договоров, обеспечивающих заметный прогресс в деле разоружения и сокращения вооружений. XXV съезд партии четко и ясно определил и сформулировал конкретные задачи, решение которых в их совокупности позволит сделать новый реальный шаг вперед на этом пути. Речь идет прежде всего о завершении советско-американских переговоров по ограничению стратегических вооружений, о заключении договоров о всеобщем и полном прекращении испытаний ядерного оружия, запрещении и ликвидации химического оружия, запрещении воздействия на природную среду в военных и иных враждебных целях, о сокращении военных расходов и другом. Этому служит и предложение Советского Союза о созыве Всемирной конференции по разоружению (выдвинуто в 1971 году на XXV сессии Генеральной Ассамблеи ООН).

Неотложной задачей миролюбивых сил является ликвидация существующих воен-

ных очагов, и прежде всего осуществление справедливого и прочного мира на Ближнем Востоке, ликвидация ливанского кризиса. Израиль все еще оккупирует 60 тысяч квадратных километров арабских территорий, игнорирует справедливые требования трехмиллионного народа Палестины. СССР неоднократно предлагал пути решения ближневосточной проблемы в интересах арабских народов, что стало бы существенным вкладом в дело укрепления международного мира. Необходимо «развязать» и такой сложный и опасный узел напряженности, как проблема Кипра. И в этом направлении Советский Союз неоднократно выдвигал предложения в интересах киприотов.

Один из путей углубления разрядки международной напряженности и воплощения ее в конкретные формы — взаимовыгодное сотрудничество на принципах мирного сосуществования государств с различным социальным-экономическим и политическим строем. В этом плане страны социалистического содружества уже многое сделали. Как говорил товарищ Л. И. Брежнев в интервью французскому телевидению (5 октября 1976 года), «мы уважаем и выполняем достигнутые в Хельсинки договоренности во всех их частях... Главным в этих договоренностях является все то, что связано с укреплением безопасности и мира. Но, разумеется, мы нисколько не уменьшаем значение сотрудничества в области экономики, науки и техники, культуры и информации, в развитии контактов между людьми и осуществлении мер доверия».

Советский Союз, страны социалистического содружества исходят из того, что международные отношения необходимо строить таким образом, чтобы обеспечить безопасность народов планеты на основе совместных усилий всех государств. Для этого надо стремиться как можно быстрее заключить всемирный договор о неприменении силы в международных отношениях.

С проблемой мира и безопасности тесно связан такой вопрос, как ликвидация всех остатков системы колониального угнетения и расизма, устранения дискриминации и любых препятствий для развивающихся стран в международной торговле. Верные интернационализму народы стран социалистического содружества всегда были и будут на стороне борцов против любых форм господства, дискриминации, расизма.

На XXXI сессии Генеральной Ассамблеи ООН (1976 г.) Советский Союз выдвинул в качестве срочного и важного вопроса проект Всемирного договора о неприменении силы в международных отношениях и Меморандум по вопросам прекращения гонки вооружений и разоружения, а также заявление Советского правительства о перестройке международных экономических отношений. Эти предложения и инициативы СССР нашли широкий отклик среди всех миролюбивых сил.

Сегодня ведущим направлением международного развития стала тенденция к углублению и расширению разрядки напряженности. СССР намерен и впредь после-

СОВЕТСКИЙ ОБРАЗ ЖИЗНИ

На изучение темы «Советский образ жизни — великое завоевание социализма. Воплощение советского образа жизни в Вооруженных Силах, в делах и поступках советских воинов» отводится 6 часов — по два часа на лекцию (рассказ), самостоятельное чтение литературы, семинар (беседа).

В ходе занятий рекомендуется рассмотреть следующие вопросы:

1. XXV съезд КПСС о советском образе жизни.

2. Основные черты социалистического образа жизни и его коренное отличие от буржуазного.

3. Проявление советского образа жизни в деятельности армейских коллективов, в делах и поступках советских воинов.

Начиная изложение первого вопроса, пропагандист говорит о том, что советские люди вдохновенно трудятся над претворением в жизнь величественной социально-экономической программы, принятой XXV съездом КПСС. Идеи съезда, одухотворяющие созидательный труд народа, нашли конкретное выражение и дальнейшее развитие в решениях октябрьского (1976 г.) Пленума ЦК партии и пятой сессии Верховного Совета СССР, в пятилетнем плане. Вооруженные этими документами трудящиеся нашей страны готовятся достойно встретить 60-летие социалистической Родины. Среди главных итогов пути, пройденного нами после Великого Октября, товарищ Л. И. Брежнев на XXV съезде КПСС назвал советский образ жизни.

Образ жизни — это совокупность существенных черт, характеризующих формы жизнедеятельности общества, народов, классов, социальных групп, индивидов в определенной общественно-экономической формации. Он зависит от условий жизни людей и включает в себя их деятельность в различных сферах: в сфере труда, быта, общественно-политической и культурной жизни.

Буржуазный образ жизни зиждется на частной собственности, в основе которой лежит эксплуатация человека человеком на принципе «...Либо ты грабишь другого, либо другой грабит тебя, либо ты работаешь на другого, либо он на тебя, либо ты рабовладелец, либо ты раб» (В. И. Ленин. Полн. собр. соч., т. 41, стр. 312).

Социалистический образ жизни складывается не стихийно. Он формируется, развивается и совершенствуется в тесной свя-

зи с решением задач коммунистического строительства.

За годы Советской власти у нас создано новое общество, воплотившее в себе вековые мечты трудового человечества, — общество свободных от эксплуатации равноправных людей, бескризисной, постоянно растущей экономики, зрелых социалистических отношений, подлинной свободы. В нашей стране господствует научное материалистическое мировоззрение, твердая уверенность в светлом коммунистическом будущем.

Именно на этих основах, на этом прочном фундаменте под руководством Коммунистической партии утвердился наш советский образ жизни, который характеризуется подлинным коллективизмом и взаимопомощью трудящихся, высоким гуманизмом и уважением по отношению к человеку труда. На XXV съезде КПСС товарищ Л. И. Брежнев подчеркивал: «Атмосфера подлинного коллективизма и товарищества, сплоченности, дружба всех наций и народов страны, которые крепнут день ото дня, нравственное здоровье, которое делает нас сильными, стойкими, — таковы яркие грани нашего образа жизни, таковы великие завоевания социализма, вошедшие в плоть и кровь нашей действительности» (Материалы XXV съезда КПСС. Политиздат, 1976, стр. 87).

Важнейший итог шестидесятилетия Советской власти — это советский человек. Став полновластным хозяином своей страны, он достойно прошел через все испытания, преобразив родную землю и неузнаваемо изменившись сам.

Советский человек — это горячий патриот своей Отчизны. В его облике гармонически сочетаются идейная убежденность и трудолюбие, жизненная энергия и творческая смелость, постоянная неудовлетворенность достигнутым и высокая культура, горячий патриотизм и пролетарский интернационализм. Эти качества присущи уже не единицам, а миллионам трудящихся.

Заканчивая изложение вопроса, руководитель подчеркивает, что десятая пятилетка — пятилетка грандиозных масштабов и больших возможностей. Ее отличают самые высокие за всю историю нашей страны приросты важнейших показателей развития народного хозяйства. Десятый пятилетний план — новый этап в создании материально-технической базы коммунизма, совершенствовании общественных отношений и формировании нового человека, развитии социалистического образа жизни.

Раскрывая содержание второго вопроса, пропагандист разъясняет слушателям, что

экономической основой социалистического образа жизни является общественная собственность на средства производства. ныне народное хозяйство Советского Союза включает высоко развитую промышленность, состоящую почти из 50 тысяч крупных и более 300 тысяч подсобных предприятий и производств, сельское хозяйство, в котором насчитывается 30 тысяч колхозов и около 18 тысяч совхозов, транспорт, строительство и т. д. Грандиозные перспективы нашего экономического роста намечены в принятом пятой сессией Верховного Совета СССР Государственном пятилетнем плане развития народного хозяйства СССР на 1976—1980 годы. Используя материалы периодической печати, руководитель на конкретных примерах показывает трудовые достижения советского народа, его успехи в обеспечении безопасности Родины.

Победа социализма позволила осуществить вековую мечту человечества — освобождение труда. Труд на эксплуататоров сменился трудом на благо всего общества, на себя. Именно в труде человек проявляет себя как личность. Свободный коллективный труд возвышает людей, делает их духовный мир неизмеримо богаче, шире.

Свободный труд — основа социалистического образа жизни, является главной сферой жизнедеятельности людей при социализме. Не социальное происхождение и имущественное положение, не расовая принадлежность и национальность, не пол и возраст, а именно труд определяет общественную значимость человека, его место в социалистическом обществе.

Противоположная картина в буржуазном мире. Растущий антагонизм между классами, духовная опустошенность, пессимизм, рост преступности и насилие — таковы характерные черты капиталистического мира. Число зарегистрированных безработных в развитых капиталистических странах в конце 1976 года превысило 17 миллионов. В США безработицей охвачено около 8 миллионов человек.

Важной чертой советского образа жизни является неуклонный рост материально-благосостояния трудящихся.

Забота о благе народа — высшая цель политики партии. XXV съезд наметил программу дальнейшего социального развития и повышения уровня жизни трудящихся. Программа эта комплексная и многосторонняя. Она предусматривает улучшение социально-экономических и производственных условий труда. Ставится задача усилить его творческий характер, всемерно сократить долю ручного и тяжелого физического труда. Одновременно с этим предполагается увеличить доходы населения, более полно удовлетворять спрос советских людей на разнообразные товары. Большое внимание будет уделено росту общеобразовательного и культурного уровня трудящихся, улучшению медицинского обслуживания населения.

Главный путь повышения доходов населения — рост оплаты по труду. Так, среднемесячная заработная плата рабочих и служащих в 1965 году составляла 96,5 руб-

ля, а в 1975 году — 146 рублей. Только за годы девятой пятилетки стали выше оклады и ставки более чем у 75 миллионов рабочих и служащих, то есть у трех из каждых четырех работников государственных предприятий и учреждений. За счет повышения пенсий, пособий, стипендий возросли доходы примерно у 40 миллионов человек.

К 1980 году средняя зарплата рабочих и служащих увеличится до 170 рублей в месяц, а оплата труда колхозников до 116 рублей.

Наряду с ростом доходов, получаемых в виде оплаты по труду, в нашей стране постоянно расширяются общественные фонды потребления. Если в 1965 году они составили 42 миллиарда рублей, в 1975 году — 90 миллиардов рублей, то к 1980 году они достигнут более 115 миллиардов рублей.

Расходы из общественных фондов пойдут на развитие образования, медицинское обслуживание, повышение пенсий и пособий, оплату отпусков, путевок в санатории и дома отдыха, удовлетворение культурных запросов. Например, на содержание одного ребенка в яслях или детском саду расходуются более 400 рублей в год, и 80 процентов этой суммы оплачивает государство. На обучение школьника наше общество затрачивает около 150 рублей, а одного студента — более 900 рублей в год. В то же время в США, чтобы получить высшее образование, нужно платить ежегодно от 4 до 8 тысяч долларов. Однако эта сумма трудящимся массам не по карману. Вот почему дети бедняков об учебе в вузе лишь мечтают.

С каждым годом растет жилищное строительство. В девятой пятилетке в стране построено более 11 миллионов квартир. К 1980 году более 50 миллионов человек улучшат свои жилищные условия.

В Советском Союзе квартирная плата самая низкая в мире. Она составляет примерно одну треть затрат на содержание жилого фонда. На жилищно-коммунальное хозяйство ежегодно ассигнуется около 5 миллиардов рублей. «Может ли какая-либо капиталистическая страна, — говорил товарищ Л. И. Брежнев в речи на встрече с рабочими Автозавода имени Лихачева 30 апреля 1976 года, — так решать жизненно важные для трудящихся вопросы? Конечно, нет! Это возможно лишь в условиях нашего социалистического, подлинно народного строя, нашего советского образа жизни...».

На фоне постоянного роста материально-благосостояния советского народа ярким контрастом выглядит положение трудящихся в капиталистических странах. Безудержная инфляция, рост дороговизны резко повысили стоимость жизни на Западе. С 1971 по 1975 год потребительские цены и плата за услуги возросли в США на 39 процентов, в Англии — на 84, Франции — на 53, ФРГ — на 35, Японии — более чем на 70 процентов. Особенно увеличилась стоимость продуктов питания, жилья, топлива, медицинского обслуживания. Пребывание в больнице обходится гражданину

США в 92,5 доллара в день. От четверти до трети заработка в странах капитала составляет квартирная плата.

На формирование образа жизни большое воздействие оказывает уровень развития и характер социально-классовых отношений, сущность и структура государственной власти.

Политическая система советского общества, характерной чертой которого является социалистическая демократия, обеспечивает широкое участие трудящихся в управлении государственными делами, равноправие граждан, свободу личности. Ярким подтверждением этому является деятельность Советов депутатов трудящихся. В них избрано свыше 2 миллионов депутатов, а вместе с активом они насчитывают 30 миллионов человек. В Верховном Совете СССР, например, рабочие и колхозники составляют более половины депутатов. Иное положение в буржуазных странах. Так, в конгрессе США нет ни одного рабочего или фермера.

Основу формирования социалистического образа жизни в духовной сфере составляет новая социалистическая культура, идейной основой которой является марксизм-ленинизм.

В ходе культурной революции в стране ликвидирована неграмотность, созданы кадры новой советской интеллигенции, дальнейшее развитие получили литература и искусство, широко ведется строительство культурно-просветительных учреждений, перевоспитание всех слоев населения.

Социалистическое общество создает все условия для удовлетворения духовных потребностей людей. В СССР более 360 тысяч библиотек, в которых имеется около 3,3 миллиарда книг. Ежегодно выпускается более 260 полнометражных фильмов, годовой тираж журналов составляет почти 3 миллиарда экземпляров, а газет — более 37 миллиардов. В среднем на семью сейчас приходится более четырех периодических изданий. Незузнаваемо возрос общеобразовательный уровень. У 117 миллионов советских людей высшее и среднее (полное и неполное) образование. В школах, техникумах и вузах овладевают знаниями 58 миллионов человек. «И материально, и духовно, — говорил на XXV съезде партии товарищ Л. И. Брежнев, — советские люди стали жить богаче. Это для нас, безусловно, самое важное».

Крупнейшим достижением и характернейшей чертой советского образа жизни является утвердившаяся в обществе новая социалистическая мораль. Ее характеризуют беспредельная преданность советских людей делу партии, делу коммунизма, верность социалистической Родине, пламенный советский патриотизм, добросовестный труд на благо общества, отношения взаимопомощи и сотрудничества, коллективизм, забота о сохранении и умножении общественной собственности, сознательная дисциплина и другое.

В годы Великой Отечественной войны миллионы советских людей эвакуировались



Много внимания и времени уделяет работе с подчиненными ротный политработник лейтенант А. Жмыхов.

На снимке: лейтенант А. Жмыхов беседует с рядовым В. Тарасовым.

Фото В. ЖИДОВА.

на Урал, в Казахстан и Сибирь. Как родных встречали их местные жители, предоставляя кров, делясь с ними скудными запасами хлеба. Эти замечательные качества проявляются и в мирное время. К примеру, вся страна возманивала Ташкент после землетрясения. В прошлом году многие советские люди помогли жителям разрушенного стихией поселка Газли. Пропагандист подтверждает это примерами из периодической печати, художественной литературы, кинофильмов. Подчеркивает, что большую помощь оказали жителям Газли воины внутренних войск, проявившие при этом мужество и героизм.

Приступая к третьему вопросу, пропагандист подчеркивает, что социалистический характер Советских Вооруженных Сил определяется не только тем, что они являются детищем нового общества, состоят из трудящихся, защищают их классовые интересы, но и тем, что наряду со специфическими особенностями военной службы в ней есть то общее, что неразрывно связано с нашим общественным строем, образом жизни.

Носителями социалистического образа жизни воины выступают прежде всего как защитники Родины — через задачи, решаемые ими, и те отношения, которые складываются в коллективе во время выполнения служебного долга.

Какие же основные задачи решают наши Вооруженные Силы?

Прежде всего они охраняют мирный труд советских людей. Эта задача объективно обусловлена классовой природой империализма, который не отказался от своих агрессивных замыслов.

Внутренние войска, являясь составной частью Вооруженных Сил, также участвуют в защите интересов нашей Родины. Вместе с тем они выполняют специфические задачи государственной важности. В боевой службе, боевой и политической подготовке, во всем укладе жизни и деятельности воинских коллективов, в делах и поступках солдат, сержантов, прапорщиков и офицеров внутренних войск ярко проявляются основные черты советского образа жизни. Пропагандист подкрепляет это примерами из истории войск, своей части, роты.

Советские воины как носители социалистического образа жизни выполняют и другие общественно важные задачи. Так, в 1973 году почти половина урожая на целинных землях была вывезена военными водителями. В истекшем году только в Казахстане было направлено 55 тысяч армейских грузовых машин. В письме командирам четырех автомобильных батальонов товарищ Л. И. Брежнев писал: «Труженики сельского хозяйства высоко ценят трудовую подвиг военных водителей и выражают им свою большую признательность. В совместной битве за хлеб в сложных погодных условиях этого года еще раз убедительно проявилось нерушимое единство нашей армии и народа». Активно участвовали в уборке урожая и воины внутренних войск. Трудно переоценить вклад вооруженных защитников в сооружении Байкало-Амурской магистрали. Они занимаются также военно-патриотическим воспитанием молодежи. Тысячи комсомольцев наших войск после увольнения в запас выехали на стройки Сибири и Крайнего Севера.

Особенно ярко советский образ жизни проявляется во взаимоотношениях воинов. В каждом армейском коллективе служат представители всех классов и социальных групп, многих наций и народностей. Друг с другом они связаны крепкой дружбой, войсковым товариществом и взаимопомощью. Нередко, рискуя жизнью, солдаты и сержанты выручают друг друга из опасности. Так, прапорщик Р. Уждавинис смело вступил в схватку с двумя вооруженными преступниками и с помощью подоспевших товарищей задержал их. Сам же, в завязавшейся борьбе, был смертельно ранен.

Президиум Верховного Совета СССР наградил отважного воина орденом Красной Звезды. Центральной улице поселка присвоено его имя. Можно привести примеры из жизни своего подразделения, части о честности, неподкупности, самоотверженном выполнении воинского долга.

В нашей армии нет социальной разницы между рядовым и командным составом. 82,5 процента офицеров — выходцы из рабочих и служащих, 17,5 процента — из колхозников. В офицерском корпусе, напри-

мер, есть представители почти всех национальностей. Около трети офицеров служили рядовыми и сержантами.

Глубже раскрыть это положение пропагандисту поможет статья «Дружба рождает силу», опубликованная в № 10 журнала «На боевом посту» за 1976 год, книга «Приказано заступить!», а также учебное пособие «На страже Родины».

Четкая и строгая регламентация служебных отношений в воинских коллективах сочетается с широким демократизмом, проявляющимся в общественной жизни, личных взаимоотношениях. Большую работу по идейно-политическому воспитанию воинов, по развитию у них высоких морально-политических и боевых качеств проводят командиры и политработники. Ядром, цементирующей силой воинских коллективов являются партийные и комсомольские организации.

Задача из задач — всемерно сплачивать воинские коллективы, утверждать в них здоровую, высоконравственную атмосферу. На путях укрепления воинского коллектива пропагандист может прочитать в подборке материалов «Воинскому труду — эффективность и качество», опубликованных в № 9 за 1976 год.

Советский образ жизни в армии ярко проявляется в социалистическом соревновании, в ходе которого личный состав совершенствует качество боевой службы, активно участвует в рационализаторской и изобретательской работе, настойчиво изучает боевую технику и оружие, приводит в порядок учебные городки и спортивные площадки. В войсках все шире разворачивается соревнование за достойную встречу 60-летия Великого Октября.

Нормам социалистического образа жизни в полной мере отвечает и духовная жизнь наших воинских коллективов. Коммунистическое мировоззрение позволяет вооруженным защитникам правильно ориентироваться в событиях общественной жизни, глубоко осознавать свою роль и ответственность за выполнение поставленных задач, непримиримо относиться к буржуазной идеологии.

К политическим взглядам воинов тесно примыкают их нравственные убеждения, идейную основу которых составляет коммунистическая мораль. Она выражает сущность общественных отношений, весь уклад нашей жизни. Честность, храбрость, дисциплинированность, чувство войскового товарищества, бдительность, верность долгу представляют важнейшие морально-боевые качества наших воинов. Для иллюстрации их рекомендуется привести примеры из жизни части и подразделения.

КПСС постоянно заботится об улучшении материально-бытовых и культурных условий жизни личного состава. Только за последние годы улучшена форма одежды, многое делается по совершенствованию быта.

В заключение пропагандист подчеркивает, что наши Вооруженные Силы, как отмечалось на XXV съезде КПСС, играют важную роль в деле воспитания советских

людей. Юноши приходят в солдатскую семью, не имея жизненной школы. Но возвращаются они из армии уже людьми, прошедшими школу выдержки и дисциплины, получившими технические, профессиональные знания и политическую подготовку. Каждому воинскому коллективу органически присущ социалистический образ жизни, прочно утвердившийся в нашем советском обществе. Совершенствование всех сторон жизнедеятельности наших частей и подразделений является мощным фактором воспитания личного состава, укрепления боеготовности войск, воинской дисциплины, повышения организованности.

В часы самостоятельной работы слушателям рекомендуется прочитать «Материалы XXV съезда КПСС» (Политиздат, 1976, стр. 19—25, 35—47, 71—89); речь товарища Л. И. Брежнева на октябрьском (1976 г.)

Пленуме ЦК партии, статью «Интернационализм — черта советского образа жизни» (журнал «На боевом посту», № 8, 1976 г.). На занятиях надо использовать альбомы «XXV съезд КПСС», «История и боевой путь внутренних войск».

Во время семинара (беседы) желательно обсудить следующие вопросы:

1. Советский образ жизни — великое завоевание социализма.
2. Каковы основные черты советского образа жизни?
3. В чем состоит коренная противоположность советского и буржуазного образов жизни?
4. Как проявляется советский образ жизни в делах и поступках воинов?
5. Задачи военнослужащих по дальнейшему укреплению воинских коллективов.

Подполковник С. НАЗАРЕНКО.



В МИРЕ

КАПИТАЛА

СОЦИАЛЬНОЕ НЕРАВЕНСТВО

Свыше ста лет прошло с тех пор, когда К. Маркс раскрыл сущность капиталистического общества в такой лаконичной фразе: «Капитал источает кровь и грязь из всех своих пор, с головы до пят». Эта сущность капитализма не изменилась и поныне.

В 70-е годы в капиталистическом мире, как подчеркивал XXV съезд КПСС, разразился экономический кризис, остроу и глубину которого можно сравнить лишь с кризисом начала 30-х годов. Он распространился на все центры мирового империалистического хозяйства. Усилился идейно-политический кризис буржуазного общества, продолжается упадок духовной культуры, растет преступность. И сегодня со всей силой звучат слова В. И. Ленина, что империализм несет рабочему классу неслыханное обострение классовой борьбы, нужды, безработицы, дороговизны, гнета трестов, милитаризма, политическую реакцию...» [Полн. собр. соч., т. 26, стр. 283].

Буржуазная пропаганда всячески пытается скрыть и замаскировать истинное положение трудящихся масс, обосновать теоретически, что в буржуазных странах, люди якобы «в одной лодке» [под «лодкой» подразумевается экономика капиталистического мира]. Согласно такой «теории» все в этом мире находится у руля в одинаковой степени: монополистическая буржуазия и те, кто работает «весаками», то есть трудящиеся, имеют равные шансы на бизнес, все только зависит от успехов индивидуума.

Однако действительность эксплуататорского общества, где средства производства в руках немногочисленной части людей, показывает, что «у руля лодки» находится лишь крупная монополистическая буржуазия.

В помощь агитаторам, пропагандистам журнал начинает публикацию серии материалов о капиталистической действительности.

ДОХОДЫ. Совокупный реальный доход населения в семи основных капиталистических странах (США, Япония, ФРГ, Англия, Франция, Италия, Канада) за 1974—1975 годы уменьшился на 1,3 процента.

Доходы крестьян Франции в 1974—1975 годы снизились на 20 процентов.

В 1974 году у 9 из 15 ведущих французских фирм прибыли по сравнению с 1973 годом выросли на 40—156 процентов; в ФРГ в 1973 году чистая прибыль 100 крупных компаний подскочила на 28 процентов.

РОСТ СТОИМОСТИ ЖИЗНИ. Темпы роста стоимости жизни в индустриально развитых капиталистических странах ускорились в среднем в 1972—1974 годы втрое (с 4,5 до 12,8 процента), например, в Японии — с 4,4 до 22,6 процента.

За 1974—1975 годы стоимость жизни в развитых капиталистических странах поднялась в среднем на 25,4 процента.

ЦЕНЫ. За период с марта 1974 года по март 1975 года цены на потребительские товары подскочили в Англии и Италии более чем на 20 процентов, в Бельгии — почти на 15 процентов, во Франции и Дании на 13,5 процента.

НАЛОГИ. Только прямое повышение налогов за 1975 год оказалось равным в Англии — 34 процентам, Италии — 27 процентам, во Франции — 12,5 процента.

Налоги платят и предприниматели. Но их доля сравнительно невелика. Во Франции, например, налоги с промышленных компаний в 1975 году составили лишь 12,8 процента всех налоговых поступлений, а в начале 1976 года эта доля снизилась до 11,1 процента. К этому надо добавить, что из 200 тысяч французских фирм 70 тысяч скрывают свои истинные доходы.

В Италии буржуазные дельцы недоплачивают ежегодно государству в виде налогов около 9 триллионов лир, в Бельгии — 120 миллиардов франков.

Жилищное строительство в США с 1973 по 1975 годы сократилось на 34,3 процента, в ФРГ — на 25 процентов.

Квартплата в ведущих капиталистических странах за 1974—1975 годы увеличилась на 33 процента.

* * *

Таким образом, в капиталистических странах «партнеры», находясь «в одной лодке», далеко не равноправны. И буржуазным пропагандистам не скрыть социальное неравенство членов буржуазного общества, не скрыть политики так называемого «оздоровления капитализма». Как отмечал товарищ Л. И. Брежнев на XXV съезде КПСС, «Обещания «оздоровить» капитализм и создать в его рамках общество всеобщего благоденствия» потерпели очевидный провал.

НЕКОТОРЫЕ ВОПРОСЫ АНАЛИТИ- ЧЕСКОЙ РАБОТЫ ШТАБА

Генерал-майор В. ГРИГОРЬЕВ

Остающие подразделения... К такой категории обычно относят те взводы, роты, батальоны, в которых показатели боевой службы и учебы ниже средних по части, допускались грубые нарушения дисциплины, а порой и чрезвычайные происшествия. Всегда ли они были такими? Нет. Если посмотреть исторические формуляры частей, то нередко можно обнаружить, что год-два назад некоторые из этих подразделений объявлялись даже отличными. В чем же дело? Почему иногда передовые коллективы сдают завоеванные позиции?

На первый взгляд, причин много, и разных. В одном случае принявший роту молодой командир пытался делать все сам. Естественно, ему это оказалось не под силу. В другом —

в ИТК усложнилась обстановка, а деловое взаимодействие между администрацией и подразделением временно не было организовано. И как следствие — срыв на боевой службе. В третьем случае — командир успокоился достигнутыми результатами, перестал работать над собой, опираться на партийную и комсомольскую организации...

Однако, если суммировать все эти и другие недостатки, то нетрудно прийти к выводу, что они появляются в тех частях, где отсутствует постоянный и объективный анализ состояния боевой службы, боевой и политической подготовки, воинской дисциплины, а конкретной помощи командирам рот и взводов со стороны офицеров штаба, политотдела, служб тыла оказано не было.

Как часто и в каком объеме надо оценивать обстановку в подразделениях и определять те из них, которым необходима поддержка? Кое-где это делают только по результатам итоговых проверок. Думается, что при таком подходе влияние штаба, политотдела каждый раз запаздывает. А ведь главное — не допустить прорыва на каком-то участке, своевременно подтянуть начинающий отставать взвод или роту. На наш взгляд, итоги года или периода обучения, когда каждому подразделению, части выставляется объективная оценка, могут служить только исходным рубежом. В последующем анализ должен проводиться ежеквартально, а по некоторым показателям — по мере поступления оперативной информации (доклады командиров, офицеров, возвратившихся из командировок). Причем, в управлении соединения следует иметь обобщенные данные по каждой роте, в части — по каждому взводу. Примерная форма учета приведена в таблице 1. Имея такие сведения, командир, штаб, политотдел, службы тыла в любое время могут определить, какие подразделения улучшают свои показатели, а какие топчутся на месте или даже ухудшают результаты.

Всевозможная информация поступает в штаб в разное время, порой безо всякой логической последовательности. Поэтому необходимо учи-

Части	Роты, требующие внимания					ИТК со сложной обстановкой				Имеют низкие результаты
	за 1975г.	за I кв.	за II кв.	за III кв.	за IV кв.	на 1.01.76г.	на 1.04.76г.	на 1.07.76г.	на 1.01.77г.	

Таблица 1

тывать и обобщать ее, соблюдая определенную систему. Чтобы иметь полное и правильное представление о положении дел в той или иной роте, штаб обязан уметь использовать формализованные документы, например, типа, приведенного в таблице 2. Он позволяет видеть динамику состояния служебно-боевой деятельности, боевой и политической подготовки, дисциплины, выполнения социалистических обязательств.

Однако сбор сведений об обстановке в подразделениях — только одна сторона дела. Более важно из всей суммы фактов выбрать главные, решающие, именно те, которые необходимы командиру для принятия решения. А так как в аналитической работе особенно нужен единый подход, то нельзя ее перепоручать различным офицерам. Это, как правило, ведет к обезличке, безответственности и низкому качеству обработки данных. Опыт подсказывает: чтобы избежать подобных недостатков, необходимо определить круг лиц (помимо кураторов), которые наряду с выполнением своих функциональных обязанностей будут углубленно изучать все процессы, происходящие в частях и подразделениях, своевременно выявлять зарождение нежелательных явлений. Кое-где это возложено на специальные аналитические группы. Туда входят подготовленные офицеры штаба, политотдела, службы во главе с заместителем коман-

дира части. Они периодически анализируют все текущие и учетные данные, поступившие из подразделений, требующих особого внимания, и исходя из этого предлагают, в какие роты целесообразно выехать для оказания помощи. В плане-календаре в этом случае планируется только время выезда офицеров и продолжительность их работы в ротах.

На основании решения командира разрабатываются задания выезжающим. Обязательно предусматривается проверка организации боевой службы, учебного процесса, проведение строевых смотров, индивидуальная работа с военнослужащими всех категорий, участие в мероприятиях партийных и комсомольских организаций. Контрольно-проверочные занятия планируются, в первую очередь, с офицерами, прапорщиками и сержантами. Ведь именно от их знаний, умений и навыков в большой мере зависит успех.

В каждое подразделение, как правило, командируют двух-трех офицеров сроком на 6—7 дней. Опыт показывает, что объективность оценки достигается в том случае, если офицеры управления соединения внезапно выезжают в роты. И уже оттуда информируют командира части о своем прибытии и заданиях.

Один из важнейших моментов в

Таблица 2

Подразделения	Боевая готовность		Состояние служебно-боевой деятельности			Боевая и политическая подготовка				Выполнение соц. обязательств				Грубых нарушений воинской дисциплины	Место в части
	Надежность охраны	Своевременность и полнота вып. задач	и т. д.	Общая оценка	Использование сил и средств	Политподготовка	Огневая подготовка	Тактико-специальная подготовка	и т. д.	Общая оценка	Отличных рот	Отличных взводов	Отличных отделений		

работе группы — как проверять и оказывать помощь. Иногда контроль носит характер мелочной опеки, происходит в сущности подмена командиров более опытными специалистами. Каков прок от такой помощи? Порой бывает так: комиссия уехала, и все остается по-прежнему. Думается, что офицеры, выезжающие в подразделения, должны действовать по принципу: не умеешь — научим, посоветуем, поможем; не хочешь — потребуем, заставим. Они обязаны немедленно вмешаться, если наблюдают трудности в боевой службе, создается угроза срыва отработки учебной программы и т. д. Мы ни на минуту не должны забывать ленинский завет о том, что надо всегда осуществлять помощь на деле, пусть маленькую, но реальную, что в этой работе главное не изобличить, а своевременно и на месте исправить создавшееся положение.

Конечно, чтобы, выезжая в подразделение, авторитетно судить, хорошо или плохо выполняется в роте то или иное распоряжение, нужно быть компетентным. Любое посещение подразделения представителем вышестоящего штаба, политотдела должно быть для его командира предметным уроком, наглядно показывающим искреннюю заботу о всемерном улучшении дел, вдумчивый подход к людям, грамотное решение вопросов. Достичь этого можно при условии, если офицеры будут тщательно готовиться к поездке, твердо знать, какие вопросы предстоит им решать, чего добиться от командира и личного состава, чему научить.

Бывая в подразделениях, офицеры не должны забывать еще об одной особенности, вытекающей из характера их деятельности. Им часто приходится сравнивать и оценивать различные методы и приемы работы

В поддержании высокой боевой готовности важное значение придается суточному наряду роты. Как известно, он не только следит за внутренним порядком и выполнением распорядка дня, но и оказывает существенное влияние на качество боевой службы.

Не случайно опытные командиры уделяют суточному наряду постоянное внимание. В его состав подбираются люди особо дисциплинированные. Для дежурного и дневальных разрабатываются подробные инструкции с учетом различных вариантов действий личного состава. Они всесторонне готовятся, регулярно тренируются в выполнении своих обязанностей. С учетом современных требований оборудуются и место несения службы.

В службе суточного наряда накоплен неплохой опыт. Тем не менее она нуждается в дальнейшем совершенствовании. Такая необходимость особенно ощущается в отдельных дислоцированных подразделениях. Здесь суточный наряд в определенной мере должен выполнять функции дежурной службы. Каковы возможности в этом отношении имеются? Как сделать, чтобы суточный наряд стал надежным помощником командира в регулировании всей жизни и деятельности подразделения, включая боевую службу? На эти вопросы должен был ответить эксперимент, проводимый в некоторых отдельных дислоцированных ротах. Суть его состояла в том, чтобы несколько расширить задачи суточного наряда, еще больше приблизить их к интересам боевой службы. Был уточнен и порядок выполне-

ЧТО ПОКАЗАЛ

ния военнослужащими этой категории своих обязанностей.

Так, в подразделении, которым командует капитан Н. Белоус, рядом с комнатой для хранения оружия есть специальное помещение (см. схему правого крыла казармы на стр. 37). В нем размещен пульт дежурного и электрифицированный план действий роты при различных осложнениях обстановки. Здесь же имеется вся необхо-

Условные обозначения: 1. Комната для радиостанции. 2. Комната дежурного по роте. 3. Пульт дежурного по роте. 4. Электрифицированный план действий роты и боевой расчет. 5. Инструкция дежурному по роте. 6. Табель расхода личного состава на сутки. 7. Распорядок дня роты. 8. Инструкция по мерам пожарной безопасности. 9. Вход в казарму. 10. Лестница на 2 этаж. 11. Зеркало. 12. Фойе 1 этажа казармы. 13. Комната для хранения оружия. 14. Умывальник. 15. Туалет.

командиров. Очень важно, чтобы проверяющий обладал повышенной зоркостью ко всему новому, передовому. Скажем, в роте сократили сроки втягивания молодых солдат в службу, в батальоне умело организовали командирскую подготовку сержантов, в полку поучительно провели сборы начальников войсковых нарядов — до всего есть дело представителю штаба, политотдела. Выполняя свое основное задание, он должен самым внимательным образом изучить новшество, определить его ценность и, посещая другие роты, активно распространять передовой опыт.

Докладывая своему непосредственному начальнику о результатах работы по устранению недостатков в боевой службе, учебном процессе, укреплению воинского порядка, он вместе с тем обязан сообщить, какие нововведения, по его мнению, заслуживают распространения в других

подразделениях. Сила контроля в том и состоит, что штаб, политотдел как бы сопоставляют работу подчиненных звеньев и находят наиболее эффективные способы решения задач. Приносит пользу и такой метод, когда в заключение готовится ориентировка, в которой даются рекомендации, называются конкретные мероприятия и сроки их проведения, а через определенное время организуются внезапные повторные выезды в проверенные подразделения, чтобы убедиться, устраняются ли выявленные недостатки, как внедряется положительный опыт.

Жизнь убеждает, что там, где штаб, политотдел, службы тыла постоянно анализируют обстановку, своевременно берут под контроль роты и взводы, в которых намечается ухудшение, оказывают их командирам действенную помощь, там нет отстающих подразделений.

ЭКСПЕРИМЕНТ?

димая служебная документация: боевой расчет на сутки, распорядок дня, табель расхода личного состава на сутки, инструкции дежурному по мерам пожарной безопасности, список военнослужащих, проживающих вне казармы и т. д. Как видим, некоторые документы не предусмотрены Уставом внутренней службы Вооруженных Сил СССР, но они вызваны спецификой выполняемых ротой задач. Установлена так-

же система зеркал, позволяющая просматривать фойе казармы и вход в комнату для хранения оружия. К помещению дежурного примыкает комната с радиостанцией для связи со штабом части.

Пульт предназначен для сбора данных обстановки и руководства войсковыми нарядами. На лицевой панели пульта находятся тумблеры и ручки управления ультракоротковолновой радиостанцией. При нарушении запретной зоны сюда же поступает световой сигнал от караула, охраняющего основной объект ИТК. Связь с нарядами может осуществляться и

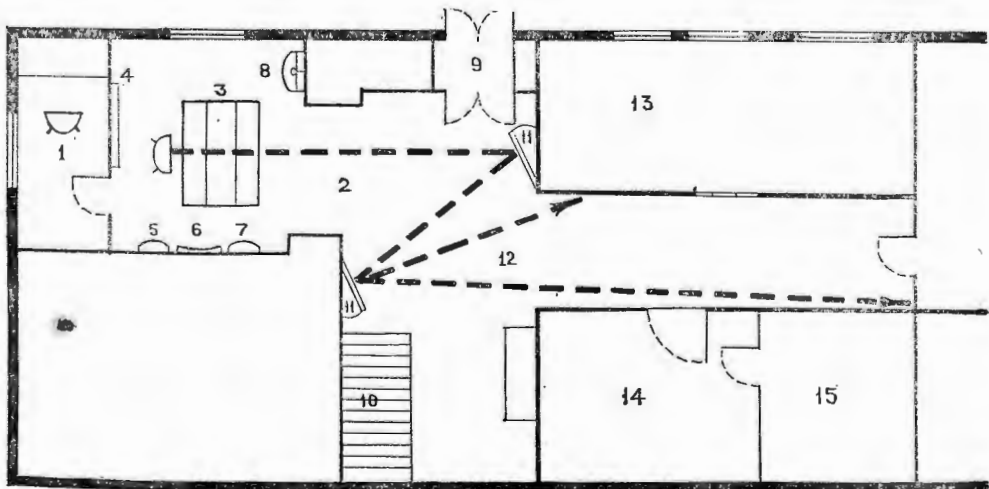

по телефону. Имеющийся коммутатор позволяет подключать 12 абонентов и обеспечивает выход на АТС. С помощью приставки «Нота» все доклады из войсковых нарядов и получаемые ими распоряжения записываются на магнитную ленту.

В экстренных случаях команды можно передавать по громкоговорящей связи. Для этого используется усилитель ТУ-50 с выходом на 10 абонентов, которые включают одновременно или выборочно. К пультам подведены датчики обнаружения, установленные на ограждении военного городка, в складах и некоторых помещениях. Кроме того, предусмотрена возможность управлять электромеханическими замками входных ворот и калиток военного городка, то есть открывать и закрывать их, когда надо.

Электрифицированный план действий роты при различных обстоятельствах помогает дежурному уверенно ориентироваться в обстановке и правильно ставить задачи личному составу на случай побега, пожара и других стихийных бедствий, при плохой видимости, пока в подразделение не прибудет офицер (старшина).

Этот план выполнен на топографической карте. На ней нанесены места дислокации роты, расположения охраняемых объектов, заслонов, временных розыскных постов, выставляемых от роты, с указанием времени прибытия к месту службы, обозначены границы района розыска. Указаны также взаимодействующие органы (милиция, штабы ДНД и другие). Карта обтянута полиэтиленовой пленкой, на которую можно наносить фламастером данные обстановки.

Дежурный ежедневно после боевого расчета вписывает в соответствующие графы согласно решению командира роты на сутки фамилии военнослужащих: кто назначен в группу усиления караула, в заслоны, розыскные группы, ВРП, где и в каких случаях они выставляются. При необходимости каждый может уточнить «свой маневр». Для этого достаточно взглянуть на карту.

В суточный наряд назначались: дежурный по роте (как правило, из сержантов) и три дневальных (один из них по специальности радиотелефонист, другой — радиотелеграфист). Согласно боевому расчету двое из суточного наряда включаются в розыскную группу (в том числе радиотелефонист с радиостанцией). Возглавляет ее инструктор розыскной собаки, который ночью неотлучно находится в комнате дежурного.

При заступлении на службу эти лица получают оружие и боеприпасы, сигнальные пистолеты с набором осветительных патронов. Все это, а также радиостанция, снаряжение розыскной группы и сумка инструктора находятся в отдельной пирамиде (боеприпасы — в железном ящике) в комнате для хранения оружия.

Дежурный по роте несет службу в основном у пульта. Он отдыхает с 9.00 до 13.00, а дневальные поочередно по три ча-

са, не раздеваясь и не снимая в ночное время сапог. Инструктор розыскной собаки отдыхает после рассвета. Собака находится в будке возле казармы.

Такой порядок обеспечивает быстрый сбор и выход розыскной группы к месту происшествия. С получением, например, сигнала о побеге дежурный по роте поднимает личный состав, в это же время вооружает и экипирует розыскную группу, а затем отправляет ее на место побега.

Дневальный — радиотелеграфист (если он стоит в это время на посту, то подменяется) принимает данные обстановки и докладывает об этом командиру роты и дежурному по части, передает их распоряжения войсковым нарядам. Дежурный выполняет свои обязанности. Он же контролирует выход групп боевого расчета на места несения службы. Осуществляется это следующим образом.

Каждый начальник розыскного наряда имеет жетон из оргстекла, на котором указаны номера заслона или ВРП, время прибытия на место несения службы. При выходе он отдает жетон дежурному и включает соответствующий тумблер на пульте, в результате чего место расположения заслона или временного розыскного поста высвечивается на карте.

Что дают эти нововведения? Если раньше розыскная группа прибывала к дальнему участку охраняемого объекта примерно через пять минут, то сегодня ей требуется в два раза меньше времени. Выигрыш существенный. Одно это говорит, что проведенная реорганизация имеет смысл. Кроме того, улучшились условия руководства службой войсковых нарядов. Теперь командир роты получил возможность использовать два-три канала связи (телефонную, радио, громкоговорящую) с начальниками караулов, ДПНК, нарядами контролеров, часовыми КПП, питомником служебных собак, гаражом. Состав суточного наряда, по существу, остался прежним, но его функции значительно расширены.

Конечно, точку ставить рано. Многие детали нуждаются в уточнении. В этой роте очередной дневальный выставляется в спальном помещении. А где лучше? В коридоре? У выходной двери? А, может быть, его обязанности стоит еще больше расширить? И потом подбор суточного наряда. Теперь в его состав надо включать людей физически крепких, хорошо знающих местность и свободно ориентирующихся на ней. И их подготовка должна быть изменена. Вероятно, в этом вопросе следует придерживаться системы, применяемой к другим войсковым нарядам, то есть проводить не инструктаж, а инструктивное занятие. Без сомнения, не все нововведения безоговорочно подходят к каждой роте. В данном случае речь идет об одном из вариантов службы суточного наряда в конкретно сложившейся обстановке. Нужен творческий подход к делу, дальнейший поиск улучшения службы суточного наряда.

Полковник Г. ПОПОВ.

ЧАСОВОЙ КПП

Надежность охраны объектов во многом зависит от состояния службы на контрольно-пропускных пунктах, и в частности от внедрения техники на КПП, от подбора и воспитания лиц, осуществляющих пропускные функции.

В настоящее время довольно широкое применение получили ворота и шлагбаумы с электромеханическим приводом. Повсеместно внедрена система управления дверьми и калитками. Используются на КПП переносной металлоискатель «Омуль-63» и металлообнаружитель «Флокс». Наши рационализаторы изготовили распашной шлагбаум. Они же предложили электромеханический замок оригинальной конструкции.

Поиск путей повышения качества службы на КПП идет и в других направлениях. Но, естественно, основные усилия офицеров, партийных и комсомольских организаций сосредоточены на работе с военнослужащими, отвечающими за поддержание пропускного режима. И это понятно. Малейшее отступление часового КПП от установленного порядка, нечестность могут повлечь за собой тяжелые последствия. И наоборот, если у человека есть чувство высокой ответственности за порученное дело и необходимые практические навыки, он показывает на посту высокую бдительность и служебное мастерство. Например, ефрейтору И. Андрианову осужденные предложили взятку 800 рублей. Но воин с гневом отверг деньги. Немаловажная деталь: преступники выбрали этого солдата потому, что он через несколько дней должен был уволиться в запас и, по их предположению, мог пойти на сделку со своей совестью. Но осужденные просчитались — на постах у нас действуют умелые, неподкупные часовые.

Или еще пример. Через контрольно-пропускной пункт одна за другой шли машины. Ефрейтор Л. Замиралов тщательно проверял их. Вот к контрольной площадке подъехал очередной МАЗ, груженный металлоломом. Применили служебную собаку, она ничего не обнаружила. Однако опытный часовой продолжал тщательно осматривать каждый предмет. Его внимание привлек металлический ящик, от которого сильно пахло бензином. Интуиция не подвела: там, да еще под вторым дном, на-

ходились двое осужденных. Благодаря бдительности ефрейтора Замиралова побег был предотвращен.

Подбор военнослужащих для несения службы часовыми КПП начинается уже на учебном пункте. При этом учитывается особенность этого вида службы: ограниченное время для осмотра транспортных средств и, следовательно, высокий темп работы, частая повторяемость одних и тех же операций, наличие отвлекающих факторов и т. д. Поэтому люди, выполняющие столь ответственные обязанности, должны быть наблюдательными, подвижными, обладать устойчивым вниманием, быстрой реакцией на изменение обстановки, хорошим слухом и даже силой.

По окончании учебного пункта штаб части собирает и анализирует материалы наблюдения, служебные характеристики и намечает кандидатов. Их изучение продолжается и в подразделениях. Командиры рот дают им конкретные задания по развитию необходимых качеств, да и на службу назначают с учетом будущих обязанностей. На заседании бюро ВЛКСМ утверждают комсомольские характеристики на кандидатов. Выслушивается мнение о них опытных часовых КПП, контролеров, сержантов. Обязательно составляется медицинское заключение о пригодности к службе на КПП и соблюдается условие: солдат должен прослужить не менее шести месяцев. После этого командир принимает окончательное решение.

При отборе воинов мы стараемся сохранить пропорциональность по срокам призыва. Это позволяет обеспечить качественное выполнение обязанностей на КПП в период увольнения в запас одних и ввода в службу других, а также непрерывность передачи передового опыта. Как правило, число отобранных кандидатов несколько выше расчетного, поскольку не исключаются отпуска, командировки и болезнь отдельных военнослужащих.

С будущими часовыми КПП организуются десятидневные сборы. Программа разрабатывается применительно к особенностям выполнения задач. В проведении занятий принимают участие командир части и его заместители, работники ИТУ и прокуратуры.

Большинство тем отрабатывается практически на объектах. Вначале обучаемых знакомим с пропускным режимом, всеми видами пропусков, штампов, печатей. Потом уже они в деталях усваивают порядок проверки документов. Заранее подготовленные военнослужащие показывают последовательность пропуска (на объект и обратно) служащих, осужденных. Самое пристальное внимание уделяется наиболее уязвимым местам и ухищрениям, которые осужденные применяли, пытаясь совершить побег через КПП. После этого начинается тренировка в практических действиях.

Создается несколько учебных точек, например, для изучения оборудования контрольно-пропускного пункта, порядка пропуска автотранспорта, прохода служащих через КПП. Руководителями на учебных местах выступают офицеры штаба, а на

иных и работники ИТК. Заранее готовятся два-три автомобиля, груженных различными материалами, образцы пропусков и удостоверений личности, а также документы, которые должны вести часовые КПП. Особое значение придается соблюдению мер безопасности при несении службы. Когда необходимые приемы и действия усвоены, за более качественное их выполнение организуется соревнование между обучаемыми. Это позволяет интереснее проводить занятия и быстрее закреплять навыки.

По окончании сборов принимаются зачеты. Командир части и его заместители обязательно беседуют с каждым воином. Все допущенные к несению службы на КПП объявляются приказом. Потом военнослужащие проходят стажировку непосредственно на том КПП, где они будут нести службу. Но и когда молодые солдаты уже выполняют обязанности самостоятельно, еще несколько дней их действия контролирует начальник караула. Конечно, он делает это и в последующем, однако на первом этапе транспорт и люди пропускаются через КПП только в его присутствии. Ставится цель, чтобы часовой КПП знал в лицо всех сотрудников ИТК и осужденных, пользующихся правом движения без конвоя.

Мастерство военнослужащих совершенствуется и в межсборовый период. Занятия проводятся по специальной тематике в течение всего срока службы. Плодотворно используется и время инструктивных занятий перед заступлением воинов в караул. Тренировки проходят на действующих КПП или, если объект находится далеко от подразделения, в учебных городках. Используются и другие формы повышения служебного мастерства часовых КПП. Штаб планирует слеты военнослужащих этой категории, обмен опытом. До воинов регулярно доводятся обзоры положительных действий часовых КПП.

Офицерам управления части при выезде в подразделения вменяется в обязанность проверка и тщательный разбор службы часовых КПП. При проведении воспитательной работы их, как правило, выделяют из общего числа военнослужащих. По инициативе партийной организации регулярно чествуют лучших часовых КПП, практикуют их устное аттестование, предусматриваются тематические вечера. Фотографии передовиков помещают на специальных стендах с кратким описанием их опыта. Учрежден переходящий вымпел имени героя внутренних войск Ивана Очиченко, который вручают наиболее отличившемуся часовому КПП.

Все это дает положительные результаты. Уже несколько лет у нас не допущено побегов через КПП, намного сократился пронос запрещенных предметов на объекты. Но улучшение воспитательной работы, подбора и подготовки военнослужащих этой категории, совершенствование инженерно-технического оборудования контрольно-пропускных пунктов по-прежнему на повестке дня.

Майор А. МАНСУРОВ.

ПЕРЕХОДЯЩИЕ КРАСНЫЕ ЗНАМЕНА — ПОБЕДИТЕЛЯМ СОРЕВНОВАНИЯ

За высокие показатели в боевой службе, боевой и политической подготовке, укреплении воинской дисциплины, успешное выполнение социалистических обязательств в первом году десятой пятилетки победители соревнования удостоены переходящих Красных знамен Министерства внутренних дел СССР.

Почетная награда вручена инициатору социалистического соревнования во внутренних войсках в 1976 г. — войсковой части, которой командует подполковник А. Меликов, начальник политотдела подполковник А. Сорочкин.

Большую настойчивость в выполнении взятых обязательств проявили солдаты, сержанты, прапорщики и офицеры части, где командиром подполковник И. Никулин, начальником политотдела подполковник Н. Олешко. Этот воинский коллектив не первый раз завоевывает право называться передовым в войсках.

Переходящие Красные знамена Министерства внутренних дел СССР вручены и другим частям.

Приказом начальника внутренних войск объявлены части, добившиеся по итогам года отличных показателей. Среди них часть, где командиром майор М. Дадаходжаев, его заместителем майор А. Мавлянов, личный состав которой третий год подряд удостоивается этого звания.

Высокая оценка ратного труда возлагает на победителей социалистического соревнования большую ответственность, обязывает к новым достижениям в боевой службе, учебе и воинской дисциплине, дальнейшему развертыванию соревнования в войсках под девизом «60-летию Велико-го Октября — высокую эффективность и качество нашей работы, образцовую боевую службу, учебу и дисциплину!».



СЕРИЯ 2
СПЕЦИАЛЬНАЯ ПОДГОТОВКА
ДЛЯ ВОИНОВ-ВОДИТЕЛЕЙ

Задача № 1

В каком месте чаще всего замерзает вода в системе охлаждения двигателя? Что должен сделать водитель, если вода в системе охлаждения замерзла (в парке, в рейсе)?

Задача № 2

Давление в системе смазки двигателя в основном зависит от состояния подшипников коленчатого вала и вязкости масла. При эксплуатации автомобиля в тяжелых дорожных условиях или в жаркое время года температура масла настолько повышается, что оно становится очень жидким, при этом в системе смазки падает давление. Для охлаждения масла и восстановления вязкости в системе смазки имеется масляный радиатор. Включение его производится водителем, а выключение — автоматически при понижении давления в системе ниже 1 кг/см^2 .

Чем объяснить, что масляный радиатор отключается при понижении вязкости масла, когда, казалось бы, необходимо его охлаждать, чтобы повысить вязкость?

Задача № 3

Почему с наступлением холодов особенно опасно наличие воды в системе питания? Как можно предотвратить попадание воды в топливный бак при заправке?

Задача № 4

На современных автомобилях применяются стартеры с дистанционным управлением и электромагнитным включением, при этом втягивающая обмотка тягового реле соединена последовательно с обмоткой якоря стартера, а удерживающая — параллельно. До замыкания медным диском контактов силовой электрической цепи стартера через якорь и обмотки возбуждения стартера проходит электрический ток от аккумуляторной батареи. Почему в это время якорь не вращается?

Задача № 5

Возможно ли случайное включение стартера с дистанционным управлением и электромагнитным включением при работающем двигателе (см. схему)?

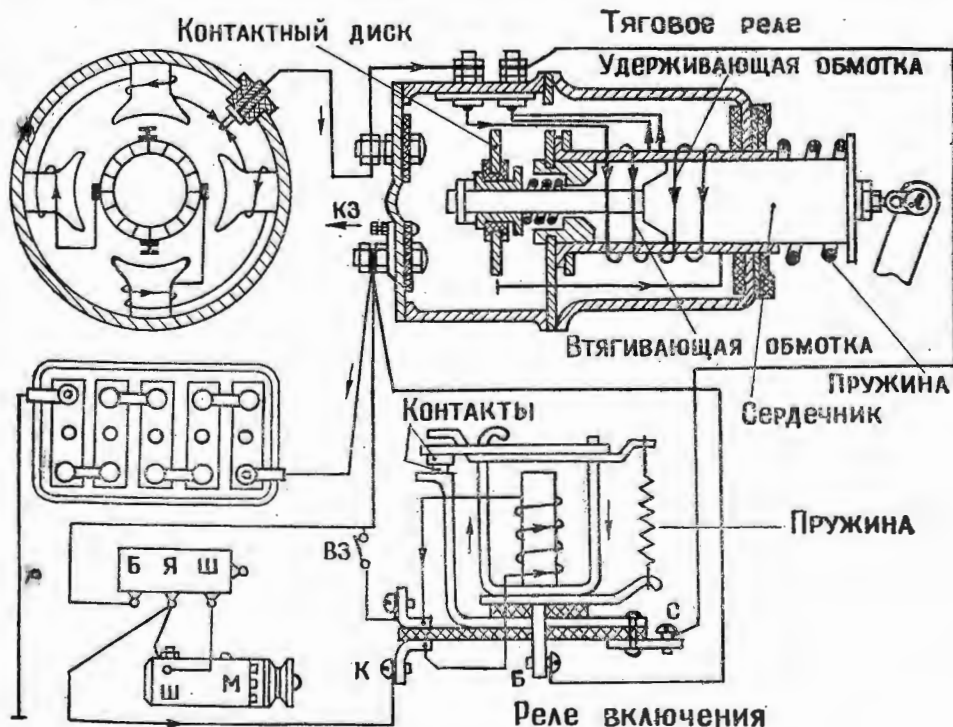

ПРОВЕРЬТЕ СВОЕ РЕШЕНИЕ

ОТВЕТЫ НА ЗАДАЧИ, ПОМЕЩЕННЫЕ В ПЕРВОМ НОМЕРЕ ЖУРНАЛА

Ответ на задачу № 1.

При распространении радиоволн вдоль участков поверхности, имеющих различные значения проводимости, на их границах возникают скачки напряженности поля. При размещении радиостанций на участке с хорошей проводимостью напряженность поля повышается и резко понижается при расположении ее на участке с плохой проводимостью. В нашем примере земля имеет лучшую проводимость, чем пресная вода. Следовательно, чтобы обеспечить требуемую дальность связи, радиостанцию лучше расположить на берегу водоема, а при размещении на льду связи может не быть.

Ответ на задачу № 2.

1. Определяется общий ток для заряда обоих типов аккумуляторных батарей $I = 6 + 15 + 15 = 36A$.

Примечание:

1. Ток заряда для каждого типа определяется: $I = \frac{Q}{t}$ где Q — емкость в ампер-часах данного типа аккумулятора. Например, для 2НКН-24 $I = \frac{24}{4} = 6A$.

2. Аккумуляторы 2НКН-24 включаются на зарядку во 2-ю группу ЗРУ, а 10НКН-60 в 3-ю и 4-ю, так как номинальные токи групп следующие:

1-я гр. — 5А; 2-я гр. — 10А; 3-я и 4-я гр. — по 20А каждая.

2. Определяется максимально допустимое напряжение для полного использования мощности агрегата.

$$U = \frac{P}{I} = \frac{4600}{36} = 128 \text{ В,}$$

где P — мощность агрегата в ваттах;

$$P = 4600 \text{ Вт.}$$

3. Определяется максимальное число (n_6) последовательно соединенных батарей при заряде в каждой группе:

а) для 2НКН-24 (2-я группа)

$$n_6 = \frac{U}{U_3 \cdot n_a} = \frac{128}{1,85 \cdot 2} \approx 34,$$

где n_a — число аккумуляторов (банок) в батарее;

U_3 — напряжение одного аккумулятора (банки) в конце заряда;

б) для 10НКН-60 (3-я и 4-я группы)

$$n_6 = \frac{U}{U_3 \cdot n_a} = \frac{128}{1,85 \cdot 10} \approx 7.$$

Вывод: всего на заряд можно поставить 34 батареи 2НКН-24 и 14 батарей 10НКН-60 (по 7 штук в 3-й и 4-й группах).

Ответ на задачу № 3.

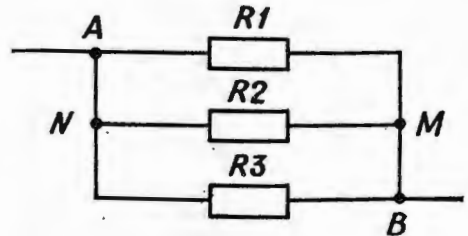

Рассмотрим точки А и N. Эти точки равнопотенциальны. Следовательно, точка N является общей для сопротивлений R_1 , R_2 и R_3 . Аналогично, точка М эквивалентна точке В и общая для противоположных концов сопротивлений R_1 , R_2 , R_3 . Отсюда получается, что все три сопротивления соединены параллельно: поэтому

$$R_{A-B} = \frac{R_1 \cdot R_2 \cdot R_3}{R_2 \cdot R_3 + R_1 \cdot R_3 + R_1 \cdot R_2};$$

$$R_{A-B} = \frac{R^3}{3R^2} = \frac{R}{3}; \quad R_{A-B} = \frac{9}{3} = 3(\text{кОм}).$$

Ответ на задачу № 4.

Задающий генератор передатчика радиостанции Р-105 Д собран по двухконтурной схеме с электронной связью на высокочастотном пентоде типа 4Ж1Л.

Связь лампы с контуром и положительная обратная связь осуществляются с помощью емкостного делителя высокочастотного напряжения C_{55} , C_{56} , C_{57} . Емкостная связь лампы с контуром отличается от автотрансформаторной удобством подбора степени связи при меньшем числе отводов катушки.

Для уменьшения влияния анодного контура генератора и выходного контура усилителя мощности на сеточный контур, а следовательно, и на первичную частоту, вырабатываемую задающим генератором (18—23 МГц), а также для того, чтобы полностью исключить паразитные связи между этими контурами, пришлось применить удвоение частоты, то есть выходной контур настроить на вторую гармонику (36—46 МГц). Так как контуры настроены на разные частоты, то влияние анодного контура генератора и выходного контура усилителя мощности на сеточный контур, а следовательно, и на первичную частоту ничтожно мало.

ОБОРУДОВАНИЕ ОПЕРАТОРСКОЙ

К СМОТРУ-КОНКУРСУ КАРАУЛЬНЫХ ПОМЕЩЕНИЙ

Организация рабочего места часового у пульта обусловлена спецификой его службы. Ему необходимо внимательно следить за показаниями приборов и контролировать обстановку в запретной зоне. Поэтому предметно-пространственное окружение, попадающее в рабочее поле зрения воина, не должно содержать посторонних зрительных раздражителей. Например, сложная конфигурация щитов, яркие окна, производящие шум агрегаты создают неблагоприятные условия для четкого восприятия информации с пульта управления.

Возникает потребность исключить беспоконный фон окружающей обстановки. Этого можно достичь продуманной компоновкой оборудования операторской. Приборы, имеющие прямое отношение к часовому у пульта, располагают в непосредственной близости от него, а оборудование, выполняющее второстепенные функции, — на удалении. Это облегчает решение задач.

Рабочая поза также влияет на эффективность деятельности человека. Если принять мышечную работу равной 1 при прямой позе сидя, то при выполнении той же работы при прямой позе стоя мышечная нагрузка возрастает в 1,6 раза, при наклонной позе в сидячем положении — в 4 раза, при наклонной позе стоя — почти в 10 раз.

Следовательно, целесообразно организовать несение службы часовым у пульта в положении рабочая поза сидя, тогда дольше не наступит утомление.

Важно, чтобы кресло оператора было удобным (рис. 1). Конструкция его, размеры, форма, наклон сиденья и спинки должны позволять сидеть выпрямившись, опираясь на спинку и удобные подлокотники. Сиденье имеет некоторый наклон назад (5—7 градусов), который обеспечивает устойчивость позы и предотвращает сползание.

Спинка кресла предпочтительна вогнутой формы, обнимающей поясницу. Длина спинки — 300 мм, ширина — 110—130 мм, радиус изгиба — 300—400 мм, угол наклона — 10—17 градусов.

Отличительной особенностью кресла оператора является возможность регулировки высоты сиденья (510—450 мм) в зависимости от роста человека. Кресло должно обеспечивать и горизонтальную подвижность при несении службы. Материалом для его каркаса обычно служит металлический лист и стальной профиль (уголок, трубка). В качестве амортизирующего материала применяется пенорезина или поролон. Для обивки сиденья можно использовать различные полушерстяные ткани.

Остекление операторской не должно быть слишком большим по площади: это приводит к зрительному утомлению из-за ярких бликов от расположенных вблизи предметов. Его следует делать наклонным и только в пределах максимально необходимого угла зрения как в горизонтальной, так и в вертикальной плоскости. Остекление в вертикальной плоскости рекомендуется делать немного выше линии горизонта (примерно на высоте 1,4—1,5 м от пола). Над этим уровнем стекла смотровых окон желательно закрасить темной краской, что обеспечивает снижение степени освещенности помещения. Следует избегать таких конструкций переплетов, в которых много различных членений и большие сечения стоек и обвязок, создающие мертвые зоны в поле зрения. Кроме того, для защиты пульта управления и приборов от прямых солнечных лучей на переднее смотровое окно можно навесить пластиковые или металлические жалюзи, не препятствующие обзору. Это создает благоприятные условия для зрительного восприятия охраняемого объекта.

В районах с низкими отрицательными температурами, вызывающими замерзание смотровых окон, между рамами рекомендуется устанавливать стеклообогреватели типа ТЭН небольшой мощности (примерно 0,4 кВт). Электропроводку к ним необходимо выполнять в металлорукаве или металлической трубе.



Рис. 1

Светильники располагают так, чтобы они не ослепляли часового у пульта. Их желательно укрепить на высоте 0,5—0,6 м от пола на стене справа или слева и несколько сзади от оператора. Светильники, выполненные заподлицо с поверхностью стены, создают наиболее удобную освещенность. Потолочные светильники ставить нецелесообразно.

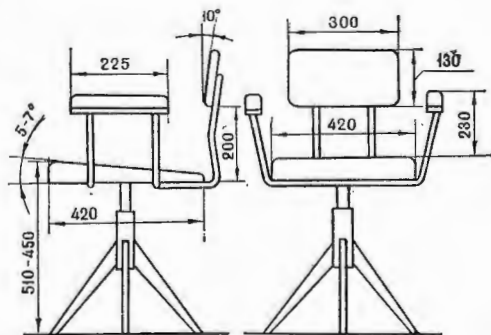

Рис. 2

Вентиляция. Для проветривания операторской применяется механическая вентиляция. Вытяжной вентилятор обычно встраивают в верхнюю часть переднего смотрового окна, слева от оператора. Скорость движения воздуха в помещении при $+18-20^{\circ}\text{C}$ не должна превышать $1-1,5$ м/сек. Температура поддерживается в пределах $+15-23^{\circ}\text{C}$.

Окраска помещения. Пол и потолок операторской целесообразно красить в темные тона, так как такая цветовая отделка лучше ориентирует взгляд человека в горизонтальной плоскости (на пульт управления и смотровое окно).

Окраску стен можно производить в любой цвет, но необходимо помнить, что оранжево-желтые тона придают помещению светлый и красочный вид, «утепляют» восприятие пространства. Желто-зеленая часть спектра воспринимается глазом с меньшим утомлением. Обычно окраску помещения выполняют в приглушенных тонах средней насыщенности. В районах с жарким климатом используют холодные цвета (зелено-голубой, зеленый, голубой, белый). Для стен применяется матовая эмаль ПВА или клеевая краска. Матовое покрытие — одно из требований к поверхностям в операторской.

Размещение оборудования (вариант компоновки показан на рис. 2). Пульт управления системы «Ночь-12» рекомендуется устанавливать в центре операторской на расстоянии $0,3-0,4$ м от переднего смотрового окна.

Стационарное устройство системы «Подснежник» желательно расположить с правой стороны пульта управления (и на одной с ним высоте), так как восприятие индикации справа лучше, чем слева. «Подснежник» не должен выходить из зоны

обзора, обозначенной углом 60 градусов от линии зрения оператора.

Распределительные щиты крепятся на стене слева и сзади от оператора так, чтобы они не отвлекали его. Различные плакаты, надписи, приставная тумба системы также должны размещаться вне поля зрения часового.

Шум оказывает неблагоприятное воздействие на всю нервную систему человека: ускоряет общее утомление, тем самым понижает работоспособность. Поэтому шумящие агрегаты (выпрямители, стабилизаторы) следует располагать в мастерской, на высоте $1,5-1,6$ м от пола. Там же должен находиться и зарядно-разрядный щит.

Длительное пребывание в одной рабочей позе ведет к повышенному утомлению. Для исключения такого состояния художники-конструкторы (дизайнеры) предлагают рассредоточивать приборы по рабочим зонам операторской. Например, располагая блок питания технической системы на некотором удалении от часового, скажем, у стены, противоположной переднему смотровому окну, создают условия для вынужденного изменения позы, то есть периодического подхода к блоку с целью контроля за работой участков. Это позволяет повысить продолжительность активного внимания война.

Около входа в операторскую устраивается бытовой уголок (вешалка для одежды, шкафчик для инструмента). Он отгораживается легкой ширмой.

Мнемосхема. Часовой у пульта должен четко представлять обстановку на рубежах и участках линии охраны. Средством подачи такой информации может служить и световая мнемосхема. На ней с помощью

сигнальных элементов (лампочек, окрашенных в различные цвета) в последовательном порядке предполагаемого нарушения композиционно выделяются участки и датчики обнаружения. Можно применить динамический индикатор, изображающий бегущего человека через запретную зону (принцип картинности).

Мнемосхема облегчает лицам наряда поиск и нахождение тех участков объекта, на которых требуются немедленные действия караула. Кроме того, она является своего рода логической картой, отражающей состояние зон объекта в целом, помогает ориентироваться в обстановке.

Мнемосхема находится на видном месте

в караульном помещении, на стене справа от часового. Можно устанавливать ее и над смотровым окном. Рекомендуемый размер 1 м × 1,5 м. Высота центра — 1,0—1,2 м от пола.

Основа, на которой делается мнемосхема, обычно металлическая. Рисунок и фон выполняются красками. Чтобы получить рельефный рисунок, применяют органическое стекло.

Подобное оборудование операторской способствует повышению работоспособности, точности в оценке обстановки и скорости действий часового у пульта управления.

Майор-инженер В. БЕЛОВ.

БДИТЕЛЬНОСТЬ =
МУЖЕСТВО =
БЛАГОРОДСТВО

УХОДИЛ ПОСЛЕДНИМ

Капитан П. МАТВЕЮК



Дом, где жила семья прапорщика Александра Иосифовича Кузовенко, был деревянным, старым, высоким, мало чем отличался от других домов поселка. Серые иссохшие бревна летом дышали жаром, осенью сумрачно смотрели на улицу, где росли несколько молодых осинки и кленов.

Поджидая отца, Сергей стоял возле окна. Ирина Михайловна неторопливо собирала на стол. Как всегда, когда не задерживали служебные дела, в половине седьмого Александр Иосифович пришел домой. Поздоровался, переоделся, долго плескался холодной

водой над умывальником. Довольный, посвежевший сел ужинать. Ирина Михайловна заметила лукавинку в глазах мужа, но распрощивать не стала. Знала, что он от нее ничего не скроет, расскажет. Не ошиблась и на этот раз:

— Все! — сказал он. — Командир разрешил отпуск. Завтра сдаю дела — и к отцу, потом к брату!

— А он тебя по стойке смирно не поставит! — вставил вопрос Сережка. — Дядя Ваня офицер, а ты — прапорщик.

Ирина Михайловна и Александр Иосифович засмеялись.

— Он-то меня не поста-

вит, а я тебя поставить могу, — сказал в шутку Александр Иосифович. — А ну-ка, Расскажи, чем занимался сегодня, как дела в школе!

Сергей будто язык проглотил. И все же после ужина достал шахматы, расставил фигуры, но сегодня отец играть не согласился:

— Не могу, Сережа. Нужно сходить на почту. Разговор с братом заказал.

Вернулся он часа через полтора. Сергей уже спал. Ирина Михайловна хлопотала на кухне.

— Все в порядке, — сказал он. — Поговорили. Слышимость была хорошая...

В тот вечер командир роты капитан Брагин засиделся в кабинете. Днем ему позвонил комбат и приказал подготовить представления на лучших воинов подразделения для поощрения их старшим начальником. Сейчас капитан просматривал характеристики на солдат, сержантов и прапорщиков, написанные командирами взводов. За их скупыми строками командир видел людей, с которыми прослужил не год и не два, любого из них хорошо знал.

Каждая фамилия ему о многом говорила. Прапорщики В. Смирнов, И. Метелев, А. Белов, А. Кузовенко... Портреты их на видном месте в ленинской комнате. Любкой за свой ратный труд достоин самого высокого поощрения.

Взгляд командира остановился на характеристике прапорщика Александра Иосифовича Кузовенко. Читая ее, капитан представил себе подчиненного. Приземистый, кражистый, он, казалось, никогда не знал усталости. В поиске молодые солдаты не поспевали за ним, а ему хоть бы что — идет лесом, по бездорожью легко, непринужденно, будто и нет за спиной долгих и трудных километров.

«Исполнительный, дисциплинированный воин...» — писал о Кузовенко командир взвода. Взгляд задержался на этой фразе. Да, Кузовенко — образец во всем, передовик боевой службы и учебы. Никто никогда не делал прапорщику замечаний, не предъявлял претензий. И все-таки, показалось ротному, в этой фразе чего-то не хватает. Чего!

Брагин задумался. Он вспомнил Кузовенко, каким тот бывал на боевой службе, в часы занятий, в свободное время. В любой обстановке подчиненный виделся ему спокойным и рассудительным человеком, который не очень-то любит говорить, но если скажет что-нибудь, то будто точку поставит. Кузовенко и рассуждал степенно, и дело делал не спеша, крепко, со вкусом. Но когда отстаивал свою точку зрения, был

горячим, напористым. Ротный вспомнил, как в прошлом году на заседании совета прапорщиков и сверхсрочслужащих обсуждали поведение прапорщика Виктора Бакши, который стал злоупотреблять спиртным. Один раз сделали ему замечание, другой — оба оставил без внимания. Тогда командир батальона предложил обсудить поведение Бакши на совете прапорщиков и сверхсрочслужащих.

С возмущением говорили о его проступках прапорщики И. Метелев, А. Белов. А потом слова попросил Кузовенко.

Он вышел к трибуне быстрой, несвойственной ему походкой, посмотрел на Бакшу, на товарищей и сказал:

— Поведение Бакши позорит нас, прапорщиков. — Он остановился, подыскивая слово, снова посмотрел на Бакшу и повторил: — Позорит!

Почти физически Брагин ощутил, как сгустилась в комнате тишина, увидел, как еще ниже опустил голову Бакша. Кузовенко постоял немного, видимо подбирая еще какое-то слово, и, не найдя его, закончил:

— У меня все. Думаю, и так ясно.

Его короткое выступление взбудоражило собрание. Один за другим просили слова прапорщики, говорили о чести и долге воина.

...Брагин вспомнил, как в тот вечер, после собрания, в кабинет к нему вошел Кузовенко.

— Пришел посоветоваться, — сказал он. — Насчет Бакши. Ему надо помочь. Разрешите взять над ним шефство!

Брагин знал эту черту своего подчиненного: чуть что — первым браться за трудное дело. В подразделении многие молодые контролеры прошли через руки Кузовенко. Прапорщики Владимир Лещев, Василий Периг, Сагат Ильяшев, Юрий Смирнов учились у него. Стали настоящими мастерами боевой службы.

— Что ж, раз вы так решили, — шефствуйте.

Прошел год. Разговор,

состоявшийся в тот день, Бакша, видимо, запомнил надолго. Кузовенко вместе с Бакшой нес боевую службу, уговорил его поступить в вечернюю школу. Не проходило дня, чтобы Александр Иосифович не беседовал с подопечным. И теперь о его нарушениях мало кто и помнит.

Особенно нравилось ротному умение Кузовенко никогда не пасовать перед трудностями. Каким бы нелегким ни было дело, он всегда брался за него с душой, выполнял точно, в срок.

Припомнилось командире роты, как недавно заканчивали строительство нового караульного помещения. Хотелось завершить его до заморозков. Работы оставалось совсем немного, но дело застопорилось: заболел автокрановщик. Выручил Кузовенко.

— Ведь я и крановщик второго класса, — сказал он, показывая документы. — Разрешите мне взяться!

Работал прапорщик до позднего вечера, работал и на следующий день. Строительство закончили вовремя.

Вспомнил Брагин и еще один, совсем недавний случай. Оборудовали стрельбище. Чтобы ускорить дело, решили провести воскресник. Первым на него пришел Кузовенко. Трудился на совесть, показывая пример сослуживцам.

Вечером ротный решил посмотреть, что успели сделать. Темнело. Было тихо, только из небольшого здания, где решили оборудовать учебный класс, раздавался стук молотка. Брагин отворил дверь. Стоя на столе, кто-то в одной руке держал спичку, а другой — прибывал к потолку рейку. Заколотив последний гвоздь, слез со стола и сказал:

— Ну, все. Теперь можно и домой.

Это был Кузовенко. «Пришел первым, а уходит последним», — тепло подумал тогда Брагин о подчиненном.

Или вот последний случай. Двое осужденных пытались уйти из-под охраны.

Все подготовили: и фальшивые документы, и холодное оружие. Но их планам не суждено было сбыться. На пути встал Кузовенко...

Брагин еще раз прочитал характеристику, взял авто ручку и дописал: «Безотказен в работе. Безупречно исполняет служебные обязанности».

В половине второго очаянно застучали в дверь. Брагин вскочил, с тревогой подумал: «Неужели что-нибудь случилось на объекте!» На ходу одеваясь, подбежал к двери. На лестничной клетке кто-то кричал:

— Быстрее! Пожар!

Брагин выбежал на улицу. Вдалеке горел дом, и красное зарево полыхало в ночном небе. У дома, охваченного пламенем, суетились люди.

Сержант Николай Лебедев — инструктор пожарного дела из исправительно-трудового учреждения — схватив лестницу, пытался приставить ее к окну, где были его жена с грудной дочкой Таней. Наконец, ему удалось добраться до них и спустить вниз. К Лебедеву подбежала Ирина Михайловна.

— Посмотри в нашей квартире! — крикнула она. — Саша остался там!..

Вдруг внутри дома что-то рухнуло, и снопы огненных искр рванулись из выбитых окон...

Прапорщика Кузовенко разбудила яростная трель

звонка. Наскоро одевшись, бросился к входной двери. В коридоре горько пахло дымом. Рванул на себя дверь и отступил: огненные языки лизали пол, ступени лестницы, перила. Оглянувшись, увидел жену и сына.

— Спокойно, — сказал Кузовенко. — В доме пожар. Прыгайте из окна!

Первым прыгнул Сергей, за ним Ирина Михайловна.

«А как же Лебедевы и Худяковы! — мелькнула у него мысль. — Надо предупредить!». И Александр Иосифович вернулся к двери, отворил ее. Дым и жар плеснули ему в лицо, опалив брови и волосы.

Семьи Лебедевых и Худяковых жили на одной с Кузовенко площадке. Загораживая лицо рукой, Александр Иосифович пробрался к двери Худяковых, кулаком застучал по ней, потом налег плечом. Дверь не поддавалась. Он еще постучал, крикнул: «Пожар!»

Вернулся назад через всю площадку, стал стучать в дверь Лебедевых. Прислушался. Услышав голоса, успокоился: за значит, знают.

Искры с треском отскакивали от пола, от лестницы, от потолка, вливаясь в одежду, больно жгли тело. Теперь можно было возвращаться назад, в свою квартиру, выпрыгнуть из окна.

«Бидюк! — вспомнил он. — Знают ли!»

Прапорщик Василий Бидюк был сослуживцем Кузовенко. Их квартира нахо-

дилась этажом ниже. Александр Иосифович знал, что еще утром Василий уехал по служебным делам в соседнее подразделение, дома остались жена и сын. Успели ли они спастись!

Задыхаясь от дыма, он стал спускаться по горячей лестнице. Каждый шаг давался с невероятным трудом. Но он дошел до первого этажа, отыскал дверь. Обжигая руки, застучал в нее:

— Пожар! Спасайтесь!

Услышал, как громко крикнула что-то Мария, жена Бидюка.

Знают! Теперь скорее к выходу! Скорее! И, прикрыв глаза рукой, шагнул в огонь. Когда до порога осталось несколько шагов, раздался треск, взметая тысячи огненных искр, рухнула лестничная площадка...

В холодном рассвете меркли звезды. Горьким дымом курится пожарище. Возле него, обнажив головы и не скрывая слез, стояли люди. Те, кого он спас, сослуживцы, незнакомые. И думали о человеке, который пламенем своего солдатского сердца, своим подвигом сохранил жизнь и счастье женщин, детей, боевых товарищей.

В семейном альбоме нашлось одно единственное фото. Простое, открытое лицо, чуть заметная улыбка. Таким и останется навсегда в сердцах и памяти людей прапорщик Александр Иосифович Кузовенко.

ПОД ПОКРОВОМ МЕТЕЛИ

Погоду словно подменили. Поднявшаяся метель мешала вести наблюдение, но молодой солдат Александр Пашуба внимательно всматривался в снежную пелену.

От сильного ветра упали завенья забора. Часовой немедленно доложил о случившемся начальнику караула старшему лейтенанту М. Захарову. Офицер приказал усилить бдительность и ожидать тревожную группу.

Вскоре рядовой Пашуба заметил, как из-за угла двухэтажного здания вышел неизвестный и направился к ограждению.

— Стой! Назад! — громко приказал часовой. Но нарушитель был уже на контрольно-следовой полосе. Тогда Пашуба, не

теряя драгоценного времени, бросился наперерез беглецу. Тот метнулся обратно, но тут же был задержан подоспевшей тревожной группой.

За проявленные зоркость, четкие и умелые действия на посту командир подразделения объявил солдату благодарность. Это уже шестое поощрение, полученное им за бдительное несение боевой службы. Александр Пашуба служит всего полгода. За это небольшое время он зарекомендовал себя старательным солдатом. На итоговых занятиях показал отличные знания по всем предметам боевой и политической подготовки.

Прапорщик С. ВАХРУШЕВ.

КОМАНДИР — ОРГАНИЗАТОР СОРЕВНОВАНИЯ

В апрельском номере журнала «На боевом посту» за 1976 год в статье «Когда надеются на авось» острой критике за недостатки в боевой службе, учебе и дисциплине был подвергнут воинский коллектив, где сейчас командиром старший лейтенант Ю. Плотницн. Времени с тех пор прошло немного. Но как все здесь переменялось!

Отвечая на вопрос, что же обеспечило успех, командир роты среди важнейших средств, способствующих подъему активности личного состава и улучшению положения дел, назвал социалистическое соревнование. Именно оно явилось той движущей силой, которая мобилизовала всех военнослужащих на достижение высоких личных результатов, сплотила воинский коллектив, обеспечила установление в нем уставных взаимоотношений между солдатами, сержантами, атмосферы доверия, высокой требовательности и взыскательности.

Подразделений и частей, где творчески используются возможности социалистического соревнования, в войсках немало. Лучшим из лучших недавно вручены переходящие Красные знамена Министерства внутренних дел СССР. В достижениях передовиков с особой силой проявилась одна из основных примет сегодняшнего дня — высокий политический и трудовой подъем воинов, которые, настойчиво претворяя в жизнь решения XXV съезда партии, октябрьского (1976 г.) Пленума ЦК КПСС, преисполнены решимости достичь новых рубежей в ратном труде. Яркое свидетельство этому — патриотическое движение, развернувшееся под девизом «60-летию Великому Октябрю — высокую эффективность и качество нашей работы, образцовую боевую службу, учебу и дисциплину!».

Успех нового этапа социалистического соревнования во многом будет зависеть от умелого и правильного руководства им командирами. Соревнование ежедневно и ежечасно рождает многочисленные проблемы, решить которые подчас может только командир-единоначальник. Как никто другой, он знает во всем объеме задачи, поставленные перед подразделением, частью, положительные и отрицательные стороны подчиненных, их способности и возможности, успехи и недостатки. Командир отвечает за поддержание боевой готовности, образцовую боевую службу, учебу и дисциплину личного состава. И эти задачи он может выполнить тем успешнее, чем активнее будет вторгаться в ход соревнования.

Круг проблем, которые встают перед командиром при руководстве соревнованием, весьма широк и многообразен. Это разъяснение подчиненным сущности и целей социалистического соревнования; определение основных направлений и постановка конкретных задач по его организации; оказание помощи военнослужащим в разработке и принятии индивидуальных и коллективных обязательств; создание необходимых условий для улучшения качества боевой службы, учебы и воспитания личного состава; поддержание духа состязательности и взаимопомощи в войсковых нарядах, на занятиях, в повседневной жизни; пропаганда передового опыта, подведение итогов, поощрение отличившихся и победителей; систематическое обучение подчиненных офицеров, партийного и комсомольского актива практике организации соревнования, формам и методам работы по обеспечению выполнения принятых обязательств. Таков далеко не полный перечень тех вопросов, решать которые командир может только в неразрывном единстве с его повседневной деятельностью по руководству подразделением или частью.

Нередко недостаточно опытные молодые офицеры с обидой воспринимают замечания по поводу плохой организации соревнования. «Как же так!» — возражают они и показывают красочные стенды с обязательствами военнослужащих. Безусловно, разработка, обсуждение и принятие социалистических обязательств, зовущих к движению вперед, их наглядное оформление — очень важный и ответственный этап соревнования. Но это только начальная его стадия. Главное — дальнейшая организаторская работа. Духом состязательности, здорового соперничества и товарищеской взаимо-

«КОМАНДИР (НАЧАЛЬНИК) ОБЯЗАН ОРГАНИЗОВАТЬ СОЦИАЛИСТИЧЕСКОЕ СОРЕВНОВАНИЕ СРЕДИ ЛИЧНОГО СОСТАВА ЧАСТИ, КОРАБЛЯ (ПОДРАЗДЕЛЕНИЯ) И ОБЕСПЕЧИВАТЬ ПОВСЕДНЕВНОЕ РУКОВОДСТВО ИМ В ЦЕЛЯХ МОБИЛИЗАЦИИ ВСЕХ ВОЕННОСЛУЖАЩИХ НА ВЫПОЛНЕНИЕ ЗАДАЧ, ПОСТАВЛЕННЫХ КОММУНИСТИЧЕСКОЙ ПАРТИЕЙ И СОВЕТСКИМ ПРАВИТЕЛЬСТВОМ ПЕРЕД ВООРУЖЕННЫМИ СИЛАМИ; ВОСПИТЫВАТЬ У ЛИЧНОГО СОСТАВА ПОСТОЯННОЕ СТРЕМЛЕНИЕ ПОЛНО И КАЧЕСТВЕННО ВЫПОЛНЯТЬ ПРИНЯТЫЕ СОЦИАЛИСТИЧЕСКИЕ ОБЯЗАТЕЛЬСТВА».

Статья 54 Устава внутренней службы Вооруженных Сил СССР.

помощи должны быть пронизаны все стороны служебно-боевой деятельности и учебного процесса, весь уклад жизни подразделения, части, чтобы накал борьбы за безусловное выполнение принятых обязательств не затухал ни на один день. А выполнить эту задачу можно лишь тогда, когда личный состав будет стремиться образцово нести службу, отлично отрабатывать каждую тему, норматив. Когда оперативно и объективно будут оцениваться итоги, обеспечиваться гласность, сравнимость результатов, активно внедряться в жизнь передовой опыт, непримиримо вестись борьба с недостатками, широко применяться моральные и материальные стимулы соревнования.

Хорошо учитывает все это в работе капитан П. Дроздовский. Стоит хотя бы недолго побыть в подразделении, которым он командует, чтобы почувствовать, что соревнование здесь в почете, что оно является неисчерпаемым источником сил, энергии, боевого задора, инициативы. Большую роль играет в этом сам командир. Он умело использует многообразные и испытанные на практике формы и методы повышения качества и эффективности ратного труда военнослужащих. В основе успеха соревнования на боевой службе лежит прежде всего умелая и четкая ее организация, методически правильно, разнообразно и интересно проводимая подготовка войсковых нарядов. Осуществляется непрерывный контроль за действиями каждого часового, начальника караула, что позволяет объективно оценивать любой их шаг. Формализму здесь давно поставлен заслон. Так, например, солдаты и сержанты, которые постоянно выполняют свои обязанности образцово, теперь берут обязательства отлично нести службу на весь период обучения, а не каждый раз, когда заступают в караул, как было раньше. В то же время стали больше внимания обращать на принятие таких дополнительных обязательств, которые бы способствовали повышению мастерства военнослужащих, а следовательно, качества решения поставленных задач всеми караулами и подразделением в целом.

На занятиях широко применяется метод состязательности. В расписании указываются темы и нормативы, постоянно пропагандируются достижения чемпионов и рекордсменов по ним.

Заботясь о повышении воспитательной роли соревнования, командир роты, его заместитель по политической части, секретари партийной и комсомольской организаций умело используют моральные стимулы, прививают военнослужащим чувство ответственности за честь своего подразделения, нетерпимость к недостаткам, благодушие и зазнайству, развивают между соревнующимися сотрудничество и помощь. С учетом отношения солдат и сержантов к коллективу, соблюдения ими морально-этических норм, воинской дисциплины оценивается ход выполнения обязательств.

Характерно то, что капитан П. Дроздовский настойчиво требует от офицеров, прапорщиков, чтобы они показывали пример в соревновании, работали напряженно, умело руководили подчиненными. В подразделении соблюдается четкий распорядок дня. Жить, учиться и служить строго по уставам — таков непреложный закон этого воинского коллектива.

Постоянно чувствуется большая забота о людях, создании необходимых условий для качественного и эффективного несения боевой службы, обучения и нормального отдыха личного состава. Это и позволяет командиру и его подчиненным третий год подряд завоевывать звание отличного подразделения.

Пример умелой организации соревнования показывает командир части подполковник А. Меликов. Он глубоко изучает содержание социалистических обязательств, повседневно следит за тем, как они выполняются. И если в каком-либо подразделении возникают трудности, немедленно направляет туда офицеров штаба, политотдела, служб тыла для оказания помощи и устранения недостатков совместно с сотрудниками взаимодействующих и обслуживаемых органов. Целенаправленные усилия всего личного состава по претворению в жизнь решений XXV съезда КПСС, выдвинутых

им задач дальнейшего повышения уровня организаторской и политической работы, всемерного развертывания соревнования принесли ощутимые результаты. Часть объявлена отличной и награждена переходящим Красным знаменем Министерства внутренних дел СССР.

Есть образное выражение, что для того, чтобы зажечь пламя, нужно высечь искру. Так и в соревновании: чтобы выполнить повышенные обязательства, необходимо ежедневно, ежечасно добиваться пусть небольшого, незначительного, но все же движения вперед. И, как правило, пример в этом показывают коммунисты и комсомольцы. Командиры очень важно опираться на партийные и комсомольские организации, на их членов, которые ведут за собой молодежь, находятся там, где труднее, где решается успех.

Достижение намеченных рубежей немислимо без активного участия в организации соревнования офицеров штабов, политотделов, служб тыла. Они анализируют и обобщают данные соревнования и на этой основе готовят предложения командиру для принятия решения, в которых указывают победителей соревнования, оценивают передовой опыт, вскрывают недостатки и определяют задачи по их устранению, предусматривают состязания на лучшего специалиста, различные конференции, совещания отличников, обмены опытом передовиков и так далее.

От офицеров штабов, политотделов, служб тыла во многом зависит контроль за выполнением социалистических обязательств, эффективность несения боевой службы, обучения военнослужащих, эксплуатации вооружения и военной техники, совершенствование учебной материально-технической базы, рост методического мастерства офицеров, прапорщиков, сержантов, привлечение их к рационализаторской работе.

К сожалению, далеко не все командиры умело опираются на своих помощников. В результате кое-где соревнование недостаточно тесно увязывается с задачами боевой службы и учебы, медленно повышается его воспитательная роль и влияние на укрепление дисциплины и порядка, строевой подтянутости и культуры поведения воинов. Встречаются еще факты, когда повседневная организаторская работа по выполнению принятых обязательств подменяется заседательской суетой, сбором сведений и отчетов.

Одно из результативных средств воздействия командиров, политработников, партийных и комсомольских организаций на ход соревнования — регулярное подведение итогов, когда внимательно рассматриваются достижения каждого военнослужащего, обстоятельно рассказывается, как отличники добились высоких показателей, и одновременно глубоко вскрываются причины недостатков, подвергаются критике те, кто отстает, не держит слова.

Однако до сих пор в некоторых подразделениях при подведении итогов больше увлекаются количественными показателями и меньше говорят о качестве. Отдельные командиры, стремясь попасть в передовики, завышают оценки, допускают послабления и упрощенчество при принятии зачетов, проведении контрольных занятий, стрельб. В результате в число передовых порой попадают те военнослужащие и коллективы, которые не отвечают требованиям соответствующих положений о присвоении звания отличного. А это наносит серьезный ущерб боевой готовности подразделений, дисциплине, организованности воинских коллективов.

Руководство соревнованием предполагает широкое использование всех форм морально и материального поощрения людей, умелую пропаганду накопленного опыта. Пути распространения его разнообразны — лекции, беседы, доклады, конференции, совещания отличников, вечера вопросов и ответов, показ приемов образцовой работы на боевой технике и так далее. Этим целям должны служить местное радио, стенная печать, наглядная агитация. Важно, чтобы поощрение воинов проходило в торжественной обстановке, вызывало у них чувство гордости, а у всех остальных — стремление следовать примеру отличившихся.

Одним словом, руководство соревнованием — дело не простое. Этому сложному искусству командиров призваны научить старшие начальники, политорганы, партийные организации. Лишь тогда каждое подразделение и часть успешно выполнят взятые обязательства, когда все офицеры, прапорщики и сержанты будут с партийных позиций подходить к решению этих вопросов, создавать в коллективах атмосферу творческого поиска резервов и неиспользованных возможностей, проявлять нетерпимость к недостаткам, благодушие и зазнайству, принципиально оценивать достигнутые результаты, воспитывать у подчиненных чувство ответственности за порученное дело, постоянное стремление полно и качественно выполнять принятые обязательства.

Дальнейшее всемерное улучшение организации социалистического соревнования в свете требований XV съезда партии, октябрьского [1976 г.] Пленума ЦК КПСС, безусловно, сыграет определяющую роль в успешном решении задач, поставленных перед внутренними войсками на 1977 год Министром внутренних дел СССР, обеспечит достойную встречу 60-летия Великой Октябрьской социалистической революции.

Полковник М. БЕГЛЕЦОВ.

СУБЪЕКТИВНЫЙ ФАКТОР

В этом подразделении в прошлом было допущено дорожно-транспортное происшествие, и хотелось посмотреть, какие выводы сделаны из него, какие меры приняты, чтобы исключить подобное в дальнейшем.

Всякий, кто побывает в роте, не может не отметить чистоты, даже какого-то особого лоска, который является следствием повседневного внимания к быту. Благоустроенное здание, просторные помещения, где все продумано до мелочей. То же самое и в автопарке. Машины размещены в боксах, строго в соответствии с установленными требованиями оборудованы мастерские для обслуживания техники. Да и сами автомобили радуют глаз: в основном новые, и содержатся в надлежащем порядке.

Командир роты старший лейтенант Н. Марфияк с гордостью показывал построенную своими силами мойку, где есть и горячая вода, и душ для водителей; площадку для осмотра транспорта на КТП, которую сейчас переоборудуют, два просторных класса — для занятий по устройству автомобилей и правилам дорожного движения.

Как-то не вязалось все это с представлением об условиях, в которых могут произойти какие-либо нарушения или тем более происшествие. Кстати, и кое-кто из офицеров части, вспоминая то уже давнее событие, склонен к выводу, что во многом повинен случай. И добавляет, что дорожное происшествие явилось следствием недисциплинированности водителя и его слабой профессиональной подготовленности, неумения владеть автомобилем в сложных условиях. Подвел, так сказать, субъективный фактор.

В общем, это мнение совпадает с официальной точкой зрения. И, казалось бы, именно на обучение и воспитание водителей как раз и будет обращено главное внимание, именно здесь произойдут основные перемены.

Действительно, многое изменилось в лучшую сторону. Разработан план мероприятий по предотвращению дорожно-транспортных происшествий. Рота укреплена офицерскими кадрами, улучшена материальная база обслуживания и ремонта техники, конкретнее стали помощь и контроль со стороны штаба и политаппарата, служб тыла.

Тем не менее при детальном знакомстве с жизнью подразделения складывается впечатление, что эти перемены не затронули глубин. Например, несмотря на то, что подведение итогов службы и инструктаж водителей предусматривались планом ежедневно, в роте не всегда придерживались этого порядка. Итоги здесь подводились нерегулярно, от случая к случаю, инструктаж зачастую совмещался с постановкой задач водителям перед выездом в рейс. Таким образом, многие водители с вечера не знают, какой сложности рейс им предстоит выполнить завтра, заранее к нему не готовятся.

Конечно, этот штрих сам по себе еще не характеризует всю работу, которую проводят командир, партийная и комсомольская организации по созданию условий, исключающих неполадки на линии. Но он хорошо иллюстрирует мысль, что в подразделении не достаточно активно прививают водителям высокое чувство ответственности за порученное дело. В этом убеждаешься еще раз, когда анализируешь состояние социалистического соревнования в роте.

В автомобильных подразделениях есть широкие возможности для развертывания борьбы среди воинов за высокое профессиональное мастерство. Здесь и соревнование за звание лучшего водителя, которое обычно присваивается по итогам работы за месяц, и всевозможные конкурсы по знанию и обслуживанию техники, соблюдению правил дорожного движения и т. п. В войсках в этом направлении накоплен немалый опыт, о котором рассказывалось и на страницах журнала. Однако применить его в роте пока никто не решился. Водители брали точно такие же обязательства, как солдаты и сержанты строевых подразделений, — в основном по боевой подготовке, соблюдению морально-этических норм, а по совершенствованию навыков вождения, качественному обслуживанию техники, знанию правил дорожного движения, экономии ГСМ — нет. Поэтому командир не мог сравнить показатели водителей, объективно оценить личный вклад каждого, а следовательно, дать толчок соревновательности, развитию творчества военнослужащих.

Соответственно и партийно-политическая работа вокруг соревнования велась зачастую неконкретно, не пропагандировался опыт передовиков. В роте не практиковались такие формы, как чествование передовиков соревнования, встреча их с молодыми воинами, обмен опытом мастеров вождения, не учрежден выпел лучшему водителю. Не удивительно, что не всякий водитель знает, как у него обстоят дела с экономией бензина, поскольку персональный учет этого никто не ведет, а сведения об общих результатах за роту ему недоступны. Для популяризации опыта передовых водителей почти не использовалась стенная печать. Да и на стенде в ленинской комнате всего три фотографии от-

личников. Может быть, их и нет в роте — мастеров своего дела, классных специалистов? Они, конечно, есть.

Некоторое недоумение вызывает и дисциплинарная практика, установившаяся в роте. Более полугода, например, прослужили рядовые А. Найманов, В. Иванов, А. Жилков, а в служебных карточках у них ни одного поощрения. То же самое и у некоторых солдат второго года службы. «Как-то не проявили они себя, — говорит командир роты. — Но бывает, поощряем. Вот на двух человек в сейфе лежат отпускные билеты. За отличную службу. Командир части удовлетворил наше ходатайство». Как выяснилось, это были первые поощрения в жизни солдат — и сразу в отпуск. Согласитесь, что явление не совсем нормальное.

В служебных карточках редки записи и о взысканиях. Это, с одной стороны, хорошо, но с другой —стораживает то, что имеющиеся пометки в основном об арестах с содержанием на гауптвахте. И только в двух случаях взыскания были сняты. «Просто запустили учет, не все записываем — поправим», — был ответ. Без сомнения, поправить учет надо. Но дело не только в этом. Раз «забывают» поощрить или снять взыскание, сделать соответствующую запись — значит дисциплинарная практика здесь формальный акт, значит она не поучительна и не оказывает на личный состав необходимого мобилизующего воздействия.

Можно подумать, что никто из старших товарищей не бывал в роте, не подсказывал, как использовать огромную силу социалистического соревнования для повышения активности военнослужащих в выполнении стоящих перед ними задач. Но это не так. На совещаниях политотдела заслушивались командир роты и его заместитель по политической части. Принимались хорошие решения. Многие из намеченного сделано: налажена связь с ГАИ, прочитан цикл лекций о вреде пьянства, об уставных требованиях, обеспечивающих безаварийную работу транспорта, проведены беседы о личной ответственности водителя.

Все это неплохо, но явно не хватает конкретной помощи в организации дела. Именно знания форм организаторской работы с водителями и недостает командиру роты. Нужна ему помощь и в обеспечении полного охвата водителей учебой. Иногда с ведома старших товарищей отрываю их от занятий.

В роте есть все объективные условия для того, чтобы она стала отличной. Остается привести в действие субъективные факторы, которые, как известно, оказывают существенное влияние на ход событий. Об этом напоминает старое дорожно-транспортное происшествие. Из него пока не извлечены все надлежащие выводы. А значит, нельзя еще сказать, что урок пошел впрок.

Майор В. ЛОСЕВ.

В современных условиях от офицерских кадров требуется непрерывное повышение уровня политической, военной и технической подготовки. Основу ее дают высшие военно-учебные заведения. Поэтому подбору кандидатов на учебу уделяется особое внимание. Такая работа занимает важное место в деятельности командира части, его заместителей и партийной организации. Вот, например, что было у нас сделано в этом направлении в прошлом году.

Прежде всего офицеров управления части и подразделений ознакомили с полученным расчетом на отбор кандидатов в высшие учебные заведения, перечнем вузов, выпиской из «Правил приема в военно-учебные заведения Министерства обороны СССР». На очередном совещании у командира, на которое были приглашены секретари партийного комитета части и партийного бюро управления, рассматривались возможные кандидаты в вузы из числа перспективных офицеров, занесенных в список резерва для направления на учебу. При этом принципиально оценивались морально-политические и деловые качества каждого, учитывались достигнутые показатели на порученных участках работы.

Со всеми желающими поступить в вузы командир части беседовал лично. Затем кандидаты направлялись на медицинскую комиссию, на них оформлялись и представлялись в вышестоящий штаб необходимые документы. Такая предварительная работа позволила отобрать на учебу лучших офицеров.

Теперь задача состояла в том, чтобы помочь допущенным к вступительным экзаменам хорошо подготовиться, в первую очередь, правильно организовать свое время, подобрать необходимую литературу. С этой целью приказом по части офицеры — кандидаты в вузы освобождались от плановых командирских занятий, им предоставлялись два свободных вечера в неделю. Каждый кандидат составил перспективный план самостоятельной работы

УЧЕБЕ ОФИЦЕРОВ — ПОВСЕДНЕВНОЕ ВНИМАНИЕ

Второе важное направление в работе с кандидатами в вузы — непосредственная помощь на месте: консультации, разбор неясных вопросов, решение тактических летучек, задач по ЗОМП и другим предметам.

над учебным материалом по программе вступительных экзаменов.

Одна из трудностей, с которой обычно сталкиваются кандидаты в вузы, — это недостаток или отсутствие учебной литературы. Как решалась эта проблема?

В библиотеке части был создан уголок для абитуриентов и обучающихся заочно. Здесь всегда можно найти справочники для поступающих в вузы, учебники. Подобраны пособия и по военным дисциплинам: огневой, тактической подготовке, военной топографии, оружию массового поражения противника и защите от него, военной географии и другим.

Кроме того, наши кандидаты выписывали журналы «Военный вестник», «Техника и вооружение», могли брать учебную литературу из библиотеки Дома офицеров и использовать возможности его учебно-консультационного пункта.

К этому делу стремимся привлекать и слушателей заочных факультетов военных академий, и офицеров, ранее окончивших их. Например, начальник штаба неоднократно проводил консультации по тактике и общевойсковым дисциплинам.

Практика показала, что такой отбор и подготовка кандидатов дают положительные результаты. В 1976 году все они успешно выдержали конкурсные вступительные экзамены и были зачислены слушателями военных академий.

Однако работа, начатая с кандидатами, не заканчивается с поступлением их в вуз, а продолжается уже в новых условиях. Перед офицером-заочником встают проблемы, которые нужно решить без ущерба как для службы, так и для учебы. В этот период им особенно необходима помощь старших офицеров, выпускников вузов. Какова ее цель? Прежде

С каждым годом растет во внутренних войсках число офицеров, имеющих высшее военное и специальное образование. Многие из них окончили академию заочно.

На снимке: выпускник академии майор А. Бондарев помогает слушателю факультета заочного обучения Военно-политической академии имени В. И. Ленина капитану В. Поповичу подготовиться к занятиям.

Фото Р. РЯЗАНОВА.



всего научить слушателей четко и разумно планировать по срокам выполнение учебных заданий, соблюдая при этом и интересы службы, правильно работать с учебным материалом, умело конспектировать его.

Чтобы иметь возможность для учебы, офицеры-заочники приказом по части освобождаются от плановых командирских занятий и им предоставляются три свободных дня в месяц, не считая выходные и праздничные дни, а также три вечера в неделю.

Таким образом, получая практическую помощь от старших опытных товарищей, офицер-заочник не только приобретает определенные навыки в учебе, но и, обогащаясь их опытом, совершенствует свой стиль работы. Например, капитану П. Ламанову, слушателю факультета заочного обучения Военно-политической академии имени В. И. Ленина, рационально спланировать службу и

учебу активно помогают бывшие выпускники военных академий офицеры В. Черепанов, Г. Гринев и Е. Колесников. В настоящее время капитан П. Ламанов — умелый организатор, хороший пропагандист. Учеба расширяет его кругозор, закаляет идейно. Подтверждением этому служат результаты итоговой проверки, на которой подразделение получило отличную оценку по боевой и политической подготовке.

Работа с кандидатами и офицерами-заочниками способствует воспитанию и сплочению всего офицерского коллектива. Она наглядно убеждает офицеров в заботе командира части об их служебном росте, в том, что путь в вузы лежит через успехи в боевой службе, личную дисциплинированность и постоянное совершенствование военных и политических знаний.

Подполковник П. КАШЕВАРОВ.

ПО СЛЕДАМ НАШИХ ВЫСТУПЛЕНИЙ

„БУДУЩИЙ ОФИЦЕР И ОБЩЕВОИНСКИЕ УСТАВЫ“

Под таким заголовком в № 6 журнала за 1976 год была опубликована статья подполковника К. Соколова, в которой отмечались некоторые недостатки в привитии курсантам военных училищ командирских навыков. Ниже помещаются отклики на нее.

ИЗ САРАТОВСКОГО ВЫСШЕГО ВОЕННОГО КОМАНДНОГО УЧИЛИЩА ИМЕНИ Ф. Э. ДЗЕРЖИНСКОГО

Статья вызвала интерес у офицерско-преподавательского состава. Затронутые в ней вопросы обсуждались с офицерами подразделений на учебно-методическом сборе. Были подробно разобраны замечания в адрес военных училищ по организации изучения общевоинских уставов, а также высказаны рекомендации, что необходимо сделать для того, чтобы требования уставов стали нормой поведения личного состава училища, чтобы в подразделениях царил твердый уставной воинский порядок. Проведены занятия: показное — «Под-

готовка суточного наряда к службе», инструкторско-методическое — «Обязанности курсового офицера по поддержанию повседневного внутреннего порядка во взводе, строгому соблюдению правил ношения формы одежды».

В настоящее время учебные вопросы по общевоинским уставам отрабатываются, как правило, практически в расположении подразделений, караульном помещении, в учебном караульном городке.

Принято решение на заседаниях предметно-методических комиссий регулярно обсуждать состояние изучения общевоинских уставов, методику проведения отдельных занятий. Составлен план разработки учебно-методических пособий по этой дисциплине.

ИЗ ОРДЖОНИКИДЗЕВСКОГО ВЫСШЕГО ВОЕННОГО КОМАНДНОГО КРАСНОЗНАМЕННОГО УЧИЛИЩА ИМЕНИ С. М. КИРОВА

Статья изучена с офицерским составом училища, подробно проанализированы причины недостатков в изучении с курсантами основных положений и требований общевоинских уставов. Проведены показательные и инструкторско-методические занятия, на которых отработаны порядок и методика изучения с курсантами общевоинских уставов.

От курсовых офицеров принят зачет по знанию уставов. Передовой опыт команди-

С ЧЕМ ПРИДУТ СЕРЖАНТЫ?

Случается еще слышать жалобы на недостаточную методическую подготовленность сержантов. Подчас повинны в этом мы, офицеры учебных подразделений. Все дело в том, что не так-то просто за непродолжительное время учебы дать курсанту знания и навыки в полном объеме и закрепить их на практике. Иной сержант-выпускник сам отлично выполняет любой прием, но не всегда умеет обучить ему подчиненного.

Между тем этот пробел можно устранить с помощью хорошо продуманной системы подготовки младших командиров. Она предусматривает, во-первых, регулярные показательные и инструкторско-методические занятия, открытые уроки. Здесь курсантам показывают образцы организации занятий и дают представление об уровне, на котором они должны проходить. Во-вторых, неплохо помогают семинары по обмену опытом, где руководитель имеет возможность отстоять свою точку зрения в выборе тех или иных средств для повышения

эффективности обучения. И в-третьих, это неперенное участие каждого курсанта в повседневном обучении на так называемых стажировках. Их можно и нужно проводить почти по каждой теме боевой подготовки, назначая поочередно поначалу наиболее подготовленных курсантов исполнять обязанности командира отделения. При этом следует учитывать, что реальная польза достигается лишь при образцовой организации каждого занятия. Здесь недопустимы условности, небрежность в подготовке к нему и в распределении времени, малейшие послабления в соблюдении уставных требований.

У нас немало офицеров, освоивших рациональные методы обучения курсантов и добившихся успехов. Творческий подход к занятиям позволяет прививать будущим сержантам прочные методические навыки. Например, старший лейтенант Ю. Быков, готовя занятие по строевой подготовке, накануне назначил стажеров на роль командиров отделений из числа способных курсантов. Вместе с ними и сержантами детально разобрал, из каких элементов будет состоять каждый вопрос. На инструктаже научил стажеров четко подавать команды и правильно исполнять приемы, с которыми могут встретиться обучаемые при обработке темы. Затем организовал самоподготовку. На ней курсанты сначала изучали уставы и методические пособия, а затем повторили строевые приемы на плацу. Был подготовлен специальный плакат со всеми командами, необходимыми для руководства строем.

В установленное расписанием время командир взвода построил обучаемых, проверил их внешний вид, объявил тему, цель и учебные вопросы. Предупредил, что каждый из присутствующих должен быть готов подменить сержанта и продолжить занятие с отделением. Убедившись, что личный состав усвоил требования устава, перешел к обработке первого вопроса. Сначала сам продемонстрировал строевые приемы, потом предложил выполнить их сержантам. После образцового показа разделил отделение на две группы каждое и назначил командирами стажеров. С этого момента они повели занятия. Офицер и сержанты лишь контролировали их работу, в случае необходимости поправляли и помогали. Понаблюдав поочередно за деятельностью стажеров, офицер в конце подвел итоги, назвал победителей соревнования и поощрил отличившихся. Нет сомнения, что при такой постановке обучения курсанты не только знакомятся с методикой проведения занятия, но и получают возможность на практике приобретать командирские навыки.

С первых дней будущему сержанту внушается мысль, что его долг и важнейшая обязанность — рационально использовать каждую учебную минуту. Лучший способ

ра взвода лейтенанта Б. Звонковского в организации с курсантами практических занятий по караульной службе доведен до всех участников научно-практического семинара по Уставу гарнизонной и караульной служб Вооруженных Сил СССР. Запланирован ряд других мероприятий.

ИЗ НОВОСИБИРСКОГО ВЫСШЕГО ВОЕННОГО КОМАНДНОГО УЧИЛИЩА

Критические замечания признаны правильными.

С декабря 1975 года курсанты выпускного курса возглавляют суточные наряды. За практическое несение службы составу наряда выставляются оценки по четырехбалльной системе.

Для улучшения качества несения службы с командирами курсантских подразделений в апреле 1976 года проводились показательные занятия «Подготовка суточного наряда к службе». На инструкторско-методических занятиях определена последовательность обработки упражнений, методика, места проведения утренней физической зарядки. Все это отражено на светоплане, изготовленном силами преподавателей. Еженедельно проводится общеучилищная физическая зарядка под руководством начальника группы физической подготовки или преподавателей в сопровождении оркестра.

Приведены в соответствие с требованиями Устава внутренней службы порядок и последовательность утреннего осмотра и увольнения личного состава.

научить этому — комплексирование занятий, предельное насыщение их нормативами, введение попутных тренировок. Так, например, поступает старший лейтенант В. Первухин. При отработке темы «Служба караула по охране ИТК» он заранее привел в порядок учебные места на каждое отделение, наметил очередность их замены. Позаботился об учебной материально-технической базе, тщательно проинструктировал сержантов и стажеров. Причем в этот раз на роль стажеров готовились все курсанты. В часы самоподготовки они составили конспекты, изучили рекомендованные разделы уставов и методические разработки. Кому конкретно возглавить отделение на занятиях, офицер определял уже на учебном месте. Для всех групп он назначил подходящие к изучаемым вопросам нормативы. В ходе выдвигания в район занятия старший лейтенант Первухин давал вводные и тренировал обучаемых в действиях при вспышке ядерного взрыва, отражении воздушного нападения противника, при внезапном нападении вооруженных преступников.

На учебном объекте офицер продолжил занятие. Осмотрев внешний вид курсантов, оружие и боеприпасы, он напомнил, что это необходимо делать каждый раз. Затем объявил тему, цель и учебные вопросы, проверил теоретические знания, полученные курсантами в ходе самоподготовки, и распределил отделения по отведенным для них местам.

На первом учебном месте отработку вопроса «Смена часовых на тропе наряда» возглавил сам старший лейтенант Первухин, стажер же под наблюдением сержанта тренировал остальную часть отделения в выполнении норматива № 11 по тактико-специальной подготовке. На втором месте изучался порядок заряжания и разряжания оружия под руководством командира второго отделения, а стажер в это время тренировал личный состав по второму нор-

мативу огневой подготовки. Третье отделение на своем учебном месте отрабатывало нормативы № 8 и 9 по тактико-специальной подготовке (во главе со стажером и под наблюдением командира отделения) и совершенствовало навыки в задержании и конвоировании нарушителей (руководил заместитель командира взвода). По общей команде группы в отделениях менялись местами через каждые двадцать минут, а отделения — через сорок.

Поскольку самые сложные вопросы рассматривались на первом и третьем учебных местах, старший лейтенант Первухин и его заместитель постоянно находились там, руководителями на других были попеременно командиры отделений и их стажеры. Для повышения интереса курсантов к теме офицер использовал такой прием. Заранее на объекте были имитированы различные неисправности ограждения, КСП, технических средств. Обучаемые при приеме поста, следуя вдоль ограждения друг от друга в 10—15 метрах, должны были обо всем обнаруженном сделать запись на специально подготовленных листах и затем сдать их командиру отделения. Тот мог сразу определить степень наблюдательности каждого курсанта и выставить ему оценку.

Курсанты все время работали активно, в постоянном напряжении. Выполнение нормативов позволило руководителю предметно оценить их действия, поднять дух ответственности. Естественно, что и продуктивность занятия была высокой.

Можно было бы привести еще немало примеров настойчивых поисков путей совершенствования методики подготовки командиров отделений. Разумеется, нет универсальных рекомендаций, годных на все случаи жизни. Но поиски повышения качества и эффективности труда в учебном подразделении служат гарантией, что наши выпускники станут настоящими помощниками офицеров.

Подполковник А. ЯКОВЛЕВ

В трудных условиях приходится нести боевую службу нашим воинам. Добиться успеха позволяет напряженная боевая учеба.

На снимке: рядовой А. Романенко на занятиях в поле.

Фото Р. РЯЗАНОВА.



РАЗВЕДКА ЦЕЛЕЙ НАБЛЮДЕНИЕМ

МЕТОДИКА
ОБУЧЕНИЯ

Каждый солдат должен уметь вести наблюдение за противником, быстро отыскивать цели и определять дальности до них в пределах 1000 м. Учить этому можно как на отдельном занятии, так и включая данные вопросы (в виде урока 20—30 минут) в те или иные темы других учебных дисциплин.

Рассмотрим вариант двухчасового самостоятельного занятия по наблюдению и определению дальностей, которое, как правило, проводится командиром взвода на стрельбище днем.

Перед занятием офицер изучает учебные пособия, продумывает учебно-материальную базу, составляет план-конспект и инструктирует помощников — сержантов.

Необходимо заранее подготовить участок местности: наметить ориентиры и местные предметы, расположить цели, измерить действительные расстояния до них и ориенти-ров, рассчитать допустимые ошибки на оценки «отлично», «хорошо», «удовлетворительно».

Из материальной базы, кроме мишеней, нужно иметь бинокль, мерную ленту до 20 м длиной или рулетку, бумагу и карандаш на каждого занимающегося.

Цель занятия — выработать у солдат навыки наблюдения за полем боя, маскировки, научить их способам определения дальностей.

Вводная часть — 10 мин.

Первый учебный вопрос: Наблюдение в бою и определение дальностей простейшими способами — 60 мин.

Первое учебное место — выбор места для наблюдения, маскировка, отыскание целей и целеуказание — 20 мин.

Второе учебное место — определение дальностей промером — 20 мин.

Третье учебное место — определение дальностей глазомером — 20 мин.

Второй учебный вопрос: Выполнение учебного упражнения по наблюдению в бою и определению дальностей — 25 мин.

Заключительная часть — 5 мин.

Сначала отделения занимают отдельные участки с заменой учебных мест через 20 минут, затем в составе взвода на стрельбище.

Предварительно командир взвода высылает на господствующую высоту одного из солдат второго года службы с задачей наблюдать за действиями обучаемых и, как только будет обнаружено какое-либо передвижение, производить выстрел холостым патроном.

При выборе места для наблюдения (**первое учебное место**) солдаты учатся грамотно находить и использовать удобные для выполнения боевой задачи предметы (во-

ронки, ямы, бугры, кочки, пни и т. д.), обладающие маскирующими свойствами. Место наблюдения, как известно, должно надежно укрывать солдата от противника и позволять ему хорошо видеть и прослушивать поле боя. Не рекомендуется располагаться вблизи хорошо заметных местных предметов (отдельное дерево, вышка, перекресток дорог, мост и т. д.), которые обязательно попадут в поле зрения противника. Следует отыскать такое место, чтобы силуэт наблюдателя не проецировался на фоне неба, а сливался с окружающими предметами (см. рисунки).



Правильно



Неправильно

Затем сержант, расположив отделение в укрытии, вводит обучаемых в обстановку, лично показывает, как нужно выдвигаться к месту наблюдения, применяясь к местности. Далее говорит: «По моей команде каждый из вас поочередно должен выдвинуться на избранное место для наблюдения. Если «противник» во время вашего движения произведет выстрел, то необходимо возвратиться на исходное положение и повторить выдвигание».



Правильно



Неправильно

После того как солдаты поймут, как правильно выбирать место для наблюдения, командир отделения на подготовленном участке располагает их в положении лежа в 2—3 метрах друг от друга и обучает разведке целей. Для целеуказания можно использовать способ наводки оружия с прицельного станка или установки визиров. Советы по этим вопросам подробно изложены в Пособии по методике огневой подго-



Правильно



Неправильно

товки. Доклад наблюдателя должен быть кратким, четким и ясным. Например: «Ориентир 3, влево 20, ближе 50, у высокого куста — перебежчик», «Прямо — сторожка лесника, рядом — наблюдатель».



Правильно



Неправильно

На втором учебном месте командир от- деления должен научить подчиненных измерять расстояние рулеткой, мерной лентой и парами шагов. Эти приемы несложные, и, чтобы занятие прошло интенсивно, целесообразно разбить военнослужащих по двое и поручить солдатам второго года службы отработать перечисленные способы с молодыми войнами.

Для установления величины пары своих шагов надо на ровном месте отмерить расстояние не менее 200 м и пройти его 2—3 раза, считая пары шагов. Например, при трехкратном прохождении расстояния в 200 м получилось 130, 131, 129 пар шагов, средняя величина одной пары равна $(130 + 131 + 129) : 3 = 130$; $200 : 130 = 1,54$ м.

Чтобы узнать, сколько же метров до предмета (цели), надо количество пар шагов до него умножить на цену пары шагов данного солдата. Пример. При измерении расстояния получилось 260 пар шагов, следовательно, расстояние равно $260 \times 1,54 = 400$ м.

На третьем учебном месте сержант должен объяснить подчиненным, что определение дальностей глазомером производится двумя способами: по отрезкам местности, хорошо запечатлевшимся в зрительной памяти; по степени видимости и кажущейся величине предметов (целей) или же путем сочетания обоих способов.

Определить дальности по отрезкам можно только на более или менее ровной местности. Таким отрезком может служить расстояние, которое прочно закрепилось в памяти, например, отрезок в 100, 200, 400 м. Его нужно мысленно откладывать от себя до предмета (цели). Надо учитывать при этом, что с увеличением расстояния величина отрезка в перспективе постепенно сокращается.

Методика обучения здесь может быть следующей. На удалении 100 метров установить указку, а солдатам предложить запомнить величину этого отрезка. Затем, назвав какой-то предмет (куст, столб), потребовать сравнить расстояние до него с кон-

трольным отрезком. В таком же порядке обучать определению дальностей на 200—400 м. Следует еще раз подчеркнуть, что истинное расстояние до предметов должно быть известно руководителю занятия заранее.

Второй способ определения дальностей — по степени видимости и кажущейся величине предметов (целей) — требует запоминания признаков видимости местных предметов на различных расстояниях. Так, на расстоянии 1000—900 м видны очертания фигуры человека. С 800—700 м можно заметить движение его ног, на деревьях видны большие ветви. С 400—300 м различаются очертания крупных предметов, которые человек держит в руках, их цвет. С 200—100 м хорошо видны очертания головы и плеч человека, можно различить детали одежды. Эти признаки являются примерными и пользоваться ими следует при нормальном зрении и хорошей видимости. Другие способы определения дальностей могут быть отработаны на последующих занятиях.

Приступая ко второму учебному во- просу (как уже говорилось, он отработывается на стрельбище), командир взвода объясняет, как важно для правильной установки прицела при стрельбе знать расстояние до целей. Пользуясь простейшими сведениями из основ стрельбы и таблицей превышения траектории над линией прицеливания, командир взвода показывает, как влияет правильная установка прицела на результат стрельбы. Можно привести такие примеры.

Первый: Автоматчик обнаружил цель — «головная фигура» (мишень № 5) и определил расстояние до нее в 250 м. Зная, что для автомата превышение траектории на этом расстоянии при прицеле «3» равно 20 см, а высота цели — 30 см, стрелок целится «под обрез» и делает промах. Рикошет отмечен на песчаном бугре — за целью. Оказывается, в действительности цель находится на расстоянии в 150 м, а превышение траектории на этом расстоянии при прицеле «3» уже не 20, а 31 см, что не обеспечивает безусловного поражения цели.

Вывод: Надо было точнее определить расстояние до цели и, исходя из этого, поставить прицел «2».

Второй: Автоматчик обнаружил цель — «грудная фигура» (мишень № 6). Расстояние до нее 350 м, но он поставил прицел «5» и произвел выстрел. Трасса от пули прошла над целью. Снова налицо грубая ошибка в постановке прицела. При прицеле «5» у автомата превышение траектории на 350 м равно 1,19 м. Высота же грудной фигуры всего 50 см. В данном случае цель будет уверенно поражена с прицела «4» (превышение траектории — 35 см).

Эти и другие примеры можно раз- работать не только путем расчетов и объяснений. Для наглядности желательно подкрепить их стрельбой, с тем условием, чтобы каждый выстрел при неправильной установке прицела (из-за ошибок в определении расстояния) был повторен при правильных

установках прицела самим командиром или отличным стрелком.

Учебное упражнение по наблюдению и определению дальностей отрабатывается на стрельбище, где имеется автоматическое мишенное оборудование и установлены средства имитации. Предварительно командир взвода вводит обучаемых в тактическую обстановку и ставит задачу на разведку целей наблюдением, определение дальностей до них.

После проверки маскировки и готовности к наблюдению приказывает солдатам изучать местность в полосе наблюдения (на что отводится не более 10 мин.) и начинает показ целей в намеченном порядке. Обнаруженные цели солдаты наносят на схемы, записывая расстояния до них. В конце занятия схемы сдаются командиру, который изучает их, объявляет действительные дальности до целей и местных предметов и оценку каждому.

Ниже приводится вариант упражнения по наблюдению в бою и определению дальностей.

Учебное упражнение

Назначение: обучение глазомерному определению дальностей различными способами с места днем.

Цели и ориентиры: бегущая фигура (мишень № 8), появляющаяся на 40 секунд;

Цели и ориентиры	Дальность до целей и ориентиров, м	Допустимые ошибки (в метрах) на оценку		
		«отлично»	«хорошо»	«удовлетворительно»
1	2	3	4	5
Бегущая фигура	550	55	82	110
Наблюдатель	430	43	64	86
Связной	510	51	77	102
Автоматчик	620	62	93	124
Отходящая группа	330	33	50	66
Ориентир 1	420	42	63	84
Ориентир 2	650	65	97	130

наблюдатель (мишень № 6), появляющийся 2 раза, каждый раз на 20—30 секунд связной — его обозначает солдат, движущийся перебежками под углом 45—90 градусов к линии наблюдения (на протяжении 100 м); автоматчик (назначается показчик), появляющийся 2 раза, каждый раз на 20—30 секунд; отходящая группа (обозначают 2 солдата с автоматами), движущаяся в противоположную сторону от позиции взвода на протяжении 50—60 м. Ориентир первый — отдельное дерево, второй — курган.

Дальности до целей (ориентиров) и допустимые ошибки в определении их могут быть такими, как указано в таблице.

Положение для наблюдения — из замаскированного укрытия; время — 10 минут с начала показа целей.

Оценка «отлично» — правильно определить дальности до всех целей, при этом не менее чем до четырех из них с отличной оценкой; «хорошо» — правильно определить дальности до шести целей, при этом не менее чем до четырех — с оценкой не ниже «хорошо»; «удовлетворительно» — определить дальности не менее чем до четырех целей. Определение дальности до ориентира засчитывается как определение дальности до цели.

По мере усвоения способов определения дальностей занятия необходимо усложнять, устанавливая на учебном поле искусственные предметы, появляющиеся и движущиеся цели, сокращая время, отводимое на разведку целей и определение дальностей, а также проводить их ночью.

Важно учитывать, что сразу с достаточной точностью определить дальность трудно. Чтобы добиться хороших результатов, нужна систематическая тренировка. Поэтому, помимо специальных занятий, необходимо регулярно тренировать личный состав на всех стрелковых занятиях, при движении на стрельбище, учебное поле и т. д. Много возможностей для этого есть на занятиях по тактической и тактико-специальной подготовке.

На тренировках различные приемы глазомерного определения расстояния следует чередовать, чтобы к концу обучения солдаты умели пользоваться всеми способами в их совокупности, быстро и точно определять дальности при одном взгляде на местность и предмет.

Полковник И. КУЗНЕЦОВ.

ЗНАЕТЕ ЛИ ВЫ?

Воинам внутренних войск часто приходится выполнять различные служебные задачи на незнакомой местности. Розыскным нарядам, действующим в отрыве от подразделений, полезно знать некоторые народные приметы, по которым можно определить изменение погоды. Предлагаем некоторые из них.

Если ночью был иней — днем снег не выпадет.

Звезды сильно блещут: зимой — к морозу, летом — к жаре.

Шумит зимой лес — ожидай оттепели.

Пушистый иней — к ветру.

Облака идут низко — будет стужа.

Облака идут против ветра — к снегу.

Ветер подул зимой с северной стороны — к большим холодам.

Если на реке вода выступила на лед, то скоро будет тепло или даже дождь.

Если вы потеряли в зимнем лесу ориентир, вам могут помочь сороки: они летят на ночевку от селения.

ВОЗЬМИ ГОРСТЬ ЗЕМЛИ...

Скоро час, как идет «бой». Атаки «противника» следуют одна за другой, но безуспешно — воины крепко держат оборону. Сержант Н. Шibaев подполз к ефрейтору В. Ермоленко. Пулеметчик выбрал удобную позицию. «Надо будет отметить его», — подумал Шibaев.

Команда «Отбой!». Сержант поднялся, прислонился к пахнущей смолой сосне, потом расстегнул сумку и достал газету. Один за другим солдаты подсаживались к своему командиру. С ним всегда интересно поговорить. Для каждого у сержанта найдется и теплое слово, и добрый совет. Но сегодня Шibaев не спешит начинать беседу.

— Здесь когда-то шли настоящие бои, — негромко говорит он, — и такую вот высоту оборонял наш однополчанин Николай Красношапка.

26 августа 1942 года на этом месте он вступил в свою последнюю схватку с врагом. Участок был тактически выгоден: вокруг заболоченная низина и только один сухой клочок земли — едва приметная высотка. На ней и залегли снайперы-чекисты. После артиллерийской подготовки вражеское подразделение двинулось в атаку на позиции наших бойцов...

Теперь все смотрели на старый окоп. Бруствер его давно осыпался, желтая, выжженная солнцем трава едва прикрывала некогда искромсанную осколками землю.

...Это был тяжелый бой. На позиции красноармейцев обрушилось до батальона гитлеровцев. Несмотря на большие потери, фашисты рвались вперед. Мужественно сражался с врагом сержант Красношапка. Пять вражеских солдат он уничтожил из винтовки, потом гранатами уложил еще шестерых. Но враги наседали. Началась рукопашная. Пуля пробила Николаю правую руку. В этот момент на него набросилось трое фашистов. Взяв в левую руку винтовку, воин-богатырь сшиб прикладом одного, второго. Тяжелый удар опустился бы на голову и третьего, если бы не взрыв мины. В тело впился осколок. Превозмогая боль, Красношапка бросился на врага... Посмертно Н. Красношапка награжден орденом Ленина.

— Может, он эту самую высоту оборонял! — взволнованно сказал кто-то.

«Красношапка... — вдруг вспомнил Владимир Ермоленко. — У моего дяди такая же фамилия была. И Николаем

звали. А что, если это о нем говорил сержант!».

Своим предположением ефрейтор не спешил делиться с товарищами. Решил написать родным.

...В роту пришла солдатская газета. Развернув ее, Владимир почувствовал, как часто забило сердце. С волнением вчитывался солдат в газетные строки. В корреспонденции «Так сражался Николай Красношапка» описывался подвиг героя, указывалось, что родился он в Донбассе. «И мать моя там жила», — подумал Владимир. На газетной полосе была опубликована и баллада о бесстрашном сержанте, написанная известным советским поэтом.

Ермоленко читал стихи, а в душе уже созрело решение. На следующий день из подразделения в шахтерский поселок Александровский ушло письмо, адресованное Марии Ивановне Красношапке. В конверте были вырезки из газеты.

Ответ не заставил себя долго ждать. «Не могу спокойно писать тебе, Володя. На фотографии он, мой брат Коля, твой дядя. Я сразу узнала его. Если найдешь место, где погиб Николай, напиши. Возьми горсть земли и привези нам. Она его кровью полита».

В тот день все в роте знали о письме из Донбасса. Заместитель командира подразделения по политчасти повел солдат в комнату боевой славы, где хранятся документы и фотографии Красношапки и других героев-однополчан, грудью защищавших Родину от вражеского нашествия.

— Все эти люди близки и дороги нам, — сказал политработник. — Я рад за вас, что вы служите в части, в списки которой навечно занесены герои внутренних войск Николай Красношапка. Будьте достойными наследниками славы старших поколений!».

Владимир Ермоленко добросовестно отслужил срочную службу. На его груди три знака солдатской доблести — свидетельство его самоотверженного труда на благо любимой Отчизны.

Перед увольнением в запас он пришел на ту высоту, где когда-то гремели бои, присел, растер в теплых ладонях комочки глинозема. «Возьми горсть земли и привези нам...» — звучали в ушах слова из письма. «Я обязательно исполню эту просьбу», — твердо и решительно, как клятву, произнес Владимир.

Прапорщик В. СЛОБОДЯНЮК.



КУРСАНТАМ — МЕТОДИЧЕСКИЕ НАВЫКИ

Давно замечено, что в том подразделении, где командир имеет прочные методические навыки организации физической подготовки и спорта и увлеченно занимается этим делом, личный состав любит спорт, постоянно показывает высокую боевую выучку. Следовательно, на нас, офицеров и преподавателей военных училищ, ложится большая ответственность за физическую и методическую подготовку будущих офицеров.

В Саратовском высшем военном командном училище имени Ф. Э. Дзержинского накоплен немалый опыт такой работы. Она охватывает весь период обучения и начинается с проверки выносливости и физической закалилки абитуриентов. Слабоподготовленные берутся на особый учет с тем, чтобы к концу первого курса подтянуть их до среднего уровня.

Основная роль в привитии курсантам методических навыков организации физической подготовки отводится плановым занятиям. В последнее время мы стали делать их двухчасовыми, а не одночасовыми, как прежде, поскольку этого времени, возможно, было достаточно для того, чтобы дать курсантам хорошую физическую нагрузку или разучить какое-то упражнение, но явно недостаточно для усвоения методики проведения занятия. Двухчасовой урок как раз и позволяет достичь двух целей одновременно.

Конечно, это потребовало уточнения как структуры занятий, так и системы подготовки к ним руководителей. Со всеми преподавателями и курсовыми офицерами перед началом учебного года мы начали прово-

дить инструкторско-методическое занятие на тему «Организация и методика проведения первых занятий по физической подготовке». На нем разьясняются цели и задачи физического воспитания курсантов, даются единые установки по привитию нашим воспитанникам методических навыков. Показываются все упражнения, которые надо будет освоить на каждом курсе. Затем на организационных занятиях все это доводится до курсантов. Таким образом, каждый из них получает четкое представление о программе и может прикинуть, над чем ему надлежит работать в первую очередь. Здесь же указывается, какой литературой и пособиями пользоваться, какие спортивные секции имеются и кому куда целесообразно записаться.

В плановые часы, как я уже говорил, большое внимание уделяем методике. Этому способствуют образцовая организация и четкий ритм урока. В конце его дается задание на самостоятельную работу по изучению методики физической подготовки. Обучаемым предоставляется возможность попрактиковаться в руководстве занятиями. На первом курсе им доверяют проводить подготовительную часть [разминку] урока по гимнастике, нападению и самозащите, затем задания усложняются.

Имеются возможности для развития методических навыков на утренней физиче-

ФИЗПОДГОТОВКА  И СПОРТ

ской зарядке. Раньше, например, мы проводили ее только по первому и четвертому вариантам. Теперь последовательно отработываются все варианты, хотя это потребовало расширения материальной базы. Разработана система вовлечения курсантов в руководство зарядкой. На первом курсе ее, как правило, проводят сержанты. На втором — наиболее подготовленные курсанты, а на третьем — каждый из обучаемых по графику, утвержденному командиром подразделения. Предварительно с ними организуются инструкторско-методические занятия и инструктажи. Курсанты выпускного курса периодически руководят зарядкой на младших курсах. Офицеры подразделений и преподаватели регулярно присутствуют при этом, помогают им, изучают их способности. Недостатки каждого подробно разбираются, и выставляется оценка.

Что касается факультативных занятий, то

мы убедились, что планировать их должен не командир подразделения, а учебный отдел при составлении расписания. Это, во-первых, узаконивает их как плановые занятия, во-вторых, обеспечивает равномерную загрузку спортивных залов, площадок и, в-третьих, позволяет лучше контролировать, а где надо — оказывать помощь.

На факультативных занятиях обучаемые могут повышать мастерство выполнения упражнений, совершенствовать методику организации занятий, проводить соревнования по нормативам ВСК, тренироваться в судействе и т. п.

В училище работает несколько спортивных секций — лыжная, стрелковая, легкой атлетики, самбо и ряд других. За каждой из них закреплен преподаватель физической подготовки. Несмотря на то что в целом спортивные работы у нас оцениваются неплохо и на областных и войсковых со-

ОТВЕЧАЕМ ЧИТАТЕЛЯМ

ОБЩЕСТВЕННОЕ ЗЛО, И НЕМАЛОЕ

Дорогая редакция!

На досуге между нами зашел разговор о пьянстве, алкоголизме, об их вреде для человека, общества, военной службы. Хотелось бы узнать мнение специалистов по интересующим нас вопросам.

С уважением
командир отделения сержант В. Барыбин,
ефрейтор А. Фролов, рядовые А. Алтабаев,
Н. Черный и другие.

По просьбе редакции воинам отвечает старший врач-специалист военно-врачебной комиссии внутренних войск полковник медицинской службы Г. БЕЛИКОВ.

Статистика утверждает, что сейчас хронический алкоголизм вышел на третье место после сердечно-сосудистых и раковых болезней. Это серьезное заболевание, вырастающее из безобидной на первый взгляд привычки «выпить по случаю».

Известный французский писатель Оноре де Бальзак писал, что люди боятся холеры, но вино гораздо опаснее ее, ибо алкоголь уносит гораздо больше человеческих жертв, чем самая тяжелая эпидемия. По данным мировой медицинской статистики, на нашей планете ежегодно тысячи людей погибают от острого отравления алкоголем. Спирт вредно действует на все без исключения клетки организма. 10 процентов больных, поступающих в больницы всех профилей, и одна треть больных психиатрических лечебниц попали туда из-за болезней и травм на почве пьянства. Жизнь пьяниц на 10—15 лет короче, чем у непьющих. Алкоголизм часто приводит к психическим заболеваниям и к слабоумию. У каждого четвертого мужчины, страдающе-

го хроническим алкоголизмом, отмечались заболевания печени и желчных путей или сердечно-сосудистой системы; у каждого шестого — желудочно-кишечные расстройства; у каждого девятнадцатого — болезни органов дыхания; у 60—80 процентов — половые расстройства (импотенция и т. д.).

В последние десятилетия растет количество умственно недоразвитых детей, которые рождаются от алкоголиков. В таких семьях у детей нередки нервно-психические заболевания, рахит и туберкулез. Поэтому борьба с алкоголизмом — это и борьба за здоровое потомство, за счастливое детство.

В СССР, как и в других странах социалистического содружества, давно уничтожены социальные корни алкоголизма. Однако, как сказал в своем интервью корреспонденту «Литературной газеты» Министр внутренних дел СССР генерал армии Н. А. Щелоков, пьянство — большая социальная проблема. В борьбе с пьянством необходим единый фронт борьбы государственных органов и общественности. Пьянству должна быть объявлена беспощадная борьба.

Причины живучести пьянства и алкоголизма обусловлены сохранившимися еще кое-где нездоровыми традициями, безразличием или влиянием ближайшего окружения (члены семьи, друзья, товарищи по работе, случайные собутыльники). Можно назвать и такие немаловажные факторы, как снисходительное отношение к пьянству значительной части населения, дефекты воспитания (отсутствие самодисциплины, чувства ответственности перед семьей и обществом, неумение распорядиться свободным временем).

ревнованиях наши команды заняли ряд призовых мест, в ней есть и сложности. Взять, например, работу секций. Иногда курсанты могут участвовать в них только за счет часов самоподготовки, а это в известной мере отражается на успеваемости. Зимой, когда использование открытых площадок ограничено, возникают затруднения и в том, как изыскать возможность тренироваться всем спортсменам.

Выход мы нашли в применении скользящего графика, по которому для некоторых подразделений часы, отводимые на спортивно-массовую работу и самоподготовку, меняют местами. Таким образом, спортивная база постоянно загружена. Кроме того, в учебных батальонах оборудовали спортивные уголки, где есть перекладина, брусья, 10—12 гирь, гантели, патронные ящики весом 24—30 кг. Часть личного состава занимается здесь, что позволяет даже в зимних условиях значительно улуч-

шить физическую подготовку курсантов. Совершенствуются и методические навыки, поскольку на каждой тренировке присутствует преподаватель или офицер учебного подразделения. Он и дает советы, как лучше провести занятие, обеспечить страховку и т. д.

Итак, продуктивное использование всех форм физической подготовки — вот тот путь, который мы выбрали для повышения методического мастерства будущих офицеров в организации занятий и спортивно-массовой работы. О том, что этот путь верен, свидетельствуют итоги смотра-конкурса спортивной работы в училищах. Два последних года наш коллектив занимает в нем первое место. Но главное — отзывы о наших выпускниках, в которых отмечается их возросшее мастерство и как спортсменов, и как методистов.

Майор Г. НАДЕИН.

Экономический ущерб, наносимый пьянством нашей стране, довольно значителен. Структура его многообразна. В первую очередь, это недоданная продукция из-за прогулов на почве пьянства, трудопотери из-за травм и болезней алкоголиков, снижение производительности труда в состоянии похмелья в среднем на 10—13 процентов. Технический брак по вине пьяниц составляет 10—15 процентов, а производственный травматизм — 37 процентов от всех травм на производстве. 33—35 процентов всех дорожно-транспортных происшествий случается по вине захмелевших водителей, половина квартирных пожаров происходит по вине пьяных.

Не дешево обходится государству стационарное и амбулаторное лечение пьяниц и алкоголиков. Курс лечения одного больного хроническим алкоголизмом занимает в среднем 30 дней и стоит около 150 рублей. Нередко травмы и болезни преждевременно обрывают трудовую жизнь пьяниц — делают их инвалидами или сводят в могилу. Как видим, пьянство и алкоголизм в известной степени мешают нам бороться за качество и эффективность производства.

И конечно же, недопустимо это позорное явление на военной службе. Верно говорит народ, что «солдат всегда на посту». В любое время суток он должен быть в состоянии постоянной боевой готовности, уметь быстро принять порой единственно правильное решение и действовать четко, энергично, не теряться в сложной обстановке.

Пьянство на военной службе — это преступление. Под воздействием даже небольших доз алкоголя военнослужащие практически не могут выполнять свой служебный долг. В прошлом году три прапорщика, имевшие личные мотоциклы, будучи в нетрезвом состоянии, совершили дорожно-транспортное происшествие. В результате

двое поплатились жизнью, а третий получил тяжелую травму позвоночника. Другой любитель спиртного старший сержант сверхсрочной службы В. Бабиков после попойки с друзьями погиб под колесами тепловоза.

Алкоголь резко растормаживает высшую нервную деятельность. Под влиянием винных паров даже обычно сдержанные люди теряют самоконтроль и могут внезапно стать развязными, злобными и агрессивными, совершить необдуманные поступки — от грубых нарушений воинского порядка и дисциплины до преступлений. Пусть такие факты крайне редки в частях и подразделениях, но они красноречиво свидетельствуют о том, что выпивка на военной службе к добру не ведет.

Следует еще раз подчеркнуть, что согласно советским законам и новому Дисциплинарному уставу, состояние опьянения не является оправданием, как ошибочно думают некоторые, а обстоятельством, отягчающим проступок или преступление.

Командиры и политработники, партийные и комсомольские организации, вся войсковая общественность призваны вести неослабную политико-воспитательную работу, бороться с еще имеющимися кое-где случаями выпивок, глубоко анализировать каждый такой случай, его причины и поводы, пути проникновения спиртного в подразделения. Шире привлекать к борьбе за здоровый быт женские советы частей, гарнизонов, больше уделять внимания организации культурного досуга военнослужащих, особенно в отдельно дислоцированных подразделениях. Ведь известно, что там, где воинская дисциплина на высоком уровне, где поддерживается строгий уставной порядок, а досуг воинов разнообразят спорт, художественная и техническая самодеятельность, как правило, нет места для подобных антиобщественных поступков.

Контроль и проверка исполнения — важное средство повышения действенности партийного влияния на качество боевой службы, учебы и укрепление воинской дисциплины. В. И. Ленин считал проверку исполнения наряду с подбором кадров главным во всей организаторской работе. Он писал: «ПРОВЕРЯТЬ ЛЮДЕЙ И ПРОВЕРЯТЬ ФАКТИЧЕСКОЕ ИСПОЛНЕНИЕ ДЕЛА — в этом, еще раз в этом, только в этом теперь гвоздь всей работы, всей политики».

Ленинские идеи об организации действенного контроля за осуществлением принимаемых решений, за претворением в жизнь директив партии и правительства отражены во всех документах XXV съезда КПСС.

«Контроль и проверка исполнения принятых решений, — говорил в Отчетном докладе ЦК КПСС XXV съезду партии товарищ Л. И. Брежнев, — важнейшая часть организаторской работы. Это — дело каждого партийного, советского и хозяйственного руководителя, каждого партийного органа, каждой первичной парторганизации».

Выполняя указания съезда партии, октябрьского [1976 г.] Пленума ЦК КПСС, политический отдел нашей части стал больше проявлять заботы о выполнении намеченных мероприятий, совершенствовании контроля и проверки исполнения. В основе этой работы лежат ленинские положения о том, что проверка предполагает не только контроль за тем, что и как делается, но и высокую требовательность к исполнителям, помощь людям на местах, изучение передового опыта, решительную борьбу с отрицательными явлениями. Мы стремимся организовать проверку так, чтобы она способствовала улучшению состояния дел, была действенной, чтобы в ней принимала участие партийный актив, а ее результаты своевременно доводились до коммунистов и прежде всего до тех, кого проверяли.

ИЗ ОПЫТА РАБОТЫ
ПОЛИТОТДЕЛА ЧАСТИ
ПО ОСУЩЕСТВЛЕНИЮ КОНТРОЛЯ
И ПРОВЕРКИ ИСПОЛНЕНИЯ

СЕРДЦЕВИНА

Каждой проверке предшествует кропотливая подготовка. Она начинается с составления плана, в котором с учетом сложившейся обстановки и положения дел конкретно определяется, какую организацию проверить, по какому вопросу, а также сроки, исполнители. Затем назначенные товарищи изучают соответствующие документы, приказы, директивы, данные внутрипартийной информации, знакомятся с учетами показателей положения дел в этих подразделениях. Перед выездом подробно инструктируем, на что обратить особое внимание, в чем помочь командирам, политработникам, секретарям партийных и комсомольских организаций, активу. Напоминаем о необходимости соблюдения строгой объективности, учета не только недостатков, и всего положительного, что накоплено в коллективе.

Такая подготовка помогает офицерам политотдела со знанием дела вникать во все стороны жизни парторганизаций, воинских коллективов. Многие политработники хорошо зарекомендовали себя при работе в подразделениях. Среди них т. Т. Паршинский, В. Фурсенко и другие.

Мы на практике убедились, что наибольшая эффективность достигается тогда, когда контроль органически сочетается с хорошей организацией дела. И это понятно. Правильно наладить проверку исполнения — значит обеспечить претворение намеченного в жизнь.

Например, в подразделении, где командиром капитан В. Шубин, одно время ухудшилось состояние воинской дисциплины. Обеспокоенные этим, командование и политотдел части решили выяснить, в чем дело. В роту была направлена группа опытных офицеров. Оказалось, одна из причин ослабления дисциплины — низкая действенность идейно-воспитательной работы. На первый взгляд, для такого вывода как будто не было оснований: политико-воспитательные мероприятия проводились регулярно. Но глубокий анализ показал, что они были оторваны от практических задач, решаемых личным составом, сводились в основном к беседам. Капитан В. Шубин и его заместитель по политчасти старший лейтенант П. Захаров стремились предусмотреть в планах как можно больше мероприятий и упускали главное — целеустремленность работы по мобилизации подчиненных на повышение качества службы, укрепление дисциплины, организованности и порядка.

Политотдел обстоятельно ознакомился с работой парторганизации, и здесь обнаружили примерно такие же недочеты. Проводилось много различных мероприятий, однако уровень их не всегда отвечал требованиям жизни. На партсобраниях, например, часто обсуждались вопросы надежности охраны объектов, повышения качества несения боевой службы, поддержания в подразделении уставного воинского порядка.

Принимались неплохие решения. Но добрые намерения, по существу, оставались в протоколах. Коммунисты не подкрепляли их активной организаторской работой. У отдельных товарищей было принижено чувство ответственности за порученное дело.

Проверяющие не ограничивались фиксацией недостатков. Они помогли командиру роты, его заместителю по политической части составить план политико-воспитательной работы с личным составом, в котором основной упор сделали на укрепление воинской дисциплины, провели несколько занятий по общевоинским уставам, выступили с лекциями, докладами, индивидуально побеседовали с солдатами и сержантами. На совещаниях офицеров, комсомольского актива детально проанализировали состояние воинской дисциплины, определили меры по ее укреплению. В частности, предложили усилить пропаганду советских законов и воинских уставов, привлечь для этого офицеров управления, работников военной прокуратуры и трибунала, агитаторов.

Парторганизация, обсудив меры по укреплению дисциплины, основное внимание уделила повышению ответственности каждого коммуниста за исполнение партийного и служебного долга, за положение дел в подразделении.

Прошло некоторое время, и работники политотдела вновь пришли в роту. На этот раз проверить, как выполняются ранее высказанные рекомендации.

В подразделении произошли заметные изменения. Офицеры роты лучше стали готовиться к занятиям, к выступлениям перед личным составом, активнее участвовать в политическом и воинском воспитании подчиненных, возросла ответственность коммунистов за состояние дел. В результате свыше 30 процентов солдат и сержантов вышли в отличники боевой службы, боевой и политической подготовки.

В этом году дела в роте также идут неплохо. Личный состав бдительно несет службу, активно участвует в социалистическом соревновании.

ОРГАНИЗАТОРСКОЙ РАБОТЫ

Необходимое условие эффективности контроля и проверки исполнения — постоянная и высокая требовательность к кадрам, привитие им чувства ответственности за порученное дело. Иногда при проверке отдельные руководители обижаются: «Что, не доверяете!». Хотелось бы напомнить им слова товарища Л. И. Брежнева, сказанные на XXV съезде КПСС: «Доверие и уважение к людям должны сочетаться с высокой требовательностью за порученное дело. Это — закон партийной, да и не только партийной, но всей нашей работы».

Стоило политотделу на некоторое время ослабить требовательность и внимание к парторганизации, где секретарем был прапорщик А. Бардаков, как там снизилась активность коммунистов, их примерность в боевой службе, учебе, дисциплине. Секретарь парторганизации перестал предъявлять требовательность к членам и кандидатам в члены партии, все стремился сделать сам и, естественно, многое упустил. Планы работы составлялись формально, постановления собраний большей частью не выполнялись.

Политический отдел поправил положение в этом коллективе, но, к сожалению, с большим опозданием. Из случившегося мы извлекли серьезные уроки. Ведь если бы политотдел постоянно контролировал деятельность парторганизации, тогда можно было бы вовремя предупредить отрицательные явления.

Политотдел широко использует такую оправдавшую себя форму контроля и повышения ответственности людей, как заслушивание отчетов секретарей парторганизаций, бюро, заместителей командиров подразделений по политчасти по отдельным проблемам, выполнению решений, директив, рекомендаций. Так, мы заслушали секретарей парторганизаций прапорщиков В. Дорохова, А. Бардакова «О состоянии и мерах улучшения работы с прапорщиками и военнослужащими сверхсрочной службы в свете требований XXV съезда КПСС».

Поучительным было заслушивание майора Н. Аверьянова о работе партбюро по обеспечению авангардной роли коммунистов в боевой службе и дисциплине. Предварительно вопрос был обстоятельно изучен. Политотдельцы на месте ознакомились с работой бюро, вникли в состояние дел, поговорили с секретарями ротных парторганизаций, с активом. Это создало условия для активного обсуждения доклада секретаря бюро. Политотдел отметил, что парторганизация многое сделала для повышения качества службы. Вместе с тем указал на серьезные недостатки. Партбюро редко обобщает опыт передовиков боевой службы, не всегда предъявляет высокую требовательность к командирам-коммунистам за упущения по службе, не проявляет

заботы об улучшении условий выполнения личным составом боевых задач. Не все коммунисты активно участвуют в воспитательной работе с людьми. Политотдел дал конкретные рекомендации бюро по улучшению политической работы в войсковых нарядах, повышению надежности охраны объектов. При очередном выезде в подразделения политотдельцы проконтролировали, как выполнены их рекомендации. Это дисциплинирует исполнителей, усиливает их ответственность. Кроме того, мы преследовали и другую цель — научить секретарей, партактив, как надо последовательно, систематически, настойчиво проводить в жизнь указания вышестоящих органов и собственные решения.

В настоящее время мы стали больше заботиться о том, чтобы проверка велась не только сверху, но и снизу. Участие актива, коммунистов в этом важном деле способствует улучшению всей партийно-политической работы. Правильно поставленная проверка исполнения пронизывает всю жизнь первичных организаций, партийных групп. Внимательно следить за тем, как коммунисты выполняют воинский долг, активно бороться за внедрение передового опыта службы, учебы, каждое дело доводить до конца — это и есть осуществление контроля и проверки исполнения на практике.

В центре внимания партийных организаций — обеспечение авангардной роли коммунистов. Это самое действенное, самое верное средство, благодаря которому можно успешно решить все задачи. Успехи подразделения, где секретарем парторганизации был прапорщик П. Юдачев, во многом объясняются тем, что преобладающее большинство коммунистов показывают достойный пример для подражания в боевой службе и учебе. Партийная организация строго следит за выполнением каждым ее членом спусковых и партийных обязанностей, вовлекает людей в активную общественную жизнь.

Важным средством контроля снизу служит принципиальная критика и самокритика. В большей части партийных коллективов она стала повседневной нормой их жизни. Коммунисты не мирятся с фактами благодушия, показухи, зазнайства, дают им решительный бой. Это дисциплинирует людей, воспитывает в духе высокой ответственности за порученный участок.

Важная часть организаторской работы политотдела — проверка выполнения решений партсобраний, заседаний бюро. Постановление партийного собрания — это наказ бюро, секретарю. Но не только им. Это постановка задач и парторганизации в целом, и каждому ее члену. И очень важно, чтобы с самого начала все коммунисты проникались чувством личной ответственности за реализацию постановления, принятого большинством.

Но опыт показывает, что решение — лишь начало дела. Оно само по себе не обеспечивает успеха в работе. Даже самое хорошее постановление может остаться на бумаге, если не организовать его выполнение.

Однако такие факты еще встречаются. Например, в парторганизации [секретарь капитан А. Баринов] неоднократно обсуждались задачи коммунистов в повышении качества боевой службы. Но решения в основном не выполнялись. Это не только не способствовало усилению надежности охраны, но и принижало в конечном счете организующую роль партийных собраний. Мы осуществили целевой выезд в подразделения. Оказалось, что еще не везде четко контролируется ход выполнения принятых решений.

Анализ показал, что чаще всего решения не выполняются по вине бюро, секретаря парторганизации, из-за их слабой организаторской работы по реализации намеченного, из-за отсутствия высокой требовательности к коммунистам, ответственным за проведение мероприятий. Так и в этой парторганизации: ни с кого ни разу не спросили за невыполнение задания. Кроме того, не все секретари систематически информировали коммунистов о выполнении решений, о проделанной работе.

Итоги изучения обсудили на совещании в политотделе, затем провели семинар «О работе партийных организаций по дальнейшему совершенствованию контроля и организации выполнения принимаемых решений». Секретари, члены бюро принципиально оценили положение дел в своих организациях, обменялись опытом работы, определили меры по улучшению выполнения решений.

Семинар принес заметную пользу. Например, раньше не во всех парторганизациях заслушивалась и обсуждалась информация секретаря о выполнении решений. А если это и делалось, то иногда формально. Теперь политотдел, секретари парторганизаций, бюро более строго относятся к этому важному делу как к одной из форм контроля снизу. Добиваемся, чтобы доклады о ходе выполнения постановлений партсобраний и предложений коммунистов заслушивались регулярно. Это способствует усилению партийной требовательности, ответственности за порученное дело.

Важность деловой, конкретной информации особенно возросла сейчас, когда в парторганизациях прошли отчетно-выборные собрания, на которых высказаны принципиальные критические замечания и предложения по улучшению внутрипартийной работы, направленной на повышение качества боевой службы, учебы и дисциплины. Естественно, коммунистов интересует, как претворяются в жизнь их предложения, какова эффективность сделанного. «Инструкция организациям КПСС в Советской Ар-

856

ми и Военно-Морском Флоте» обязывает парткомы, партбюро периодически отчитываться перед парторганизацией и вышестоящим партийным органом о выполнении решений собраний, реализации критических замечаний коммунистов. Такая форма подведения итогов партийной работы является практическим осуществлением принципа гласности проверки исполнения, ставит намеченное под контроль всей организации.

После отчетно-выборных собраний произошло значительное обновление партийного актива. Это обязывает политотдел еще настойчивее обучать его практике партийной работы. Для выборного актива мы организовали постоянно действующие семинары. Каждое занятие стараемся посвящать конкретной теме, связанной с практическими задачами.

В проверке исполнения активно участвует партийная комиссия. Ее мероприятия включаются в планы работы политотдела. Наряду с другими вопросами предусматриваем контроль за выполнением требований Устава КПСС, изучение причин нарушения норм партийной жизни, работы первичных партийных организаций по воспитанию молодых коммунистов, беседы с кандидатами в члены партии, имеющими партийные взыскания, отчеты членов парткомиссии и др. Такая практика позволяет полностью использовать возможности, которыми располагает парткомиссия.

Работа, конечно, проделана немалая. Однако нельзя сказать, что мы уже сделали все для повышения действенности проверки и контроля исполнения, боевитости партийных организаций, что постоянно держим каждую из них в поле зрения. Есть еще у нас отдельные коллективы, в которых влияние партийных организаций на состояние боевой службы, учебы и дисциплины невелико, слабо развита критика и самокритика, не все решения претворяются в жизнь.

Коммунисты политотдела понимают, что должны еще глубже вникать в работу первичных партийных организаций, оказывать больше помощи их секретарям, воспитывать у актива, всех коммунистов чувство высокой ответственности за порученное дело, заботиться о совершенствовании форм и методов организаторской и политической работы, добиваться, чтобы ее уровень в полной мере отвечал задачам и требованиям XXV съезда КПСС.

Подполковник Е. ХОЛОДОВ,
начальник политотдела части.



С волнением слушают молодые воины рассказ ветерана Великой Отечественной войны Григория Михайловича Свиридова.

На снимке: майор в отставке Г. М. Свиридов в Комнате боевой славы части.

Фото Р. РЯЗАНОВА.

ЕСЛИ ИЗБРАЛИ СЕКРЕТАРЕМ

К ОБСУЖДЕНИЮ ПИСЬМА
СТАРШЕГО ЛЕЙТЕНАНТА
Д. ОРЛОВСКОГО

Повышение действенности партийной работы, усиление ее влияния на воинов — предмет заботы командиров, политорганов и партбюро. Но в первую очередь это, как правило, волнует секретаря партийной организации, человека, которому доверено возглавить коллектив коммунистов. Конечно, многое зависит от того, как командир направляет работу партийной организации, как опирается на нее, в какой мере политработник взаимодействует с секретарем. Однако и его личные качества, и организаторские способности в немалой степени определяют уровень деятельности всей партийной организации.

Практика показывает, что партийный вождь тем успешнее справляется со своими обязанностями, чем выше у него развито чувство ответственности за порученное дело. Ведь на секретаря парторганизации смотрит весь коллектив и он хочет видеть в нем пример партийного отношения к службе, учебе, воспитанию людей. У него учатся, на него равняются. В глазах коммунистов секретарь — образец исполнительности, уважения к партийным решениям и к мнению большинства. Поэтому он должен всегда проявлять активность в партийной работе, стремление претворять в жизнь намеченное, доводить начатое дело до конца. Все это играет важную роль в повышении боевитости и действенности партийной работы, а следовательно, и в улучшении качества решаемых личным составом задач.

Например, секретарь партийной организации старший лейтенант Н. Шувалов инициативный, энергичный офицер, авторитетный коммунист, со знанием дела мобилизует членов и кандидатов партии на достижение новых успехов в ратном труде, непримиримо относится к недостаткам, борется с отступлениями от требований Устава КПСС. Не так давно в этом подразделении некоторые военнослужащие нарушали воинскую дисциплину. Коммунисты, и прежде всего секретарь партийной организации тов. Шувалов, внимательно разобрались в существе дела и пришли к выводу, что одна из причин этого в слабой воспитательной работе коммунистов с личным составом.

По предложению секретаря партийной организации намечены и претворены в жизнь меры, способствовавшие повышению ответственности партийцев за порученный участок: проведены индивидуальные собеседования с коммунистами, заслушаны их отчеты о выполнении служебных и партийных обязанностей, оказана помощь на месте.

Интереснее и содержательнее стали в ро-

те различные массовые мероприятия. Так, глубокий след в сознании воинов оставили ленинское чтение «В. И. Ленин о значении воинской дисциплины» и читательская конференция по книге В. Карпова «Маршальский жезл».

Улучшилось воспитание личного состава на боевых традициях части и внутренних войск. В казарме оборудован уголок, посвященный красноармейцу Илье Николенко, навечно зачисленному в списки роты. Здесь проводятся беседы с молодыми воинами, в торжественной обстановке вручается им боевое оружие и т. д.

Партийная организация направляет усилия коммунистов на качественное выполнение задач боевой службы, социалистических обязательств, дальнейшее укрепление воинской дисциплины.

Благодаря слаженной работе командира роты, политработника, всех коммунистов (в чем немалая заслуга секретаря партийной организации) вскоре положение поправилось. По итогам прошлого года рота объявлена отличной. И теперь воины не сдадут завоеванных рубежей.

Секретарь — прежде всего организатор партийной работы. Это главная его обязанность. В. И. Ленин считал настоящими организаторами людей с трезвым умом и практической сметкой, сочетающих преданность социализму с умением без шума налаживать крепкую и дружную совместную работу большого коллектива. Сила секретаря — в умении организовать дело, привлечь к творческой партийной работе членов партбюро и других коммунистов. Его авторитет растет, когда он энергично подхватывает инициативу товарищей, внимательно прислушивается к их голосу. Такого руководителя коммунисты поддерживают, проявляя исполнительность, давая советы, развивая деловую критику.

И, наоборот, если секретарь выполняет свои обязанности так, словно отбывает повинность, работает без искорки в душе — трудно надеяться на успех. Поэтому, когда нам приходится встречаться с невысокими результатами того или иного подразделения в боевой службе, учебе, дисциплине, низкой действенностью партийного влияния на личный состав, с пассивностью коммунистов — причины этих недочетов нередко кроются в слабости работы самого секретаря. Так, подразделение, в котором партийную организацию возглавлял лейтенант С. Жданов, долгое время было передовым, однако в прошлом году получило по боевой и политической подготовке лишь удовлетворительную оценку. Здесь некоторые коммунисты (например, В. Подлесный,

В. Камаев) халатно относились к выполнению партийного и служебного долга. Об этом знал секретарь партийной организации тов. Жданов. Более того, партийный комитет неоднократно указывал ему на это. Но тов. Жданов делал вид, будто ничего особого не случилось. Пришлось к нему и некоторым другим товарищам принять строгие меры.

Секретарю партийной организации нужны многие качества, которые приходят только с опытом. Избранные впервые допускают немало ошибок, в частности, стремятся все сделать сами. Отдельные из них полагают: зачем давать кому-то поручение, просить, разъяснять, учить. Лучше сделать самому. Привлекать коммунистов к подготовке проекта постановления собрания тоже, мол, не стоит. И так, везде сам. А вскоре секретарь убеждается, что всего одному не одолеть, что браться за дела надо общими силами. А пока он практически постигает истину — работа в парторганизации, естественно, не бьет ключом. К сожалению, иногда этот период затягивается и отрицательно влияет на становление партийных вожяков. Вот почему мы стремимся своевременно заметить «сбой» в работе того или иного секретаря и своевременно помочь ему. Так было с молодым секретарем партийной организации лейтенантом Н. Трофимовым. Всю работу в партийной организации он старался сделать сам, редко давал партийные поручения коммунистам, что в определенной мере сковывало их инициативу.

Член партийного комитета капитан Г. Веренич помог секретарю изжить недостаток, учил его практике партийной работы. Теперь коммунистов стали чаще привлекать к общественной работе, они регулярно выполняют партийные поручения.

И последнее, на чем хотелось бы заост-

рить внимание секретарей партийных организаций: они обязательно должны научиться выслушивать людей. На первый взгляд, это кажется просто. А в жизни — уметь выслушать человека, постараться понять причину его тревоги, озабоченности — дело тонкое, требующее педагогического такта, выдержки. В разговоре с глазу на глаз коммунист высказывает то, с чем не всегда решается выступить на собрании. И если человек захотел «выговориться» перед секретарем партийной организации, значит он верит ему, надеется на помощь, поддержку, положительное решение вопроса. А это ко многому обязывает партийного руководителя. Тесный контакт с воинами, знание их нужд, настроений, запросов, умение предвидеть развитие событий в коллективе, влиять на них в нужном направлении — как раз то, от чего в немалой степени зависит качество партийной работы. Секретарь должен постоянно добиваться, как подчеркивал в речи на октябрьском (1976 г.) Пленуме Генеральный секретарь ЦК КПСС товарищ Л. И. Брежнев, «чтобы каждый коммунист, где бы он ни работал, какую бы должность или пост ни занимал, являл собой пример собранности и дисциплины, творческого отношения к делу, пример государственного подхода к решению больших и малых задач».

Рост на партийной работе, приобретение опыта — процесс сложный. Но, как правило, он начинается не с «нулевого цикла». Ведь прежде чем избрать товарища секретарем партийной организации, коммунисты взыскательно взвешивают его деловые и политические качества, верят ему и надеются, что он сумеет проявить себя, в полной мере раскроет свои возможности.

Майор Н. КУТКИН,
секретарь парткома



Старшего контролера прапорщика А. Константинова хорошо знают в части. В годы Великой Отечественной войны Анатолий Константинович храбро сражался с фашистскими захватчиками. Удостоен многих правительственных наград. Коммунисты роты избрали его секретарем ротной парт-организации.

Служат в войсках и два его сына. Алексей — прапорщик, командир взвода связи, как и отец, является партийным вожяком. Геннадий, старший сержант сверхсрочной службы, — контролер.

На снимке: прапорщик А. Константинов готовится к очередному партийному собранию.

Фото Р. РЯЗАНОВА.

ГЛАВНОЕ —

Практика наглядно показала, что социалистическое соревнование на боевой службе во многом способствует успеху выполнения задач, благотворно влияет на моральную атмосферу коллектива. Все дело в том, как соревнование организовано, каково к нему отношение прежде всего начальника войскового наряда, насколько он сам верит в его силу и способствует развитию творческой инициативы подчиненных.

Служит у нас в подразделении прапорщик А. Качалкин. Он ветеран части, более тридцати лет находится в боевом строю. Своим трудолюбием, добросовестностью снискал уважение всего личного состава. За безупречный ратный труд отмечен правительственными наградами, он кавалер нагрудных знаков «За отличие в службе» I и II степеней. Занесен в Книгу почета внутренних войск. Ему не раз приходилось возглавлять войсковые наряды. И всегда они выполняли задачу с оценкой «отлично».

Немалую роль в этом сыграло социалистическое соревнование, которое умело организовывал коммунист Качалкин. Караулу предстояло нести боевую службу длительное время. Его начальник хорошо понимал, что успех во многом будет зависеть от настроения людей, от того, как каждый из них выполнит свои обязательства. Поэтому с первых же часов несения боевой службы прапорщик старался ободрить солдат, подмечал в их действиях все хорошее, не проходил мимо недостатков, следил, чтобы воины твердо следовали Уставу внутренних войск. Поговорил об этом с активистами, сержантами, посоветовал во всем подавать личный пример.

И хотя каждый солдат взял высокие обязательства, вызвал на соревнование товарища, прапорщик Качалкин понимал, что это лишь начало. А чтобы слово не расходилось с делом, нужна кропотливая работа всех военнослужащих и особенно его, начальника караула.

Например, рядовой Т. Мирзаев дал слово нести службу на «отлично». Его соперник солдат В. Горшечников тоже. Но уровень подготовки и навыков у них разный. Горшечников слабее, Мирзаев опытнее. Конечно, Горшечников будет стараться не отстать от товарища, но ему надо помочь. И Качалкин поручил это Мирзаеву.

Рядовой И. Гагарин, принимая пост под охрану, торопился, невнимательно производил внешний осмотр поста. Прапорщик поправил его, а комсоргу караула ефрейтору О. Рябову заметил:

— Ваш соперник нетвердо знает обязанности часового. Помогли бы ему.

Рябов рассказал товарищу, что и в каком порядке делать при приеме поста под охрану, вместе изучили особые обязанности часового. Всякий раз при смене поста Рябов интересовался у Гагарина, какие замечания он получил от проверявшего службу. Дружеское участие комсорга, его помощь и поддержка помогли рядовому Гагарину устранить недостатки.

Производя обыск осужденных, рядовой

Т. Мирзаев обнаружил у одного из них запрещенный предмет. По этому поводу в карауле был выпущен боевой листок. В беседе о необходимости быть бдительным прапорщик сказал рядовому Горшечникову:

— Видите, ваш соперник по соревнованию отличился. Теперь дело за вами.

— Я тоже не подведу, — ответил Горшечников.

Забегая вперед, скажу, что в течение всей службы рядовой Горшечников добросовестно выполнял свои обязанности и получил отличную оценку.

Проверяя службу часового рядового Ю. Калинина, начальник караула обратил внимание на необычное оживление среди осужденных. А часовой этого как будто не заметил, доложил прапорщику, что на посту все в порядке.

— Нет, у вас не порядок, — ответил Качалкин. — Напрасно вы успокаиваетесь. — И он кивнул в сторону осужденных.

Когда прапорщик вернулся в караульный помещене, он застал людей в сборе. Агитатор рядовой Ю. Минусов проводил беседу «Пятилетке качества — отличную службу!». Упомянул фамилию рядового С. Матанцева, который нарушил форму одежды. Назвал и тех, у кого образцовый внешний вид, в том числе рядового Ю. Калинина.

В разговор вступил прапорщик:

— Хорошо, что рядовой Калинин всегда аккуратно заправлен. Но для солдата этого мало. Отношение к делу, боевая служба — вот где нужна особая аккуратность. А Калинин на посту отвлекается. — И, обращаясь к рядовому С. Матанцеву, добавил:

— Вам после Калинина стоять на этом посту. Покажите достойный пример своему товарищу.

Прапорщик Качалкин систематически подводил итоги боевой службы за каждую смену, объявлял победителей соревнования, указывая отстающим на их недостатки, постоянно занимался индивидуальным воспитанием солдат. Например, в беседе с рядовым И. Гагариным выяснил, что тот долго не получал от родителей писем, волнуется за их здоровье. Прапорщик успокоил солдата, посоветовал написать письмо соседям, близким родственникам и узнать причину. Гагарин остался доволен разговором, поблагодарил за совет. На душе у него стало веселее, улучшилось отношение к службе. А через некоторое время он получил из дома письмо.

Беседуя с рядовым С. Матанцевым, начальник караула понял, что солдат обиделся за критику в боевом листке, поэтому

КАЧЕСТВО

так нервозен. Разъяснил солдату, что дело можно поправить усердной службой, надо только проявить старание. Одновременно посоветовал комсоргу ефрейтору Рябову помочь рядовому Матанцеву исправиться.

На второй день утром воины собрались у экрана, на котором были отражены итоги социалистического соревнования караульных за сутки.

— Ефрейтор Рябов, с вами наравне рядовые Гагарин и Горшечников, — сказал сержант А. Крылов.

Агитатор рядовой Ю. Минусов не удержался от шутки:

— Смотрите, отстанете от них, им — лавровый венок, а вам метлу в руки — дорогу подметать. — Солдаты засмеялись. Рябов спокойно заметил:

— Ничего, пусть догоняют, пойдем вместе. От этого лишь общее дело выиграет.

Разговор поддержал начальник караула. Он хорошо отозвался о ефрейторе Рябове, рядовом Мирзаеве, которые сутки отлично несли боевую службу. Привел пример неумелых действий рядового Минусова: тот ошибся при подсчете осужденных на обменном пункте. Объяснил, в чем его ошибка, к чему она могла привести. Подчеркнул, что агитатору так поступать не к лицу. В заключение призвал воинов повысить бдительность, особенно ночью на обменных пунктах.

Так, в течение нескольких суток, соревнуясь и помогая друг другу, воины успешно выполняли свои социалистические обязательства. При подведении итогов было отмечено, что, хотя оба соперника рядовые Мирзаев и Горшечников получили отличные оценки, впереди все же оказался Мирзаев. Рядовой Матанцев тоже успешно выполнил обязательства, но получил замечание за несдержанность в обращении с товарищами. Ефрейтору Рябову командир роты объявил благодарность. Особенно тепло он отозвался о прапорщике Качалкине. И не без основания.

Лейтенант В. ОСОКИН,
заместитель командира роты
по политической части.



Командир отличного отделения сержант Е. Пашенко принят в ряды КПСС. Товарищи по службе тепло поздравили его с знаменательным событием.

• Фото В. ЖИДОВА.

УВАЖЕНИЕ К МОЛОДЫМ

Находясь в суточном наряде, рядовой М. Вдовенко пытался свалить работу потяжелее на новичков рядовых В. Мананкова и С. Терехова. Когда ему сделали замечание, он привел в оправдание «убедительный» довод: «Я свое отработал, пусть теперь молодежь «вкальвает». Дежурный по столовой сделал замечание солдату и доложил о случившемся командиру подразделения. Поступок Вдовенко взволновал активистов, и они решили вынести поведение солдата на суд общественности. Пришлось Михаилу держать ответ перед товарищами. Комсомольцы единодушно осудили неправильное мнение Вдовенко о «превосходстве» над молодыми воинами. Член бюро ВЛКСМ прапорщик В. Савченко, дождавшись, когда в ленинской комнате смолкнет шум, сказал:

— Никто не собирается посягать на авторитет солдат второго года службы. Они его заслужили. Но это отнюдь не дает им права свысока смотреть на новичков. Я так считаю: роль опытных воинов, их превосходство, если хотите, должны заключаться в умении вести молодых за собой, показывать им во всем пример, в стремлении подготовить себе достойную смену. Его поддержали другие активисты.

После собрания комсомольское бюро стало еще больше уделять внимания молодым солдатам. На очередном заседании был заслушан отчет комсомольца сержанта А. Винтовкина. Оставшись за командира взвода, он назначил в суточный наряд преимущественно молодых солдат. Пришлось указать на ошибочность его действий и проинформировать об этом командира подразделения.

Мы позаботились о том, чтобы молодые солдаты как можно быстрее включились в общественную работу. Во время постановки на учет, индивидуальных бесед, на собраниях в группах еще раз подробно говорили, чем живет комсомольская организация, помогли участникам Ленинского зачета составить личные комплексные планы «Учимся коммунизму, защищаем коммунизм!», подобрали каждому поручение, стараясь при этом учесть способности и пожелания. Взять хотя бы рядового А. Елизарьева. Еще на учебном пункте он зарекомендовал себя неплохим художником. Его избрали в редколлегию стенной газеты, привлекли к оформлению наглядной агитации. Елизарьев с большой охотой взялся за порученное дело. За усердие он имеет уже несколько поощрений. Значительно возросла общественная активность и других новичков.

К работе с молодыми воинами мы шире стали привлекать солдат второго года служ-

бы. В ленинской комнате оформили специальный стенд, где отражаем кто, кому и в чем помогает. Поддержка, добрый совет опытных товарищей благотворно сказываются на росте мастерства молодежи, придают ей силы, уверенность, учат стойко переносить трудности.

Больше стали придавать значения пропаганде и внедрению в жизнь требований военной присяги и уставов, принципов коммунистической морали. Это позволяет молодым глубже уяснить сущность воинского долга, понять необходимость поддержания твердого уставного порядка, осмыслить характер взаимоотношений между военнослужащими. С этой целью по инициативе бюро ВЛКСМ в подразделении проводятся обмен опытом отличников боевой службы, боевой и политической подготовки, беседы о дружбе и войсковом товариществе, тематические вечера, читаются лекции и доклады о требованиях уставов Вооруженных Сил и военной присяги. Перед воинами выступают офицеры, коммунисты, ветераны части. Они рассказывают о традициях войск, о том, как лучше решить те задачи, которые стоят перед личным составом.

Запомнилась солдатам и сержантам беседа «О дружбе настоящей и мнимой». Разговор получился острый, принципиальный. И прежде всего потому, что поводом к нему послужил конкретный случай. Молодой воин рядовой А. Батанов заступил в войсковой наряд с бывалым солдатом А. Коротковым. Когда время службы подходило к концу, старший патруля предложил напарнику выпить спиртное. Рядовой А. Батанов наотрез отказался, но чтобы не портить дружеских отношений, пообещал молчать. Нарушения, конечно скрыть не удалось. Рядовой А. Коротков был строго наказан командиром. А члену ВЛКСМ Батанову пришлось покраснеть перед товарищами за то, что у него не хватило смелости и решительности одернуть товарища, удержаться от неверного шага. Критика пошла впрок Батанову, заставила изменить свои взгляды на дружбу.

Сейчас в нашем подразделении утвердились хорошие товарищеские взаимоотношения между военнослужащими, солдаты первого года службы чувствуют себя равными среди равных. А ведь там, где создана атмосфера доверия, чуткого и заботливого отношения друг к другу, там и успехи налицо.

А как же рядовой М. Вдовенко? С ним все в порядке. Михаил нашел в себе силы признать свои ошибки и теперь с уважением относится к молодым.

Прапорщик А. ГРУДИН,
секретарь бюро ВЛКСМ.

Личный состав части, где комсомольскую организацию возглавляет капитан Б. Скрипник, в прошлом году добился высоких результатов в социалистическом соревновании. Каждый третий член ВЛКСМ — отличник боевой службы, боевой и политической подготовки, две трети солдат и сержантов — спортсмены-разрядники и значкисты ВСК. Подлинная дружба и войсковое товарищество стали в воинском коллективе доброй традицией. Немалая заслуга в этом организаций ВЛКСМ подразделений — надежных помощников командиров и политработников в обучении и воспитании воинов. Большим авторитетом, например, пользуются в части комсомольские бюро, возглавляемые сержантом В. Теренчуком, прапорщиком Б. Лучанко, лейтенантом Н. Зуевым и другие.

Эффективность и действенность комсомольской работы достигается тем, что политотдел, заместители командиров подразделений по политической части и парторганизации глубоко вникают в нужды и запросы молодежи, оказывают конкретную помощь секретарям, членам бюро, комсгруппам.

Наиболее важные вопросы комсомольской жизни регулярно обсуждаются на совещаниях политотдела. В части сложилась четкая система обучения комсомольских активистов. С ними регулярно проводятся сборы и семинары. Коллективные формы учебы умело сочетаются с индивидуальной работой, инструктированием молодежных вожakov и помощью им на местах. Офицеры политотдела работу в организациях ВЛКСМ считают не только обязанностью помощника начальника политотдела, но и своим кровным делом.

Например, находясь в одной из рот, офицер Б. Газанов заинтересовался у политработника, как справляется со своими обязанностями мо-

ПУТЬ К УСПЕХУ

лодой секретарь бюро ВЛКСМ ефрейтор В. Багмет.

— Не оправдывает наших надежд, — ответил старший лейтенант А. Фадеев. — И человек вроде бы инициативный. Думали, пойдет у него дело. Но пока он ничем хорошим себя не проявил.

Побеседовав с ефрейтором Багметом, офицер пришел к выводу, что работа

с полной отдачей секретарю не может: у него нет необходимых знаний, навыков, опыта. Пытается все делать сам, не умеет опираться на актив, бюро. Коммунисты подразделения должного внимания ему не уделяли.

Опытный политработник указал на эти недостатки не только секретарю бюро ВЛКСМ, но и заместителю командира роты по политической части, потребовал от коммуниста Фадеева постоянно работать с секретарем бюро, учить его. Тов. Газанов в подразделении провел семинар о формах и методах индивидуальной работы с молодежью, рассказал, какой интересной, полнокровной жизнью живут другие комсомольские коллективы. Через некоторое время в эту же роту прибыл инструктор политотдела по комсомольской работе прапорщик А. Троницкий. Он помог В. Багмету подготовить и провести заседание бюро ВЛКСМ, комсомольское собрание, подобрать поручения каждому члену ВЛКСМ с учетом его возможностей и наклонностей. Это способствовало повышению активности комсомольцев. Почувствовал уверенность в себе и секретарь. Сейчас он по праву считается одним из лучших вожakov молодежи, недавно принят кандидатом в члены КПСС.

Каждый политотделец, прибывая в подразделение, всегда интересуется делами комсомольцев в вопросах, которыми он занимается по своим функциональным обязанностям. Так, работая в отстающей роте, офицер

В. Черкасов выяснил, что бюро ВЛКСМ во главе с сержантом В. Косяком мало значения придает Ленинскому зачету. Личные комплексные планы участников зачета были неконкретными. В них не отражались обязательства по оказанию товарищеской взаимопомощи в учебе и службе. Допускались случаи, когда зачет принимали у нарушавших требования морального кодекса строителя коммунизма.

По совету офицера политотдела ход и меры повышения эффективности Ленинского зачета обсудили на комсомольском собрании. Доклад сделал политработник подразделения. В прениях выступили почти все активисты. В принятом постановлении наметили: содержание комплексных планов участников зачета рассматривать и утверждать на собраниях комсомольских групп и на заседаниях бюро ВЛКСМ, повысить требовательность к сдающим Ленинский зачет воинам, определять дополнительные сроки передачи для тех, кто недобросовестно относится к этому важному делу, помочь слабо успевающим в учебе, закрепить за ними отличников, улучшить работу

кружка по изучению материалов XXV съезда КПСС.

Не раз еще работал в этом подразделении офицер политоргана. И всегда находил время, чтобы помочь членам бюро и комсгруппоргам в проведении в жизнь принимаемых решений, подсказать, как лучше спланировать работу, поправить, когда те допускали ошибки. Постепенно в организации улучшилась работа не только по проведению Ленинского зачета, но и повысилась общественная активность членов ВЛКСМ, лучше стали их результаты в учебе и боевой службе.

Опыт становления в прошлом отходящего комсомольского коллектива подробно рассмотрен на семинаре с секретарями первичных организаций ВЛКСМ.

Конкретную помощь комсомольским организациям подразделений оказывают и другие офицеры поли-

На снимке: секретарь бюро ВЛКСМ младший сержант А. Богатырев с комсомольскими активистами обсуждает план работы на очередной месяц.

Фото В. ЖИДОВА.



тического отдела. Например, тт. Н. Лебедченко и А. Дацишин постоянно интересуются, как члены ВЛКСМ изучают ленинское идейно-теоретическое наследие, материалы XXV съезда КПСС. Они обобщили и распространили опыт лучших помощников руководителей групп политических занятий — членов ВЛКСМ, организовали изготовление наглядных пособий к изучаемым темам.

Благодаря повседневной помощи офицеров-пропагандистов в подразделениях хорошо работает молодежная группа докладчиков из числа наиболее подготовленных комсомольцев. Для них прочитан цикл лекций по основам ораторского искусства, методике устной пропаганды, практике работы над первоисточниками.

Особую заботу офицеры политотдела проявляют об организации досуга воинов. И не случайно здесь регулярно проводятся викторины по политической карте мира, материальной части оружия, инженерно-техническим средствам охраны, диспуты на молодежные темы, читательские конференции, устные журналы и другие интересные мероприятия.

В работе организаций ВЛКСМ по коммунистическому воспитанию молодежи деятельное участие принимают советы прапорщиков и сверхсрочнослужащих, ветеранов части, клуб и библиотека. Например, в ходе обмена комсомольских документов собеседования с членами ВЛКСМ проводили ветераны части тт. В. Комаров, Н. Нестеров, Я. Затула и другие. Содержательная выставка книг по истории и боевому пути Ленинского комсомола была подготовлена библиотекарем Н. Пономаренко. Работниками клуба проведены тематические вечера «Ты на подвиг зовешь, комсомольский билет!». Организации ВЛКСМ проводят концерты художественной самодеятельности, выставки детского творчества, тематические вечера, солдатские «Огоньки», культпоходы, спортивные соревнования. Активное участие в них принимают члены семей военнослужащих.

Систематическая и целенаправленная деятельность политотдела способствует повышению боевитости организаций ВЛКСМ, усилению их

влияния на боевую службу, учебу, укрепление воинской дисциплины среди солдат и сержантов.

К сожалению, не везде уделяется внимание организациям ВЛКСМ. Кое-где считают, что комсомольская жизнь — сфера деятельности лишь помощника начальника политотдела по комсомольской работе или секретаря комитета ВЛКСМ. Поэтому офицеры политотдела или партполит-аппарата, бывая в подразделениях, поверхностно интересуются делами комсомольцев, не занимаются обучением и воспитанием актива. Это свидетельствует о непонимании роли комсомольских организаций в успешном выполнении обширных задач, поставленных перед ними.

Некоторые политотдельцы проходят мимо фактов использования комсомольских работников не по назначению. Например, выполняя распоряжение офицеров Ю. Макарова и М. Карнаухова, секретарь бюро ВЛКСМ сержант В. Швейдель длительное время занимался хозяйственными вопросами, в результате чего работа комсомольской организации, ее влияние на молодежь ослабли. В частности, общественность не мобилизована на борьбу с нарушителями воинской дисциплины, не всегда целеустремленно ведется индивидуальная работа с комсомольцами, редко участвуют в ней коммунисты.

Безусловно, повинен в этом и политотдел части. Он длительное время не рассматривал вопросы руководства комсомолом, мало работал с секретарями первичных организаций.

XXV съезд КПСС дал высокую оценку деятельности ВЛКСМ. «Партия твердо верит, что молодежь, комсомольцы впишут новые славные страницы в летопись коммунистического строительства!» — говорил в Отчетном докладе товарищ Л. И. Брежнев. Слова Генерального секретаря ЦК КПСС относятся и к молодежи внутренних войск. И, чтобы оправдать доверие партии, организациям ВЛКСМ нужна постоянная поддержка своих старших товарищей — коммунистов.

Капитан В. ШЕПОВАЛЬНИКОВ.

ПАРТИЙНОЕ СОБРАНИЕ

Партийное собрание — высший орган первичной парторганизации, важнейшая форма осуществления внутрипартийной демократии, школа воспитания коммунистов. На нем реализуется уставное право членов КПСС свободно обсуждать узловые вопросы политики и практической деятельности партии, партийной организации. Здесь коммунисты учатся по-деловому, с общегосударственных позиций рассматривать и решать актуальные задачи, стоящие перед частью, подразделением. Собрание мобилизует коммунистов на дальнейшее улучшение работы среди беспартийных масс, служит трибуной смелой и принципиальной критики и самокритики, помогает вскрыть недостатки и намечает конкретные меры по их устранению.

Большое значение партийных собраний в жизни партии неоднократно подчеркивал В. И. Ленин. Это отмечалось и в решениях партийных съездов. Так, в качестве необходимой меры для оживления внутрипартийной работы X съезд партии признал, что «широкое обсуждение всех важнейших вопросов общепартийной, общеполитической и местной жизни на общих собраниях членов партии, вплоть до ячеек, необходимо сделать систематическим». В частности, в постановлении ЦК КПСС «О практике проведения партийных собраний в Ярославской городской партийной организации» говорилось: «Каждое собрание должно быть важным событием в жизни парторганизации, оказывать положительное воздействие на улучшение всей работы».

В первичных парторганизациях внутренних войск в соответствии с Уставом партии и «Инструкцией организациям КПСС в Советской Армии и Военно-Морском Флоте» партийные собрания проводятся не реже одного раза в месяц. В частях, управлениях и учреждениях, где партийным организациям предоставлены права первичных, общее собрание коммунистов проводится не реже одного раза в два месяца.

Партийные собрания могут быть закрытыми, открытыми, кустовыми, делегатскими. Каким должно быть собрание, решает партком, партбюро или секретарь (где нет партбюро), исходя из характера вопросов, включенных в повестку дня, и тех задач, которые ставятся перед собранием. Открытые партийные собрания — действенная форма политической работы среди беспар-

тийных масс, средство мобилизации их на выполнение решений партии и правительства, приказов командиров и начальников. К сожалению, в некоторых партийных организациях редко проводят открытые собрания, что не способствует расширению и укреплению связей между коммунистами и беспартийными.

На открытых собраниях обсуждаются вопросы, касающиеся деятельности всего коллектива. На них могут присутствовать и беспартийные товарищи. Они имеют право участвовать в обсуждении доклада, вносить свои предложения, критиковать коммунистов, высказывать замечания в адрес партийной организации. На открытых партийных собраниях, как правило, осуществляется прием в партию. Это требование с новой силой подчеркнуто в постановлении ЦК КПСС «О работе партийных организаций Киргизии по приему в партию и воспитанию кандидатов в члены КПСС».

На закрытых собраниях обсуждаются решения вышестоящих партийных органов, вопросы и мероприятия, касающиеся внутрипартийной работы или требующие выработки по ним определенной точки зрения членов партии.

В тех случаях, когда по условиям службы и характеру выполняемых задач созвать общее партийное собрание части не представляется возможным, с разрешения политотдела проводятся делегатские собрания. Нормы представительства на них устанавливаются партийным комитетом (партбюро) с учетом задач боевой службы и необходимости обеспечения постоянной боевой готовности подразделений. Делегаты избираются открытым голосованием.

Иногда коммунисты нескольких первичных партийных организаций собираются на кустовое партийное собрание. Оно проводится по рекомендации вышестоящих поллиторганов.

Успех партийного собрания зависит от многих факторов, и прежде всего от удачно выбранной повестки дня, острого, принципиального и содержательного доклада, хорошей подготовки выступающих, наличия на собрании наглядной агитации.

Поучителен в этом отношении опыт, накопленный в партийной организации, где секретарем офицер И. Глыгало. Здесь каждое партийное собрание рассматривается

как важнейшее событие в жизни членов и кандидатов партии, поэтому готовится оно тщательно, с привлечением широкого круга партийного актива. Тов. Глыгало постоянно советуется с командиром, политработником, с коммунистами по повестке дня собрания, справедливо полагая, что четкая и конкретная постановка вопросов дает возможность глубже вникнуть в суть дела, вскрыть недостатки, наметить действенные меры по выполнению практических задач. На рассмотрение коммунистов выносятся такие вопросы, которые волнуют коллектив, имеют первостепенное значение для его деятельности, а именно: идейно-теоретическая учеба коммунистов, их нравственное воспитание, состояние внутривнутрипартийной жизни, стиль работы офицеров, задачи по борьбе за высокое качество боевой службы, воинской дисциплины и выполнение социалистических обязательств, отчеты коммунистов.

Особое внимание партбюро уделяет подготовке доклада, ибо от его содержания, остроты и направленности зависит активность коммунистов в прениях, уровень критики и самокритики. Поэтому в написании доклада участвуют многие товарищи, в том числе и коммунисты-руководители.

Перед собранием партбюро и его секретарь проводят индивидуальные собеседования с членами и кандидатами в члены партии, советуют по каким вопросам выступить, на что обратить особое внимание. Это придает собранию целенаправленный характер, позволяет избежать однообразия, повторов в прениях. Не случайно собрания в этой партийной организации проходят активно и оставляют заметный след в сознании коммунистов.

В партийных организациях утвердилась практика — на собраниях информировать коммунистов о ходе выполнения постановления предыдущего собрания и партийных поручений коммунистами. Это повышает у них чувство ответственности, активность, а вместе с тем и боевитость парторганизации. К сожалению, отдельные секретари партийных организаций иногда забывают об этом, в результате чего некоторые постановления партийных собраний не выполняются, а к виновным не принимаются меры партийного воздействия.

На собрании должна быть открытая и прямая критика. Если ее нет, значит, не все коммунисты проявляют высокую партийную принципиальность, непримиримость к недостаткам, глубокое понимание требований Устава КПСС. В связи с этим следует подчеркнуть важность воспитания у членов и кандидатов в члены партии правильного отношения к критике. Когда человек, выступающий с критикой, чувствует,

что к нему прислушиваются и поддерживают его, что критика не вызывает обиды и возмездия, он не станет обходить «острые углы», будет говорить в полный голос о недостатках, о том, что у него наболело. При этом надо помнить, что не допускается критика приказов и распоряжений командиров и начальников.

Требования XXV съезда КПСС о дальнейшем повышении эффективности партийной работы благотворно сказались на деятельности партийных организаций. Заметно возросло их влияние на жизнь воинских коллективов. Однако кое-где медленно перестраивают стиль работы партийных организаций в соответствии с современными требованиями, не проявляют должной заботы о качестве партийных собраний. Например, в парторганизации, где секретарем был тов. С. Карпинский, к подготовке партийных собраний одно время подходили как к рядовому событию. Аргументированность критики порой подменялась грубостью и разносами, да и критике подвергались в основном одни и те же лица. Поэтому трибуну партийного собрания здесь занимали «штатные» ораторы. Многие товарищи не принимали участия в работе собраний. И закономерно, что в деятельности коммунистов-офицеров и прапорщиков по обучению и воспитанию подчиненных есть серьезные недостатки.

Обсуждение повестки дня собрания завершается принятием постановления. Оно должно быть конкретным, четко определять задачи организации, реальные сроки и ответственных за их выполнение. Не случайно В. И. Ленин резко выступал против «расплывчатости и неясности в вопросе о том, что каждому отдельно поручено, и против вытекающей отсюда полнейшей безответственности». Там, где это требование нарушается, постановления партийных собраний не претворяются в жизнь. Но нередко постановления избыточно общими словами «улучшить», «поднять», «повысить» и т. д.; в них не указывается, что намерено сделать, в какие сроки и кто за это отвечает. Такие постановления отнюдь не нацеливают коммунистов на решение проблемы.

Однако каким бы хорошим решение ни было, оно останется на бумаге, если не вести настойчивой организаторской работы по его осуществлению.

Умелая подготовка собрания, руководство им, обстановка свободного и делового обмена мнениями, конкретное и целенаправленное постановление, организаторская работа по выполнению намеченного гарантируют ему успех, обеспечивают действенность, превращая партийное собрание в школу воспитания коммунистов.



ЕДИНСТВЕННЫЙ ШАНС

ТРИ ЭПИЗОДА ИЗ ЖИЗНИ
ЧЕКИСТА

Анатолий ПОЛЯНСКИЙ

Переоценивать врага, конечно, плохо — усложнишь дело, затратишь много лишних усилий. Но еще хуже недооценить. Жизнь не раз была Степана за беспечность и добродушие. Херсонский не дурак. Трудно предположить, будто он ни о чем не догадывается.

— Садись, — все так же дружелюбно предложил Херсонский. — Закуривай. — Закурил сам. Глубоко затянулся и, пустиль дым в потолок, неожиданно спросил:

— Так что же ты хочешь от меня узнать?

«Какая наглость, — подумал Степан, — а, может, ловчит...» На всякий случай нащупал в кармане револьвер. Холодная сталь подействовала успокаивающе.

— Раз уж пошло на откровенность, то прежде всего хочу, чтобы вы, Херсонский, сдали оружие. И не вздумайте баловаться. Я стреляю метко.

— Догадываюсь. Вас этому специально учат, — усмехнулся Херсонский и положил на стол пистолет.

Степан сунул оружие за пояс и почувствовал себя уверенней. Но расслабляться

было нельзя. Противник рассчитывает именно на это.

«Ну, что ж, — подумал Степан не без иронии, — посмотрим, кто окажется хитрее».

Херсонский будто угадал:

— Напрасно перестраховываешься, Корсунов. Я не намерен получить пулю в затылок при попытке к бегству.

— Я в восторге от вашей откровенности, Херсонский, — язвительно заметил Степан.

— Я не святой, кое-какие грешки за мной водятся. Но они не настолько любопытны, чтобы им придавать большое значение.

«Понятно, господин хороший, — со злостью подумал Степан, — рассчитываешь на прощачка. Значит, еще не знаешь, что нам о тебе известно. А знать-то, ой, как хочется... Пожалуй, на этом можно сыграть. Основное — выявить связи. Не мог же Херсонский действовать самостоятельно...»

— Все зависит от точки зрения, — насмешливо протянул Степан. — Можешь и диверсию квалифицировать в качестве рядового криминала.

— При желании можно считать экономической диверсией даже укрытие от финорганов таких мизерных средств, которые мне удалось заполучить.

Херсонский старательно приоткрывал

* Окончание. Начало в №№ 11, 12, 1.

Степану все карты, кроме козырных. Беспорно, он старался поступиться малым, лишь бы узнать, что еще известно чекистам. Степан понял, что нащупал верный ход, и продолжал:

— Если бы только это...

— Что же еще?

Вопрос прозвучал, пожалуй, слишком взыскательно.

«Нервничаешь, голуба, — отметил про себя Степан, — следовательно, боишься. Хорошо. Боязнь — некудышный помощник, разлагает волю...» Теперь он был почти уверен в успехе.

— Игра кончена, Херсонский, — сказал он холодно, — в ваших интересах говорить правду.

— Для этого надо за собой чувствовать серьезную вину, а я ее не вижу!

Восклицание прозвучало истерично. Степан даже удивился: быстро же он скис.

Вдали появились огни поселка. Поезд начал замедлять ход. Степан встал и приказал Херсонскому следовать вперед. Тот шагнул было к выходу, но неожиданно обернулся и сказал:

— А что если я тебе все выложу, Корсунов?

Степан недобро сощурился. Он знал цену подобным предложениям.

— Да, да, именно тебе, — продолжал Херсонский. — Сможешь сделать на этом карьеру! Да еще какую! Я же связан с промпартией...

Он слишком торопился во всем признаться, чем снова насторожил Степана. Что-то за этим крылось...

Колеса вагонов стучали уже по пристанционным стрелкам. Херсонский, подталкиваемый Степаном, вышел в тамбур, но продолжал говорить все быстрее. Как бы в порыве доверительности он наклонился к своему сопровождающему. Тот, ожидая, подвоха, успел мгновенно отпрянуть. Удар пришелся выше пояса, в ребро. Херсонский, оттолкнув проводника, ринулся к двери и спрыгнул на насыпь. Степан бросился следом и скоро достиг беглеца. Связав ему руки, устало сказал:

— Все в порядке, Херсонский. Зря только наставили себе синяков.

Вдали послышались голоса. К ним по шпалам бежали люди. Степан узнал в них работников оперпункта.

ЭПИЗОД ТРЕТИЙ

От проносящихся мимо домов, деревьев, заборов рябило в глазах. Машина прибавила ход. «Газик» выскочил за город и по узкому петляющему шоссе помчался к лесу, темнеющему вдали. Степан с опаской посмотрел вперед. Брать вооруженного преступника в лесу трудно.

Последняя неделя вымотала Степана окончательно. Всего семь дней, а сколько в них вместились событий!

Все началось в воскресенье. Об исчезновении Ивана Гайдука узнали, правда, только на следующий день, но пропал он именно в выходной.

Гайдук пришел в отдел сразу же после войны, едва выписавшись из госпиталя. Оперативная обстановка в первые послевоенные месяцы была здесь крайне сложной. Бывший старшина, шофер второго класса, он стал бессменным водителем отдельского «газика». Десятки раз выезжал на операции, бывал в отчаянных переделках. К нему привыкли, считали своим и даже иногда советовались... И вот Иван исчез. Машину его нашли в понедельник далеко за городом. На переднем сидении обнаружили бурые пятна, по определению экспертизы — кровь.

«Вот что, Корсунов, — хмуро сказал начальник отдела, — отложи в сторону прочие дела и займись этим. Помощника опытного дать не могу. Сам знаешь, все заняты. Вот разве что Мирного. Надо же парня приспосабливать к серьезному делу».

Степан не обрадовался. Валерий Мирный, или просто Валерка, пришел к ним из внутренних войск. Всего два месяца назад он окончил специальные курсы переподготовки и считал, что получил чуть ли не высшее специальное образование. Но молодость — не порок, опыт — дело живое, а вот дотошность его, умение по самому пустышному поводу задавать массу разных вопросов мешали порой сосредоточиться. Ребята из соседнего отдела прозвали его Хочу-Все-Знать.

Был Валерка невысок ростом. Китель болтался на узких костлявых плечах. На впалых щеках не было и признака румянца. Зато яркие синие глаза смотрели на мир, как на диковину.

Узнав, что будет работать со Степаном Матвеевичем, старым зубром в розыском деле, Валерка обрадовался.

«Нам надо поскорее найти убийцу Ивана!» — заявил он.

«Согласен, что надо поскорее. Но откуда известно, что Гайдук — жертва? — охладил его Степан. — Может, он сам преступник. Убил и скрылся».

«Что вы говорите! — возмутился Валерка. — Иван воевал!..»

Его уверенность Степану понравилась. В Гайдуке он тоже не сомневался. Тот мог иногда загулять, увлечься девчонкой, но не был способен на преступление. Однако любая версия, как бы фантастично она ни выглядела, должна проверяться. Бесконечные Валеркины вопросы больше не раздражали Степана.

Давно ли он сам был таким... У Валерки хоть десять классов за плечами, да специальные курсы, а он пришел в органы с тремя классами церковно-приходской... Ефремов немало с ним возился. Терпеливо учил следовательскому искусству. Если бы не такой наставник, сколько ошибок Степан мог бы совершить! И опытные друзья

всячески старались помочь, поддержать. Не будь всего этого, не получился бы из Степана чекист. Вот она — эстафета, которую принято называть преемственностью поколений.

«Ты вот что, Валерка, не стесняйся, спрашивай, обращайся в любое время», — сказал Степан и отвернулся, уловив в своем голосе знакомые ефремовские интонации.

Действовать они начали по двум направлениям. Договорились с командиром стоявшего неподалеку батальона внутренних войск и с помощью группы воинов прочесали окрестность вдоль шоссе, где была найдена машина. Но это ничего не дало. Одновременно стали выявлять знакомства исчезнувшего шофера. И тут неожиданно повезло. Один из водителей, хорошо знавший Ивана, сообщил, что Гайдук частенько бывал у старого гравера, работающего на центральной площади в маленькой мастерской. Гравер подтвердил: «Очень его мое ремесло интересует. Хочет сам научиться резать по металлу».

«Когда вы его видели в последний раз?» — спросил Степан.

Гравер задумался: «Дай бог памяти. Ну, да, в воскресенье, точно. Я шел к родственникам. Возле телеграфа увидел Иванову машину. Сам он стоял рядом и разговаривал с военным. Кажется, старшина...»

«О чем говорили?»

«Я не вникал. Торопился. Мы только поздоровались. Вроде бы, ехать куда-то они собрались. Куда, не знаю. Каков из себя старшина? Высокий такой, мордатый».

Приметы были, конечно, смехотворные. И тем не менее их сообщили всем участвующим в розыске. Степан не очень-то надеялся на успех и обрадовался, получив на следующее утро известие: «Задержан старшина Феокрстов. Можете ли произвести опознание?». Степан поспешил к граверу: узнает ли старик человека, которого видел мельком. Если нет, дело окончательно зайдет в тупик. Через час они с гравером выехали в соседний гарнизон.

Старшина сверхсрочной службы Феокрстов был задержан случайно. Он не отдал честь комендантскому патрулю, несшему службу в городе. Когда же его остановили, попытался ударить. Солдаты его, конечно, догнали, и на вопрос старшего патруля, почему вздумал убежать, Феокрстов понес околесицу: не хотел, мол, свое начальство подводить, торопился по делам, ждет тяжело больная жена. Под конец совсем запутался. Его доставили в комендатуру, проверили документы. Все было, вроде, в порядке. Старшина оказался работником гарнизонной КЭЧ. Туда позвонили, и начальник КЭЧ подтвердил: да, такой у них есть, служит второй год, замечаний особых не имеет. А оружие не сдал после наряда, за что будет наказан.

Феокрстова решили отпустить, сделав соответствующее внушение. Дежурный помощник военного коменданта намеревался уже вернуть старшине отобранный у того при задержании пистолет, но в последний момент обнаружил нагар в канале ствола.

«Стреляли, а не почистили — непорядок,

док, — заметил он укоризненно. — Не любите вы оружия, старшина».

«Я не стрелял!» — воскликнул задержанный и тут же осекся. Помощник коменданта вытащил обойму. В ней не хватало одного патрона.

«А это что?»

Старшина смутился, стал оправдываться. Это вызвало подозрение, и тогда в комендатуре вспомнили о полученной накануне телеграмме. Приметы, указанные в ней, подошли.

Для проведения процедуры опознания были вызваны четыре старшины. Феокрстова посадили среди них. Затем пригласили гравера. Прищурив близорукие глаза, старик медленно прошел вдоль сидевших в ряд военнослужащих и растерянно покачал головой.

«Пускай все поднимутся, — попросил он. — Ведь я видел старшину в полный рост».

Военнослужащие встали. И тут гравер сразу же подошел к Феокрстову: «Вот этот!»

Первые допросы ничего не дали. Феокрстов вел себя нагло, требовал немедленного освобождения, угрожал. На вопрос, где был в воскресенье после полудня, давал путаные ответы. Под конец заявил, что пьянствовал, но где и с кем, назвать отказался.

«И чего крутит, — возмущался Валерка. — Ясно, как божий день, ухлопал Ивана и теперь петляет».

Но Степану было далеко не все ясно. И прежде всего — мотивы преступления. Грабеж? Смешно. Что Гайдука грабить! Мсть? Возможно. Тогда за что? И самое главное — нет трупа.

«Давай не будем поддаваться эмоциям, — усмирил Степан своего помощника. — Поищем другие пути. Нужно заняться выяснением личности Феокрстова».

«Так у него же все документы в порядке, — воскликнул Валерка. — Там все написано...»

«А все ли?»

Степан с сомнением покачал головой. Он уже познакомился с личным делом работника КЭЧ гарнизона старшины Феокрстова Георгия Митрофановича. На первый взгляд, там все было в порядке. Каждая бумага подписана, скреплена печатью, пронумерована и подшита — ни к чему не придерешься. Но когда Степан, просмотрев папку, отодвинул ее от себя, осталось ощущение какой-то нарочитости, заданности в подборе документов: словно ими хотели оградить человека от нежелательных вопросов. Что-то здесь не так.

Прошло еще два дня. При повторных допросах Степан обнаружил некоторые неточности в показаниях Феокрстова. Тот путал факты биографии, места дислокации частей, в которых служил. Но, пожадуя, самым интересным оказалось утверждение Феокрстова, что он родился в тысяча девятьсот шестнадцатом году, тогда как по анкетным данным он был на шесть лет старше.

«Почему?.. Почему он путает! — возмущался Валерка. — Какой в этом смысл?»

Степан и сам недоумевал. Не тот случай, когда надо лгать. А если он все же лжет, значит, есть резон.

Феокрстов, например, заявил, что никогда не бывал на Орловщине. Между тем, из показаний его жены, вызванной на допрос в качестве свидетельницы, явствовало, что познакомились они именно там. Правда, вначале она тоже попыталась перенести события во Львов. Но когда Степан стал расспрашивать о городе, — сам он был там во время войны, — она начала путаться и не смогла назвать даже центральную улицу.

«Вы же во Львове никогда не были», — насмешливо сказал Степан.

Женщина покраснела.

«Простите, товарищ подполковник... Но муж велел так говорить».

«Для какой цели?»

«Не знаю. Он там служил одно время».

«Где же вы на самом деле встретились?»

Она назвала деревушку под Орлом.

«И когда это произошло?»

«Вскоре после освобождения Орла... Я тогда еще совсем девочкой была...»

Однако Феокрстов начисто опроверг показания жены.

«Путает она! — заявил. — Не очень-то верьте. У этой женщины такая репутация... И с психикой не все в порядке».

«Как же вы на такой женились?» — не выдержав, спросил Валерка. На допросах его так и подмывало вмешаться. Записывая показания, он нетерпеливо ерзал на стуле, с трудом удерживаясь от вопросов.

«А я вначале не знал, — «нашелся» Феокрстов, — а потом пожалел».

Когда Феокрстова увели, Степан долго сидел молча. Что делать? Какие предпринять шаги? Из задумчивости его вывел Валерка:

«Степан Матвеевич, а Гайдук тоже, кажется, с Орловщины. Да, точно! Иван, помнится, говорил, что вся семья его там погибла. Сам-то он чудом спасся от карателей. А потом попал на фронт».

Новость потрясла. Молодец Валерий! Степан тут же позвонил в отдел кадров и получил подтверждение. «Иван Гайдук — уроженец Орловской области». Наконец-то! Теперь они, кажется, на верном пути. Феокрстов не зря скрывает свое пребывание на Орловщине. Гайдук, очевидно, знал его прошлое, за что, может быть, и поплатился жизнью.

Версия была настолько правдоподобной, что Степан почти уверовал в нее. Чутье старого чекиста подсказывало, что именно так надо идти по следу. Придется немало поработать, но основа найдена.

Выслушав его соображения, начальник отдела сказал: «Все правильно, Корсунов! Ищи факты! Кстати, сделай о нем запрос в область».

На следующее утро позвонили из милиции: «Не ваш ли шофер находится в совхозной больнице? По всем данным, вроде бы, он».

Степан вскочил в машину и вскоре уже был в больнице. Сопровождающая его сестра рассказала, что больного, к которому они идут, нашли в лесу охотники. Он был

сильно избит, одежда изорвана. Вероятно, вначале полз, пока не потерял сознание. Пришел в себя только накануне вечером, но очень слаб.

До последнего мгновения Степан не верил, что сейчас увидит Ивана. Но сомнения отпали, едва он переступил порог палаты. На кровати, весь перевязанный, лежал Гайдук. Он сразу узнал Корсунова.

«Товарищ подполковник!» — зашевелил он губами.

Степан обрадовался. Пусть все катится к дьяволу — версии, подозрения. Главное, Иван жив.

«Что с тобой приключилось?» — участливо спросил он.

«Виноват... Виноват я. Выпил».

«Как же это ты так?» — укоризненно протянул Степан.

«Понимаете, земляк встретил. Из соседней деревни. Угостил меня!»

«А дальше?»

«Плохо помню. Подрались мы...»

Час от часу не легче, подумал Степан. Такая проза, а они бог знает что предполагали. Фантазеры.

«Кто ж твой земляк?» — спросил Корсунов, не скрывая досады.

«Старшина один».

«Что вы не поделили?»

«Запамятовал. Только я, кажется, первый... Спирт очень крепкий оказался. Самую малость выпил, а голова кругом пошла».

«Он в тебя стрелял?» — ухватился Степан за последнюю возможность.

«Не-ет, вроде, — Гайдук изо всех сил старался припомнить. — А, может, стрелял. Звук, кажется, слышал. Когда побежал... Только это неточно. Не хочу напраслину возводить».

«Почему же побежал? Может, угрожал тебе земляк?»

«Не знаю. Страшно почему-то стало».

Гайдук закрыл глаза и откинулся на подушку.

«Достаточно, товарищ подполковник, — решительно вмешалась медицинская сестра, — больше не могу вам позвонить».

Когда Степан доложил обо всем начальнику, тот сердито бросил: «Вот и лопнула твоя надежная версия. Придется извиняться».

«Как же так? — растерялся Степан. — В его показаниях полно противоречий!»

«Из-за этого задерживать человека нельзя. Нет состава преступления».

«Он все же избил Гайдука».

«Это не наша забота. Пусть прокуратура разбирается».

Расстроенный вконец, Степан вернулся к себе и по телефону распорядился привести Феокрстова. Устало опустился на стул и подумал: столько усилий затрачено, и все впустую. Плохим же он, однако, оказался следователем. А ведь гордился своим опытом. Стареть начал, что ли...

Вошел Феокрстов. Тяжело сел на предложенный стул, исподлобья посмотрел на Степана. Глаза у него, пепельно-серые, неживые, уставая на тебя и сверлят...

Выслушав Степана, Феокристов глухо переспросил:

— Так я, выходит, свободен?

В голосе послышалось недоверие. Степану показалось, что старшина хотел бы скрыть его, но не смог: слишком неожиданной для него оказалась весть. «Значит, Феокристов не надеялся на освобождение? А почему? — спросил себя Степан. — Если не виновен, должен верить в справедливое решение. Значит... Впрочем, ничего это не значит! — сердито оборвал он себя. — Догадки, версии, предположения... Есть факты, реальные, неоспоримые, против них не пойдешь!»

И все же в душе Степан оставался неудовлетворенным.

— Мне можно идти? — быстро спросил Феокристов.

— Да, — хмуро отозвался Степан. — Оружие вам вернет дежурный.

— Так я пойду?

Оставшись один, Степан долго сидел неподвижно. Напрасно он пытался убедить себя, что все сделано правильно. Ощущение того, что где-то допущен промах, не покидало.

В кабинет шумно влетел Валерка.

— Вот! — торжественно воскликнул он. — Ответ на наш запрос!

— Какой ответ? — не сразу понял поглощенный своими мыслями Степан.

— Ну, как же! Из области! — Валерка положил документ на стол.

Степан быстро пробежал его глазами:

«Феоклистов Григорий или Георгий по кличке «Гришка Клык», 1910 года рождения, в 1942—43 годах был пособником немецко-фашистских оккупантов на Орловщине, повинен в зверствах и убийствах советских людей...»

Последняя запись задержала внимание Степана. Феоклистов... Расхождение в одной лишь букве... И главное — Орловщина. Гайдук тоже оттуда. Вот и мотив преступления...

— Да это же он! — не выдержал Валерка.

Теперь и Степан почувствовал уверенность. Нет, интуиция и на сей раз не подвела! Он сорвал телефонную трубку и вызвал дежурного.

— Феокристов ушел? — спросил отрывисто.

— Не ушел — убежал, словно за ним с собаками гнались, — засмеялся дежурный. — Так обрадовался, бедолага!

Но едва Корсунов повесил трубку, как

дежурный позвонил снова и сообщил, что Феокристов угнал служебную автомашину.

«Все верно, — подумал Степан, — чуял, что мы подбираемся к истине, как змея, чуял!»

...«Газик» все мчался по шоссе. Лес приближался. По обе стороны дороги замелькали деревья. Степан с досадой приказал сбавить скорость. Преступник прекрасно понимает, что его будут преследовать, особенно после угона машины, и постарается выжать из нее все, чтобы уйти.

— Смотрите, колея сворачивает! — закричал Валерка, сидящий позади. — Вой, влево!

Степан уже и сам увидел свежий съезд с шоссе на проселок и приказал остановить машину.

— А след-то чистенький, — протянул шофер, наклонившись к земле.

— От «Победы»?

— Пожалуй. Резина совсем новая.

— Значит, она! — обрадовался Валерка. — Я расспрашивал. На эту «Победу» только что новую резину надели.

— Двинулись дальше! — скомандовал Степан.

«Газик» нырнул в лес. Дорога была настолько узкой, что кроны деревьев почти смыкались над ней, образуя зеленый коридор. Сразу потемнело. То и дело ныряя в рытвины, машина медленно продвигалась вперед. Наконец, дорога сделала еще один крутой зигзаг, и они чуть не наскочили на бежевую «Победу», стоявшую за поворотом.

— Что я говорил! — обрадованно воскликнул Валерка, выскакивая из машины. Наверное, бензин весь вышел. А мотор еще теплый, — значит, беглец далеко уйти не мог.

Степан, вышедший следом за своим шустрым помощником, осмотрелся кругом. Приметил впереди примятый куст, чуть дальше — сломанную ветку и подумал: «А по лесу-то, голуба, ходить не умеешь».

— Скорее! — поторопил Валерка. — А го уйдет!

Степан посмотрел на него с досадой. Больше всего ему сейчас хотелось остаться одному. Так было бы сподручнее и спокойнее.

Решение напрашивалось само собой. Валерка слишком молод, порывист, несдержан. Рисковать парнем не хотелось. И Степан в нарушение инструкции, требующей обязательной подстраховки, заявил:

— Ты, Валерий, двинешь влево. Там, ви-

дишь, тропа есть. Я направлюсь вправо. Встречаемся у машины. Контрольное время семнадцать ноль-ноль.

Степан быстро шел по лесу. Мягко ступая, он не производил ни малейшего шума. Чувствовал, что враг близко, и все же выстрел прозвучал для него неожиданно. Пуля срезала ветку над головой. В воздухе закружились сбитые листья. Степан ринулся на звук и почти тотчас же увидел Феокристову. Оглядываясь, тот перебежал от дерева к дереву. Можно было бы без труда снять его, но преступник был нужен живым.

Вот где пригодился Степану опыт. Корсунов бежал зигзагами, то падал, то вскакивал вновь, не давая врагу прицелиться и заставляя его выпускать пулю за пулей. Кроме того, он так выбрал позицию, что солнце било противнику в глаза. Беря на испуг, Степан дважды выстрелил, как говорится, впритирку. Это всегда действует психологически неотразимо.

Феокристов спрятался за поваленное дерево и снова выстрелил. Пуля обожгла Степану плечо. К счастью, рана оказалась пустяковой — царапина...

Еще выстрел. Степан считал: осталось два патрона. Он бросился вперед, упал. И Феокристов не выдержал... Прогрел один выстрел, следом другой. «Все, — с облег-

чением подумал Степан, — обойма у него пустая!» Он поднялся во весь рост и насмешливо сказал:

— Кончай игру в прятки! Выходи! Феокристов отозвался не сразу. Потом хрипло крикнул:

— Ладно! Ваша взяла! Только не стреляйте!

— Кругом! — скомандовал Степан. — Руки за голову!

Феокристов выполнил распоряжение, но тут же снова оглянулся:

— Радн бога, не убивайте! Жить хочу! «По себе судит, — со злостью подумал Степан. — Привык стрелять в затылок».

— Дрожишь, Гришка Клык? — насмешливо спросил он.

Феокристов вздрогнул и втянул голову в плечи.

— Я... Я все скажу, — невнятно просипел он.

— Зачем хотел убить нашего шофера?

— Мне показалось, он узнал... Узнал меня! Я хотел спить его, а потом... Но он живой, ушел...

— Ну, хватит, пошли! — скомандовал Степан и устало подумал: «Трудно было добраться до сути. Но все предатели похожи друг на друга. Как сказал бы побратим Ахмед Умерджан, каждый уздечка конец имеет».



К ДНЮ СОВЕТСКОЙ АРМИИ И ВОЕННО-МОРСКОГО ФЛОТА

Стоит солдат на боевом посту
В краю пустынь,
в краю озер, болот,
Нацелена ракета в высоту —
И он зажал в руке ее полет.
Стоит солдат на боевом посту,
Уверенность
во взгляде молодом,

Качает ветер первую звезду,
Лес в снежном полушубке меховом...
Стоит солдат на боевом посту.
В Колонном зале

детский хор поет.
Он охраняет эту красоту,
Он, часовой, искусство бережет!
Стоит солдат на боевом посту
У Мавзолея,

возле стен Кремля.
Он бережет святую правоту.
Отсюда — начинается земля.
Стоит солдат на боевом посту...
Страной шагает праздник

в полный рост.
Почти в минуту радостную ту
Солдат, не покидающих свой пост!
Стоит солдат,

расчет, и целый взвод.
И рота, и стрелковый батальон —
Вся Армия Отчизну бережет,
Как тот солдат!

И горд доверьем он.

Вадим СЕМЕРНИН.

60 ЛЕТ ОКТЯБРЯ
КОНКУРС

ВЫСОТ СОТ ОТ ТА ДА

РАССКАЗ

Звонок полевого телефона, недавно установленного в кабинете председателя колхоза, прозвучал резко, непривычно. В преддверии горячих дней уборочной Борис Михайлович приказал навести прямую связь с полевыми станами. Сняв трубку, председатель сразу же узнал голос тракториста Черных. Накануне ему выдали наряд на участок близ Зеленой горы. Здесь необходимо было пропахать противопожарную полосу. Лес, вплотную подступавший к пшеничному полю, в прошлом не раз загорался. Это беспокоило правление колхоза и вынуждало принимать меры предосторожности.

В первое мгновение Борис Михайлович не понял, о чем сообщил тракторист.

— Помощь нужна, срочная, — слышалось в трубке. — Пожар... Трактор горит... Не успел солдат выскочить из огня... Врача надо!..

— Постой, постой! Какой солдат? И как ты сам оказался на стане?

— Я с шестого, прибежал позвонить, а солдат на тракторе...

Сомнений не оставалось: случилась какая-то беда. И председатель, выскочив из помещения, сам сел за руль дежурного «газика». Машина, резко набрав скорость, покатила на соседнюю улицу, чтобы сделать короткую остановку у медпункта.

...Первое, что увидели председатель и медсестра Аня, прибыв на место, это дымящийся сухостой, отдельные языки пламени, лениво пожиравшие ветви кустарника, свежевспаханную неровную полосу. За ней на десятки метров ошетинились обгоревшими стеблями пшеница, подернутая сильным дымком.

Борис Михайлович словно от боли зажмурился, вспомнив на мгновение картину из далекого и страшного 41-го года, когда вот так же лежало обугленное пшеничное поле... Сбросив оцепенение, предсе-

Майор Г. МАСЛЕННИКОВ

Рис. А. ФИРСАКОВА

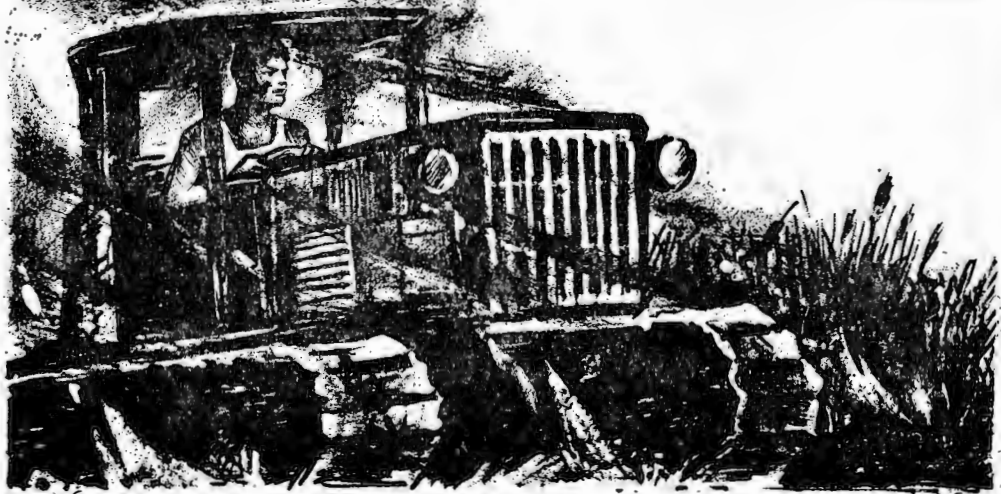

датель увидел рядом с трактором, почерневшим от копоти, Николая Черных.

— А где же солдат?

— Солдат? — переспросил Черных, — вон солдат. — И он махнул рукой в сторону высохшего болотца. Там на моховой кочке сидел худощавый паренек. Он почему-то не обратил никакого внимания на подкативший «газик».

— Борис Михайлович, — позвала председателя Аня, — вот... глядите-ка...

Председатель подошел к медсестре и увидел около ее ног разбросанные вещи: чемодан, солдатскую фуражку, ремень и китель, к которому были прикреплены краповые погоны с золотистыми буквами «ВВ» и нагрудный знак.

* * *

Солнце было еще высоко, когда рядовой Петр Коцюба сошел с поезда и зашагал по знакомому с детства проселку в сторону синеего вдали леса. Конечно, лучше бы сообщить о своем отпуске телеграммой. Наверняка бы встретили. Но он решил не беспокоить родных. От быстрой ходьбы спина взмокла. Петр мысленно даже поругал себя: «Можно бы и расстегнуться, не в казарме ведь...» Но расстегнул китель лишь после того, как углубился в сосновый бор. Солдат представил, как, выйдя из леса, он спустится к ручью, где можно освежиться, затем перейдет его по шатким досочкам и выйдет на отутюженную до блеска грузовиками дорогу, пересекающую надвое бесконечное пшеничное поле. А дальше, миновав Зеленую гору, увидит в дымке белоснежные хаты родного села.

Однако в лощине Коцюбу ждало разочарование: ручья не оказалось, хотя ветхий мостик и оставался на месте. «Засуха, проклятая засуха!» — еще больше удивился он, когда ступил не на твердый глынец дороги, а увяз в серой пыли.

«Трудный год для земляков выдался, — с горечью подумал Коцюба, глядя на хлебное поле. Пшеница была ниже обычного, но колосья выглядели полновесными.

Приближаясь к Зеленой горе, Петр вдруг услышал знакомый рокот трактора. Это заставило солдата пойти быстрее. Рокот доносился из-за горы, со стороны леса.

Вот уже более трех десятилетий минуло с тех пор, когда поля эти слышали грохот взрывов, видели смерть и пожары. Все кругом было распахано. И только Зеленая гора оставалась нетронутой. Берегли ее люди, сохраняя изумрудный, тканый природой ковер, пересыпанный многоцветьем душистых трав. Священной была эта земля для сельчан. И даже нынешнее знойное лето, казалось, пощадил высотку, оставив ее, как всегда, в зеленом наряде. Коцюба поднялся чуть выше и замер — около вершины взметнулся вверх строгий обелиск. Раньше его не было. В детстве Петр не раз бывал здесь со сверстниками. Однажды в обвалившейся и заросшей травой траншее ребята нашли проржавевшие гильзы и каску. Вспоминали потом те, кто постарше: на высоте когда-то был жаркий бой. В этих местах погиб и дед Коцюбы.

Солдат какое-то мгновение стоял, вспоминая все это. Потом свернул было к обе-

лиску, но тут его слух уловил, что рокот трактора стал прерывистым, захлебывающимся. «Вероятно, с машиной что-то стряслось, — подумал Петр, бывший тракторист. Да и зачем, собственно говоря, здесь трактор?» И Коцюба ускорил шаги. Едва его взору открылся противоположный склон, он замер, как вкопанный. От леса, что вплотную подступал к горе, сплошной стеной надвигался дым, а сквозь него то в одном, то в другом месте зловеще проглядывали языки огня... Между горящим кустарником и пшеничным полем никаких преград нет, кроме узкой тропинки.

Коцюба видел, как тракторист, выскочив из кабины, бросился к мотору, потом — обратно. «Что-то случилось с двигателем. Как не вовремя!» — подумал Петр. Боевая служба со всеми ее неожиданностями и трудностями научила его действовать, быстро принимать решение в любой обстановке. И солдат что есть силы бросился к замолчавшему трактору.

— Что у тебя случилось, Никола? — крикнул Петр на ходу, узнав в чумазом трактористе односельчанина.

— А черт его разберет... — начал было тот, соскакивая на землю, и вдруг удивленно уставился на Петра. — А ты-то откуда свалился?

Коцюба, не ответив, прыгнул на гусеницу, забрался в кабину и тоже попробовал завести трактор. Потом вылез и глухо бросил:

— Придется покопаться...

— Да ты что, Петро, спятил, что ли... Когда копать-то? Того и гляди охватит... Уходить надо.

— Как это уходить? — голос Петра мигнул посуровел. — А трактор? А пшеница? — Что же делать?.. Позвонить что ли?

Мысль о телефоне, установленном на стане, подбодрила Черных. «Ну, конечно, позвонить... — решил он. — Бежать, бежать туда немедленно!» И когда Коцюба полез в кабину, поднял сиденье и стал рыться в ящике с инструментами, он припустился к стану, уверенный, что поступил правильно.

Огонь, огибая вспаханную полосу и обкладывая замерший трактор, подбираясь к пшенице, Петр снова бросился к двигателю. От едкого дыма у него выступили слезы, он стал кашлять. Но внимание солдата теперь было сосредоточено на одном: скорее найти неисправность и попытаться устранить ее. Он старался как можно спокойнее прощупывать узлы и детали. Дышать становилось все труднее. Коцюба, наконец, обнаружил, что протерт на сгибе латунный трубопровод. Утечка горячего! Петр прекрасно понимал, чем это угрожало, если огонь доберется до двигателя, обильно политого горячим. Но страха не было. «Быстрее, Петро, быстрее!» — подгонял он сам себя. Чьи это слова? Кажется, старшины роты, прапорщика Водорезова. При всей его уставной строгости, тот

частенько по-отцовски поторавливал подчиненных, непременно называя при этом кого-нибудь по имени. Так было и на хозяйственных работах, и на лыжне. Ни о чем подобном, конечно, Коцюба сейчас не думал, но подгонял себя словами прапорщика.

Превозмогая жар, он стал обматывать изоляционной лентой отверстие в трубопроводе, делая это почти наощупь, так как глаза уже невозможно было открывать из-за едкого дыма. А огонь подступал к машине. Спрыгнув на землю, Петр стал давить ногами горящие стебли пшавы у самых гусениц трактора.

С трудом влез солдат в кабину и попробовал завести двигатель. После нескольких попыток он, наконец, зарокотал, и это возвращение машины к жизни прибавило сил. Коцюба повел трактор прямо сквозь завесу дыма, стараясь не думать о том, что двигатель может в любую минуту загореться. Петр жил сейчас одной мыслью: продолжить хотя бы метров на сто вспаханную полосу и вывести машину в безопасное место. Вырвавшись из огненного кольца, он приоткрыл дверцу и стал жадно глотать теплый горьковатый воздух.

«Кажется, пронесло... Теперь порядок...» — подумалось было ему, но, взглянув назад, Коцюба вновь яростно вцепился в рычаги: огонь все же успел перебраться на пшеницу, и подудей сейчас слабенький ветерок — беду не отворотить. Пламя усиливалось уже по другую сторону пахоты, багровело, словно наливалось зловещей силой, и пшеница тяжело опускала навстречу ему колосья...

Солдат развернул трактор и повел его в самое пекло. Им овладело чувство, которое он однажды уже испытал. Как-то на занятиях по тактической подготовке молодые солдаты, среди которых был и Коцюба, устали, а впереди оставалась еще одна высота. И тогда прапорщик Водорезов повел их за собой, сказав коротко: «Мы должны взять эту высоту!» И они одолели ее.

Сейчас Петр был один. «Ты должен взять эту высоту! Должен!» — повторял он себе и бросал трактор вправо, влево... Он пытался задушить этот проклятый огонь и, делая это, давил горящий хлеб гусеницами, выворачивая плугами землю вместе с обгоревшими стеблями пшеницы ради спасения ее самой, золотой, налившейся солнцем.

Коцюба победил. И когда понял это, вдруг почувствовал страшную усталость и нестерпимую боль обожженного во многих местах тела. С трудом выбравшись из кабины, он долго ненасытно вдыхал воздух, не обращая внимания на пыль и горечь. А когда к нему подошел Черных, не глядя на него, тяжело поднялся и молча побрел к болотцу. Не обнаружив воды, он опустился на высохшую кочку.

* * *

— Вот ты стал каким, Петр Коцюба! А ведь, ей-богу, есть в тебе что-то от деда

твоего. Тот, помню, тоже был решителен и смел. Впрочем, какой же он дед: когда погиб, ему не было и сорока, — председатель умолк, с нескрываемым интересом поглядывая на парня, которому Аня бинтовала обожженную руку.

«А вы видели, как погиб дед?» — хотел спросить Коцюба, но его опередила Аня:

— Петя, а что это за знак у тебя на кителе?

— Наш, солдатский...

— Что-то я такого прежде не видел, — поддержал Аню Борис Михайлович, — нам таких не вручали.

— Так ведь он недавно введен во внутренних войсках. Называется «За отличие в службе».

— Петя, а за что же этот знак дают? — не унималась девушка.

— Ну, как тебе сказать? В общем за отличие в службе...

Ему не хотелось рассказывать о том, как совсем недавно пришлось ему с товарищами двое суток преследовать вооруженного преступника и вступить с ним в схватку. Сейчас Петра волновало другое.

— Борис Михайлович, я слышал, что на холме был когда-то бой и здесь мой дед погиб...

— Да, — промолвил председатель, — был здесь бой. Дед твой, Николай Лаврентьевич, с приходом фашистов возглавил партизанский отряд. Вот на этой самой высоте партизаны однажды дали настоящий бой фашистам. Только Николай Лаврентьевич не уберется от пули. Наши после боя ушли в лес, а его, тяжелораненного, вынуждены были оставить в соседнем селе. Но нашелся предатель. Об этом, Петр, недавно стало известно. Довелось мне быть свидетелем судебного процесса над изменником. Некто Хайков, из бывших раскулаченных, выдал деда. Ненавидел он коммунистов. Он же и лично руководил расправой. Сам признался в этом...

Борис Михайлович помолчал. Поглядел на Коцюбу, его перевязанную голову и руку, висющую на марлевой повязке. И вспомнилось, наверное, ветерану далекое и незабываемое...

Солнечный шар все больше краснел, медленно, почти незаметно уплывая за горизонт. Коцюба зачарованно смотрел на заходящее светило и розовый в его лучах обелиск. Ветер изредка доносил сюда запах гари, напоминающий о том, что произошло у подножья холма совсем недавно. На душе у солдата было хорошо, спокойно. Он даже на какое-то время перестал чувствовать боль от ожогов. Ему и в голову не приходило, что через каких-то полтора месяца командир полка вручит ему медаль «За отвагу на пожаре», что старшина будет корить его за то, что умолчит он, Коцюба, о своем подвиге, и что корреспондент многотиражки станет допекать его своими расспросами. Ничего этого он тогда еще не знал и радовался, что в сложившейся обстановке не растерялся и сделал все, что мог, для спасения народного добра.

БЕССМЕРТНОМУ ПОДВИГУ ПОСВЯЩАЕТСЯ

Автор этой книги* — партийный работник. В 1941—1945 годах А. Чуянов был первым секретарем Сталинградского обкома и горкома партии, возглавлял городской Комитет обороны. Его рассказ о том, как выстоял и победил город на Волге, об огромном вкладе сталинградцев в общую победу над врагом.

Лучшие люди города влились в корпус народного ополчения. Для борьбы со шпионами и диверсантами было создано 83 истребительных батальона, насчитывавших 11 тысяч бойцов. Коммунисты и беспартийные, не жалея сил, форсировали строительство оборонительных сооружений на подступах к Сталинграду и улицах города. Областное управление НКВД приняло меры к усилению охраны военно-оборонных объектов. Юноши и девушки, по призыву обкома партии и обкомполка, приобретали на краткосрочных курсах рабочие специальности, чтобы заменить отцов и старших братьев, ушедших на фронт.

Вся индустриальная мощь города была поставлена на службу фронту. Заводы — Тракторный, «Красный Октябрь», «Баррикады», судозверф — выпускали танки и бронепоезда, канонерки и бронекатера, артиллерийские орудия и минометы.

Как пишет А. Чуянов, «непреступность обороны мне виделась главным образом в моральной стойкости людей». И они, воспитанные Коммунистической партией в духе готовности к защите революционных завоеваний, показывали образцы мужества и отваги. «Дом Павлова», «остров

Людникава», гвардейцы В. Чуйкова, А. Родимцева. Как много говорят каждому советскому человеку эти названия, эти имена! За ними — образцы беспримерного мужества и героизма.

Немало славных дел на счету личного состава 10-й дивизии войск НКВД (командир А. Сараев, комиссар П. Кузнецов), сформированной в районе Сталинграда в феврале 1942 года. Вскоре полковник А. Сараев был назначен начальником городского гарнизона, а потом командантом укрепленного района. Вначале дивизии предписывалось обеспечение охраны оборонных заводов и поддержание порядка в прифронтовом городе. Вокзалы, пристани, аэродромы, мосты, автодороги и даже проселки — все было взято под контроль воинов-чекистов.

Во второй половине августа обстановка стала критической. 23 августа передовые части противника прорвались к городу в районе поселка Рынок. Началась великая Сталинградская битва. Дивизия выступила во главе сил народной обороны. Вместе с отрядами рабочего ополчения, истребительными батальонами и немногочисленными воинскими подразделениями она приняла на себя первые удары фашистских танковых и моторизованных соединений и сдерживала их до 14 сентября, до подхода сил 62-й армии.

В книге подробно описываются героические подвиги воинов войск НКВД. Утром 13 сентября началось контрнаступление 269-го полка на позиции гитлеровцев между Ржевской и Батаковской улицами. И хотя атаки полка захлебнулись, но и фашисты не смогли прорваться к заводу «Крас-

ный Октябрь». Героическое сопротивление оказала 9-я рота полка, все бойцы которой сражались до последней возможности, до последней капли крови.

...Бои шли на улицах Сталинграда. В Комсомольский садик, где было бомбоубежище, переместился командный пункт 272-го полка 10-й дивизии. Его окружил противник. Там находилась группа воинов, в том числе батальонный комиссар Щербина, майор Ястребцев, заместитель комиссара Глазычев, политрук Мишин, начальник штаба полка капитан Чучин, старший сержант Порошина, лейтенант Коннов, военврач Рыбакова.

Фашисты, рассказывается в книге, открыли артиллерийский огонь по КП, затем бросили дымовые шашки и через резиновые шланги по запасному выходу пустили в помещения КП выхлопные газы от танков. Вооружившись гранатами и автоматами, группа решила пробиваться к Волге. Батальонный комиссар Иван Щербина, ведший бойцов, был смертельно ранен. Смертью храбрых пали почти все герои. Только Вере Рыбаковой удалось пробиться к своим. Она поведала о гибели комиссара и возглавила вылазку разведчиков.

...Батальонный комиссар 282-го стрелкового полка Карпов на рубежах вблизи Тракторного завода направил танк, в котором он находился, на огневые точки противника, уничтожив несколько вражеских орудий и пулеметов. Погиб как герой.

...В критический момент красноармеец Алексей Ващенко в бою 5 сентября 1942 года своим телом закрыл амбразуру дзота.

...Воодушевляя своих боевых товарищей, младший политрук Дмитрий Яковлев бросился с двумя противотанковыми гранатами под вражеский танк и взорвал его вместе с собой.

...Младший лейтенант Петр Крутлов, сержант Александр Беляев, бойцы Михаил Чембаров и Николай Сарафанов вышли победителями в единоборстве с двадцатью фашистскими танками.

* Чуянов А. На стремные вена. Записки секретаря обкома. М., Политгиздат, 1976 г.

«В боях за Сталинград дивизия Сараева, — заключает автор повествование о войнах-чекистах, — уничтожила 15 тысяч солдат и офицеров, 113 танков противника, 183 орудия и пулемета, много другой военной техники».

Лейтмотив «Записок секретаря обкома» — мысль о том, что нельзя победить тот народ, который сражается за свою свободу, честь и независимость. 162 дня продолжалось сражение за Сталинград. И город выстоял, победил. С волнением читаются строки:

«Пройдут годы, столетия, но сохраняются в памяти народной подвиги героев великой битвы, и всякий, кто придет к Мамаеву кургану, поклонится погибшим защитникам великой твердыни, бессмертным солдатам и офицерам — героям Сталинграда, бессмертным бойцам народных сил обороны города».

Заканчиваются воспоминания рассказом о восстановлении города. Прошло немногим более пятнадцати лет после окончания войны, и Сталинград поднялся из руин, стал одним из самых

красивых городов на Волге, портом пяти морей. На знамени города-героя — Золотая Звезда, два ордена Ленина и орден Красного Знамени.

Записки секретаря обкома партии А. С. Чуянова представляют большой интерес и для убеленных сединой ветеранов, и для молодежи, продолжающей дело отцов. Несомненно, книга, автор которой был участником Сталинградской битвы, послужит делу патристического воспитания подрастающего поколения.

Ф. ПОПЕНКО.

ШАГИ ФЕСТИВАЛЯ

Завершился второй тур Всесоюзного фестиваля самодеятельного художественного творчества трудящихся, посвященного 60-летию Великого Октября. Коллективы солдатской художественной самодеятельности, отдельные исполнители, самодеятельные художники, скульпторы, любительские киностудии частей и подразделений внутренних войск добились весомых результатов. Многие из них стали победителями и получили право на участие в следующем туре.

Большой популярностью у зрителей пользуется вокально-инструментальный ансамбль «Товарищ». На заключительном смотре второго тура фестиваля коллектив был удостоен диплома первой степени и заслужил почетное право на выступление в финале. Особенно полюбились зрителям такие произведения из репертуара ансамбля, как «Соловьи России», «Горячие сердца», «Красные маки». Эти песни были включены в программу заключительного концерта лауреатов областного смотра.

Участвуя во втором туре Всесоюзного фестиваля, нештатный ансамбль под руководством капитана В. Ткаченко добился права участвовать в третьем туре. Это тем более знаменательно, что ансамбль этот создан недавно, но уже успел заслужить авторитет у личного состава и трудящихся города и области.

Ансамбль не только выступает с концертами. Его участники — постоянные и желанные гости в подразделениях. Они делятся опытом работы, помогают подобрать репертуар художественной самодеятельности для очередного вечера, проводят занятия с активистами. Коллектив ансамбля стал лауреатом ряда конкурсов, проводившихся в городе. Его выступление на областном смотре-кон-

курсе отмечено Почетной грамотой и ценным подарком.

Интересен опыт работы коллектива художественной самодеятельности подразделения, где командиром старший лейтенант Л. Старченко. Коллектив существует более трех лет. Он не раз участвовал в различных смотрах, конкурсах и почти всегда завоевывал призовые места. В минувшем году, например, он завоевал второе место на районном смотре и получил путевку на заключительный тур фестиваля.

Самодеятельные художники частей и подразделений внутренних войск в ходе фестиваля обновили оформление многих ленинских комнат, территорий военных городков. В караульных помещениях появились новые стенды, плакаты, лозунги.

Дальнейшее развитие получили такие виды изобразительного творчества, как выжигание, резьба по дереву, инкрустация, чеканка, валяние. Так, рядовой Н. Иванов, увлекающийся чеканкой, выполнил несколько работ для ленинской комнаты подразделения, где он служит. Лучшие из них — «Мир» и «В борьбе с фашистскими захватчиками». А рядовые Р. Шарипов, С. Звягинцев и В. Кравчук создали скульптуру «Родина — мать», которая установлена на территории городка.

Заметных успехов добились любительские киностудии. Энтузиасты студии «Поиск» создали волнующий фильм «Письмо к матери», рассказывающий о буднях воинов внутренних войск, их любви к своей земле. Кинопроизведение было тепло встречено личным составом, а фестивальная комиссия присудила ему второе место и рекомендовала на республиканский смотр.

В. ГОРБОВ.

ПРОПАГАНДИРУЕМ ИСТОРИЧЕСКИЕ

РЕШЕНИЯ

С большим подъемом трудится советский народ, претворяя в жизнь исторические решения XXV съезда КПСС. Каждый день десятой пятилетки насыщен событиями поистине исторического значения. В этой обстановке, как никогда ранее, крайне необходимо глубокое изучение материалов съезда, а также документов октябрьского (1976 г.) Пленума ЦК КПСС. Заметный вклад в их пропаганду может внести библиотека, ее актив.

Расскажу о работе, которую проводит совет нашей библиотеки. Еще в канун съезда мы пересмотрели текущий и перспективный планы, внесли в них уточнения, расширили раздел пропаганды материалов партийного съезда.

Для читателей, изучающих документы XXV съезда КПСС, активисты библиотеки подготовили несколько книжных выставок, таких, как «Планы партии — планы народа», «КПСС — организатор и вдохновитель защиты социалистического Отечества», «Народ и партия — едины».

Создана у нас и специальная картотека, облегчающая поиск нужной литературы по разделам: «Основные черты развитого социалистического общества», «Новый пятилетний план развития народного хозяйства на 1976—1980 годы», «Возрастание руководящей роли КПСС в коммунистическом строительстве и укреплении обороноспособности страны», «Империализм — враг мира и прогресса». В систематическом каталоге мы ввели рубрику «Партия в период развитого социализма и строительства коммунизма», укомплектовали специальную тематическую папку с материалами съезда, приобрели дополнительно свыше 400 экземпляров книг и брошюр.

Мы хорошо понимаем, как нужна книга воинам, находящимся в служебных командировках, и стараемся удовлетворить их запросы. По заявкам офицеров, прапорщиков, сержантов и солдат библиотека подбирает книги, брошюры, газетные вырезки, дает рекомендательные списки литературы.

Особо тщательно мы комплектуем библиотеки-передвижки для караулов, нарядов, отдаленных подразделений. Много книг захватить на службу воины не могут, приходится отбирать самые важные, самые необходимые. При комплектовании таких библиотечек стараемся учесть как задачи политической учебы, так и воспитания воинов в нравственном и эстетическом отношении. Ежеквартально книжный фонд передвижек, насчитывающий от 100 до 500 экземпляров, меняем.

Помощь руководителям групп политзанятий, пропагандистам и слушателям семинаров по марксистско-ленинской подготовке, агитаторам, партийным и комсомольским активистам в подборе необходимой литературы и справочных материалов — тоже одно из направлений деятельности библиотеки. К их услугам тематические сбор-

ники произведений В. И. Ленина, книжные выставки «Литература для молодого коммуниста», «Твои ордена, комсомол», «Литература к политическим занятиям». Об истории и боевом пути внутренних войск расскажут книги, подобранные для выставки «Воин, твоя служба — почетна».

По некоторым темам помощь пропагандистам и агитаторам оказывают статьи, диаграммы, схемы, карты новостроек, которые мы, работники и активисты библиотеки, собираем в папки. Материал этот мы черпаем из периодической печати.

Много внимания уделяем индивидуальной работе с читателями, приобщаем их к регулярному чтению, воспитываем интерес к книге — источнику знаний. Активисты начали с просмотра и изучения читательских формуляров. Оказалось, что далеко не все воины регулярно читают, у некоторых солдат за два года службы записаны одна-две книги. Это не могло нас не встревожить.

На заседании совета библиотеки мы решили взять шефство над теми, кто редко заглядывает в читальный зал, не пользуется услугами абонемента. Для солдат и сержантов составили список политической, правовой и художественной литературы, которую рекомендуем прочесть в течение двух лет, а для некоторых воинов — индивидуальные планы чтения. И это дало ошутимый результат.

Регулярны у нас и читательские конференции. Только в 1976 году мы провели конференции по роману Н. Островского «Как закалялась сталь», по произведению М. Колесникова «Без страха и упрека», по книге «Служим Отчизне». Неизгладимые впечатления остались у воинов от встреч с писателями И. Лавровым, А. Дугинцом, И. Красновым, Б. Галазымовым, Л. Щербановым.

Когда в клубе проводятся тематические вечера, другие мероприятия, активисты библиотеки не остаются в стороне. Они оформляют книжные выставки, выступают с обзорами литературы. Так, для участников научно-практической конференции была организована выставка «Стиль работы командира».

К 60-летию Великого Октября запланировали подготовить книжную выставку «Нашей Родине — 60 лет», тематический вечер «Страна шагает в коммунизм», устные журналы под рубрикой «В союзе равных — строим коммунизм».

В. РОМАНЕНКОВА,
заведующая библиотекой,
заслуженный работник культуры РСФСР.

Тепло отзываются солдаты и сержанты о своей чайной, носящей ласковое название «Звездочка». В свободное от службы и занятий время они с удовольствием приходят сюда, чтобы повидаться с друзьями из соседних подразделений, побеседовать за чашкой ароматного чая.

Здесь все располагает к хорошему отдыху — удобные мягкие кресла, современная мебель, украшенные искусно выполненной чеканкой стены, красивая расцветка штор, гармонирующая с мягким освещением зала.

Солдатская Чайная



Приветливая буфетчица В. Шаландина [снимок справа] и ее расторопный помощник комсомолец рядовой А. Крошняк [левый снимок] обслуживают военнослужащих буквально в считанные минуты. Воинов радует и богатый ассортимент кондитерских изделий, холодных закусок и горячих блюд.

Чайная стала своеобразным клубом встреч воинов с интересными людьми. Личный состав принимает тут своих шефов — рабочих и служащих местного предприятия, ветеранов части, родителей военнослужащих. В непринужденной обстановке проходит обмен опытом, мнениями, в зале звучат песни, организуются танцы.

На левом снимке внизу мы видим встре-





вым, при активной поддержке политработника офицера Н. Гончарова, эффективно использует солдатскую чайную в интересах воспитания воинов, организации их культурного отдыха.

Тепло прошла здесь встреча воинов с комсомольским активом местного производственного предприятия. Молодые рабочие рассказали о своих трудовых достижениях, о ходе социалистического соревнования. Поделились и воины-комсомольцы успехами в службе и учебе. В заключение гости и хозяева исполнили любимые песни.

Состоялось чествование лучших начальников войсковых нарядов, награжденных нагрудным знаком «За отличие в службе». Планируется «Круглый стол» многотиражной газеты, посвященный теме солдатского досуга.

Фоторепортаж Р. РЯЗАНОВА.

чу, вылившуюся в импровизированный концерт художественной самодеятельности. Зрители и исполнители, сидя за одним столом, дружно поют песню. Справа внизу сфотографирована мать солдата Нина Тихоновна Разина, приехавшая в часть навесить сына Владимира.

Второй год существует «Звездочка». Но она уже успела завоевать солдатские сердца. Совет клуба, возглавляемый капитаном В. Серо-

60 лет
ОКТАБРЯ
КОНКУРС



ОТ РУБЕЖА К РУБЕЖУ

Решения октябрьского (1976 г.) Пленума ЦК КПСС, речь на нем Генерально-го секретаря Центрального комитета товарища Л. И. Брежнева, документы пятой сессии Верховного Совета СССР вызвали у воинов внутренних войск новый прилив энергии, политической активности, желание трудиться еще упорнее, с большей эффективностью и высоким качеством.

Как никогда богата и разнообразна в эти дни редакционная почта. Почти в каждом письме воины делятся личными планами, рассказывают о взятых социалистических обязательствах, сообщают об успехах, достигнутых воинскими коллективами в году XXV съезда партии, о том, как намерены отметить знаменательную дату — 60-летие Великого Октября.

Прапорщик В. Леонтьев пишет: «Претворяя в жизнь решения XXV съезда КПСС, в первом году десятой пятилетки мы взяли высокие обязательства: иметь 60 процентов отличных подразделений и 55 процентов отличников. Свое обещание выполнили с честью. В соревновании мы равнялись на подразделение старшего лейтенанта Л. Свечникова, неоднократно подтверждавшее звание отличного. Этот воинский коллектив не раз завоевывал переходящее Красное знамя, награждался вымпелами и грамотами».

Гордостью за своего сослуживца проникнута корреспонденция **прапорщика Б. Дымкова**: «Постоянная готовность выполнить любой приказ, стремление быть впереди — характерные черты коммуниста прапорщика Б. Нурпеисова и его подчиненных. Решая задачи по охране порученного объекта, он заботится о повышении активности каждого воина, умело организует социалистическое соревнование. Между его подчиненными идет хорошее товарищеское соперничество, которое способствовало тому, что все боевые задачи на протяжении периода обучения выполнялись только на отлично».

Равняясь на старших товарищей, на коммунистов, упорно овладевают военными знаниями молодые солдаты. Вот что сообщил о рядовом Ю. Синицыне **младший сержант сверхсрочной службы С. Емелья-**

нов: «Юрий служит первый год, но свою специальность изучил в совершенстве. Его командир старший лейтенант Н. Мельников всегда ставит солдата в пример. На итоговой проверке Юрий с минимальным расходом боеприпасов поразил все мишени. Отличные оценки получил и по остальным дисциплинам. Старательность, трудолюбие и добросовестность воина высоко оценены командиром: рядовому Синицыну был объявлен краткосрочный отпуск».

С. Емельянов рассказал и о связистах — начальнике радиостанции сержанте М. Лукашенкове и старшем радиотелеграфисте ефрейторе В. Курылеве. Оба — специалисты 2-го класса, неоднократно поощрялись командованием за отличную службу и обеспечение надежной связи. В ответ на решения XXV съезда КПСС воины взяли повышенные обязательства и уже сейчас успешно выполняют нормативы 1-го класса.

Теплое, хорошее письмо о рядовом **С. Касимове** прислал лейтенант **В. Трофимов**. За время службы воин выполнил более 500 рейсов с отличной оценкой, не имел нарушений правил дорожного движения. Его автомобиль всегда готов к выезду. Ко всему этому, умелый водитель сэкономил большое количество горюче-смазочных материалов.

О бережном отношении к боевой технике, оружию, военному имуществу пишут другие читатели. И это понятно. Развернувшееся всенародное движение за качественней и эффективней труд предполагает бережливость. Ведь если каждый воин внесет в это по-государственному важное дело свой вклад, сколько будет сохранено народных средств! Какое широкое поле деятельности для партийных и комсомольских организаций, армейской общественности!

В последнее время мы стали получать больше писем, где наряду с успехами сообщается о еще имеющихся недостатках. Вот одно из них. «Есть у нас случаи, когда слова некоторых военнослужащих расходятся с делами, личными обязательствами. Не всегда, порой с низким качеством организуются дополнительные занятия в карауле. В этом одна из причин того, что взвод лейтенанта **А. Болдова** при проверке показал низкие результаты. А ведь у нас есть на кого равняться! Это подразделения офицера **М. Каплуна**, прапорщика **А. Гуйвана**, добившиеся отличных показателей. Их пример убеждает в том, что нести боевую службу и учиться нужно с полной отдачей сил и энергии, больше внимания уделять организации соревнования», — такими мыслями поделился **рядовой С. Вручинский**.

Метко и точно подметил солдат! Действительно, почему среди нас встречаются любители красивого словца, воины, которые, принимая социалистические обязательства, не заботятся об их выполнении? И плетутся эти обещальщики в числе замыкающих, мешая товарищам, всему воинскому коллективу двигаться вперед. Рядовой **С. Вручинский** предлагает выявить каждого, кто не дорожит сво-

им словом, воздействовать на них силой общественности.

Авторы многих писем рассказывают о мужестве, отваге и бдительности с/служивцев, ибо справедливо считают, что образцовое несение боевой службы — наша главная задача. Читатели приходят к единому мнению: каждый воин в ответе за качество выполнения боевой задачи, за боеготовность своего подразделения.

Вот что сообщил о своих сослуживцах рядовой В. Константинов: «Осмотр территории объекта после съема осужденных проводили рядовые Коновалов и Невис. Делали они его тщательно. И как результат — на одном из удаленных участков лесосборжи обнаружили плот и весла, а затем и мешок с продуктами. Побег не состоялся».

Не удалась хитрость и другому осужденному, хотя он и предьявил пропуск часовому КПП рядовому Н. Набиеву. Ворота не открылись, так как бдительный воин заметил, что фотография на пропуске не соответствовала личности владельца. Вот такое отношение к исполнению своих обязанностей и обеспечивает качество и эффективность боевой службы».

Особенно часто присылают в редакцию письма о прапорщиках — настоящих мастерах своей профессии, опытных и умелых наставниках сослуживцев.

«Семнадцать лет служит во внутренних войсках коммунист прапорщик С. Ковалев, — пишет прапорщик М. Иханов. — Большой опыт, смелость, находчивость не раз помогали ему выходить победителем из опасных ситуаций. Он награжден знаком «За отличие в службе» II степени, имеет и другие поощрения. Скромность, отзывчивость, культура привлекают к нему молодежь. Его подчиненные В. Мицук, М. Валиев, Г. Жумагалиев, равняясь на коммуниста С. Ковалева, стали прапорщиками. Недавно С. Ковалев вновь отличился — обнаружил хитро замаскированный подкоп».

О секретаре партийной организации прапорщике В. Чернове рассказывает в своем письме прапорщик А. Милуков. Он с благодарностью вспоминает помощь, которую получил от товарища в начале своей службы. Теперь коммунисту доверили важный участок работы — он старшина роты. Неустанно заботится о порядке, чистоте, уюте в казарме, многое сделал по оборудованию караульного помещения. Постоянно помогает он комсомольскому вожаку сержанту С. Борисову. На счету прапорщика немало задержаний, в том числе и опасных преступников, вооруженных огне-

стрельным оружием. Ратный труд прапорщика В. Чернова отмечен знаком «За отличие в службе» I и II степени. «Вот поэтому им гордятся солдаты роты, во всем стараются брать с него пример».

Но не только в боевой службе, боевой и политической подготовке, крепкой воинской дисциплине задают тон коммунисты и комсомольцы. Своей безупречной службой, исключительной добросовестностью, высокой активностью они зарекомендовали себя надежной опорой командиров в обучении и воспитании военнослужащих, сколачивании воинских коллективов, успешном выполнении задач, поставленных перед войсками. Коммунистам до всего есть дело. Они смело вскрывают недостатки, добиваются их устранения.

В одном из писем рассказывается о благородном поступке подчиненных коммуниста прапорщика А. Верчеева. Жизни сына военнослужащей Ф. Старчиковой угрожала опасность, требовалось срочное переливание крови. И врачи больницы обратились к воинам. Первыми сдали кровь коммунисты прапорщики М. Пуртов, Ю. Гребенников, комсомольцы А. Шабанов, братья В. и И. Федоровы. Вечером того же дня, отказавшись от положенного отдыха, все они заступили на службу.

Быть похожими на коммунистов — сокровенная мечта многих воинов. Но только лучшим из них, наиболее политически грамотным, сознательным и активным, тем, кто проявил себя на боевой службе, добился отличных показателей в боевой и политической подготовке, оказывается высокая честь быть принятыми в ряды Коммунистической партии.

«Одним из таких воинов, — пишет капитан В. Гнусарев, — является младший сержант Ералы Мырзабеков. Несколько месяцев подряд войсковые наряды, которые он возглавлял, несли боевую службу с оценкой «отлично». А сам Ералы неоднократно проявлял мужество, смелость, неподкупность. Коммунисты подразделения приняли его кандидатом в члены КПСС. Доверие товарищей окрылило солдата. С еще большим рвением стал он исполнять свой долг, изучать военное дело. Награжден знаками «За отличие в службе» II степени и «Отличник Советской Армии».

Так, от рубежа к рубежу, в едином строю с советским народом уверенной поступью идут навстречу дорогому нам юбилею — 60-летию Великого Октября — воины внутренних войск.

Подполковник А. ПЕТРОВ.

ПРОДОЛЖАЯ ТРАДИЦИИ

В центре города, в живописном парке есть место, которое особенно дорого сердцам горожан. Это памятник погибшим воинам 76-го и 77-го добровольческих отдельных истребительных батальонов войск НКВД.

Спустя 35 лет здесь, на месте боев за город, собрались ветераны войны, курсанты и слушатели Высшего политического училища МВД СССР и представители общественности.

Митинг у памятника открыл председатель совета ветеранов 76-го и 77-го батальонов войск НКВД В. К. Берников. От личного состава училища выступили старший лейтенант А. Золотарев и курсант Ю. Ермолаев. Будущие политработники обещали быть верными традициям своих отцов, высоко нести звание офицера внутренних войск.

Капитан Б. ХАДОНОВ.



Хорошее настроение у кавалера знака «За отличие в службе» I и II степени, отличника Советской Армии старшего сержанта С. Мухина: на недавней проверке взвод, в котором он служит, получил высокую оценку.

Фото В. ЖИДОВА.

ВЕСТИ ИЗ ОДНОЙ ЧАСТИ

ПОЧЕТНЫЙ ГОСТЬ

С нетерпением воины нашей части ждали встречи с членом ЦК КПСС, Министром внутренних дел СССР генералом армии Н. А. Щелоковым.

Солнечное утро. Чеканя шаг, проходит по плацу почетный караул. Аллеет на солнце Боевое Знамя части — символ воинской доблести.

Начальник почетного караула отдает рапорт высокому гостю. Звучит Гимн Советского Союза. Под звуки марша генерал армии Н. А. Щелоков обходит строй, приветствуя воинов, затем поднимается на трибуну.

После торжественной части он побывал в подразделениях, осмотрел внутренний порядок, побеседовал с воинами о службе, успехах в боевой и политической подготовке.

В этот день министр вручил командиру части Почетную грамоту за образцовое выполнение задач боевой службы по охране общественного порядка.

В память о встрече с воинами Н. А. Щелоков посадил дерево на Аллее героев.

МУЖЕСТВО ВОЕННОГО ВОДИТЕЛЯ

Водитель легкового автомобиля рядовой Михаил Толмачев возвращался в часть. Дорога гладкой лентой бежала вдоль жилых кварталов. Вдруг солдат заметил, что в слабо освещенном переулке трое неизвестных избивают мужчину. Порывы ветра донесли до него крики о помощи. Михаил резко остановил машину и направился к месту происшествия. Увидев его, хулиганы пустились наутек.

— Нет, не уйдете! — воин быстро настиг беглецов и с помощью подоспевших работников милиции задержал их.

Смелость, трудолюбие, стремление прийти на помощь людям присущи комсомольцу М. Толмачеву — отличнику Советской Армии, специалисту 2-го класса, члену поста народного контроля подразделения. За добросовестное выполнение своих обязанностей солдат более десяти раз поощрен.

А недавно в торжественной обстановке командир объявил ему краткосрочный отпуск с выездом на родину.

Лейтенант В. ТРОФИМОВ.

ВЕСТИ ИЗ ОДНОЙ ЧАСТИ

ЗАСЛУЖЕННАЯ БЛАГОДАРНОСТЬ

Сгустились сумерки. Войсковой наряд в составе комсомольцев сержанта В. Парфенова и рядового В. Кузьминых следовал по маршруту, проходящему через многолюдную площадь. В дальнейшем углу ее располагался обширный сквер. На инструктаже воинов предупредили, что в сквере часто собираются различного рода нарушители общественного порядка и нужно быть особенно внимательными.

Проходя по аллее сквера, патрульные услышали в густых зарослях кустарника голоса. Вскоре выяснилось, что несколько изрядно выпивших хулиганов требовали у гражданина деньги. Войсковой наряд поспешил на помощь человеку. Через несколько минут общественный порядок был восстановлен.

Старший оперативный начальник поблагодарил воинов за бдительность и умелые действия.

Старший лейтенант А. БУЛКИН.

НАВСТРЕЧУ ЮБИЛЕЮ

Воины нашего подразделения настойчиво воплощают в жизнь исторические решения XXV съезда Коммунистической партии: бдительно несут боевую службу на охраняемых производственных объектах, совершенствуют свои военные и политические знания. Среди тех, кто идет впереди, — сержант А. Аксенчиков, награжденный знаком «За отличие в службе» II степени, ефрейтор В. Бондарюк, рядовые В. Ермаков, Д. Вартамян и А. Исмаилов.

Так же добросовестно выполняет свои обязанности ефрейтор Р. Арсунжаев. На его счету много изъятых запрещенных предметов у отбывающих наказание.

Он кавалер знаков «За отличие в службе» II степени, «Отличник Советской Армии», спортсмен-разрядник, значкист ВСК. Недавно коммунисты оказали ему большое доверие — приняли кандидатом в члены КПСС.

Однако есть у нас еще и недостатки. Халатно, например, относились к возложенным обязанностям ефрейтор В. Картбаев, рядовой С. Фоменко. На это им было указано на комсомольском собрании, товарищи потребовали от них изменить свое отношение к службе. Оба они заверили сослуживцев в том, что будут добросовестно учиться военному делу.

В подразделении широкое распростра-

нение получила взаимопомощь. Так, рядовой А. Балог взял шефство над рядовым Ж. Болтабаевым. Солдат успешно познает специфику несения боевой службы.

Умело воспитывает подчиненных заместитель командира взвода старшина Сергей Ванькаев. Его взвод на протяжении всего года держал первенство в социалистическом соревновании. Он кавалер всех знаков солдатской доблести.

Став на вахту в честь 60-летия Великого Октября, воины нашего подразделения приложат максимум усилий для выполнения задач, поставленных XXV съездом КПСС!

Рядовой
А. БЕРЕЖНОЙ.



Бывший воин внутренних войск комсомолец Виктор Канаев после увольнения в запас добился больших успехов в труде. Ныне он — слесарь-сборщик Московского автозавода имени Ленинского комсомола, ударник коммунистического труда, активный общественник.

В торжественный день своей свадьбы Виктор с невестой Ниной и друзьями пришли в Центральный музей внутренних войск МВД СССР, чтобы еще раз прикоснуться к героическому прошлому Родины, принести дань глубочайшего уважения людям, отдавшим жизнь за наше счастье.

Фото А. ЧИЧИЛАНОВА.

„БЕРЕЧЬ НАРОДНОЕ ДОБРО“

Под такой рубрикой в № 8 журнала за 1976 год были помещены материалы общественного рейда. Продолжаем публикацию поступивших в редакцию откликов.

Офицер И. Никулин сообщает, что критические замечания, высказанные в статье «Безотказности и экономии идти рядом», приняты к сведению и реализуются. Материалы рейда обсуждались в каждом подразделении, а также на заседании группы народного контроля. Особое внимание вопросам экономии и рачительного хозяйствования уделялось на сборах младших специалистов ИТСО. Запланировано проведение занятий в технических кружках.

В целях создания лучших условий для хранения ин-

струментов в ремонтных мастерских сделаны специальные ящики.

*

Личный состав нашего воинского коллектива с большим интересом познакомился с материалами общественного рейда, пишет офицер А. Хлынов. Статья «Строго по уставу» изучена и обсуждена во всех подразделениях. Критика признана объективной. Сейчас ружейная принадлежность хранится в гнездах прикладов автоматов, а не в гнездах пирамиды, как было прежде. Помещения для хранения оружия оборуду-

ются по примеру отличной роты капитана В. Землянского.

На последней итоговой проверке воины за содержание оружия получили хорошую оценку.

*

Статья «Цена процента» и другие материалы рейда изучены с личным составом подразделений, а также обсуждены на собраниях военнослужащих, где велся разговор об усилении режима экономии и о сбережении материальных ценностей. За 10 месяцев прошлого года водителями подразделения достигнута значительная экономия бензина.

В декабре состоялась конференция, на которой были рассмотрены пути совершенствования войскового хозяйства в свете решений XXV съезда КПСС.

„В ПОЛНЫЙ ГОЛОС“

Так называлась корреспонденция подполковника А. Бекасова, опубликованная в № 8 журнала «На боевом посту» за 1976 г. В ней отмечались недостатки в работе агитпропколлектива, которым руководит политработник В. Черных.

Как сообщили редакции, выступление журнала обсуждалось на совещаниях политотдела, офицеров управления части, а также членов агитпропколлектива. Содержащаяся в материале критика признана правильной.

Были заслушаны доклады коммуниста

В письме в редакцию бывший военнослужащий внутренних войск А. Люкшин жаловался на то, что ему при увольнении в запас не вернули удостоверение на право вождения автомобиля, которое находилось на хранении в делопроизводстве автослужбы части.

В ответе на наш запрос офицер Е. Пер-

В. Черных «О состоянии идейно-воспитательной работы с личным составом в свете требований XXV съезда КПСС», старшего инструктора пропаганды и агитации майора Н. Мишина «О повышении качества и эффективности идеологической работы». На партийном бюро управления части состоялись отчеты коммунистов об участии их в агитационно-пропагандистской работе.

Намечены меры по устранению недостатков, повышению активности офицеров в разъяснении материалов XXV съезда партии, более тесной связи их выступлений с жизнью подразделений.

ХОТЯ ПИСЬМО И НЕ ОПУБЛИКОВАНО...

фильев сообщил: при проверке установлено, что документ водителя Люкшина был утерян. К виновным приняты меры. В настоящее время перед ГАИ возбуждено ходатайство о восстановлении утраченного удостоверения.

Главный редактор Ф. К. ГАВРИКОВ.

Редакционная коллегия: Е. И. БЕЛОВ, В. П. ВЛАСОВ, М. В. ГОРБОВ (заместитель главного редактора), Е. А. ГРИГОРЬЕВ, В. В. ЖУРАВЛЕВ (ответственный секретарь), М. М. ЗЮЗИН, И. Е. ЗЮКИН, Ю. И. КАЛИНИН, В. А. КУЗНЕЦОВ, П. А. КУЗЬМИНОВ, К. С. ОГЛОБЛИН, О. М. СЕРГЕЕВ, В. П. СЕРЕДИНСКИЙ, А. Г. СИДОРОВ, М. С. СМЯГИН, А. Ф. СМОЛИН, В. П. ЯБЛОКОВ.

Оформление номера С. Н. ЩУКИНА.

Корректор Е. Ю. ГАВРИЛОВА.

Журнал распространяется только по подписке через политорганы внутренних войск.



На привале.

Фотоэтиюд Р. РЯЗАНОВА.

