

На боевом посту



№ 7 июль 1979

**НА СТАРТЕ
МИЛЛИОНЫ !**



На боевом посту

За нашу Советскую Родину!



№ 7 июль 1979

В НОМЕРЕ:

За новый подъем идеологической работы	2
И. ЯКОВЛЕВ. Заботливо растить и воспитывать кадры	6
Д. ОХРОМИЙ. 55 лет с именем Ленина	12
В Главном управлении внутренних войск МВД СССР	16

Боевой службе — эффективность

В. ВЛАСОВ, Н. НАДОЛЬКО, А. ШАНГИН. КПП — пост особый	18
А. РЫЖОВ. Были солдатами — стали прапорщиками	23
И. АПЛАЯРОВ. Решение и исполнение (обсуждаем тему «Командир роты — организатор службы»)	25
Г. БОЦМАН. И так каждую неделю	28
В. БУСЫГИН. Солдатская щедрость (мужество, бдительность, благородство)	30
А. МАХОТКИН, В. ОЗЕРИЦКИЙ. Люминофорные индикаторы (а блокнот специалисту)	32

Идейно-воспитательная работа: комплексный подход

Политическим занятиям — качество и эффективность (беседа «за круглым столом» редакции)	34
--	----

Практика обучения и воспитания

Е. ЖУРАВЛЕВ. В годы мирного строительства	44
В. АНУРЕЕВ. Сержантам — командирские качества	48
В. АФАНАСЬЕВ. Дисциплинарная практика командира	52
Е. БАХАНЦОВ. Трудности будут разные (отклик на письмо «Как вам служится, лейтенанты!»)	57
В. СЕРЕДИНСКИЙ. С любовью к людям	58
В. ВАСЮЩЕНКО. Памятник солдату	62
В. МАЛЫШЕВ. Оказание помощи на воде (физподготовка и спорт)	63
А. ШУМСКИХ. Восхождение к спортивному Олимпу (навстречу Олимпиаде-80)	65
А. ТАТАРИНОВ. Поединки с мишенью (наши чемпионы)	68

Партийная жизнь

В. КОРОТИН. На верном пути	70
Б. КОЧЕШКОВ. Так велит долг	73
А. БЕЗДОРОЖНЫЙ. Слагаемые успеха (боевой службе — партийную заботу)	76
А. ЮРЧЕНКО. Борьба и искания!	78
Ю. МАШКИН. Диалектика действия	80

Культура и быт. Проза и поэзия

А. КОВТУН. Культпросветучреждения и идейное воспитание воинов	82
Е. ЕРХОВ. Чужой душ... потемки!	85
А. ЯКШИН. Бедствие не только стихийное	88
В. АСТАШИН. Последний день отпуска (окончание повести)	89
Стихи	95
А. ЖУРАВСКИЙ. «Чекистские были» (рецензия)	96

- Сердцевинной идеологической, политико-воспитательной работы было и остается формирование у советских людей научного мировоззрения, беззаветной преданности делу партии, коммунистическим идеалам, любви к социалистической Отчизне, пролетарского интернационализма.

Из постановления ЦК КПСС «О дальнейшем улучшении идеологической, политико-воспитательной работы».

- Военно-политический журнал внутренних войск МВД СССР

Издание Политического управления внутренних войск МВД СССР

Издается с 1958 года

ЗА ПОВЫШЕНИЕ ПОДЪЕМА ИДЕОЛОГИЧЕСКОЙ РАБОТЫ

В деятельности Коммунистической партии идеологическая работа всегда занимала и занимает важное место. По образному выражению В. И. Ленина, она является именно тем фокусом, в котором совпадают насущные интересы политического воспитания пролетариата с насущными интересами всего общественного развития.

В период зрелого социализма роль идеологической работы еще более возросла. Это обусловливается небывалым ростом масштабов коммунистического строительства, необходимостью комплексного подхода ко всему делу воспитания советских людей.

Задачи идеологической, политико-воспитательной работы и пути ее совершенствования на современном этапе определены в решениях XXV съезда КПСС, конкретизированы в постановлениях Центрального Комитета партии. Огромный вклад в разработку проблем марксистско-ленинской теории, коммунистического воспитания внесли выступления Генерального секретаря ЦК КПСС, Председателя Президиума Верховного Совета СССР товарища Л. И. Брежнева на съездах партии, пленумах ее ЦК, перед трудящимися и воинами Вооруженных Сил СССР, а также его произведения «Актуальные вопросы идеологической работы КПСС», «Малая земля», «Возрождение», «Целина», «На страже мира и социализма». Основные направления, пути повышения эффективности и качества коммунистического воспитания советских людей, воинов Вооруженных Сил ныне получили последовательное развитие в постановлении ЦК КПСС «О дальнейшем улучшении идеологической, политико-воспитательной работы». Этот документ огромной политической важности содержит богатейший опыт идеологической работы, накопленный партией.

Немало поучительного в организации и проведении политического воспитания имеется и в Советских Вооруженных Силах, в том числе во внутренних войсках. Претворяя в жизнь требования КПСС о комплексном решении идеологических задач, командиры, политорганы, партийные организации соединений и частей внутренних войск значительно улучшили качество идейно-воспитательных мероприятий. Обогащено содержание политической учебы личного состава, агитационных выступлений, выше стала их классовая заостренность, возросло влияние идеологической работы на боевую службу, обучение и воспитание военнослужащих.

Пропаганда и агитация в большинстве воинских коллективов строятся на основе практического опыта коммунистического строительства. Пример тому — Краснознаменная часть, где Почетным красноармейцем с 1924 года В. И. Ленин. В воспитательной работе с личным составом здесь используется весь арсенал форм и средств идейного воздействия на массы. Главное внимание уделяется основной форме политического воспитания военнослужащих — политзанятиям солдат и сержантов, политической учебе прапорщиков, марксистско-ленинской подготовке офицеров. Большую роль в агитационно-массовой работе, организуемой в подразделениях, играют политические информации. Широкое распространение получили также Ленинские, Октябрьские и другие общественно-политические чтения, которые позволяют глубже изучать идейно-теоретическое наследие В. И. Ленина, его заветы вооруженным защитникам.

Идеологическая работа, проводимая в части, активно способствует воспитанию у военнослужащих коммунистической убежденности, чувства дружбы народов, советского патриотизма и социалистического интернационализма, формирует у них идейную стойкость, активную жизненную позицию. Все это положительно сказывается на состоянии боевой службы, боевой и политической подготовки личного состава. По итогам зимнего периода обучения в ходе социалистического соревнования под девизом «Свято выполнять ленинские заветы, образцово нести боевую службу, идти дальше, добиваться большего!» многие подразделения вышли на рубеж отличных. И немалый вклад в это внесли идеологические работники, в том числе пропагандисты офицеры В. Стуканов, Н. Фоменко, В. Лебедев и другие.

Целеустремленно строится политико-воспитательная работа в части, которой командует полковник А. Андреев. Она оказывает решающее воздействие на все стороны жизни и деятельности подразделений. (В данном номере журнала публикуются материалы беседы за «круглым столом» редакции, в которых рассказывается об опыте

работы в этой части по повышению качества и эффективности политических занятий.)

К сожалению, в войсках есть подразделения, где в организации идеологической, политико-воспитательной работы еще немало упущений, иногда существенных. Далеко не всегда ее качество отвечает возросшему общеобразовательному и культурному уровню и запросам людей. Порой недостаточно учитывается динамичность социально-экономических процессов и духовной жизни современного общества. Нередко пропаганда и агитация ведутся в отрыве от задач, решаемых тем или иным воинским коллективом, слабо помогают военнослужащим ориентироваться во внутренней жизни страны и в международных событиях, не достигают нужной эффективности в мобилизации личного состава на решение стоящих перед ним задач.

Существенно снижают действенность политического воспитания формализм, склонность к словесной трескотне, всякого рода пропагандистским штампам. В лекциях и беседах с личным составом теоретические обобщения и вдумчивый анализ порой подменяются напыщенностью, внешним наукообразием языка, убедительность аргументов и доверительность тона — назидательностью и промкой фразой. Случается, что отдельные офицеры превращают свои выступления перед массовой аудиторией в очередные указания, разносы подчиненных. Прок от таких мероприятий невелик, результативность их низкая.

Центральный Комитет партии нацеливает пропагандистские кадры на решительное искоренение недостатков в идеологической, политико-воспитательной работе, требует поднять ее на более высокий качественный уровень, отвечающий природе развитого социализма, новым рубежам коммунистического строительства.

Каковы же пути повышения уровня и эффективности идеологической работы в войсках?

Прежде всего это глубокое, всестороннее осмысление командирами, политработниками, партийным и комсомольским активом исключительной важности мер, разработанных Центральным Комитетом в новом постановлении. Забота о неуклонном совершенствовании идейного воспитания, повышении его качества и эффективности является самым главным в деятельности командиров, политорганов, партийных и комсомольских организаций войск. Их долг — настойчиво и целеустремленно проводить в жизнь требования партии в области коммунистического воспитания советских воинов.

Сердцевиною идеологической, политико-воспитательной работы было и остается формирование у советских людей, в том числе у воинов Вооруженных Сил, научного мировоззрения, беззаветной преданности делу партии, коммунистическим идеалам, любви к социалистической Отчизне, пролетарского интернационализма.

В системе политической учебы военнослужащих всех категорий, массовыми формами пропаганды надо обеспечить глубокое изучение произведений К. Маркса, Ф. Энгельса, В. И. Ленина, истории КПСС, документов XXIII, XXIV, XXV партийных съездов, пленумов ЦК КПСС, трудов товарища Л. И. Брежнева, других руководителей партии. Знание революционной теории, политики партии должно превращаться у воинов в убеждения, активную жизненную позицию, в руководство к действию во имя выполнения воинского долга по защите социалистической Родины. На основе этих убеждений у них вырабатываются качества стойкого борца за коммунизм, иммунитет против любых проявлений чуждой идеологии.

В решении задач, выдвинутых постановлением ЦК КПСС, недопустим кампанейский, декларативный, канцелярско-бюрократический подход. Необходимо внедрять в идеологическую работу ленинский стиль, включающий в себя коммунистическую идейность, непримиримость к буржуазной идеологии, принципиальность, конкретность, деловитость, наступательность, обеспечение единства организаторской и идеологической работы.

Важным средством повышения качества и эффективности идейно-воспитательной работы является широкое использование в ее проведении научных рекомендаций. Уместно вспомнить советы В. И. Ленина, данные в работе «Тезисы об основных задачах Второго конгресса Коммунистического Интернационала». Владимир Ильич подчеркивал, что партийные организации, осуществляя работу агитации, пропаганды, организации, должны научиться подходить к массам особенно терпеливо и осторожно, чтобы уметь понять особенности, своеобразные черты психологии каждого слоя этой массы (См. Полн. собр. соч., т. 41, стр. 191, 192).

На необходимость изучения социальной психологии и педагогики и более широко-го использования в идейном воспитании рекомендаций других наук не раз указывалось в решениях ЦК КПСС. А в постановлении об улучшении идеологической работы прямо ставится задача «обеспечить высокий научный уровень пропаганды и агитации».

Требование более широкого использования в идейном воспитании рекомендаций науки вытекает из задач идеологической работы на современном этапе: сформировать у каждого члена общества коммунистическую идейность, сознательность, систему духовных ценностей и моральных установок, отвечающих сути и требованиям зрелого социализма. Основополагающее значение здесь имеет вывод XXV съезда КПСС о том, что коммунистическая идейность — это сплав знаний, убеждения и практического действия.

Один из главных путей совершенствования идеологической, политико-воспитательной работы — комплексный подход к ней, что с новой силой подчеркнуто в постановлении ЦК КПСС. Это — и четкое, продуманное определение целей воспитания, текущее и перспективное его планирование; и умелое использование всех направлений воспитания, своевременное определение основного звена; и обеспечение непрерывности, последовательности в воспитании, и использование всех средств и методов; и учет процессов и явлений, характеризующих жизнь подразделений и частей, особенностей различных категорий личного состава, и многое другое.

Например, изучение качественных изменений в личном составе ныне выступает не просто как рекомендация, а как обязательное и неперемное условие в организации воспитания людей. А изменения эти весьма существенны. Иным стал облик офицеров, поступающих в войска. Это грамотные, эрудированные командиры, политработники, специалисты, имеющие, как правило, высшее образование. Другим стал и личный состав, с которым им предстоит сегодня работать. К примеру, в 1961 году в войсках было 13 процентов военнослужащих срочной службы с начальным образованием, а в 1967 году только 0,4 процента. В 1971 году таких военнослужащих практически уже не было. Среднее и высшее образование в 1961 году имели 18,2 процента, в 1967 году — 28,5, в 1971 — 39,6, а в 1977 году — 69,5 процента солдат и сержантов.

Эти обстоятельства предопределяют более высокий уровень политико-воспитательной работы, а также глубокую подготовку каждого пропагандиста, лектора, докладчика, агитатора.

Необходимо настойчиво повышать качество и эффективность идеологической работы прежде всего среди офицерских кадров, воспитателей личного состава. Главные усилия должны быть сосредоточены на формировании у них идейной убежденности, высоких нравственных качеств, непримиримости к недостаткам, ответственности за порученное дело.

Следует глубже вникать в содержание марксистско-ленинской учебы офицеров, осуществлять более действенный контроль за их политическим самообразованием, активнее использовать для их теоретической подготовки конференции, собеседования, консультации, обсуждение рефератов, Ленинские чтения, лекции, политинформации. Надо настойчиво добиваться, чтобы политическая учеба всего личного состава на деле была важнейшим средством овладения революционной теорией.

Постановление ЦК КПСС обращает внимание на усиление деловитости и конкретности идеологической работы, ее связи с жизнью, с задачами коллективов трудящихся, в том числе воинских.

Эта связь применительно к деятельности личного состава войск должна выражаться прежде всего в том, чтобы идеологическая работа опиралась на общественную практику, учитывала реальные процессы, характеризующие жизнь общества, а также конкретные условия службы и быта воинов, характер и особенности возложенных на них задач.

Связывать теорию с практикой в идеологической работе — это значит помогать каждому военнослужащему глубоко понять политику нашей партии, найти свое место в борьбе за коммунизм, добиваться, чтобы нормы и принципы коммунистической морали становились убеждениями, вдохновлять воинов на решение задач боевой службы, повышение боевого мастерства, бдительности, боевой готовности, дальнейшее укрепление воинской дисциплины.

В постановлении ЦК КПСС подчеркивается, что с задачами, которые партия выдвигает перед идейно-воспитательной работой, несовместимы встречающиеся еще боязнь открыто ставить на обсуждение актуальные проблемы нашей общественной жизни, тенденция сглаживать, обходить нерешенные проблемы, острые вопросы, замалчивать недостатки и трудности, существующие в реальной жизни. Эти указания целиком и полностью относятся и к практике идеологической работы в наших воинских коллективах.

Эффективность воспитательной работы значительно снижается там, где возникает разрыв между словом и делом, где не обеспечено единство организаторской и идеологической работы. Нельзя рассчитывать на достижение поставленных целей идеологической, политико-воспитательной работы, если она проводится в отрыве от жизни людей, от особенностей их воинской и общественно-политической деятельности, от условий их быта и досуга. Важно, чтобы все сферы общественной жизнедеятельности личного состава были использованы как средства воспитания. Если в воинском коллективе имеют место отступления от уставного порядка, неуставные взаимоотношения, грубость, черствость, невнимание к нуждам людей, то и идеологическая работа здесь будет малорезультативна.

Действенный путь дальнейшего повышения качества и эффективности идеологической, политико-воспитательной работы — решительная и последовательная борьба с примиренчеством к недостаткам в ней.

В идеологической работе кое-где еще не до конца изжиты формализм, стремление оценивать ее результаты только по количеству проводимых мероприятий. Еще бытует порочная практика, когда некоторые офицеры, руководители партийных или комсомольских организаций, оперируя цифрами, характеризующими боевую службу или

воинскую дисциплину, не берут во внимание неудачи в формировании сознательности, активности, принципиальности, моральной чистоплотности отдельных военнослужащих. Подобное отношение к делу, как подчеркнул товарищ Л. И. Брежнев на XXV съезде КПСС, гасит огонь сердец. А наша задача не только сохранять, но и раздуть этот огонь.

Наступательный характер политико-воспитательной работы предполагает прежде всего активное решение задач идеологического обеспечения боевой службы, боевой подготовки, укрепления воинской дисциплины. Необходимо поддерживать все новое, передовое, перспективное, воспитывать людей на положительных примерах.

Вместе с тем надо занимать непримиримую позицию по отношению к недостаткам в организации и несении боевой службы, притуплению бдительности, упущениям в обучении и воспитании личного состава, в работе по укреплению воинской дисциплины, порядка и организованности в частях и подразделениях. Следует использовать все формы идейно-политического влияния для формирования у личного состава коммунистических идеалов, нетерпимого отношения к любым нарушениям морального кодекса строителя коммунизма, военной присяги и воинских уставов.

Партия решительно осуждает склонность к парадности, замаскиванию недостатков. Там, где не в почете критика и самокритика, где недостает гласности в общественных делах, наносится прямой ущерб активности масс. А именно в активности масс — важный источник силы социалистического строя.

Нужна высокая степень наступательности в борьбе с буржуазной идеологией. Задача состоит в том, чтобы аргументированно развенчивать капиталистический образ жизни, происки враждебной пропаганды, эффективно используя при этом все средства, формы и методы идеологической работы, каналы массовой информации. Одновременно надо целенаправленно, убедительно пропагандировать советский образ жизни, наши успехи, ярче показывать заботу партии и правительства о материальном и духовном росте людей.

Качество и эффективность идеологической работы в решающей степени зависят от уровня подготовки пропагандистских кадров. «Во всякой школе, — учил В. И. Ленин, — самое важное — идейно-политическое направление лекций. Чем определяется это направление? Всецело и исключительно составом лекторов» (Полн. собр. соч., т. 47, стр. 194). Идейно-теоретическая подготовка и методическое мастерство пропагандистов должны быть постоянно в центре внимания командиров, политорганов, партийных организаций. Следует оперативно информировать их о внутреннем и международном положении, об актуальных проблемах военного строительства, всемерно повышать роль самостоятельного изучения марксистско-ленинской теории, а также качество организованных форм обучения руководителей групп политических занятий, всех идеологических работников. Хорошая школа, особенно для начинающих пропагандистов, — общение старших с молодежью, начальников с подчиненными. В этой связи все большее значение приобретает индивидуальная работа командиров, политработников с руководителями групп политзанятий, с идеологическим активом подразделений, их ниструктурирование, посещение проводимых ими мероприятий с последующим разбором.

Постановление ЦК КПСС «О дальнейшем улучшении идеологической, политико-воспитательной работы» — крупное событие в идейной жизни партии, народа, советских воинов. Оно имеет большое и принципиальное значение для идеологической деятельности в современных условиях. Главное сегодня для командиров, политработников, партийных и комсомольских активистов, для каждого, кто несет в массы воинов мобилизующее слово партии, кому доверено идейно закалять, всесторонне воспитывать личный состав, — добиваться, чтобы требования, содержащиеся в постановлении Центрального Комитета партии, были для них непреклонным руководством к действию, преломлялись в повседневной воспитательной практике. Поднять качество и эффективность идейно-воспитательных мероприятий с личным составом можно лишь при условии, если каждый, кто причастен к этому, проникнется чувством высокой ответственности за свой личный вклад в выполнение указаний партии.

Решение задач по дальнейшему улучшению идеологической, политико-воспитательной работы рассчитано на длительный период. Вот почему в каждом воинском коллективе, в каждой партийной, комсомольской организации надо детально разрабатывать и осуществлять конкретные меры по совершенствованию идеологической, политико-воспитательной работы, повышению ее качества и эффективности, по устранению имеющихся недостатков. Это особенно важно для идеологической работы в Вооруженных Силах. Партия требует усилить их воспитательную роль, приумножать славные традиции. Вся организаторская, пропагандистская, массово-политическая деятельность командиров, политорганов, партийных и комсомольских организаций должна быть нацелена на дальнейшее повышение качества боевой службы, боевой и политической активности личного состава, на мобилизацию всех без исключения военнослужащих на достижение новых, более высоких рубежей в ратном труде, на достойную встречу 110-й годовщины со дня рождения В. И. Ленина, XXVI съезда нашей родной Коммунистической партии.

ЗАБОТЛИВО РАСТИТЬ И ВОСПИТЫВАТЬ КАДРЫ

Генерал-полковник И. К. ЯКОВЛЕВ,
начальник внутренних войск МВД СССР

Разговор об офицерских кадрах хотелось бы начать с напоминания замечательных слов Генерального секретаря ЦК КПСС, Председателя Президиума Верховного Совета СССР товарища Л. И. Брежнева о том, что «...от практической деятельности военных кадров, от их умения, воли, энергии и настойчивости во многом зависит дальнейшее повышение уровня боевой готовности армии и флота» (Ленинским курсом, т. 2, стр. 49). Эти указания целиком и полностью также адресованы и внутренним войскам МВД СССР.

Учитывая важность и значимость задач, решаемых нашими соединениями и частями, ЦК КПСС, Совет Министров СССР, Коллегия МВД и лично Министр внутренних дел СССР генерал армии Н. А. Щелоков проявляют постоянную заботу о дальнейшем укреплении и совершенствовании войск, и в первую очередь о комплектовании их хорошо подготовленными офицерскими кадрами, их правильной расстановке и идейной закалке. Благодаря этому непрерывно улучшается качественный состав офицерских кадров, расширяются их военные, политические и технические знания, растут навыки и опыт в организации боевой службы, обучении и воспитании подчиненных. Достаточно сказать, что сейчас в войсках около 40 процентов офицеров имеют высшее военное и специальное образование, а более одной трети командиров взводов являются выпускниками наших высших военных училищ. В частях и подразделениях создана и действует стройная система подготовки, переподготовки, обучения и воспитания офицеров всех категорий. У них есть возможности продвижения по службе. Подтверждением тому могут служить следующие примеры. Офицер А. С. Куликов, окончив военное училище МВД СССР, сначала командовал взводом, затем — ротой, а после успешной учебы в Военной академии имени М. В. Фрунзе — батальоном, два года работал начальником штаба, а теперь командует полком. Возглавляемая им часть отличается высокой боеготовностью, качественным выполнением личным составом служебно-боевых задач, крепкой воинской дисциплиной и четкой организацией учебного процесса. В минувшем году А. С. Куликову досрочно присвоено очередное воинское звание «подполковник».

Капитан А. Б. Будников после училища два года был командиром взвода, потом — заместителем командира роты по политической части, а затем четыре года в трудных климатических условиях руководил ротным коллективом и вывел его в число отличных. Капитан А. В. Будников награжден орденом «За службу Родине в Вооруженных Силах СССР» III степени и уже второй год успешно учится в Военной академии имени М. В. Фрунзе. Другой выпускник этого же училища капитан А. Ф. Тарасов три года добросовестно исполнял обязанности заместителя командира роты по службе контролеров, два года командовал ротой. Под его руководством подразделение завоевало право именоваться отличным, за что в порядке поощрения ему досрочно присвоено очередное воинское звание, а в минувшем году он успешно сдал вступительные экзамены и зачислен слушателем Военной академии имени М. В. Фрунзе.

Как видите, старательным, распорядительным, инициативным офицерам есть где применить свои способности, показать знания и эрудицию, а их добросовестный труд не остается незамеченным.

За последние годы улучшилось материально-бытовое обеспечение офицеров. В абсолютном большинстве своем они живут в благоустроенных квартирах или общежитиях, имеют все необходимое для нормальной службы, учебы, отдыха. И в дальнейшем этот, прямо скажем, жизненно важный вопрос будет решаться все лучше и лучше. Изменился и облик военных городков. На смену деревянным баракам пришли казарменные здания современного типа — просторные, светлые, со всеми коммунальными удобствами.

Однако жизнь идет вперед и предъявляет новые и новые требования. Офицерам внутренних войск приходится иметь дело с более совершенной техникой, аппаратурой, средствами связи, для овладения которыми нужны глубокие и разносторонние знания, трудолюбие, постоянное творчество. Да и контингент призываемых на срочную службу сейчас далеко не тот, что был лет десять—пятнадцать назад. Теперь это, как правило, люди со средним и среднетехническим образованием, получившие трудовую закладку. Значит, чтобы быть на уровне современных требований, офицеру надо очень многое знать и уметь.

Говоря о подготовке и воспитании офицерских кадров, мы подразумеваем привитие им таких качеств, которые бы позволяли умело руководить подчиненными и выполнять обязанности на ступень выше занимаемой должности, успешно решать стоящие перед войсками задачи. Прежде всего они должны быть идейно закалены, как подчеркивается в постановлении ЦК КПСС «О дальнейшем улучшении идеологической, политико-воспитательной работы». Именно твердое знание марксистско-ленинской теории помогает офицерам глубже понимать свои служебные обязанности и творчески относиться к их выполнению.

Следующее качество, которое необходимо каждому офицеру, — способность быть хорошим организатором, сплачивать вокруг себя подчиненных, воодушевлять их на достижение новых успехов в боевой службе и учебе, укреплении воинской дисциплины. Оно неразрывно связано с деловитостью, отеческой заботой о подчиненных, умением выслушать их, добрым словом и советом старшего товарища подсказать, как поступить в сложившейся ситуации, а если надо, — оказать содействие принятием соответствующих мер.

Эти и многие другие командирские качества прививаются и воспитываются начиная с военных училищ. Офицеры, профессорско-преподавательский состав, все, кто призван обучать и воспитывать курсантов, делают большое государственное дело. Благодаря их кропотливому, самозабвенному труду войска ежегодно получают хорошо подготовленных в военном отношении, разносторонне развитых, морально и физически закаленных лейтенантов. Их абсолютное большинство с первых же дней уверенно становится в армейский строй, быстро завоевывает авторитет у подчиненных и начальников, получает продвижение по службе.

Но, к сожалению, еще встречаются случаи, когда молодой лейтенант, только что вступивший в командование взводом и не испробовавший себя как следует в деле, столкнувшись с первыми житейскими трудностями (замечу, временными, вполне и без особого труда преодолимыми), уже разочаровывается в избранной профессии. А ведь это не что иное, как брак в работе прежде всего офицеров, профессорско-преподавательского состава военных училищ. И не только брак, но и прямой ущерб государству: ведь человека-то учили четыре года, на него затратили большие средства, а он оказался неподготовленным к профессии офицера в морально-психологическом отношении.

В связи с этим хотелось бы заострить внимание на отборе абитуриентов. Нередко на вопрос членов приемной комиссии: почему вы решили пойти в училище, — кое-кто из них отвечает: «Люблю военную форму», «С детства мечтал стать военным», «Военная служба — наша семейная традиция». В таких ответах, разумеется, ничего предосудительного нет. Но надо иметь в виду, что мы имеем дело с юношей, у которого отсутствует жизненный опыт, а следовательно, и зрелые представления о характере офицерской службы. Оказывается, некоторые из них военную форму любят, но только парадно-выходную, с детства мечтали стать военными, потому что нравится красивая форма одежды. И вот такой юноша, впервые познакомившись на стажировке с истинным содержанием деятельности офицера внутренних войск, пишет рапорт об отчислении из училища. И аргументирует просьбу тем, что, мол, раньше не знал, что представляет на деле избранная им профессия.

Думается, подобных явлений можно вполне избежать, если всесторонне изучать индивидуальные особенности абитуриентов, доходчиво разъяснить им славные традиции внутренних войск и государственную важность выполняемых ими задач. С личными делами абитуриентов обязаны внимательно ознакомиться начальники училищ, их заместители, члены приемной комиссии. Во время вступительных экзаменов преподавателям, командирам взводов, офицерам батальонного звена следует лично побеседовать (и не один раз) с каждым юношей, углубляя эту работу в период прохождения курсантами начальной военной подготовки. Повседневные наблюдения, изучение в ходе практических действий в казарме, на занятиях в поле и классе позволяют подметить положительное и отрицательное в характере молодого человека, выявить его склонности и способности. Накопленные сведения дадут возможность к началу учебного года не только составить полное, объективное представление о курсантах, но и определить пути, способы дальнейшей работы с ними.

Индивидуальную воспитательную работу с курсантами надо вести дифференцированно на протяжении всего времени пребывания их в училище с учетом особенностей их подготовки на каждом курсе. На первом и втором, например, основное внимание уделить разъяснению специфики службы

во внутренних войсках, привитию гордости за принадлежность к ним и любви к офицерской профессии, глубокому и всестороннему изучению курсанта, его черт характера, положительных и отрицательных сторон, способности и твердой готовности служить там, где необходимо Родине. На основе собранных данных по окончании каждого курса составляется служебная характеристика с выводом: достоин ли он быть офицером или нет. Решение об отчислении курсантов по непригодности или недисциплинированности начальник училища принимает, как правило, в течение первых двух лет обучения после тщательного учета всех обстоятельств, изучения причин, которые послужили этому, и всестороннего обсуждения на совете училища.

На третьем и четвертом курсах индивидуальная воспитательная работа должна вестись в нарастающем темпе и с позиции того, что курсанты выйдут из стен училища офицерами и завтра, послезавтра сами будут командирами-воспитателями. Именно это важно донести до сознания каждого из них. А отсюда и необходимость настойчиво исправлять те или иные недостатки в характере, поведении, готовить к трудностям, закалять волю, больше внимания уделять формированию идейной убежденности, активной жизненной позиции. Отчисление с этих курсов рассматривать как явление чрезвычайное, не делающее чести офицерскому коллективу училища.

Не менее важна и другая задача, которую следует решать с особой осторожностью и тактом. Известно, что на выпускном курсе будущие офицеры стараются обзавестись семьей. Желание естественное и вполне закономерное, но в его исполнении не должно быть поспешности, скоропалительности. Разумеется, право выбора спутницы жизни — личное дело каждого. Но в положительном решении его немалую роль могут и обязаны играть командиры, политработники, преподаватели. И прежде всего разумным советом, тактичными рекомендациями, опираясь на свой богатый жизненный опыт. При этом условия молодые люди могли бы избежать многих ошибок, а их старшим начальникам реже приходилось бы разбираться с такими, к примеру, случаями, когда молодая жена не хочет ехать к мужу в отдаленный гарнизон, поскольку там нет театров, универсамов и метро. Оказывается, ее любовь к своему избраннику горела только при ярком свете неоновых ламп, в блеске широких проспектов и площадей благоустроенного города. Молодому же офицеру и так-то вначале служба кажется трудной. А когда еще и жена на одном конце света, а он — на другом, — то во сто крат трудней. Так, казалось бы, вопрос личный приобретает общественное звучание.

Процесс привития и воспитания командирских качеств продолжается с прибытием выпускников военных училищ к месту прохождения дальнейшей службы. Вступая в новые должности, молодые офицеры хорошо понимают, что, прежде чем они станут опытными и авторитетными руководителями армейских коллективов, им предстоит пройти немало тернистых дорог. И, естественно, их всегда волнуют вопросы: как встретят, как пойдет служба, как сложатся взаимоотношения с начальниками и подчиненными, что ожидает на избранном пути?

Конечно, становление молодых офицеров в первую очередь зависит от них самих, уровня их общей и военной подготовки, трудолюбия, способности критически оценивать результаты своей деятельности. Однако многое здесь могут и обязаны сделать командиры подразделений и частей, политработники, офицеры штабов, партийные и комсомольские организации. Кто, как не они, с первых дней прибытия лейтенантов в часть помогут им сориентироваться в общей обстановке, как можно быстрее войти в строй, утвердить себя в воинских коллективах, активно включиться в боевую службу, процесс обучения и воспитания подчиненных.

Во внутренних войсках накоплен немалый опыт работы с молодыми офицерами. По прибытии в соединения с ними беседуют командир, начальники политотдела и штаба. Здесь же офицеров распределяют по частям и подразделениям, проводят с ними 3—5-дневные сборы, на которых практикуют показательные, инструкторско-методические занятия с целью ознакомления со спецификой боевой службы, методикой обучения и воспитания личного состава, организацией социалистического соревнования, представляют им возможность выполнить упражнения учебных стрельб из штатного оружия роты и личного. Такие сборы вселяют в молодых офицеров большую уверенность, и они смелее приступают к исполнению своих должностных обязанностей. Лишь после этого лейтенантов направляют в части. К сожалению, кое-где на подобного рода сборах нередко преобладают лекции и беседы вместо практических действий, что мало приносит пользы их участникам.

Хорошо поставлена работа с вновь прибывшими офицерами в части, которой командует полковник А. Тихонов. На беседу с выпускниками он, как правило, приглашает своих заместителей, начальников служб. Знакомит молодых офицеров с условиями и особенностями расположения части, рассказывает о ее боевом пути, традициях, достижениях личного состава в боевой службе, учебе, дисциплине. Объявляет, кто, куда и на какую должность назначен, дает краткую характеристику подразделениям, где будет служить каждый из них. Одновременно решает вопрос о бытовом устройстве прибывших офицеров.

Правильно поступают те командиры, которые по истечении трех месяцев со дня прибытия молодых офицеров вновь собирают их и беседуют с ними, интересуются, как идет служба, какие трудности испытывают, в какой помощи нуждаются. В разгово-

ре принимают участие заместители командира, начальники служб, офицеры политотдела и штаба. Подобную беседу с лейтенантами в масштабе соединения целесообразно проводить через полгода их пребывания в должности. Заканчивать такие беседы рекомендуется проведением так называемого дня молодого офицера, организовав выступление перед ними командиров, политработников, ветеранов части, работников местных партийных и советских органов, чтение лекций по вопросам педагогики и психологии, воинского воспитания. Здесь же лейтенантам предоставляется возможность обменяться опытом работы, откровенно рассказать о трудностях своего командирского становления.

Большую роль в деле обучения и воспитания молодых офицеров играет поддержка и всесторонняя помощь старших начальников. Умудренные житейским опытом, они внимательно наблюдают за ростом вчерашних выпускников, дают советы, подсказывают, как поступить в том или другом случае. И это положительно сказывается на формировании характера офицеров, их служебном мастерстве. Да иначе и не может быть. Людям недостаточно опытным надо всячески помогать, как советовал В. И. Ленин, относясь терпеливее к их ошибкам, стараясь исправлять их постепенно и путем преимущественно убеждения.

Это ленинское правило необходимо неукоснительно соблюдать в работе с молодыми лейтенантами, а также и со всеми офицерами, особенно недавно назначенными на вышестоящие должности или только что окончившими военную академию. Ведь в конечном итоге именно при выполнении служебных обязанностей на занимаемой должности раскрываются их организаторские способности, профессиональные данные и отношение к своему долгу. Поэтому самое верное и действенное средство — изучение кадров на практической работе. Надо не один раз увидеть офицера в конкретном деле, при организации и несении боевой службы, проведении занятий, чтобы оценить его подготовку, трудолюбие, умение строить взаимоотношения с подчиненными и, если требуется, вовремя прийти на помощь.

Так, например, поступает подполковник Н. Гриневиц. Умело опираясь на партийную, комсомольскую организации, он помог лейтенантам А. Додину и А. Вахромееву научиться четко выполнять функциональные обязанности, обучать и воспитывать воинов, а главное — ценить свое рабочее время и с наибольшей эффективностью использовать его. Благодаря постоянной помощи и поддержке старшего товарища, коммунистов молодые офицеры вывели роты, которыми они командуют, из отставших в передовые. Офицерам А. Додину и А. Вахромееву досрочно присвоено воинское звание «старший лейтенант».

Забывая о становлении офицеров, командирам частей и подразделений, политработникам, офицерам штабов и служб тыла надо хорошо различать грань между настоящей учебой и опекой, которая к добру не ведет. Порой в беседе с тем или иным командиром приходится упрекать его за отсутствие инициативы, самостоятельности. А когда заглянешь вглубь, то выясняется, что он в этом не виноват, так как ему, по существу, не приходится думать над тем, как решить ту или иную задачу. За него это делают его начальники. А если они и поручали, скажем, лейтенанту какое-то серьезное дело, то обязательно приставляли к нему своеобразных дублеров, наблюдающих. К чему приводит подобная практика, особенно в военное время, хорошо сказал М. И. Калинин. Он подчеркивал, что человеку, который не привык самостоятельно думать, а привык прислушиваться к тому, что говорят «наверху», а потом по готовому говорить и действовать, в боевой обстановке будет очень трудно. «К кому он будет прислушиваться, когда поведет армию в бой? К кому он будет прислушиваться, когда он окажется в окружении, а на него тысячи глаз смотрят и все ждут решения, а он привык действовать по готовым решениям..?» (ЦПА ИМЛ, ф. 78, оп. 1, д. 903, л. 18). Это в полной мере относится сегодня к офицерам внутренних войск, которым нередко приходится действовать самостоятельно, в резко меняющейся обстановке, когда ситуация не позволяет не только с кем-то посоветоваться, но и раздумывать над принятием решения. И готовить к этому молодых офицеров надо с первых дней пребывания их в подразделениях требовательно, разумно, с большим педагогическим тактом.

XXV съезд КПСС особо подчеркнул необходимость персональной ответственности руководителя за порученное дело. Воспитывать кадры в духе персональной ответственности — значит строго спрашивать с каждого за точно определенное дело, создавать повсеместно обстановку высокой требовательности и взыскательности. Особенно внимательно следует разбираться с теми командирами, политработниками, чьи части, подразделения годами отстают или топчутся на месте. Когда сталкиваешься с подобными фактами, то нередко выясняется, что у таких командиров и политработников недостаточно развито чувство личной ответственности, они работают спустя рукава, не показывают примера подчиненным в быту, а то и злоупотребляют служебным положением. Другая причина — в неумении организованно работать, планировать и рационально использовать свое рабочее время. Отдельные офицеры более полусуток находятся в подразделениях, но коэффициент их полезного действия крайне низок. С этим надо повести решительную борьбу, хронометрировать рабочее время буквально по часам и минутам, используя их для выполнения своих конкретных служебных дел. Под рабочим временем следует подразумевать время, за-

траченное офицером на выполнение своих конкретных функциональных обязанностей — организацию и проверку боевой службы, проведение занятий с подчиненными и др. Ответственных офицеров назначать только в отдельно дислоцированных подразделениях, управлениях частей и соединений.

Выдвижение на вышестоящую должность — знаменательное событие в жизни каждого офицера. Новые обязанности, как правило, требуют от него мобилизации всех сил для образцового их выполнения. Здесь важно помочь человеку освоиться с ними, дать время разобраться в сложившейся ситуации, оказать поддержку в решении текущих вопросов: разумным советом, словом и делом вселить в него уверенность в своих силах, позволить ему полностью раскрыть свои способности и возможности.

К сожалению, порой бывает и так, что вновь назначенным на должности приходится сталкиваться с равнодушием, грубостью и высокомерием начальника. Есть командиры, которые не считают для себя зазорным унижить человеческое достоинство офицера, грубо отчитать его в присутствии подчиненных. Им невдомек, что зло порождает только зло, а жестокость — признак не силы, а слабости. Они не понимают или не хотят понять, что если пуля ранит тело человека, то грубое слово попадает точно в сердце. Оскорбление, незаслуженная обида, необъективная оценка труда офицера нередко приводят к моральному надлому и надолго выводят его из равновесия. Вот почему подобные методы руководства не могут быть терпимы в войсках.

Некоторые начальники, страдая административным зудом, спешат наказывать малоопытных командиров за незначительные проступки и упущения по службе, в том числе и нарушения, допущенные солдатами или сержантами. При этом довольно часто прибегают к такому виду наказания, как задержка с представлением к присвоению очередного воинского звания, не объявляя об этом провинившемуся и не устанавливая срока для исправления недостатков. Особенно много наказывается офицеров ротного звена, в то время как офицеры управленческого аппарата, годами не обеспечивающие курируемый участок или службу (ИТСО, инженерную, вещевую, продовольственную, автомобильную и др.) и не оказывающие помощь подразделениям, порой ходят чуть ли не в героях. С подобного рода несправедливостью надо кончать. Каждый должен добросовестно выполнять свои уставные обязанности и нести за это ответственность. Чрезмерное же увлечение наказаниями подчиненных к хорошему не приводит. Напротив, нередко, образно говоря, подрезает крылья офицеру, лишает его инициативы, является причиной появления у него безразличия, пассивности и, как правило, ведет к новым ошибкам. Организованность и дисциплина не утверждаются только приказом, силой административного воздействия. Они зависят от всей атмосферы в коллективе. Где царит по-настоящему творческая обстановка, а товарищеская взаимопомощь сочетается со строгой принципиальностью, там успешнее идет работа, быстрее решаются самые сложные проблемы.

Разбираясь с фактами срывов и провалов в работе того или иного офицера, часто приходишь к выводу, что была допущена ошибка в назначении его на эту должность. Случаев, когда вопрос о выдвижении офицера на вышестоящую должность решается торопливо, наспех, лишь по анкетным данным, еще немало. И виноваты в этом не только командиры, политорганы, штабы, но и работники кадровых аппаратов. Не все они еще глубоко понимают вред, который наносит подобная практика. В самом деле, если заведомо известно, что человек не справится с новой должностью прежде всего потому, что не подготовлен к этому, тогда зачем делать ему медвежью услугу. Ведь от этого страдает не только сам выдвиженец, но и дело, которое ему поручено.

Разумеется, выдвижение перспективных офицеров на вышестоящие должности и замена тех, кто не справляется со своими обязанностями, — процесс естественный, закономерный. Но когда на смену одному приходит другой, такой же, а то и еще менее подготовленный, то ничего, кроме вреда, это не дает. В. И. Ленин завещал нам смелее выдвигать на руководящую работу молодежь, строго соблюдать принцип сочетания старых и молодых кадров. «Наша кадровая политика, — говорится в Отчетном докладе ЦК КПСС XXIV съезду партии, — направлена на то, чтобы наряду с бережным отношением к старым кадрам, максимальным использованием их опыта и знаний выдвигать молодых, перспективных работников. Это обязательное условие преемственности политического курса партии, ее революционных традиций» (Материалы XXIV съезда КПСС. М., Политиздат, 1971, стр. 99). При правильном сочетании молодых и опытных офицеров идейная закалка, житейская мудрость старшего поколения дополняются энергией и инициативой молодежи.

Весьма важно при выдвижении офицеров всесторонне учитывать их моральные, деловые, политические и личные качества, как говорится, все «за» и «против». Ведь более высокая должность требует и более совершенных знаний, опыта, навыков. Если они у офицера, смогут ли проявиться в новых условиях, каковы его потенциальные возможности, что надо сделать, чтобы они полностью раскрылись, — эти и многие другие моменты должны быть тщательно взвешены и в полном объеме учтены при назначении офицера на вышестоящую должность. При принятии решения командиру следует учитывать мнение своих заместителей, других офицеров, партийных и комсомольских организаций. Только коллективный разум может гарантировать от ошибок.

Однако иногда приходится сталкиваться с такими случаями: офицер образ-

но говоря, еле тянет на своей должности. Вместо того чтобы кропотливо работать с ним, начинают искать пути избавления от неудобного — предлагают его на выдвижение или на учебу. И вариант проходит. Так ради сиюминутной выгоды, узковедомственных интересов мы терпим большие моральные, а порой и материальные издержки. Надо повысить ответственность и персональный спрос с тех командиров и начальников, которые легковесно подходят к выдвижению на вышестоящие должности, предлагая заведомо неподготовленные кандидатуры.

Судьба молодого офицера не должна быть безразлична и тем, кто учил его, воспитывал, дал путевку в жизнь, — командованию, политработникам, преподавателям, партийным и комсомольским организациям военных училищ. Только по результатам практической деятельности своих питомцев они могут судить и о своей деятельности, совершенствовать учебно-воспитательную и партийно-политическую работу. В этом плане на повестку дня встают вопросы более тесных связей коллективов военно-учебных заведений со своими выпускниками, их командирами.

Становление в должности, продвижение по службе зависит в первую очередь от самих офицеров. И сколько бы времени каждый из нас ни находился в рядах защитников Родины, какой бы опыт ни имел, всегда надо проявлять высокую требовательность к себе, постоянно учиться, пополнять свои знания. И что особенно важно, быть примером для подчиненных в соблюдении требований военной присяги и уставов, глубоко знать теорию и практику боевой службы, уметь в полной мере использовать возможности инженерно-технических средств охраны, вооружения. Только при этом условии можно успешно выполнять свои обязанности, воспитывать у подчиненных добросовестное отношение к боевой службе, учебе, сознательное повиновение, стремление быстро и точно выполнять любой приказ командира.

В деле выращивания и становления офицерских кадров поистине неопределима роль партийных и комсомольских организаций. Они обязаны постоянно знать нужды и запросы офицеров, заботиться об их идейном и культурном росте, моральной чистоте и духовном обогащении, воспитывать партийную принципиальность, ответственность за порученное дело, непримиримость к недостаткам. На заседаниях бюро и собраниях периодически заслушивать офицеров — коммунистов и комсомольцев, обобщать и распространять опыт передовиков, помогать отстающим и строго взыскивать с тех, кто трудится не в полную силу или нарушает моральный кодекс строителя коммунизма.

Говоря о воспитании офицеров, нельзя забывать и о такой, не менее важной стороне дела, как их бытовое устройство. Нередко служба проходит в отдаленных гарнизонах, и офицеры, в том числе молодые, не сетуют на трудности, так как выбрали себе нелегкую военную профессию по призванию. Но значит ли это, что старшие начальники могут уповать на энтузиазм людей и не принимать действительных мер для улучшения условий их жизни? Отнюдь нет. Конечно, не всегда представляются возможности оперативно удовлетворить все запросы и пожелания офицеров, не все порой зависит от одного какого-либо начальника, хозяйственника. Но такие, например, вопросы, как организация питания молодых офицеров, создание уюта в гостинице, они в состоянии решать непосредственно своими силами и средствами. И если все-таки подобные недостатки имеются, их можно объяснить одним: равнодушием к людям.

Зрелость офицера — партийная, политическая, деловая, — как в фокусе, преломляется в его готовности быть там, где труднее, где требует Родина. Во имя ее интересов, по велению сердца офицеры внутренних войск выполняют свой патриотический долг и в далеком Заполярье, и в районах субтропиков. И вместе с ними находятся их боевые подруги, которые вкладывают немало труда, выдумки, энергии и инициативы в создание семейного очага. Их труд нелегок, но почетен. Однако есть и другие примеры, когда некоторые офицеры, руководствуясь сугубо личными соображениями, отказываются от назначения на вышестоящие должности в отдаленные гарнизоны, выискивают всяческие «объективные» причины для объяснения своих поступков. Естественно, сознательно или несознательно, но они сами лишают себя возможности роста по службе, засиживаются годами в одних и тех же должностях и воинских званиях. И хотя офицеров и их жен, которые никак не желают покинуть городских квартир, у нас мало, подобное поведение заслуживает осуждения.

Подготовка офицеров в военных училищах, назначения, выдвижения, перемещения, замена, подбор на учебу, призы из запаса, увольнение в запас и отставку — все это звенья одной цепи — работы с кадрами. И главное в ней состоит в том, чтобы сделать все возможное для воплощения в жизнь, в войсковую практику принципиальных идей и положений, выдвинутых XXV съездом КПСС, в книгах товарища Л. И. Брежнева.

Большие и ответственные задачи стоят перед внутренними войсками. Успешное решение их под силу лишь хорошо подготовленным, идейно закаленным, компетентным офицерским кадрам, обладающим чувством нового, умением критически оценивать достигнутое, видеть перспективу.

55 лет С ИМЕНЕМ ЛЕНИНА

Д. ОХРОМИЙ, секретарь
Центрального Комитета ВЛКСМ

VI Всероссийский съезд комсомола, открывшийся 12 июля 1924 года в Москве, единогласно постановил: Российский Коммунистический Союз Молодежи переименовать в Российский Ленинский Коммунистический Союз Молодежи. Присвоение комсомольской организации имени великого Ленина имело важнейшее политическое, идейное и организационное значение, о смысле которого в Манифесте, обращенном ко всем комсомольцам, ко всей рабоче-крестьянской молодежи, говорилось: «Не для красного словца, не из желания носить лучшее из всех имен, не только для того, чтобы почтить уважением память великого усопшего, приняли мы это решение. Нет, мы приняли его для того, чтобы вся трудящаяся молодежь всех народов, населяющих СССР, вместе со своим передовым отрядом — Коммунистическим Союзом Молодежи — прониклась единой волей и твердой решимостью научиться по-ленински жить, работать и бороться, осуществлять заветы, оставленные нам Лениным» («Товарищ комсомолец», М., «Молодая гвардия», 1969, т. I, стр. 139).

С именем Ленина, под руководством Коммунистической партии вместе со всем народом комсомол активно участвует в строительстве коммунизма. Пример жизни и революционной борьбы вождя, его бесмертное учение вдохновляют нашу молодежь на труд и на подвиг. Претворяя в жизнь ленинские идеи, исторические решения XXV съезда КПСС, Страна Советов добилась крупных успехов в развитии производительных сил. Значительно возрос экономический, научно-технический, духовный потенциал государства. Как никогда надежна и крепка оборонноспособность Советского Союза. Постоянно растет его авторитет на международной арене.

Наши достижения — результат самоотверженных усилий героического рабочего класса, славного колхозного крестьянства

и народной интеллигенции. Это — результат по-ленински мудрой, научно обоснованной политики Коммунистической партии, многогранной и целеустремленной деятельности Центрального Комитета КПСС, его Политбюро во главе с Генеральным секретарем ЦК КПСС, Председателем Президиума Верховного Совета СССР товарищем Леонидом Ильичом Брежневым.

55 лет назад делегаты VI съезда РКСМ торжественно поклялись партии и народу: «Вести за собою всю трудящуюся молодежь города и деревни, перенять у старой гвардии партии весь ее большевистский опыт и твердо идти по ее стопам...» («Товарищ комсомолец», т. I, стр. 144). Прошло более полувека, и комсомол доказал, что на протяжении всего этого времени он свято соблюдал верность своей клятве. Лучшее подтверждение тому — оценка, данная молодежи товарищем Л. И. Брежневым с трибуны XVIII съезда ВЛКСМ: «В целом коммунисты старшего поколения могут, я думаю, быть довольны советской молодежью наших дней. Она растет коммунистически убежденной, глубоко преданной делу партии, делу великого Ленина. Миллионы юношей и девушек показывают образцы мужества, стойкости, верности идеалам Октября» (Материалы XVIII съезда ВЛКСМ. Стенографический отчет. М., «Молодая гвардия», 1978, т. I, стр. 26).

Сегодня Всесоюзный Ленинский Коммунистический Союз Молодежи насчитывает в своих рядах свыше 38 миллионов человек. Постоянно растущие возможности социализма ВЛКСМ целенаправленно использует для всестороннего развития юношеского поколения, соединяя его учебу и воспитание с конкретным участием каждого в коммунистическом строительстве. Активность жизненной позиции советских юношей и девушек наглядно проявилась на проходивших в нынешнем году выборах в Верховный Совет СССР. Комсомольцы, вся молодежь страны, в том числе и воины Вооруженных Сил СССР, единодушно отдали свои голоса за кандидатов нерушимого блока коммунистов и беспартийных. Они еще раз подтвердили свою сплоченность вокруг Коммунистической партии, ее ленинского Центрального Комитета.

В году 55-летия присвоения комсомолу имени Ленина наша молодежь в обстановке небывалого политического и трудового подъема упорно овладевает революционной теорией. Наказ В. И. Ленина — учиться коммунизму — определяет существо и содержание всей комсомольской работы. Глубоко изучать марксизм-ленинизм и уметь, творчески использовать приобретенные знания на практике, сверять свои дела по Ильичу юношеству помогает Всесоюзный Ленинский зачет «Решения XXV съезда КПСС — в жизнь!». Широко развернувшаяся в организациях ВЛКСМ подготовка к 110-й годовщине со дня рождения В. И. Ленина, к проведению Всесоюзной Ленинской проверки, общественно-политическая аттестация участников зачета убе-

дительно доказывают: комсомолия хорошо знает и постоянно выполняет заветы вождя.

«Защита социалистического Отечества есть священный долг каждого гражданина СССР», — говорится в Основном Законе нашей Родины. Военно-патриотическая работа всегда занимала важное место в системе коммунистического воспитания молодежи. Она постоянно в центре внимания Ленинского комсомола. Сохранению и приумножению традиций старших поколений служит Всесоюзный поход по местам революционной, боевой и трудовой славы. Он помогает молодежи не только глубоко познать героическое прошлое Отчизны, но и стать достойными продолжателями дел отцов и дедов, подготовить себя к участию в строительстве и обороне социалистических завоеваний.

Не менее важны для воспитания пополнения Советских Вооруженных Сил «уроки мужества», проходящие в различных учебных заведениях, работа многочисленных военно-спортивных лагерей для подростков, организация в школах и пионерских лагерях военно-технических кружков, секций и т. д.

Вся система идейно-воспитательной деятельности ВЛКСМ служит единой цели — растить из молодого поколения достойных членов коммунистического общества.

Непреходящее значение для юношей и девушек Страны Советов сохраняют прозвучавшие с трибуны III съезда РКСМ ленинские слова: «Только в труде вместе с рабочими и крестьянами можно стать настоящими коммунистами». Живым свидетельством верности комсомольцев и молодежи этому завету вождя стали в нынешнем году самоотверженная работа на всех участках хозяйственного и культурного строительства, активное участие во Всесоюзном социалистическом соревновании за претворение в жизнь грандиозных предначертаний XXV съезда КПСС, в патриотическом движении «Пятилетке эффективности и качества — энтузиазм и творчество молодых».

Равняясь на коммунистов, юношество являет собой пример подлинного трудового героизма, а комсомол армии и флота — образцы доблести и мужества в совершенствовании боевой выучки, овладении оружием и техникой, служебным мастерством.

Комсомолия наших лет выпало счастье участвовать под руководством партии в выполнении созидательных планов десятой пятилетки. Точками приложения сил и энергии молодежи стали ударные стройки страны. Сегодняшние БАМ, КамАЗ, Братский и Усть-Илимский территориально-производственные комплексы, дважды орденоносный Норильский горно-металлургический комбинат имени А. П. Завенягина и Надеждинский металлургический завод, объекты Олимпиады-80 — это продолжение таких ярких страниц летописи славных

комсомольских дел, как Днепросталь и Турксиб, Магнитка и Комсомольск-на-Амуре... 140 Всесоюзных, 3500 республиканских, краевых, областных, городских и районных ударных комсомольских строек символизируют трудовую доблесть, массовый героизм и мужество юности семидесятых.

Активно участвуют комсомольские организации и в осуществлении аграрной политики КПСС, в дальнейшей концентрации и специализации сельскохозяйственного производства. На этом важнейшем участке коммунистического строительства работает каждый десятый член ВЛКСМ. Юноши и девушки нынешнего села — механизаторы, бригадиры, заведующие фермами и отделениями — постоянно там, где решается судьба будущих урожаев, роста продукции животноводства и птицеводства. Одобрено партией и правительством и получило широкую поддержку у молодежи решение ЦК ВЛКСМ об объявлении мелиоративного и сельского строительства в Нечерноземной зоне РСФСР Всесоюзной ударной комсомольской стройкой. В настоящее время в Нечерноземье успешно трудятся более 120 тысяч посланцев комсомолии, свыше 1000 комсомольско-молодежных коллективов. Среди этих энтузиастов немало парней, которые еще совсем недавно стояли в воинском строю. Работа на селе для них — подлинная трудовая школа, проверка идейной зрелости и профессионального мастерства.

Комсомольские организации в своей деятельности сосредоточивают основное внимание на вовлечении юного поколения в борьбу за рост производительности труда в промышленности, культуры земледелия и урожайности сельскохозяйственных культур, продуктивности животноводства, подготовки кадров массовых профессий, за повышение трудового, политического и общеобразовательного уровня молодых рабочих и колхозников.

На пороге 55-й годовщины со дня пришествия комсомолу имени В. И. Ленина юноши и девушки с гордостью докладывают партии, что свято хранят верность заветам вождя. Их деятельность по практическому выполнению его наказов получила высокую оценку на XXV съезде КПСС, где товарищ Л. И. Брежнев назвал комсомол надежным помощником партии, ее непосредственным боевым резервом.

Вместе со всей советской молодежью достойно встречают знаменательный юбилей комсомольцы и молодежь Вооруженных Сил СССР. С первых дней своего существования ровесник нашей армии Коммунистический Союз Молодежи, став в ряды защитников Отечества, взял на вооружение указание В. И. Ленина: «Учиться военному делу настоящим образом». О том грозном времени Николай Островский писал впоследствии: «Было так, что вместе с комсомольским билетом мы получали ружье и двести патронов».

На битву с белогвардейцами и иностранными интервентами комсомольские организации нередко отправлялись в полном

составе. И тогда на заколоченных дверях райкомов появлялась ставшая знаменитой надпись: «Райком закрыт. Все ушли на фронт». Из 480 тысяч комсомольцев тех лет почти каждый второй сражался на фронтах гражданской войны, проявляя смелость и революционную стойкость. За их подвиги страна отметила РКСМ боевой наградой — орденом Красного Знамени.

В годы первых пятилеток верный ленинским заветам комсомол продолжал оказывать партии действенную помощь в укреплении обороноспособности Родины. По решению своих съездов он в 1922 году взял шефство над Военно-Морским Флотом, а затем, в 1931 году, и над Военно-Воздушными Силами. Десятки тысяч молодых патриотов направились по комсомольским путевкам на боевые корабли, стали летчиками и парашютистами.

Эстафету ратных подвигов Ленинский комсомол пронес через бои на Халхин-Голе и у озера Хасан, на земле Испании и в схватках с белофиннами. В 1941 году по призыву партии комсомольцы и молодежь грудью встали на защиту Отечества от гитлеровских захватчиков. Равняясь на коммунистов, советские юноши и девушки совершали чудеса героизма. Золотыми буквами вписаны в историю ВЛКСМ имена Зои Космодемьянской, Александра Матросова, Лизы Чайкиной, Олега Кошевого, Марии Мельникайте, Юрия Смирнова, Виктора Талалихина и десятков тысяч других юных патриотов. Тридцать четыре года миновало со дня нашей Великой Победы, но никогда не изглаждаются из памяти народной образы тех, кто приблизил тот радостный день. Их подвиги в годы Великой Отечественной войны переживут века и будут вдохновлять многие поколения советских людей.

Сплоченные вокруг Коммунистической партии Советского Союза воины Вооруженных Сил СССР хранят и умножают замечательные традиции героев минувших битв за свободу Родины. Комсомольцы армии и флота — надежные помощники командиров, политработников и партийных организаций. Они с честью несут эстафету, принятую от тех, кто отстаивал завоевания Великого Октября на полях гражданской и Великой Отечественной войн. В частях и на кораблях множатся ряды отличников, классных специалистов, мастеров военного дела и отличных воинских коллективов. «...Советский народ, — отмечал товарищ Л. И. Брежнев на XXV съезде КПСС, — может быть уверен, что плоды его созидательного труда находятся под надежной защитой» (Материалы XXV съезда КПСС. М., Политиздат, 1976, стр. 83).

Один из боевых отрядов Всесоюзного Ленинского Коммунистического Союза Молодежи — комсомол внутренних войск МВД СССР. Его история богата примерами беззаветного служения членов ВЛКСМ и молодых воинов партии и народу во имя спокойного труда и счастья советских людей. Страницы ее летописи — это этапы борьбы и славных побед в годы войн,

мирного социалистического и коммунистического строительства.

55-ю годовщину со дня присвоения комсомолу имени В. И. Ленина воинов внутренних войск ознаменовали многими достижениями в ратном труде. В ходе социалистического соревнования под девизом «Свято выполнять ленинские заветы, безусловно служить Отчизне, идти дальше, добиваться большего!» каждый третий комсомолец стал отличником боевой службы, боевой и политической подготовки или подтвердил это высокое звание. Значительно пополнились в канун знаменательного юбилея ряды классных специалистов, спортсменов-разрядников и значковиков Военно-спортивного комплекса.

Коммунисты и комсомольцы идут в авангарде соревнующихся, добиваются, чтобы большинство членов ВЛКСМ стали передовиками в борьбе за качественное выполнение поставленных перед войсками задач, чтобы отличные подразделения превращались в подразделения отличников. Командиры, партийные и комсомольские организации настойчиво воспитывают у молодежи стремление нести боевую службу, овладевать военными и политическими знаниями, крепить воинскую дисциплину сегодня лучше, чем вчера, завтра лучше, чем сегодня.

В ходе Всесоюзного Ленинского зачета и смотра комсомольской работы по выполнению решений XXV съезда КПСС воины глубоко изучают заветы вождя, решения партии и правительства, ЦК ВЛКСМ и неуклонно следуют им в жизни. За успехи в коммунистическом воспитании молодежи и мобилизации ее на достижение высоких показателей в решении практических задач ряд лучших комсомольских организаций внутренних войск награжден переходящими Красными знаменами и выпелами ЦК ВЛКСМ, ЦК ЛКСМ союзных республик, местных комитетов комсомола. Среди награжденных можно отметить, например, организацию ВЛКСМ, где помощником начальника политотдела по комсомольской работе лейтенант А. Бобровских. Комсомольцы и молодежь этого коллектива — надежные помощники командиров и партийных организаций в решении любых задач.

Ширится и поднимается на качественно новые ступени развернувшееся в комсомольских коллективах войск движение «За высокую культуру воинской жизни». Оно во многом способствует идейной закалке, повышению культурного уровня и боевому возмужанию воинов. Несколько организаций ВЛКСМ — победителей этого движения — награждены переходящими призами, учрежденными Военным советом и Политическим управлением внутренних войск МВД СССР.

Весомый вклад вносит комсомол внутренних войск в подготовку гражданской молодежи к воинской службе. Тысячи солдат, сержантов и курсантов являются отрядными вожатыми, руководителями военно-патриотических школ и клубов, кружков и сек-

ций. Они помогают пионерам и школьникам в проведении военно-спортивных игр «Зарница» и «Орленок», в строительстве на территориях школ различных спортивных сооружений. Следуя почину воинов дивизии имени Ф. Э. Дзержинского и гвардейского мотострелкового полка имени А. Матросова Прибалтийского военного округа «И в запасе остаться солдатом», в этой работе активно участвуют и уволенные в запас солдаты и сержанты.

Закончив службу в войсках, многие воины отправляются по путевкам ВЛКСМ на подшефные комсомольские стройки в Норильск. Здесь, в Заполярье, они по-ударному работают на одном из передовых рубежей десятой пятилетки, приумножая свою боевую славу трудовой.

Деятельность комсомольской организации внутренних войск МВД СССР по достоинству оценивается Центральным Комитетом ВЛКСМ. За последние годы сотни коммунистов и комсомольцев отмечены различными наградами за успехи в боевой службе и учебе, мужество и героизм, проявленные при выполнении воинского долга. Это капитаны А. Горлов, В. Кузнецов, В. Овсянников, прапорщик В. Михайлуца, старшие сержанты С. Бедерин, Н. Лимонов, рядовые В. Петров, А. Сафонов и другие.

Важные и ответственные задачи решает комсомол войск. Решает достойно, как завещал В. И. Ленин, как учит Коммунистическая партия, как требует воинский долг. Но достигнутое — не предел. Успехи не могут служить основанием для успокоенности. Слова из девиза социалистического соревнования — «идти дальше, добиваться большего!» — зовут к новым свершениям во имя горячо любимой Родины, к новым рубежам ратного мастерства.

XVIII съезд ВЛКСМ потребовал от комсомола воспитывать молодежь в духе коммунистической идейности, советского патриотизма, пролетарского интернационализма, высокой организованности и дисциплинированности. Для этого комсомольские организации обязаны и впредь оказывать конкретную и всестороннюю помощь командирам, политработникам и партийным организациям в пропаганде преимуществ и достижений социалистического строя, формировании на основе марксистско-ленинского учения у каждого воина высокой культуры, нравственной чистоты и активной жизненной позиции. Следует неустанно заботиться о повышении качества и действенности политической учебы комсомольцев и молодежи, добиваться, чтобы каждый член ВЛКСМ на деле был активным участником Ленинского зачета «Решения XXV съезда КПСС — в жизнь!», отдавал всю энергию, силы и способность выполнению личных комплексных планов «Учимся коммунизму, защищаем коммунизм». В своей работе комсомольские активисты должны неуклонно руководствоваться указаниями XXV съезда КПСС о единстве политического, воинского и нравственного воспитания молодежи, о дифференцированном подходе к различ-

200

ным ее категориям. Особое внимание следует уделить выполнению требований постановления ЦК КПСС «О дальнейшем улучшении идеологической, политико-воспитательной работы». Боевым, конкретным делом организаций ВЛКСМ войск должно стать усиление идейной закалки комсомольцев и молодежи, воспитание у них стремления к знаниям, ратному мастерству, культуре и бережному отношению к народному достоянию. Каждый воин обязан глубоко сознавать свою личную ответственность за обеспечение мирного труда советского народа.

Необходимо настойчиво добиваться примерности членов ВЛКСМ в боевой службе, поддержании твердого уставного порядка, в учебе и дисциплине. Комсомольцы призваны во всем показывать образец ревностного выполнения воинского долга, быть в авангарде социалистического соревнования.

Требование сегодняшнего дня — самая бескомпромиссная борьба с еще имеющимися в деятельности комсомольских организаций недостатками. Нельзя мириться с тем, что отдельные активисты не проявляют заботы об усилении боевитости своих коллективов, о комплексном подходе к воспитанию солдат и сержантов, не всегда доходят до каждого человека. Индивидуальное влияние на комсомольцев и молодых воинов, глубокое изучение их запросов и интересов, помощь в самовоспитании должны постоянно находиться в центре внимания комитетов и бюро ВЛКСМ, комсгруппоргов.

Задача непреходящей важности — совершенствование внутрисоюзной работы в комсомольских организациях. Необходимо больше внимания уделять приему в ВЛКСМ, развитию инициативы молодежи, критики и самокритики, контролю за выполнением постановлений и комсомольских поручений. Решение этих задач — действенный способ дальнейшего организационно-политического укрепления комсомольских коллективов.

В молодом поколении Владимир Ильич видел достойных продолжателей дела партии. В своей речи на III съезде РКСМ он обращался к комсомольцам с призывом «...поставить свою практическую деятельность так, чтобы, учась, организуясь, сплачиваясь, борясь, эта молодежь воспитывала бы себя и всех тех, кто в ней видит вождя, чтобы она воспитывала коммунистов. Надо, чтобы все дело воспитания, образования и учения современной молодежи было воспитанием в ней коммунистической морали».

В едином строю созидателей коммунизма находятся комсомольцы, вся советская молодежь. Верные ленинским заветам, юноши и девушки под руководством КПСС неустанно крепят экономическую и оборонную мощь нашей Родины. Для комсомола нет большего счастья, чем нести по жизни знамя идей Великого Октября, всеми своими делами и помыслами быть достойными имени Ленина.

дело, хорошо знать его, уметь лично организовать любое занятие и проводить его на высоком методическом уровне. Обращалось внимание на необходимость улучшения учебной материально-технической базы, особенно войсковых стрельбищ и огневых полос, усиления учебно-воспитательной работы с прапорщиками и военно-служащими сверхсрочной службы, повышения спроса со всех должностных лиц за качество боевой учебы.

ВЕЧЕР ВОПРОСОВ И ОТВЕТОВ

В клубе одной из частей дивизии имени Ф. Э. Дзержинского состоялся вечер вопросов и ответов. За столом президиума — начальник Политического управления внутренних войск МВД СССР генерал-майор С. П. Осташев, заместители начальника внутренних войск генерал-лейтенант А. Г. Сидоров и генерал-майор интендантской службы О. М. Сергеев, руководящие офицеры соединения и части.

Солдаты, сержанты, прапорщики и офицеры внимательно выслушали открывшего встречу генерал-майора С. П. Осташева, рассказавшего о решениях апрельского (1979 г.) Пленума ЦК КПСС, первой сессии Верховного Совета СССР десятого созыва, о гигантских достижениях советских людей в развитии промышленности, сельского хозяйства, науки и техники, культуры, литературы, искусства и улучшении благосостояния трудящихся нашей Родины за 50 лет, прошедших после принятия первого пятилетнего плана. Он подчеркнул огромные заслуги перед партией и народом Генерального секретаря ЦК КПСС, Председателя Президиума Верховного Совета СССР товарища Л. И. Брежнева и сообщил о присуждении ему Ленинской премии за книги «Малая земля», «Возрождение» и «Целина», за неустанную борьбу за мир.

Затем начальник Политуправления обстоятельно ответил на вопросы сержанта Фетисова, ефрейтора Белоненко и рядового Пупанова о ходе строительства БАМа и «Атоммаша», их роли в развитии экономики страны, о самоотверженном труде уволенных в запас воинов внутренних войск на своей подшефной стройке — Норильском дважды орденноносном горно-металлургическом комбинате им. А. П. Завенягина.

Генерал-майор интендантской службы О. М. Сергеев по просьбе старшего сержанта Лобанова, ефрейтора Гамеза, рядовых Фляги и Петрушина рассказал о значительных изменениях в материально-техническом оснащении внутренних войск за последние годы, познакомил с перспективой улучшения бытоустройства военнослужащих.

Генерал-майор С. П. Осташев, отвечая старшему сержанту Шаповалову, ефрейтору Ерко, рядовому Балала и другим, коснулся проблем советско-американских отношений и великодержавного, гегемонистского курса, проводимого Пекином. Он подробно проанализировал этапы переговоров о сокращении стратегических вооружений, попытки реакционных кругов США затормозить окончательное достижение соответствующего соглашения, разъяснил сущность

живой пекинской пропаганды. «Своим беспрецедентно наглым разбойничьим нападением на соседнюю небольшую страну — социалистический Вьетнам — нынешние пекинские правители, — указал товарищ Л. И. Брежнев в своей речи перед избирателями 2 марта 1979 года, — окончательно раскрыли перед всем миром коварную, агрессивную сущность проводимой ими великодержавной, гегемонистской политики».

Начальник Политуправления обратил внимание присутствующих на необходимость разоблачения идеологических диверсантов и усиления воспитательной работы в свете современных требований партии.

Активный участник Великой Отечественной войны генерал-лейтенант А. Г. Сидоров, отвечая на вопросы сержанта Ткаченко, ефрейтора Махова, рядового Кузьмина и других, кратко рассказал о вкладе частей и соединений внутренних войск в разгром гитлеровской Германии и империалистической Японии. За подвиги, совершенные на полях сражений, более ста тысяч наших воинов награждены орденами и медалями, а свыше 150 воспитанникам войск присвоено звание Героя Советского Союза. Многие генералы и офицеры, участвовавшие в боевых операциях, продолжают находиться в боевом строю. Среди них и начальник внутренних войск МВД СССР генерал-полковник И. К. Яковлев, который с первых и до последних дней войны воевал на различных фронтах, командуя минометной ротой, отдельным минометным батальоном, отдельным истребительно-противотанковым и отдельным самоходно-артиллерийским дивизионами. За личное мужество и отвагу, проявленные в боях с немецко-фашистскими захватчиками, он был награжден шестью боевыми орденами и многими медалями. В качестве делегата принимал участие в работе XXIV и XXV съездов КПСС, является депутатом Верховного Совета РСФСР, членом Коллегии МВД СССР.

Генерал-лейтенант А. Г. Сидоров призвал воинов-дзержинцев свято хранить и умножать славные боевые традиции. Он рассказал также о слагаемых боевой готовности войск, уровень которой во многом зависит от степени боевого мастерства каждого военнослужащего, боевой сколоченности подразделений и частей. С интересом была встречена его информация о предстоящей летней Спартакиаде народов СССР, о ходе подготовки к Олимпиаде-80 и участии в них спортсменов общества «Динамо», в том числе и воинов внутренних войск.

КПП — ПОСТ ОСОБЫЙ

Боевая служба на контрольно-пропускных пунктах — важнейший элемент служебно-боевой деятельности частей и подразделений. Она призвана обеспечивать четкую и быструю проверку пропусков, а также пропуск транспорта и материальных ценностей по соответствующим документам, полностью исключать проникновение на охраняемые объекты (с объектов) посторонних лиц и ввоз (вывоз) неустановленным порядком продукции и других грузов. Поэтому командиры и штабы обязаны систематически проводить мероприятия по усилению пропускного режима, постоянному совершенствованию организации службы на КПП, созданию совместно с администрацией охраняемых объектов необходимых условий караулам для выполнения поставленных задач.

В журнале уже публиковались материалы по отдельным вопросам боевой службы на контрольно-пропускных пунктах. В настоящих методических советах излагается обобщенный опыт службы на КПП по пропуску людей. Оговоримся заранее, что эти рекомендации надо применять творчески, учитывая специфику и степень оснащенности постов техническими средствами, особенности пропускного режима на каждом конкретном объекте.

Боевая служба на КПП характеризуется ограниченностью времени на проверку документов, содержащих комплекс различных элементов; частой повторяемостью одних и тех же действий; высоким темпом работы в часы «пик»; наличием ряда постоянных раздражителей, отвлекающих внимание часовых. Успех службы в этих специфических условиях находится в прямой зависимости от морально-психологических качеств военнослужащих, в первую очередь от силы и подвижности нервных процессов, особенностей памяти, и прежде всего внимания.

Последнее понятие включает в себя: концентрацию внимания, то есть способность сосредоточиваться на главном и отвлекаться от всего, находящегося в данный момент за пределами решаемой задачи; объем внимания, определяемый ко-

личеством объектов, воспринимаемых одновременно; устойчивость внимания — способность задерживаться в течение длительного времени на восприятии одного объекта; распределение внимания, заключающееся в возможности удерживать в сознании одновременно несколько различных элементов или выполнять несколько операций; переключение внимания, то есть способность быстро и преднамеренно переходить от одного объекта к другому.

Служба на КПП предъявляет к военнослужащим большие требования, а значит, и подбор лиц для этих целей имеет решающее значение. При комплектовании подразделений КПП необходимо соблюдать принцип пропорциональности по годам и срокам призыва. Это позволит обеспечить преемственность в службе, передачу опыта.

Первоначальный отбор личного состава начинается уже на учебном пункте. Когда молодые солдаты оканчивают его, штаб части анализирует материалы наблюдения и намечает кандидатов для выполнения задач на КПП. При этом их количество должно несколько превышать предполагаемую потребность. Дальнейший отбор, как правило, проводится из этих кандидатов, но прослуживших не менее шести месяцев и показавших отличные результаты в боевой службе и дисциплине. Все отобранные военнослужащие подвергаются тщательному медицинскому обследованию, в ходе которого проверяются зрение и слух, быстрота реакции, сила и подвижность нервных процессов, уравновешенность и др. Обращается внимание и на общее состояние здоровья.

Следующий этап отбора — экспериментальное исследование свойств внимания. Наиболее приемлемым методом является так называемая корректурная проба. Исследуемым предлагают стандартный бланк с буквами, напечатанными без какого-либо порядка, в количестве не менее 1600 знаков. Просматривая строчку за строчкой в течение 10 минут, кандидаты должны вычеркнуть на этом бланке заданные буквы (например, «а» и «н», «б» и «к» и т. д.), отмечая по сигналу руководителя разделительной чертой количество букв, просмотренных за каждую минуту. Перед экспериментом солдатам разъясняют порядок предстоящей работы и предъявляемые к ним требования. Опыт проводят с группой в 20—30 человек.

Применяя во время эксперимента сильные раздражители (яркий свет, сильный шум), можно установить их влияние на внимание испытуемых. Корректурный метод достаточно точно выявляет устойчивость внимания при длительной однообразной работе, темп психических процессов, степень утомляемости, способность действовать быстро и безошибочно. В результате исследования из общего количества

проверяемых выделяется группа, которая допустила наименьшее количество незачеркнутых букв. При этом необходимо учитывать, что для большей надежности сравнивается не только количество ошибок, но и их процент от общего количества прочитанных букв, что определяется следующим образом:

Проверяемые	Всего прочитано знаков	Необходимо зачеркнуть	Зачеркнуто	Пропущено	%
1-й	1158	298	295	3	0,2
2-й	1319	338	338	0	0,0
3-й	1306	335	334	1	0,07
4-й	1500	378	361	17	1,1
5-й	1281	325	265	60	4,6
6-й	1371	371	359	15	1,0

и т. д.

Военнослужащие, допустившие не более одного процента ошибок, при наличии других данных могут рассматриваться как подходящие кандидаты. Однако надо еще учитывать стабильность результатов, характеризующих устойчивость внимания, а также степень его утомляемости. Это достигается анализом ошибок, допущенных каждым испытуемым, по следующей таблице*:

Проверяемые	Мин.										За 10 мин.	
	1	2	3	4	5	6	7	8	9	10		
1-й	125	111	105	117	119	96	121	121	129	114	1158	3
2-й	149	135	155	121	126	128	110	128	128	139	1319	0
3-й	137	103	122	118	131	138	131	160	133	133	1306	1
4-й	138	124	198	152	168	144	136	145	141	134	1500	17
5-й	124	106	86	122	126	142	143	160	120	152	1281	60
6-й	151	126	169	153	111	110	135	152	115	149	1371	4

и т. д.

Из таблицы видно, что первый, второй, третий и шестой проверяемые допустили сравнительно небольшое количество ошибок. Все они показали способность сохранять устойчивое внимание при длительной и напряженной деятельности. У этой группы выработался навык оптимального режима работы, то есть способность сочетать достаточно быстрый ее темп с минимумом ошибок. У пятого

участника эксперимента периоды работы с малым количеством ошибок сменяются периодами с их большим количеством. Это свидетельствует о слабости нервных процессов, что может быть одной из объективных причин серьезных просчетов при несении службы на КПП.

Проведением эксперимента завершается отбор военнослужащих для несения боевой службы на КПП.

С отобранными военнослужащими организуется изучение установленного на объекте пропускного режима, действующих пропусков, штампов, печатей и шифров, порядка и последовательности их проверки, а также наиболее характерных ухищрений, применяемых нарушителями. Затем эти солдаты и сержанты объявляются приказом по части с персональным закреплением за определенными КПП и постами. С ними организуется стажировка, причем обязательно там, где предстоит нести службу. После зачетов они допускаются к самостоятельному выполнению боевой задачи.

Военнослужащие данной категории в течение всего срока службы обучаются служебному мастерству по специальной тематике. Эта работа ведется главным образом в подразделении. Периодически с ними проводятся сборы. В качестве руководителей занятий привлекаются наиболее опытные офицеры штаба и подразделений, приглашаются соответствующие работники охраняемых объектов. На сборах отрабатываются недостаточно усвоенные разделы, а также вопросы, возникающие в связи с изменениями в пропускном режиме или в условиях несения боевой службы, совершенствуются практические навыки, изучаются приемы распознавания ухищрений нарушителей при попытке незаконного прохода через КПП. Штаб части планирует также слеты, конференции, обмен опытом.

Успешно решаются вопросы обучения и воспитания личного состава, отобранного для несения боевой службы на КПП, в подразделении, где командиром подполковник Н. Кузнецов. Занятия по тактико-специальной подготовке здесь проводятся, как правило, практически, с отработкой приемов, которые личный состав будет выполнять при несении боевой службы, с использованием необходимой учебно-материальной базы. Такая подготовка позволила полностью изжить нарушения пропускного режима.

Рекомендуется использовать учебный кинофильм, в котором показано, как должны проходить обучение, стажировка и инструктаж военнослужащих перед их заступлением в караул и на посты, какая учебно-материальная база при этом применяется. В нем наглядно отображены боевая служба на контрольно-пропускных пунктах всех назначений, последовательность проверки пропусков и документов, удостоверяющих личность, досмотра автомобильного и железнодорожного транспорта, проверки грузов. Кинофильм целесообразно показывать по частям (или

* В числителе указывается количество знаков, в знаменателе — допущенные ошибки.

только фрагменты) — в зависимости от изучаемых вопросов.

Изучение образов пропусков имеет смысл начинать с порядка оформления. Внимание обучаемого надо сосредоточить на наиболее сложных элементах.

Обучаемым при установлении сходства черт лица и фотографии нужно знать, что общим в их изображении являются контур, пропорции, взаимное расположение элементов. Вместе с тем у каждого человека имеются признаки внешности, отличающие его от других и обеспечивающие тем самым возможность отождествления с изображением на фотографии. Существует так называемая методика словесного портрета, по которой можно довольно точно установить тождество личности и фотографии:

1. Общая форма лица, соотношение его высоты и ширины.
2. Брови — их длина, ширина, густота, направление по контуру.
3. Лоб — высота, ширина, наклон, развитость надбровных дуг, лобовые бугры.
4. Глаза — их величина, открытие век, положение глазной щели (горизонтальное, скошенное внутрь или наружу), форма (круглые, овальные, щелевидные).
5. Нос — величина, ширина спинки носа (спинка выгнутая, прямая, с горбинкой).
6. Губы — толщина, высота и выступание (отвислость нижней, приподнятость верхней).
7. Рот — величина и положение углов (приподнятые, горизонтальные, опущенные).
8. Подбородок — высота, ширина, наклон, выпуклость и контур нижнего края; особенность (раздвоенность, наличие ямки).
9. Уши — величина, форма, прилегание, оттопыренность.
10. Морщины — их направление.
11. Волосы — форма прически, контур линии роста.
12. Шея — высота, толщина.

Кроме указанных признаков, часовой обращает внимание на особые приметы, четко видимые на фотокарточках. При обучении нельзя допускать соревнования на скорость проверки пропусков без достаточного контроля за точностью.

Обучение практике обнаружения дефектов следует производить только после того, как личный состав твердо изучит внешний вид пропусков, выработает стройную систему их проверки. Пропуска, используемые при обучении, желательно менять чаще. Замена пропусков вносит в занятия элемент неожиданности, вызывает живой интерес к изучаемому предмету, поддерживает постоянное внимание обучаемых.

Часовые контрольно-пропускных постов должны быть обучены быстрому обнаружению характерных признаков отклонений от установленной нормы.

Непосредственную подготовку к боевой службе можно разделить на два этапа: первый — подбор личного состава на посты и предоставление ему положенного

отдыха; второй — инструктаж и отдача приказа (постановка задачи).

При подборе и расстановке личного состава по постам следует учитывать специфику службы на тех или иных постах; степень подготовленности, знание военнотружущими служебных документов; общую натренированность в практике службы и качество ее несения; допущенные недостатки. Затем объявляются посты, на которых им предстоит выполнять задачу. Это необходимо для того, чтобы каждый имел возможность заранее ознакомиться со спецификой предстоящей службы, определить, над чем ему надо конкретно поработать.

На инструктаже изучается или практически отрабатывается, как правило, один из вопросов, связанных с несением службы на КПП. Например, содержание пропуска; порядок проверки разового пропуска; действия при задержании нарушителей пропускного режима и т. п. Тематика инструктажей разрабатывается штабом на две недели или месяц, при этом некоторые темы могут заменяться командиром подразделения с учетом выявленных недостатков.

Инструктаж должен включать в себя: подведение итогов службы (3—5 минут); отработку предусмотренного вопроса (10—12 минут); решение летучек (7—8 минут); доведение обстановки и указаний о порядке несения боевой службы, а также особенностей в оформлении действующих на постах документов (5—7 минут). Общая продолжительность — 30 минут.

Проводится инструктаж в классе службы или в учебном городке. Личный состав размещается (выстраивается) в порядке постов, караульные, назначенные на один пост, — один возле другого. Офицер проверяет наличие военнотружущих, внешний вид каждого и приступает к инструктажу. Доводя итоги службы, кратко останавливается на положительных действиях и обнаруженных недостатках.

Изучение основной темы руководитель проводит путем постановки вопросов, определенных планом инструктажа. Например, при отработке порядка допуска на объект по разовому пропуску можно спросить: «Какие элементы имеет разовый пропуск?»; «Какие документы должны быть предъявлены вместе с разовым пропуском и каков порядок их проверки?»; «Как осуществляется допуск по разовому пропуску?»; «Как осуществляется допуск посетителя, следующего с сопровождающим?»; «На каждый вопрос дают ответ один-два военнотружущих, после чего делаются необходимые разъяснения.

Затем решаются 2—3 вводные, при этом создается такая обстановка, которая реально может сложиться на посту, в частности, предусматриваются действия часового при обнаружении дефектов на пропусках, по задержанию нарушителей пропускного и внутриобъектового режима, расхитителей материальных ценностей, взаимодействие с соседними войсковыми нарядами и т. п. Инструктируемым могут

быть вручены также учебные пропуска и поставлена задача для их проверки. Целесообразно иметь заранее разработанный перечень таких вводных с вариантами их решения. Периодически они обновляются.

Вводную или вопрос надо ставить перед всеми военнослужащими и давать некоторое время на обдумывание. При ответе следует требовать решения и изложения порядка действий часового. При неполном ответе или неудачном решении спрашиваются другие военнослужащие, после чего руководитель подводит итоги и объявляет оценки.

В заключительной части инструктажа доводится обстановка на сутки (изменения в режиме охраны, данные об утраченных пропусках, о прибытии на объект посетителей, времени их допуска, об имевших место попытках нарушения пропускного режима), даются указания о порядке несения боевой службы с учетом ее особенностей на каждом посту (интенсивность движения сотрудников, вынос документов, материальных ценностей и т. п.).

Заступив на боевую службу и приняв установленным порядком пост, часовой приступает к выполнению возложенных на него табелем поста обязанностей.

При подходе сотрудника к посту часовой внимательно всматривается в его лицо (чтобы определить характерные черты) и, приняв положение «смирно», говорит: «Разрешите ваш пропуск». Пропуск необходимо держать в полусогнутой руке (в положении, исключающем просмотр его внутренней стороны проходящим лицом), на уровне груди, на расстоянии 30—35 см — это наиболее приемлемое расстояние при нормальной остроте зрения.

Убедившись, что лицо и фотография идентичны, часовой проверяет другие элементы пропуска. При необходимости спрашивает фамилию, имя и отчество. При предъявлении пропуска, хранящегося на руках, часовой прежде всего убеждается в том, что он действует на объекте. Старается обнаружить возможные нарушения. Если имеются утерянные пропуска, устанавливает, не значится ли данный в числе утерянных. Убедившись в правильности пропуска, часовой вручает его владельцу и разрешает пройти.

При предъявлении разового пропуска часовой обязан взять его и документ, удостоверяющий личность, согласно которому выписан пропуск; сверить соответствие пропуска установленному образцу; слить фотографию на документе с личностью посетителя; проверить правильность оформления документа (его действительность); сверить фамилию, имя, отчество, указанные в пропуске и предъявленном документе; оторвать контрольный талон, оставив его на посту, а разовый пропуск с документом вернуть посетителю и разрешить пройти. Если посетитель следует с сопровождающим, что записывается в разовом пропуске, — проверить постоянный пропуск у сопровождающего, сверить его



Звание отличного завоевал взвод, которым командует прапорщик И. Синько. И в этом немалая заслуга прапорщика — знающего свое дело специалиста. На снимке: коммунист И. Синько проверяет у водителя рядового В. Стрельца правильность оформления путевого листа. Фото Р. Рязанова.

фамилию, имя и отчество в разовом пропуске.

Проверку пропуска при выходе с объекта часовой осуществляет в той же последовательности, что и при входе. После этого вкладывает пропуск в соответствующую ячейку, при хранении на руках вручает его сотруднику и разрешает пройти. При выходе по разовому пропуску устанавливает также наличие отметки (время выхода, штамп или печать и подпись) и оставляет его на посту. Сотрудникам, работающим в смене, выход разрешается по окончании смены, а досрочный выход — по предъявлении увольнительной записки установленного образца. По истечении времени, установленного для выхода смены, а также в случае невыхода в срок посетителей по разовым пропускам часовой докладывает о них начальнику караула.

Всех лиц, пытающихся пройти на объект или выйти с объекта без пропуска, по чужому, неправильно оформленному, поддельному или просроченному пропуску, а также нарушающих установленный пропускной режим или незаконно выносящих материальные ценности, часовой задерживает. Оставив у себя предъявленный документ и соблюдая правила воинской вежливости, он обращается к владельцу пропуска: «Гражданин, прошу вас задержаться».

Свою специфику имеет и служба на КПП по пропуску автомобильного и железнодорожного транспорта. О ней мы расскажем в следующей статье.

**Генерал-майор В. ВЛАСОВ,
полковник Н. НАДОЛЬКО,
полковник А. ШАНГИН.**

МЕЧТА СБУДЕТСЯ

Нельзя сказать, что незаметно, но как-то быстро пролетела для Владимира Миронова срочная служба. Может быть, потому, что была она интересной, требующей полной отдачи, и просто не хватало времени задумываться — сколько еще месяцев и дней осталось до увольнения в запас. А этот день все-таки настал. И, прощаясь с товарищами, как будто частицу себя оставлял Владимир в родном подразделении.

Полтора года после увольнения в запас Владимир не мог найти себя, хотя работал газосварщиком, имел неплохой заработок. Судьбу его решило приглашение военкома пойти учиться на курсы прапорщиков. Владимир дал свое согласие.

Впервые с Мироновым я встретился четыре года назад. Отличала его деловая энергичность, самостоятельность и принципиальность в решении вопросов. А их в работе командира отделения службы собак хоть отбавляй. Это и благоустройство питомника, и подготовка к занятиям, и контроль за профилактикой заболеваний собак. А личный состав? Нельзя ни на минуту оставить людей без внимания, без своего воздействия. Богатый опыт накопил прапорщик Миронов в обучении и воспитании подчиненных. Прежде всего личным примером увлекает он молодежь за собой. В отделе нет нарушений воинской дисциплины. Сержант В. Уголев за умелые и решительные действия при задержании преступника награжден знаком «За отличие в службе» I и II степени. Сейчас Уголев в запасе, но на смену ему пришли другие воины, которые берегут добрые традиции отделения. Это ефрейторы А. Цыгуй, М. Усманов и другие.

— Самое главное, — считает прапорщик Миронов, — это воспитать в людях трудолюбие, больше скажу, терпение. Есть люди невыдержанные, которые стремятся действовать с ходу. Такие в инструкторы не годятся, ведь сразу от собаки ничего не добьешься. И только кропотливый труд окупается сторицей.

Старания у подчиненных прапорщика Миронова не занимать. Их руками благоустроивается питомник. Сейчас он один из лучших в части. Оборудован тренировочный городок для занятий с собаками. Здесь созданы условия, максимально приближенные к боевой службе.

Сам Миронов много занимается со своим Алмазом. Особое внимание уделяет проработке следов. И не напрасно. Благодаря хорошей натренированности своего четвероногого друга прапорщик дважды задерживал преступников. Во многом помогла Владимиру хорошая физическая закалка. Он — перворазрядник по лыжам, неплохой стрелок. В прошлом сезоне в соревнованиях на первенство части по биатлону Владимир показал в эстафете лучшее время.

Два года назад коммунисты подразделения единодушно приняли Миронова в члены КПСС. Владимир особо знаменательным считает для себя то, что кандидатский стаж его проходил в период подготовки к 60-летию Великого Октября, в году принятия Конституции СССР. Накануне юбилея Родины он стал членом КПСС.

Есть у прапорщика Миронова мечта — сдать экстерном экзамены за курс военного училища и уже офицером продолжать службу во внутренних войсках. Его мечте сбыться!

Подполковник В. МУДРОЛЮБОВ.

СЛУЧАЙ НА ВОКЗАЛЕ

Прапорщик Б. Гагуа нес службу по охране общественного порядка на вокзале. В толпе спешивших пассажиров и родственника трудно было бы найти, не говоря уже о незнакомом человеке. А как раз такая задача стояла перед прапорщиком: в кармане у него лежала фотография безжалостного преступника, который, как предполагалось, мог объявиться здесь.

Зоркий глаз прапорщика выхватил из людского потока фигуру мужчины, чьи

приметы совпадали с приметами разыскиваемого. Он торопливо пересекал вокзальное помещение, стараясь прикрыть часть лица шарфом. Зная, что преступник вооружен, Гагуа незаметно следовал за ним и, выбрав малолюдное место, неожиданно потребовал предъявить документы. Захваченный врасплох, преступник опешил. Но быстро пришел в себя и стал оказывать сопротивление. На помощь прапорщику Гагуа подоспел сержант милиции

Т. Грдзелидзе. Вместе они доставили задержанного в дежурную часть линейного отдела транспортной милиции.

Коммунист прапорщик Б. Гагуа служит во внутренних войсках шесть лет. За отличное несение службы он не раз поощрялся командованием, а недавно ему был вручен нагрудный знак «За отличие в службе» II степени.

Сержант А. ВОЛКОВ.

Были солдатами — стали прапорщиками

Личный состав, подлежащий увольнению в запас, — важный источник комплектования должностей прапорщиков и военнослужащих сверхсрочной службы. У нас отбор кандидатов планируется заблаговременно, ему предшествует большая организаторская и разъяснительная работа среди солдат и сержантов. Если несколько лет назад мы имели недокомплект и особенно среди контролерского состава, то сейчас положение значительно лучше как в количественном, так и в качественном отношении, уменьшилась текучесть кадров. Таков закономерный результат перестройки нашей работы в этом направлении, активизации участия в ней опытных офицеров штаба, начальников служб, прапорщиков-ветеранов, а также командиров подразделений, партийных и комсомольских организаций.

Отбор происходит по плану и носит систематический характер. Обычно в плане указывается: наличие вакансий, подразделения, где предполагается отбирать кандидатов, сколько их следует отобрать, записываются фамилии ответственных за укомплектование.

Выполнение плана, ход и качество отбора кандидатов обсуждаются на совещании у командира части, рассматриваются на заседаниях постоянно действующей комиссии, а также партийного бюро, на партийных собраниях. Не остаются в стороне и советы прапорщиков и военнослужащих сверхсрочной службы.

Отбор в подразделениях начинается за 3—4 месяца до начала очередного увольнения. Заранее составляются списки желающих стать прапорщиками и командиры подразделений определяют лиц, персонально ответственных за проведение индивидуальных бесед с солдатами и сержантами. Большой, кропотливый труд предполагает различные формы и методы работы. В подразделениях, например, давно стало хорошим правилом проводить собрания с воинами, подлежащими увольнению в запас. Перед ними выступают офицеры, прапорщики, участники Великой Отечественной войны, ветераны войск, кавалеры нагрудного знака «За отличие в службе», люди, чьи имена занесены в книгу Почета внутренних войск МВД СССР. Они подробно рассказывают об особенностях службы прапорщиков на различных должностях, и в частности контролеров, а также других специалистов, их правах, обязанностях, льготах и преимуществах. Проводятся лекции, тематические вечера, беседы, в ходе которых разъясняется государственное значение выполняемых этими военнослужащими задач. Авторитетны, безусловно, и ежеквартальные дни прапорщиков с приглашением на них военнослужащих срочной службы. В подразделениях оформлены стенды «Прапорщики — ближайшие помощники командиров»,

«Прапорщики — почетный отряд профессиональных военных кадров» и т. д.

Занимающиеся отбором лица обеспечиваются необходимыми пособиями. Штаб проводит с ними однодневные инструкторско-методические занятия, на которых изучаются нормативные документы и принимаются зачеты. В занятиях участвуют начальник штаба, офицеры кадрового органа, тыла, медицинский работник, специалисты. По завершении подготовки командир части ставит офицерам конкретные задачи. Кадровый аппарат ведет учет всей работы, отражая на специальной схеме данные: кто из офицеров, в каком подразделении и сколько суток был, что сделал по отбору кандидатов в течение месяца, квартала, года. Позже, когда очередной отбор заканчивается, подводятся его итоги, анализируются результаты, и командир поощряет наиболее активных офицеров и прапорщиков. Умело работают с молодежью, к примеру, офицеры А. Ахметрахимов, Ю. Попов, прапорщик П. Кузнецов. Офицеры штаба, политаппарата отбор кандидатов проводят и во время служебных командировок в подразделения в составе комплексных или целевых групп. При этом они не только знакомятся с военнослужащими, изъявившими желание стать прапорщиками, но и беседуют с их товарищами, командирами отделений, взводов, рот, секретарями партийных и комсомольских организаций и обязательно с начальниками караулов и войсковых нарядов, хорошо знающими их деловые и моральные качества.

Особое внимание уделяется подбору кандидатов на должности контролеров. Служба эта требует от военнослужащих таких качеств, как находчивость, бдительность, неподкупность, инициатива. Поэтому ошибок в подборе кандидатов быть не должно. Отсюда понятна та тщательность, с которой они изучаются. Если прежде из-за некомплекта должностей мы вынуждены были удовлетворять просьбу стать контролерами почти всех желающих, то сегодня критерии отбора значительно возросли: в прошлом году постоянно действующая комиссия отказала некоторым товарищам в приеме. Главная причина — недостатки в их личном поведении. В результате должности контролеров были укомплектованы действительно достойными людьми.

Важно, чтобы с кандидатами и в последующем проводилась целеустремленная работа, направленная на привитие им высоких морально-политических и психологических качеств, служебных навыков, крепкой воинской дисциплины. Ведь по существу качественный отбор людей на службу — это только начало большого и планомерного процесса их становления.

Отбор кандидатов мы проводим также и в других частях, и прежде всего там, где некоторые солдаты и сержанты, под-

лежащие увольнению в запас, до призыва проживали в местах дислокации подразделений нашей части. Офицеры, направляемые туда, тщательно инструктируются, получают справку о вакантных должностях прапорщиков по каждому подразделению, что позволяет производить отбор более целеустремленно.

Все воины с удовольствием воспринимают информацию этих офицеров о родных местах, где жили до призыва, о тех изменениях, которые произошли там в их отсутствие. Умело, к примеру, работали в прошлом году офицеры В. Снитко и Я. Шандригось. Они не жалели времени, чтобы задумчиво поговорить с лучшими воинами, отличниками учебы, классными специалистами, в беседах помогали воинам глубже осмыслить и понять высокое призвание прапорщиков.

Кадровый орган постоянно держал связь с этими и другими офицерами, регулируя процесс отбора. Например, когда поступило сообщение о том, что в одной из частей нужны специалисты найдены, последовало указание остальным офицерам таких специалистов больше не набирать, а сосредоточить внимание на иных.

Интересно, что по нашей просьбе командиры рекомендуют тем, кто желает стать прапорщиками, не спешить с решением, посоветоваться с родными по поводу своей дальнейшей службы. Это важно. Ведь были случаи, когда воины, сперва изъявившие желание стать прапорщиками, встретившись с родными и переговорив с ними, неожиданно меняли свое решение. Поэтому с кандидатами работают добросовестно, тщательно изучают их характеры, настроение, отбор проходит наиболее качественно, в нем меньше элементов стихийности, а значит, почти ис-

ключена возможность приема на должности прапорщиков людей случайных, недостойных.

Изучение кандидатов продолжается и на курсах подготовки прапорщиков. Здесь с ними занимаются, беседуют члены постоянно действующей комиссии, командиры и политработники, начальники служб, специалисты. Они учитывают желание кандидатов продолжать службу в той или иной должности, уточняют многие вопросы, с которыми придется столкнуться будущим прапорщикам в их повседневной практике. Курсы прапорщиков кандидаты проходят на положении курсантов военных училищ.

При отборе кандидатов как в своей, так и в других частях мы обращаем внимание на солдат и сержантов, имеющих высшее или среднее специальное образование, родственное профилю их будущей военной специальности. Таким военнослужащим, прослужившим не менее года действительной срочной службы, при желании стать прапорщиками присваивается это звание без окончания курсов. Многие из них успешно трудятся на должностях специалистов.

Комплектование должностей прапорщиков у нас забота всех. Стало правилом, что каждый офицер штаба, политаппарата, выезжающий в подразделение, получает задание оказать помощь командиру в подборе кандидатов. Все это, безусловно, способствует качественному отбору лиц на должности прапорщиков и военнослужащих сверхсрочной службы. Практика подтверждает, что при плановой, умело поставленной работе многие из них идут на самые трудные участки боевой службы и успешно выполняют обязанности.

Подполковник А. РЫЖОВ.

ЧТО ЗАДУМАНО — СДЕЛАНО!

Неделя прошла так быстро, что, кажется, только вчера мы, специалисты ИТСО роты, обслуживали технику по регламенту № 2 на нашем объекте. И вот сегодня, когда командир роты соберет офицеров и прапорщиков, чтобы поставить им задачи на сутки, мне надлежит представить ему план проведения очередного регламента № 2. Не один час мы с мастером по ремонту ТСО и электриком охранного освещения провели в запретной зоне, внимательно осматривая состояние инженерно-технических средств, определяя, что надо сделать на этот раз при недельном регла-

менте, подсчитывая трудозатраты на выполнение всех операций. Потом совместно составили план работы, который теперь предстояло утвердить у командира.

Офицер принял все наши предложения, указал только, чтобы основное внимание мы обратили на один из участков периметра: накануне прошел сильный ливень, кое-где образовались промоины под линейной частью, их надо заделать.

Затем я довел план работы до своих подчиненных. Мастеру по ремонту ТСО ефрейтору А. Вельмизеву предстояло выполнить операции по проверке аппаратуры и источников питания [стабилизаторов, блоков питания], произвести чистку приборов. Электрику ох-

рванного освещения рядовому А. Рогалевичу ставилась задача сделать верховой осмотр элекросети, проверить аварийное освещение, проводку в караульном помещении, аккумуляторы.

Самому мне в тот день нужно было не только руководить подчиненными и выделенными нам в помощь солдатами, но и провести подстройку некоторых датчиков, произвести замеры электрических параметров системы обнаружения...

Все намеченное на тот день было выполнено полностью и с минимальными затратами времени, при этом качество регламента было высоким, техника, как и всегда, работала безотказно.

Прапорщик В. ШИШКИН.

РЕШЕНИЕ И ИСПОЛНЕНИЕ

На страницах журнала идет полезный разговор об организации боевой службы в ротном звене*. В уже опубликованных на эту тему материалах затронуты актуальные вопросы, верное толкование которых, несомненно, принесет пользу офицерам в расширении их тактико-специального кругозора, в повышении служебного мастерства. Авторы ряда статей правильно говорят о возросшей роли командира роты в организации служебно-боевой деятельности, особенно отдельно дислоцированного подразделения. Однако в этой организаторской работе каждому офицеру роты принадлежит свое место. В ее общей системе свой круг важных и ответственных обязанностей и у командира взвода.

Известно, что, получив задачу, он уясняет обстановку на объектах, в местах несения службы, потребность личного состава, технических и материальных средств для выполнения задачи, каких результатов достигнуть, на какие вопросы обратить особое внимание, и принимает решение. В нем определяется расстановка военнослужащих в караулы (войсковые наряды), по постам и сменам и в суточный наряд; порядок проведения инструктивных занятий, получения и подготовки вооружения, боеприпасов, технических средств и другого имущества для выполнения задачи; организация социалистического соревнования, политической работы и подведение итогов с личным составом. Командир взвода свое решение докладывает командиру роты и после его утверждения заполняет постовые ведомости караулов (суточную ведомость надзора).

Это, так сказать, общая схема работы, а ее конкретное применение зависит от опыта того или иного офицера, специфики службы и многих других условий. Хотелось бы рассказать о своей практике на примере одного дня.

Была суббота. Как всегда, в 13.00 нас, офицеров подразделения, вызвал в канцелярию командир роты. Прежде всего я кратко доложил о том, чем занимался в течение дня, о делах во взводе. Он особенно интересовался выявленными недостатками при проверке службы и принятыми мерами, дисциплиной военнослужащих, выполнением социалистических обязательств. По ходу комментировал мои действия, советовал, как поступить в том или ином случае. После того как были заслушаны доклады других офицеров, командир

роты довел до нас обстановку и свое решение, поставил каждому задачи.

Моему взводу надлежало обеспечить охрану жилой и смежной с ней производственной зон, выделить суточный наряд. Начальником караула назначался прапорщик А. Головинихин, один из опытных военнослужащих подразделения, что объяснялось некоторой сложностью обстановки. Было приказано дважды в сутки, днем и ночью, проверить боевую службу. Когда я получил задачу, то прежде всего уяснил, что службу нести предстоит в воскресенье, когда наиболее вероятны подходы посторонних лиц к объекту и, естественно, не исключаются попытки перебросов запрещенных предметов через основное ограждение. Потом оценил подготовку каждого солдата и отделений в целом. И когда тщательно взвесил все «за» и «против», то пришел к выводу, что не все военнослужащие, особенно те, кто прибыл к нам весной, в состоянии равномерно выполнять служебные обязанности на каждом посту, тем более в сложной обстановке.

В связи с этим надлежало подобрать людей на службу с учетом особенностей того или иного поста, подготовленности солдат, мнений сержантов и комгруппорга. Инструктивное занятие следовало провести на учебном объекте, основное внимание обратить на недостатки, выявленные при проверке службы, а также на молодых солдат, вводные отработать преимущественно те, которые связаны с подходом посторонних лиц к объекту и возможным перебросом запрещенных предметов. Очевидно, имело смысл еще раз дополнительно проверить службу днем, прежде всего тогда, когда наиболее вероятно осложнение обстановки.

Иногда молодые офицеры говорят: ну какое решение может быть у командира взвода, если все мероприятия по подготовке к службе и обеспечению ее высокого качества будут предусмотрены командиром роты? Конечно, задачу он поставит обязательно, причем порой довольно подробно, если, например, ожидается осложнение обстановки. Иной раз назовет даже вариант инструктивного занятия. Это так. Но учесть и предусмотреть все детали и тонкости он не в состоянии хотя бы потому, что не знает людей так хорошо, как знает своих подчиненных командир взвода. Нельзя сбрасывать со счетов и инициативу. Словом, командир взвода, как и любой офицер, должен самостоятельно

* «На боевом посту», № 2—6, 1979.

действовать в пределах обязанностей и прав, определенных уставом.

Подбор воинов на службу — это основа работы командира взвода по принятию решения. Прежде всего думаю, кого назначить дежурным по роте. Буду предлагать старшего сержанта В. Виноградова. Он — заместитель командира взвода, человек опытный, а это очень важно, поскольку в воскресенье на дежурного возлагаются более сложные задачи, чем в обычные дни. Помощником начальника караула лучше всего назначить Р. Салихова, сержанта, хорошо знающего службу и охраняемый объект. Естественно, пойдет в караул и его отделение, чтобы не отрывать командира от подчиненных. Во втором отделении пришлось заменить рядового С. Соловьева — он болен, вместо него пойдет рядовой В. Егоров из третьего отделения. Они друзья, соревнуются между собой и такая замена, по-моему, наилучшая. Таким образом, при формировании караула и суточного наряда мне в основном удалось не нарушить границы отделений — таково требование руководящих документов, и оно выполнено.

Теперь самое сложное дело — расстановка людей по постам и сменам. Начиная с молодого солдата И. Аллаярова. Его на пятый пост — самый короткий по протяженности, с хорошими условиями для

наблюдения. Опыта у солдата еще мало, это лучше, что ему можно подобрать. Притом назначить его надо в первую смену. Если во вторую, то службу придется нести в середине ночи, время трудное для психологически недостаточно подготовленного человека. А вот ефрейтор С. Кулик пойдет на соседний пост, более протяженный и сложный. Кулик — отличник, мастер службы, с задачей он, несомненно, справится, в случае чего и Аллаярова подстрахует. На следующий пост назначаются рядовые А. Васильева и Ю. Петрушкина — солдаты они тоже добросовестные, любое дело им по плечу. Так же внимательно подхожу к расстановке на службу и других воинов. Осталось заполнить постовую ведомость и представить ее командиру роты на утверждение. Одновременно подготовил план инструктивного занятия и личный план работы на сутки.

В 16.20, после того как командир роты проинструктировал начальника караула и его помощников, караул в полном составе вывел на учебный объект (он у нас сделан в виде участка периметра жилой зоны). Предварительно поинтересовался у старшины роты прапорщика А. Абазина, как идет материально-техническое обеспечение караула, выделен ли транспорт для доставки людей на объект.

Начав инструктивное занятие, объявил

Закончилось инструктивное занятие. Скоро эти подтянутые парни выйдут на патрульные маршруты.

Жители города могут спокойно трудиться и отдыхать — охрана общественного порядка в надежных руках.

На с н и м к е: старший лейтенант С. Сорокин дает подчиненным последние указания перед их выездом к местам службы.

Фото Р. Рязанова.



состав караула, указал, какой транспорт и средства усиления ему выделяются. Затем довел обстановку и поставленную задачу, подчеркнул, что она будет выполняться в воскресный день. Подробно остановился на порядке несения службы, взаимодействия внутри караула и с нарядом контролеров, на использовании ИТСО и средств связи. После этого приступил к практической отработке особых обязанностей по таблице постам. Военнослужащие выполняли некоторые нормативы, в частности, «прием-сдача поста», «вхождение в связь», «пользование огнетушителем». Решали вводные «подход постороннего лица к объекту», «подход осужденного к внутренней запретной зоне», «перевос запрещенных предметов через ограждение». При отработке этих вводных главным образом следил за действиями молодых солдат. С положительной стороны были отмечены многие воины.

Поскольку прошлый раз рядовой А. Стасий не совсем правильно решал вводную «оказание первой помощи при ушибах и переломах», обратил внимание и на этот вопрос, попутно напомнил меры безопасности при несении службы. Тренировку по боевому расчету проводил в точном соответствии с таблицей постам, в частности, резервная группа караула выходила к месту происшествия с внешней стороны маскировочного забора. Прежде, как отмечали проверяющие, в нарушение этого правила она выдвигалась по тропе наряда.

Напомнив требования по соблюдению социалистической законности, организовал принятие каждым военнослужащим караула социалистических обязательств. Обобщив их, я сказал в заключение: «Вы обязались нести службу на отлично, это требует от вас максимума собранности и самообладания. Без сомнения, вы не пожалеете для этого ни сил, ни энергии и выполните свои обязанности с честью».

После этого я контролировал получение личным составом оружия и боеприпасов, проверял экипировку, готовность транспорта.

Отдав караулу приказ, командир роты капитан Ф. Шарифов направил его на развод. Развод у нас в батальоне проводится в точном соответствии с Уставом гарнизонной и караульной служб Вооруженных Сил СССР. Караулы проходят торжественным маршем под музыку, проигранную через усилитель, или под барабан. Вместе с подчиненными я убываю на объект. Это вызвано тем, что в период смены часть личного состава старого и нового караулов находятся в определенном смысле вне контроля: начальники караулов уходят на периметр объекта, а их помощники занимают приемом-сдачей имущества в караульном помещении. Убедившись, что смена произведена благополучно, отправляюсь со старым караулом в подразделение. Предварительно успеваю проверить в помещении внутренний порядок.

Боевую службу в те сутки я контролировал три раза: два — согласно решению командира роты и один — по собственной

инициативе. Особенно внимательно наблюдал за молодыми солдатами: хотелось убедиться, насколько активно они приобщаются к службе. Недостатки при выполнении обязанностей были обнаружены у рядовых Р. Минигалиева и М. Сисина. Отраднo, что при следующей проверке оба они отмечались с положительной стороны. Эти недочеты не были следствием нерадивости, а скорее всего — неопытности. Поэтому так важно было отметить их усердие, старание. Этим воинам тут же, в караульном помещении, я объявил благодарность.

Ночью, впрочем, как и всегда, боевую службу проверял очень тщательно, согласно плану, утвержденному командиром роты, как бы в два этапа. Первый — в караульном помещении (проверил наличие людей, оружия и боеприпасов, посмотрел источники питания и показания аппаратуры, записи в аппаратном журнале, проконтролировал знание караульными особых обязанностей). Второй этап — работа на периметре объекта (проверял состояние линейной части ИТСО и средств связи, тревожной сигнализации, решал с молодыми солдатами вводные, разумеется, при подмене их помощником начальника караула).

Проверяя службу, делал подробные записи в постовой ведомости, проводил индивидуальные и групповые беседы. Не забывал и войсковой наряд контролеров. Естественно, бывая в карауле, я выполнял весь положенный объем работы, при этом каждый раз делал основной упор на те или иные вопросы (например, зарядание и разряжание оружия, прием-сдача постов, доставка и прием пищи и т. д.).

По возвращении воинов в подразделение вместе с начальником караула и его помощником провел короткий разбор действий личного состава. С их помощью определил оценку каждому, обобщил все положительное и недостатки. Это нужно сделать заранее, поскольку потом, при подведении итогов боевой службы, должно господствовать единство мнений и оценок. К тому же всегда возникает необходимость поговорить отдельно от солдат об ошибках в управлении караулом.

При подведении итогов я выступаю после начальника караула. Объявляю результаты проверки службы и свои выводы. При этом разъясняю, кто победил в каждой соревнующейся паре и почему, а кто пока отстает и по какой причине. Здесь же объявляются лучшая смена, лучший агитатор в смене. Фамилии отличившихся называются в «молнии». С военнослужащими, допустившими упущения при выполнении обязанностей, проводится индивидуальная работа.

Деятельность командира взвода как организатора службы требует и знаний, и известного опыта. И от того, насколько активно и инициативно проводится им эта работа, в значительной степени зависит успех выполнения боевой задачи.

Лейтенант И. АЛЛАЯРОВ,
командир взвода.

И ТАК КАЖДУЮ НЕДЕЛЮ

Разговор об организации службы в ротном звене, который вот уже пять месяцев ведется на страницах журнала, заинтересовал нас, младших специалистов. И не случайно: при обсуждении этой темы подчеркивается важность нашей работы в обеспечении надежной охраны объектов, указываются пути улучшения эксплуатации техники. Один из них — продуманная организация обслуживания инженерно-технических средств. Действительно, четкость выполнения любого задания во многом обеспечивается обстоятельностью постановки задач. В этом мне, как инструктору ИТСО, приходилось убеждаться не раз.

Так, детально уяснив задачу, которую ставит командир роты после принятия им решения на сутки, мне необходимо разработать подробный план ежедневного регламента и довести его до подчиненных. Без этого на организованность рассчитывать трудно. Когда же такие указания даны, то ритм работы бесперебойно четок. Остается лишь контролировать специалистов, помогать, если где-то возникают сложности. Впрочем, такое случается редко, так как, ставя задачу мастеру ТСО или электрику охранного освещения, я стараюсь добиваться полного понимания им того или иного задания. Эту мысль хотелось бы проиллюстрировать на примере подготовки и проведения регламента № 2. Его объем и порядок строго установлены наставлением, но всякий раз требуется вносить соответствующие коррективы, все зависит от времени года и погодных условий. Однако ничто не должно помешать выполнить регламент полностью и с высоким качеством.

Еженедельный регламент технического обслуживания ИТСО предполагает проверку внешнего состояния и исправности аппаратуры, линейных частей систем обнаружения, инженерных сооружений, грозозащитных устройств и заземлений. В это же время проверяется надежность контактных соединений основных электрических цепей, производится замена перегоревших ламп в светильниках, чистка наружных поверхностей аппаратуры, устраняются провисания проволоки, осматриваются источники электропитания, системы приводов ворот контрольной площадки, дверей проходного коридора КПП, проверяется надежность работы их замков и запоров. И, конечно, производится уборка территории запретных зон, помещений караула, рабочих мест младших специалистов и часового оператора.

Как видим, объем работ немалый. Чтобы выполнить его, надо опять-таки все тщательно продумать, составить план проведения регламента, наметить, кому и ка-

кие задачи поручить. Сделать это можно только после детального осмотра инженерно-технических средств охраняемого объекта. Поэтому за два-три дня мы вместе с мастером по ремонту ТСО рядовым В. Петруняком и электриком охранного освещения рядовым А. Леликовым обходим объект. Каждый из нас внимательно обследует те элементы ИТСО, которые закреплены за ним.

Так, мастер по ремонту ТСО отвечает за состояние линейной части емкостной системы обнаружения, средств связи, распределительных ящиков, установленных на периметре, сигнализации электромеханического принципа действия, а также аккумуляторов, установленных в операторском помещении. С учетом этого рядовой Петруняк при обходе внимательно осматривает закрепленное за ним оборудование. Из поля его зрения ничто не ускользает. Вот он увидел, что несколько нитей проволоки антенной части емкостной системы провисли более, чем положено, — сразу же отметил это в своем блокноте. Проверяя работу телефонных аппаратов, Петруняк обнаружил в одной из линий помехи — где-то телефонный провод соприкасался с радиолинией. Взял и это на заметку. Особое внимание он обратил на блокировку основного ограждения, на состояние всех его деревянных элементов.

Точно так же действовал и рядовой Леликов. Обходя последовательно объект по периметру, он дотошно проверял светильник за светильником: исправна ли лампа в нем, надежно ли выполнено заземление, нет ли где оголенных мест в проводке? Все выявленные недостатки он записывал в блокноте.

Затем мы осмотрели караульное помещение, контрольную площадку КПП, операторскую, мастерскую. Тут же я заслушал доклады подчиненных обо всем замеченном ими и составил план проведения недельного регламента, который представил в конце дня на утверждение командиру роты. Офицер внимательно просмотрел план, внес свои замечания и добавления. Они были вполне обоснованы, так как командир роты успел внимательно просмотреть постовые ведомости, в которых был ряд замечаний начальников караулов о работе инженерно-технических средств за прошлую неделю. Конечно, эти ведомости он просматривал каждый день после возвращения караула со службы, немедленно давал нам указания, если что-то требовало срочного вмешательства младших специалистов ИТСО, все остальное же учитывалось при составлении плана по регламенту № 2.

В нашей роте заведен строгий порядок:

все участвующие в регламенте проходят инструктаж по мерам безопасности, расписываются в специальном журнале, однако командир роты еще раз напомнил мне об этом, указал на соблюдение порядка допуска людей в запретную зону в точном соответствии с уставом, выписал предудсмотренный на этот случай допуск.

Проводя регламент № 2, мы стремимся выявить все нарушения линейной части и принимаем меры к немедленному ее восстановлению. Большую помощь в этом нам оказывают военнослужащие, выполняющие обязанности операторов, свободные в тот день от службы. Им доверается подтяжка провисших нитей, замена их. Разумеется, делают они эту работу под наблюдением и руководством младших специалистов роты.

Основные операции регламента № 2 — замер электрических параметров, соединительных линий, кабелей и величины сопротивления заземлителей, проверку работоспособности генератора высокой частоты, стабилизаторов и ряд других — производу сам. В качестве источника аварийного питания электросети охранного освещения и привода ворот КПП мы применяем дизельную электростанцию. Обслуживание ее также включается в план недельного регламента: дозаправка топливом и маслом, проверка состояния свечей пускового двигателя, легкость запуска агрегата. К слову сказать, работе с дизель-электростанцией мы обучили всех начальников караулов и военнослужащих, выполняющих обязанности часовых КПП и часовых операторов. Это позволяет в любой момент перейти (при надобности) с основного на аварийное электропитание. Выполняя работу, стараюсь все делать точно в соответствии с требованиями «Регламента технического обслуживания», постоянно сверяясь с его технологической картой.

Этому же правилу следуют и мои подчиненные. Мастер по ремонту ТСО осматривает аппаратуру, удаляет пыль и грязь с наружных поверхностей, проверяет исправность тумблеров, переключателей, ручек потенциометров, лампочек индикации и предохранителей. Одну из вышедших из строя лампочек тотчас же заменил на новую — под рукой всегда есть комплект запасных радио- и электроэлементов. При проверке источников питания он обнаружил, что в одном из аккумуляторов уровень электролита ниже нормы. Пришлось долить электролит, сделав соответствующую запись в батарейном журнале.

Электрик охранного освещения также занимался своим делом: заменял электролампы в светильниках на опорах основного ограждения. Работу он начал только после отключения линии освещения от источника питания на распределительном щите. На рубильнике и кнопках управления освещением были вывешены таблички: «Не включать! Работают люди!».

Оба специалиста добросовестно справились с порученным заданием, стара-

лись сделать все как можно лучше. Соревнуясь между собой, они ревностно относились к выполнению всех пунктов социальных обязательств, один из которых — точное соблюдение требований регламентов по техническому обслуживанию ИТСО.

Выполнив свою задачу, я контролирую действия личного состава, занятого приведением запретной зоны в порядок, слежу, чтобы каждый точно соблюдал правила и меры безопасности. Основная моя забота в это время — добиться, чтобы солдаты осторожно относились к инженерно-техническим средствам охраны объекта, не допустили случайных повреждений, возможных при прополке травы. Большая часть трудозатрат личного состава уходит на тропу наряда. И надо отдать должное солдатам — делают они эту работу старательно: ведь почти каждый несет службу в карауле и понимает, что от состояния тропы наряда зависит своевременный выход к месту нарушения запретной зоны по сигналу технических средств.

После окончания работы в запретной зоне личный состав выводится из нее, а специалисты приступают к проверке работоспособности технических систем обнаружения, их чувствительности. При необходимости делаем подстройку. На заключительном этапе регламента вместе с контролерами проверяю состояние связи и сигнализации в ШИЗО и ПКТ. Особое внимание обращаем на качество блокировки окон и дверей, на исправность тревожной сигнализации, если есть время, недостатки устраняем немедленно. Только после этого докладываю командиру роты о возможности перехода на обычный способ охраны объекта — на время регламента он отдает распоряжение начальнику караула о выставлении часовых на наблюдательные площадки, организует допуск личного состава на периметр с соблюдением установленных требований и мер предосторожности.

По окончании регламентных работ проверяю, все ли записи сделаны в служебной документации (формулярах и журналах). Затем подвожу итоги: отмечаю военнослужащих, которые лучше других справились с поставленной задачей, указываю на допущенные во время работы недостатки. Справедливости ради надо сказать, что все воины относятся к техническому регламенту добросовестно, глубоко понимают, что от качественного обслуживания ИТСО зависит надежность охраны объекта. Их умелым действиям способствует активное участие солдат и сержантов в кружке технических знаний, а также наглядно оформленный уголок ИТСО — возле него всегда можно увидеть воинов, интересующихся техникой. Многие занимаются рационализацией, предлагают различные усовершенствования средств сигнализации и связи.

Так, своими силами при поддержке командира роты мы обеспечили телефонную связь с квартирами офицеров и прапорщиков, проживающих в поселке. С вводом в действие «ротной АТС» резко

повысилась боевая готовность подразделения — офицеры и прапорщики оповещаются в случае необходимости по сигналу «Сбор» в считанные секунды. Установлена и резервная телефонная связь между постами на периметре, с КПП, ШИЗО, ПКТ, дежурным по роте с помощью полевых аппаратов ТА-57 и коммутатора П-193М.

Младшие специалисты ИТСО роты впол-

не осознают свою роль в обеспечении работоспособности инженерно-технических средств. Опираясь на помощь всего личного состава и ощущая повседневную заботу командира роты, они сделают все, чтобы постоянно повышать надежность охраны объекта.

Прапорщик Г. БОЦМАН.

**Мужество,
бдительность,
благородство**

Солдатская щедрость

Идет солдат по улице. И люди видят в нем человека надежного, с открытым сердцем и щедрой душой. Стремление к добру, благородство мыслей и поступков, мужество, отвага, преданность своему делу — характерные черты советского воина.

Примеров проявления этих высоких нравственных качеств множество. И за ними не надо ходить далеко.

«Это произошло в одно мгновение, но память об этом мгновении будет жить долго. Осеннее поле колхоза «Прогресс». Студенты Оршанского педагогического училища приехали сюда на уборку картофеля. Вместе с однокурсниками помогал колхозникам и комсомолец Михаил Мороз. Внезапно на транспортере комбайна он увидел ржавый снаряд. Раздумывать было некогда — вокруг люди. Миша поднял снаряд и бросился через поле к ближайшему рву, унося смерть от товарищей. Взрыв раздался, когда оставалось преодолеть последние метры...»

Эти строки, посвященные Мише Морозу, о подвиге которого так проникновенно говорил на XVIII съезде комсомола первый секретарь ЦК ВЛКСМ Б. Н. Пастухов, зачитал своим товарищам секретарь бюро ВЛКСМ роты младший сержант Т. Шакиров на одном из комсомольских собраний. Они нашли живой отклик в сердце каждого воина, вызвали чувство гордости за ровесника и в то же время боль...

— И в армии человек не послужил, а совершил подвиг... — с восхищением сказал ефрейтор З. Габричидзе.

— Давайте будем писать письма роди-

телям Михаила, — предложил Шакиров. — Все как-то им легче будет перенести утрату.

Предложение поддержали.

Тут же составили текст коллективного письма. Были в нем и такие строки: «Ваш сын в мирное время совершил подвиг, о котором люди всегда будут помнить. Миша братом нашим стал. Он сегодня незримо присутствует на комсомольском собрании. Завтра мы идем в караул — и на боевом посту Михаил будет вместе с каждым из нас».

Вскоре Михаил Степанович и Ольга Ивановна Мороз прислали в подразделение Мишины фотографии, горячо благодарили солдат за внимание к ним.

Теперь это стало традицией: приходят в подразделение новички, и в первую очередь им показывают стенд «Подвиг героя бессмертен», посвященный Михаилу Морозу — комсомольцу, который навсегда останется в сердцах воинов.

А переписка с родителями героя, с его младшими братьями Иваном и Петром, о которой сейчас знают в каждом подразделении нашей части, продолжается. Все крепче становится эта духовная связь, рожденная подвигом и щедростью солдатской души.

Духовные связи. Широки и многообразны они в нашем обществе. Советский солдат — плоть от плоти своего народа, он продолжатель славных традиций старшего поколения. Сыновья с честью несут эстафету революционной, боевой и трудовой славы.

Отец рядового В. Головача — участник Великой Отечественной войны, коммунист. Провожая сына в армию, старый солдат наказывал ему служить по совести, дорожить войсковым товариществом, показывать во всем пример, всегда помнить о ратном подвиге народа.

— Я на фронте не был трусом. Об этом говорят ранения, награды. Верю: если выпадут на твою долю трудные испытания, ты тоже не ударишь в грязь лицом, — сказал он на прощание.

С раннего детства учили сына чуткости к людским бедам и радостям, активности: в жизни Иван Петрович и Валентина Антоновна Замфиры. По-настоящему были счастливы, когда он сел за руль трактора, а через год пришел домой со значком ударника коммунистического труда. Они ведь тоже удостоены этого высокого зва-

ния, хоть и профессии у них скромные. Иван Петрович — электросварщик, Валентина Антоновна — работница кирпичного завода.

Но почему речь зашла именно о рядовых В. Головаче и И. Замфире? Ничего особенного эти солдаты не совершили. Просто срочно потребовалось помочь обгоревшим на пожаре людям, и они поспешили отдать им свою кровь. Кстати, не только они. Когда врач зашел в учебный класс и, объяснив суть дела, попросил встать тех, кто готов ехать в больницу, — поднялись все как один. В этот день донорами стали также рядовые А. Алексанян, В. Сатокин, В. Заяц, А. Ковалев и другие воины.

Разговорился как-то с рядовым Х. Козловым, трудолюбивым, дисциплинированным воином, недавно вернувшимся из отпуска.

— Как дома? — спрашиваю. — Все в порядке?

— Нормально! — улыбается он. — Мама с братишкой в новую квартиру въехали. И родители рядового Бекназарова тоже новоселье справили.

— Вы с Бекназаровым соседи? — поинтересовался я.

— Не совсем, — ответил солдат. — Моя семья живет в городе Коканде, а его — в селе Киялик. Да ведь надо было заехать, привет от сослуживца передать.

— Подождите-ка, Козлов, — говорю, — так у вас же отпуск всего десять суток. Сколько же поездка в Киялик отняла?

— Немного, — говорит Козлов. — До Бекназаровых я от Ташкента часов шесть ехал. Ну, а потом напрямую в село Катамурабат — к родителям рядового Юлдашева.

— Юлдашева?..

— Да. Побывал еще в семьях земляков — рядовых Абдуллаева, Назырова, Дехканова.

Из десяти трое суток не пожалел Козлов, чтобы объехать родителей сослуживцев. Отцы, матери, братишки и сестренки, затаив дыхание, слушали рассказы о ратных делах своих солдат-защитников. И в свою очередь приветы передавали, подкрепленные словами строгого наказа и Рустаму, и Шавкату, и Исмаилу, и Икраму, и Боки служить Родине образцово.

Так разве могут такие щедрые душой люди, как В. Головач, И. Замфир, Х. Козлов, не защитить в нужный момент своих сограждан, спастись перед реальной опасностью?

Убежден: все они в сложной ситуации, которая может возникнуть в армейской службе, будут действовать решительно, героически. Так, как действовали при выполнении сложного боевого задания мои сослуживцы сержант А. Ромицын и рядовой Х. Алоев.

...Поступило известие, что в районе по-

явился вооруженный преступник. За помощью в задержании бандита обратились к воинам внутренних войск.

В комнате линейного отдела внутренних дел то и дело звонил телефон. Дежурный всякий раз, прежде чем взять трубку, выпрямлялся на стуле, и присутствующие, как по команде, затихали. Пока он слушал, записывал доклады в журнал, все напряженно следили за каждым его движением. Когда же он, расслабившись, сообщал, что срочного ничего нет, в помещении снова начинали потихоньку переговариваться.

И вот передали сигнал, которого ждали: на железнодорожной станции появилась неизвестный, приметы сходятся.

Дежурный поставил задачу младшему сержанту милиции В. Кудряшову и воинам внутренних войск сержанту А. Ромицыну, рядовому Х. Алоеву. Через несколько минут эта группа прибыла на автомашине к запасным путям товарной станции. Пожлой рабочий в ярко-оранжевом жилете провел наряд между двумя товарняками, показал рукой на одну из платформ:

— Туда забрался.

Условившись, как действовать при чрезвычайных обстоятельствах, парни с трех сторон подошли к платформе.

Взобравшись на сцепку между вагонами, первым увидел неизвестного Кудряшов.

— Вы что тут делаете? А ну идите сюда, — потребовал милиционер.

Человек, лежавший на дне платформы, встал и, сунув руку за полу куртки, сделал несколько шагов навстречу Кудряшову, но оглянулся и увидел солдата, который, взявшись руками за край платформы, подтянулся и уже лег грудью на борт.

Мужчина в куртке некоторое время в упор смотрел на Алоева. Потом быстро отвел взгляд. Проследив за его направлением, Хажмудин увидел в нескольких шагах от подозреваемого оружие. Будто подброшенный пружиной, он уже через мгновение был на платформе. Противник тоже сделал прыжок, схватился за вороненый ствол. Но пустить в ход оружие не успел: второрядник по самбо рядовой Х. Алоев молниеносным приемом свалил его с ног. Подошли Ромицын и Кудряшов, взяли оружие, вынули патрон из ствола...

За проявленное мужество сержант А. Ромицын и рядовой Х. Алоев награждены медалью «За отличие в воинской службе» II степени.

Идет солдат по улице. И с уважением смотрят на него прохожие. В их взглядах — признание и любовь советских людей к вооруженным защитникам Отчизны, к армии — школе нравственной и физической закалки юношей страны, строящей коммунизм.

Капитан В. БУСЫГИН.

ЛЮМИНОФОРНЫЕ ИНДИКАТОРЫ

Внедрение в охрану объектов современных технических средств увеличило объем информации в карульном помещении и потребовало четкого согласования функций автоматических устройств с деятельностью человека—оператора. Обычно информация, поступающая от аппаратуры, отражается на мнемосхемах, являющихся связующим звеном между часовым-оператором и комплексом ТСО. Существующие мнемосхемы, как правило, выполняются на лампах накаливания, имеющих такие недостатки, как низкая экономичность, значительное потребление энергии, недостаточный уровень яркости. К тому же они не отвечают требованиям современной инженерной психологии и эстетики, имеют малую эксплуатационную надежность.

За последние годы наметилась тенденция отображать информацию с помощью электролюминофорных индикаторов [ЭЛИ]. Этот способ позволяет повысить скорость считывания выходных данных, добиться более высокой надежности работы схем светоплапов, увеличить полноту отображения информации, наглядней отображать тактику действий нараву, упростить управление светоплапами, а следовательно, уменьшить нагрузку на часовых-операторов.

Электролюминофорные индикаторы наиболее полно удовлетворяют требованиям, предъявляемым к системам индикации: наглядность, полнота и краткость отображения информации, простота устройства и невысокая стоимость. Эти факторы и способствуют широкому применению ЭЛИ в мнемосхемах комплексов ТСО.

Основа любого ЭЛИ — плоский конденсатор (рис. 1), диэлектриком которого служит связующее вещество [композиция органической смолы и люминофора].

Электроды конденсатора — два токопроводящих слоя: один прозрачный [2], второй — непрозрачный [4]. Прозрачный слой выполняет роль электрического контакта и позволяет наблюдать световое излучение, изготавливается он из окиси олова. Между элект-

родами помещен слой люминесцирующего диэлектрика [3], начинающего светиться при подаче переменного напряжения к электродам. Стекло предохраняет электролюминесцентный элемент от внешних воздействий.

Спектр света, испускаемого электролюминесцентным источником, лежит в видимой части излучения. Используя сложные слои люминофоров, можно изменить спектр излучения, получать зеленый, голубой, синий, желтый и красный цвета. Наилучшие яркостные характеристики имеют ЭЛИ с зеленым цветом свечения, наиболее чувствительным для глаза.

На рис. 2 приведена зависимость яркости свечения V от амплитуды возбуждающего напряжения U при различных частотах. Из характеристик видно, что увеличение частоты позволяет снизить величину возбуждающего напряжения или повысить яркость свечения. Длительному сохранению уровня яркости способствует эксплуатация индикаторов в режиме, допускающем регулировку величины возбуждающего напряжения при постоянной частоте.

Конструкция ЭЛИ несложна. Индикаторы строятся по полосковому типу, то есть металлизированный электрод делится на отдельные элементы — полоски, изолированные друг от друга. Прозрачный электрод является общим. Каждая полоска имеет вывод для включения в электрическую схему. В совокупности полоски могут образовать любую фигуру. Вывешиванием определенной комбинации полосок, подавая на них возбуждающее напряжение, нетрудно изобразить цифру, букву или надпись.

Мнемосхема на люминофорах состоит из генератора возбуждения, собственно индикаторного прибора [набора люминофоров], схемы управления и накопления информации (рис. 3). Схема управления под воздействием входного сигнала включает переменное напряжение для возбуждения выбранных участков индикатора.

Генератор возбуждения — важнейший элемент индикаторного

устройства. Он вырабатывает питающее напряжение необходимой амплитуды и частоты и должен обладать рядом специфических свойств, вытекающих из технических характеристик ЭЛИ. Так, амплитуда выходного напряжения генератора должна быть в пределах 150—220 В, а генерируемая частота — не ниже 400 Гц. Важно, чтобы напряжение было синусоидальной формы [или импульсно-сглаженным], а генератор имел достаточную мощность для обеспечения работы необходимого количества электролюминесцентных элементов. Например, для комплексов ТСО их число составляет десятки, а иногда и сотни.

Принципиальная схема светоплапа [мнемосхемы] для высвечивания 44 ячеек из люминофоров приведена на рис. 4. Схема состоит из двухтактного генератора с сильной обратной связью, собранного на транзисторах Т1—Т2 типа П-210Б. Нагрузкой генератора служит трансформатор Тр, выполненный на ольсиферовом сердечнике ТЧ-60. Первичная обмотка трансформатора состоит из четырех полуобмоток по 50 витков каждая [провод ПЭЛШО диаметром 0,22—0,25 мм]. Вторичная обмотка имеет 800 витков [провод ПЭЛШО диаметром 0,1—0,22 мм]. Необходимый режим работы генератора обеспечивается резисторами R1 и R2 и конденсатором С1. КПД генератора 70—80 процентов.

Схема светового табло [мнемосхемы] предусматривает одновременное включение ЭЛИ и звукового сигнала [сирены]. Принципиальная схема электронной сирены выполнена на транзисторах Т3 [МП-39] и Т4 [МП-37], динамик применен типа 1-ГД9.

Коммутация в световом табло сводится к созданию двух устойчивых состояний электрической схемы, связанных с наличием или отсутствием возбуждающего напряжения на индикаторе [люминофоре]. Она осуществляется реле Р2 и Р5 станционного аппарата, которые своими контактами подают или снимают возбуждающее напряжение на ЭЛИ.

Для питания 44 ячеек ЭЛИ нужны четыре станционных аппарата или такое коммутирующее устройство, как ТОЛ-10/100.

Напряжение питания мнемосхемы — 24 В.

Расчет генератора возбуждения ведется поэтапно. Сначала вы-



Рис. 1
Схема электролюминесцентного элемента:

1 — стекло; 2 — прозрачный токопроводящий слой; 3 — слой электролюминофора; 4 — металлический электрод.



Рис. 2

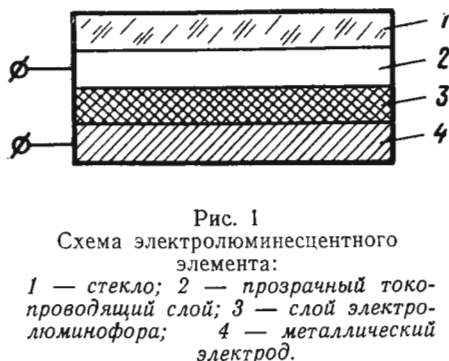

ПРИМЕЧАНИЕ:

- 1—При занятом Ш4 можно использовать Ш3 (1≠12) и Ш2 (12≠13) с предварительной установкой перемычки на контактах 3-5 реле Р10;
- 2—Вместо подачи общего «-24В» возможна установка перемычки в каждом задействованном станционном аппарате между Ш1-3 и Ш4-13 (Ш2-12)

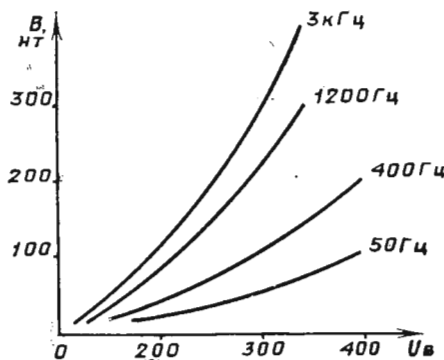
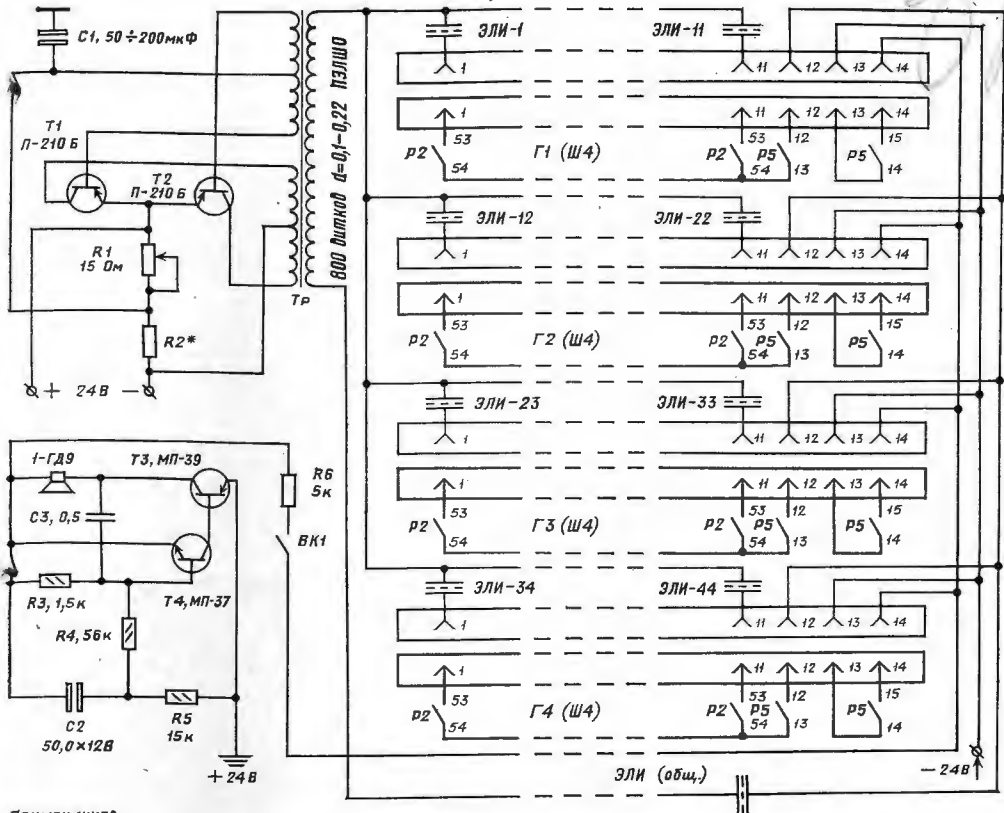
Рис. 4



Рис. 3

бираются исходные данные для расчета: количество высвечиваемых ячеек (в данном случае их 44) и площадь свечения одной ячейки [она стандартна и равна 16 см²]. Затем подбирается тип транзистора, удовлетворяющих мощности нагрузки. После этого разрабатывается схема включения транзисторов и производится выбор рабочего режима и расчет цепей, обеспечивающих требуемые электрические характеристики.

Выбранный транзистор проверяется на устойчивость работы в заданных условиях. Для этого

делают расчет мощности, рассеиваемой в его переходах, и определяют нагрев переходов при максимальной температуре окружающей среды. При необходимости применяют дополнительные радиаторы и принудительное охлаждение, в противном случае может произойти тепловой пробой транзистора.

Необходимая яркость свечения индикаторов обеспечивается амплитудой напряжения 220—250 В. Амплитуда импульса тока в нагрузке определяется по потребляемой мощности. При напряжении

220 В и частоте 400 Гц она составит 30 мВт/см². Мощность, потребляемая 44 индикаторами (люминофорами), определяется по формуле:

$$P_{общ.} = n \times R_{эли},$$

где: n — количество индикаторов;

$$R_{эли} = P_{уд} \times S,$$

где S — площадь высвечивания ЭЛИ;

$P_{уд}$ — мощность, потребляемая одним ЭЛИ, она равна 30 мВт/см².

Следовательно, в рассматриваемой схеме потребляемая мощность составит:

$$P_{общ.} = 44 \times 30 \times 10^{-3} \times 16 = 21,12 \text{ Вт.}$$

Эту мощность вполне обеспечивает генератор, данные которого приведены выше.

Выбирая схему включения транзисторов, надо учитывать, что насадки с общим эмиттером способны обеспечить наибольший коэффициент усиления по мощности.

Полковник-инженер
А. МАХОТКИН,
подполковник-инженер
В. ОЗЕРИЦКИЙ.

ПОЛИТИЧЕСКИМ ЗАНЯТИЯМ — КАЧЕСТВО И ЭФФЕКТИВНОСТЬ

В постановлении ЦК КПСС «О дальнейшем улучшении идеологической, политико-воспитательной работы» подчеркивается, что «сердцевиной идеологической, политико-воспитательной работы было и остается формирование у советских людей научного мировоззрения, беззаветной преданности делу партии, коммунистическим идеалам, любви к социалистической Отчизне, пролетарского интернационализма».

В условиях внутренних войск важнейшим звеном комплексного решения этих задач являются политические занятия. Они предоставляют широкие возможности для формирования у защитников Родины идейной убежденности, воспитания у них любви к ратному труду, высоких нравственных качеств. От их эффективности и качества в значительной мере зависят степень трудовой и общественной активности военнослужащих, их моральный настрой на борьбу за успешное решение задач боевой службы, за выполнение социалистических обязательств, планов и программ боевой и политической учебы.

О том, что и как делается в этом направлении, недавно состоялся разговор за «круглым столом» редакции журнала, в котором приняли участие командир полка — инициатора социалистического соревнования в войсках полковник А. Андреев, начальник политотдела подполковник М. Ус, штатные пропагандисты и руководители групп политических занятий. Вели беседу наши корреспонденты полковник М. Зюзин, подполковник В. Лосев. Ниже публикуется запись этой беседы.

Командир части полковник **А. АНДРЕЕВ**. В нынешнем году наши воины, выступив инициаторами социалистического соревнования во внутренних войсках, приняли на себя повышенные обязательства. По многим пунктам они решили превзойти прошлогодние показатели, которые, кстати сказать, тоже были достаточно высокими, и завоевать звание отличной части.

Итоги первого полугодия свидетельствуют, что личный состав части способен достичь намеченных рубежей. Надежно охраняются объекты, возросли выучка, мастерство военнослужащих, укрепились воинская дисциплина и порядок в подразделениях, караулах и войсковых нарядах.

Во всех этих успехах, безусловно, сказывается большой труд и руководителей групп политзанятий, всех пропагандистов. Они неустанно разъясняют солдатам, сержантам и прапорщикам цель, задачи и смысл соревнования. Изюм дня в день призывным словом, стремлением как можно лучше проводить занятия, созданием каждому соревнующемуся условий для выполнения взятых обязательств они поддерживают у воинов дух высокой состязательности.

Полковник **М. ЗЮЗИН**. Борьба за эффективность политических занятий — это в первую очередь борьба за повышение их качества. Как, какими путями, формами, методами ведется в части работа по достижению этой цели?

— Прежде всего, — вступает в беседу подполковник **М. УС**, — мы сосредоточиваем внимание на подготовке тех, кто осуществляет идейное воспитание. ЦК КПСС в постановлении «О дальнейшем улучшении идеологической, политико-воспитательной работы» ставит успех политической и экономической учебы в прямую зависимость от теоретического и методического уровня пропагандистских кадров, от умения подбирать их, учить и воспитывать.

Чтобы придать подготовке пропагандистов более предметный характер, полнее учесть особенности их работы с различными категориями личного состава, мы решили организовывать сборы и семинары, как правило, раздельно с руководителями групп политзанятий рядового, сержантского состава и прапорщиков.

Такая система работы, во-первых, позволяет охватить всех пропагандистов организованными формами подготовки без ущерба для процесса боевой службы, обучения и воспитания личного состава, так как часть офицеров всегда остается в подразделении.

Во-вторых, аудитория пропагандистов при этом однородна, и руководителю семинара легче учитывать особенности содержания и методики занятий, проводимых ими с соответствующей категорией военнослужащих.

В-третьих, такие группы невелики по

численности, а это дает большую возможность работать с пропагандистами индивидуально, предметнее обсуждать содержание и методику проведения предстоящих занятий. Легче и контролировать работу каждого пропагандиста на семинаре, обеспечить необходимый уровень ее напряженности. Благодаря этому мы добиваемся того, чтобы они уезжали на места с наибольшей степенью готовности к занятиям.

Участники последнего сбора присутствовали на открытом уроке у передового руководителя группы политзанятий офицера Г. Приходько. Они оценили достоинства проведенного семинара, умение пропагандиста логически обоснованно, убедительно увязывать обсуждаемые вопросы темы с ходом соревнования, жизнью личного состава, пропагандировать опыт отличников, поднимать у слушателей чувство личной ответственности за общий успех воинского коллектива. По некоторым аспектам работы руководителя группы на семинаре поспорили. В целом мероприятие обогатило методический опыт пропагандистов.

На сборе руководители групп прослушали лекции: «Методические основы пропагандистского мастерства», «О международном положении», встретились с депутатом Верховного Совета СССР, побывали на ведущих предприятиях города, увидели, с каким энтузиазмом трудятся рабочие, боясь за успешное выполнение пятiletки.

— Эта работа продолжается и в подразделении,— замечает заместитель командира батальона по политчасти майор **А. КОПЬЕВ**. — Дважды в неделю у нас организовано проводится двухчасовая самостоятельная подготовка руководителей групп к предстоящим занятиям. В это время всегда открыта библиотека, где пропагандист может получить необходимую литературу.

Как правило, самостоятельной работой офицеров руковожу я сам. Особое внимание здесь, конечно, молодым пропагандистам — кому-то надо помочь в совершенствовании методики самостоятельной работы над книгой, конспектировании трудов классиков марксизма-ленинизма, кому-то подсказать, как лучше осветить тот или иной вопрос темы, увязать его с задачами слушателей. Нередко совместно обсуждаем чье-либо предложение по иллюстрации лекции, рассказа или семинара наглядными пособиями, диафильмами.

Общение с руководителями групп политзанятий позволяет мне лучше знать достоинства и недостатки каждого из них, степень готовности к очередным занятиям, своевременно восполнять пробелы в их теоретических знаниях и методических навыках.

— Немалыми возможностями для подготовки пропагандистов располагает и ротный политработник, — говорит капитан

Ю. ВАНЧЕВ. — За день-два до начала занятий я приглашаю руководителей групп для уточнения, главным образом, методических приемов их проведения. Советуемся, как лучше связать изучаемые вопросы с жизнью и задачами личного состава, какие использовать для этого факты и какую дать им оценку, кого из слушателей поставить в пример. Обсуждаем, какими наглядными средствами могли бы воспользоваться пропагандисты для иллюстрации своих суждений, как распределить обязанности между руководителем группы, его помощником, комсомольскими активистами.

Считаю целесообразным практиковать с пропагандистами в роте обсуждение статей из газет и журналов. Дело это не требует много времени и не трудоемкое по подготовке, но польза от него несомненна, особенно для начинающих руководителей групп политзанятий. В статьях об опыте пропагандистской деятельности содержатся толковые советы и рекомендации, в том числе и по вопросам социалистического соревнования. Офицер может, как говорят, не дойти сам до того или иного материала печати, и ценный опыт учебно-воспитательной работы останется ему неизвестным. Все такие статьи я беру на заметку, осмысливаю, как по затронутым в них моментам обстоят дела у руководителей групп политзанятий нашего подразделения. Предлагаю офицерам прочитать ту или иную статью, сопоставить со своей практикой и назначаю время собеседования по ней. Обычно это делается в часы самостоятельной подготовки руководителей групп.

— Мы стремимся к тому, чтобы в подготовке руководителей групп политзанятий постоянно повышалась роль библиотеки, — говорит **Л. ГАВРЕНТЮК**, заведующая библиотекой части. — В каждом подразделении укомплектована библиотечка политработника, в которой есть произведения В. И. Ленина, решения съездов КПСС, книги товарища Л. И. Брежнева, справочная литература.

На сборах и семинарах совет библиотеки организует для пропагандистов выступления по темам: «Как изучать и конспектировать труды классиков марксизма-ленинизма», «Как использовать художественную литературу на политических занятиях» и другим, устраивает книжные выставки и составляет обзоры. На стенде «В помощь руководителям групп политзанятий» всегда выставляется рекомендованная к изучению литература, папки с вырезками из газет и журналов. С участием библиотеки за последнее время проведены конференции по книгам товарища Л. И. Брежнева «Малая земля», «Возрождение». Особенно содержательно прошла научно-практическая конференция по книге «Актуальные вопросы идеологической работы КПСС», на которой в числе других выступили многие руководители групп политза-

нятий. В общем, совет библиотеки немало делает для того, чтобы любовь к книге, общение с ней стали внутренней потребностью каждого пропагандиста.

Полковник **М. ЗЮЗИН**. Как видно, в части немало делается для того, чтобы росли теоретические знания и методическое мастерство пропагандистов. Но только по содержанию занятий, методике их практического проведения можно судить, достигают ли семинары, открытые уроки, конференции своей цели или нет. И здесь, очевидно, важен контроль за работой пропагандистов по подготовке к занятиям и в процессе их проведения.

Подполковник **М. УС**. Контроль за ходом политической учебы осуществляется у нас планомерно, систематически. Офицеры, убывающие для работы в подразделения, инструктируются по содержанию и методике политзанятий, которые в это время проводятся с солдатами, сержантами и прапорщиками. Им ставится задача, что и как проверить, на какие моменты обратить внимание в методике работы того или иного пропагандиста, какие недостатки отмечались у него в прошлом.

В политотделе на каждую группу ведется карточка учета результатов контроля. Возвратившийся из командировки офицер записывает в нее свои выводы обо всем положительном в деятельности пропагандиста, о недостатках, а также советы и рекомендации. Это дает возможность видеть, как тот или иной офицер устраняет свои пробелы в практике проведения политзанятий, как идет процесс его пропагандистского становления. Выводы из анализа записей в карточках обсуждаются на учебно-методических сборах и семинарах, и это тоже помогает росту методического мастерства.

Майор **А. КОПЬЕВ**. Контроль помогает руководителю группы увидеть свои успехи и недостатки глазами проверяющего, более опытного офицера. У нас был такой случай. Я присутствовал на самостоятельной подготовке слушателей в группе капитана Гусейнова. Сразу бросилось в глаза, что он не побеспокоился о том, чтобы обеспечить слушателей достаточным количеством литературы. В результате кто-то сучал, другие переписывали текст конспекта, заглядывая к соседу.

Чтобы хоть как-то поправить дело, не допустить напрасной траты учебного времени, пришлось в ходе занятий воспользоваться упущенным. Можно было бы ограничиться и замечанием руководителю. Но мы решили сделать по-другому: на очередном обмене опытом поручили капитану Гусейнову рассказать о том, как он готовится к самостоятельной работе со слушателями. Вот здесь-то ему самому пришлось проанализировать собственные недостатки, и его самокритичное выступление стало по-

учительным и полезным как для него самого, так и для всех руководителей групп.

Лейтенант **А. ДРОЗДОВ**. Многие нам дают взаимные проверки соревнующихся подразделений. Мы — соперники роты, где заместителем командира по политчасти лейтенант Владимир Яцура. С ним мы практикуем взаимные контрольные проверки знаний солдат по политической подготовке за месяц. Он принимает зачет в моей группе, я — в его. Затем обмениваемся мнениями, по-товарищески советуем друг другу, над чем следовало бы еще поработать. Это поднимает дух состязательности и у нас, пропагандистов, и у личного состава. Слушатели стремятся не ударить в грязь лицом, показать лучшие результаты, и всякая такая проверка повышает их интерес к политическим занятиям.

Старший лейтенант **Н. РУДЕНКО**. Наша рота — инициатор соревнования в части. Естественно, это налагает на нас повышенную ответственность за его организацию. Для повышения активности воинов в соревновании мы используем многие средства, и в первую очередь политические занятия. Важная роль здесь принадлежит партийной организации. Коммунисты внимательно и заинтересованно следят за ходом политической учебы, периодически рассматривают ее состояние и вырабатывают меры по ее улучшению. Недавно заслушали на партийном собрании руководителя группы лейтенанта Александрова. Перед этим глубоко изучили, как он проводит занятия, какова их действенность. Товарищеский разбор, советы и критика были уроком и для Александрова, и для других коммунистов.

Полковник **М. ЗЮЗИН**. Политические занятия — главная форма идейной закалки воинов, но не единственная. В части постоянно ведется агитационно-пропагандистская и культурно-массовая работа с личным составом. Как она увязывается с планами политзанятий, помогает воинам закаляться идейно, зовет их на новые рубежи в социалистическом соревновании?

Капитан **Ю. ВАНЧЕВ**. Ленинские чтения и уроки, лекции, тематические вечера, встречи с передовиками производства, участниками Великой Отечественной войны планируем и проводим так, чтобы они способствовали более глубокому изучению тем политзанятий. Например, перед изучением Закона о выборах в Верховный Совет СССР была организована встреча с кандидатом в депутаты высшего органа государственной власти нашей страны, показан художественный фильм «Депутат Балтики». Затем в беседе солдаты умело использовали то, о чем говорилось в рассказе депутата, и то, что увидели в фильме.

С подъемом прошел диспут «О дружбе и войсковом товариществе». Его мы проводили перед изучением темы «Дорожить войсковым товариществом, честью воинского коллектива, строго соблюдать уставные взаимоотношения». На вечере, а затем и на политзанятиях шел разговор о том, что значит войсковая дружба, как надо понимать и укреплять ее, добиваться сплочения воинского коллектива, помогать товарищам успешно постигать военное дело. Выступавшие высказали свое отношение к недостаткам в учебе и поведении сослуживцев — рядовых Макарова и Тынкова.

Л. ГАВРЕНТЮК. Совет библиотеки организует в подразделениях тематические подборки, книжные выставки. Когда, например, изучались документы и решения, связанные с обсуждением и принятием новой Конституции СССР, мы направили в

жи из воспоминаний, есть подборки художественной литературы о событиях, которые описывает в своих книгах Леонид Ильич. Это помогает личному составу лучше усваивать темы политических занятий, воспитывает гордость за нашу Родину, Коммунистическую партию, вызывает стремление служить еще лучше.

Лейтенант **В. ЯЦУРА.** Земля, где мы служим, полита кровью советских воинов. Она знает и трудовые подвиги создателей коммунизма. В воспитании личного состава на боевых и трудовых традициях в процессе политических занятий мы опираемся на факты, взятые из истории нашего края. Запомнилось, с каким волнением пришли воины на занятие о героическом пути Вооруженных Сил СССР в местный музей Великой Отечественной войны. Директор музея рассказал нам о битвах на земле, где сейчас мы служим, о



Передовики соревнования (с лева на право) рядовые В. Кукута, И. Гусейнов, ефрейтор Н. Сушко, старший лейтенант В. Бойко, старший сержант В. Федунив, рядовые В. Копыленко, С. Самсоненко.
Фото Р. Рязанова.

роты материалы для выставки «Конституция СССР о защите Родины», для подготовки и проведения тематических вечеров: «Читайте, завидуйте, я — гражданин Советского Союза!», «Я другой такой страны не знаю, где так вольно дышит человек». Во всех караульных помещениях были оформлены уголки «Закон обо мне, мне о законе».

Настоящей сокровищницей знаний стали книги товарища Л. И. Брежнева «Малая земля», «Возрождение», «Целина». Солдаты, сержанты, прапорщики и офицеры постоянно обращаются к ним при подготовке к занятиям. И библиотека стремится удовлетворить запросы читателей. В подразделениях по этим книгам проведены читательские конференции, оформлены выдер-

жестве защитников Родины, их стойкости и героизме. Потом беседа на семинаре сама собой пошла о долге защитника Отчизны, о том, что обязан сделать каждый солдат, сержант, прапорщик, чтобы быть достойным высокого звания советского воина, наследника боевых традиций.

Полковник **М. ЗЮЗИН.** Как известно, на сознание людей оказывает воздействие прежде всего глубокая, содержательная пропаганда революционной теории, политики КПСС. Но важно, чтобы теоретические суждения преподносились в тесной связи с жизнью нашей страны, с нашей повседневной действительностью, с задачами, которые решают воины. Как руководители групп политзанятий реализуют

это требование в своей пропагандистской деятельности?

Майор **А. КОПЬЕВ.** Однажды после встречи солдат со знатной дояркой и молодыми строителями я присутствовал на занятиях в группе, которой руководит лейтенант Вадим Салихов. Шел семинар по теме «Коммунизм — высшая цель партии и народа. Успехи советского народа в осуществлении решений XXV съезда КПСС». Не было ни одного слушателя, который не изъявил бы желания высказаться. Занятие прошло активно, с подъемом. Чувствовалось, что солдаты проникнуты гордостью за наш народ-созидатель, стремятся выразить свое понимание задач, поставленных перед ними как перед защитниками мирного труда советских людей.

Капитан **Ю. ВАНЧЕВ.** Насколько это оживляет занятия, повышает интерес слушателей к ним, убеждаешься постоянно. Например, перед семинаром по теме, о которой говорил майор Копьев, мы, по рекомендации руководителя семинара, организовали в подразделении вечер «Из одного металла льют медаль за бой, медаль за труд». Солдаты, сержанты и прапорщички встретились на нем с участниками Великой Отечественной войны, передовиками производства, среди которых были Герои Социалистического Труда. На состоявшемся вскоре семинаре слушатели оперировали в своих выступлениях сведениями, почерпнутыми из рассказов гостей. Занятие прошло с высоким эмоциональным накалом и, несомненно, повлияло на сознание воинов.

Полковник **М. ЗЮЗИН.** Наш разговор коснулся одного из важных вопросов политической учебы: повышения активности слушателей на занятиях, развития у них интереса к политическим знаниям. Не секрет, что не каждый из молодых солдат смело берет слово для выступления на семинарах...

Капитан **Ю. ВАНЧЕВ.** Причин тут много. Один просто робок, другой не имеет опыта устных выступлений, третий слабо знает русский язык. Иной отмалчивается, потому что чувствует, что его поступки иногда расходятся с тем, о чем надо говорить по обсуждаемому вопросу. Был у меня такой солдат. Грамотный, в теоретических вопросах разбирался неплохо, а на занятиях выступал неохотно. Очевидно, его удерживали от этого промахи в дисциплине, за которые его критиковали товарищи, а бывало, что и командир наказывал. На предложение выступить отвечал: пусть, мол, отличники говорят.

Старший лейтенант **Н. РУДЕНКО.** Я, например, встречался с такой трудностью. Часть солдат и сержантов, недостаточно хо-

рошо владеющих русским языком, стесняются выступать. Пришлось заниматься индивидуально. Начал с конспектов. Сразу видно, кто нуждается в помощи. Таких беру на заметку. А когда готовлюсь к самостоятельной работе, определяю: какие задания им дать, какую литературу предложить. Скажем, рядовой Ковчак способен разобраться в сложных вопросах, имеет опыт работы с книгой. Ему я предлагаю самостоятельно конспектировать произведения В. И. Ленина, прочитать теоретические статьи из журналов. Это помогает солдату основательно подготовиться к выступлению на семинаре. Тем, кто слабее, стремлюсь подыскать наглядные иллюстрации по теме, листовки, газетные и журнальные заметки. Каждому из них помогают готовиться к занятиям отличники учебы. А в выходные дни у нас работает кружок по изучению русского языка.

Старший лейтенант **Н. МАЗУР.** Свою группу условно разделяю на три части: первая — это те, кто занимается самостоятельно, во второй — успевающие помогают отстающим, а в третью входят те, кому необходимо мое личное внимание. А главное — мы сумели заинтересовать ходом учебы комсомольскую организацию. Бюро ВЛКСМ роты постоянно следит, как учатся комсомольцы, закрепляет активистов за слабоуспевающими, периодически заслушивает их на заседаниях, комсомольских собраниях о проделанной работе, иногда приглашает для разговора и тех, кто отстает в учебе.

Старший лейтенант **Н. РУДЕНКО.** И для меня комсомольская организация — опора в повышении политических знаний слушателей. Но к заслушиванию слабоуспевающих на бюро и собраниях мы подходим осторожно. Сухомлинский где-то говорил, что с исключительной мудростью и осторожностью надо относиться к поступкам людей, в которых не нарочито зло, а ошибка. Не нужно торопиться в таких случаях с коллективным осуждением, его он рекомендует беречь на тот крайний случай, который, быть может, никогда и не встретится. Это тем более значительно, что наши неуспевающие, как правило, отстают из-за неумения, а не из-за нежелания работать.

Майор **А. КОПЬЕВ.** Здесь, конечно, нужен индивидуальный подход. Важно знать причину неуспеваемости. Случается, что без помощи общественности не обойтись. Например, не так давно коммунисты заслушали отчет прапорщика Клеца. При подготовке разговора с ним выяснилось, что он с книгой не дружит, над первоисточниками не работает, не находит времени прочитать учебное пособие. Ему прямо сказали, что неже коммунисту плестись в хвосте, отставать в политической учебе. И критика подействовала. Она всегда дей-

стает, если объективна, доброжелательна, имеет цель помочь товарищу устранить недостатки. К тому же общественное внимание к одному человеку заставляет задуматься, подтянуться остальных. Так что безрезультатно такие мероприятия не проходят.

Лейтенант **А. ДРОЗДОВ**. Убежден, что постоянная и ровная активность на всех занятиях может быть только там, где солдаты идут на них не как на экзамен, а как на встречу с чем-то новым, интересным, необходимым. Наша задача — сделать слушателей собеседниками, единомышленниками. А для этого нужно знать их сильные и слабые стороны, как они воспринимают то или иное сообщение о внутренней и международной жизни нашей страны, события в части, подразделении, быть постоянно в курсе всего, что их волнует, интересует. Есть у меня в группе рядовой Арутюнян. Бывало, слова из него не вытянешь. Однако сумели и к нему найти подход. Как-то предложили ему рассказать об Армении. Солдат гордился своей родной землей, а оказалось, мало знает о достижениях республики. Товарищи из других мест нашей Родины показали в этом большую осведомленность. Это задело самолюбие Арутюняна. Он стал чаще обращаться к литературе, газетам и журналам, телевизионным передачам. И так постепенно «зарядился» информацией, разговорился. Значит, в каждом конкретном случае нужно умение пропагандиста пробудить у слушателя интерес к знаниям.

Майор **А. КОПЬЕВ**. Да, тут все дело в опыте руководителя группы, в его отношении к делу. Если офицер с душой готовится к занятиям, любит свою работу, значит, у него все слушатели заразятся этой любовью.

Возьмем, к примеру, старшего лейтенанта Анатолия Черкашина. У него дома хорошая библиотека политической и художественной литературы. Он интересуется всем, что может пригодиться на политических занятиях, все время ищет что-нибудь яркое, образное. Постоянно пополняет папки с подборками из газет и журналов, пословицами, поговорками. При изучении первоисточников, решений Коммунистической партии и Советского правительства, а также при чтении художественной литературы выписывает в специальную тетрадь цитаты, содержащие важные положения и выводы. И каждое занятие у него интересно и поучительно. Слушатели ждут их, любят, потому что не скачуют на них, а растут, набираются новых знаний.

Подполковник **М. УС**. Таких умелых пропагандистов у нас немало. Мы стремимся сделать их опыт достоянием всех. Говорим о них на сборах и семинарах. Почти во всех подразделениях оборудованы стенды «Учись на их опыте», где описаны приемы

и методы работы лучших руководителей групп политзанятий. С интересом была встречена серия фотолитовок о пропагандистах, выпущенная политотделом и разосланная в подразделения.

Майор **А. КОПЬЕВ**. Мы на практике убедились в действенности открытых уроков, о которых здесь уже рассказывал подполковник Ус. Особенно ценны они для молодых пропагандистов. Например, руководитель группы лейтенант Олег Мурашкин теоретически подготовлен хорошо, а вот методикой проведения бесед, семинаров владел слабо. Недоставало ему терпения выслушать отвечающего на вопрос солдата: запнется или ошибется тот, лейтенант тут же поправляет, начинает объяснять сам. Оттого и активность слушателей была низкой, они неохотно вступали в беседу, ожидая, что лейтенант сам все расскажет.



Заместитель командира роты по политчасти лейтенант В. Яцура беседует с воинами.
Фото рядового С. Печенко.

А вот когда он несколько раз побывал на открытых уроках у опытных методистов, присмотрелся, критически оценил свои недостатки, положение выправилось. Теперь и к Мурашкину можно смело идти за опытом. У него в группе каждый солдат за время занятий выскажет свое мнение, так или иначе вступит в беседу.

Вообще начинающих руководителей групп мы стремимся втягивать в работу постепенно, даем им возможность познакомиться с деятельностью опытных сослуживцев. Так, лейтенанты Вадим Салихов и Олег Быков, прежде чем самостоятельно вести занятия в группах, побывали на лекциях, семинарах, на самостоятельной подготовке личного состава, которые проводились лучшими пропагандистами. Затем

они провели в роте политическую информацию, потом лекцию, и все это время мы контролировали их работу, советовали, поправляли. Иначе, наверное, нельзя говорить о росте мастерства пропагандиста.

Капитан **М. ЛОБАРЕВ**. Нужно еще учитывать, что наши группы находятся в разных условиях. И служебные задачи, и темы политической учебы разные. Я руководжу группой прапорщиков. Какие тут особенности? Прежде всего, образование и опыт у них сравнительно высокие. Конечно, это учитывается уже самой тематикой политической учебы, но и руководителю приходится искать свои методы. Взять хотя бы самостоятельную работу. Солдат можно посадить в одной комнате и заниматься по одному плану, все перед глазами. А прапорщики большей частью готовятся дома, в разное время. Значит, и формы работы с ними должны быть иными. Я стремлюсь еще до занятий повстречаться с каждым в отдельности, совместно со слушателем выяснить степень его готовности к семинару. При таком общении создается возможность вовремя помочь товарищу преодолеть возникающие трудности. В зависимости от уровня развития прапорщиков определяю и объем индивидуального задания каждому. К примеру, прапорщику-коммунисту Николаю Панченко можно предложить подготовить выступление по материалам книги товарища Л. И. Брежнева «Актуальные вопросы идеологической работы КПСС», а другому подготовить солидное выступление без помощи не под силу. Учитываю и то, что кругозор прапорщиков шире. Они тянутся к правовым знаниям, с интересом слушают на занятиях выступления юристов, сотрудников ИТК.

Полковник **М. ЗЮЗИН**. Кстати, в некоторых подразделениях приглашают читать лекции по темам политзанятий лекторов из общества «Знание», работников прокуратуры и других. Это хорошо. Но тут нельзя забывать и о том, что лектор со стороны не всегда может увязать теоретические обобщения и выводы с характером и особенностями деятельности коллектива, учесть его настроение, психологический климат. Очевидно, руководитель должен активно работать и на лекции и при подготовке к семинару с тем, чтобы восполнить возможные пробелы.

Капитан **М. ЛОБАРЕВ**. Это так, но есть специальные темы для контролеров, и выступления приглашенных лекторов, особенно сотрудников ИТК, знающих состояние дел в службе, очень действенны.

Работа с прапорщиками имеет и еще ряд особенностей. Занятия проводятся с ними по типу марксистско-ленинской подготовки. Многие из них — подписчики журналов «Коммунист», «Коммунист Вооруженных Сил», «Политическое самообразование», в которых они черпают немало

сведений для себя и используют их на занятиях. Поэтому и мне, как руководителю, приходится глубже изучать теорию, быть готовым ответить на самые сложные вопросы.

Полковник **М. ЗЮЗИН**. А какой, по моему мнению пропагандистов, предпочтительнее метод проведения политзанятий с рядовым и сержантским составом?

Подполковник **М. УС**. В начале учебного года мы дискутировали по этому вопросу. Часть групп у нас давно перешла на лекционно-семинарский метод. Но многие еще продолжают заниматься методом рассказа-беседы. Вот и подумали: может быть, повсеместно перейти к первому? Действительно, сейчас общеобразовательный уровень военнослужащих высокий, руководители групп в большинстве своем опытные, многие с высшим образованием.

Но тут выяснилось, что и метод рассказа-беседы не изжил себя. Напротив, в некоторых случаях он целесообразнее. Например, там, где значительная часть слушателей слабо владеет русским языком. Этот метод позволяет руководителю быть в постоянном контакте со слушателями, а значит, активнее влиять на них индивидуально. То же самое в группах, где солдаты и сержанты выполняют задачи в плановых караулах. Здесь занятия приходится дублировать, так как сразу собрать всех слушателей просто невозможно.

Поэтому мы признаем пропормерным существование как первого, так и второго метода.

Старший лейтенант **Н. МАЗУР**. Я руководжу группой сержантов.

Они — не просто слушатели, а еще и командиры, организаторы социалистического соревнования, учителя и воспитатели солдат. Как в процессе политзанятий помочь им осознать свою роль, вооружить их умением мобилизовывать подчиненных на успешное выполнение социалистических обязательств? Об этом постоянно приходится думать при проведении политзанятий с ними.

Полковник **М. ЗЮЗИН**. Старший лейтенант Мазур затронул важный вопрос об умении пропагандиста вести занятия в тесной связи с ходом социалистического соревнования воинов, пропагандировать опыт передовиков боевой службы, боевой и политической подготовки.

Старший лейтенант **Н. РУДЕНКО**. Как только стало известно, что наша часть выступила инициатором соревнования в войсках, мы, пропагандисты, ощутили, с каким подъемом воспринял это событие весь личный состав. Люди стали серьезнее, ответственнее относятся к делу. Тут перед нами во весь рост встал вопрос: чем и как подкрепить патриотический почин воинов, что нового внести в свою работу? Так вот, главное, что мы уяснили для се-

бя, — это говорить о соревновании во весь голос, использовать каждую возможность для агитации за него, для пропаганды достижений отличников. И говорить об этом в первую очередь на политических занятиях.

Лейтенант **В. ЯЦУРА**. Интересно послушать, что нового родилось у вас в этом направлении? Вопрос касается всех, а учебники по нему не найдешь.

Старший лейтенант **Н. РУДЕНКО**. Наверное, каждый пропагандист задумывается о том, какой вклад он может внести в активизацию соревнования личного состава. Я думаю, что общая для всех нас задача — это воспитание у солдат, сержантов и прапорщиков правильного понимания цели и смысла их ратного труда, наполненности его глубоким общественным содержанием. От этого во многом зависит моральный настрой воинов на борьбу за успехи в социалистическом соревновании.

На занятиях мы постоянно говорим о государственной важности задач, выполняемых воинами, о высоких целях, которые они поставили перед собой, убеждаем людей, что достичь их можно лишь при сложенности усилий всех и добросовестном труде каждого. У нас нет нерадивых, но все-таки в отношении отдельных солдат были сомнения: справится ли, сможет ли сдержать слово? Как и в каждом подразделении, есть и более способные и более физически развитые, есть и такие, которым не все удается. А от них многое зависит. Вот и обращаюсь на занятиях к тем, кто впереди, чтобы они не только боролись за личные показатели, но и болели за успех всего подразделения, помогали бы товарищам преодолевать трудности в службе и учебе, делали бы все для того, чтобы не было ни одного отстающего рядового. А это на практике повышает у людей чувство коллективизма, сплачивает воинский коллектив.

Лейтенант **А. ДРОЗДОВ**. Каждый руководитель группы располагает большими возможностями для разъяснения слушателям смысла соревнования, его принципов. Воины живут напряженной боевой жизнью. Вся учеба и боевая служба пронизаны духом состязательности, ход соревнования отражается в наглядной агитации, в стенной печати, фотогазетах. О войнах, успешной выполняющих обязательства, рассказывается в листовках-«молниях». В ленинских комнатах портреты правофланговых. Мы видим свою задачу в том, чтобы полнее использовать все эти факты в процессе политической учебы, для повышения активности личного состава в соревновании.

Перед началом каждого семинара или беседы для обеспечения большей гласности соревнования я практикую короткие сообщения о ходе соревнования во взво-

де, об успехах солдат в учебе и службе, о том, что мешает некоторым идти вровень с передовиками. Иногда это делает комсгруппор, который рассказывает об авангардной роли комсомольцев в соревновании, о том, как они помогают отстающим.

Надо заметить, что во время обсуждения вопросов темы политзанятий выступающие иногда умело иллюстрируют свои суждения почерпнутыми из этой информации сведениями.

Старший лейтенант **Н. РУДЕНКО**. При чтении лекций, на семинарах и во время бесед я непременно обращаю внимание слушателей на наглядную агитацию, отражающую ход и результаты социалистического соревнования, сопоставляю показатели соперников, говорю об отношении их.



Занятия по боевой подготовке проходят в условиях, максимально приближенных к реальной обстановке.

Ефрейтор Ю. Ефимчук преодолевает препятствие.

Фото Р. Рязанова.

к своим обязательствам. Использование материалов наглядной агитации о соревновании стало привычным и для многих слушателей. Все это оживляет занятия, приближает их к нашим повседневным делам, побуждает воинов думать о том, как увеличить свой вклад в борьбу за выполнение обязательств.

Лейтенант **А. ДРОЗДОВ**. Главное, чтобы информация об отличившихся была оперативной, интересной. А то бывает, отличился однажды солдат — и только о нем и говорят. А ведь и другие старательно трудятся. Важно замечать их усердие каждо-

дневно. И мы стремимся к этому. Скажем, рядовой Гармаш проявил бдительность во время несения службы, и на следующий же день пропагандист сообщил об этом на занятиях, показал, что помогло солдату успешно действовать на посту, и призвал всех следовать его примеру.

Убежден, что каждый, пусть самый малый шаг вперед надо замечать и отмечать, особенно у тех, кто только начинает службу. Так, у молодых солдат Муксинова и Цуцкиридзе, конечно же, нет такого опыта, как у наших отличников. Казалось бы, и хвалить их не за что. Но командир, проверяя службу, заметил и их старание на посту, четкие действия по вводным. Этому была посвящена «молния», а на очередном занятии руководитель рассказал об усредни молодых солдат в службе.

Старший лейтенант **Н. МАЗУР**. Стимулирует активность в соревновании и то, что руководитель группы политзанятий не забывает оценивать и тех, кто помогает сослуживцу. А если иметь в виду группу сержантского состава, то тут речь о помощи сержанта не только сержанту, а и всему отделению. Если, скажем, старший сержант Петр Долотий помогает сержанту Ивану Зарицкому, то в выигрыше все отделение Зарицкого. Оценивая успехи того или иного командира отделения в соревновании, я обязательно отмечу, какую роль в них сыграл его соперник. Это укрепляет взаимопомощь, помогает соревнованию.

Майор **А. КОПЬЕВ**. Наша армия — детище советского народа. Воины с огромным интересом встречают сообщения об успехах социалистического соревнования по выполнению решений XXV съезда КПСС, заданий десятой пятилетки. Стенды, подборки газетных материалов, информации о достижениях трудовых коллективов вызывают у личного состава стремление и в ратном труде идти в ногу со всем советским народом. Такие пропагандисты, как лейтенант Салихов, старший лейтенант Черкашин, не упускают случая, чтобы рассказать слушателям о соревновании в стране, в других частях и подразделениях, призвать их настойчиво бороться за выполнение своих обязательств. Они не раз приглашали в часть передовых труженников колхозов и совхозов, строок и предприятий. Солдаты и сержанты не только с интересом слушали гостей, но и докладывали им, каких успехов сами добились в ратном труде.

Капитан **Ю. ВАНЧЕВ**. Это очень действенный метод. Каждый из нас знает, как гордятся солдаты достижениями своих земляков, как стремятся оправдать доверие родителей, трудовых коллективов, из которых они призывались на службу. В этом — корни связи нашей армии с народом. И очень важно информировать солдат и сержантов об успехах соревно-

вания среди труженников городов и сел, особенно их земляков. Сравнения, параллели, которые тут можно провести между успехами, к примеру, бригады, в которой работал воин до призыва, и отделения, в котором он служит сейчас, тоже воспринимаются мобилизующе.

Старший лейтенант **Н. МАЗУР**. Да, на одном из занятий я зачитал слушателям письмо, только что полученное из города Никополя, откуда призван старший сержант Долотий. Комсомольская организация и местком предприятия, где он трудился до призыва, спрашивали, как служит их коллега, как держит честь члена бригады коммунистического труда. Вот на занятиях и поговорили о том, что ответить. По сути, это был разговор о соревновании.

Лейтенант **А. ДРОЗДОВ**. И мы, например, писали в военкомат о младшем сержанте Худике, посылали туда копию его служебной карточки. Нам сообщили, что его фотография с описанием заслуг помещена на стенде «Служат наши земляки». В подразделении все об этом знают, стремятся служить так, как Худик.

И еще одно действенное средство повышения активности воинов в соревновании — письма уволившимся в запас, встречи с бывшими военнослужащими части. Вольно или невольно, а разговор тут обязательно заходит об успехах в труде и в службе. Солдатам и сержантам нашего подразделения запомнилась такая встреча с рядовыми запаса Попадюком, Абдулаевым, которые служат ныне в органах МВД.

Старший лейтенант **В. БОЙКО**. Здесь уже говорилось, что соревноваться — значит помогать друг другу добиваться отличных результатов. Род деятельности солдат моего взвода особенный, они связисты. У них взаимопомощь в освоении техники более предметна и конкретна по своим результатам. Среди солдат и сержантов настойчиво ведется борьба за классность. И тут отличники не скупятся на помощь менее опытным сослуживцам: не раз за это заслуживали похвалы ефрейторы Сушко и Калинин, рядовой Степанов и другие. Они всей душой болеют за то, чтобы во взводе не было отстающих. На политзанятиях я не забываю повторять, что успех в службе складывается из умения каждого, что воинский коллектив силен мастерством всех и каждого в отдельности и что соревнование — верный и скорый путь к боевому мастерству.

Подполковник **М. УС**. В беседе мы коснулись влияния нашей работы по повышению эффективности и качества политической учебы личного состава на социалистическое соревнование.

Каждый день караулы, войсковые наряды выполняют задачи боевой службы, лич-

ный состав совершенствует боевое и служебное мастерство. И каждый день соревнования приносит новые примеры бдительности, мужества и благородства воинов, добросовестного отношения их к своим обязанностям. Одна из задач пропагандистов состоит в том, чтобы всемерно способствовать закреплению и развитию всего положительного, что рождается социалистическим соревнованием, побуждать воинов сознательно и активно наращивать усилия в ратном труде. Важный путь к этому — дальнейшее повышение эффективности и качества политических занятий.

Однако сделали и делаем мы для этого еще не все. Есть необходимость более систематически и глубоко информировать пропагандистов о состоянии боевой служ-

бы, обучения и дисциплины личного состава, конкретнее ставить перед ними задачи по мобилизации воинов на успешное выполнение социалистических обязательств. Нуждается в дальнейшем улучшении обучение пропагандистов тому, как методически умело, с наибольшей эффективностью решать в процессе политических занятий вопросы, связанные с социалистическим соревнованием, жизнью и задачами солдат, сержантов и прапорщиков.

Вместе с тем партийные организации будут и далее, как это требует ЦК КПСС, всемерно повышать чувство ответственности пропагандистов за содержание и результаты проводимой ими воспитательной работы, за творческий поиск новых ее форм и методов.

Тесные связи с трудящимися, партийными и комсомольскими организациями установились у воинов части-инициатора. Солдаты, сержанты, прапорщики и офицеры бывают на предприятиях, стройках, в колхозах, участвуют в патриотическом воспитании молодежи. В гостях у инициаторов соревнования — школьники. Классный специалист рядовой Р. Рычага знакомит ребят с техникой связи.
Фото Р. Рязанова.

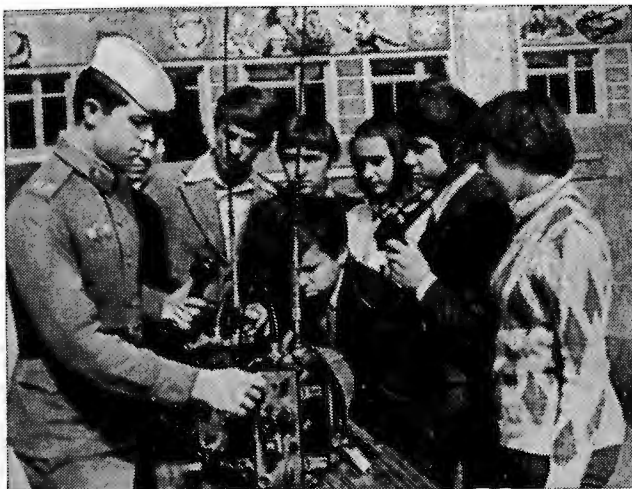

Разговор, который состоялся за «круглым столом», позволил штатным и нештатным пропагандистам части — инициатора соревнования в войсках с позиций требований постановления ЦК КПСС «О дальнейшем улучшении идеологической, политико-воспитательной работы» обменяться опытом своей деятельности.

Разумеется, беседа не полностью раскрыла содержание, формы и методы работы командования, политотдела, партийных и комсомольских организаций по повышению качества и эффективности политических занятий. Но и тот опыт, о котором говорили выступавшие, а также проявленное пропагандистами понимание необходимости устранения недостатков в их теоретической и методической подготовке, повышения влияния политической учебы на выполнение личным составом социалистических обязательств помогут им поднять организацию, содержание и действенность политических занятий на уровень требований ЦК КПСС к идеологической, политико-воспитательной работе.

Редакция журнала полагает, что материалы «круглого стола» заинтересуют пропагандистов других частей войск, будут стимулировать поиск более действенных приемов и методов повышения качества и эффективности политзанятий и в то же время воспримутся как приглашение для продолжения разговора по этой важной проблеме.

В ГОДЫ МИРНОГО СТРОИТЕЛЬСТВА

Победоносное завершение гражданской войны позволило Советской Республике приступить к социалистическому строительству. В новых условиях возникли предпосылки для перевода на мирное положение Вооруженных Сил Республики и сокращения расходов на их содержание. К 1924 году численность армии сократилась с 5,5 млн. до 562 тыс. человек. На основе решений X и последующих съездов партии в эти годы осуществлялся переход к кадрово-территориальному принципу комплектования Вооруженных Сил страны. Было проведено и сокращение войск специального назначения. По постановлению Совета Труда и Оборона (СТО) от 19 января 1921 г. в военное ведомство передавались все войска внутренней службы (ВНУС) за исключением войск, выполняющих задания и несущих службу в интересах органов ВЧК. Они получили название «войска ВЧК» и находились в полном подчинении Всероссийской чрезвычайной комиссии. На них возлагалось выполнение оперативных заданий по борьбе с политическим бандитизмом, охрана государственной границы и транспорта.

С упрочением международного положения РСФСР перед Коммунистической партией и Советским правительством встал вопрос о перестройке деятельности органов борьбы с контрреволюцией. Окончание гражданской войны, изгнание иностранных военных интервентов и разгром основных сил внешней и внутренней контрреволюции не означал завершения классовой борьбы. Она видоизменилась, но от этого не стала менее острой. Убедившись в бесплодности попыток ликвидировать Советскую власть путем открытой вооруженной борьбы, враги стремились изнутри подорвать советское строительство. В связи с этим главную ставку они делали на шпионаж, вредительство, террор и диверсии.

В сложившихся условиях нужно было менять и методы работы ВЧК. По предложению В. И. Ленина IX Всероссийский съезд Советов в декабре 1921 г. принял решение, на основании которого ВЦИК 6 февраля 1922 г. постановил упразднить ВЧК. Охрана государственной безопасности возлагалась на Наркомат внутренних дел

Статью рекомендуется использовать руководителям групп политзанятий при подготовке к теме «Советская Армия, внутренние войска в годы мирного социалистического строительства».

ПОЛИТИЧЕСКИЕ ЗАНЯТИЯ

РСФСР. Этим постановлением наряду с другими определялись следующие задачи НКВД: 1) подавление контрреволюционных выступлений, в том числе бандитизма; 2) принятие мер охраны и борьбы со шпионажем; 3) охрана железнодорожных и водных путей сообщения; 4) политическая охрана границ РСФСР; 5) борьба с контрабандой и переходом границ Республики без соответствующих разрешений; 6) выполнение специальных поручений Президиума ВЦИК или СНК по охране революционного порядка.

Для проведения в жизнь этих задач при НКВД было образовано Государственное политическое управление (ГПУ). Председателем его назначен Ф. Э. Дзержинский. В распоряжение ГПУ перешли войска ВЧК, переименованные по приказу от 1 марта 1922 г. в «войска ГПУ». Управление войсками и руководство их повседневной жизнью осуществлялось через штаб.

Происходившее в эти годы сокращение численности Вооруженных Сил РСФСР затронуло и войска ГПУ. Их численность согласно постановлению СТО от 2 июня 1922 г. предусматривалось довести до 50 тыс. человек. Снят был с них и ряд выполнявшихся ранее задач.

В связи с сокращением и необходимостью централизации руководства войсками специального назначения Совет Труда и Оборона постановил в сентябре 1922 г. передать в состав войск ГПУ конвойную стражу и пограничную охрану.

С образованием СССР Советское правительство 15 ноября 1923 г. приняло решение об учреждении единого для всего Союза органа охраны государственной безопасности — Объединенного государственного политического управления (ОГПУ) при СНК. ОГПУ руководило работой ГПУ союзных республик. Изменилось и название войск, они стали именоваться войсками ОГПУ.

Переход к мирной жизни, изменение характера выполняемых задач потребовали совершенствования руководства партийно-политической работой. В связи с этим в августе 1922 г. Политсекретариат войск был преобразован в Политический отдел войск ГПУ Республики (ПОРЕСП), который в сентябре 1923 г. также был преобразован в

Политическую инспекцию. Политинспекция войск ОГПУ существовала до ноября 1926 г., когда был создан Политотдел погранохраны и войск ОГПУ.

Руководствуясь решениями съездов и пленумов Центрального Комитета партии, политорганы войск проводили большую работу по политическому воспитанию личного состава, по сплочению его вокруг ленинского ЦК. Являясь активными проводниками политики партии и Советского правительства, они мобилизовывали бойцов и командиров на успешное выполнение поставленных перед войсками и органами ОГПУ задач.

Переход страны к мирному строительству проходил в сложных условиях. Наряду с экономическими трудностями были и политические. Воспользовавшись недовольством части населения политикой «военного коммунизма», контрреволюционеры толкнули кулачество и некоторую часть среднего крестьянства на антисоветские выступления. В подавлении их вместе с частями Красной Армии участвовали и воины внутренних войск. Так, в марте 1921 г. при ликвидации Кронштадтского мятежа в цепях атакующих шли и бойцы-чекисты первого отдельного батальона войск ВЧК. За мужество и героизм, проявленные в боях, большая группа красноармейцев и командиров этого батальона приказом ВЧК от 18 июня 1921 г. была награждена серебряными часами с надписью: «За усердие в подавлении Кронштадтского мятежа».

При подавлении мятежа в Тамбовской губернии («антоновщины») вместе с регулярными частями Красной Армии активно действовали отряд особого назначения, сформированный из трех полков Московской дивизии, автобронеполк имени Я. М. Свердлова и другие части и отряды ВЧК. Бойцы и командиры в боях с антоновцами показали образцы мужества, отваги и героизма. 58 орденов Красного Знамени было вручено только воинам автобронеполка имени Я. М. Свердлова.

Кирсановский уком РКП(б), представляя к награждению Красным знаменем 3-й полк ВЧК, отмечал, что полк «в деле ликвидации бандитизма в Кирсановском уезде проявил себя с наилучшей стороны...»

Боевые действия частей войск ВЧК заслужили высокую оценку Реввоенсовета Республики, который в своем приказе от 4 августа 1921 г. подчеркивал, что «оперативными сводками фронтов и округов неоднократно отмечалась успешная боевая работа частей войск ВЧК в борьбе с бандитизмом на Украине, Кавказе, Запфронте, в Тамбовской губернии, Сибири и Туркестане...»

Умелое сочетание политической работы среди населения охваченных антисоветскими выступлениями районов с активными военными действиями позволило уже к концу 1921 г. ликвидировать основные очаги контрреволюции в стране. Однако остатки разгромленных банд продолжали действовать и в последующие годы. Длительной была борьба с бандитизмом в Си-

бири, на Дальнем Востоке, в Средней Азии.

Главарь контрреволюционных банд, теряя почву под ногами, меняли тактику. Терроризируя местное население постоянными налетами на села и небольшие города, где не было воинских гарнизонов, они пытались втянуть крестьян в свои банды угрозами и лживыми обещаниями. В то же время они старались не вступать в бой с регулярными частями. Но ничто не могло спасти бандитов от разгрома. Опираясь на широкую помощь и активную поддержку народных масс, части Красной Армии и войск ВЧК — ОГПУ, милиция и отряды ЧОН успешно громили банды. В эти годы впервые в Вооруженных Силах СССР были навечно занесены в списки частей воины, героически погибшие в боях за Родину. Это были командир взвода 2-го кавполка войск ОГПУ Реут В. Д. и красноармейцы этого же полка Иваненков Н. И. и Потанин А. В.

Укрепление социалистического государства и военного могущества СССР вызывало бешеную злобу империалистов. Не имея возможности открыто выступать против СССР, они разного рода провокациями и конфликтами пытались подорвать международный авторитет Советского Союза, затормозить мирное строительство.

Одним из крупных конфликтов явилось спровоцированное в 1929 г. нападение на принадлежащую СССР КВЖД. При ликвидации этого конфликта отличились воины 2-го кавполка войск ОГПУ. Их боевая деятельность получила высокую оценку. В одном из приказов по ОГПУ говорилось: «Во время дальневосточных событий 1929 г. при систематических налетах на территорию Союза ССР китайских регулярных частей и белогвардейских банд... пограничная охрана и внутренние войска ОГПУ ДВК зорко и самоотверженно несли охрану границы, неустанно борясь со всеми посягательствами на мирную жизнь рабочих и крестьян Советского Союза».

К концу 1925 г. разрушенное хозяйство страны было в основном восстановлено, сделан новый шаг по пути социалистических преобразований. Переход к индустриализации происходил в условиях острой классовой борьбы и хозяйственных трудностей. Активизировали враждебную деятельность остатки эксплуататорских классов, пытавшиеся разорвать союз рабочих и крестьян. Империалистические государства Запада засылали шпионов и диверсантов, поддерживали деятельность остатков белогвардейских и других контрреволюционных организаций внутри нашей страны. Летом 1927 г. на ряде промышленных предприятий и военных складов произошли поджоги, участились случаи диверсий в промышленности, на транспорте.

В связи с этим Советское правительство обратилось к трудящимся СССР и призвало их к повышению бдительности. Опираясь на широкую поддержку масс, органы ОГПУ зорко охраняли социалистическое строительство.

В начале 1928 г. с помощью рабочих-шахтеров в Шахтинском районе была раскрыта крупная вредительская организация. В течение ряда лет она тайно вела подрывную работу, стремясь парализовать угольную промышленность. В 1930—1931 гг. были раскрыты крупные контрреволюционные организации «Промпартия», «Крестьянская трудовая партия» и «Союзное бюро ЦК РСДРП (меньшевиков)». По заданию иностранных разведок они вели работу по подготовке общего хозяйственного кризиса в стране, готовили диверсии и террористические акты.

В такой обстановке необходимо было обеспечить надежную охрану социалистического строительства. Постановлением Совета Труда и Оборона от 19 ноября 1927 г. охрана промышленных предприятий и сооружений, имеющих особо важное значение для обороны страны, была возложена на войска ОГПУ. На ряде предприятий учреждалась военизированная охрана.

В эти годы значительно возросли объем и сложность задач, выполняемых частями конвойной стражи, что привело к некоторому увеличению численности войск. В конце 20-х годов были сформированы новые части. Наряду с плановыми и городскими конвоями стало осуществляться эшелонное конвоирование. Все это требовало реорганизации управления войсками. 2 сентября 1930 г. ЦИК и СНК СССР постановили переименовать конвойную стражу в конвойные войска СССР. Соответственно было переименовано управление (в Центральное управление конвойных войск СССР).

Успехи индустриализации, освоение новых промышленных районов вызвали резкое увеличение перевозок по железным дорогам. Партия и Советское правительство наряду с реконструкцией железнодорожного транспорта предпринимали меры по охране железнодорожных сооружений и магистралей, имеющих важное значение для обороноспособности страны. 4 декабря 1931 г. постановлением СНК СССР в подчинение ОГПУ переходит военизированная охрана ряда ведомств и на войска возлагается охрана важнейших железнодорожных сооружений. Управление войсками ОГПУ осуществлялось созданным в ноябре 1926 г. Главным управлением пограничной охраны и войск ОГПУ.

В годы социалистической индустриализации и коллективизации сельского хозяйства воины внутренних войск, выполняя задачи боевой службы, вели активную борьбу с политическим бандитизмом, который вновь оживился в начале 30-х годов. Курс партии на социалистическое преобразование сельского хозяйства вызвал ожесточенное сопротивление кулачества. Участились диверсии, террористические акты, проводимые кулаками и их пособниками. В ряде мест были спровоцированы вооруженные выступления. Наибольшую активность контрреволюционеры проявили в Сибири, Поволжье, Закавказье и некоторых других районах.

В развернувшейся борьбе с политиче-

ским бандитизмом принимали участие все части войск ОГПУ. В боях с коварным врагом бойцы, командиры и политработники показали образцы храбрости, беззаветной преданности делу революции. Навечно занесены в списки частей А. Морозов, П. Михайленко, Д. Саппа, М. Антипов и другие воины-чекисты, героически погибшие при выполнении задач.

За активную борьбу с басмачеством в 1931 г. ЦИК Туркменской ССР наградил орденом Трудового Красного Знамени республики 10-й кавполк, 85 и 62-й дивизионы и мотомехотряд ОДОН имени Ф. Э. Дзержинского. Краснознаменными стали 11, 19-й кавполки войск ОГПУ.

С полной победой социализма в СССР внутреннее положение страны упрочилось. В результате самоотверженного труда советского народа в годы первых пятилеток Советский Союз превратился в передовую индустриальную державу. Это позволило провести реконструкцию боевой техники армии и флота. Вопросы повышения боевой готовности Советских Вооруженных Сил были постоянно в центре внимания Коммунистической партии и Советского правительства.

Благодаря повседневной заботе партии во внутренние войска в середине 30-х годов поступала новая техника и вооружение.

Ликвидация кулачества как класса внутри страны и международный авторитет СССР потребовали изменения методов борьбы с остатками сил контрреволюции и агентурой империалистических государств. Постановлением ЦИК СССР от 10 июня 1934 г. был образован общесоюзный Наркомат внутренних дел с включением в его состав ОГПУ. На НКВД возлагалось обеспечение революционного порядка и государственной безопасности, охрана общественной (социалистической) собственности, пограничная охрана и другие задачи.

В соответствии с этим постановлением в составе НКВД было образовано Главное управление пограничной и внутренней охраны. Войска стали именоваться войсками НКВД. Вскоре постановлением ЦИК и СНК СССР от 17 сентября 1934 г. в их состав вновь вошли конвойные войска.

Сложившаяся в середине 30-х годов система управления внутренними войсками видоизменялась и далее. Осложнение международной обстановки, интересы усиления обороноспособности страны требовали совершенствования организационной структуры родов и видов войск, повышения бдительности и боеготовности. Решением СНК СССР от 2 февраля 1939 г. Главное управление пограничной и внутренней охраны разделялось на шесть главных управлений в соответствии со специализацией.

Войска НКВД, как и войска ВЧК — ОГПУ, оставались составной частью Вооруженных Сил СССР. Воины-чекисты бдительно несли службу, выполняя возложенные на них задачи, а когда требовала обстановка, вставали на защиту Родины.

В боях с японскими милитаристами у высот Безымянная и Заозерная вместе с пограничниками действовали конно-горная батарея, танкетное и станково-пулеметное подразделения 9-го полка НКВД. Сводный отряд войск НКВД под командованием полковника А. Бульги сражался на реке Халхин-Гол. Активное участие принимали части войск НКВД в советско-финской кампании 1939—1940 гг. С первых же минут войны вместе с пограничниками и передовыми частями Красной Армии сражались воины оперативных подразделений.

Вскоре обстановка потребовала увеличения численности войск НКВД на советско-финском фронте. Сформированные из личного состава пограничных и внутренних войск оперативные полки несли службу по охране тыла Действующей армии, вели борьбу с диверсионными группами противника, охраняли коммуникации. Нередко частям войск НКВД приходилось вступать в бой с врагом. О доблести и мужестве воинов-чекистов не раз рассказывалось на страницах газеты «Правда». За самоотверженность и героизм, проявленные в боях с белофиннами, Советское правительство наградило орденами и медалями около двух тысяч бойцов и командиров войск НКВД, а красноармейцу Кузякину Г. В.,

старшему лейтенанту Лужецкому А. Г. и лейтенанту Кобзуну И. М. было присвоено звание Героя Советского Союза.

Указом Президиума Верховного Совета СССР от 26 апреля 1940 г. за успешное выполнение боевых заданий правительства по охране государственных границ три полка НКВД были награждены орденами Красного Знамени.

Опыт боев с белофиннами, освободительный поход 1939—1940 гг. в западные районы Украины и Белоруссии доказали необходимость усиления охраны железнодорожных сооружений, особо важных промышленных объектов в прифронтовой полосе, а охрана тыла Действующей армии, зарождавшаяся в годы гражданской войны, получила дальнейшее развитие и оформилась в стройную и четкую систему.

Воспитанные в духе беззаветной преданности делу партии и народа, бойцы и командиры внутренних войск с первых же дней Великой Отечественной войны показали, что годы мирной учебы и боевой службы закаляли их, подготовили к выполнению важных и ответственных задач в период войны, к схваткам с коварным и сильным врагом, каким был германский фашизм.

Майор Е. ЖУРАВЛЕВ.

ВРУЧЕНО ПЕРЕХОДЯЩЕЕ КРАСНОЕ ЗНАМЯ

Многолетняя дружба связывает школьников города с комсомольцами нашей части. С большой охотой ребята участвуют в военизированных играх «Орлеиок» и «Зарница», регулярно посещают занятия «Клуба молодого солдата».

Недавно они снова пришли в солдатский клуб. В этот день комсомольской организации части за активную работу по коммунистическому и военно-патриотическому воспитанию молодежи было вручено переходящее Красное знамя обкома комсомола. Грамоты и цен-

ные подарки получили комсомольцы сержанты В. Деревянко и О. Романов, рядовые А. Осадченко, И. Барнич и другие, а ефрейтор запаса В. Киндеров удостоен правительственной награды.

Выступивший на вечере отличник боевой службы, боевой и политической подготовки, кавалер пяти знаков солдатской доблести младший сержант А. Пшеничников заверил представителей областного комитета комсомола, что воины будут и впредь настойчиво совершенствовать боевую выучку, бдительно нести службу, участвовать в военно-патриотическом воспитании молодежи.

**Старший лейтенант
С. КРИЦКИХ.**

Курсант Игорь Гриценко, бывая в городском отпуске, обязательно посещает музеи, картинные галереи, художественные выставки. Это, справедливо считает он, увлекательный и полезный отдых. Согласно с ним и его знакомая, студентка Татьяна Голандина. В музее Н. Г. Чернышевского. Фото А. Александрова.



СЕРЖАНТАМ — КОМАНДИРСКИЕ КАЧЕСТВА

Конференцию открыл командир части. Он отметил, что большинство выпускников учебных подразделений хорошо справляются с возложенными обязанностями. На многих сержантов получены положительные отзывы. Однако кое-кому из них порой не хватает необходимых качеств. Это и наш просчет. Поэтому цель сегодняшней конференции офицеров — обменяться опытом работы по привитию курсантам командирских качеств и методических навыков.

Майор В. Сичкар. Эффективность выработки у курсантов командирских качеств и привития им методических навыков зависит от многих факторов, в том числе и от правильного и целеустремленного планирования. В нем у нас принимают участие командиры, офицеры штаба, политотдела, учебных рот. При составлении плана привития курсантам командирских качеств и методических навыков, кроме того, что предусмотрено программой боевой подготовки, мы учитываем ряд других вопросов: какие темы и когда отрабатываются, время выхода подразделения в учебный центр, дни командирской подготовки офицеров и учебы сержантов. Изучаем отзывы на бывших курсантов, предложения выпускной комиссии, деятельность младших командиров на учебных пунктах, практическое несение ими службы в роли начальников караулов, войсковых нарядов, дежурных по ротам и т. д. Все это так или иначе находит отражение в плане.

Например, в отзывах на некоторых сержантов отмечалось, что они на первых порах неуверенно руководят караулами и войсковыми нарядами, особенно при осложнении обстановки. С командирами взводов мы провели инструкторско-методическое занятие «Действия начальника караула при побеге осужденных», а курсанты совершенствовались командирские навыки при изучении действий начальника караула после обнаружения признаков побега и отработке отдельных нормативов по тактико-специальной подготовке.

В акте комиссии по выпуску курсантов

Проблема подготовки младших командиров всегда актуальна и требует к себе постоянного внимания. Командиры, политработники, партийные и комсомольские организации учебных подразделений немало делают для того, чтобы курсанты глубоко усваивали программу обучения, приобретали командирские качества и методические навыки, знали основы военной педагогики и психологии. Это достигается хорошей подготовкой командиров отделений, взводов и всех других должностных лиц, всесторонним материально-техническим обеспечением занятий, точным выполнением сержантами и офицерами своих служебных обязанностей, четко, по-уставному организованной жизнью и учебной в подразделении.

Вопросы, связанные с подготовкой курсантов к самостоятельной деятельности, привитием им командирских качеств и методических навыков, недавно стали предметом обсуждения на методической конференции офицеров. Ниже мы публикуем в сокращенном виде некоторые выступления ее участников.

нам указали на то, что не всегда на занятиях создается сложная обстановка, критические ситуации. Это не способствует выработке у обучаемых смелости, решительности, инициативы. При составлении плана мы предусмотрели комплексные занятия по тактической, тактико-специальной подготовке, отработку нормативов в условиях, когда курсантам в роли начальников караулов, войсковых нарядов приходилось в ограниченное время оценивать обстановку, принимать решение, ставить задачи подчиненным и т. д. Все это позволило эффективнее готовить их к будущей деятельности.

Однако составить хороший план — это лишь половина дела. Его надо выполнить, и не просто выполнить, а достигнуть высокой эффективности занятий. Что делается у нас для решения этой задачи?

Прежде всего совершенствуем методическую подготовку руководителей занятий. С этой целью продуманно планируем и тщательно готовим сборы командиров накануне каждого периода обучения, широко используем показательные занятия по наиболее сложным темам. Большое внимание уделяем инструкторско-методическим занятиям. На них не только идет разговор о том, как лучше отрабатывать ту или иную тему, но и дается практика выполнения нормативов. Организуем открытые уроки. Заботимся о том, чтобы учебная материально-техническая база отвечала требованиям сегодняшнего дня. Иначе говоря, стремимся к тому, чтобы каждое занятие давало как можно больше знаний и навыков.

Капитан В. Воробьев. В расписании занятий предусмотрено ежедневное проведение методического часа с обучаемыми. Вопросы, планируемые для отработки в это время, разные: составление курсантами планов-конспектов, проведение ими занятий по отдельным вопросам строевой, физической подготовки, защите от оружия массового поражения противника, отработке нормативов и т. п. Но при этом ставится задача — дать курсантам возможно больше практи-

ки в самостоятельных действиях по обучению и воспитанию подчиненных.

Например, когда воины готовятся к очередным методическим занятиям, командиры взводов заботятся о том, чтобы они хорошо уяснили тему и цель занятия, содержание учебных вопросов, изучили соответствующие разделы уставов, наставлений, методических пособий и запланированные для отработки нормативы. Кроме того, контролируют, насколько правильно будущие младшие командиры распределили время на изучение учебных вопросов.

В ходе самого занятия, если у курсанта случаются ошибки, командир взвода указывает на них, разъясняет, как надо действовать. В заключение проводит разбор, объявляет оценки, говорит, на что обратить внимание при подготовке к очередному занятию.

Командирские качества формируются и при выполнении курсантами обязанностей дежурного по классу. При этом они учатся правильно подавать команды, рапортовать старшему начальнику, замечать недостатки товарищей, требовать их устранения. В каждом конкретном случае эта задача решается исходя из индивидуальных особенностей обучаемых. Например, курсант В. Михайлов однажды за дежурство по классу получил лишь удовлетворительную оценку. По характеру скромный, застенчивый, он терялся при подаче команд, не делал замечаний сослуживцам, если кто-либо из них нарушал внутренний порядок.

Командир взвода, побеседовав с ним, предложил Михайлову наблюдать, как другие курсанты справляются с обязанностями дежурного по классу, и в конце дня докладывать о замеченном командиру взвода. Так длилось неделю. Только убедившись, что курсант научился правильно оценивать действия товарищей, офицер повторно назначил его дежурным по классу. На сей раз он успешно справился с задачей.

Капитан П. Гридякин. Остановлюсь на том, как мы прививаем курсантам навыки выполнения обязанностей лиц суточного наряда, ибо эта работа является составной частью выработки у них командирских качеств. С первых дней обучения курсанты под руководством сержантов изучают распорядок дня, обязанности дневального, дежурного по роте. Практически закрепляют знания при несении службы дневальными. Дежурными по роте они назначаются начиная с третьей недели второго месяца обучения.

На инструктивных занятиях тренируем лиц суточного наряда в действиях в различных ситуациях, например при прибытии в роту прямых начальников, объявлении сбора, выдаче и приеме оружия. Обращаем внимание на то, чтобы дежурный по роте, дневальные не только правильно принимали сигналы, подавали команды, докладывали старшим начальникам, но и четко выполняли строевые приемы, поступали в соответствии с требованиями уставов.

К концу второго месяца обучения мы привлекаем курсантов к несению службы

в роли помощника начальника караула. Вот как готовил их в караулы старший лейтенант Ю. Иванов. От его взвода заступало два караула во главе с сержантами Я. Венгриным и И. Бабием. Их помощниками были назначены курсанты В. Лизунов и О. Резчиков. Вначале курсантов готовили к службе начальники караулов: изучали с ними общие положения Устава гарнизонной и караульной служб Вооруженных Сил СССР, общие и особые обязанности лиц караулов, тренировали в зарядании и разрядании оружия, смене часовых, отработывали возможные варианты действий при осложнении обстановки. После этого командир взвода проверил готовность будущих помощников начальников караулов. В день заступления на службу занятия с ними провел командир роты. Его заместитель по политической части инструктировал начальников караулов и их помощников по плану политической работы в ка-



Умело обучает и воспитывает подчиненных командир отличного отделения сержант В. Бобух. На снимке: воины учатся наблюдать за полем боя, определять дальности до целей. На переднем плане — сержант В. Бобух.

Фото А. Александрова.

рауле, организации социалистического соревнования.

Офицерам, которые должны были проверять службу караулов в эти сутки, командир поставил задачу — особое внимание обращать на действия курсантов — помощников начальников караулов, привитие им командирских качеств. Забегая вперед, скажу, что курсанты В. Лизунов и О. Резчиков отлично справились со своими обязанностями.

На наш взгляд, положительную роль в формировании у курсантов командирских качеств играет пропаганда опыта передовиков. Например, у нас два-три раза за период обучения обмениваются опытом курсанты, которые хорошо зарекомендовали себя в роли командиров отделений — стажеров, а также дежурные по ротам, помощники начальников караулов. При подведении итогов соревнования в отделениях, взводах обязательно анализируется, как тот или иной курсант приобретает командирские качества и методические навыки, кто идет вперед, кто отстает.

Капитан В. Мирошников. Выработке командирских качеств у будущих сержантов способствуют тренировки их в командовании отделением. Конечно, чаще всего это бывает на занятиях. Например, на занятиях по тактико-специальной подготовке я применяю такой метод: перед изучением того или иного вопроса объясняю, какие команды должен подавать младший командир, как действовать при отработке приема, упражнения, норматива. Затем все это проделываю сам, после чего курсанты повторяют мои действия. Это способствует глубокому усвоению темы, выработке у них самостоятельности, командного голоса.

Нередко путем вводных ставлю будущих сержантов в сложные, критические ситуации, когда каждому из них необходимо уяснить задачу, принять решение, отдать распоряжение, причем все это надо сделать в ограниченное время. Здесь как раз и выявляются сообразительность, смекалка, умение четко излагать мысли. Например, при решении вводной: «Часовой оператор доложил начальнику караула, что система предупредительной сигнализации на третьем участке вышла из строя. На втором участке неизвестный перебросил через основное ограждение сверток, а сам удалился в направлении опушки леса. Вы в роли начальника караула. Ваши действия», — курсант Н. Макаров забыл доложить о случившемся командиру роты, а курсант М. Павлов, отдавая распоряжение, повторялся и о многом умолчал.

Иногда на занятиях я «вывожу» из строя штатного командира отделения и на его место назначаю курсанта. Естественно, он старается как можно лучше решить поставленную задачу. Это дает возможность почти каждому курсанту побывать на месте сержанта, почувствовать ответственность за судьбу отделения, развивает у будущих младших командиров инициативу и решительность. Оговорюсь, что подобное применимо лишь на завершающем этапе обучения. В более ранний период пользо-

ваться таким методом нецелесообразно, так как нарушается принцип обучения от простого к сложному.

Большое внимание уделяю разбору действий курсантов. После решения каждой вводной отмечаю успехи подчиненных, указываю на ошибки, советую, как избежать их в будущем. В разборах участвуют все: вносят предложения, высказывают мнения. Такая практика эффективна, поскольку непосредственно влияет на формирование у обучаемых командирских навыков.

Старший лейтенант Н. Шаповал. Важным моментом в подготовке курсантов к самостоятельной деятельности является формирование у них прочных командирских качеств в повседневной жизни. Эта работа ведется у нас с первого дня их пребывания в подразделении, но особенно активно — в течение десяти дней, когда они проходят практику командования отделением.

Офицеры, сержанты стараются качественно проводить занятия и тренировки. Это и понятно: курсанты наблюдают за их действиями, усваивают различные команды, постепенно привыкают к мысли, что в недалеком будущем им предстоит самим обучать и воспитывать подчиненных. Командиры всех степеней строго по уставу отдают распоряжения и команды, заботятся о своем внешнем виде, стремятся образцово выполнять нормативы.

От нас, командиров взводов, во многом зависит, как курсант будет действовать в роли стажера в учебном подразделении. Поэтому накануне я тщательно инструктирую сержантов, указываю, какую необходимо изучить литературу, какие иметь наглядные пособия, определяю места занятий, последовательность их проведения, объясняю, как должны поступать сами сержанты и курсанты в роли командиров отделений. Оговорюсь, что курсанты получают задание за два дня до начала занятий с таким расчетом, чтобы они могли подготовиться к ним. Задания эти записываются сержантами в методические тетради, которые есть у каждого курсанта. Здесь же ведется учет выполнения задания, его оценка, моих указаний по устранению недостатков.

Например, курсанту А. Пую было поручено в роли командира отделения провести утренний осмотр в отделении (пособия: Устав внутренней службы Вооруженных Сил СССР ст. 137, 138, 192, 193; плакат «Проведение утреннего осмотра»). Через два дня в графе «Выполнение» сержант В. Лопаткин сделал такую запись: «Положительное: курсант Пуя утренний осмотр начал с проверки наличия личного состава, затем осмотрел внешний вид. Все команды подавал правильно. Недостатки: не обратил внимания на то, что у курсанта М. Гудзия нет комсомольского значка на закрытом кителе, а курсант В. Шинкаренко не подстрижен. Курсант С. Леонову приказал пришить оторвавшуюся пуговицу, но не проконтролировал выполнение приказа, а тот забыл устранить недостаток.

Оценка курсанту А. Пую за выполнение задания «удовлетворительно». В данной ситуации я рекомендовал сержанту В. Лотаткину при подведении итогов соревнования за день довести до подчиненных результаты практического выполнения задания курсантом Пуем, положительные и отрицательные моменты его действий.

При отработке того или иного вопроса стараюсь давать одинаковые поручения соревнующимся между собой курсантам. В этом случае легче выявить победителя. Особое внимание обращаю на слабоуспевающих, на более целеустремленную работу с ними сержантов.

Кроме методических тетрадей, где учитываются конкретные задания, учет выполнения мероприятий согласно плану ведется в специальных журналах, которые имеются в каждом взводе. Анализ этих записей позволяет своевременно подмечать трудности будущих младших командиров и помогать им. Если воин теряется перед аудиторией, его чаще назначаю командовать отделением, старшим на учебном месте, если обнаружился пробел в знаниях, даю дополнительные задания. Таким образом оперативно устраняются недочеты в обучении будущих сержантов и ускоряется процесс формирования у них командирских качеств и методических навыков.

Капитан П. Смаль. Отзывы о работе наших выпускников свидетельствуют о том, что на первых порах командирского становления они допускают разные ошибки: в одном случае не предъявляют к солдатам достаточной требовательности, в другом — не могут найти взаимопонимания, в третьем — целиком полагаются на предоставленную уставами власть. Безусловно, это тревожит нас и заставляет искать пути предотвращения подобных явлений.

Особое значение мы придаем формированию у курсантов навыков индивидуальной воспитательной работы с подчиненными. С этой целью у нас издана памятка сержанту. В ней, в частности, говорится, что командиру надо хорошо изучить биографические данные подчиненного, его морально-политические качества, психологические особенности, физическое развитие. Важным критерием в суждении о личности воина должен быть анализ его повседневных дел и поступков.

Практикуем во время методического часа, а также на самоподготовке анализ конкретных примеров нарушений воинской дисциплины (они подбираются заранее). Курсанты должны дать им оценку, определить мотивы отступления от требований уставов и меру воздействия. Подобные упреждения, а они связаны не только с дисциплинарной практикой младшего командира, приучают курсантов к мысли о том, что в работе с подчиненными не бывает мелочей, что командирская требовательность должна быть постоянной, ровной, сочетаться с заботой о людях, что порой резкое слово пагубно сказывается на авторитете сержанта.

Нередко под руководством офицеров курсанты готовят и проводят в отделении

беседы, имеющие конкретную воспитательную направленность, помогают сослуживцам в преодолении внезапно возникших трудностей. Кроме того, во время стажировки будущие младшие командиры анализируют состояние воинской дисциплины в отделении, взводе, делают выводы из сложившейся ситуации, предлагают пути устранения недочетов.

Немаловажную роль в завоевании авторитета у подчиненных играет отношение сержанта к выполнению комсомольских и общественных поручений, его участие в жизни подразделения. Поэтому мы внимательно следим за работой комсгруппов, агитаторов, спорторга, членов бюро ВЛКСМ роты, совета ленинской комнаты, редколлегии стенной газеты. И не случайно: ведь и здесь будущий младший командир накапливает опыт работы с людьми, учит других и учится сам. Практика показала, что у активных, инициативных общественников-сержантов дела в отделениях идут лучше.

Нам, офицерам учебных подразделений, иногда бросает упрек товарищи из линейных рот: вот, мол, пришел от вас сержант, в военном отношении подготовлен хорошо, а выбрали в президиум комсомольского собрания — он не умеет вести его, не знает, как оформить протокол, стесняется выступить перед подчиненными на политические темы. Безусловно, нарекание справедливо. Все эти вопросы так или иначе относятся к командирскому становлению сержантов и в конечном итоге влияют на их авторитет. Поэтому мы стремимся к тому, чтобы каждый курсант не только был хорошо ознакомлен с комсомольским хозяйством организации ВЛКСМ роты, но и умел оформлять документы. Добиваемся, чтобы один-два раза в неделю курсанты проводили в отделении беседу о текущих событиях как внутри страны, так и за рубежом, а также в связи со знаменательными датами. Активно привлекаем их к подготовке Ленинских чтений, тематических уроков, читательских конференций, диспутов, вечеров вопросов и ответов. Иными словами, делаем все для того, чтобы за время нахождения в учебном подразделении они имели возможность взять для себя как можно больше полезного, накопить багаж знаний, так необходимых им для самостоятельной деятельности.

Разумеется, мы учитываем и то, что важное место в воспитании курсантов занимает внедрение в подразделениях уставного порядка и дисциплины. Например, в нашей роте четко выполняется распорядок дня, отступления от устава детально анализируются и выносятся на обсуждение общественности. На занятиях по изучению уставов, при подготовке к несению караульной службы, на инструктажах перед заступлением в суточный наряд офицеры и сержанты обязательно подчеркивают мысль о том, что нельзя успешно командовать подчиненными, если сам не будешь служить примером.

Итоги методической конференции подвел командир части. Он отметил положи-

тельные моменты в деятельности офицеров по выработке у курсантов командирских качеств и привитию им методических навыков. В качестве примера сослался на работу лучших офицеров-методистов капитанов В. Воробьева, П. Смалья, В. Князевского, старшего лейтенанта Н. Шаповала и других. Заострил внимание на недостатках. Сказал, в частности, что некоторые офицеры и сержанты мало еще заботятся об эффективном использовании каждой учебной минуты, улучшении учебной материально-технической базы, нередко допускают методические просчеты в обучении и воспитании подчиненных. Есть настоятельная необходимость в более тщательном изучении деятельности сержантов в линейных подразделениях в течение пяти меся-

цев после выпуска. Требуется дальнейшего совершенствования порядок подведения итогов соревнования за месяц в ротках, не в полной мере еще используются в соревновании моральные стимулы. Кое-где в подразделениях ослабили внимание к нравственному и эстетическому воспитанию курсантов.

Разговор, который шел на методической конференции, помог ее участникам глубже понять, что воспитание воспитателей — процесс непрерывный. И чем активнее он развивается, тем выше сознательность курсантов, тем эффективнее идет их подготовка к самостоятельной работе с людьми.

Материал подготовил
подполковник В. АНУРЕЕВ.

ДИСЦИПЛИНАРНАЯ ПРАКТИКА

Поводом для этого разговора послужил такой случай. В доверительной беседе один из солдат посетовал: «Скоро уже увольняться в запас, а в служебной карточке ни одного поощрения. А ведь старался. И успехи были. Только никто на них не обратил внимания. Отношение у нас одинаковое и к тем, кто стремится свои обязанности выполнять получше, и к тем, кто служит, как говорится, ни шатко ни валко».

Как эффективнее использовать в воспитании военнослужащих представленные командирам (начальникам) дисциплинарные права? Каким образом избежать ошибок в оценке заслуг и проступков подчиненных? Эти вопросы не так просты, как может показаться на первый взгляд. Ведь не случайно утвердился сам термин «дисциплинарная практика», которая рассматривается не только как объявление поощрений и взысканий, но и как искусство командира работать с людьми.

Мы обратились с просьбой ответить на ряд вопросов, затрагивающих эту важную проблему, к майору Л. Шаку. Батальон, которым он командует, успешно выполняет служебно-боевые задачи. В коллективе поддерживается крепкая воинская дисциплина. В немалой степени этому способствует разумная дисциплинарная практика сержантов, прапорщиков и офицеров. Ниже публикуется сокращенная запись беседы.

Известно, что без твердой воинской дисциплины немислимы успехи любого воинского коллектива. Ясно и то, что исключительно большая роль в укреплении ее принадлежит

командиру-единоначальнику, в частности, его искусству правильно использовать дисциплинарные права.

В Дисциплинарном уставе Вооруженных Сил СССР, наряду с другими положениями, подчеркивается, что высокая воинская дисциплина достигается умелым сочетанием и правильным применением мер убеждения и принуждения, что каждый командир (начальник) обязан поощрять достойных и не оставлять без воздаяния ни одного проступка подчиненного. То есть устав определяет не только права командира (начальника) по отношению к подчиненным, но и обязывает его в полной мере использовать дисциплинарную власть, силы общественности. Почему же все-таки некоторые командиры недостаточно эффективно осуществляют дисциплинарную власть?

Именно такой вопрос мы задали себе несколько лет назад, когда тщательнейшим образом проанализировали дисциплинарную практику офицеров, прапорщиков и сержантов батальона. Оказалось, что в этом большом и важном деле у нас имелись серьезные просчеты. Они в основном объяснялись двумя причинами: одни командиры не имели опыта применения предоставленных им прав, другие просто недооценивали значение мер убеждения и принуждения. А в итоге страдало дело, наносился ущерб практике воспитания личного состава.

Не откладывая в долгий ящик, провели ряд мероприятий. В частности, с командирами рот и взводов состоялось собеседование по этой проблеме. У всех офицеров,

В перерыве
между занятиями.

Фото

А. Александрова.



КОМАНДИРА

прапорщиков и сержантов, имеющих подчиненных, приняли зачеты по знанию положений Дисциплинарного устава. Внимательно разобрались с учетом сведений по воинской дисциплине. Добились того, чтобы, как это и положено, непосредственные начальники докладывали или доносили по команде о поощрениях и дисциплинарных взысканиях командирам рот. Взяли за правило: командиры взводов ежемесячно, обычно накануне подведения итогов, подают обобщенные данные по дисциплине по разработанной форме. Прямо скажу, раньше нередко записи в служебных карточках солдат, сержантов не заверялись командирами рот, а значит, они упускали хорошую возможность проследить, как во вверенных им подразделениях осуществляется дисциплинарная практика. Строже стали следить за тем, чтобы подобного не повторялось. И сам я периодически проверяю правильность применения поощрений и взысканий. Раз в год обязательно знакомим всех военнослужащих с их служебными карточками под личную роспись.

Сложившаяся система, контроль за дисциплинарной практикой командиров позволили сделать заметный шаг в укреплении воинской дисциплины.

Какое место в системе воспитания военнослужащих занимают поощрения?

Главный метод воспитания — убеждение, то есть активное и систематическое воздействие на военнослужащих с целью выработки у них привычки сознательно соблюдать требования военной присяги и уставов. Важную роль при этом играют поощрения. Основная их цель — стимулировать общественно полезные действия, поступки воинов, побуждать их к добросовестному несению военной службы, а чтобы по достоинству отметить подчиненных, нужно правильно оценить их заслуги.

Это, вероятно, не всегда просто?

Если офицер, прапорщик или сержант хорошо знает своих подчиненных, он не допустит ошибки. Надо помнить: в поощрении выражается положительная оценка командиром того, что сделано личным составом. А разумное применение мер морального воздействия повышает у воина чувство ответственности за порученное дело, укрепляет веру в свои силы и способности. Именно поэтому я требую от подчиненных мне командиров всякий раз тщательно анализировать, ценой каких усилий достиг военнослужащий того или иного результата. Ведь незаслуженная награда порождает суждение, что для получения ее не требуется большого труда.

Короче говоря, добиваемся, чтобы офицеры ротного звена, прапорщики, сержанты дифференцированно подходили к выбору морального поощрения.

Конечно, речь идет не о том, что следует раздавать благодарности направо и налево. Здесь, как и в любом другом деле, нужно знать меру. Важно также предвидеть, какое эмоциональное воздействие окажет похвала на военнослужащего. Особо внимательно учим командиров рот, взводов, отделений относиться к первому поощрению. Понятно, как трудны молодому солдату начальные шаги. Поэтому даже самый маленький его успех нельзя оставлять незамеченным.

В связи с этим вспоминается разговор двух офицеров. Один из них доказывал другому, лейтенанту И. Миронкину, что тот поступил неверно, поощрив рядового М. Морозова, который выполнил упражнение учебных стрельб на хорошо, хотя во взводе были и такие, кто получил отличную оценку. Однако командир взвода увидел в этой четверке большой труд рядового Морозова и отметил его усердие. Поощрение было встречено с одобрением в коллективе. А о Морозове и говорить не приходится: он будто обрел крылья. Прошло совсем немного времени, и солдат сделал заметный шаг в служебном и бое-

вом мастерстве, стал разрядником по стрельбе. Думается, не последнюю роль сыграла в этом и та памятная благодарности.

Бытует мнение, что по мере роста мастерства военнослужащего должна расти и цена поощрения за достигнутые им результаты. Что вы скажете на это?

Любая похвала командира должна завоевываться напряженным трудом. Тогда и цена ее будет выше. Такое поощрение надолго запомнится. И напротив, когда отмечают за успехи, достигнутые без особых усилий, на поощрение начинают смотреть как на нечто обязательное. А если таких людей перестают хвалить, у них появляется обида, подчас пропадает интерес к службе, к делам коллектива.

Однажды мне пришлось встретиться и с таким фактом. Вскоре после прибытия в батальон рядовой В. Светличный зарекомендовал себя добросовестным, исполнительным, активным в общественных делах. И командиры не скупились на поощрения. Воину присвоили звание «ефрейтор», предоставили краткосрочный отпуск с выездом на родину. Но после возвращения из дома Светличный стал совсем другим: словно подменили человека. Позже выяснилось, что рядовой проявлял старательность ради того, чтобы заслужить отпуск. Добившись своего, почитал, что теперь можно и умерить рвение. Пришлось немало потрудиться, чтобы помочь человеку понять свою ошибку.

Бывает, солдат хорошо оформляет стенгазету, активно участвует в художественной самодельности, достиг заметных успехов в спорте, а его поощряют (в том числе и краткосрочным отпуском) за высокие показатели в боевой службе, боевой и политической подготовке. Здесь налицо педагогический просчет командиров и начальников. Однако некоторые офицеры, прапорщики и сержанты, поступающие так, не видят в своих действиях серьезной ошибки. Так ли уж безобидна подобная практика?

В Дисциплинарном уставе Вооруженных Сил СССР сказано, что каждый командир (начальник) в пределах предоставленных ему прав обязан поощрять подчиненных за разумную инициативу, усердие, подвиги по службе. Бессспорно, можно отметить солдата и за художественное оформление стенной газеты, и за успехи в спорте, и за многое другое. Но надо называть вещи своими именами. Командир (начальник), не учитывающий этого, подрывает свой авторитет у подчиненных. Это во-первых. Во-вторых, он принижает роль и значение боевой службы, боевой и политической учебы. Только так, и никак иначе, можно расценивать подобные издержки в дисциплинарной практике.

Некоторые командиры слишком часто поощряют военнослужащих за хорошую работу на кухне, уборку во взводе, заправку постели и т. д. Правоммерно ли это?

Разумеется, командир (начальник) вправе пользоваться предоставленной ему дисциплинарной властью в полном объеме по своему усмотрению. Поэтому нет ничего зазорного в том, что он отметил усердие подчиненного на хозяйственной или другой работе. Но, убежден, нельзя этим увлекаться. Прежде всего следует мобилизовать солдат и сержантов на достижение высоких результатов в боевой службе, боевой и политической подготовке, социалистическом соревновании. И такие поощрения — стимул к наращиванию ратного мастерства.

Порой из записей в служебных карточках трудно понять, за что конкретно поощрен военнослужащий. А ведь поощрения «за несение караульной службы», «за участие в кроссе» и т. п. не так уж и мало. Что вы можете сказать по этому поводу?

Здесь налицо другая распространенная ошибка — неточность формулировок. Кстасти сказать, подобные факты имели место и у нас. Мы с ними решительно боремся. Ведь это отнюдь не второстепенное дело. Если предложение построено ясно, например, благодарность объявлена «за смелые и решительные действия на боевой службе при предотвращении побега осужденного», «за первое место в боевой учебе по итогам социалистического соревнования во взводе за месяц», то тут не возникает никаких вопросов. Если же суть заслуги выражена общей формулировкой, то невольно приходится гадать, за что же человеку объявили благодарность.

В чем особенность коллективных поощрений?

За умелые действия в карауле, на занятиях составе караула, отделению, взводу может быть объявлена коллективная благодарность, и она заносится в служебную карточку каждого воина. Мы на собственном опыте убедились: такая мера повышает значение поощрений, способствует сплочению коллектива. Но тут есть один нюанс: поощрение, применяемое к подразделению, учитывает отличие коллектива в целом, а не каждого военнослужащего в отдельности. Следовательно, прежде чем использовать его, командир должен определить, действительно ли все внесли максимум усилий в коллективный результат и достойны, чтобы их отметили. Так, взвод старшего лейтенанта С. Носова на контрольных занятиях получил высокую оценку, и командир взвода объявил благодарность личному составу. Однако не все ее заслуживали: несколько человек стреляли ниже своих возможностей. Больше того, два сержанта из четырех вообще не выполнили упражнение. Вполне понятно, что поощре-

ние не оказало воспитательного воздействия на них. Это частный случай, но он лишний раз подтверждает мысль: надо внимательно подходить к коллективному поощрению.

Известно, что в воспитательной работе наряду с убеждением приходится прибегать к принуждению. Чем характеризуется этот метод?

Принуждение применяется к тем, кто не соблюдает требований воинской дисциплины, ибо борьбу с недисциплинированностью, как учил В. И. Ленин, нельзя вести только пропагандой и агитацией, только организацией соревнования, только отбором организаторов, — борьбу надо вести и принуждением.

Одна из мер принуждения — взыскания. Несмотря на их многообразие, они согласованы между собой и в целом представляют последовательную систему, которая позволяет применять их с учетом тяжести проступка, степени вины нарушителя, особенностей его служебного положения и личности. Только при таком условии дисциплинарные взыскания будут целесообразны и эффективны. В связи с этим уместно напомнить слова А. С. Макаренки. Он отмечал, что разумная система взысканий не только законна, но и необходима. Она помогает оформиться крепкому человеческому характеру, воспитывает чувство ответственности, тренирует волю, человеческое достоинство, умевь сопротивляться обласнам и преодолевать их.

Взыскание — не что иное, как средство воспитания. Оно помогает человеку глубже осознать проступок, повышает чувство ответственности, меру требовательности к себе. При определении вида и меры взыскания, как сказано в Дисциплинарном уставе, принимаются во внимание: характер проступка, обстоятельства, при которых он был совершен, прежнее поведение виновного, а также время нахождения его на службе и степень знания порядка службы. К сожалению, иногда командиры не учитывают этого. Случается, не успеют прийти в подразделение молодые офицеры или сержанты, как сразу же за малейшие ошибки, причем зачастую даже не их собственные, а подчиненных, их наказывают. Ясно, что подобное взыскание не только не воспитывает человека, а наоборот, подавляет его волю, лишает веры в свои силы и, вполне понятно, не достигает цели.

Дисциплинарный устав запрещает налагать взыскания на весь личный состав подразделения. А порой бывает, что все солдаты и сержанты роты, взвода лишаются очередного увольнения по той лишь причине, что нарушил дисциплину или общественный порядок один или несколько военнослужащих. Это — искривление дисциплинарной практики, и я постоянно напоминаю об этом подчиненным командирам. Разъясняя также, что запрещается за один и тот же проступок объявлять несколько взысканий или соединять одно с другим, что всякое дисциплинарное взыскание должно

201
быть наложено в течение 10 суток с того дня, как начальнику стало известно о совершенном проступке, чем, кстати сказать, лишний раз подчеркиваю необходимость тщательно взвешивать все обстоятельства проступка и принимать действительно эффективные меры.

Правильная дисциплинарная практика — показатель зрелости командира. А поэтому ему нужно глубоко знать и неукоснительно выполнять требования общевойсковых уставов.

Какими качествами должен обладать командир, чтобы построить правильные взаимоотношения с подчиненными?

Прежде всего требовательность. Я бы сказал, справедливая требовательность — одно из важных и необходимых качеств командира. Она проявляется в твердом знании, строгом и неуклонном проведении в жизнь положений военной присяги, воинских уставов, приказов, в настойчивом стремлении устранить недостатки, наносящие ущерб боевой готовности и боеспособности подразделения, части.

Есть ли какая-нибудь связь между требовательностью командира к подчиненным и требовательностью его к себе?

Самая непосредственная. В задачу командира входит: умело организовать деятельность коллектива и каждого подчиненного, предъявить к ним такой спрос, который помог бы достичь намеченных рубежей в боевой службе, учебе и дисциплине, исключить нарушения. И в это он должен вложить максимум своего труда, опыта, знаний, так же строго спросить и с себя. И там, где командиры заинтересованы в делах коллектива, работают, что называется, не покладая рук, — успехи налицо. И наоборот, где слаба организаторская роль командира, а его слова расходятся с делом, чаще всего нарушаются уставные положения.

Нередко приходится слышать от солдат такую оценку командирам: «Строг, но справедлив». Что вы скажете на это?

Мы уже говорили о том, что командир должен проявлять справедливую требовательность. Она не мыслима без доверия, чуткости в отношениях с подчиненными. Требования командира в подобной обстановке воспринимаются как вполне закономерные. Разумеется, требования справедливые, обоснованные, строго соответствующие советским законам и воинским уставам, интересам защиты Родины. Требовательность начальника, вызванная не служебной необходимостью, а личным желанием, идущая вразрез с уставными положениями, часто вызывает отрицательные эмоции.

Некоторые командиры полагают, что в борьбе за высокую дисциплину и уставной порядок лучший эффект дают взыскания. Ваше мнение?

Такие суждения ошибочны. У командира немало средств для достижения поставленной цели. Его искусство как руководителя в том и состоит, чтобы в каждом конкретном случае выбрать то, от реализации которого будет большая польза. Взять, к примеру, взыскание. Нехитрое дело объявить его, но надо и помочь воину глубоко осознать проступок и исправиться. И если после взыскания наметились положительные сдвиги в его поведении, отношении к службе, необходимо вовремя подметить их. К сожалению, иногда наблюдается противоположное. Не так давно мне пришлось разбираться со старшим лейтенантом А. Артемьевым. Год назад ему объявили выговор за упущения в обучении и воспитании подчиненных, недостатки в личном поведении. Офицер давно исправился, но о нем по-прежнему говорили как о недисциплинированном, недобросовестном товарище. Понятно, что взыскание сыграло свою роль, были все основания его снять и не упрекать офицера за давние ошибки. Нельзя допускать, чтобы за военнослужащими взыскания значились годами. Снимать их следует своевременно, а не по случаю представления подчиненных к награждению или к присвоению им очередного воинского звания.

Практика показывает, что ошибки в использовании дисциплинарных прав чаще всего допускают прапорщики и сержанты, молодые офицеры. Чем это объяснить?

Думается, здесь немало повинны и старшие начальники. Некоторые из них не всегда показывают пример в умении пользоваться дисциплинарной властью. К сожалению, нередко за незначительный проступок солдата сразу наказывает командир роты. И хотя его действия не противоречат Дисциплинарному уставу, все же целесообразнее было бы с нарушителем вначале разбраться командиру отделения, взвода. И принять меры. Если же они не помогают,

тогда следует подключаться командиру роты. В противном случае ущемляется самостоятельность молодых офицеров, прапорщиков, сержантов, они привыкают к пассивности.

Иногда офицеры, младшие командиры пытаются оправдать низкую эффективность применяемых ими мер дисциплинарного воздействия такими доводами: мол, поощрение или взыскание старшего начальника весомее. Поэтому-то зачастую и идут на подпись к нему длинные списки отличившихся или рапорты с просьбой повлиять на провинившегося. Но кто, как не сержант, офицер ротного звена, лучше знает своих подчиненных, видит их успехи и неудачи в службе и учебе? И, конечно же, авторитет этих командиров намного повысится, если они будут занимать активную позицию в данном вопросе.

И еще одну деталь хочется подчеркнуть. Весьма важно, как объявлено поощрение или взыскание. Одно дело, когда командир похвалит подчиненного или накажет, как говорится, лично, с глазу на глаз. И совсем другое, если это сделано в присутствии всего личного состава.

Что бы Вы хотели сказать в заключение беседы?

Для поддержания крепкой воинской дисциплины в подразделении офицеры, прапорщики, сержанты наделены большими правами. От умелого и своевременного применения этих прав в значительной мере зависит действенность всей работы по обучению и воспитанию личного состава. Нужно помнить, что правильно организованная дисциплинарная практика командиров — важная составная часть политико-воспитательной работы. И где к этому делу подходят творчески, строго руководствуются уставными требованиями, там выше результаты в боевой службе и учебе, ярче огонь социалистического соревнования, сплоченнее воинские коллективы.

Беседу провел и записал
капитан В. АФАНАСЬЕВ.



В идейной закалке офицеров важную роль играет глубокое самостоятельное изучение марксистско-ленинской теории. На снимке: офицеры на самоподготовке.

Фото А. Александрова.



ТРУДНОСТИ БУДУТ РАЗНЫЕ

Я внимательно прочитал корреспонденцию «Как вам служится, лейтенанты?». Считаю, что в ней правильно затронут вопрос о становлении молодых офицеров. Мне как командиру роты пришлось иметь дело с воспитанием бывших выпускников, у которых служба складывалась трудно. Поэтому хотелось бы высказать некоторые пожелания в адрес наших военных училищ.

Конечно же, у многих молодых офицеров в начале службы в подразделении не все ладится. И особенно у тех, кто пришел в училище со школьной скамьи. Такой офицер, несмотря на определенные командирские качества и методические навыки, полученные в училище, на стажировках, все же не в состоянии до конца осознать, какой нелегкий труд предстоит ему в офицерской должности.

Какие же трудности чаще всего встречаются молодые офицеры в первые дни самостоятельной работы? По-моему, их много, и они разные.

Во-первых, некоторые курсанты в стенах училища не приучили себя к основе воинской службы — исполнительности. Это мешает им успешно справляться с возложенными обязанностями.

Во-вторых, неумение найти главное в работе, а отсюда — и неконкретность в организации боевой службы, обучения и воспитания личного состава. Отсюда и трудности в планировании своего рабочего дня.

В-третьих, слабые навыки индивидуальной воспитательной работы с подчиненными, неумение положительно влиять на солдатские души, и прежде всего личным примером, добросовестным отношением к своим обязанностям.

Воспитание подчиненных — тонкое, требующее больших знаний, такта и терпения дело. К сожалению, нередко молодой офицер не сразу находит общий язык с солдатами и сержантами. Лучше получается у тех, кто строго выполняет законы и воинские уставы, неустанно повышает идейно-политический уровень, кто не боится трудностей. Таких в войсках подавляющее большинство.

Во многом становление офицера зависит от того, насколько активно он участвует в жизни партийной и комсомольской организаций. Работа в них положительно сказывается на его делах, обогащает духовно, приучает видеть перспективу в службе, укрепляет авторитет.

Что же касается досуга молодого офицера, то об этом правильно сказано: он в немалой степени зависит от самого офицера, его личной организованности, целеустремленности, взглядов на жизнь, духовных запросов, от окружающей среды, друзей. О друзьях хотелось бы сказать особо, ибо от них порой во многом зависит не только досуг, но и дальнейшая служебная деятельность.

Подчас молодой офицер внимание недисциплинированных сослуживцев принимает за истинную дружбу. Им же это нужно лишь для того, чтобы найти себе собутыльника. А новичок, не зная, как распорядиться личным временем, клюет на эту приманку. Как тут не вспомнить народную поговорку: «С кем поведешься, от того и наберешься». Следовательно, друзей надо уметь выбирать — настоящих, искренних, стремящихся помочь в становлении.

Поскольку воспитание подчиненных — наиболее трудное дело для молодых офицеров, необходимо еще в училище настойчиво и серьезно прививать курсантам навыки воспитательной работы, и не теоретически, а практически. До назначения на должность командира автомобильного взвода мне казалось самым сложным организовать эксплуатацию, техническое обслуживание и ремонт машин. А на практике вышло наоборот: не мог вначале наладить работу с личным составом взвода. Тех знаний, которые я получил в училище, оказалось явно недостаточно, да и практических навыков было маловато.

По-моему, следует в училищах предметнее заниматься выработкой у курсантов командирских и волевых качеств, на войсковых стажировках обращать особое внимание не столько на составление отчетов, сколько на практическое выполнение обязанностей командира отделения, взвода. Убедиться, сумел ли курсант в период войсковой стажировки проявить себя как командир, вдумчивый воспитатель, организатор боевой службы и учебы личного состава. Выявить его недоработки, просчеты, подсказать, что надо делать, чтобы ошибки не повторились.

И еще одно пожелание: хотелось бы, чтобы курсанты будучи еще в училище изучали жизнь войск, процессы, происходящие в частях и подразделениях, получали четкое представление о трудностях, которые встретятся им на офицерском пути.

Старший лейтенант Е. БАХАНЦОВ,
выпускник Харьковского высшего
военного училища тыла МВД СССР.

С любовью к ЛЮДЯМ

ИХ
НАГРАДИЛА
РОДИНА

Настоящий политработник в армии — это тот человек, вокруг которого группируются люди, он доподлинно знает их настроения, нужды, надежды, мечты...

Л. И. БРЕЖНЕВ

Батальон, где заместителем командира по политической части майор Дмитрий Моисеевич Гурко, на протяжении двух лет является отличным: коллектив успешно решает служебные задачи, стабильно добивается высоких показателей в боевой и политической подготовке, отличается крепкой воинской дисциплиной и твердым уставным порядком. В достижение этих результатов много труда вложил и заместитель командира батальона по политической части Д. Гурко. Он вдумчиво руководит политико-воспитательной работой в батальоне, умело воспитывает и учит политработников и комсомольских активистов, тесно связан с партийной и комсомольской организациями, с жизнью воинов. Отличительные черты его характера, снискавшие ему уважение и любовь солдат, сержантов, прапорщиков и офицеров, — умение понимать военнослужащих, видеть в каждом из них личность с присущими только ей особенностями мыслей и чувств и, не жалея сил, помогать людям развивать лучшие качества, избавляться от недостатков.

Любой командир и политработник знает, сколько внимания требуют к себе «трудные» солдаты, те, что неправильно реагируют на замечания, нерадиво относятся к боевой службе и учебе, допускают отступления от требований уставов. И пусть таких мало, ими все же приходится заниматься постоянно, расходуя много сил и времени. Безусловно, делать это надо: такие люди подчас «лихорадят» целые коллективы, оказывают отрицательное влияние на сослуживцев, порой совершают проступки, чреватые весьма тяжелыми последствиями. Перековка их характеров чаще всего является, по сути дела, устранением ранее допущенных огрехов в воспитании, так сказать, лечением запущенной болезни.

Но известно, что болезнь легче предупредить, чем лечить. Помня об этом, майор Гурко всегда стремится глубоко изучать военнослужащих, своевременно распознавать их характеры, чтобы, сделав ставку на лучшее, не дать развиваться негативным процессам.

Так было, например, с комсомольцем рядовым Сергеем Куклиным. С ним офицер познакомился еще в военкомате, где отбирал пополнение для части. Спокойный, скромный парень произвел на политработ-

ника хорошее впечатление. И оно не оказалось ошибочным: с первых дней службы солдат проявил высокую дисциплинированность, прилежание в боевой службе и учебе. Вскоре он стал отличником, его часто ставили в пример сослуживцам.

Через некоторое время майору Гурко довелось вновь побывать в городе, откуда призывался Куклин. Зная о поездке заранее, политработник подготовил отзыв о службе солдата, передал его в военкомат и решил лично поблагодарить родителей Сергея за отличное воспитание сына. Тут-то и выяснилось, что в семье военнослужащего дела обстоят далеко не лучшим образом. Отец временами уходил из дома, пьянствовал, обижал мать, сестер Сергея. Тот знал об этом, глубоко переживал, хотя внешне это ни в чем не проявлялось: он по-прежнему добросовестно выполнял свой воинский долг, был старательным и исполнительным.

Однако майор Гурко, учитывая неустойчивость психики молодого человека, не исключал возможности необдуманных поступков с его стороны, последствия которых трудно предугадать. Поэтому он взял солдата под постоянную опеку, стремясь помочь парню не пасть духом, найти правильный тон в обращении с родными, сохранить душевные силы для выполнения воинского долга. Вместе с секретарем партбюро батальона капитаном Г. Никитиным вступил в переписку с родителями рядового Куклина, попросил меньше травмировать солдата сообщениями о семейных неурядицах.

Заместитель командира батальона напомнил командиру взвода, роты, его заместителю по политической части о том, чтобы они не забывали о моральном состоянии солдата, проявляли такт, создавали вокруг него атмосферу доброжелательности.

Вскоре представилась возможность отправить рядового Куклина в краткосрочный отпуск, который он заслужил высокими достижениями в социалистическом соревновании. Командир батальона, знавший о семейном положении солдата из докладов майора Гурко, поддержал его ходатайство. В этом была известная доля риска, так как выяснение отношений молодого человека с раздраженными и обиженными каждый по-своему родными могло обернуться скандалом, что, мягко говоря, не сделало бы чести ни солдату, ни тем, кто предоставил ему отпуск. И все же политработник был убежден, что его беседы пошли Куклину на пользу, что он сумеет выбрать правильную линию поведения в любой обстановке.

И в самом деле, солдат в установлен-

ный срок вернулся в подразделение, тут же побывал у майора Гурко, с радостью рассказал об уладившихся семейных делах и поблагодарил политработника за участие.

Весной нынешнего года Кукин по комсомольской путевке уехал на Всесоюзную комсомольскую стройку в Норильск.

Тяжелейшую душевную драму пережил в свое время рядовой В. Василенко. Как-то жена прислала ему письмо, в котором сообщила, что встретила другого и посему не намерена ждать солдата. Понятно, такой вестью далеко не каждый и с отцом-матерью поделится. А тут вокруг — парни, сверстники. Большинство из них холостяки, и им просто неведомы чувства, какие может испытывать человек, когда его вот так жестоко предаст любимая женщина. Затосковал, замкнулся в себе солдат, хотя по-прежнему прилежно относился к службе. И майор Гурко почувствовал, что не все благополучно у Василенко.

В массе военнослужащих, особенно если видишь их часто, заметить, что, скажем, похудел один из солдат, уловить нюансы в его настроении дано не всем. Тут нужен пытливый, зоркий глаз человека, по-отцовски заинтересованного в судьбе тех, кто поручен его заботе. Да и заметив неладное, иной раз трудно вызвать воина на открытость, попытаться, что с ним стряслось, определить, чем ему можно помочь. В таких случаях к каждому иужен свой подход. И если ошибется командир или политработник, возьмет неправильный тон, проявит поспешность, бестактность, то его попытка разобраться в личных делах солдата, кроме вреда, ничего не даст.

Это хорошо знает майор Гурко и никогда не форсирует события, не суммировав собственные наблюдения за военнослужащим, не посоветовавшись с его непосредственными начальниками, партийными и комсомольскими активистами, земляками и друзьями. Так поступил он и в случае с Василенко. Побеседовал с командиром роты, его заместителем по политической части, с командирами взвода и отделения, приятелями солдата. Выяснил, здоров ли он, не возникало ли конфликтов между Василенко и его сослуживцами, не было ли каких-нибудь неприятностей по службе, в учебе, поинтересовался у письмоносца, регулярно ли Василенко получает письма из дома и какова его реакция на них. Причем делалось все это хотя и без спешки, но достаточно оперативно.

Уже через несколько дней майор Гурко точно установил, что причина переживаний солдата связана с какими-то семейными неурядицами, а не со службой.

Тогда политработник пригласил Василенко. Зная характер солдата, офицер сразу начал разговор по существу.

— Знаю, у вас не все благополучно дома. Расскажите, что случилось. Подумаем вместе. Попробуем разобраться во всем по-мужски.

— У меня все в порядке, — хмуро ответил солдат. — Почему вы думаете, будто у меня что-то стряслось?

— А вот почему... — И майор подробно

рассказал о своих наблюдениях, о том, что он узнал от окружающих.

Солдата удивила осведомленность политработника. Ему казалось, что внешне его переживания не были заметны. Искреннее участие, звучащее в словах майора, вызывало на открытость. И Василенко показал письмо жены, в котором она требовала от него согласия на развод, видимо, даже не отдавая себе отчета в том, какую тяжкую травму наносит она любящему ее человеку.

Прочитав письмо, политработник вначале растерялся: с таким ему еще не приходилось сталкиваться. А отвечать на вопрос Василенко, как ему поступить, надо было со всей определенностью, иначе мог нарушиться контакт, установившийся между ними. Политработник чувствовал, что, начни он соболезнующе охать да ахать, высказывать прописные истины о любви, дружбе, семейном долге, давать уклончивые советы потерпеть, выждать, Василенко только пожалеет о своей открытости и вновь замкнется.



Майор Д. Гурко беседует со старшим лейтенантом А. Кудиновым.

Фото А. Александрова.

Выгадывая время, офицер закурил, еще раз перечитал злополучное письмо. Да, первоначальное мнение было верным: в каждой строчке сквозила такой эгоизм, холодный расчет и бессердечие, что явно не стоило вселять в парня надежду на то, что, дескать, со временем все образуется.

— Что ж, — помолчав сказал он, — вам просто повезло, товарищ Василенко.

Солдат даже привстал от изумления: «Я вас не понимаю».

Политработник объяснил, что женщина, предавшая мужа в первые же месяцы его службы, недостойна быть женой воина. Майор рассказал о настоящих боевых подругах солдат, сержантов, прапорщиков и офицеров, которых он знал. О женщинах, отправлявшихся в годы войны на фронт вслед за мужьями, заменявших их у станков, за штурвалом комбайна, испытывавших

огромные трудности, терпеливо ждавших их возвращения с победой.

— Так стоит ли жалеть о той, которая забыла солдата, едва успел он уехать из дома? — спросил майор. — Я понимаю, что пережить удар нелегко. Но вы мужчины, солдат, и я убежден, что найдете в себе силы преодолеть горечь измены, сохранить душевное равновесие, будете, как и прежде, добросовестно выполнять воинский долг.

Уже объявили в подразделении отбой, а беседа продолжалась...

Вскоре в часть приехала жена Василенко, чтобы заручиться письменным согласием мужа на развод. Узнав о ее приезде, солдат тотчас отправился к политработнику за советом. Василенко, конечно, мог бы обратиться к командиру роты или его заместителю по политчасти, и ему бы не отказали в городском отпуске для встречи с женой. Но он не хотел, чтобы кто-то еще знал о его личных делах, и поэтому прибегнул к помощи майора. Тот немедленно откликнулся на просьбу и, видя возбужденное состояние солдата, порекомендовал встретиться с приехавшей не в городе, а у контрольно-пропускного пункта части.

— Так, по-моему, будет лучше, — сказал политработник. — На глазах у сослуживцев вам легче будет сохранить самообладание.

Позже майор признался командиру батальона, что сам наблюдал за встречей солдата с женой, опасаясь, как бы не сорвался человек, не наделал под горячую руку глупостей.

Заметив, что объяснение Василенко с женой достигло кульминационной точки, он подошел к ним и, включившись в разговор, перевел их бурное объяснение в более спокойное русло.

В конце концов развод состоялся. Но и после этого политработник не выпускал Василенко из поля зрения. И когда спустя полгода бывшая жена солдата вновь написала ему письмо, в котором сообщала, что ее новый брак не удался и она «ничего не имеет против» забыть прошлое, единственным советчиком Василенко по-прежнему оставался майор Гурко, к которому солдат испытывал большое доверие.

Воинов, в судьбе которых участие майора Гурко сыграло определяющую роль, в батальоне немало. Внешне это вроде бы совершенно не заметно. Успехи в работе по предотвращению проступков, грубых нарушений дисциплины, срывов в боевой службе и учебе не фигурируют ни в каких отчетных документах, нигде не фиксируются. Они ощущаются в атмосфере доброжелательности и искренности, царящей в воинском коллективе, в стремлении личного состава к новым достижениям в боевом совершенствовании, в выполнении социальных обязательств.

Большая заслуга в этом принадлежит всем офицерам батальона, среди которых у политработника также немало воспитанников, сумевших в относительно короткий срок пройти путь командирского становле-

ния. Взять, к примеру, старшего лейтенанта А. Кудинова, во взводе которого проходил службу рядовой Куклин. Принимая деятельное участие в судьбе солдата, политработник давал офицеру предметные уроки индивидуальной воспитательной работы с людьми, учил выдержке, терпению, педагогическому мастерству. Майора Гурко можно было часто видеть на политических и других занятиях, проводимых молодым командиром взвода, на боевой службе. Политработник глубоко вникал в приемы работы офицера, взыскательно контролировал его труд над повышением своего идейного и профессионального уровня. В то же время он постоянно находился в курсе семейных дел Кудинова, помог решить вопрос о его бытоустройстве.

Убедившись, что офицер стоит на правильном пути, политработник дал ему рекомендацию для вступления кандидатом в члены КПСС, а затем и в члены партии.

К слову сказать, в батальоне служат еще три офицера и прапорщик, которых рекомендовал в ряды партии коммунист майор Гурко. Хотя он никого не обделяет вниманием, заботой, к этим воинам у политработника отношение особое. Он всегда помнит, что с него, как с рекомендуемого, никогда не снимается моральная ответственность за их поступки. Но дело здесь, пожалуй, не только в чувстве ответственности. Как-то в кругу близких друзей он признался, что просто по-товарищески полюбил своих подопечных и лично заинтересован в их успехах.

И в этом весь политработник Гурко. Слияние служебных интересов с личными как раз и определяет высокую действенность его воспитательной работы, эффективность организаторской деятельности. И крут он бывает подчас, но никто на него долго не таит обиды, зная, что майор болеет душой за каждого и его критика продиктована отнюдь не сварливым характером, не стремлением уязвить человека, а искренним желанием помочь ему.

Именно так в конце концов и понял постоянную требовательность политработника, к примеру, командир взвода комсомолец старший лейтенант В. Замараев. Человек он добросовестный, работоспособный, покладистый. Но последнее качество порой граничило со слабованием, что и привело его как-то к неприятности. Находясь одно время под влиянием, прямо скажем, не лучшего офицера, Замараев ослабил требовательность к себе и допустил аморальный поступок. Досталось тогда старшему лейтенанту, как говорится, по первое число. И самым суровым обличителем его недостойного поведения, к разочарованию Замараева, был майор Гурко. Командир взвода считал, что случившееся — лишь досадный эпизод в его жизни и политработник мог бы отнестись к нему помягче. «Наверное, я ему чем-то неприятен как человек, — подумал старший лейтенант, — поэтому он и поднимает шум...» Но каково же было удивление Замараева, когда он узнал, что несколько позже майор Гурко вместе с командиром батальона все же добился,

чтобы ему предоставили благоустроенную квартиру.

Человеку, не знающему Гурко, его действия могли, как и Замараеву, показаться непоследовательными. На самом же деле все было не так. Политработник симпатизировал старшему лейтенанту, но считал, что всякая снисходительность могла лишь повредить офицеру.

...Обязанности заместителя командира батальона по политической части широки и многогранны. Велик спрос с него за состояние всех дел в подразделении. Потому-то майор Гурко занят с утра до позднего вечера...

Но никогда он не жалеет времени на индивидуальную воспитательную работу,

видя именно в ней одно из главных звеньев своей деятельности, ухватившись за которое, по образному ленинскому выражению, можно вытащить всю цепь, то есть успешно решить все задачи, стоящие перед батальоном, обеспечить высокую эффективность и качество боевой службы, учебы, крепкую воинскую дисциплину. Офицер вкладывает в индивидуальное воспитание личного состава всю душу, отдает ему всю свою партийную страсть.

Труд майора Гурко получил широкое признание и высокую оценку. Политработник награжден медалью «За боевые заслуги».

Полковник В. СЕРЕДИНСКИЙ.

Образцово служит Родине



Майор А. Прохоров.

Три года подряд подразделение, которым командует майор А. Прохоров, завоевывает звание отличного. Среди личного состава 78 процентов — отличники боевой службы, боевой и политической подготовки, 94 процента — значкисты ВСК и спортсмены-разрядники.

В текущем году воины упорно борются за удержание достигнутых рубежей, приумножают славу отличного подразделения. Выступив в части с починком «От отличного подразделения — к подразделению отличников», воины показывают образцы трудолюбия и настойчивости, безукоризненной дисциплинированности. И есть основания полагать, что личный состав с честью сдержит свое слово.

Душой и организатором всех добрых дел солдат, сержантов, прапорщиков и офицеров является коммунист майор А. Прохоров. Требовательный и заботливый командир, вдумчивый методист и воспитатель, активный общественник, он личным примером мобилизует подчиненных на упорную борьбу за повышение эффективности и качества боевой службы, боевой и политической подготовки.

Отлично служит Отчизне майор Александр Васильевич Прохоров. Орден «За службу Родине в Вооруженных Силах СССР» III степени — достойная награда за его самоотверженный ратный труд.

Майор Л. САВОШ.

ПОЛЬЗУЕТСЯ АВТОРИТЕТОМ

Прапорщик С. Салманов безупречно исполняет обязанности начальника войскового наряда, пользуется заслуженным авторитетом среди личного состава подразделения. На его счету немало пресеченных побегов и задержаний. Он умело воспитывает и обучает подчинен-

ных, личным примером воодушевляет их на образцовое несение боевой службы, достижение высоких показателей в боевой и политической подготовке, на поддержание твердой воинской дисциплины и уставного порядка. За успехи в службе коммунист прапорщик С. Салманов награжден знаком «За отличие в службе» I и II степени, имеет пятнадцать благодарностей.

Старший лейтенант А. МУСАВИ.

ПАМЯТНИК СОЛДАТУ

На территории нашего подразделения состоялось торжественное открытие памятника одному из героических защитников Брестской крепости бойцу войск НКВД Федору Рябову.

Брестская крепость. Ее сила была не в мощных стенах, а в стойкости защитников. И мы гордимся, что среди тех, кто первыми преградил путь фашистам, находились бойцы и командиры войск НКВД.

...Во время боя 22 июня 1941 года политрук Петр Кошкар, один из руководителей обороны у трехарочных ворот цитадели, был контужен. Пришел в себя, когда кто-то плеснул ему в лицо воды.

— Кто вы?

— Красноармеец Рябов!

— Будете при мне связным...

Шли дни. К казарме у трехарочных ворот прорвались фашистские танки. Они стреляли из пушек по первому и второму этажам. Не успели бойцы передохнуть после этой атаки, как Рябов закричал:

— Снова танки!

— Бить их надо, а не глядеть! — крикнул Кошкар.

Рябов схватил несколько гранат, выскочил из казармы. Бойцы видели, как он подобрался к головной машине, швырнул гранаты под гусеницы...

...Гитлеровцы прорвались в столовую комсостава. Как на ладони перед ними весь двор цитадели. И вновь ожесточенный бой. Рукопашный. Увлечшись погоней, Кошкар не заметил, как на него бросился дюжий гитлеровец. Политрук успел схватить руками штык, направленный ему в грудь, но упал. Секунда — и его гибель была бы

неминуема. Откуда-то со стороны раздался выстрел — это поспешил на помощь Федор Рябов. И еще не раз спасал он жизнь своему командиру, хотя и сам был ранен в правую руку.

29 июня. Взрывы сотрясают крепость. Командир 45-й пехотной дивизии в своем донесении сообщает: «С 8.00 авиация сбросила много 500-килограммовых бомб, однако безрезультатно». В цитадели закипают рукопашные схватки. Бойцы дерутся дерзко, самоотверженно.

Фашисты идут на хитрость: переодевшись в форму красноармейцев, пробираются в казематы, стреляют из-за угла, забрасывают гранатами обороняющихся. Около двух десятков вражеских автоматчиков проникли в подвал, где лежали те, кто не мог держать оружие.

До казематов казармы 455-го стрелкового полка донеслись душераздирающие крики: фашисты истязали беспомощных людей. Бойцы ринулись на помощь. Завязался бой у входа в подвал. Здесь тяжело ранило Федора. И тогда, истекая кровью, он двинулся, шатаясь, с двумя гранатами в руках, на гитлеровцев, загнанных в угол комнаты. У него хватило сил метнуть гранаты. Друзья отнесли Рябова в подвал. Но он выполз наверх, в казематы, на помощь товарищам...

На красноармейца Рябова наткнулись во время ночного обхода позиций. Из кармана гимнастерки вынули залитый кровью комсомольский билет и передали полковому комиссару Е. М. Фомину...

Каждый год у опаленных огнем стен крепости-героя звучит: «Я всегда готов по приказу Советского правительства выступить на защиту моей Родины...» Это присягают на верность Отчизне наследники боевой славы отцов — молодые солдаты.

Воины подразделения гордятся богатыми традициями внутренних войск МВД СССР, они всегда помнят, что традиции — это не только история. Это та сила, которая зовет их к новым ратным свершениям, мобилизует на отличное выполнение задач боевой службы.

Волнующие минуты открытия памятника. Право опустить покрывало предоставляется полковнику запаса И. С. Паук.

— Мы всегда будем помнить героя обороны Брестской крепости Федора Рябова, — говорит ветеран, — он служил с думой о Родине и погиб за ее честь и независимость. Будьте достойны памяти павших воинов-чекистов, умножайте их славу верной службой Отчизне.

На митинге, посвященном открытию памятника Федору Рябову, выступали солдаты и офицеры, представители общественности города. Они говорили о подвиге отцов и дедов, о том, как их боевая слава приумножается в наши дни ответственным и почетным трудом воинов внутренних войск.

Капитан В. ВАСЮЩЕНКО.

Оказание помощи на воде

Каждый военнослужащий обязан уметь оказывать помощь на воде и проводить искусственное дыхание пострадавшему.

При оказании помощи необходимо плыть к утопающему, сохраняя силы для транспортировки его к берегу. Во избежание захватов лучше приближаться к нему сзади. Если же приходится подплывать спереди, то за 2—3 метра до пострадавшего необходимо поднырнуть и взять его за туловище или за ноги, повернуть к себе спиной и, захватив одной или двумя руками, плыть к берегу или к лодке.

Чтобы избавиться от любого захвата

можно освободиться этим способом, следует нанести несколько сильных ударов локтем в промежность утопающего (рис. 1б).

При освобождении от захвата за шею сзади — взять правой рукой кисть левой руки утопающего, а левой — локоть этой же руки. Затем, поднимая локоть вверх и опуская кисть вниз, слегка выкручивая руку утопающего и поворачивая его спиной к себе, освободить голову (рис. 1в).

Плавание с утопающим утомительно и требует большого умения и сноровки. Транспортировка товарища в плыв осуществляется одним из приводимых ниже способов.

ПЕРВЫЙ — положить пострадавшего на спину, захватить ладонями за подбородок или под мышки и плыть на спине, работая ногами способом брасс (рис. 2а).

ВТОРОЙ — положить утопающего на спину, пропустить свою руку под обе его руки, захватить дальнюю руку выше локтя и плыть способом брасс, выполняя гребковые движения свободной рукой и ногами (рис. 2б).

ТРЕТИЙ — повернуть утопающего спиной к себе, пропустить снизу свою руку под его руку, захватить за подбородок и плыть способом брасс на бок, работая свободной рукой и ногами (рис. 2в).

Если утопающий скрылся под водой, надо немедленно организовать его поиск. Для этого в месте предполагаемого погружения



Рис. 1

утопающего, — сделать вдох и погрузиться с головой в воду вместе с ним. Это даст возможность быстрее освободиться от него. К наиболее опасным и чаще всего встречающимся в практике захватам относятся: захват за руки, захват за туловище спереди и захват за туловище или шею сзади.

Для освобождения от захвата за руки сверху — сжать пальцы в кулаки, сделать вдох и, погружаясь вместе с утопающим в воду, произвести рывок вверх, в стороны больших пальцев утопающего; при захвате рук снизу — сделать рывок вниз — в стороны (рис. 1а).

Для освобождения от захватов за туловище спереди надо сделать вдох, упереться одной рукой в подбородок утопающего, закрывая ему ладонью рот и нос, придерживая другой рукой за туловище. После этого быстро погрузиться с головой в воду и оттолкнуть его от себя. Если невоз-

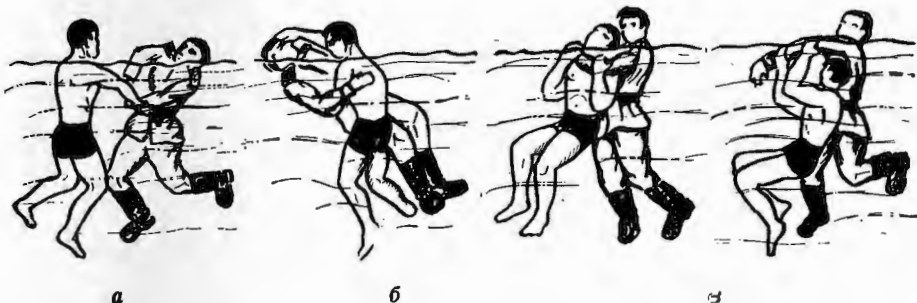
(при этом следует учитывать скорость и направление течения) установить буй, затем ныряя обследовать все пространство вокруг буя. Найдя утонувшего, взять его за туловище (как удобно), оттолкнуться ногами ото дна и, поднявшись на поверхность, плыть с ним к берегу.

Пострадавшему, извлеченному из воды в бессознательном состоянии, оказывается немедленная помощь, которая сводится к подготовке его к искусственному дыханию, проведению искусственного дыхания и мероприятий, направленных на восстановление кровообращения и согревание пострадавшего. При быстром и правильном оказании первой помощи пострадавший может быть возвращен к жизни даже после продолжительного пребывания под водой (5—10 минут и более). Прежде всего, вытащив его на берег, тотчас же расстегивают и ослабляют на нем все то, что стесняет

кровообращение и дыхание. Снимать одежду не следует, так как это отнимает много времени. С помощью любого плоского предмета, обернутого носовым платком или марлей, открыть ему рот. Если зубы крепко сжаты, — проделать энергичный массаж мышц челюстей, потом разжать их

толчкообразных надавливаний ладонями обеих рук, наложенными одна на другую, на нижнюю треть грудины в ритме до 60—70 раз в минуту (рис. 4).

ВТОРОЙ — выполняется сидя на земле (на полу), расставив ноги. Пострадавшего надо посадить между ног спиной к



Рис. 2

и поместить между коренными зубами небольшой деревянный предмет. Полость рта очистить от песка (ила, пены). Для удаления воды пострадавшего укладывают животом на колено и несколько раз

себе. Обхватить его за туловище, пропустив руки ему под мышки. Затем сильно сжать руками нижнюю часть груди (выдох) и тут же, прекратив нажим, развести руки, приподнимая предплечьями руки пострадавшего до горизонтального положения (вдох). Движения повторять 12—14 раз в минуту (рис. 5). Этот способ рекомендуется применять при проведении искусственного дыхания в тесном помещении (на катере, в лодке и т. д.).

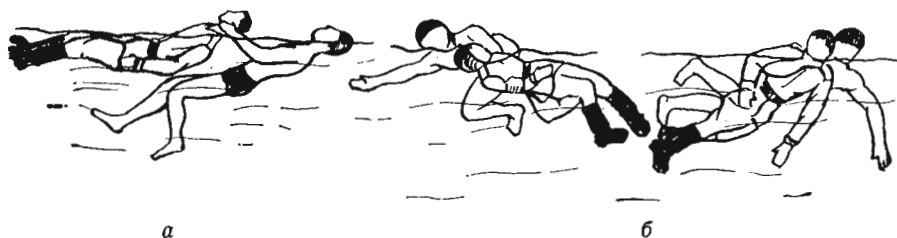

Рис. 3

Рис. 4

сильно встряхивают (рис. 3), после чего проводят искусственное дыхание. Лучше и эффективнее делать это с помощью специальной аппаратуры. Из известных простых способов практическую ценность представляют следующие три.

ПЕРВЫЙ — изо рта в рот. Пострадавшего укладывают на спину и подкладывают ему под плечи свернутый из одежды валик. Спасатель становится на колени сбоку и максимально запрокидывает ему голову, при этом подбородок должен оказаться приподнятым, а рот открытым.

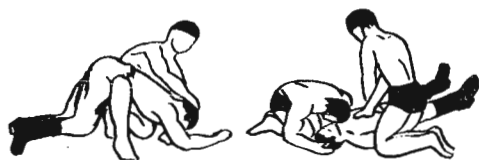
Спасатель делает глубокий вдох и производит (через платок) 12—14 вдуваний в минуту до восстановления дыхания пострадавшего. При отсутствии сердечных сокращений одновременно с искусственным дыханием делает массаж сердца путем



Рис. 6



Рис. 5

При возобновлении дыхания пострадавшего переносят в теплое помещение и прикладывают к ногам грелки. Для усиления кровообращения рекомендуется растереть его тело по направлению к сердцу полотенцем или губкой. Когда дыхание совершенно восстановится, нужно дать ему теплого крепкого чая.

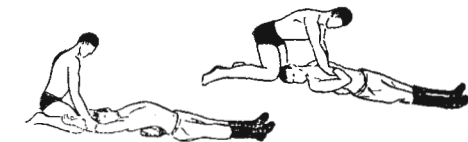
Майор В. МАЛЫШЕВ.

Восхождение к спортивному Олимпу



В 1980 году Союз Советских Социалистических Республик первым из стран социализма примет у себя Олимпийские игры. По накалу борьбы, количеству стран-участниц, по штурму рекордов олимпийские старты не имеют себе равных в практике мирового спорта. Лишь одни соревнования на планете — Спартакиада народов СССР — соперничают с Олимпийскими форумами, а по своей массовости и превосходят их.

Финальные старты летней Спартакиады народов СССР, которые состоятся в нынешнем году, по праву называют генеральной релетицией Олимпиады. Не только потому, что в ходе этих стартов будут проверены вновь построенные и реконструированные спортивные объекты, работа систем обеспечения Олимпиады и т. д. Эта релетиция явится решающей проверкой сил атлетов накануне Московских Игр. Примечательно также, что впервые за всю историю Спартакиад народов СССР в нынешней примут участие свыше 2 тысяч зарубежных спортсменов более чем из 100 стран.

Начиная с 1956 года, когда было принято решение о регулярном проведении Спартакиад, старты 79-го — седьмые по счету. Однако следует вспомнить, что уже в 1928 году в Стране Советов состоялась Всесоюзная Спартакиада — прообраз современных соревнований. Тогда в финалах выступило 7 тысяч участников, что само по себе было большим достижением, так как десятилетием раньше в стране практически не были развиты спорт и физическая культура. До революции население окраин царской России вообще не имело в своих языках слов «спорт», «стадион», «чемпионат». Незначительное распространение спорт имел тогда в среде привилегированных классов, а из простого народа им занимались лишь энтузиасты-одиночки. Сергей Уточкин, пионер мировой и отечественной авиации и замечательный спортсмен-велосипедист, горестно замечал: «Кому я нужен со своим спортом?»

Полное отсутствие внимания к физической культуре со стороны царского правительства привело к тому, что такая гигантская страна, как Россия, на Олимпиаде 1912 года заняла одно из последних мест. Кстати, в Играх 1896, 1900 и 1904 годов русские атлеты вообще не принима-

ли участия — для подготовки и поездки спортсменов на соревнования у правительства не оказалось денег. Да и в 1912 году, который русским писателем Александром Куприным был окрещен «спортивной Цусимой», трудности были те же самые.

Лишь после Великой Октябрьской социалистической революции положение дел коренным образом изменилось. Немногие, вероятно, знакомы с таким фактом: одним из первых декретов Советской власти был подписанный уже через день после Великого Октября Декрет о создании Государственной комиссии по народному просвещению, в программе работы которой важное место отводилось физической культуре и спорту. Под этим документом стоит подпись В. И. Ленина. Именно тогда впервые в мире заботу об охране здоровья людей, об их физическом развитии взяло на себя государство.

В годы гражданской войны при Революционном военном совете Республики было создано Главное управление всеобщего военного обучения и формирования резервных частей Красной Армии (Всевобуч), основная задача которого сводилась к подготовке защитников революции. Составной частью этой задачи было руководство физическим воспитанием воинов и допризывников. Вот что говорил руководитель Всевобуча Н. И. Подвойский: «Мы рассматриваем физическое развитие не только как военную цель, но и как подготовку хороших тружеников. Нам важно, чтобы юноша мог быть ловким...»

А вот какие слова о физической культуре были записаны в резолюции III съезда РКСМ, на котором В. И. Ленин выступил с речью «О задачах союзов молодежи»: «...Физическое воспитание подрастающего поколения является одним из необходимых элементов общей системы коммунистического воспитания молодежи, направленной к созданию гармонически развитого человека, творца — гражданина коммунистического общества. В настоящий момент физическое воспитание преследует также непосредственно практические цели: 1) подготовку молодежи к трудовой (производственной) деятельности и 2) к вооруженной защите социалистического Отечества».

Спартакиада 1928 года стала своеобразным подведением итогов первого десяти-

летия советского физкультурного движения, десятилетия, богатого многими знаменательными для нашего спорта событиями. 1919 год — создание в Петрограде Института физического воспитания; 1920 год — проведение первого Дня спорта; 1921 — первый чемпионат РСФСР; 1923 — образование при ВЦИК СССР Высшего совета физической культуры и спорта, в том же году впервые состоялся Всероссийский праздник физкультурников. И наконец — Всесоюзная Спартакиада. 12 августа она открылась торжественным парадом физкультурников на Красной площади Москвы. В нем участвовало 25 тысяч человек.

Спартакиада превзошла по массовости все известные до той поры спортивные мероприятия. Да и результаты участников были высокими. Легкоатлет Тимофей Корниенко, например, победивший в забеге на 100 метров, был бы удостоен золотой медали Олимпийских игр того же года, если бы мог принять в них участие.

Но тогда атлеты СССР не допускались на Олимпиады, чемпионаты мира и Европы. Организаторы международных соревнований тех лет, опасаясь побед наших спортсменов и роста авторитета СССР на Западе, установили «спортивную блокаду» Страны Советов. Но мир все равно узнавал о наших спортивных успехах. В Спартакиаде 1928 года участвовали 612 посланцев зарубежного спорта, в основном представители рабочих физкультурных союзов Англии, Норвегии, Франции, Уругвая, Германии и других стран. Впрочем, международные контакты советских и зарубежных спортсменов начались еще в 1923 году, когда футболисты Замоскворецкого клуба Москвы встретились с командой финского рабочего спортивного союза. Годом позже состоялось турне сборной РСФСР по Швеции. Из десяти матчей наши игроки не проиграли ни одного. Эти факты говорят о том, что спортивная изоляция Страны Советов не приносила мировому спортивному движению ничего, кроме ущерба.

В 1952 году Советский Союз дебютировал на Олимпиаде. Практически неизвестная в спортивном отношении страна поделила первое место в неофициальном командном зачете с признанным лидером — сборной США. Мир воспринял это как сенсацию. Но для нас это не было неожиданностью: основы этих побед начали закладываться с первых лет Советской власти.

Вот строки из постановления ЦК РКП(б) 1925 года: «Забота об охране своего здоровья... должна вылиться в общее коллективное движение за физическое оздоровление и развитие всего населения». В том же году ЦК РКП(б) принимает еще одно постановление — «О задачах партии в области физической культуры», которое сыграло важную роль в дальнейшем развитии советского физкультурного движения вообще и в подготовке первой Всесоюзной Спартакиады в частности.

Накануне этих состязаний в стране имелось около 14 тысяч различных физ-

культурных кружков, в которых занималось 911 тысяч человек. Лучшие коллективы были представлены на финальных соревнованиях, причем в числе 7 тысяч финалистов оказалось 960 женщин. Для сравнения скажем, что в Амстердаме, на Олимпиаде 1928 года, среди участников было всего лишь 12 женщин — это менее 0,5 процента от общего числа стартовавших в Играх.

На Спартакиаде 1928 года представлялись все союзные республики, входившие тогда в СССР. Сборная РСФСР, команды Москвы и Ленинграда выставили на финальные старты более 3 тысяч участников, Украина — свыше 500, Закавказье — 450, Узбекистан — 189, Белоруссия — 185, Туркмения — 189.

Спартакиада положила начало регулярному проведению всесоюзных комплексных состязаний, открыла качественно новый этап развития советского спорта, который можно охарактеризовать как этап роста числа высокоподготовленных атлетов, роста удельного веса представительства союзных республик в сборных командах, как этап подтягивания былых национальных окраин до уровня центральных районов России.

Вполне естественно, что такой выдающийся праздник физкультурников, как Спартакиада, не мог не привлечь внимания мирового пролетариата, следившего за успехами первой в мире страны социализма. Однако за рубежом по существу отсутствовала доступная простому народу информация о нашей стране.

Вот что писала в октябре 1928 года газета коммунистов Германии «Роте Фане»: «Буржуазия изо всех сил стремится оклеветать Советскую Россию. Она называет большевиков разрушителями... Ни одна буржуазная газета не напечатала сообщения о том, что «варвары» из Москвы построили для народа грандиозный стадион, один из лучших в Европе (имеется в виду стадион «Динамо» в Москве — прим. авт.), и провели грандиозные соревнования, названные именем великого Спартака. Ни одна страна не знала еще таких состязаний, в них приняли участие тысячи простых рабочих и крестьян. Вот достойный пример заботы о народе. Вот наглядное доказательство торжества ленинской национальной политики, сплотившей в одну семью десятки и сотни национальностей, населяющих Советский Союз».

Действительно, первая Всесоюзная Спартакиада, явившаяся праздником дружбы многонациональной семьи народов СССР, стала также и экзаменом советского спорта на аттестат зрелости. И он был выдержан успешно. Более 30 всесоюзных рекордов установили участники финальных соревнований. Интересно перечислить и виды спорта, входившие в программу финалов: легкая атлетика, футбол, баскетбол, плавание, прыжки в воду, волейбол, водное поло, спортивная гимнастика, ручной мяч, городки, академическая и народная гребля, бокс, борьба, фехтова-

ние, мото- и велоспорт, стрельба, парусный спорт, теннис, а также соревнования по национальным танцам.

Развитие советского спорта не прекращалось и в годы Великой Отечественной войны. Разве не стали легендой футбольный матч в осажденном Ленинграде и Всесоюзный кросс в 1942 году? Почти пять с половиной миллионов человек вышли тогда на старт этого соревнования.

За годы войны было проведено 299 чемпионатов страны, установлено 180 рекордов СССР, из которых 39 превышали мировые достижения; почти 3 миллиона юношей и девушек сдали нормы комплексов БГТО и ГТО. Уместно здесь привести слова Маршала Советского Союза К. К. Рокоссовского: «Великий экзамен наш народ выдержал с честью... То, что совершил советский человек на необозримых фронтах Великой Отечественной войны, затмевает самые яркие дела былинных героев. Трижды Герой Советского Союза Иван Кожедуб, дважды Герой Советского Союза Виктор Леонов, Герои Советского Союза Глеб Бакалов, Николай Копылов, Игорь Хмельницкий и тысячи других были не только пламенными патриотами, не только умелыми воинами, но и прекрасными спортсменами. Спорт был одним из тех неразрывных компонентов, которые составили и составляют сегодня непероборимую силу Советских Вооруженных Сил».

Победив фашизм, принеся освобождение народам мира, советский народ приступил к восстановлению разрушенного народного хозяйства. Одновременно восстанавливались и стадионы. Встала задача превратить спорт из явления массового в явление общенародное. Эта задача решалась успешно. Достаточно сказать, что если в 1940 году число физкультурников в нашей стране равнялось 5,5 миллиона человек, то ныне эта цифра достигла 60-миллионного рубежа.

После войны советские атлеты вышли на международную арену. Международный олимпийский комитет не мог не признать Национального олимпийского комитета СССР — страны, победившей фа-

шизм, как не могли не признать нас многие международные спортивные федерации. Уже в 1946 году наши атлеты дебютировали на чемпионате мира по тяжелой атлетике. Тогда Г. Новак стал первым советским чемпионом мира.

В 1955 году по предложению ЦК КПСС Совет Министров СССР принял постановление о регулярном проведении Спартакиад народов СССР. В 1956 году состоялась I Спартакиада. С тех пор эти состязания стали традиционными и проводятся раз в четыре года.

Каждая последующая Спартакиада становилась грандиознее предыдущей, но, пожалуй, самой выдающейся будет нынешняя — в канун Московских Олимпийских игр. Если в Спартакиаде 1975 года участвовало 54 миллиона физкультурников (без учета включенных в программу состязаний по техническим видам спорта), то уже к концу 1978 года на старты нынешней Спартакиады вышло более 55 миллионов человек, то есть почти вся армия физкультурников страны.

Достойный вклад в копилку олимпийских, мировых и всесоюзных рекордов вносят спортсмены общества «Динамо». Их бойцовский характер хорошо известен на международных аренах. Достаточно сказать, что на последних Олимпийских играх в Монреале с участием динамовцев завоевано 20 золотых, 32 серебряные и 24 бронзовые медали. Атлеты «Динамо» заняли первое место среди других спортивных обществ страны по своему вкладу (200,94 очка) в общий результат олимпийской сборной СССР. А кому не известны олимпийские чемпионы и призеры — офицеры внутренних войск Виктор Санеев, Валерий Борзов, Сергей Новиков, Владимир Ешинов, Николай Иванов, Виктор Новожилов, Петр Король, Николай Авилон и многие другие! Спортсмены внутренних войск упорно и настойчиво готовятся к Спартакиаде народов СССР и олимпийским стартам, и верится, что они внесут достойный вклад в развитие отечественного спорта.

А. ШУМСКИХ.

ПОМОГЛА ДРУЖБА

День выдался теплым и солнечным. У личного состава взвода настроение было приподнятое: готовились к спортивным соревнованиям.

Накануне командир взвода напомнил нам: «Эти соревнования необычные, они проводятся перед открытием Спартакиады народов СССР. Мы должны пока-

зать высокие результаты». И войны не подвели.

Первым видом состязаний была в этот день военизированная эстафета. Началась она на полосе препятствий. Здесь отличилось отделение, которым командует сержант А. Дорофеев. Его подчиненные показали отличную физическую выносливость.

Одним из лучших в

беге в противобазах был ефрейтор С. Романов. Заканчивалась эстафета выполнением упражнения на перекладине. В этом виде победителями стали рядовые В. Фролов, Ф. Трифонов. Достичь высоких результатов на соревнованиях нашему взводу, как всегда, помогла дружба.

Сержант В. ТЮРКИН.

Поединок с мишенью



Старший лейтенант Виктор Ярошенко — мастер спорта международного класса, чемпион Советского Союза прошлого года по пулевой стрельбе. Об этом интересном спортсмене мне довелось много слышать. Причем большинство рассказчиков обращали внимание на одно свойство характера Ярошенко, которое их привлекало: «Умеет вести поединок с мишенью до конца, даже в том случае, если результат огорчителен для него».

И вот случайная встреча с известным мастером огня на всесоюзных соревнованиях по пулевой стрельбе в закрытом тире по олимпийской программе. Впереди ярко освещенные черные точки мишеней. На огневом рубеже деловая атмосфера: одни стрелки ведут огонь, другие отдыхают, со-

бираются с силами. И конечно, среди них были и такие, кто лихорадочно искал ответ на самый главный вопрос: «Почему не идет стрельба и можно ли ее еще спасти?»

Вдруг за спиной раздается тихий голос:

— Да, туго сегодня Виктору...

— Вы о Ярошенко?

— Конечно, — шепотом отвечает незнакомец, — но он классный боец. Из тех, кого неудачи закаляют.

Виктор Ярошенко сидит согнувшись, сцепив руки, которые только что сжимали винтовку. Затем поднимает голову, смотрит прямо перед собой, туда, где на третьем щите находилась его мишень. Виктор уже отстрелял третью серию упражнения МВ-6 из положения стоя, а результат был явно не тот. Слишком велики потери, они отняли всякую надежду на почетное место.

Спортсмен медленно встает. Но к винтовке не притрагивается, а поворачивается к судьям, и легкая улыбка появляется на лице. Невольно в этот миг вспоминаются рассказы о его настойчивом характере, умения владеть собой до конца.

Трудно сказать, чем была вызвана улыбка, но одно уже вырисовывалось отчетливо — сейчас начнет вести огонь стрелок, который нашел причину постигшей его неудачи. «Путь к мастерству лежит через познание себя, преодоление своих слабостей, недостатков. Это важно, без этого нет истинного бойца», — скажет позже Ярошенко.

А пока он продолжает выполнять упражнение. Какой же окажется последняя серия? Так и есть: сумел-таки Виктор преодолеть себя. Выстрел — десятка. Выстрел — десятка... Потери на этот раз минимальные.

Закончив стрельбу, подходит к судейскому столу. Внимательно смотрит на свои результаты. Молча берет ручку и расписывается в демонстрационной карточке. Усталое идет к выходу из тира. Его то и дело останавливают товарищи.

— Ну как, Виктор?

— Хвастаться нечем.

Легкое похлопывание по плечу: мол, держись, старина. Но это, пожалуй, лишнее. Он уже знает, что на следующих соревнованиях покажет чемпионский почерк. А в дневнике, который ведет несколько лет, напишет: «Не думал, что я способен так волноваться. Но раскисать не стоит. Впереди еще один ответственный экзамен — Спартакиада народов СССР».

Спортсменом, а точнее пулевой стрельбой, Виктор начал увлекаться давно, еще в школе. Однажды ему предложили выступить на соревнованиях. Вначале он отнекивался.

— Как же я буду стрелять, если даже винтовку в руках никогда не держал?

— Это же малокалиберная, — уговаривал его преподаватель физкультуры. — Да еще и время есть, подучу тебя. Ну, Ярошенко, не робей.

И Виктор согласился.

— Вот так началась моя спортивная биография. Заразили меня те школьные соревнования и, как видите, серьезно, — шутит старший лейтенант Ярошенко.

Первый крупный успех пришел к нему в 1963 году. Тогда Виктор был солдатом. Много сил отнимали основные обязанности. Но воин находил время и для тренировок. Уже в то время его выгодно отличали большая работоспособность, тяга к познанию техники выстрела.

— На спусковой крючок тоже надо нажимать с умом, — наставлял Виктора тренер. — Спортсмен должен хорошо знать материальную часть своего оружия, его особенности, четко представлять динамику выстрела...

Ярошенко прислушивался к советам наставника. Много читал специальной литературы, напряженно тренировался. И к Спартакиаде народов СССР пришел, как говорится, во всеоружии.

— Первому своему значительному успеху, — вспоминает те соревнования Ярошенко, — я был очень рад. Шутка ли, стать чемпионом Спартакиады народов СССР! Но вскоре понял, каким бременем легла слава на мои плечи. Она требовала от меня трудиться еще напряженной, интенсивней. Ибо титул чемпиона — это не предел, скорее ступенька, которая зовет вперед, настраивает на новые достижения. А их, чем выше твое положение в спорте, добиваться все сложнее и труднее. Ведь уровень мастерства растет не только у чемпиона. И тут уж, коль не хочешь бесславия, работай в поте лица. И пусть не всегда удается отстоять высокое звание, но если сделан шаг вперед, это уже радует

и окрыляет. Значит, стал сильнее, не утратил вкуса к борьбе.

Вкус к борьбе. Бескомпромиссной и честной. Пожалуй, он и привел Виктора в спорт.

— Здоровое соперничество делает человека сильнее. Оно не только закаляет его, но и помогает приобретать друзей, становиться им необходимым!

С этими словами неоднократного чемпиона и рекордсмена СССР нельзя не согласиться.

— И знаете, — продолжает он, — у меня есть свой кумир — Железняк Яков Ильич, чемпион мюнхенской Олимпиады. Вот на кого хочется походить, у кого учиться выдержке...

— Виктор, вы думаете стать участником Олимпиады-80?

Ярошенко умолкает. Его лицо становится задумчивым.

— Если имеется хотя бы один шанс и он может приблизить к заветной цели, его надо использовать. И я это постараюсь сделать. Более определенный ответ, думаю, скоро даст Спартакиада 1979 года.

Вижу, что Виктор начинает слегка волноваться.

— Извините, в другой раз можно было бы и подольше поговорить, но сейчас не могу. Впереди еще один вид, и я, кажется, «поймал» свою стрельбу...

Он уже жил своим миром — жаждой борьбы, поединка с маленькой мишенью, строго проверяющей спортсмена, его бойцовские качества, любовь к делу, которому посвятил жизнь.

Подполковник А. ТАТАРИНОВ.



★

Крепкая дружба связывает курсантов Саратовского высшего военного командного училища имени Ф. Э. Дзержинского МВД СССР коммунистов Ш. Чиналиева (с л е в а) и Б. Рахманова. Они успешно овладевают военными знаниями, активно участвуют в спортивных соревнованиях, занимаются в кружке художественной самодеятельности.

Фото А. Александрова.

Партийная ЖИЗНЬ

НА ВЕРНОМ ПУТИ

ИЗ ОПЫТА РАБОТЫ КОММУНИСТОВ ПО ОРГАНИЗАЦИИ СОРЕВНОВАНИЯ

В небольшой по объему, но глубокой по содержанию книге воспоминаний товарища Л. И. Брежнева «Возрождение» есть такие слова: «Соревнование прямо зависит от уровня внутрипартийной работы». Об этом всегда помнят коммунисты передового батальона, где секретарем майор В. Богданов. В 1979 году личный состав подразделения выступил одним из инициаторов социалистического соревнования под девизом «Свято выполнять ленинские заветы, безупречно служить Отчизне, идти дальше, добиваться большего!». Коммунисты понимают, что им оказана большая честь, но на них возложена и высокая ответственность. Выполнить обязательства, мобилизовать офицеров, сержантов, солдат на успешное решение задач боевой службы, учебы и укрепление воинской дисциплины — их главная забота. И партийная организация, используя все средства и формы политико-массовой работы, активно помогает командиру в развертывании социалистического соревнования, в повышении его эффективности.

Каким же путем шли коммунисты, чтобы превратить социалистическое соревнование в дело действительно живое, творческое?

Начали они работу с анализа принятых обязательств. И если раньше партийная организация лишь констатировала, что соревнование в подразделении организовано, то на этот раз коммунисты сами активно включились в его налаживание. На одном из заседаний бюро внимательно рассмотрели рубежи, намеченные коммунистами, воинскими коллективами, взвесили их возможность. Оказалось, что не все офицеры и подразделения обоснованно подошли к определению задач, некоторые взяли заниженные обязательства. Так, в роте, которой командует капитан Ф. Ялалетдинов, наметили вырастить один отличный взвод, хотя реально за присвоение этого высокого звания могли бороться два взвода. Причины, выдвинутые в оправдание командиром роты: мол, уволились в запас отличники боевой службы, боевой и политической подготовки, опытные водители и т. д., — командир батальона, члены партийного бюро посчитали не совсем убедительными. Ведь в других подразделениях происходят аналогич-

ные процессы, но это не мешает им добиваться хороших результатов.

Коммунисты побеседовали с солдатами и сержантами, выявили имеющиеся резервы. Личный состав пересмотрел свои обязательства. Коллективы двух взводов решили стать отличными. Проверка показала, что эта задача им по плечу.

Главная цель, которую преследовали коммунисты в период принятия обязательств, — добиться, чтобы каждый воин проявлял горячую заинтересованность в успехе коллектива. «Передовая часть начинается с меня» — вот что должны были взять на вооружение солдаты, сержанты, прапорщики и офицеры. И это удалось. Девиз помог по-настоящему сплотить всех для достижения благородной цели — сделать батальон отличным.

В основу работы коммунисты положили указание товарища Л. И. Брежнева: «Социалистические обязательства должны быть всесторонне обоснованы, быть подлинным выражением инициативы и опыта трудовых коллективов и отдельных людей» (Ленинским курсом. М., Политиздат, 1972, т. 3, стр. 98).

«Быть подлинным выражением инициативы... А что это значит применительно к нашему коллективу?» — спрашивал у своих товарищей на партсобрании капитан А. Казаков и отвечал: «Мы — инициаторы. Следовательно, каждый пункт наших обязательств должен отражать перспективу движения вперед, подкрепляться делом». Именно тогда решено было отказаться от единой схемы, по которой раньше брались обязательства, и дать возможность каждому самостоятельно, взвесив все «за» и «против», определить задачи дальнейшего повышения боевого и служебного мастерства, идейно-политической закалки, нравственного совершенствования, соблюдения моральных и этических норм. Хлопот, конечно, прибавилось, но зато стало меньше шаблона и формализма. Партийная организация добилась, что каждый тщательно продумывал свои обязательства, а не машинально переписывал их с общего образца.

Первый этап пройден: социалистические обязательства приняты. По опыту прошлых лет коммунисты знали, что теперь может начаться спад, а подъем наступит лишь к весенним итоговым занятиям. Поэтому остро встала проблема: не дать распространиться этому, безусловно, вредному явлению. Они глубоко понимали сами и старались внушить воинам, что взять социалистические обязательства — лишь начало хорошего дела. Главное же — успешно их выполнить.

Основное, на чем сосредоточило партбюро свои усилия, — обеспечение личной примерности коммунистов в боевой службе, учебе, в выполнении требований Устава КПСС, социалистических обязательств. На заседаниях партбюро регулярно заслушиваются отчеты членов КПСС о выполнении индивидуальных обязательств, идейном росте, участии в общественной жизни и по другим вопросам. Как правило, такие обсуж-

232

дения выливаются в большой и принципиальный разговор о роли и месте коммуниста в коллективе, его ответственности за положение дел на порученном участке. В этом году с сообщениями выступили тт. Ф. Ялалетдинов, Н. Марченко и другие. Как показывает практика, такие заслушивания приносят большую пользу, дают возможность лучше оценить опыт работы того или иного человека, своевременно увидеть недостатки и оказать помощь в устранении их.

Повышению личной ответственности коммунистов, усилению их активности в боевой службе и учебе способствует участие в политико-воспитательной и внутрипартийной жизни. Следует отметить, что все коммунисты имеют партийные поручения, партбюро строго контролирует их выполнение, анализирует успехи и недостатки, то есть держит в поле зрения каждого партийца. Коммунисты силой личного примера оказывают мобилизующее влияние на всех воинов. И тон в этом задают члены партийного бюро, секретарь парторганизации майор В. Богданов.

Другое важное направление в деятельности парторганизации по развертыванию соревнования — работа с командирами подразделений, от которых в большой степени зависит успешное решение стоящих задач.

«Дело чести каждого командира, — указывал Министр внутренних дел СССР генерал армии Н. А. Щелоков, — обеспечить выполнение намеченных обязательств, сделать все, чтобы солдаты, сержанты, прапорщики и офицеры работали в полную силу!» («На боевом посту», № 1, 1979, стр. 5). В центре внимания партбюро находятся такие вопросы, как подготовка коммунистов-руководителей к занятиям, борьба за рациональное расходование учебного времени, искоренение послаблений и упрощенчества в учебе, отличное выполнение задач боевой службы.

Когда, например, коммунистами Ф. Ялалетдиновым и В. Шуликой были допущены просчеты при проведении занятий, по совету командира батальона с ними состоялся обстоятельный разговор на партбюро о долге коммуниста и персональной ответственности за выполнение взятых обязательств. Подполковник Ильченко и другие коммунисты помогли Ялалетдинову и Шулике устранить недостатки, потом побывали у них на занятиях и убедились, что офицеры сделали правильные выводы из критики на партбюро.

Много внимания партийная организация уделяет привитию командирам навыков организации соревнования по задачам и нормативам в ходе боевой службы и учебы, умению правильно подводить итоги соревнования в отделении, взводе и роте. С этой целью перед офицерами, прапорщиками и сержантами выступают опытные командиры, политработники. По инициативе партбюро проводятся семинары, участники которых обмениваются опытом организации соревнования.

Командир, его заместитель по политчасти, коммунисты постоянно анализируют

ход выполнения обязательств, заботятся о гласности соревнования, сравнимости результатов, совершенствовании его форм и методов. Следует сказать, что и в этом деле им кое-что удалось сделать. Так, из года в год в ротах оформлялась наглядная агитация, отражающая ход соревнования в данном коллективе. Коммунисты решили: этого недостаточно. Нужно, чтобы опыт лучших становился достоянием всех. Предложили командиру батальона организовать взаимное посещение личного состава соревнующихся подразделений. Командир батальона одобрил инициативу партбюро. Теперь при подведении итогов в каждой роте неизменно присутствуют их соперники. И не просто слушают, о чем говорят выступающие, но и сами рассказывают о своих передовиках, делятся накопленным опытом. Это дало положительные результаты.

По инициативе и при помощи коммунистов у командиров отделений появились тетради с обязательствами подчиненных. Туда заносятся полученные оценки, причем не только по предметам обучения, но и за состояние оружия, воинскую дисциплину, внешний вид и т. д. При подведении итогов соревнования в отделениях и взводах наряду с анализом качества боевой службы, боевой и политической подготовки оцениваются и успехи военнослужащих в культурном росте, их участие в общественной жизни, соблюдении требований морального кодекса строителя коммунизма. Теперь любой солдат знает, чего он достиг за день, каковы успехи его товарища. Это развивает у воинов сознание долга, чувство гордости за свой коллектив, стремление добиться большего.

Активно соревнуются воины и на боевой службе — каждый стремится, чтобы на его личном счету было как можно больше отличных оценок. Идет борьба за 100—150 и более войсковых нарядов, выполнивших задачу на отлично.

Парторганизация использует различные формы морального поощрения отличившихся в ходе соревнования: организуются вечера, посвященные лучшему воину, выпуск плакатов, стенгазет, «молний» о передовых людях роты, батальона. Фотографии отличников вывешиваются на самом видном месте. Такой чести, разумеется, удостоиваются лучшие из лучших.

Однако стимулировать — это не значит лишь отмечать заслуги и вознаграждать за них. Соревнование требует не только активной поддержки и поощрения передовиков, но и выявления тех, кто отстает или служит недостаточно добросовестно. Коммунисты батальона учитывают это и ведут борьбу с негативными явлениями.

На одном из партийных собраний, где обсуждался вопрос о повышении действенности соревнования, выступающие отмечали слабое использование радиопередач в осуществлении гласности выполнения обязательств: Решили улучшить выпуск радиогазеты и приняли в этом деле активное участие. Теперь в одно и то же время воины собираются у репродукторов, чтобы услышать фамилии маяков соревнования, а по-

рой и критику в адрес тех, кто трудится не в полную силу, отстает в учебе. Радиогазету назвали «Мы — дзержинцы». Она пользуется популярностью у воинов и побуждает одних по праву гордиться успехами, а других — подтянуться, пересмотреть свое отношение к делу.

Добиваться гласности социалистического соревнования помогает и многотиражная газета, на страницах которой регулярно выступают коммунисты. Все это способствует тому, что передовиков хорошо знает весь личный состав, знает и равняется на них.

Но назвать лучших — это далеко не все. Важно раскрыть суть положительного опыта, предоставить возможность другим внедрить его в практику. Ведь именно в этом и состоит один из важнейших принципов социалистического соревнования.

В процессе боевой службы, боевой и политической подготовки, борьбы за выполнение обязательств военнослужащие батальона приобрели навыки совершенствования воинского мастерства, морально-боевых качеств.

Какие же пути обобщения и распространения опыта лучших воинов и передовых коллективов избрали коммунисты? Прежде всего активную поддержку творчества военнослужащих, их инициативы. Только при этом условии почин, как говорится, обретает крылья, становится на службу боевой и политической подготовке. Вместе с тем значительно повышается воспитательный эффект соревнования, у воинов быстрее формируется активная жизненная позиция.

Увидеть новое, прогрессивное и распространить его — обязанность всех, и прежде всего коммунистов.

Сошлюсь на такой пример. Автомобилисты знают, что водяной насос на ГАЗ-53 порой выходит из строя. Рядовой А. Дедов и его товарищи предложили свой метод ремонта водяного насоса. Коммунисты, секретарь парторганизации майор В. Богданов способствовали быстрейшему внедрению новшества, что, несомненно, повысило боеготовность подразделения.

Оперативно и энергично коммунисты действовали при решении вопросов интенсификации учебного процесса. Сначала «экзаменатор», как называли воины аппарат,

сконструированный руками солдатских умельцев, появился в роте, которой командует капитан Н. Марченко. Там работали над ним члены ВЛКСМ рядовые Ю. Ключкин и П. Тимофеев. Эффект от внедрения был высоким. Коммунисты сделали все возможное для того, чтобы подобные «экзаменаторы» появились в других подразделениях. Теперь занятия по огневой подготовке, защите от оружия массового поражения противника проходят более интенсивно. Так пропагандируется в части передовой опыт. Иначе, разумеется, и не должно быть. Ведь в самом девизе социалистического соревнования заложено требование идти дальше, добиваться большего. А этого можно достичь лишь при условии, что передовой опыт станет достоянием каждого.

Большие возможности в развитии инициативы и творчества воинов имеет комсомольская организация. И бюро ВЛКСМ батальона во главе с коммунистом прапорщиком М. Мерзляковым широко использует энергию и активность молодых людей. Вечера чествования отличников, встречи с ветеранами войск, знатными людьми страны, викторины, оформление наглядной агитации — во всем есть вклад комсомольцев. Они надежные помощники командира и в соревновании. 70 процентов членов ВЛКСМ — отличники боевой службы, боевой и политической подготовки.

Время показывает, что партийная организация на верном пути. В зимнем периоде обучения личный состав добился неплохих результатов. Но это не должно служить основанием для самоуспокоенности. Решение в летнем периоде обучения задач дальнейшего повышения качества боевой службы, учебы, укрепления воинской дисциплины требует неустанного совершенствования форм и методов организации соревнования. Речь идет прежде всего об усилении его воспитательной роли, влияния на формирование у воинов идейной убежденности, высоких морально-политических и боевых качеств, укрепление дружбы и войскового товарищества, здоровой нравственной атмосферы в коллективе.

Думается, что инициаторы соревнования успешно справятся и с этой задачей.

Полковник В. КОРОТИН.

ПО СЛЕДАМ НАШИХ ВЫСТУПЛЕНИЙ

В корреспонденции подполковника В. Лебедева «У лейтенанта выходной» (№ 3, 1979) отмечалось, что в батальоне, которым командует майор Н. Иванов, имеются существенные недостатки в работе с молодыми офицерами.

Как сообщил командир части, критический материал был обсужден на совещании офицерского состава батальона и в политическом отделе. Майор Н. Иванов заслушан командованием части. Намечены конкретные меры по улучшению нравственного воспитания молодых офицеров, организации их досуга, решен вопрос о предоставлении командирам ротного звена выходных дней, времени для самостоятельной учебы, подготовки к занятиям.

О затронутых в корреспонденции проблемах состоялся деловой и принципиальный разговор на собрании в партийной организации.

ТАК ВЕДИТ ДОЛГ

На партийном собрании рассматривалось персональное дело члена КПСС Р. Суркова, который допустил в командировке выпивку и не полностью выполнил служебное задание.

Казалось бы, тут все ясно: проступок заслуживает сурового осуждения, а совершивший его — строгого партийного взыскания. Однако у офицера нашлись защитники.

— Мы Суркова знаем давно, — заявил один из них, — работает он старательно, раньше за ним ничего подобного не замечалось. Так стоит ли его за один случай серьезно наказывать? С кем не бывает! Предлагаю ограничиться обсуждением на собрании...

Примерно в таком же духе высказался и другой выступающий.

Но вот слова попросил член партийной комиссии М. И. Игнатов. Его выступления обычно слушают с большим вниманием, так как они всегда серьезны, объективны, а сам он пользуется в коллективе непрерываемым авторитетом.

— Не отрицаю хороших деловых качеств коммуниста Суркова, — начал Михаил Игнатович. — Но мы обсуждаем не представление к награде, а проступок, порочащий звание члена партии, честь офицера. Удивляюсь вот только беспринципности отдельных коммунистов, которые не хотят или, может быть, не решаются дать правильную партийную оценку поведению своего товарища.

Из рядов послышались одобряющие возгласы.

...О Михаиле Игнатовиче я слышал немало хорошего, но встречаться как-то не доводилось. Мне он представлялся почему-то высоким, крепким, с сочным голосом. На самом же деле Игнатов худощав, ничего броского в нем нет.

Уважение товарищей он заслужил добродетельным отношением к людям, которое сочетается у него с высокой принципиальностью. Игнатов исключительно требователен к себе. А его знанию дела можно позавидовать. Ему не надо заглядывать в записи, чтобы дать справку, например, о социалистических обязательствах коммунистов. Он тут же отвечает, что 48,7 процента из них — отличники боевой службы, боевой и политической подготовки. Но это не просто учет: за каждой цифрой офицер видит людей с их достоинствами и недостатками, с сильными и слабыми сторонами и делает все от него зависящее, чтобы помочь сослуживцам стать лучше.

Не часто увидишь Михаила Игнатовича улыбающимся, а широкие густые брови, нависающие над глазами, придают его взгляду суровость. Но суровость эта только внешняя: он добр и внимателен к людям.

Порой удивляешься его упорству, работоспособности, обстоятельности в выполнении служебных обязанностей, — ведь годы его уже, мягко говоря, не молодые. Но когда он расскажет о себе, о своей судьбе, поймешь, что эти качества — не случайность. Сама жизнь выковала их. В детстве ходил, бывало, за восемь километров в школу. Дальние дороги и сейчас не страшат Михаила Игнатовича. Он всегда легок на подъем.

Закончить учебу в свое время не пришлось — помешала война. Вчерашние школьники пошли на заводы, фабрики, стали трактористами. Михаил выучился в ремесленном на токаря по металлу.

...С фронта поступали вести одна тревожнее другой. Настала пора и Михаилу встать в строй защитников Родины, — об этом тогда мечтал каждый. После кратковременной учебы его направили в Действующую армию, в батарею «сорокапятков». Шли ожесточенные бои. Фашисты яростно сопротивлялись. В одной из жарких схваток Игнатова тяжело ранило. Пролежав несколько месяцев в госпитале, он получил назначение в конвойные войска.

Воспринял это без особого энтузиазма: считал, что артиллеристы место там, на передовой. Но приказ есть приказ, и место службы солдату выбирать не дано.

К выполнению своих обязанностей Игнатов приступил с присущей ему добросовестностью. Это не осталось незамеченным. Его направили в школу сержантского состава, а после ее окончания он был избран секретарем бюро комсомольской организации батальона. Вскоре Игнатова приняли в партию. С тех пор его жизнь тесно связана с комсомольской и партийной работой во внутренних войсках.

Для него было ясно: руководитель не имеет права довольствоваться достигнутым, жить только старым багажом знаний. Игнатов успешно окончил военное училище, а через несколько лет — заочно педагогический институт.

Михаилу Игнатовичу всегда везло на хороших руководителей и товарищей. У них было чему поучиться, и молодой политработник пользовался этой возможностью. До сих пор с благодарностью вспоминает офицеров И. Петрака, В. Костенко, А. Харьковского, С. Чиркова, оказавших ему большую помощь в приобретении профессиональных навыков.

Позже, набравшись опыта, Игнатов прочно усвоил формы и методы политической работы, сам стал учить командиров, политработников, секретарей партийных организаций, активистов. Он внушает им, что критериями, по которым оценивается сегодня их деятельность, являются ее четкая политическая направленность и практические результаты.

Широк круг обязанностей политработ-

сика Игнатова, но главная его забота — партийные организации. Обычно их секретарями избирают людей наиболее достойных, пользующихся у сослуживцев уважением и доверием. Однако часто, хорошо зная свои функциональные обязанности, они по неопытности пытаются перенести в партийную работу методы, которые применяли будучи, скажем, на командной должности.

Вот и приходится Михаилу Игнатовичу поправлять таких секретарей. Но их ведь не один и не два. Поэтому, прежде чем он встретится с каждым, пройдет немало времени.

Помнится, в роте капитана Н. Кузнецова, взявшей высокие социалистические обязательства, сменились сразу и заместитель командира по политической части, и секретарь партийной организации.

— Попал в эту роту, к сожалению, не сразу, — рассказывает Михаил Игнатович. — А когда приехал, прежде всего поближе познакомился с секретарем Евгением Сергеевичем Лаврентьевым, поинтересовался, как коммунисты выполняют партийные и служебные обязанности, участвуют в общественной жизни.

Из скромности Михаил Игнатович умолчал о том, что ему удалось сделать в подразделении. Вообще о себе самом и о своей работе рассказывать не любит: трудимся, дескать, стараемся, а как — жизнь покажет...

Помощь же секретарю и заместителю командира по политчасти он оказал значительную. Новые руководители формы и методы партийной работы знали слабо. Так, вместо партийных собраний проводили совещания и принимали постановления. Намеченные в них мероприятия в план работы не включали, а сами планы к тому же не утверждались. Не практиковалось отчетов членов КПСС о выполнении ими партийных и служебных обязанностей. Имелись грубые нарушения в ведении партийного хозяйства, другие недостатки.

Значит, следовало начать с планирования. Усадив рядом с собой замполита и секретаря, Михаил Игнатович предложил им вместе составить план работы партийной организации на предстоящий месяц. Несколько часов трудились они, обдумывая каждое мероприятие, выбирая верные средства решения стоящих перед подразделением задач.

Работая над планом, Игнатов стремился сосредоточить внимание политработника и секретаря парторганизации на наиболее важных направлениях их деятельности, поднять инициативу, побудить к творчеству. И кажется, это удалось. Они горячо высказывали свои мнения, задумки, предлагая в план все новые и новые пункты.

Офицеру политотдела пришлось умерить пыл коммунистов и внушить им, что достоинство плана не в обилии мероприятий, а в их действительности.

С такими людьми Игнатов любит работать. «Чувствуешь, — говорит он, — что твои советы, пожелания и рекомендации попадают в благодатную почву, оставляют

след в умах и сердцах молодых помощников и обретают жизнь... А это — высшая награда для политработника!»

Когда же Михаилу Игнатовичу приходится сталкиваться с нерадивым, халатным отношением к делу, он искренне негодует (правда, внешне остается спокойным: умеет сдерживать свои эмоции). И непременно принимает все меры не только к устранению недостатков, но и публичному осуждению виновных, созданию вокруг них соответствующего общественного мнения, а то и к привлечению недобросовестного работника к партийной ответственности.

Приехал однажды в отстающее подразделение, где секретарем партийной организации был прапорщик Н. Кичаев. Решил изучить, как планируется и проводится политическая работа в караулах и войсковых нарядах, дать советы, рекомендации, поделиться опытом. И что же? В плане, например, значилось прослушивание радиопередач, а в карауле даже радиоточки нет. В предыдущих же планах против этого мероприятия аккуратно отмечено — «выполнено». Социалистические обязательства принимались формально, без учета уровня образования, степени военной подготовки, срока службы и реальных возможностей военнослужащих, которые фактически между собой не соревновались. Итоги подводились нерегулярно и неконкретно. Передовой опыт не пропагандировался, ни одной беседы о бдительности не намечалось. Словом, не слышалось в карауле голоса коммунистов, хотя их в организации было 14 человек.

У Игнатова состоялся по этому поводу неллицеприятный разговор с командиром роты и его заместителем по политчасти. Пришлось напомнить, что надо опираться на партийную организацию, направлять ее деятельность, инструктировать, обучать и воспитывать партийный и комсомольский актив. И не просто напомнить, но и строго потребовать серьезного отношения к делу.

С секретарем беседовал отдельно — об усилении партийного влияния на боевую службу. Прежде всего Михаил Игнатович советовал добиваться, чтобы коммунисты были на всех ответственных участках боевой службы, активно разъясняли задачи, обстановку, события в стране и за рубежом, требования по укреплению дисциплины на службе, повышению организованности и бдительности. Он подчеркнул, что исключительно важную роль играет личная примерность членов КПСС в выполнении служебных обязанностей.

Затем Игнатов обстоятельно поговорил с каждым коммунистом о том, что нужно сделать на порученном ему участке, провел беседы с начальниками караулов, войсковых нарядов и активистами о практике политической работы на боевой службе.

Не оставлял он без внимания роту и в дальнейшем. И в том, что подразделение впоследствии преодолело отставание, бесспорно, есть частичка труда и Михаила Игнатовича.

Бывая в подразделениях, он постоянно пополняет свой блокнот вопросами, требу-

жесткими разъяснениями, или отмечает наиболее характерные недостатки в деятельности партийных организаций и их руководителей.

Так, на семинаре секретарей с использованием фактического материала был рассмотрен вопрос о партийном влиянии на ход социалистического соревнования.

В тот же день прошло практическое занятие по планированию работы парторганизации на месяц. Затем секретари обменялись опытом проведения партийных собраний, повышения идейной закалки коммунистов, воспитания их на партийных поручениях, обеспечения примерности в боевой службе и дисциплине.

Михаил Игнатович, как и другие политработники, старается глубоко вникать в вопросы боевой службы. Богатый личный опыт помогает ему со знанием дела оценивать ее организацию, замечать недостатки, активно участвовать в их устранении.

Проверяя как-то службу на объекте, охраняемом подразделением, где секретарем партийной организации лейтенант В. Пайдотов, Игнатович обратил внимание на то, что в процессе переоборудования ограждения на линии охраны появились плохо просматриваемые участки (погода стояла ненастная), которые могли быть использованы осужденными для побега.

Прибывшие на место специалисты быстро произвели необходимый ремонт. Анализируя факты, Игнатович пришел к выводу, что отдельные должностные лица поверхностно отнеслись к изучению условий охраны и повышению ее надежности. Предложил провести партийное собрание и обсудить вопрос об ответственности коммунистов за свой участок работы. Сам подгото-

вился и выступил с докладом на собрании, куда по его рекомендации пригласили представителей администрации ИТК.

Разговор оказался полезным. Были приняты конкретные меры по устранению недочетов. Дело заметно поправилось.

Политработник придает большое значение печати: пропагандирует через нее передовой опыт, критикует недостатки. Например, в одной из заметок в многоотиражной газете рассказал о ведущей роли коммунистов партийной организации, которую возглавлял старший лейтенант Н. Костин, в другой — о формах и методах работы секретаря — прапорщика Г. Антропова. Писал политработник и о тех, кто нерадив в выполнении партийных и служебных обязанностей.

По достоинству отмечен ратный труд коммуниста Игнатова. Он награжден орденом Красной Звезды, многими медалями, знаком «За отличие в службе» I и II степени. В личном деле офицера — благодарности, награждения грамотами, ценными подарками. Его портрет бессменно на стенде «Передовые офицеры и прапорщики».

Большую радость ветерану доставляет и то, что сын Андрей пошел по его стопам, окончив Высшее политическое училище имени 60-летия ВЛКСМ МВД СССР. Ему есть с кого брать пример, есть у кого попросить совета.

Возраст и полученное в годы Великой Отечественной войны тяжелое ранение дают, конечно, о себе знать. Но Михаил Игнатович продолжает активно трудиться, отдавая любимому делу все свои знания, богатый опыт и щедрое сердце.

Полковник Б. КОЧЕШКОВ.

СПАСИБО ВАМ, ВETERАНЫ!

Надолго останется в памяти курсантов Высшего политического училища имени 60-летия ВЛКСМ МВД СССР встреча с ветеранами 23-й дивизии войск НКВД. О ее боевом пути в годы Великой Отечественной войны поведал курсантам бывший начальник политотдела полковник запаса И. Павлинов. Ветеран соединения А. Аревков рассказал об участии воинов дивизии в снайперском движении, их подвигах в боях с фашистскими захватчиками. С большим интересом слушали собравшиеся выступления офицеров В. Жукова, И. Сухорукова и других, говоривших о роли политработников в воспитании личного состава внутренних войск МВД СССР на героических традициях.

Курсант А. РУМЯНЦЕВ.

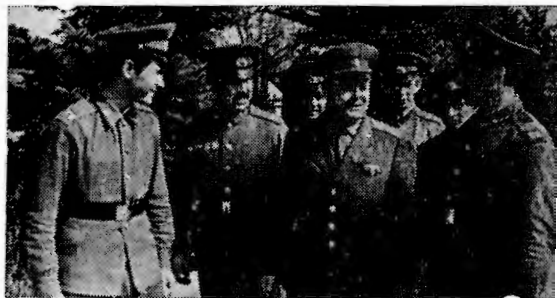

Знать настроения, нужды солдат, сержантов, посоветоваться с ними, поговорить по душам стало неотъемлемой чертой в работе подполковника В. Щербакова. Тесная связь с воинами позволяет ему успешно решать задачи, стоящие перед подразделением. На снм.к.: подполковник В. Щербаков беседует с воинами. Фото А. Александрова.

Обсуждаем письмо
старшего лейтенанта
В. Егошина

СЛАГАЕМЫЕ УСПЕХА

Захотелось и мне высказать свое мнение по вопросам, которые затронул офицер В. Егошин. В самом деле, как повысить эффективность партийного влияния на тех, кто несет боевую службу? У нас накоплен некоторый опыт воспитания прапорщиков. Им я и хочу поделиться.

Взвод контролеров, где секретарем парторганизации прапорщик И. Ласточкин, два года подряд завоевывает звание отличного. Успех пришел не сразу. Он — результат кропотливого, напряженного труда командиров, активистов, и прежде всего коммунистов А. Джалолова, В. Медведева, К. Мамашева, А. Кичкирова и других. Каждый из них настойчиво овладевает теорией марксизма-ленинизма, служит примером для других, активно участвует в агитационно-массовой работе. Так, майор А. Джалолов рассказал о роли контролеров в обеспечении надежности охраны объекта, старший лейтенант В. Медведев провел беседу «Прапорщики — наш золотой фонд», начальник ИТК майор внутренней службы И. Кукшинов — «Служба контролера — служба ответственная». Глубокий след в сознании воинов оставили встречи с секретарем райкома партии и ветераном части — участником Великой Отечественной войны кавалером ордена Славы III степени прапорщиком С. Дармаевым.

Основной формой воспитания контролеров по праву являются политические занятия. Их качество, активность слушателей постоянно обсуждаются на партийных собраниях, совещаниях. Недавно мы заслушали руководителя группы офицера Медведева. Разговор получился принципиальный, откровенный. Коммунисты отметили много положительного в его работе, и в частности то, что он добросовестно относится к занятиям, в проведении их опирается на актив. Так, прапорщик А. Федоров тщательно готовит наглядные пособия, умело организует товарищескую взаимопомощь. Это помогает контролерам прочно усваивать изучаемый материал.

На итоговых занятиях группа получила отличную оценку. Глубокие знания пока-

зали прапорщики Г. и В. Грудинины, С. Коноваленков и другие. Они хорошо разбираются в текущих событиях, имеют содержательные конспекты работ В. И. Ленина, документов партии и правительства.

Партийная организация руководит деятельностью совета прапорщиков, направляя его усилия на повышение качества боевой службы и укрепление воинской дисциплины. Коммунисты И. Ласточкин, А. Герасименко, Г. Грудинин — авторитетные и уважаемые в подразделении люди, стараются воспитывать у сослуживцев сознательное отношение к воинскому долгу. Одно время оступился прапорщик Л. Баранов. С ним откровенно, по-товарищески поговорил секретарь партийной организации. Поведение воина было обсуждено на заседании совета прапорщиков. Активисты побывали в семье, встретились с женой, строго спросили с него самого. Сейчас Баранов — один из лучших контролеров, активно участвует в общественной жизни. Недавно проявил инициативу: организовал в подразделении фотовыставку.

Примечателен и такой пример. Контролер младший сержант сверхсрочной службы В. Рыкзымаев одно время стал с прохладцей относиться к обязанностям. Коммунист А. Джалолов побеседовал с подчиненным. Офицер выяснил, что его тяготят неудовлетворительные бытовые условия. Джалолов посоветовался с начальником ИТК. Совместными усилиями они изыскали возможность и предоставили контролеру благоустроенную квартиру. Почувствовав о себе заботу, человек в корне изменил отношение к службе.

В своей работе с прапорщиками коммунисты умело используют воспитательную роль социалистического соревнования. Большое внимание они уделяют гласности, сравнимости результатов, возможности повторения передового опыта. Обязательства тщательно обсуждаются на собраниях, установлен строгий контроль за их выполнением. Вошло в практику чествование победителей, вручение вымпелов, грамот, ценных подарков. Фамилии лучших контролеров упоминаются в стенной печати, фотографии отличников помещаются на специальном стенде в ленинской комнате. Так, на одном из них под заголовком «Они несут боевую службу на отлично» — портреты прапорщиков К. Мамашева, В. Грудинина, А. Герасименко, С. Дармаева, а рядом — фамилии воинов, входящих в состав лучшего войскового наряда. Здесь же рассказывается о безупречной службе старшего контролера Семена Поликарповича Коноваленкова.

С большой пользой прошел у нас обмен опытом. Прапорщики С. Коноваленков и Г. Грудинин поделились секретами служебного мастерства. Внимательно слушали об ухищрениях, применяемых преступниками, младшие сержанты сверхсрочной службы С. Батодоржиев, В. Рыкзымаев, В. Климентьев, А. Верхушин, Б. Дамбиев, В. Бадмажапов, И. Щербаков. Встреча пошла им на пользу.

В создании атмосферы здорового соперничества, условий для профессионального роста контролеров велика роль коммунистов. Постоянно находясь среди воинов, они поддерживают любое доброе начинание, изучают и распространяют опыт лучших.

Как-то на собрании один из прапорщиков внес предложение организовать соревнование между сменами. Члены партии А. Джалолов, Д. Нанзатов откликнулись сразу. Они обсудили, как это лучше сделать, разработали условия. Сейчас дух состязательности царит в каждом войсковом наряде. Длительное время первенство держит смена прапорщика А. Герасименко.

Во взводе хорошо налажена помощь друг другу. Под особой опекой ветеранов — молодые контролеры. Старшие товарищи знакомят их с особенностями и спецификой службы, воспитывают у них такие качества, как бдительность, честность, добросовестное отношение к выполнению воинского долга.

В одном наряде несут боевую службу прапорщик Г. Груднин и младший сержант сверхсрочной службы И. Щербаков (первый выполняет обязанности контролера уже более десяти лет, второй — полгода). Молодой воин внимательно прислушивается к советам отличника, старается во всем походить на него.

Однажды, проверяя помещение, старший контролер Груднин заметил в углу комочки свежей земли. Заподозрив неладное, осмотрел это место более внимательно и обнаружил трехметровый подкоп. Поучительный урок извлек Щербаков из данного случая, еще раз он убедился в том, что в службе нет мелочей, надо быть всегда начеку.

Большую поддержку в становлении начинающим воинам-контролерам оказывает и прапорщик А. Герасименко. Благодаря ему появились заметные сдвиги в лучшую сторону в службе младшего сержанта сверхсрочной службы А. Верхушина: сейчас он с чувством высокой ответственности выполняет служебные обязанности.

Недавно проявил бдительность: изъял у преступников запрещенные предметы.

К работе с семьями прапорщиков наши коммунисты привлекли женсовет. На его заседаниях обсуждаются вопросы пропаганды советского образа жизни, быта военнослужащих, дальнейшего совершенствования их эстетического воспитания, повышения культуры. Общественницы Анна Федоровна Герасименко, Екатерина Кирилловна Алекс и другие смело берутся за любое порученное им дело. Женский актив принимает меры к тому, чтобы в семьях прапорщиков царил здоровая нравственная атмосфера. Много внимания уделяется подросткам. Широко используются разнообразные формы пропагандистской, агитационно-массовой и культурно-просветительной работы.

При содействии и помощи коммунистов А. Джалолова, И. Кукушинова, И. Ласточкина члены женсовета регулярно организуют для семей военнослужащих лекции, вечера вопросов и ответов, устные журналы, встречи с передовиками производства. Большой популярностью пользуются «Голубые огоньки», на которых выступают участники художественной самодеятельности, проводятся увлекательные игры и аттракционы. Контролеры получают на таких мероприятиях хороший заряд бодрости.

Партийная организация немало делает для того, чтобы каждый прапорщик занимал активную жизненную позицию. Свою работу мы направляем на воспитание у людей стремления к знаниям, бескорыстности, честности, готовности в любую минуту прийти на помощь товарищу. Коммунисты и впредь будут совершенствовать свою деятельность по идейной закалке и политическому воспитанию контролеров, добиваясь их активности в службе, примерного поведения в быту. В этом мы видим залог успешного решения задач, поставленных перед подразделением.

Старший лейтенант А. БЕЗДОРОЖНЫЙ,
заместитель командира роты
по политчасти.

С полной отдачей

Проверяя осужденных, младшие контролеры по надзору рядовые Ш. Айтбаев и А. Альжанов обратили внимание на странное поведение одного из них. При обыске военнослужащие обнаружили заштытый в его одежде запрещенный предмет. Бдительные контролеры не пошли на сделку с совестью, с негодованием отвергнув предложенные преступником деньги. Описанный эпизод — один из многих в службе этих воинов. За проявленную бдительность и не-

подкупность они представлены к знаку «За отличие в службе» II степени.

У рядового Шомурата Айтбаева недавно произошло еще два памятных события: ему присвоено звание «младший сержант», а партийная комиссия при политотделе части утвердила решение коммунистов подразделения принять его кандидатом в члены КПСС.

Лейтенант В. МАРТЫНЕНКО.

БОРОТЬСЯ **И** **ИСКАТЬ!**

Комсомольцы призваны идти в авангарде соревнования, быть его заповалами, активными борцами за высокую эффективность и качество работы.

Из Отчетного доклада ЦК ВЛКСМ XVIII съезду Ленинского комсомола

Заканчивая инструктаж выезжающих в подразделения офицеров, командир части подчеркнул:

— При оказании помощи в организации социалистического соревнования особое внимание обратите на «среднячков», которые в хвосте не плетутся, но и приложить силы для того, чтобы выйти в передовики, не стремятся. Это — один из наших резервов в борьбе за рост числа отличников боевой службы, боевой и политической подготовки...

В роте, куда я прибыл, шло комсомольское собрание. На повестке дня стоял вопрос об авангардной роли членов ВЛКСМ в соревновании. Вслушиваясь в доклад, выступления комсомольцев прапорщика Б. Сулейманова, рядовых Д. Кайсина, А. Хозреванидзе и других, убеждался — действительно, разговор ведется только об отличниках и отстающих. Тех же, кто ни в ту, ни в другую категорию не входит, он не затрагивает.

После собрания мы с командиром роты капитаном О. Байматовым собрали коммунистов и комсомольский актив. Стали разбираться, почему в истекшем году подразделения не стало отличным. Коснулись и «среднячков», так как количество обязавшихся стать отличниками солдат и сержантов не соответствовало критериям, установленным для отличной роты. Принялись с карандашом в руках оценивать возможности каждого военнослужащего. Получалось, что у многих показатели в соревновании могут быть гораздо выше. Посоветовавшись с активистами, решили порекомендовать людям пересмотреть взятые социалистические обязательства. Провели предварительно соответствующую работу. Прежде всего разъяснили комсомольцам и молодежи, что не к лицу им топтаться на месте.

Теперь новые рубежи намечались с учетом уже достигнутых успехов. Ряд бывших «хорошистов» решили стать отличниками. Командиры отделений и члены бюро помогли солдатам и сержантам выбрать рав-

ных по силам соперников. Учтены были и такие направления соревнования, как борьба за честь и достоинство, безупречный внешний вид и строевую подтянутость каждого военнослужащего, соблюдение норм коммунистической морали и этики, укрепление дружбы и войскового товарищества, формирование у воинов активной жизненной позиции. Командиры, партийная и комсомольская организации по своей линии наметили меры для того, чтобы накал состязательности не ослабевал на протяжении всего года.

Через несколько месяцев я вновь прибыл в эту роту. Происшедшие в жизни воинского коллектива изменения ощущались во многом. Рост показателей выполнения обязательств по боевой службе, боевой и политической подготовке, другим сторонам соревнования был наглядно отражен на стенде. О том, как борется коллектив за повышение результатов ратного труда, охотно рассказал секретарь комсомольской организации прапорщик Б. Сулейманов.

По совету командира бюро ВЛКСМ за «среднячками» закрепило отличников. Активисты взяли под неослабный контроль итоги каждого учебного дня. Наладили под руководством коммунистов взаимопомощь. Так, сержанты С. Надбиев и В. Пак взялись разъяснять сослуживцам наиболее сложные темы политической подготовки. Прапорщик А. Болдарев возглавил кружок по изучению инженерно-технических средств охраны, в котором стали заниматься те, кому этот предмет давался с трудом. Некоторым «среднякам» активисты поручили оказывать помощь отстающим. Это не только повысило их ответственность, но и заставило серьезнее работать над совершенствованием своих знаний. Например, комсомолец рядовой Е. Инякин шефствовал над рядовым Р. Атажановым с таким старанием, что к концу года оба вышли в число передовиков. Здесь был успех как самого Инякина, так и его подопечного. Заметно помогают тем, кто слабо владеет русским языком, занятия в соответствующем кружке. Руководит им заместитель командира роты по политической части старший лейтенант А. Мендалиев, а обучающие ведут педагоги из подшефной школы.

Больше стали уделять внимания активисты и обеспечению гласности соревнования. Благодаря ежедневному подведению итогов все хорошо знают лучших солдат и сержантов и тех, кто трудится не с полным напряжением сил, кто тянет роту назад. В ленинской комнате вывешены портреты отличников боевой службы, боевой и политической подготовки, кандидатов на присвоение этого высокого звания, солдат и сержантов, несущих боевую службу только с отличными оценками. В конце каждой недели победителям вручаются переходящие ленты, учрежденные для лучшего начальника караула, часового на тропе наряда, у пульта управления техническими средствами охраны, на контрольно-пропускном пункте и т. д. Ведется постоянная борьба за обладание вымпелом «Лучшему

отделению, занявшему первое место в социалистическом соревновании».

Опыт мастеров боевой службы и отличников учебы пропагандируется в стенной печати, специальных выпусках радиогозет. Регулярно проводятся вечера чествования передовиков. В подобных мероприятиях принимают участие ветераны внутренних войск, коллектив ротной художественной самодеятельности. Бюро ВЛКСМ завело переписку с предприятиями, учебными заведениями, в которых до призыва работали или учились воины. Естественно, каждому хочется, чтобы родители и товарищи получили добрые вести о нем, его воинской службе.

Строго спрашивают здесь с нерадивых: в коллективе стало правилом периодическое заслушивание отчетов отдельных членов ВЛКСМ. Не забывают активисты и о роли комсомольцев-сержантов в подтягивании «средняков» до уровня отличников. Им своевременно советуют, на кого следует обратить особое внимание, кому помочь. А тем командирам отделений, которые порой забывают о своих обязанностях, приходится выслушивать справедливую критику. Именно так было, например, с членом ВЛКСМ сержантом В. Зайцевым. Одно время он довольствовался тем, что отделение было не хуже и не лучше других. Равнодушно стал смотреть на «хорошистов», которые более чем по году оставались на этом рубеже. Члены комсомольского бюро пригласили сержанта на свое заседание, потребовали от него изменить отношение к делу. Из критики Зайцев сделал правильные выводы и пообещал устранить недостатки. Слово свое комсомолец сдержал. Сейчас отделение, которым он командует, — одно из лучших в роте.

Организация ВЛКСМ подразделения на деле стала надежным помощником командиров и коммунистов в борьбе за авангардную роль комсомольцев в соревновании. В этом большая заслуга партийной организации во главе с ее секретарем капитаном Г. Хорольским. Партийцы постоянно выступают здесь в роли умелых наставников молодежи. Солдаты и сержанты всегда чувствуют их заботу, в любом полезном начинании ощущают поддержку, получают деловые советы. Члены партии шефствуют над комсомольскими группами, индивидуально занимаются с кандидатами в отличники. Много сил вложили, например, коммунисты прапорщики К. Султанов и Г. Яковлев в работу с бывшими «средняками» рядовыми В. Авдеенко и А. Поденаевым. Помогали им преодолеть трудности, учили, воспитывали. Сейчас оба воина — передовики ратного труда. Авдеенко единогласно избран комсгруппоргом взвода.

На сегодняшний день рота считается лучшим подразделением части. И не только по основным показателям. Здесь наиболее сплоченный коллектив, в котором нет места нарушениям воинской дисциплины. Активная жизненная позиция прочно утвердилась как норма поведения комсомольцев и молодежи.

К сожалению, так дела обстоят еще не во всех подразделениях. С иной картиной пришлось столкнуться, например, в комсомольской организации, которую до недавнего времени возглавлял прапорщик С. Федосеев. Так, в войсковом наряде, в состав которого входил и он сам, соревнование осуществлялось настолько формально, что военнослужащие в конце службы так и не узнали, кто из них оказался победителем, а кто отстающим. Отличные оценки получили и те, кто старательно выполнял свои обязанности, и те, кто проявлял порой небдительность, слабо знал положения уставов, нарушал форму одежды. Не лучше было поставлено соревнование и в роте в целом. О какой, например, состязательности могла идти речь, если соперниками, согласно записям на стенде, были отличники и отстающие?! При подобной системе заранее было известно, кто выйдет в передовики без всяких усилий. Подводя итоги за неделю и месяц, офицеры подразделения во главе со старшим лейтенантом Ю. Козловым не советовались с коммунистами и комсомольским активом. Поэтому нередко в число лучших попадали военнослужащие, высокомерно ведущие себя в коллективе, уклоняющиеся от общественных поручений, не помогающие товарищам. Критерием при определении победителей служили лишь полученные оценки, и совсем не учитывались моральные качества людей.

На первый взгляд, в организации была неплохо налажена помощь комсомольцев друг другу. Но при более глубоком изучении стало ясно: ржавчина формализма коснулась и этого. Например, выяснилось, что рядовой К. Лабадзе даже не знал, что по решению бюро ВЛКСМ закреплен за рядовым А. Лапеевым и обязан помогать ему по физической подготовке. Подобные факты, к сожалению, не единичны. Чем, как неравнодушием к делам коллектива, можно объяснить то, что члены ВЛКСМ рядовые К. Болтаев, М. Мансуров, С. Матякубов и некоторые другие, прослужив по два года, уволились в запас не отличниками? Ведь общую оценку «хорошо» они получили вскоре после призыва. Однако комсомольский актив так и не нацелил своих товарищей на овладение новыми высотами.

Длительное время эта рота топчется на месте, не поднимаясь выше удовлетворительной оценки. В ходе отчетов и выборов членам бюро ВЛКСМ пришлось выслушать обоснованную критику за бездеятельность. Прапорщик С. Федосеев освобожден от обязанностей секретаря.

Новый состав бюро с энтузиазмом взялся помочь командирам и партийной организации в устранении недостатков. Добрый пример есть — комсомольский коллектив, который возглавляет прапорщик Б. Сулейманов. Прежние упущения ими учтены. Соревнование в подразделении набирает силу, а это означает, что люди думают, ищут, борются, растут в ратном мастерстве.

Старший лейтенант А. ЮРЧЕНКО.

ДИАЛЕКТИКА ДЕЙСТВИЯ

Свой девиз в жизни есть, наверное, у каждого человека. Для рядового В. Белякова им стали слова, произнесенные на III съезде РКСМ В. И. Лениным: «Если я знаю, что знаю мало, я добьюсь того, чтобы знать больше...» Речь «Задачи союзов молодежи» служит для комсомольца своеобразной программой активного участия в Ленинском зачете «Решения XXV съезда КПСС — в жизнь!»

Передо мной лежит тетрадь, принадлежащая Владимиру. В ней — конспекты изученных солдатом произведений В. И. Ленина, материалов XXV съезда КПСС и XVIII съезда ВЛКСМ, важнейших документов партии и правительства, выписки из книг товарища Л. И. Брежнева «Малая земля», «Возрождение» и «Целина». Читаю прилежно выведенные строки и вспоминаю дела и поступки комсомольского активиста В. Белякова...

«Коммунистом стать можно лишь тогда, когда обогатишь свою память знанием всех тех богатств, которые выработало человечество».

С первых дней воинской службы Владимир выделялся среди товарищей стремлением к знаниям. Помнится его упрек сослуживцу:

— Как можно считать, что два армейских года — бесполезная трата времени?! Ведь мы, во-первых, выполняем свой конституционный долг — защищаем Родину. Значит, своих близких, каждого советского человека. А во-вторых, служба не только берет от человека, но и многое дает ему. Библиотека, спортивный городок, кино, театр, телевидение, встречи с замечательными людьми... Да разве все перечислишь?!

И это не пустые слова. Беляков каждую минуту проводит с пользой. Иногда сам шутит, что свободных секунд у него нет и быть не может. Он — непреходящий участник любого культпохода, любит музыку и кино, живопись и архитектуру, увлекается гимнастикой и самбо. Владимир пользуется в коллективе авторитетом еще и потому, что, пожалуй, нет темы для разговора, в которой он не был бы сведущ, не высказывал бы компетентного мнения. Вы спросите: «Универсал? Выдающаяся личность?» Отвечу: «Нет, обыкновенный человек высокой культуры, каким обязан быть молодой ленинец — строитель и защитник коммунизма».

А если солдат соблюдает строгий распорядок, размеренный уклад воинской жизни для того, чтобы, уволившись в запас, использовать все накопленное за время службы в сугубо личных целях? Задайте подобный вопрос любому человеку в роте и, вероятнее всего, услышите недоуменное: «Кто? Наш Беляков? Да ведь он — один

из лучших воинов, на него равняются!»

«Без работы, без борьбы книжное знание коммунизма из коммунистических брошюр и произведений ровно ничего не стоит...» — этот ленинский завет твердо усвоен Владимиром. А лучшее свидетельство этого — пять знаков солдатской доблести, украшающих грудь комсомольца.

Однажды, выступая на тематическом вечере «60 героических лет», посвященном истории и боевому пути ВЛКСМ, Беляков привел слова В. И. Ленина: «Быть членами Союза молодежи значит вести дело так, чтобы отдавать свою работу, свои силы на общее дело». Активист увлеченно говорил о своих товарищах, рассказывал о том, как его сослуживцы в интересах коллектива порой поступались личным. Из скромности он умолчал о себе, но не было в тот вечер в зале человека, кто бы не вспомнил о таком случае.

...Последний стрелявший еще не вернулся с огневого рубежа, а всему отделению уже было ясно: общей отличной оценки не будет — не хватает одной пятерки. Настроение у солдат упало — столько готовились к проверке, боролись за передовое место в соревновании и вот... Кто-то расстроено произнес:

— Был бы здесь Володя, дело бы пошло по-другому!

Но Белякова не было: он уже неделю лежал в санчасти. И вдруг...

— Что ж вы, братцы, приуныли? — слышался знакомый голос из подъехавшего с новой группой военнотружущих автомобиля.

Оказалось, Владимир все же сумел убедить врача в том, что чувствует себя отлично, и с разрешения командира батальона прибыл на стрельбище. Упражнение он выполнил, как всегда, мастерски. Тремя очередями мишени были поражены.

Заветная мечта Белякова — стать членом КПСС. Программой действий на пути к этой цели ему служит наказ В. И. Ленина: «...Быть коммунистом — это значит организовывать и объединять все подрастающее поколение, давать пример воспитания и дисциплины...» Владимир дает такой пример окружающим всегда: на службе, на занятиях, на отдыхе. Случалось солдату в различных ситуациях проявлять и мужество, решительность, отвагу.

...Грабителя наряд настиг после длительного преследования. Когда преступник понял, что скрыться от воинов не удастся, он остановился, выхватил нож и пошел на них. Вид озверевшего человека был страшен, и напарник Владимира, на какие-то мгновения оробев, шагнул назад. Беляков не дрогнул, готовясь применить прием самбо, принял соответствующую позу и краем

глаза заметил: пристыженный сослуживец встал рядом. Задержание опасного рецидивиста они провели вдвоем.

«Союз коммунистической молодежи... во всякой работе оказывает свою помощь, проявляет свою инициативу, свой почин». В понимании Белякова термин «безынициативный» ассоциируется с понятием «равнодушный». Безразличия же к заботам коллектива активист не терпит ни в себе, ни в других. Примеров того — десятки. Взять хотя бы движение «За высокую культуру воинской жизни». Его составными частями по предложению Владимира стали в роте комсомольский пост культуры, встречи с писателями, художниками и другими представителями творческой интеллигенции. Причем он не просто подсказал: мол, надо бы провести, но и внес весомую лепту в организацию полезных мероприятий.

А вот с этой цитатой из речи вождя: *«Когда все увидят... как всякий молодой человек идет участвовать в субботнике... народ будет смотреть на труд не так, как на него смотрели прежде»*, — вспоминаю Белякова в иной ситуации. В прошлом году накануне годовщины со дня рождения В. И. Ленина комсомольцы трудились по благоустройству прилегающей к военному городку территории. Рядом с ними, озорно поглядывая на солдат, белили стволы деревьев и убирали мусор девушки из какого-то техникума. Крепкие мускулистые парни работали быстро, ловко, снорови-

сто, одним словом, красиво. Дело спорилось у них в руках. Куда было деваться угнаться за ними!

Владимир, выполнив установленное задание, устало разогнул спину, осмотрелся. То один, то другой докладывали об окончании работы, весело поддевали студенток: берите, мол, с нас пример! А тем было не до смеха — предстояло переносить тяжелые камни.

Беляков, попросив разрешения у командира, обратился к товарищам:

— Выбросим десант?

Заметив одобрительные взгляды, задорно крикнул:

— Объявляется операция «Помощь!» — и первым взял из рук девушки увесистый лом.

Через полчаса участок, на котором трудились студентки, блеснул чистотой. Воины выслушали немало теплых слов благодарности.

...Конспект «Задач союзов молодежи» завершают слова: *«...Все задачи своего учения ставить так, чтобы каждый день... молодежь решала практически ту или иную задачу общего труда, пускай самую маленькую, пускай самую простую».* Так советовал жить, служить и учиться В. И. Ленин. Так, превращая свои знания в убеждения, в руководство к действию, выполняет его завет участник Ленинского зачета комсомолец Владимир Беляков.

Старший лейтенант Ю. МАШКИН.

Переходящим призом Военного совета и Политического управления внутренних войск МВД СССР «За высокую культуру воинской жизни» отмечена комсомольская организация отличного батальона, где секретарем бюро ВЛКСМ В. Дымченко.

На снимке: комсомольский вожак рассказывает молодым воинам о том, как завоевывалась высокая награда.

Фото Р. Рязанова.



Культпросветучреждения и идейное воспитание воинов

Главные задачи культурно-просветительной работы, как подчеркивается во многих партийных документах, состоят в том, чтобы вооружать массы знанием марксистско-ленинской теории, формировать их нравственный и эстетический облик.

«КПСС рассматривает коммунистическое воспитание трудящихся как важный фронт борьбы за коммунизм», — говорится в постановлении ЦК КПСС «О дальнейшем улучшении идеологической, политико-воспитательной работы». Для выполнения этих задач у нас немало сделано и делается.

За последние годы заметно повысился культурный уровень воинов частей внутренних войск МВД СССР по Украинской ССР и Молдавской ССР, существенно укрепилась материальная база наших учреждений культуры. Сейчас к услугам военнослужащих много клубов, библиотек, музеев, комнат истории и боевой славы частей, сотни киноустановок, телевизоров и других технических средств пропаганды. Деятельность культурно-просветительных учреждений обогатилась новым содержанием, стала более тесно увязываться с жизнью войск. Она направлена на оказание конкретной помощи командирам и политработникам в воспитании у военнослужащих идейной убежденности, преданности и любви к социалистической Родине, готовности к ее самоотверженной защите, чувства высокой ответственности перед партией и народом за безупречное выполнение воинского долга. Этой цели подчинены все формы и средства культурно-просветительной работы. Основное место при этом отводится пропаганде идейно-теоретического наследия В. И. Ленина.

Широкое распространение в частях и подразделениях получили Ленинские чтения. Они пользуются большой популярностью и являются действенной формой идейного воспитания воинов. Вот, например, как прошло в одном из подразделений чтение по теме «В. И. Ленин о защите социалистического Отечества», в подготовке которого активное участие приняли культпросветработники.

Пропагандист рассказал слушателям о титанической работе В. И. Ленина по организации обороны молодого Советского государства, разъяснил смысл и значение ленинских произведений «Военная

программа пролетарской революции», «Социалистическое отечество в опасности!», «Все на борьбу с Денкиным!», сделал необходимые выводы для практической деятельности личного состава, показал актуальность ленинских положений в наши дни, призвал воинов строго выполнять ленинские заветы. Затем в зале зазвучал голос Владимира Ильича — грамзапись его речи «Обращение к Красной Армии».

В формировании коммунистического мировоззрения, активной жизненной позиции у личного состава огромная роль принадлежит политическим занятиям. Многие клубы и библиотеки накопили немалый опыт содействия пропагандистам и слушателям. Так, в одном из клубов для руководителей групп политзанятий и их помощников проводятся лекции, консультации, встречи с партийными и советскими работниками, передовиками промышленных предприятий, совхозов и колхозов, с деятелями науки и культуры.

Начальник клуба и заведующая библиотекой постоянно выступают на семинарах руководителей групп политзанятий, советуют, как использовать на занятиях произведения художественной литературы, репродукции картин, технические средства пропаганды, показывают, как обращаться с фильмоскопами и эпидиаскопами, знакомят с перечнем диафильмов. При клубе создан методический кабинет для пропагандистов. В нем оформлены стенды «Передовое — в практику политзанятий», «Методика самостоятельного изучения произведений классиков марксизма-ленинизма», «Организация и проведение политзанятий». Есть специальные папки с методическими материалами по изучению плановых тем, статьями из периодики об опыте организации и проведения политзанятий, справочная литература, библиографические указатели, учебные планы со списками литературы, тематические карточки, альбомы наглядных пособий. Подобные методические кабинеты созданы и в ряде других частей.

В помощь слушателям политзанятий клубы проводят тематические вечера, устные журналы, экскурсии на заводы и в колхозы. Например, в Н-ской части интересно прошли литературный вечер «Образ советского воина в художественной литературе», тематические вечера «Планы партии — планы народа», «В боевой службе всегда есть место подвигу», которые приурочивались к соответствующим темам политических занятий. Полезной была и экскурсия воинов на Выставку достижений народного хозяйства.

Стало больше внимания уделяться мероприятиям, которые раскрывают перед личным составом красоту воинской службы, прививают им любовь к военной профессии, гордость за службу во внутренних войсках. Регулярно читаются лекции на морально-этические темы, об эстетике ратного труда, о воспитании у воинов мужества, героизма, верности долгу. Особое значение придается пропаганде героико-патриотических произведений, книг това-

рица Л. И. Брежнева «Малая земля», «Возрождение» и «Целина».

Неизгладимый след в сознании воинов оставили диспуты, проведенные в клубе одной из частей, на темы: «О дружбе и войсковом товариществе», «О культуре советского воина», «В чем красота воинской службы?», «Готов ли ты к подвигу?» и другие.

Важнейшая составная часть работы клубов по коммунистическому воспитанию воинов — пропаганда революционных и боевых традиций партии, народа, Советской Армии, внутренних войск.

Чтят подвиги малоземельцев в Новороссийском Краснознаменном полку. В клубе части состоялась читательская конференция по книге Л. И. Брежнева «Малая земля». В фойе разместились выставка произведений художественной и мемуарной литературы о боях за Кавказ и Новороссийск.

Начало конференции было необычным. Воины просмотрели волнующие кинокадры из документального фильма «Повесть о коммунисте». Вспыхнул свет, и на сцену вышли встреченные бурными аплодисментами ветераны 18-й армии, участники легендарного сражения на Малой земле.

Генерал-лейтенант в отставке Р. Е. Булдович сказал: «В 1943 году я был членом Военного совета 18-й армии, поэтому все, о чем написал в своих воспоминаниях товарищ Л. И. Брежнев, видел и пережил. С той поры прошло много лет, но я не перестаю восхищаться мужеством и стойкостью советских воинов. Воспитанные партией, сцементированные партией, направляемые партией коммунистов, малоземельцы удивляли своей непоколебимой стойкостью. И поэтому не случайно гитлеровцы называли их трижды коммунистами, хотя далеко не каждый из них носил у своего сердца партийный билет». Участники конференции направили письмо в адрес товарища Л. И. Брежнева, в котором выразили глубокую благодарность за волнующий рассказ о героизме и мужестве советских воинов и заверили, что будут свято чтить и приумножать славные боевые традиции старшего поколения.

Вечера встреч с героями революционной борьбы, ветеранами гражданской и Великой Отечественной войн, с учеными, деятелями литературы и искусства, другими представителями народа и армии, кино вечера, читательские конференции, экскурсии по местам боевой славы всегда производят сильное впечатление на воинов.

Умело организуется и проводится эта работа в части, где начальником клуба офицер П. Сатановский. Здесь хорошая комната истории и боевой славы части. На территории военного городка воздвигнуты памятники В. И. Ленину и Э. Дзержинскому. Силами воинов сооружен обелиск рядовому Н. Веселову, занесенному навечно в списки части. Пионеры подшефной школы проводят здесь торжественные линейки, а комсомольская организация — прием в члены ВЛКСМ.

При участии клуба были подготовлены



В роте, где заместителем командира по политической части старший лейтенант Г. Игнатияди, хорошо работает библиотека. В этом немалая заслуга сержантов сверхсрочной службы И. Еремеевой (на переднем плане) и Л. Кузьменко, активных общественниц. Сегодня они под руководством старшего лейтенанта Г. Игнатияди готовят материалы к политическим занятиям.

Фото А. Александрова.

и проведены поход по местам боевых действий отважного разведчика Н. Кузнецова, экскурсия к мемориальному комплексу в честь героев — освободителей города. На этом почетном месте молодые воины принимают присягу.

Важная роль принадлежит культпросветучреждениям в повышении бдительности личного состава, мобилизации воинов на успешное выполнение задач боевой службы. Интересный опыт в этом деле накоплен клубом и библиотекой части, где служит офицер В. Пятибратов.

Хорошо проходят здесь вечера чествования мастеров боевой службы, практикуются их выступления по местному радио. Смелым и решительным действиям воинов посвящаются стенды, фотовыставки.

Особое внимание клуб и библиотека

части уделяют вопросам повышения бдительности на боевой службе. По их инициативе для караулов изготовлены специальные папки с материалами для проведения политико-воспитательной работы, в которых содержатся брошюры по политическому и воинскому воспитанию, боевые листки, памятки и т. п. Недавно воины были участниками интересного тематического вечера «Воин, твоя служба почетна!». Такие вечера клуб проводит дважды в год, когда прибывает пополнение. Надолго запомнились всем и читательские конференции по книгам «Приказано заступить!» и «Крик певичей птицы».

Все это положительно сказывается на выполнении служебно-боевых задач. Весь личный состав в ходе несения боевой службы проявляет высокую политическую сознательность и бдительность.

Широкое распространение в частях получили дни науки и техники. Программа их включает посещение заводов, фабрик, научно-исследовательских институтов, технических выставок, встречи с учеными, передовиками промышленных предприятий. Эти мероприятия обогащают личный состав, помогают видеть свои возможности в рационализаторской работе, в дальнейшем развитии творческой мысли, вызывают чувство гордости за достижения советского народа.

Отдавая должное всему положительному, что делают наши клубы и библиотеки по коммунистическому воспитанию воинов, следует остановиться и на недостатках, имеющихся в их работе.

Некоторым учреждениям культуры еще подчас не хватает творческого подхода к делу, постоянной заботы о высоком идейном уровне каждого мероприятия, организуемого клубом или библиотекой. Возьмем, к примеру, такую распространенную форму клубной работы, как тематические вечера. Иной раз проводятся они по одному заведенному шаблону: вступительное слово ведущего, три-четыре выступления, документальный фильм или концерт самодеятельности — и все. Следует решительно отказаться от погони за количеством проводимых мероприятий, а основные усилия направить на тщательную подготовку их, добиваться того, чтобы они были высокохудожественными, идейно выдержанными, интересными по форме, способствовали учебе, боевой службе, укреплению дисциплины.

Практика показывает, что культпросветучреждения там хорошо работают, где командиры и политорганы глубоко вникают в их деятельность, умело направляют ее на решение задач, стоящих перед частями. К сожалению, отдельные командиры и политорганы не всегда проявляют должную заботу о совершенствовании форм и методов культурно-просветительной работы, повышении ее эффективности.

Некоторые наши учреждения культуры еще мало внимания уделяют укреплению воинской дисциплины. И несмотря на то, что успех этого важного дела зависит от многих других факторов, клубам и би-

блиотекам необходимо найти и свое место в нем. Речь, естественно, идет не только об усилении пропаганды правовых знаний, но и о вовлечении воинов в творческую деятельность, в круг многообразных общественных интересов. Надо всегда помнить, что дисциплина — категория нравственная. И укрепление ее — это прежде всего воспитание у воинов высоких моральных качеств: порядочности, честности, ответственности, достоинства.

Уровень и качество культурно-просветительной работы во многом зависят от того, кто ее возглавляет. Профессия культпросветработника приобретает в настоящее время все большее значение. Именно он должен быть страстным пропагандистом всего нового, передового, обогащающего духовную жизнь воина, расширяющего его культурный кругозор, хорошим организатором, любить свое дело и полностью отдаваться ему. Однако еще не все работники культурно-просветительного фронта обладают этими качествами. Отдельным из них не хватает настойчивости в совершенствовании профессионального мастерства, умения руководить многими направлениями клубной работы.

Сплошь и рядом можно встретить факты, когда начальники клубов загружены различного рода поручениями, не связанными с непосредственным исполнением функциональных обязанностей. Они много времени и сил тратят на добывание различных материалов.

Дальнейшее совершенствование клубной работы зависит и от активизации деятельности советов клубов и библиотек. К сожалению, среди них есть такие, которые трудятся не в полную силу.

В формировании коммунистического мировоззрения у воинов огромная роль принадлежит библиотекам. Наши части располагают достаточным книжным фондом, и с каждым годом он увеличивается. Однако запросы читателей кое-где удовлетворяются слабо. Некоторые библиотеки ограничиваются лишь выдачей книг.

Сейчас во всех библиотеках установлен свободный доступ к книгам. Это, несомненно, прогрессивный метод обслуживания читателей. Но нельзя забывать, что молодой воин часто не знает, какую книгу ему взять. Таким читателем надо руководить. Но не всегда это делается в библиотеках.

В постановлении ЦК КПСС «О дальнейшем улучшении идеологической, политико-воспитательной работы» подчеркивается: «Пропагандистам, идеологическим работникам должны быть присущи чувство высокой ответственности за содержание и результаты воспитательной работы, творческий поиск новых форм и методов работы с людьми».

Важно следовать правилу, что любое культурно-массовое мероприятие должно нести высокий идейный заряд, мобилизовать воинов на успешное решение задач, стоящих перед частями и подразделениями войск.

Полковник А. КОВТУН.

Чужой души... Потемки?

По правде говоря, я опасался: смогу ли заглянуть за ту черту, которой мы порой так настойчиво отгораживаем свое личное от стороннего любопытства. Да и то сказать — человеческий опыт в этом отношении не без основания заключен в краткую и жесткую формулу: чужая душа — потемки.

Не будем сейчас выяснять, устарела эта формула или нет, но как часто еще некоторые командиры и политработники отгораживаются ею от своих подчиненных — от их душевных смут, семейных неурядиц, которые нередко как раз и оказываются причиной «перекосов» в их службе.

Я не случайно упомянул о душевной смуте. В батальоне, о котором пойдет речь, офицеры и их семьи не могут пожаловаться на невнимание: все они обеспечены благоустроенными квартирами, налажено централизованное снабжение продуктами, а вот внутреннего удовлетворения у отдельных не наступило. «Руки опускаются», — признался мне командир роты капитан Гариф Сауров.

Этого своего настроения он, впрочем, не скрывает ни от кого. И причину тоже: заждался продвижения по службе. Объясняли, что дела в роте пока идут неважно и прежде всего нужно думать о том, как их поправить. Сауров соглашается, но тут же и заявляет: это все из-за лейтенанта Файзулина, его взвод тянет роту назад.

Здесь самое время сказать, что капитан Сауров во второй раз командует этой ротой — вернулся с вышестоящей должности. Там, как он считает, его тоже подвели подчиненные. Я не первый говорил Саурову, что поступки подчиненных, их деловые качества выявляют и качество воспитательной работы с ними, за которую согласно уставу командир ответственен. Да что разговоры! Куда в более веской форме напоминали ему об этой ответственности: сняли с должности и уже в этой, меньшей, предупредили о неполном служебном соответствии. И сам Сауров за нарушения, допускаемые солдатами, строго спрашивает с командиров взводов. Файзулину, например, отказал в представлении на присвоение очередного воинского звания. А вот поди же, упорствует в мнении, что на него переложили вину подчиненных. Почему?

Тут бы и заглянуть за ту черту, за которой начинаются те самые «потемки», такие ли уж и непроглядные. Жена капитана Г. Саурова не скрывает, что ревностно относится к службе мужа, хочет его продвижения. Тут и материальная сторона иг-

рает роль, и... как бы поточнее сказать... словом, сверстники его обгоняют, и из бывших подчиненных некоторые стали капитанами, догнали его то есть. Помогает ему, как может: большую часть домашних забот взяла на себя, с пониманием относится, когда он задерживается на службе или обстоятельства вынуждают его поступиться выходным. Куда бы ни переводили — всегда за ним, с детьми, с чемоданами. Не находила работу по специальности — осваивала другую.

Гулрухсор Сафиевна умолкает и упавшим голосом говорит:

— А у него вот не заладилось. И почему? — смотрит на меня повлажневшими глазами и вздыхает: — Из-за подчиненных все. Сам-то он всего себя отдает работе, а они...

Заметим, это же самое — почти слово в слово — говорил о себе и сам капитан Г. Сауров. Не вижу ничего плохого в том, что жена не безразлична к служебному положению мужа, переживает за него. Она может и должна стать опорой его духа при неудачах. Другой вопрос — как?

— Скажите, — спрашиваю Гулрухсор Сафиевну, — если Музлима (так зовут дочь Сауровых, второклассницу) набекокурит в школе, вы, родители, скажете, что ни при чем тут?

Женщина удивляется: как же так? А как же, хочется мне спросить, снимать ответственность с Гарифа Абдулазисовича за работу его подчиненных? Но она и сама догадалась. И по тому, как смутилась, понимаю, что не оспаривает, может быть, не совсем точную, но не далекую от истины параллель. И, кто знает, состоись подобный разговор несколькими месяцами раньше, возможно, и не поехала бы Гулрухсор Сафиевна на прием к командиру соединения с разговором о трудолюбивом муже и нерадивых подчиненных, и у Гарифа Абдулазисовича, вероятнее всего, не оказалась бы опоры в заблуждении на этот счет, и, глядишь, не опустил бы он рук.

Кто спорит, не плохо иметь в подчинении знающих, деятельных офицеров. Но, к сожалению, таковыми они становятся не сразу, точнее, не все сразу. Бывает, процесс становления затягивается. Как, например, в случае с лейтенантом Р. Файзулиным. По характеристике самого же капитана Г. Саурова, он обладает достаточной подготовкой и мог бы успешно работать. Но, как считает Гариф Абдулазисович, бездельничает... наперекор ему, командиру.

— Обижается на мою требовательность,

на то, что не пишу представление на присвоение очередного воинского звания.

Правдоподобно? Вполне. И ведь подходит к той самой концепции, по которой вся вина командира в том, что достался ему такой вот вредный подчиненный. Это то как раз и настораживало, мешало согласиться. Даже и тогда, когда я чувствовал на себе недоверчивый, исподлобный взгляд лейтенанта Р. Файзулина.

— Вы что, всегда такой мрачный на службе?

— А вы каждый день на работу с песней ходите?

И мы оба рассмеялись. Я — столь неожиданному ответу на не слишком тактичный вопрос, он — своей дерзости, непредвиденной даже для него самого и правильно принятой за шутку. И в глубине его глаз метнулась теплинка, которой хватило, чтобы ушел разделивший было нас холодок отчужденности.

Есть у Файзулина обида на командира роты. Но совсем другого порядка. Кажется ему, что его не хотят понять: требуют быть «погорластее», а зачем, если солдаты и так его понимают? Может, и заблуждается лейтенант, но ведь объяснить надо это! Нет, оставили его наедине со своими сомнениями.

Мы пили чай, и Елена Григорьевна (в общем-то, Лена — так она молода) с сыном на руках — ему недавно исполнился год, — то и дело влюбленно взглядывая на мужа, рассказывала о жите-бытье. Вспомнила и о разговоре с комбатом, подыскивавшим ей работу, и о посещении их командиром роты. Это было трижды: на свадьбе, на новоселье (оба раза с Гулрухсор Сафиевой) и... О третьем разе ей не хотелось вспоминать. Это было во время болезни мужа.

— Пришел с требованием: выходи на работу, знаю, мол, цену твоему больничному листку...

В разговоре с Гулрухсор Сафиевой я поинтересовался, почему не сложились у них отношения с женой лейтенанта Файзулина. Может, чем-то она не пришлась по душе? Нет, ответила. Елена Григорьевна мягкий, общительный человек. Но ведь мы виделись всего два раза, а потом больше мельком — на улице, в магазине. Так чтобы выявить взаимные интересы, не было случая.

Да и откуда ему быть, если женсовет ни разу еще после отчетного собрания не «свел» жен на какое-нибудь мероприятие. Вот каждая по-своему и радеет за мужа. Елена Григорьевна Файзулина тоже. Как все, сочувствует, переживает, что отстал от однокурсников в воинском звании. Но любовь ее не настолько слепа, чтобы не видеть промашек мужа. И во время нашей беседы, когда разговор зашел о фактах нераспорядительности с его стороны, она вдруг спросила:

— Хочешь, Ренат, я назову причину? — и, дождавшись согласного кивка, сказала: — Вот я просила тебя вешалку прибить, помнишь? Ты ответил: хорошо. А прибавала ее я все-таки сама. Почему? Ты иногда скажешь «хорошо» и думаешь, что уже при-

ступил к делу. А сам сидишь, и дело, естественно, стоит!

И снова я заметил, как в глазах Файзулина метнулись теплые искорки, хотя должно быть, и неприятно было ему слушать такое о себе при постороннем человеке. Нет, не такой он человек, чтобы за таивать обиду на справедливую критику, и нерасторопность в работе у него — это скорее свойство характера. Конечно, от этого она не становится благом, но бороться с ней куда легче, чем с той, порожденной осознанным нежеланием трудиться. И разобравшись в этом, оказывается, не так сложно. Если, конечно, исходить из желания понять другого. Иногда для этого совсем нет необходимости заглядывать в душу, достаточно заглянуть в семью.

Причем не обязательно дожидаться подходящего повода. Бывает, и в том, и в другом человек безупречен, весел на людях и, только оставаясь наедине с собой, темнеет лицом, потому что уже не в силах бороться со смутой, давно поселившейся в его душе. В результате — к полной неожиданности вроде бы хорошо знавших его сослуживцев — разлад в семье или разительная перемена в поведении. А началось все с малого, неразличимого для невнимательного глаза или недостаточно чуткого уха...

Тихим вечером, выйдя за территорию подразделения, брели мы с капитаном М. Галитдиновым окраинной улочкой, наслаждаясь ароматом первых зацветших деревьев, и негромко беседовали о разных разностях. Зашел разговор и о книгах — Марат Галитдинович оказался страстным библиофилом.

— А жена? — спросил я, не знаю почему, может, из простого желания заполнить паузу. — Как относится к книгам?

— Любит, — ответил он и после некоторого молчания добавил, смеясь: — Ну, как фужеры. Хорошо смотрятся! — И в смехе его мне послышалась некая искусственность.

Не след ли это трещинки, пробежавшей между людьми? Как бы могли помочь здесь женщины, будь они подружнее. Может, и ненамеренно даже открыли бы подруге сослуживца своих мужей другую красоту книг, куда более ценную, нежели та, что доступна только глазу.

Тут заместителю командира батальона по политической части, как говорится, и карты в руки. Но капитан В. Агафонов сторонится жен офицеров по вполне понятным причинам: вот уже полгода Вячеслав Иванович живет один, без жены. Сначала ссылался на отсутствие квартиры. Предоставили. Отказался — этаж не подходит. Выделили на желаемом — куда деваться? Но жена все не едет. Или он за ней. Так или иначе, а перед женами подчиненных безоружен: что скажешь, что поручишь?

Впрочем, в батальоне есть и офицеры с которыми политработнику и нужно бы, да неловко заводить речь на семейные темы. Один из них — лейтенант В. Осокин. У него жена осталась в том же городе, что и у Вячеслава Ивановича — тоже не изъявляет желания к перемене мест.

Где-то я читал, что дом — совершенно особый мир, в котором порой самые возвышенные чувства («Меня тут любят») уместаются в тарелку ароматного борща («Специально для тебя готовила»), где можно получить нахлобучку, которая на самом деле не что иное, как объяснение в любви («Ну кто же в такую погоду ходит в фуражке?»). Всего этого начисто лишен лейтенант В. Осокин. Живет в роте — спит на походной кровати, ест что придется. Раз в месяц, на день-два, летает самолетом на свидание к жене и сыну. И там, и тут чувствует себя гостем. Как это отразится на его службе, личном поведении? Понемногу стал «перехватывать» доплатки то у одного, то у другого деньги — не хватает на семью, на перелеты и на себя. А между прочим, на старом месте (под боком с домом!) он начал с того же — занимал сначала «по чуть-чуть», потом побольше, пока не вынужден был для уплаты долгов отыскивать «безвозвратные» суммы. Вследствие этого и злоупотреблял служебным положением, за что и понес наказание.

Отчего это? Только ли от личной недисциплинированности лейтенанта В. Осокина? Думаю, и от бездомности, от тоски по семье. Вспомнил разговор с Гулрухсор Сафиевной, женой капитана Г. Саурова. С радостным оживлением говорила она о своем стремлении быть рядом с мужем.

— Детишки к нему в роту забегут, я жду его, горячий ужин, беседа за чаем... Слезы подступают, когда вижу, как он душой отдыхает. Ведь завтра снова работа, беспокойная и напряженная. Его служба стала частью и моей жизни.

Наверное, эти чувства испытывают и многие другие жены офицеров, и не без удовольствия поделились бы ими друг с другом. Жена — помощница, жена — друг... Интересный разговор мог бы состояться! Поучительный. Особенно для тех, кто не спешит укладывать чемоданы, когда мужей переводят на новое место службы.

К сожалению, некоторые жены, если сейчас и состоится такое мероприятие, уже не попадут на него. Как, например, жена старшего лейтенанта Г. Тищенко. По словам знавших ее — ей здесь все нравилось: и квартира, и служба мужа. Не нравилось только его поведение. Терпела, терпела и... уложила вещи, взяла на руки сына и улетила. Григорий Николаевич вспоминает об этом, как о чем-то далеком, почти что нереальном. И о причине разлада говорит уже без стыдливости: изменил я ей. И так же спокойно — о нынешнем своем положении: женат, дом теперь свой, сад...

Что ж, случается и так: не сложилась семья. Была любовь, нет ли — суди не суди, ничего не изменишь: все, как говорится, пошло прахом, и лада уже не наступит, если даже примирение и состоится. Есть ли здесь нужда становиться «над разладом», спеша обвинить ту или другую сторону, пытаясь таким образом соединить несоединимое? Можно, конечно, докопаться, кто виноват больше — жена или муж. И

докапываются, делают «оргвыводы», но... но получается уже лишь в утешение самим себе: не оставили, мол, без внимания, принимали меры. И выходит, не моральные устои молодой семьи заботили их, а желание выгладеть деятельными перед вышестоящей инстанцией.

Так бывает, к сожалению, и нередко, но там, где командиры и политработники, старшие и опытные, более умудренные в житейских делах, забывают или не хотят вникнуть в семейные заботы своих подчиненных. В крайнем случае беспокоятся о квартире, детском садике для ребенка или помогут трудоустроить жену.

Предвижу возражение: разве, мол, этого мало? Много! Признаюсь даже, что считаю обеспеченность жильем и всем прочим основой семейного благополучия. Но на этой основе молодым людям еще предстоит наладить такие взаимоотношения, которые стали бы подспорьем офицеру в службе, а не выбивали его из колеи. Эта-то существенная сторона дела, к сожалению, и остается вне поля зрения командиров и политработников. И в батальоне, где я побывал, тоже. Не то, что в нем нет крепких семей, — напротив, их большинство, сложившихся, богатых опытом пережитого, так необходимого лейтенантам, только завязавшим брачные узы. Тут бы и собрать «семейный совет», на котором жены офицеров перешли бы от мимолетного «здрасте — до свиданья» к дружескому общению, а то и сотворчеству. Здесь и самодельность, и участие в солдатских праздниках, и создание уюта в казарме — мало ли где требуются умелые женские руки и добрые их сердца. А там можно обменяться мнениями о делах мужей, услышать товарищескую оценку своему «жизню — бытию», получить дельный совет, увидеть хороший пример. Несомненно, и в отношениях между офицерами и в их семьях многое стало бы яснее и меньше было бы таких судеб, как у В. Осокина или Г. Тищенко.

А тут я слушал Григория Николаевича и думал: насколько «свой» дом окажется для семейных уз прочнее казенной квартиры? И окажется ли? Лейтенант В. Осокин, запомнилось мне, с грустью рассказывал, как старался «обстроить» квартиру так, чтоб не отпускала она от себя. И вот, видите, держит жену... Наверное, уют становится благом только в сочетании с сердечным контактом, с их взаимными интересами. И не только личными, но и общественными. В марте 1930 года в приветственном письме 1-му Всероссийскому совещанию жен командиров Надежда Константиновна Крупская отмечала: «Жены военнослужащих с каждым днем все больше и больше будут становиться товарищами своих мужей на социалистическом фронте». И становятся! Правда, происходит это не сразу и не всегда ровню, да и не со всеми. На то есть немало причин. О некоторых из них с согласия людей, с которыми беседовал, я и рассказал здесь, не считая, однако, вправе называть их настоящих фамилий. Разве одних их касается все сказанное?..

Подполковник Е. ЕРХОВ.

БЕДСТВИЕ НЕ ТОЛЬКО СТИХИЙНОЕ

Пожар — бедствие. Огонь наносит большой материальный урон, в нем гибнут порой и люди.

Случаются загорания и в некоторых наших подразделениях, в основном там, где пожарной безопасности не уделяется должного внимания. Так, в отопительный период иногда используются неисправные очажные печи, нестандартные электронагревательные приборы повышенной мощности. В летнее время из-за неосторожного обращения с огнем пожароопасность особенно возрастает. Это и оставленный без присмотра костер при сжигании бытового мусора, и брошенная горящая спичка, и незатушенный окурок.

Бороться с пожаром трудно вообще, а летом тем более. Огонь быстро распространяется по высохшим на солнце деревянным конструкциям, перекидываясь с одного строения на другое.

Еще памятны пожары 1972 года, когда из-за неосторожного обращения с огнем нерадивых людей на значительной площади выгорели леса, а торфяники в некоторых местах дымилась до поздней осени.

Пожара можно избежать в любой сезон, если соблюдать меры предосторожности, не рассчитывать на авось.

Необходимо вовремя обнаруживать и устранять неисправности в системе электроосвещения военных городков, в первую очередь в электрозащитных устройствах на вводах в здания; поддерживать определенную температуру в местах хранения жидкостей, способных к самовоспламенению, — бензина, керосина и т. д. При высокой температуре воздуха их пары энергично соединяются с кислородом и выделяют тепло, достаточное для возгорания. Часто это происходит и в промасленных растительными жирами обтирочных материалах (тряпках, пакле), в спецодежде и др.

Подвержены самовозгоранию также зерно, отруби, сено, складированные в больших объемах и непросушенные. То же самое можно сказать об опилках, стружках и других древесных отходах.

Вблизи жилых зданий, складов нужно устраивать молниеотводы, так как грозовые разряды могут стать причиной пожара.

Следует помнить и о строгом выполнении командирами, хозяйственниками, вселичным составом подразделений противопожарных правил, инструкций. Задача состоит в том, чтобы не только снизить пожарную опасность, но и полностью устранить причины, порождающие ее. В этом важную роль играют мероприятия по пожарной профилактике. Они, наряду с мерами предупреждения пожаров, предусматривают обеспечение условий быстрой эвакуации личного состава и имущества. Нельзя забывать об устройстве запасных выходов, особенно с верхних этажей, недопустимости захламления и загромождения проходов. Нужно также удалить на путях эвакуации легковозгораемую облицовку стен — из пластика, древесно-стружечных плит, реек, покрытых лаком. Все это делается обычно летом в ходе ремонта помещений.

Курение разрешается только в специально отведенных местах, где устанавливаются урны с водой. Во время работы на чердаках, в кладовых и других подсобных помещениях запрещается пользоваться для освещения спичками, свечами, неисправными электроприборами.

Застройка военных городков должна вестись с соблюдением необходимых противопожарных разрывов между зданиями, с использованием несгораемых конструкций, а если таковых нет, строительный материал обязательно пропитывается защитными составами.

К профилактическим мероприятиям относятся также обеспечение беспрепятственного въезда в военный городок и подъезда к каждому зданию пожарных машин, наличие пожарных лестниц, гидрантов, кранов, оборудование мест с табельными средствами борьбы с огнем, установка в складах пожарной сигнализации, устройство поблизости водоемов.

Для ликвидации возможного воспламенения пролитого бензина, масла и т. п. в гаражах надо иметь различные плотные ткани, такие, как асбестовое полотно, войлок, списанные одеяла. Изолировав ими горящие места, можно успешно предотвратить распространение огня. Эффективными средствами в таких случаях являются также песок, огнегасительные порошки. Необходим здесь и комплект огнетушителей.

В каждом военном городке в постоянной готовности должна находиться нештатная пожарная команда. Для оснащения ее в одном из помещений оборудуется пожарный пост с запасом первичных средств огнетушения. От боевитости, слаженности и умения личного состава таких команд во многом зависит успех борьбы с огнем в начальной стадии.

Мудрая народная пословица гласит: берись бед, пока их нет. Успешно выполненный комплекс противопожарных мероприятий — залог безопасности. Задача каждого военнослужащего — помочь осуществить эти мероприятия в полном объеме.

Подполковник А. ЯКШИН.



Последний день отпуска

Вадим АСТАШИН

Повесть *

...Возвращались мы с базара, как с похорон. «Свирстрой» на обратном пути монотонно шлепал тяжелыми колесами. За кормой, будто ветер, запутавшийся в осенних листьях, шелестела вода. Мать молчала. Тетя Паша тихо всхлипывала, кулаком по-мужски вытирала глаза. У меня же на душе скребли кошки, ведь я один знал, как все произошло. Вор (неужели это был Василий Иванович?) на моих глазах залез в корзину тети Паши, достал деньги в платке, том самом, который она держала над головой, когда крутила барыню. Потом поднес палец к губам, провел им по шее: молчи, мол, не то смотри у меня. Я и молчал, парализованный его ястребиным взглядом (Теперь сомнений нет: это был Василий Иванович, вот он, крючковатый нос, заслонивший все лицо, кроме глаз!). Страх сковал меня. Долго он пятился к дверям, оставив на меня свой клюв. Казалось, двинься я с места, пошевели рукой, и онкинется, закроет. Но когда он скрылся за дверью, я все так же ошалело таращил глаза. А потом, на пароходе, прижался к матери, уткнулся лицом в ее колени и безудержно заплакал. Плечи мои тряслись, изнутри с бульканьем вырывались глухие звуки. «Трус, трус, трус! — проклинал я себя последними словами. — Недаром тебя мальчишки колотят». Ах, если бы мама и тетя Паша знали о причине моих слез! Наверное, тоже бы отнеслись с презрением. Но они не знали этого, они поняли мое отчаяние по-своему: с нами стряслась беда, и нам всем теперь очень нелегко. Потом какой-то бесенок запрыгал, завертелся в голове: «Ну чего убиваться? Деньги же взял не ты, да и не твои они, даже не твоей матери. Молчи, не подавай виду. Никто ничего не узнает». И я постепенно успокоился, даже повеселел. Стал прислушиваться к разговору женщины.

— Эх, соседка ты моя дорогая, — совсем по-старушечьи всплеснула руками тетя Паша, — нам и самим бычок-то нужен был. В зиму-то без мяса остались. Да бог с ним, с мясом. Перебьемся как-нибудь. Деньги нужны, Катка-то моя замуж собралась. Сватает ее Колька-хтиолог. Похоже, серьезно это у них. А на что сейчас свадьбу играть будем? На кукиш, что ли?

Потом у тети Паши началась истерика. Обнимая железную тумбу, к которой только сегодня был привязан бычок, она запричитала, как по покойнику:

— Теленочек ты мой ненаглядный, Васечка, где ты теперь? Чай, некормлен сейчас да непоен. Эх, пропади все пропадом — ни телка, ни денег! Убьет меня старик-то, ей богу, убьет. Да и как повернет теперь дело хтиолог? Он жадный больно, без приданого, пожалуй, Катку не возьмет.

Кольку-ихтиолога я знал. Он носил фиксу, блестящую коронку, надетую на здоровый зуб, и очень гордился ею. Часто сме-

* ©кончание. Начало в № 6.

ялся, беспричинно открывал рот, показывая зубы. Я завидовал ему, мечтал занять такую-же, как вырасту.

Работал он в колхозном прудовом хозяйстве. То ли мальков выращивал, то ли взрослых карпов вылавливал. На нашей улице все подтрунивали над ним:

— И чего ты в рыбоводы подался? Тракторист из тебя ладный был, а теперь кто и что ты — непонятно.

— Почему непонятно? Ихтиолог я, — оскаливал Колька зубы.

— А не продешевил ты, не сменял порося на карася?

— Ну уж нет. Тут больше трудодней начисляют, — он опять сверкнул зубом, довольный.

Это чуднее тогда слово «ихтиолог» быстро и навсегда прилипло к Кольке, и даже нравилось ему — он откликался на него, как на имя, и сам себя называл так.

— Погоди, — остановит, бывало, — позови Катьку, а? Соседку. Скажи: Ихтиолог кличет. Только чтоб все натурально вышло, понял?

Я бежал к дому тети Паши и кричал на всю улицу:

— Катька, выйди, мамка зовет.

Вскоре тетя Паша раскусила Колькину хитрость, но виду не подавала. И я по-прежнему кричал:

— Катька, Катька, мамка зовет!

После случая с деньгами тетя Паша долго хворала. Мать говорила, что от отчаяния. А может быть, все-таки пустил в ход кулаки ее муж, Георгий Аверьянович, про которого в деревне говорили, что у него тяжелая рука. Не показывалась почему-то на люди и Катька. Свадьбу отложили. Но и на следующий год не сыграли ее: Колька запил, непростойности всякие выкрикивал в адрес Катьки, а потом и вовсе куда-то укатил. По одним слухам — на новые пруды, по другим — к другой Катьке, богатой. В общем, разное о нем говорили: мол, зарился он не на Катьку, а на деньги, воспользовался Катькиной любовью, обманул... Поговорили и забыли, а Екатерина Георгиевна все еще помнит (уж сколько лет!) и всякий раз, когда я приезжаю к матери, спрашивает, не выдал ли где «ихтиолога», Кольку, значит... А я чувствую вину перед Катькой. Дума о ней — моя проснувшаяся совесть, которая, как навязчивая идея, не дает покоя. Это боль моя неотступная...

Василий Иванович повернул ко мне свое носатое лицо, и я вздрогнул — опять показалось, вот возьмет сейчас и клонет. Холодок того детского страха шевельнулся где-то под ложечкой: неужели так застарел он во мне, укоренился? Во всяком случае, не мог я во всем признаться бывшему вору, а молчание становилось тягостным. Когда мы подвезжали к станции Бородино, я попросил остановить машину у крайних домов, хотя до вокзала было еще далеко-далеко.

— Заскочить тут кое-куда нужно, — со взврал, чувствуя неприязнь к себе, и, стоя уже на земле, вскинул руку: спасибо, мол, и прощайте.

— Передавай привет Пашенцеву, — сказал он как-то по-особому тепло. — Смелый он, отважный человек. Себя не пожалел. К жизни меня вернул!

Упоминание о Пашенцеве опять резануло. Пытался сравнить себя с ним, но ничего не вышло. С какой стороны ни смотри — параллели нет. «А как бы он повел себя там, рядом с тетей Пашей? — подумал я. — Сказал? Промолчал?» Ответ был не в мою пользу.

— Скажи ему, — попросил Василий Иванович еще раз, — помнят его и не забудут.

— Как вы узнали...

— Я прожил тяжелую жизнь и потому стал психологом. А тебя глаза выдают, Шерлок Холмс. Уж очень заинтересованные они.

В электричке снова это чувство неприязни к себе торкнулось внутри, сжало клещами сердце. Я старался забыть, переключить внимание на другое. Но ничего веселого, радостного не вспоминалось. Только стояла перед глазами Катька, Екатерина Георгиевна, сгорбленная, до срока постаревшая, с одним и тем же вопросом: «Не видел ли где Кольку-ихтиолога, фиксатора моего?» И вдруг — помимо воли, сама по себе — вспыхнула в сознании параллель между мной и им. Стало до слез обидно: сравнение с Пашенцевым не выходило, а с «ихтиологом» — и не хотел, а получалось.

Чтобы отвлечься, стал считать мигающие редкие огни за окном. Но и это не помогало. Я то и дело сбивался со счета, путался, как путались, перебивая друг друга, мои мысли. Очевидно, мое состояние, схожее с ноющей зубной болью, достигло кульминации, когда уже не могут помочь никакие лекарства и остается только одно средство — вырвать зуб с корнем. Я вдруг отчетливо представил, как завтра вечером, когда заступлю в наряд, подойдет ко мне осужденный по кличке Клещ и спросит:

— Ну что, гражданин старший сержант, водочки принесли? Целый месяц жду, длинный у вас отпуск.

Подойдет, конечно, не сразу. Наверное, будет долго выслеживать, ходить по пятам, выжидать, когда Пашенцев отлучится по какому-либо делу и я останусь один. Знаю, даже если задамся целью скрыться от его глаз, ничего не выйдет. Всего не предусмотреть, служба есть служба. Никому неизвестно, когда, по каким обстоятельствам и на каком участке жилой зоны придется быть контролеру. Где-нибудь да столкнешься с Клещом.

Клещ всегда улыбался, заискивал, и это мне нравилось. Я не прочь был поболтать с ним минуточку-другую, послушать какую-нибудь смешную историю, каких он знал немало, посмеяться.

— Вы чуткий, сердечный, человеческую душу понимаете, — расшаркивался Клещ. Не то, что Пашенцев. Он ортодокс, мыслит только официально, так сказать, документами. Вот вы — другое дело!

Однажды он попросил закурить. Я вынул «Золотое руно», жена из города при-

везла. Он взял сигарету, смачно затянулся, похвалил:

— Хорошая вещь. Я на свободе подобные курил. Спасибо, уважили. Другой не дал бы. А вы...

Я понял, что это «другой» — Пашенцев. Он, действительно, никому не давал закурить и ни у кого из осужденных не брал сам. Я не понимал, что тут особенного: обычные отношения курильщиков. Разве жалко сигарету? Но теперь... С курева все и началось. Как-то, встретив меня между баней и сушилкой, где почти никогда не было людей, Клещ протянул мне мундштук, сделанный вроде трубки. Обычная самоделка из плексигласа, каких всегда много у осужденных, но выполненная искусно: морское чудище с длинной бородой, развеваемой ветром. Посмотришь — борода походит на дым, будто трубка сама по себе курится. В черепе чудища зияла дыра, в нее и вставлялась сигарета.

— Смешно как, — улыбнулся я, — голова-то пустая.

Я сразу же решил взять поделку, приглянулась, но для порядка сделал отстраняющий жест.

— Возьмите, возьмите, гражданин начальник, не думайте ничего плохого: как курильщик курильщику. Пашенцеву бы не подарил.

Я хотел тут же опробовать трубку, но Клещ предостерег:

— Не здесь. После работы обновите, в семейном кругу.

Дома я похвастался жене:

— Как, ничего штучка?

Она глянула мельком, пожала плечами: так, мод, самоделка, и даже в руки не взяла. Сигарета в пустую голову чудища не лезла: дырка была чем-то забита. Бумажкой? Я выковырнул ее и обмер... Это были деньги, десять рублей. Хотел тут же возвратиться назад, вернуть все, пристыдить. Но был уже поздний вечер, путь до колонии неблизкий, а автобусы в такой час ходили редко. Да и устал я за день изрядно. Думаю, через сутки снова заступать на службу, тогда и отдам. Дело не горит. Довольный таким решением, я спокойно уснул. И не снились мне никакие тревожные сны.

Утром неожиданно вызвали в штаб чести на недельные сборы. Когда вернулся, острота негодования спала. Я даже подумал, что Клещ, пожалуй, и не знает, что у него в трубке была десятка. Наверно, прятал от нас, контролеров, да и забыл. Но едва я зашел в зону, он подбежал, и мне стало ясно: Клещ человек внимательный. По-прежнему поздоровался улыбочиво, но улыбка у него была уже другая, без заискиванья. Улучил момент, шепнул:

— Принесли бы, гражданин старший сержант, чайку немного. Для чефирчика. Жизнь-то наша известно какая, — он хихикнул, — скучная, однообразная. Вот и появилось бы в ней светлое пятнышко. Вы поймете, вы не Пашенцев.

Я еле сдерживал себя от возмущения. Он это заметил, но не отступил.

— Всего пачечку, и не индийского, а самого что ни на есть нашего — грузинского. Ей богу, трубка того стоит.

— Да ты, оказывается, мерзавец, — выдохнул я.

— Ты об этом важном выводе командира своему скажи. Он тебя поймет, — и Клещ пошел, обиженный, не оборачиваясь.

Чай я принес в следующее дежурство. Он тотчас потребовал две бутылки водки — наступал стремительно, не давая мне опомниться, не оставляя времени на размышление.

— Голова-то и у чудища морского не пустая, а у меня тем более... — Клещ, довольный шуткой, обнажил прокуренные зубы. — Так что...

Я заметался. Не помню, как закончил смену. Дома отказался от ужина, рано лег спать. Но что это был за сон — в голову лезли всякие кошмары. Кажется, бегу куда-то, и все почему-то по воде, по воде. А за мной морское чудище гонится. Но разве убежишь от него, оно-то в родной стихии. Догнало и начало опутывать волосами. А у меня какая-то небывалая сила появилась. Рву их, как нитки. Путаает, а я рву, путаает, я рву. Потом вдруг оказалось, что и не волосы это вовсе, а дым. Он выедал глаза, — я чихал, задыхался. Сопровителиться не было больше сил, и я стал тонуть — под ногами-то вода. Чудище вытаскило меня, мокрого, захлебывающегося, сказало: «Так и быть, спасу, только давай две бутылки водки».

Водку я решил не приносить. Все во мне воспротивилось Клещу: неважно, как он поступит, надо отрубить это раз и навсегда. Вспомнились слова Пашенцева о бое, только вести мне его приходилось за себя — за свою честь, совесть. Подойдет Клещ, отведу его к Евгению Федоровичу и все расскажу. Но, к моему удивлению, Клещ не требовал, не грозил, даже не ходил за мной. Он как бы не замечал меня, отступил. Я даже удивился, когда он, встретив меня однажды между баней и сушилкой, спросил совсем о другом.

— Что-то Пашенцева не видно, не заболел ли?

— Нет, он теперь заместитель командира звзда, — разоткровенничался я, надеясь отвлечь Клеща от злополучных бутылочек.

— Смотри-ка, Евгений Пашенцев в начальство выбился, а Иван Кириллов по-прежнему лямку в зоне тянет. Вот она, справедливость. У вас, наверное, как у нас: кто смел, тот и съел. Работал я когда-то на лесоповале под деревней Тюрюки, дно будущего Волжского моря расчищал. Так у нас в бригаде чуть ли не все оказались «ваньками», зато в хозяйственной службе колонии «женьки» собрались. Что-то вроде поговорки тогда сложили: «Все Евгении — в управлении, все Иваны — в Тюрюках».

Клещ рассмеялся, довольный. Смеялся и я, благодарный за то, что он отступил: понял, что ничего не добьется. Пронесло, думаю, гроза миновала, удалось вырваться из его клещей! Но это была всего-на-

всего пауза, тактическая передышка, чтобы, воспользовавшись благодушием противника, нанести неотразимый удар. Бой с его стороны велся по всем правилам. Стоило мне расслабиться, потерять бдительность, как он тотчас перешел в атаку:

— Понимаю, отношения наши зашли далеко. И тебе тошно, и мне противно. Порешим так: принесешь две бутылки и, как говорят, зад о зад. На этом будет полный расчет.

Я согласился. Но когда принес, он запросил еще две.

— Действительно, последние. День рождения у меня приближается, хотелось бы отметить по-праздничному. Разумеется, купишь не за свой счет. Плачу двойную цену.

— Нет! — я терял самообладание. — Лучше отстань от меня.

— Не горячись, — сказал он спокойно. — Кто такой Клещ — знают все. А вот что ты за тип — пока не знают, но могут узнать, а могут, — он сделал паузу, — и не узнать. Все зависит от меня. И от тебя, разумеется.

Я понял, что влип, утонул окончательно. История эта теперь будет развиваться быстро. Или я окончательно сдамся, и тогда — я даже терялся, думая, о чем он попросит в следующий раз, — или расскажу всю правду командиру роты. Нужно хирургическое вмешательство. Болезнь зашла вглубь, и мне уже не помогут никакие лекарства. Это ясно, как дважды два. «Расскажу!» — каждый день думал я, но все оттягивал и оттягивал вырывать зуб с корнем. Утром решал, что вечером зайду к командиру и все выложу как есть, начистоту. Вечером считал, что утро вечера мудренее. Время шло, а я все не приходил к твердому мнению. Я понимал, что каждый час сейчас играет против меня, но все равно медлил. Где-то в душе надеялся, что все уляжется само собой, забудется. Но Клещ накануне своего дня рождения напомнил о себе. Один бесконвойник, встретив меня у колонии, передал записку: «Гр. нач. вынуждаешь на кр. меры».

Водку я принес утром. К обеду Клещ напилс до беспамяतства и учинил драку. Его отправили в штрафной изолятор. Но и там он шумел, подбивал осужденных к беспорядку. Контролеры, поднятые по тревоге, быстро навели порядок. Клеща перевели в одиночку. Я тоже был в ШИЗО, но активных действий не предпринимал, старался не попадаться Клещу на глаза. Думал, пьяный-то Клещ, увидев меня, против своей воли может все карты раскрыть.

На другой день были занятия по тактико-специальной подготовке. Изучалась тема «Виды режима в ИТК. Права и обязанности контролеров». Командир роты проанализировал вчерашнюю ситуацию, сказал, что плохо изучаем каналы проникновения в зону запрещенных предметов. Потом спрашивал обязанности, давал вводные. Я получил отличную оценку, что командир роты отметил особо. Даже пошутил при этом. Пашенцев, сидевший рядом, пожал руку: «Делаешь успехи».

Занятие закончилось, и все разошлись, а я продолжал сидеть на своем постоянном месте, за последним столом. Остался в классе и командир роты, заполнял журнал. Я решил: сейчас все расскажу не так, а более удобного случая, пожалуй, не представится. Заметив меня, капитан спросил:

— Кириллов, у вас дело ко мне?

— Так точно, дело.

— Долгое или короткое?

— Как пойдет разговор.

— Надумали прапорщиком стать?

— Да, имею такую мысль.

— Одобряю. От всей души одобряю. Завтра зайдите, обо всем и поговорим, а сейчас я спешу, — и вышел.

И я вдруг обрадовался, что разговор состоялся. Показалось нелепым, что именно сейчас, когда у командира хорошее настроение, когда мне поставили пятерку, а Пашенцев пожал руку, — именно сейчас узнают все о моих грехах. От сознания этого на лбу выступил холодный пот. «Нет, только не теперь, когда угодно, но потом, потом!»

Я действительно думал стать прапорщиком. Служба наладилась, стала мне нужной — я уже не представлял себя без нее. И к коллективу привык, к Пашенцеву особенно. Мне от части дали однокомнатную квартиру, сын ходил в детский сад, жена работала поблизости, на хорошем месте, поговаривала в последнее время:

— Не поедем к свекрови. От добра добра не ищут. Помочь надо будет ей — что у нас, нечем, что ли? А повидать — на то и отпуск. И знаешь, не будем мелочиться, давай подписку сразу на десять лет.

Да, складывалось все хорошо. Если бы не этот случай с Клещом — суметь бы забыть его, обойти стороной, перешагнуть через него! Может же произойти чудо? Например, Клеща переведут на другой вид режима или в другую колонию. И тогда я спасен: о моей слабости, падении будет известно только мне. Это станет моей тайной, я буду хранить ее крепко, всю жизнь. И даже в старости не расскажу ни жене, ни сыну. «И что? — спорил я сам с собой. — Ты хранишь уже одну тайну: про тети Пашины деньги. Пока никто ничего не узнал, а помогло это тебе? Может, лучше от этого Екатерине Георгиевне? Из-за тебя разладилась свадьба у нее, и бьется с тех пор женщина в горьком одиночестве. Вот она — плата за молчание! Пойди, расскажи все, старое и новое, очисти совесть! Иначе... жди нового падения». Решение было очевидным. Иного пути для меня не существовало. Но что-то опять удерживало. Трусость? Да, та самая трусость, что сковала немотой рот тогда на пристани!

А чуда не наступило. Клещ, выйдя из ШИЗО, в первый же день встретил меня на площадке между баней и сушилкой.

— Вот обещанные деньги. Половину возьми себе. На остальные принеси водки.

Я молчал, обессиленный и опустошенный.

— Не выгодно мне тебя забывать-то.

Все-таки отдушина в моей жизни. Нельзя забывать и тебе кое-что: я преступник, человек безнравственный, мне терять нечего. Намек понял?

— Не понял, — я был раздражен до крайности.

— Ну-ну, тебе видней.

Клеща я не видел недели две. Службу некоторое время нес в промзоне. Клещ там не работал.

Однажды, это было в воскресенье, мы с женой встали утром раньше обычного. Хотели было ехать по грибы к станции Бородино, но я решил все-таки идти к командиру: сниму камень с души.

— Ты чего, Вань, сегодня же у тебя свободный день?

— Дело у меня есть, пойду.

И когда уже вышел на улицу, вдруг встретил посыльного из роты.

— Командир вызывает.

Сердце мое обмерло, все оборвалось внутри. Значит Клещ выдал меня. Завтра о моих грехах узнает жена. Начнутся упреки, слезы. Да и перед сыном стыдно. Он уже большой, все понимает. А что скажут сослуживцы? Ой, много кое-чего скажут. Шел я в подразделение, как на Голгофу: будь что будет, лишь бы скорее конец этой изнуряющей тоске.

Командир был в канцелярии не один: за соседним столом сидел Пашенцев. Евгений Федорович улыбнулся, увидел меня, а капитан поднялся навстречу, пожал руку и, не давая представиться, спросил обеспокоенно:

— Что-то на вас лица нет. С женой поссорились или от матери вести плохие?

— Да нет, — кивнул я, хотя, откровенно говоря, плохо соображал, о чем идет речь. Стоял безучастный ко всему и отрешенный.

— Ну, тогда лады, — ротный подвел меня к стулу, усадил и вернулся на свое место. — А мы тут вот что решили, коль остаетесь прапорщиком, поезжайте-ка в отпуск. Хоть раз летом погуляете. Правда, обстановка в зоне не совсем благоприятная сейчас. Клещ совсем распроясался, а несколько его земляков подпевают ему. Образовалась группировка, пытаются притеснять некоторых осужденных. Но ничего, справимся и без вас. Да вот и Пашенцев на вашем отпуске настаивает. Прямо завтра, в понедельник, и поезжайте в часть за проездными.

И затеплилась, засветилась надежда. Целый месяц впереди. Время помозговать будет. Что-нибудь решу. Не может быть, чтобы нельзя ничего придумать. Безвыходных положений не бывает. Только в спешке трудно найти толковый ответ. А теперь торопиться не надо. Соображу что-нибудь.

В отпуске душевная боль отступила. Отодвинулась на задний план. Впереди, казалось, так много дней, что было бы противоестественным не дать немножко отдохнуть мозгам. Они и так накалились от тяжелых дум: замочи голову водой — зашипит. Оттого и думается плохо — звон в затылке и только. Завтра, послезавтра будет легче. А сегодня, в дороге, я остро

ощутил: отпуск прошел, а облегчения не наступило. Я еще раз отчетливо понял всю низость своего падения. Это ведь экзамен перед самим собой, который я не выдержал. За теорию командир поставил мне отличную оценку. А на практике вышло совсем иначе — двойка. Двойку поставила мне жизнь. Я закрыл глаза. И тут же воочию увидел Клеща. Он подобострастно улыбался:

— Долгий у вас отпуск-то. Заждался я.

Нет, невозможно дальше нести этот груз. Как ни крути, сколько ни выжидай, а двух путей нет: надо идти к командиру. Надо решиться. Пусть будет что будет, но дальше так жить невыносимо. Конечно, станет стыдно в глаза людям смотреть. Но я выдюжу, заслужу их доверие, докажу, только сбросить бы тяжелую ишу с плеч.

Но тут запрыгал, завертелся во мне бесенок: «А зачем доказывать? Запрещенная связь — тяжелей проступок. За нее не помилюют. Прапорщиком не возьмут — это уж как пить дать. Раз так, то какой смысл в твоей откровенности? Зачем раскрывать душу остальным? Служить-то меньше двух месяцев осталось. Как-нибудь прокантуешься. Клещ ведь может и не сказать ничего. В крайнем случае сделаешь ему еще две-три уступки».

И этот внутренний голос, как в детстве, еще долго шептал и нашептывал мне.

Эх, бес-бесенок, у тебя железная логика. Наверное, и можно было бы поступить по-твоему, но ведь тогда тот же Клещ подумает, что мы все такие, даже Пашенцев. А мне сегодня меньше всего хотелось бы, чтобы о нем думали так. В сущности мой поступок — измена. Если по большому счету. Позор-то какой!

В областной центр я приехал за полночь. Город встречал меня тишиной и притушенными огнями. До военного городка было недалеко — он начинался сразу же за железнодорожной станцией, но я очень обрадовался, увидев на привокзальной площади такси — все-таки быстрее буду дома. Шофер гостеприимно открыл дверь.

— Прошу-с, — щебетнул он по-сорочьи, — чай, на чай будет? — и, едва я уселся, лихо рванул машину с места.

— Что технику-то так не бережете? — заметил я, чувствуя непонятную неприязнь к шоферу.

— А что ее жалеть-то? Ты меня пожалей: трудишься-крутишься, а брильянтов в ушах нет.

— Какие новости в городе, какие изменения? Вы таксисты народ дотошный, все знаете, — несколько нетактично оборвал я его.

— А какие изменения? У нас все прочно, все основательно, как в Москве, только дым пониже, асфальт пожиже да Бородино поближе. — И добавил, как мне показалось, совсем ни к селу ни к городу: — Эх, жизнь — случайность! Вертись ты всю жизнь, как на вертеле, а что толку, а что пользы?

Эта едва уловимая грусть с математической точностью была рассчитана на жа-

лость пассажира. Наверное, поэтому неприязнь к нему росла все больше. Этот — не Василий Иванович, хотя и к тому у меня симпатии теперь не было. Таксист опять запричитал:

— Сам-то я из деревни. Но жизнь там пошла вверх дном, приехал сюда. Сначала тыкался из угла в угол. Не сразу свое место нашел. Но на село возвращаться не стал — отрезанный я оттуда ломоть. Первоначально на персоналке работал. До этого-то я механизатором широкого профиля был. Правда, и рыбоводом довелось значиться, но это не в счет. Словом, шофером взяли. Да ведь, чай, как у нас водится: ты начальник — я дурак, направо не смей, налево не заверни — никакого приработка. Подался в таксисты. Тут лучше. А сейчас и совсем доволен, руку набил, пассажира, как птицу по полету, вижу. Вот и ты, небось, лишний рублик дашь?

— Да, ты-то своего не упустишь, — неожиданно для себя сдержил я. — Останови, приехали! — Мне невтерпех было находиться с ним рядом, и как только машина стала, распахнул дверцу и вышел. На счетчике было рубль тридцать копеек. Мелочи не оказалось, я подал трешницу и протянул руку, дожидаясь сдачи. Не хотелось этому субъекту дарить в два раза больше. Но «Волга» скользнула в темноту.

И тут меня как громом по голове — да это же «ихтиолог». Конечно же, Колька-ихтиолог! И упоминание о рыбоводстве, и это наше деревенское «чай», вставляемое к месту и не к месту, и во рту у него, кажется, что-то блеснуло...

— Стой! Погоди! — закричал я во весь голос, забыв, что улица досматривала третий сон.

Ихтиолог остановился.

— Ты чего? — отозвался он из глубины кабины.

— Мы же земляки, из одной деревни.

— Ну и что? Николай Карпыч и родных по ночам за копейки не возит. Ты в самом деле такой жадный?

— Да не то... Екатерина Георгиевна спрашивала...

Колька не стал слушать моих объяснений: машина резко сорвалась с места. Я хотел было еще раз окликнуть его, но раздумал: та ожегшая в поезде мысль о схожести с Ихтиологом пришла вновь, ошеломила, унизила. «Ужели вот так и жить, ловча?» К горлу подкатил горький ком, и

в глазах стали накапливаться слезы. Сквозь них я увидел окно своей квартиры — пятое справа на втором этаже. В левом нижнем углу струился легкий свет. Это горел ночник над тахтой. Я представил, как жена сейчас лежит, раскинув руки, как тихо посапывает сын во сне, и сердце мое сжалось от нежности и боли. Это моя семья, которой я очень дорожил и встречи с которой ждал весь отпуск. Цельный день торопился увидеть их, обнять. Ради этого, как говорят, скакал на перекладных. Но странное дело — приехал, и мне почему-то не захотелось заходить в дом. Было бы невыносимой мукой нажать сейчас кнопку звонка.

Уже брезжил рассвет, а я все стоял и стоял в сквере напротив дома. Нестерпимо захотелось курить, я сунул руку в карман за сигаретами. Но пальцы коснулись пшеницы. Вынул щепотку, растер на ладони. Пшеница пахла свежестью, полем. И опять почувствовал, как упругая сила зерен передавалась всему телу...

На другой день я пришел в подразделение задолго до заступления в наряд. Возвзглядах, в отношении сослуживцев сразу же почувствовал какой-то холодок. Старшина, встретив меня у городка, не ответил на приветствие, будто я незнаком ему. Он даже демонстративно отвернулся. А дневальный, едва я открыл дверь, презрительно ухмыльнулся.

— Пашенцев в роте? — спросил я.

Он тотчас закричал на всю казарму:

— Прапорщик Пашенцев, на выход!

Евгений Федорович прибежал, как ошпаренный: что случилось, кто вызывал? Тот молча кивнул в мою сторону.

Пашенцев побледнел. Губы его чуть подрагивали, а по лицу пробежала тень осуждения.

— Пойдемте-ка, пожалуй, к командиру.

Офицер глядел в окно. Он не повернулся, когда мы вошли, безучастно выслушал мой доклад о прибытии и отпуске, не подал руки, не предложил сесть. Такого понижего я видел его впервые.

Пашенцев, стоящий сзади, легонько подтолкнул меня в плечо.

— Товарищ капитан, я очень виноват...

— Не надо, Кириллов, нам все известно. Расскажите-ка лучше, как вы докатились до такой жизни?

— Это долго и трудно... Поверьте мне: Мне можно верить... со вчерашнего дня.

ХОТЯ
ПИСЬМО И
НЕ ОПУБЛИКОВАНО

Прапорщик А. Гиркин сообщил в редакцию, что в подразделении, где он служит, нарушаются штатная дисциплина и порядок обеспечения жилплощадью, а со стороны командира подразделения и начальника штаба допускались случаи грубости. Как сообщил офицер В. Сколков, при проверке жалобы выяснилось, что штат контролеров укомплектован полностью. Жилая площадь среди офицеров, прапорщиков и военнослужащих сверхсрочной службы распределяется согласно очереди. Факты предвзятого отношения к прапорщику А. Гиркину не подтвердились.

Два часа тишины

Ночь... Ни звезд, ни луны,
Два часа тишины,
Я гляжу в темноту
Два часа на посту.
Два часа тишины!
Все уснуло кругом,
Видит мирные сны
Мой родительский дом.
Где-то дремлют поля,
Поджидая рассвет,
Где-то звезды Кремля
Льют рубиновый свет.
Где-то плавится сталь,
Где-то рельсы звенят...
Я стою на посту
Твой, Россия, солдат!
Отдохнуть был бы рад
И вздремнуть был бы рад,
Только должен на взводе
Держать автомат —
Должен зорко хранить
Ваши мирные сны,
Чтобы в вечность продлить
Два часа тишины.

Курсант А. ИШАЛИН.

Старшина

Мне нравился настырный старшина,
Вникал дотошно он в любое дело
И говорил:
— Война или не война,
А чтоб винтовка пятен не имела!
На то она дана тебе, солдат,
Чтоб холил ты ее зимой и летом,
Чтоб помнил,
что не только на парад,
А в лютой бой идти с ней,
помни это.
...Другие дни, другие имена
Вступили в круг
солдатского содружья.
А мне все помнится
наш ротный старшина,
Что научил любить свое оружие.

Однополчане

Седые годы за плечами...
Что дружбе времени река!
Я вижу вас, однополчане,
Опять в родном строю полка.
Нетленны и знаменито святы,
Как пламя вечного огня,
И командиры, и солдаты —
Моя семья, моя родня.
Спасибо вам, друзья, спасибо
За все, что в жизнь навек вошло:
За добрый-добрый свет улыбок
И слов приветливых тепло.
За те короткие привалы,
И за мечту о тишине,
За взлетный голос запевалы —
Он и поныне слышен мне!..
Нет, не помеха расстоянья

Наш конкурс

Друзьям, что мечены войной.
Где б ни был я — однополчане,
Как сердца стук, всегда со мной.

Дмитрий ДАЖИН.

Позывные

Дождь нахлестывает шумно,
Подливает в лужи щедро.
Сев за ключ, радист дежурный
Вспомнил вдруг родные кедры.
Дождь стучит капризно, звонко,
Шлет радист в эфир сигналы.
Дома ждет его девчонка,
Жаль, встречались с ней
так мало.

Может, почта виновата,
Что так долго нет ответа?
Может, ждет письмо солдата
В почтальонской сумке где-то?
В тишине зовет знакомый
Писк морзянки ритмом стройным,
Уплывает мысль о доме,
Как о чем-то постороннем...
Словно пишет кто-то мелом
В дождь снежинки кружевные,
И навстречу стаям белым
Вдаль несутся позывные.

Ожидание

Ты не идешь —
я вся уже в тревоге,
Тоска затмит румянец на лице;
И жду тебя я так,
как ждут не многие,
Мой муж, советчик, друг и офицер!
Рассыплет вечер
пригоршни созвездий,
Уснет дочурка беззаботным сном,
Растает звук
чужих шагов в подъезде,
И смех влюбленных стихнет за окном,
А ты сейчас, быть может,
где-то близко, —
Везешь солдат
к недремлющим постам,
И на губах такой знакомый привкус
Дорожной пыли с примесью песка!
Мне кажется, я слышу,
как в канистре
Чуть плещется у ног твоих
бензин....
И если вдруг навстречу
щелкнет выстрел,
Я верю, что ты будешь невредим!
Сквозь сень листвы
блестящим светлым оком
Мигнет украдкой месяц-озорник.
И в полумраке маяком далеким
Всю ночь горит,
зовет тебя ночник.

Ольга ШЕВЧУК,
жена офицера.

«ЧЕКИСТСКИЕ БЫЛИ»

Так назвал Лев Василевский свою книгу, выпущенную издательством «Молодая гвардия» (М., 1978, 128 с., ц. 35 к.). Но прежде чем коротко рассказать об этом сборнике очерков, познакомим читателей с самим автором. Лев Петрович прожил большую интересную жизнь. Комсомолец времен гражданской войны, московский рабочий, он в 1927 году был направлен в органы государственной безопасности. Участвовал в национально-революционной войне испанского народа и в Великой Отечественной войне. Ныне полковник в отставке. Словом, человек, которому есть что вспомнить, о чем поведать молодым.

Автор рассказывает о двадцатых годах, когда он обрел мужество и оперативное мастерство. А что касается географических рамок книги, то это Закавказье, точнее Аджария, приграничный район, где в ту пору было предостаточно и контрабандистов, и шпионов, собиравшихся перемахнуть через рубеж.

Каждый из очерков, предложенных читателю, динамичен. Идет борьба с врагом хитрым, изощренным, жестоким.

Уже первый рассказ-воспоминание — «Врач» с концессии Лена — Гольдфилдс подкупает достоверностью. Ничто не дается просто, нелегко было выловить этого псевдоврача, агента английской резидентуры в Сибири, добравшегося благополучно до самой границы. И допрашивать его, опровергать его версию было очень трудно. А найти мешочек с золотом, который он подвесил к перочинному ножу, воткнув его снизу в доску стола, это тоже требовало наблюдательности и сноровки.

Первый очерк — первое задание, полученное и выполненное автором. И можно понять его, когда он заканчивает такими словами: «На всю жизнь запомнилась мне эта первая встреча с врагом».

А вот одна из последующих встреч, самая опасная (очерк «Диверсия»). В Батуми — это конец 1927 года — горел нефтеперегонный завод, выпускавший продукцию на экспорт. Чекисты не сомневались — диверсия. Но мало утвердиться в таком мнении, надо выявить все ее обстоятельства, чтобы они привели в логово террористов. Константин Осипов, наставник автора, не прошел мимо груды кирпичей на территории завода, у бака с горючим. Кто их привез? Когда? Точно установлено, что вместе с кирпичами был привезен взрывной снаряд с взрывателем замедленного действия.

Центр сообщает о скором прибытии в Батуми танкера, с которого сойдет, выдавая себя за матроса, агент белогвардейской диверсионно-террористической организации. Он должен установить связь с группой, осуществившей диверсию. Агента арестовывают, а к террористам в его одежде и с его документами идет Василевский. Он, не вызвав подозрений, получает донесение для неизвестного генерала Кутепова — белоэмигранта, лютого врага Страны Советов. Уходит, а преступников вскоре арестовывают.

Все получилось, как было задумано. Но сколько было волнений, сколько душевных сил потребовала эта операция от молодого чекиста! «Я понял, — пишет автор, — что борьба с врагами Родины сопряжена с риском, в котором нет места спортивному азарту. Риску нужен трезвый расчет».

Самый главный вывод книги: надо быть по-настоящему партийным человеком. Таким, как Осипов, «доброжелательным к друзьям, непримиримым к врагам». Этими высокими моральными качествами обладают герои книги. И тем они привлекательны. Тем заразителен их пример.

А. ЖУРАВСКИЙ.



На первой странице обложки: фрагмент плаката издательства «Плакат».

Главный редактор
ГАВРИКОВ Ф. К.

Редакционная коллегия:
АСТАШИН В. В.,
БАРСУКОВ В. В.,
БЕЛОВ Е. И.,
БОГОДУХОВ П. Г.,
ВЛАСОВ В. П.,
ГОРБОВ М. В.
(зам. главного редактора),
ГРИГОРЬЕВ Е. А.
(ответственный секретарь),
ЗЮЗИН М. М.,
ЗЮКИН И. Е.,
КАЛИНИН Ю. И.,
КУЗНЕЦОВ В. А.,
ЛОГУНОВ М. С.,
МАЛЮШКИН Г. А.,
ОГЛОБЛИН К. С.,
СЕРГЕЕВ О. М.,
СЕРЕДИНСКИЙ В. П.,
СИДОРОВ А. Г.,
СМОЛИН А. Ф.,
ЯБЛОКОВ В. П.

Оформление номера
ЕВДОКИМОВОЙ Т. М.,
ЩУКИНА С. Н.

Корректоры
БУЛАТОВА З. А.,
ГАВРИЛОВА Е. Ю.

Журнал распространяется
только по подписке
через политорганы
внутренних войск.

Адрес редакции: 111250, Москва,
Е-250, абонементальный ящик 165.
Телефоны: 273-70-21 (отдел
издательства, распространения и
подписки), 273-71-60, 273-66-38,
273-70-28, 273-70-23, 273-70-5,
273-66-27.

Подписано в печать 1.6.1979 г.
Г-22011 Заказ 4373.
Типография им. Воровского.

ДВЕ ВСТРЕЧИ

Наш коллектив охотников и рыболовов-спортсменов часто выезжает на охрану динамовских угодий от браконьеров. Выезжали и этой весной, переменной, многоводной в здешних краях. «Улов» был небогатый: составили протоколы на трех залетных молодцов за охоту без путевок да отобрали одностволку у парнишки-безбилетника.

— Браконьер-то, он опасливый стал, — объяснял нам егерь Кузьмич, — больше на буднях шастает. Мне одному за всеми не углядеть...

У меня была возможность задержаться в хозяйстве еще пару дней. Я, получив разрешение у председателя секции, к великой радости Кузьмича, моего давнишнего приятеля, остался, наказав друзьям предупредить домашних.

Прогноз егеря не оправдался. Видно, браконьеры, напуганные нашей впечатляющей охранной операцией, решили не искушать судьбу. Никто нам с Кузьмичом не попался. Зато других удивительных встреч было немало. Вот две, которые особенно запомнились.

Жаворонок

Холодный ветер колючей ледяной крупкой сечет лицо. По льду дорожной лужи ползут грязные косяки поземки. Мутное, белесое небо начинается прямо над головой. Загораживая лицо руками, мы бредем по дороге через поле. А вчера ходили, наслаждаясь весенним теплом, радостью солнечных зайчиков в лужах, высоким синим небом. На взгорке за трактором летали хриплоголосые грачи, а с придорожного озера, сочно жвакая, поднялся крикковый селезень. В веселом, все поглощающем ритме кружилась весна. Но, видимо, поскользнувшись где-то на талой льдинке, сбилась с ритма. За ночь застыла земля, лужи покрылись льдом, не стало птиц.

Кузьмич остановился покурить. Я поспешно подставил ветру спину. Вдруг Кузьмич насторожился, дернул с голо-

вы шапку, потом по лицу его разлилась радостная улыбка.

— Слышишь?

С высоты лилась, журчала ручейком, звенела колокольчиком песня жаворонка. И невольно мы выпрямились, заулыбались, пытаясь высмотреть певца в белесом небе. А Кузьмич кричал:

— Ага! Не все струсили! Не все спрятались! Есть еще храбрецы на белом свете!

Снова зашагали через зябкую мглу, но на сердце стало теплее, и не таким уж холодным казался ветер, не такой колючей ледяная крупа, не таким бесконечным поле.

Ворон

Дробя сапогами корочку льда на лужах, мы выбрались на открытый склон старого лесного оврага. Здесь снега почти нет, а на другом склоне, где густой лес, он лежит сплошняком. Ясная зорька расплзалась по небу. Вот-вот солнце взойдет.

Присели отдохнуть. Тишина. Лишь ручеек где-то недовольно ворчит, приторможенный ночным морозцем. И вдруг чистое, звонкое: ку-лю, ку-лю. Над лесом летал черный ворон. Он то набирал высоту, то стремительно падал вниз, то плавно переворачивался через крыло. И все время — ку-лю, ку-лю.

— Ишь, как ворониху развлекает. Она сейчас на гнезде сидит, — вполголоса заговорил Кузьмич. — А ты — ворон мрачная птица.

— Ну что ж, весной и лед тает, — громко вырвалось у меня.

Ворон услышал и, тревожно крикнув, пропал где-то в темных вершинах сосен. Почувствовал я себя неловко, будто ненароком вмешался во что-то важное, сокровенное, коснулся того, чего не имел права касаться. Досадуя, я еще не знал, что делать дальше, когда Кузьмич тронул меня за плечо.

— Пойдем! Мешать не будем.

Старший лейтенант в отставке
К. ПАНКРАТОВ.

НОЧНОЙ ГОСТЬ

Когда я выхожу на пост,
В ночную степь,
В ночные шумы,
Навстречу мне выходит гость —
Знакомый еж в игластой шубе.
Я зорко вглядываюсь в ночь
И говорю ежу: — Ежище!
(По аналогии с «дружище»)
Спасибо, что пришел помочь.
Но у тебя дела свои.
А я, как видишь ты, на службе.

Катись домой,
гоняй чай,
Катись, советую по дружбе...
А время движется быстрее.
И я острее гляжу в пространство.
Уходит еж к семье своей,
Храня, как видно, постоянство.
Сейчас и я сменюсь с поста.
Мы сменой бодрствовать будем...
Да как же не сберечь места,
Где все живое верит людям!

С. ЗАПЛАВНЫЙ.

ОТЦОВСКОМУ ДЕЛУ ВЕРНЫ

Музыка А. и Г. Заволокиных

Слова П. Панасюк

Довольна плавнито, напевно

МО - РОЗ - НО - Ю ДЫМ - КО - Ю
ДЯ - ЛИ ОБЪ - Я - ТЫ, РАС - СЕ - Я - ЛО СОЛН - ЦЕ ЛУ - ЧИ ВСИ - НЕ - ВЕ. Мы
СЛУЖ - БУ НЕ - СЕМ, МО - ЛО - ДЫ - Е СОЛ - ДА - ТЫ, НА НА - ШИХ ПО - ГО - НЯХ ДВЕ
БУК - ВЫ В В. А ГДЕ - ТО ВЕС - НА ПЕ - РЕ - УЛ - КЯ - МИ БРО - ДИТ, С ЧЕ - РЕ - МУ - ХИ
ЦВЕТ О - СЫ - ПЯ - Я В СА - ДУ... КАК НА - ДО, РЕ - БЯ - ТЯ, ОТ - СЛУ - ЖИМ ДВА
ГО - ДЯ, А НА - ШИЗ НЕ - ВЕС - ТЫ НАС ТАМ ПО - ДО - ЖДУТ. НАМ //
- ЖДУТ.

Морозною дымкою дали объята,
Рассеяло солнце лучи в синеве.
Мы службу несем, молодые солдаты,
На наших погонах две буквы — ВВ.

Припев:

А где-то весна переулками бродит,
С черемухи цвет осыпая в саду...
Как надо, ребята, отслужим два года,
А наши невесты нас там подождут.

Нам близкою стала судьба гарнизона,
Ночные дозоры знакомы давно,
Где сердце для страха — запретная зона,
А только для дружбы открыто оно.

Припев.

Не балует нас месяцами погода,
Тревогами часто рассветы полны.
И если мы с вами привыкли к погоням,
То, значит, отцовскому делу верны.

Припев.