

# На боевом посту



№ 10 октябрь 1981





## ЛИЧНЫМ ПРИМЕРОМ

*Взвод, где заместителем командира сержант Р. Мошенский (на снимке вверху), неоднократно выходил победителем в социалистическом соревновании, завоевал почетное звание отличного.*

*Абсолютное большинство воинов взвода — отличники бсевой службы, боевой и политической подготовки, спортсмены-разрядники. И не случайно. Здесь с высокой интенсивностью проводятся занятия в поле, спортивном городке (снимок справа). Немалая заслуга в том сержанта Мошенского: он постоянно заботится о выучке подчиненных, во всем показывает им личный пример. Делать ему это не трудно. Сержант — отличник, классный специалист, спортсмен-разрядник.*

Фото А. Александрова.



# На боевом посту



Военно-политический журнал  
внутренних войск МВД СССР

Издание Политического управления  
внутренних войск МВД СССР

Издается с 1958 года

**№ 10 октябрь 1981**

## В НОМЕРЕ:

Самый демократичный в мире закон  
(7 октября — День Конституции СССР) **2**  
И. МЕЛЬНИК. Очередное аттестование офицеров **7**

*Решения XXVI съезда КПСС — в жизнь!*

В. КАКУРИН. Бдительность — наше оружие **11**  
А. МАСАЛЫКИН. Повсюду щедрая земля **15**  
В. УСКОВ. Главная задача (обзор печати) **18**

*Память огненных лет*

А. РОКШИН. Столицы патрули **21**

*Боевой службе — эффективность*

А. НАНДЗИЙ. От анализа — к действию (штаб: стиль, творчество, поиск) **23**  
Р. КОПЫЛОВА. Дар сердечной теплоты **26**  
В. ЩЕРБИНА. Дисциплина связи **29**  
Накануне выездной сессии **32**  
Ю. СДОБНИКОВ, В. ВАКУЛЕНКО. Капитальный ремонт сейсмодатчиков «Подснежника» **34**  
Мужество, бдительность, благородство **39**

*Практика обучения и воспитания*

М. ЛОГУНОВ. Курсантам — командирские качества (у инициаторов соревнования) **40**  
А. ГРИГОРЕНКО. Последнее внимание (обсуждаем письмо «Чтобы слово звало») **49**  
М. ТКАЛЕНКО. Дорожить войсковым товариществом (устав требует) **51**  
А. СМИРНОВ. Подходить к делу творчески **53**  
М. БОЛОТОВ. Семейная традиция **54**

*Методические советы*

В. АГЕЕВ. Часовой-оператор **56**  
В. КАЧАНОВ. Знать теорию стрельбы **59**

Спрашивайте — отвечаем **60**  
Я. РУМЯНОВ. Ориентирование по карте в движении **61**

*Партийно-политическая работа*

А. БЕКАСОВ. На переднем крае **65**  
В. ЕСИПОВИЧ. Человек — в центре внимания **68**  
Б. ЕЖЕЛЕВ. Если ты коммунист **68**  
Н. ЗАРУБИН. Идеиная закалка молодых коммунистов **70**  
В. БОНДАРЕВ. Слушается сообщение **72**  
А. ТУТУЕВ. Сто возможностей **73**  
Е. ХАБАРОВ. Некоторые вопросы работы партбюро **74**  
В. КАЛАШНИКОВ. Ленинский зачет Комсомолец — значит ведущий. **76**  
**78**

*Культура. Быт*

Е. ВЛАДЫЧИНА. Не поле перейти... **80**  
Н. ВЕРЕЩАГИНА, Б. ШЕВЧЕНКО. Профилактика ишемической болезни сердца (советы врача) **83**

*Проза и поэзия*

А. БЛОЩАНЕНКО. Через два дня — домой **85**  
В. ИВАНИЦКИЙ. Лесной барабанщик **88**  
В. МАТВЕЕВ. Верность Родине (стихи) **89**  
В. АМЕРХАНОВ. В годы суровые, героические (на книжную полку) **90**  
Что читать о внутренних войсках **91**

\* \* \*  
А. ГРИЦАЙ. Особенности эксплуатации автомобильной техники в осенне-зимнем периоде (консультации) **92**

\* \* \*  
В. МОЛЧАНОВ. Экспериментаторы из ЮАР (международный фельетон) **95**

\* \* \*  
Заинтересованный разговор **96**

# САМЫЙ ДЕМОКРАТИЧНЫЙ В МИРЕ ЗАКОН

Есть события, которые имеют непреходящее историческое значение. К таким событиям относится принятие 7 октября 1977 года новой Конституции СССР.

Рождение нового Основного Закона Страны Советов явилось ярким свидетельством подлинного торжества ленинских принципов народовластия. Оно еще выше подняло роль и положение трудящихся как полновластных хозяев своей страны.

Одно из самых великих достижений человеческой цивилизации — социалистическая демократия. Каждый раздел, каждая статья Конституции в последовательной, логической связи ярко воссоздают, дополняют и раскрывают глубокий смысл и содержание социалистической демократии, ее гуманный характер. «И чем дальше будет продвигаться наше общество по пути к коммунизму, — говорил товарищ Л. И. Брежнев, — тем полнее будут раскрываться отраженные в новой Конституции огромные творческие возможности социалистической демократии — власти народа, власти в интересах народа» (Л. И. Брежнев. О Конституции СССР. М., 1977, с. 58).

Советскую Конституцию справедливо называют манифестом строителей коммунизма, хартией развитого социализма, хартией прав человека. Извращенному и ополченному буржуазной и ревизионистской пропагандой толкованию понятий демократии и прав человека она противопоставляет самый полный и реальный комплекс прав и обязанностей гражданина социалистического общества.

Как говорят, все познается в сравнении. А оно, это сравнение, таково, что социалистическая демократия не только провозглашает, но на деле гарантирует осуществление прав и свобод, о которых трудящиеся в странах капитала могут только мечтать.

В соответствии с общенародным характером государства Конституция закрепила дальнейшее развитие демократических принципов формирования и деятельности Советов, повышение их роли как политической основы государства в решении важнейших вопросов жизни общества. Советы народных депутатов непосредственно и через создаваемые ими органы руководят всеми сторонами государственного, хозяйственного и социально-культурного строительства.

Советские органы государственной власти глубоко народны как по составу депутатов, так и по своим целям и принципам устройства. В высшем органе государственной власти страны — Верховном Совете СССР — рабочие составляют 34,8 процента, колхозники — 16,3, работники культуры, литературы, искусства, просвещения, здравоохранения, партийных, профсоюзных, молодежных организаций — 48,9 процента. В нем представлены все национальности и народности Союза ССР. Каждый третий депутат — женщина, что больше, чем в парламентах всех капиталистических государств, вместе взятых. Облекая высоким доверием своих лучших представителей, трудящиеся нашей страны уверены, что они будут отдавать все силы, знания, опыт делу коммунистического строительства, реализации решений Коммунистической партии и Советского правительства, направленных на повышение экономического и оборонного могущества Родины, рост благосостояния народа.

Совершенно иную картину представляют собой буржуазные парламенты. «Мы, народ Соединенных Штатов...» — такими словами начинается конституция США. Перед мысленным взором человека, читающего эти торжественные строки, возникает образ народа — полновластного хозяина страны. Но одно дело зафиксировать высокие принципы в законодательных актах, другое — обеспечить их выполнение. Провозглашенный буржуазией лозунг не соответствует реальным отношениям в странах капитала, ибо не может быть равных прав между владельцами орудий и средств производства и наемными рабочими.

Вот, к примеру, как выглядит состав конгресса — высшего законодательного

456

органа США. По данным его секретариата, среди конгрессменов, избранных в 1978 году, — 184 банкира и управляющих промышленными предприятиями, 57 крупных землевладельцев. Тщетно искать в их числе «народных избранников» — представителей рабочих и крестьян, демократической общественности. Таких здесь нет ни одного. Конгрессменов из национальных меньшинств в палате представителей — единицы, а в сенате лишился своего места единственный негр. Не случайно конгресс США, особенно его верхнюю палату, называют «клубом миллионеров», а нынешнюю администрацию Рейгана американцы метко окрестили «президентством богатей». Хваленая буржуазная демократия тут всецело на страже интересов монополий, крупных собственников. Монополисты финансируют избрание конгрессменов и через них проводят во внутренней и внешней политике курс, угодный и выгодный военно-промышленному комплексу и финансовой олигархии.

Реальную экономическую основу демократии дает только социализм, обеспечивающий общественную собственность на орудия и средства производства. По отношению к ним все граждане СССР — равноправные хозяева и потому имеют одинаковое право участвовать в управлении государством, в выработке решений, касающихся всех сторон жизни общества, и в их реализации в интересах народа.

Права советского человека. Мы воспринимаем их как само собой разумеющееся, как неотъемлемую часть окружающей нас действительности. Наши права и свободы — подлинны и реальны, гарантированы всей политической, экономической и социальной системой развитого социализма, Советским государством.

Между тем в западных странах с их так называемой чистой демократией права человека — предмет постоянной ожесточенной борьбы. Ни одна конституция буржуазных государств не содержит статей, имеющих такие четкие и категоричные положения: граждане имеют право на труд, на отдых, на образование, на жилище, на охрану здоровья и т. д. А ведь это основные жизненные права.

Ни одно капиталистическое государство, как бы оно ни рекламировало свои буржуазные свободы, не могло и не может так последовательно расширять права и свободы своих граждан. Капитализм за века своего господства не обеспечил и не стремится обеспечить основного права человека — трудиться. Ни одна из конституций хваленого «свободного мира» не осмеливается и говорить об этом праве. Да и как они могут говорить о нем, если, например, в странах организации экономического сотрудничества и развития, куда входят капиталистические государства Западной Европы, а также США, Канада, Япония, Австралия и Новая Зеландия, насчитывается около 18 млн. безработных, 40 процентов из которых — молодежь до 25 лет. А вместе с семьями от безработицы страдают около 50 млн. человек.

Следует иметь в виду, что массовая безработица — это не только очереди у бирж труда. За сухой статистикой, фиксирующей все возрастающий ее уровень, скрываются подлинные человеческие трагедии. Это потеря веры в себя, в целесообразность своего существования, падение морали, растление детей, убийства и самоубийства. Безработица в руках власть имущих — одно из средств разжигания расовой вражды, натравливания человека на человека.

В нашей стране безработица ликвидирована более 50 лет назад. Численность работающего населения неуклонно растет. В 1950 году в общественном производстве было занято или училось 74 процента способных к труду, в 1960 году — 78, в 1977 году — 92 процента.

Конституция СССР расширила и конкретизировала общий принцип права на труд. Советское государство гарантирует не только возможность для каждого гражданина трудиться, но и право на выбор профессии, на профессиональную подготовку. Только за 1977—1978 годы бесплатно получили новые профессии и повысили свою квалификацию 34,2 млн. работающих.

Ни одна буржуазная конституция не содержит права граждан на жилище. Жилище там — объект частной собственности, купли-продажи. В условиях острого жилищного кризиса во многих капиталистических странах пустуют миллионы квартир, из-за дороговизны они недоступны простому труженику. И нет там ровно никакой управляемой законами регламентации в этой области.

Право граждан СССР на жилище обеспечивается развитием и охраной государственного и общественного жилищного фонда, содействием кооперативному и индивидуальному жилищному строительству, справедливым распределением под общественным контролем жилой площади, а также самой низкой в мире квартирной платы. Еще более высокий уровень гарантий жилищных прав советских граждан предусматривают Основы жилищного законодательства Союза ССР и союзных республик, принятые пятой сессией Верховного Совета СССР десятого созыва. Распределение новой жилой площади в соответствии с этим законом будет осуществляться по принципу предоставления семье отдельной квартиры. И уже ныне располагают такими квартирами, как отмечено на сессии, около 80 процентов городских жителей.

Право граждан СССР на образование обеспечивается бесплатностью всех его видов, осуществлением обязательного всеобщего среднего образования молодежи, развитием высшего, профессионально-технического, среднего специального, заочного и вечернего образования, предоставлением студентам и учащимся стипендий и льгот.

Все это позволило нашей стране занять лидирующее положение в мире по уровню грамотности граждан. В конце 1979 года численность населения с высшим и

средним (полным и неполным) образованием составила более 140 млн. человек. В СССР ныне трудится четвертая часть научных работников от общей их численности в мире.

В капиталистических странах до сих пор среди взрослого населения имеются неграмотные. В США таких около 2 процентов, в Западной Европе — 4, в странах Азии — 47, Африки — 74 процента. Из года в год там растет плата за обучение. К примеру, в 1975/76 году каждый студент государственного университета США платил за обучение в среднем 2115 долларов в год, а частного — 4328 долларов.

Предмет особой заботы Советского государства — здоровье граждан. В числе гарантий права на охрану здоровья — бесплатная квалифицированная медицинская помощь, оказываемая государственными учреждениями здравоохранения, постоянное расширение сети учреждений для лечения и укрепления здоровья людей, развитие и совершенствование техники безопасности и производственной санитарии, проведение в больших масштабах мероприятий по защите окружающей среды.

Все это в комплексе со многими другими социальными факторами способствовало тому, что за годы Советской власти в 2,5 раза повысилась продолжительность жизни людей, в четыре раза сократилась смертность. За этот период почти в 30 раз возросло количество медицинских работников. В 1980 году в нашей стране работало 960,5 тыс. врачей всех специальностей. Такого массового, общедоступного медицинского обслуживания не существует ни в одной капиталистической стране. Многие трудящиеся этих стран, и в первую очередь бедные слои населения, практически лишены возможности пользоваться услугами медицины из-за непомерно высокой платы.

Как и трудящиеся СССР, широко пользуются всеми конституционными правами советские воины. Они активно участвуют во всех сферах общественно-политической жизни страны, в управлении государственными и общественными делами. Реальное использование военнотружущими предусмотренных Конституцией прав и свобод гарантировано советскими законами, всем укладом воинской жизни, который предоставляет для этого самые широкие возможности.

Социализм и демократия неразделимы. Социалистическая демократия обеспечивает все более широкое участие человека труда в управлении делами общества, неуклонное развитие демократических основ государства и создание условий для всестороннего расцвета личности.

Все это хорошо известно организаторам шумной кампании на Западе «в защиту прав человека», якобы нарушаемых в социалистических странах. На самом деле политические права и свободы личности в нашей стране практически не ограничиваются ничем, кроме одного: пользование ими каждым отдельным человеком не должно наносить ущерб другим людям и обществу в целом. Так, в СССР запрещены законом пропаганда войны, расовой или национальной ненависти, унижение достоинства других народов. Социалистическое государство и советская общественность активно борются с уголовными преступлениями, с иными антиобщественными проявлениями.

Авторы этой провокационной кампании отлично знают, кто, где и как в действительности лишает огромное большинство населения — трудящихся элементарных прав и свобод, но преднамеренно умалчивают об этом в расчете на обман неосведомленного обывателя. Эти «ревнители свободы» пекутся о том, что в СССР отсутствует свобода для антисоветской пропаганды и деятельности, а туняядцы и другие антиобщественные элементы лишены возможности жить по законам джунглей, процветающим в «свободном» капиталистическом мире. Таких «свобод» наше общество, государство, народ не дадут никому. Советские люди считают демократичным, гуманным своевременно пресекать преступное поведение тех, кто выступает против интересов их Отечества, кто мешает им спокойно жить и работать.

Особое место в недостойных приемах идеологических диверсантов занимает проблема так называемых «диссидентов» или «правозащитников». Организаторам этой антисоветской шумихи, объявившим «инакомыслящими» жалкую кучку отщепенцев, платных агентов империалистических или сионистских разведок, нет дела до того, что эти враги социализма нарушили те или иные уголовные законы или прямо встали на путь предательства своих народов. Рекламируя подонков как «борцов за права», спецслужбы Запада используют их в разведывательных и подрывных целях.

Все это не что иное, как проявление слабости наших идеологических противников перед исторической неизбежностью победы социализма и прогресса в общественных отношениях. Правящие империалистические круги хватаются за антисоветизм, как утопающий за соломинку. Тщетны, однако, их потуги, напрасны и бесплодны старания, пусты словоизлияния, доходящие до истерических воплей «о защите прав человека». Им не удастся обогатить нашу Советскую Конституцию — символ развитого социализма, подлинной свободы народа. Основной Закон Страны Советов, по общему признанию, представляет собой документ исторического, общечеловеческого значения, гигантский шаг на пути прогресса цивилизации.

Знаменем развитого социалистического общества была, есть и будет партия великого Ленина. «КПСС существует для народа и служит народу», — провозглашает Конституция СССР. Цель всей политики Коммунистической партии — счастье советского человека. Забота о нем возведена в нашей стране в ранг закона. Партии, ее

УСЧ

мудрости, ее организаторскому гению обязана наша страна своим нынешним могуществом. С партией советский народ прошел с честью и достоинством все испытания. Более чем 60-летний путь потребовал гигантских усилий от всех народов Советского Союза, безграничной самоотверженности от каждого труженика и бойца. И у истоков всех побед, всех дел, всех начинаний, всех дерзновенных мечтаний стояла и стоит Коммунистическая партия.

Рожденная как партия пролетариата, она в условиях развитого социализма, сохраняя свой классовый характер, стала авангардом всего советского народа. У нас не было и не может быть другой политической силы, которая была бы способна с такой полнотой и последовательностью учитывать интересы и потребности всех классов и социальных групп, всех наций и народностей, всех поколений советского общества, как это делает ленинская партия коммунистов.

Будучи ядром политической системы развитого социализма, КПСС осуществляет руководство всеми сферами жизни нашего общества, его организациями и учреждениями в рамках Конституции, в том числе и военной организацией нашего государства, делом защиты социалистического Отечества.

В центре внимания КПСС — забота о сохранении мира на земле, обеспечение главного права человека — права на жизнь. Вокруг этой ключевой проблемы современности ныне идет острейшее противоборство. И наше отношение к этой проблеме хорошо известно. Устами великого Ленина Страна Советов в первые же дни своего существования провозгласила знаменитый Декрет о мире. «Мы, — говорил В. И. Ленин, — обещали рабочим и крестьянам сделать все для мира. И мы это сделаем» (Полн. собр. соч., т. 36, с. 343).

Но мир это не только отсутствие войны. Это и устранение самой угрозы ее возникновения. И во имя этой великой цели КПСС и Советское государство разработали и неуклонно проводят в жизнь миролюбивую внешнюю политику.

Мир как важнейший принцип внешней политики Советского государства закреплен в Основном Законе Страны Советов.

Недавно на всю планету торжественно прозвучали слова обращения Верховного Совета СССР «К парламентам и народам мира», принятого пятой сессией высшего органа государственной власти нашей страны: «Обеспечение мира было, есть и остается высшей целью внешней политики Советского государства».

Конституции буржуазных государств начисто игнорируют право человека на жизнь. Ныне политики и идеологи империализма, и прежде всего США, взяли на вооружение тезис «о советской угрозе». Под прикрытием этого тезиса они нагнетают военный психоз, стремятся запугать мировую общественность коммунистической опасностью, невиданными темпами ведут военные приготовления, направленные своим острием против СССР, до предела накаляют международную обстановку.

XXVI съезд партии дал глубокое обоснование причин, ставящих КПСС и Советское правительство перед необходимостью неустанно заботиться об укреплении оборонного могущества Родины, указал, что «...партия и государство ни на один день не упускали из поля зрения вопросы укрепления оборонного могущества страны, ее Вооруженных Сил. К этому нас обязывает международная обстановка» (Материалы XXVI съезда КПСС, с. 66). Прочный сплав высокой технической оснащенности, воинского мастерства и несокрушимого морального духа — таков по оценке высшего форума коммунистов нашей страны боевой потенциал Советских Вооруженных Сил.

Советский Союз никому не угрожает. Его Вооруженные Силы — силы миролюбивые. Сказки о так называемой «советской угрозе», распространяемые агрессивными империалистическими кругами, призваны замаскировать их далеко идущие планы. Вооруженные Силы СССР созданы и всеобщая воинская обязанность установлена, говорится в Конституции, в целях защиты социалистических завоеваний и мирного труда советского народа, суверенитета и территориальной целостности государства.

Глубоко, однако, ошибается тот, кто думает, что агрессор, если бы он осмелился напасть первым, смог бы остаться безнаказанным. «Долг Вооруженных Сил СССР перед народом, — закрепляет Конституция СССР, — надежно защищать социалистическое Отечество, быть в постоянной боевой готовности, гарантирующей немедленный отпор любому агрессору».

Вот уже четыре года, как советские люди живут и трудятся под знаменем новой Конституции. В день годовщины ее принятия они не просто отмечают достижения своей социалистической демократии, ее неоспоримые преимущества перед фальшивой буржуазной демократией. Трудящиеся нашей страны, воины Советских Вооруженных Сил еще и еще раз сверяют свои дела с положениями и требованиями Основного Закона, памятуя слова Генерального секретаря ЦК КПСС, Председателя Президиума Верховного Совета СССР товарища Л. И. Брежнева: «Нужно, чтобы каждый советский человек ясно сознавал, что главная гарантия его прав в конечном счете — это мощь и процветание Родины. А для этого каждый гражданин должен чувствовать свою ответственность перед обществом, добросовестно выполнять свой долг перед государством, перед народом» (Л. И. Брежнев. О Конституции СССР. М., 1977, с. 18).

Конституция СССР вошла в живую практику миллионов трудящихся нашей страны, стала неиссякаемым источником вдохновения и энергии в труде на благо многонациональной Советской Родины. Убедительное подтверждение тому — все возрастающая политическая и трудовая активность рабочих, колхозников, советской интел-

лигенции, их самоотверженная борьба за выполнение исторических решений XXV! съезда КПСС.

Настойчивое претворение в жизнь планов экономического и социального развития, начертанных Коммунистической партией, советские люди рассматривают как единственно верный путь к дальнейшему укреплению экономического и оборонного могущества нашей Родины. Широко развернувшись социалистическое соревнование за повышение эффективности и качества работы, за успешное осуществление заданий 1981 года и пятилетки в целом, они обеспечили в первом полугодии существенный рост экономики и народного благосостояния.

Прирост производства промышленной продукции по сравнению с первым полугодием 1980 года составил 3,4 процента, производительность труда возросла на 2,6 процента, снижена себестоимость промышленной продукции, увеличилась прибыль. В строй действующих вступило много новых крупных промышленных объектов.

Большие и ответственные задачи решают труженики сельского хозяйства. Посевные площади под урожай нынешнего года заняли свыше двухсот миллионов гектаров. Расширены посевы гречихи, сои, зернобобовых. В животноводстве перевыполнен план закупок скота, птицы и яиц. В эти дни в колхозах и совхозах ведется упорная борьба за своевременную и полную уборку урожая, закладываются надежные основы под урожай будущего года.

Общий рост советской экономики в первом полугодии 1981 года позволил сделать очередной шаг по пути народного благосостояния. На 2,3 процента повысилась заработная плата рабочих и служащих, на 4 процента — оплата труда колхозников. Выплаты и льготы из общественных фондов потребления составили 59 миллиардов рублей. Только за счет государственных капиталовложений и средств жилищно-строительной кооперации введено в эксплуатацию 540 тысяч новых благоустроенных квартир.

Советские люди повседневно воочию убеждаются в том, что наша страна находится на передовых рубежах социально-экономического прогресса, что в развитом социалистическом обществе все делается во имя человека, для блага человека. Это усиливает у них чувство общенациональной гордости за свою Родину и в то же время глубокое понимание того, что без соблюдения обязанностей перед обществом, без дисциплины и прочного общественного порядка демократия невозможна. Именно ответственный подход каждого гражданина к своим обязанностям, к интересам народа создает единственно надежную базу для более полного воплощения принципов социалистического демократизма, подлинной свободы личности.

Во имя этих высоких гуманных целей гражданин СССР обязан соблюдать Конституцию, советские законы, уважать правила социалистического общежития, беречь социалистическую собственность, быть непримиримым к антиобщественным поступкам, всемерно содействовать охране общественного порядка. В интересах укрепления могущества Родины Конституция провозглашает обязанностью и делом чести каждого способного к труду гражданина СССР — добросовестный труд в избранной им области общественно полезной деятельности, соблюдение трудовой дисциплины.

Как веление сердца воспринимается каждым советским человеком конституционная обязанность оберегать интересы Советского государства, способствовать укреплению его могущества и авторитета. Наше общенародное государство — главное орудие строительства коммунизма и главный защитник прав, свобод и суверенитета народа. Оно сильно сознательностью масс, дружбой и братством народов. Уважать национальное достоинство других граждан, укреплять дружбу наций и народностей страны — долг гражданина СССР.

Оберегать интересы Советского государства — значит заботиться об укреплении его обороноспособности. Защита социалистического Отечества отнесена Конституцией к важнейшим функциям государства, провозглашена делом всего народа. И дело это глубоко сознается каждым гражданином СССР, как свое собственное, как первейшая обязанность.

На переднем крае защиты социалистического Отечества стоят доблестные Вооруженные Силы СССР. Наш народ любит свою армию за ее высокую патриотическую миссию, за то, что она способствует всесторонней закалке молодежи, привлекает ей активную жизненную позицию. Советские воины видят свой долг в том, чтобы быть в постоянной боевой готовности, гарантирующей немедленный отпор любому агрессору. Достоинно выполняя свой долг, личный состав наших Вооруженных Сил, в том числе внутренних войск, настойчиво овладевает боевым мастерством, оружием и военной техникой, крепит дисциплину и организованность, повышает боевую готовность.

Окрыленные доверием и заботой Коммунистической партии, воины внутренних войск с честью выполняют свой конституционный долг, стоящие перед ними задачи государственной важности.

408

# ОЧЕРЕДНОЕ АТТЕСТОВАНИЕ ОФИЦЕРОВ

**Генерал-лейтенант И. Ф. МЕЛЬНИК,  
заместитель начальника внутренних войск  
МВД СССР по кадрам**

Подбор, расстановка и воспитание кадров — это мощный рычаг, одно из самых действенных средств качественного решения стоящих задач. В. И. Ленин неоднократно подчеркивал, что политика ведется через людей, что после того, как выработана правильная политика, намечены очередные задачи, успех дела решают люди, кадры.

Следуя ленинским заветам, Коммунистическая партия Советского Союза всегда проводила и проводит большую работу с руководящими кадрами. XXVI съезд КПСС указал на исключительную важность дальнейшего улучшения качественного состава руководящих работников, на возрастание их ответственности за доверенные участки, на необходимость безупречного исполнения ими служебного и партийного долга. «Современный... руководитель, — подчеркивалось на нем, — должен... сочетать профессиональную компетентность с широким идейно-политическим кругозором, умением работать с людьми. Для него, как никогда, важны деловитость, способность видеть перспективу, энергия и настойчивость...» (Материалы XXVI съезда КПСС, с. 126—127).

Благодаря заботе КПСС Вооруженные Силы СССР постоянно пополняются кадрами, достойными Советской страны. Яркий пример тому — годы между XXV и XXVI съездами партии. За это время во внутренних войсках получил развитие весь комплекс работы с офицерскими кадрами. Совершенствовалось и углублялось их идеологическое и воинское воспитание, улучшена система их подготовки в военных училищах. Офицерские кадры прошли серьезную школу политической закалки, обрели богатый опыт организации службы, обучения и воспитания личного состава.

Анализируя качественный состав наших офицерских кадров в политическом и профессиональном отношении, мы с полным основанием можем сказать, что внутренние войска располагают замечательным офицерским корпусом. Подавляющее большинство — коммунисты. За пятилетие вдвое увеличилось количество лиц с высшим образованием. За последние годы к руководству многими воинскими коллективами пришли молодые, хорошо подготовленные и энергичные люди.

Но дело не только в кадровой статистике, хотя она сама по себе и важна. Главное — самоотверженный ратный труд абсолютного большинства офицеров, труд, который материализуется в повышении надежности охраны объектов, в росте боеготовности частей и подразделений, в успешном выполнении социалистических обязательств, в достижении высоких показателей боевой и политической подготовки.

В общей системе улучшения работы с военными кадрами большое место принадлежит аттестованию офицерского состава. Оно органически связано с положением дел в войсках, уходит своими корнями в глубь нашей практики, а потому является не техническим мероприятием, а одним из важнейших слагаемых кадровой политики, ее концентрированным выражением на конкретном этапе.

В соответствии с указанием Министра внутренних дел СССР генерала армии Н. А. Щелокова очередное аттестование будет осуществлено в первой половине 1982 года. Ему подлежит весь офицерский состав, за исключением выпускников военно-учебных заведений, которые прибыли в войска в 1981 году.

Конкретные задачи по подготовке и проведению аттестования были поставлены на Всесоюзном совещании руководителей кадровых аппаратов внутренних дел, высших учебных заведений и внутренних войск МВД СССР. Говоря об этой работе, первый заместитель Министра внутренних дел СССР генерал-лейтенант Ю. М. Чурбанов потребовал, чтобы в аттестации давалась всесторонняя и объективная характеристи-

ка офицеру, высказывались обоснованные рекомендации о его целесообразном служебном использовании.

Аттестование — важное средство воспитания офицерских кадров, повышения у них чувства ответственности за порученное дело. Вместе с тем это способ более углубленного изучения профессиональных, политических, моральных и нравственных качеств каждого офицера, дающий возможность выявить и создать резерв кадров на выдвижение и на учебу в военные академии, более правильно сочетать опытные и молодые кадры, укрепить отстающие звенья.

В положение об аттестовании внесен ряд изменений и уточнений. В частности, повышается роль аттестационных комиссий. Они рассматривают и выносят заключения по аттестации, имеют право вызывать на свои заседания как аттестуемых офицеров, так и их начальников. Естественно, они должны быть авторитетными по своему составу. В них назначаются прямые начальники аттестуемых, начальник политоргана, секретарь парткома или партбюро (независимо от того, штатную или нештатную выборную должность он занимает), начальник кадрового органа и т. д. Не допускается назначение председателем комиссии командира части, так как он утверждает рассмотренные комиссией аттестации или дает по ним заключения.

В целях обеспечения объективности аттестования и повышения его воспитательного воздействия определено, что аттестации, в которых отмечаются существенные недостатки аттестуемых, обязательно рассматриваются с вызовом этих офицеров на заседание аттестационной комиссии. Уточнены и некоторые другие вопросы аттестования.

Чтобы организованно провести предстоящее мероприятие, командиры, штабы, партполитаппараты и кадровые работники должны глубоко уяснить всю полноту ответственности за качество и объективность аттестования офицеров, хорошо подготовиться к нему каждого офицера. Надо понять, что право на аттестование — это не только доверие, это своего рода экзамен на зрелость и объективность начальников.

Подготовка к очередному аттестованию началась во всех частях и военно-учебных заведениях. Осуществляются конкретные планы мероприятий. В ряде мест уже проведены инструктивные занятия по изучению Положения об аттестовании. Старшие начальники поделились своим опытом с теми, кто впервые будет аттестовывать подчиненных.

По-деловому, например, началась подготовка к аттестованию в части, которой командует подполковник П. Бондарев. В полном соответствии с положением об аттестовании поставлены конкретные задачи всем должностным лицам, проведены инструктивные занятия с членами аттестационной комиссии, с офицерами состоялись индивидуальные беседы.

Партийная организация управления части (секретарь майор В. Жуков) и партийные организации подразделений определили меры своего влияния на подготовку и проведение аттестования, усиления идейно-нравственного воспитания и обеспечения примерности офицеров. Стали более активно использоваться такие формы партийной работы, как индивидуальные собеседования с офицерами-коммунистами, заслушивание их сообщений (отчетов), участие в единых политднях. На заседании партбюро рассмотрены задачи по проведению аттестования, изжитию имевшихся в прошлом недочетов в этом вопросе.

Подобную работу надо провести повсеместно. Следует довести до офицеров глубокий смысл и важность предстоящего аттестования, порядок его проведения, развить у них стремление прийти к аттестованию с высокими показателями на порученном участке. Такова первейшая задача подготовительного периода.

Но главное на этом этапе — усилить индивидуальную воспитательную работу, острее поставить вопрос о личной примерности офицера, его личном вкладе в достижение конкретных результатов служебно-боевой деятельности. Важно, чтобы за общим понятием «офицерский состав» у командиров и политработников, секретарей партийных и комсомольских организаций не терялся конкретный человек с его индивидуальными особенностями, складом характера, волевыми и моральными качествами. Нужно не только стремиться объективно зафиксировать политический, деловой и моральный облик офицера, но постараться, чтобы те негативные штрихи, которые есть у того или иного офицера, он мог бы исправить уже в подготовительный период.

При прошлом аттестовании широко использовались индивидуальные собеседования по заранее утвержденному графику, в ходе которых отмечались положительные стороны в работе офицеров, указывалось на недостатки, анализировались причины, намечались пути и сроки их исправления.

Опыт убедительно свидетельствует, что содержательная, принципиальная и доброзелательная беседа обладает большой силой воздействия. Особенно она нужна тем, кто имеет упущения в службе и поведении. Но она необходима и передовому офицеру как средство дальнейшего делового и нравственного совершенствования. Такие беседы крайне важны старшим начальникам для более глубокого

409

изучения подчиненных, всесторонней и объективной оценки их труда. Поэтому начальник внутренних войск МВД СССР генерал армии И. К. Яковлев и Политическое управление требуют проводить индивидуальные беседы с подчиненными систематически, планово и в таком количестве, которое требуется в интересах дела.

Непременное условие каждой аттестации — исчерпывающая полнота, объективность в оценке личных качеств офицера, основанная на его всестороннем и глубоком знании.

Прежде всего, командиры, политорганы и партийные организации должны будут оценить идейную закалку офицеров, их коммунистическую убежденность и духовную отточенную организованность. И здесь нельзя отделаться общими фразами. Следует объективно и точно определить уровень их подготовки и тем самым поднять ответственность каждого офицера за овладение политическими знаниями, подтянуть тех, кто недостаточно активно ведет воспитательную работу. Это задача большой важности.

Или взять профессиональную и служебную подготовку офицеров, их умение владеть вверенным оружием и техникой — и эти позиции нельзя обойти при аттестовании.

Оценка деловых качеств большой категории офицеров будет идти и по показателям боевой и политической подготовки подчиненных им подразделений, их способности активно внедрять принцип: учить войска тому, что необходимо для выполнения задач в мирное и военное время. Наряду с теми, кто уже приобрел опыт, есть и такие, кто лишь недавно назначен командиром или его заместителем. Тут важно не только верно их оценить, но и определить, кому и какая нужна помощь. В первую очередь, конечно, тем, чьи подразделения имеют удовлетворительные или неудовлетворительные показатели в служебно-боевой деятельности.

А такой участок, как воинская дисциплина. В работе по ее укреплению отчетливо проявляются волевые, организаторские и педагогические качества командиров и политработников, их принципиальность. И конкретные результаты в этом вопросе, естественно, будут отражаться в аттестациях многих должностных лиц.

К сожалению, факты личной недисциплинированности, недостойного поведения в быту, злоупотребления спиртным со стороны отдельных офицеров еще не изжиты. Поэтому вопрос о повышении эффективности организаторской и политической работы по обеспечению их примерности встает во весь рост. Именно этот год, год предаттестационной работы, должен активно использоваться для совершенствования нравственных качеств офицерских кадров. Особенно это касается некоторой части офицерской молодежи. Надо сделать все возможное, чтобы каждого офицера привести к аттестованию без досадных изъянов, помочь ему исправить ошибки. Из поля зрения нельзя упустить даже незначительные факты служебных упущений, морально-бытовых срывов.

В положении указывается, что в аттестации среди прочих вопросов отражается участие офицера в общественно-политической работе, его умение опираться на партийную и комсомольскую организации, обучать и воспитывать подчиненных, сплачивать коллектив, соблюдать партийные принципы в работе. Это требование может быть применено не только в отношении к младшим офицерам, но и офицерам, имеющим более высокие звания, а также к офицерам-специалистам, которые порой недостаточно активны в воспитательной работе.

Разумеется, ни один офицер не обидится на командира или начальника, если тот в аттестации кроме положительных качеств укажет на недостатки, подскажет, как от них избавиться. Ведь если старший отмечает недочеты подчиненного, значит, он желает, чтобы подчиненный был лучше во всех отношениях, имел все необходимое для дальнейшего роста и продвижения по службе.

Конечно, есть определенная схема аттестаций, то есть тот минимум позиций, который надо осветить. Но любая схема — не догма. Можно и нужно отойти от нее, если она мешает всесторонне оценить деятельность человека. И будет совершенно правильно, если командир (начальник) до составления аттестации выслушает мнение о том или ином офицере своих заместителей, секретаря партийной (комсомольской) организации. Это поможет полнее узнать человека, избежать шаблона в написании аттестации.

Теперь о выводах. Они должны органически вытекать из текста аттестации, быть краткими и четкими. В них не только определяется соответствие аттестуемого занимаемой должности, но и даются советы, рекомендации по улучшению работы, указываются пути дальнейшего роста офицера. Объективные выводы помогут, во-первых, уточнить, насколько продуманно расставлены кадры в настоящее время, во-вторых, принять обоснованное решение о замене тех работников, которые внесли определенный вклад в общее дело, но нуждаются в замене по состоянию здоровья или другим качествам, в-третьих, выявить реальную и широкую базу для правильного сочетания опытных кадров с молодыми, перспективными офицерами, для укрепления слабых звеньев, сформировать резерв для выдвижения и направления на учебу в военные академии.

Когда сделан вывод, что офицер достоин выдвижения на вышестоящую должность, он должен трудиться еще лучше, оправдывать доверие командиров и начальников. И если такой офицер служит старательно, добросовестно выполняет свои обязанности, надо следить за реализацией выводов по аттестации. Кадровые работники должны постоянно держать их в поле зрения. Тогда у нас не будет ошибочных назначений. В то же время не следует вывод о выдвижении превращать в нечто фатально неизбежное. Если офицер, которого начальник аттестовал на выдвижение, стал хуже трудиться, растерял свои положительные качества, то зачем же его выдвигать? Или, скажем, в аттестации нет вывода, что офицер достоин выдвижения. Но он на деле доказал свое право на это: службу несет отлично, способен справиться с большим объемом работы и более ответственными обязанностями, значит, выводы в аттестации не должны быть препятствием к его продвижению по службе в межаттестационный период.

Будет также неправильным в выводе о пригодности офицера исходить лишь из его образования или возраста. В войсках немало офицеров, которые выслужили установленные сроки, но сохраняют хорошую работоспособность, проявляют инициативу и добиваются высоких результатов на порученных участках. В таких случаях персонально решается вопрос об оставлении на службе в соответствии с Положением о прохождении воинской службы офицерским составом Вооруженных Сил СССР.

Особенно тщательно должен быть взвешен вывод о несоответствии того или иного офицера занимаемой должности. Недопустимо, когда некоторые начальники, особенно молодые командиры, под горячую руку, под впечатлением временных неудач, которые случаются и у хороших работников, делают торопливые выводы о неспособности человека выполнять определенные обязанности на порученном посту.

Командирам, политорганам, кадровым аппаратам нельзя повторять ошибки, допущенные отдельными начальниками при аттестовании кадров в 1978 году. Тогда кое-где наблюдался формализм, некоторые аттестации были безлики: за текстом нельзя было рассмотреть характер, индивидуальные особенности человека. В ряде случаев выводы не соответствовали содержанию, предложения об освобождении от должности или увольнении офицеров не были достаточно обоснованы, иной раз офицер или захваливался, в том числе с целью избавиться от него, или его достоинства умалялись, отсутствовали конкретные советы и рекомендации на будущее.

Подобные аттестации приносят лишь вред делу, порождают неуверенность в службе. Они заставляют офицера подстраиваться под настроение старших начальников, создают нездоровый микроклимат в коллективах, вызывают законные жалобы и нарекания военнослужащих.

Были случаи, когда непосредственные начальники перепоручали составление, а затем и объявление аттестаций другим лицам. Такое отношение порочит саму идею аттестования, кроме того, говорит о незрелости и беспринципности самого аттестующего.

Начальник внутренних войск МВД СССР генерал армии И. К. Яковлев указал на недопустимость кампанейского подхода к аттестованию, что также отмечалось в прошлый период в ряде мест. Тогда после утверждения аттестаций и объявления их офицерам кое-где наступило самоуспокоение. Между тем главная работа должна начинаться именно с реализации аттестации, чтобы выводы и рекомендации в полной мере использовались для улучшения воспитания офицеров, их подбора, расстановки, усиления индивидуальной работы с ними.

Центральное место в подготовке и проведении аттестования, естественно, принадлежит непосредственному начальнику того или иного офицера (начальная с командира роты), то есть тому, кому предоставлено право писать текст аттестации. Но кадровые органы здесь также играют активную роль. Они должны тщательно спланировать мероприятия по подготовке и проведению аттестования, постоянно оказывать методическую помощь командирам и начальникам, строго контролировать выполнение намеченных и утвержденных старшим начальником мероприятий. Если кадровый работник, хорошо зная офицера, усомнится, что тот аттестован необъективно, он должен честно и открыто сказать об этом начальнику, написавшему аттестацию, добиться объективных формулировок. Молчание в таких случаях, боязнь испортить отношения сводят роль кадрового работника к простому переписыванию и оформлению документов.

Аттестование офицерского состава — это большое политическое мероприятие, и его надо проводить в соответствии с высокими требованиями XXVI съезда КПСС к руководящим кадрам. Оно должно заставить каждого офицера критически оценить свою службу, подготовку, изжить недостатки в службе и личном поведении.

Вступая в аттестационную кампанию, мы должны уже сейчас ясно представить ее социально-политические и воспитательные аспекты, вести дело так, чтобы еще теснее сплотить офицерские кадры вокруг Центрального Комитета нашей ленинской партии, еще выше поднять их активность в решении ответственных задач по повышению боевой готовности внутренних войск МВД СССР.

ЦФ

# БДИТЕЛЬНОСТЬ — НАШЕ ОРУЖИЕ

**Империалисты и их пособники систематически проводят враждебные кампании против социалистических стран. Они чернят и извращают все, что происходит в этих странах... Они действуют против стран социализма все более изощренно и коварно.**

*Из Отчетного доклада ЦК КПСС XXVI съезду партии.*

Успехи Советского Союза, стран социалистического содружества в строительстве коммунизма оказывают огромное воздействие на мысли и чувства широчайших народных масс всего мира, способствуют дальнейшему победному шествию идей марксизма-ленинизма, распространению за рубежом правды о политике КПСС, о преимуществах реального социализма. Жизнь подтверждает гениальное научное предвидение В. И. Ленина о неизбежности превращения социализма в интернациональную силу, способную оказывать «...решающее влияние на всю мировую политику» (В. И. Ленин. Полн. собр. соч., т. 41, с. 165).

На фоне достижений социалистических стран все отчетливее просматриваются несостоятельность капитализма, его непригодность как общественного строя, все больше обнажаются пороки буржуазного образа жизни, построенного на порабощении человека человеком. Современный империализм представляет громадную опасность для всего человечества и является главным препятствием на пути социального прогресса. В. И. Ленин всегда предупреждал о том, что капитализм, умирая и разлагаясь, может причинить миллионам людей невероятные мучения, что «буржуазия готова на все дикости, зверства и преступления, чтобы отстоять гибнущее капиталистическое рабство» (Полн. собр. соч., т. 23, с. 166).

В то время, как Советский Союз и другие социалистические страны выдвигают конкретные меры по укреплению мира на земле, США и их партнеры по военным блокам нагнетают в различных районах земного шара атмосферу напряженности и неуверенности. «Авантюризм, готовность ставить на карту жизненные интересы человечества во имя своих узких корыстных

целей, — говорил на XXVI съезде КПСС товарищ Л. И. Брежнев, — вот что особенно обнаженно проявляется в политике наиболее агрессивных кругов империализма» (Материалы XXVI съезда КПСС. М., 1981, с. 20).

Правящие круги империалистических государств делают особый акцент на усиление подрывных акций против Советского Союза и других стран социализма, активно используя для этого свои разведывательные органы. Для ведения тайной войны в империалистических государствах созданы мощный разведывательный и подрывной аппарат, многочисленные официальные и неофициальные центры и организации.

Наиболее разветвленную систему разведслужб и учреждений имеют Соединенные Штаты Америки. Главным шпионским ведомством США является Центральное разведывательное управление (ЦРУ), созданное в 1947 году и ведущее свою деятельность на правах самостоятельного правительственного органа. Оно состоит из управления директора и четырех функциональных директоратов. Крупнейшее из них — директорат разведывательных операций, включающий подразделения разведки, внешней контрразведки и тайных активных мероприятий. ЦРУ располагает 15—18 тысячами сотрудников в центре, тысячами агентов внутри страны и за границей, имеет свыше 100 резидентур и опорных баз. ЦРУ — центр организации шпионажа, диверсий, террора, кровавых карательных операций, проведения подрывных идеологических и политических акций в наиболее острых формах, включая заговоры, мятежи, государственные перевороты, интервенции и военные конфликты.

Другое подобное учреждение США — разведывательное управление министерства

обороны (РУМО), созданное в 1961 году. Это высший орган военно-стратегической разведки США, объединяющий деятельность разведывательных служб видов вооруженных сил. Исполнительные органы РУМО размещены в различных районах за пределами США, а центр находится в Пентагоне. РУМО осуществляет разведывательную подготовку ракетно-ядерной войны, тщательно выбирая цели и объекты для ядерных ударов на территории СССР и других стран социализма.

Радио- и радиотехническую разведку ведет специализированный военный разведывательный орган — Агентство национальной безопасности (АНБ). Оно имеет крупный штат специалистов, выполняющих программу по перехвату информации, передаваемой по радио, и подслушиванию телефонных переговоров во всех важнейших районах мира. В его распоряжении тысячи станций и пунктов перехвата во многих капиталистических странах. В их задачу входит также перехват переговоров, осуществляемых в основном в социалистических странах во время различных учений, полетов авиации, пусков ракет.

Разведывательные службы армии США («Джи-2»), ВВС США («Эй-2»), ВМС США («Оу-Эн-Ай») занимаются сбором сведений о военном потенциале, организации, дислокации, передвижениях и т. д. армий и флотов прежде всего Советского Союза и других стран социалистического содружества.

Активно используется в разведывательной работе, подавлении прогрессивных организаций, в провокациях против учреждений и граждан социалистических стран Федеральное бюро расследований (ФБР).

Кроме того, управления разведки существуют в государственном департаменте и в министерстве финансов.

Таковы основные разведорганы США. Подобные учреждения имеются и в других капиталистических странах. При этом следует иметь в виду, что происходящая перестройка шпионских ведомств в странах — союзницах США сопровождается усилением координации их деятельности, повышением организующей роли США.

На вооружении разведок империализма находятся новейшие технические средства — от спутников-шпионов до малогабаритной специальной аппаратуры различного назначения. Но как бы широко ни применялись ими эти средства, большие надежды по-прежнему возлагаются на разведчиков и агентов, засылаемых в нашу страну легальным и нелегальным путем. Для этого вербуются эмиссары из среды буржуазных дипломатов, специалистов, участники всевозможных делегаций, ученые, стажеры, аспиранты, студенты и другие граждане капиталистических государств, посещающие Советский Союз по каналам международного обмена.

Им поручается сбор сведений об обороноспособности Советского Союза, его Вооруженных Силах, новых способах защиты населения и войск от ядерного, биологического и химического оружия; объектах,

намечаемых командованием вооруженных сил США для первоочередных ядерных ударов; об экономике СССР, особенно с работе оборонной, добывающей и перерабатывающей промышленности, действующих, строящихся и проектируемых предприятиях, о добыче полезных ископаемых, состоянии и перспективах развития энергетики, транспорта, связи, сельского хозяйства, торговли и кредитно-финансовой системы.

Империалистические разведки проявляют повышенный интерес к достижениям советской науки и техники, преследуя при этом двоякую цель: с одной стороны — нанести ущерб военному, экономическому и научному потенциалу нашего государства, а с другой — максимально использовать в своих интересах плоды научно-технического прогресса в СССР.

В нашу страну приезжает немало иностранных туристов. Абсолютное большинство из них прибывают с добрыми намерениями, высоко оценивают достижения Советского Союза. Однако среди гостей есть и лазутчики буржуазных разведок. Применяя различные тактические приемы, они при встречах с советскими людьми пытаются собирать нужную им информацию.

В этих же целях разведки буржуазных государств широко используют технические средства, большое значение среди которых придается искусственным спутникам Земли, летающим над территорией СССР. Кроме того в Арктике, на Балтике, Черном море, на Тихом океане курсируют авиация, надводные корабли и подводные лодки, а также специально оборудованные разведывательные суда различных типов, прежде всего США, Англии, Норвегии, ФРГ, Дании, Японии и других капиталистических государств.

Почти ежедневно совершают полеты в непосредственной близости от границ СССР самолеты — разведчики стран агрессивного блока НАТО.

Ныне на СССР и другие социалистические страны нацелено свыше 13 тысяч станций и пунктов радио- и радиотехнической разведки империалистических спецслужб.

Надежной преградой против прощупывания шпионских центров являются бдительность, политическая сознательность и активность советских людей. В печати не раз сообщалось о провалах шпионских миссий, наталкивающихся на зоркость трудящихся к враждебным нашей стране акциям. Так, благодаря бдительности советских граждан была пресечена шпионская деятельность некоего Колинга, участвовавшего в группе иностранных специалистов в монтаже импортного оборудования. Колинг был задержан в районе оборонного объекта при попытке сделать фотоснимки.

Отгачивать эту бдительность, всегда помнить о враждебных прощупках и быть готовым пресечь их — значит укреплять мощь Родины, срывать коварные планы наших врагов. Именно идейная убежденность, патриотизм, сплоченность советских людей вокруг КПСС — надежный щит против шпионов и диверсантов.

В арсенале средств, используемых империализмом в борьбе против социалистических стран, все большее место отводится идеологическим диверсиям. XXVI съезд КПСС указал на возросшую активность пропагандистских средств классового противника, на усиление его попыток оказать разлагающее воздействие на сознание советских людей.

«Агенты западных разведок, эмиссары зарубежных антисоветских организаций, — пишет Председатель КГБ СССР член Политбюро ЦК КПСС товарищ Ю. В. Андропов, — пытаются проникнуть в наши секреты, участвуют в организации идеологических диверсий, стремятся обработать, растлить некоторых неустойчивых, безвольных людей» (Ю. В. Андропов. Избранные речи и статьи. М., 1979, с. 310).

Стоит подчеркнуть, что цель идеологических диверсий империалистов — поколебать социалистический строй, расшатать его и, в конечном счете, попытаться реставрировать капитализм в социалистических странах. Особую активность буржуазные подрывные центры проявили в связи с событиями в Польше. «Кризис в Польше, — говорится в письме ЦК КПСС Центральному Комитету Польской объединенной рабочей партии, — активно используется империализмом для того, чтобы чернить социалистический строй, идеалы и принципы социализма, используется для новых атак против международного коммунистического движения» (Правда, 1981, 12 июня).

Для осуществления идеологических диверсий в 1953 году было специально создано Информационное агентство по международным связям (АМС) — основное правительственное учреждение по ведению американской пропаганды за рубежом. АМС, согласно его официальному статусу, непосредственно подотчетно президенту и государственному секретарю США. Агентство располагает значительной организационной самостоятельностью: оно имеет бюджет и систему подготовки кадров, насчитывает 10 отдельных подразделений в Вашингтоне и 205 заграничных отделений.

Под эгидой Совета национальной безопасности работает Совет международного радиовещания, в ведении которого — комплекс радиостанций «Свобода», «Свободная Европа» и «Свободная Азия». Эти рупоры враждебной пропаганды превращены в крупные центры идеологических диверсий империализма против стран социалистического содружества и ежедневно заполняют эфир самыми злобными антисоветскими и антикоммунистическими передачами.

Ставка делается на использование недостатков, нерешенных проблем в нашем обществе для дискредитации социализма, пропаганды буржуазных порядков и идей. Советским людям, особенно молодежи, пытаются привить такие черты, как индивидуализм, политическую инфантильность, потребительство, равнодушие к общественным интересам, враждебные коммунисти-

ческой морали нормы и взгляды. В этом направлении работают и находящиеся на содержании ЦРУ такие эмигрантские антикоммунистические организации, как Народно-трудовой союз (НТС), антибольшевистский блок народов и многие другие. К ним примыкают десятки обществ и организаций, прикрывающихся религиозной вывеской: «Общество для распространения евангелия среди славянских народов», «Центр изучения религии и коммунизма», «Миссия за железным занавесом» и т. п.

Для разработки содержания, форм, методов, тактики идеологических диверсий в США создано около 200 специальных идеологических центров. За последние годы в них подготовлены тысячи исследовательских работ по вопросам ведения «психологической войны» против СССР и других социалистических стран.

Используя огромный пропагандистский аппарат, новейшие технические средства, буржуазные пропагандисты предпринимают попытки в большом количестве ввозить к нам антисоветскую и иную идеологически вредную литературу, рассчитывая на то, что, попадая в руки советских людей, в том числе военнослужащих, она сыграет свою подрывную роль, поможет склонить неустойчивых в политическом и моральном отношении лиц к преступным связям с иностранными разведками, к совершению антигосударственных действий.

В капиталистических странах организуются одна за другой антисоциалистические пропагандистские кампании. В них назойливо повторяются лживые выдумки «о советской военной угрозе», о «недемократичности» социалистического строя, о «нарушении прав человека», об «ущемлении гражданских свобод», так называемых «диссидентах» и т. п. Их цель — вызвать антисоветские, враждебные делу социализма настроения. При этом заведомо тенденциозно выскиваются или сочиняются такие «данные», которые могли бы придать очередной клевете личину достоверности.

Империалистическая пропаганда, учитывая многонациональный состав народов СССР, предпринимает попытки привить советским людям буржуазный национализм, как одно из главных средств подрыва морально-политического единства социалистического общества. При этом идеологические диверсанты всеми силами стремятся извратить понимание роли и значения национальных традиций, национального своеобразия, противопоставить их интернациональным интересам советских трудящихся.

Особым объектом идеологических диверсий империализма являются Вооруженные Силы СССР. Цель — ослабить политико-моральное состояние личного состава, дискредитировать армию в глазах народа, руководящую роль КПСС в Вооруженных Силах, извратить суть деятельности политорганов, партийных и комсомольских организаций по воспитанию воинов в духе высокой идейности, советского патриотизма и социалистического интернационализма, подорвать братские отношения

между военнослужащими, разжечь националистические предрассудки, шовинистические настроения. Их заветная мечта — сделать так, чтобы в случае войны среди наших воинов не было больше Матросовых и Смирновых.

Но как бы ни бсновались идеологические диверсанты всех мастей и направлений, как бы ни изощрялись разведслужбы империализма и их агентура, они терпят поражение благодаря морально-политическому единству советского общества, высокой идейности и преданности нашего народа делу коммунизма, своей социалистической Родине, его сплоченности вокруг Коммунистической партии.

Непосредственную борьбу со шпионами, тайной антисоветской деятельностью и иными враждебными акциями против СССР ведут органы государственной безопасности. Острота классовой борьбы на международной арене, подчеркнул XXVI съезд КПСС, предъявляет к ним высокие требования. Съезд по достоинству оценил работу Комитета государственной безопасности СССР, указав, что чекисты зорко и бдительно следят «за происками империалистических разведок. Они решительно пресекают деятельность тех, кто становится на путь антигосударственных, враждебных действий, кто посягает на права советских людей, на интересы советского общества» (Материалы XXVI съезда КПСС, с. 65).

Надежным и проверенным оружием в борьбе с врагами нашей страны на всем

протяжении ее истории была и остается политическая бдительность советских людей, воинов Вооруженных Сил СССР.

Воспитывая в этом духе трудящихся, защитников социалистической Родины, Коммунистическая партия следует заветам В. И. Ленина о необходимости зорко следить за происками врагов социализма, решительно пресекать все их попытки нанести ущерб экономическому и оборонному могуществу Советского Союза.

Об этом еще раз убедительно свидетельствует постановление ЦК КПСС «О дальнейшем улучшении идеологической, политико-воспитательной работы» от 26 апреля 1979 года. «Наш долг, — подчеркнуто в нем, — противопоставить подрывной политической и идеологической деятельности классового противника, его злобной клевете на социализм непоколебимую сплоченность, могучее идейное единство своих рядов, глубокую убежденность и политическую бдительность каждого советского человека, его готовность защищать Родину, революционные завоевания социализма».

**Капитан 1 ранга В. КАКУРИН,  
кандидат исторических наук.**

Статью рекомендуется использовать при изучении темы политических занятий: «XXVI съезд КПСС о происках империалистических разведок против СССР. Задачи личного состава по обеспечению надежной охраны объектов».



*Бессмертны подвиги советских воинов в боях за свободу и независимость Родины. В них — неисчерпаемый источник мужества, самоотверженности, верности воинскому долгу.*

*Традиционными стали в частях и подразделениях войск встречи с ветеранами войны, посещения мест боев с фашизмом. Каждое прикосновение к подвигу рождает у молодежи стремление быть достойными славы фронтовиков, отдавать все силы повышению бдительности, боевой готовности, воинского мастерства.*

*На снимке: старший лейтенант О. Ахмедов, прапорщик В. Савчук с группой сослуживцев у мемориального комплекса, сооруженного на месте захоронения советских воинов, отдавших жизнь за свободу и независимость нашей Родины. Фото А. Александрова.*

482

В сельском хозяйстве сделать упор на решение задач по увеличению производства зерна и кормов, развитию животноводства, обеспечению сохранности сельскохозяйственной продукции, доведению ее в лучшем товарном виде до потребителя. Ускорить перевод сельскохозяйственного производства на индустриальную базу и прогрессивные технологии.

Из Основных направлений экономического и социального развития СССР на 1981—1985 годы и на период до 1990 года.

# ТОВСЮДУ ЩЕДРАЯ ЗЕМЛЯ

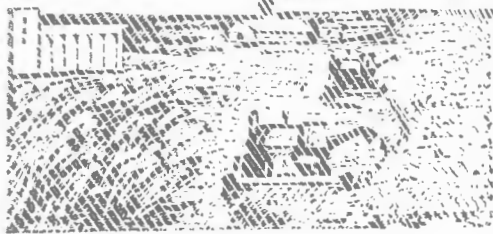

Беседа с директором совхоза  
имени 50-летия СССР  
А. П. Масалькиным

Это хозяйство располагается в пригороде Томска. Из 8600 гектаров пашни половина занята зерновыми, 2 тысячи гектаров — основной силосной культурой — кукурузой. Вдоволь пастбищ, разбросанных среди березового редколесья. Угодий вполне хватает, чтобы содержать круглый год более 5 тысяч голов рогатого скота, в том числе 1550 коров.

В совхозе созданы хорошие условия для труда и быта. Во всех четырех отделениях имеются теплые кирпичные гаражи и стоянки для тракторов, на центральной усадьбе есть машинно-тракторные мастерские, где выполняются ремонтные работы любой сложности. Об этом цехе механизаторы с гордостью говорят: «сердце совхоза».

Большинство помещений для скота — из кирпича и бетона, с полной механизацией. К каждой ферме хороший подъезд.

Совхоз располагает 300 благоустроенными квартирами (всего в общественном жилфонде около 450 квартир), средней школой, детскими садами, больницей, Домом культуры, торговым центром, телефонной связью и автобусным сообщением.

Мы задали директору передового хозяйства несколько вопросов:

— Алексей Павлович, решения съезда по агропромышленному комплексу в сочетании с новыми принципами планирования и экономического стимулирования в сельском хозяйстве имеют огромную мобилизующую силу, вооружают труженников села знанием того, как в изменившихся условиях добиться динамичного развития и повышения эффективности всех отраслей сельскохозяйственного производства, увеличения поставок и улучшения качества продукции. Как встретили их в вашем хозяйстве?

— Труженники совхоза с живейшим интересом изучают материалы XXVI съезда Коммунистической партии. На меня лично они произвели сильнейшее впечатление. Новаторство, высочайший научный уровень

характерны для современной аграрной политики партии. Сельское хозяйство — одна из самых сложных отраслей экономики, и по мере накопления производственного потенциала постоянно совершенствуются методы руководства ею.

На примере нашего совхоза хорошо видны перемены в сельскохозяйственном производстве, и перемены разительные, принципиальные. В животноводство вместе с капитальными постройками пришла полная механизация, труд обслуживающего персонала стал более производительным и привлекательным. Существенно обновился, пополнился более мощными и удобными в обслуживании машинами парк тракторов и комбайнов. Создана неплохая база семеноводства. Растет поступление минеральных удобрений и химических средств защиты растений.

Задачи развития хозяйства решаются комплексно, в увязке с социальной программой. Мы много строим, и села наши не стареют: треть работающих в совхозе — молодежь в возрасте до 30 лет. Кадрами обеспечены. Все работы на полях и фермах выполняем собственными силами. Ежегодно для животноводства создаем полуторагодовой запас кормов. Пятилетний план производства и продажи государству молока и мяса (наша основная продукция) выполнили досрочно. С первых дней 1981 года держим темп роста валового производства молока, достигнутый в прошлом году, — 9—10 процентов.

Естественно, новые рубежи наметили все наши труженники. Надо сказать, что сейчас мы работаем в новых условиях, расширились возможности для инициативы хозяйствования.

— Вы имеете в виду постановление ЦК КПСС и Совета Министров СССР «Об улучшении планирования и экономического стимулирования производства и заготовок сельскохозяйственных продуктов»?

— Да. Возможности наши растут, сле-

довательно, должна расти и отдача. Новый порядок планирования побуждает к максимально напряженной работе.

Меры по совершенствованию экономического механизма в сельском хозяйстве повышают ответственность, самостоятельность и заинтересованность руководителей, коллективов в более динамичном росте производства. Теперь мы в хозяйстве не просто исполнители, а творцы. При составлении промфинплана на текущий год нам уже не навязывали такие показатели, как структура посевных площадей, урожайность, поголовье скота.

— А как это отразилось на конкретных делах в хозяйстве?

— Самым непосредственным образом. Впервые за последние годы представилась возможность несколько сократить площади зерновых, чтобы иметь пары, как того требует современная система земледелия. Высвободившаяся пашня облегчит борьбу с сорняками, внесение органических удобрений, тем более что техники в летнее время у нас достаточно. Кроме того, улучшим размещение зерновых культур. Их урожайность планируем в пределах 18 центнеров с гектара, а не 15—16, как в прежние годы.

Что касается поголовья скота, в частности коров, то оно будет расти на 5—10 процентов ежегодно. Продуктивность также не сбрасываем со счетов. По хозяйству в среднем получаем трехтысячные надои, а на Рыбаловской ферме они намного выше — 3500—3600 килограммов. Это наш ориентир. Чтобы приблизиться к нему, улучшаем племенную работу, в структуре посевных площадей больше места отводим культурам с высоким содержанием кормового белка.

— Алексей Павлович, чтобы повысить заинтересованность хозяйств в увеличении производства сельхозпродуктов, вводится 50-процентная надбавка за их продажу сверх среднего уровня, достигнутого в десятой пятилетке. Какое это имеет значение для вашего хозяйства?

— Дело в том, что материальное поощрение для руководителей и специалистов предусматривается теперь не за перевыполнение планов, а за полученный прирост производства, реализации и прибыли. Дополнительные меры материального стимулирования повысили деловую, производственную активность на всех уровнях. Специалист, квалифицированный рабочий, обеспечивающие высокие хозяйственные результаты, могут рассчитывать на повышенные оклады и ставки. А, скажем, полевод может быть премирован за успешную работу независимо от того, как мы работали в животноводстве. Это поможет, конечно, повысить рентабельность производства.

За прошлый год финансовый итог основной деятельности у нас такой: ни прибыли, ни убытка. Но давайте сравним совхоз с заводом. В городе коммунальные, бытовые и другие службы обеспечивают рабочим нормальные жизненные условия. А мы все берем на себя. Ежегодно затраты на со-

держание жилья, объектов быта, дорог обходятся в немалую сумму — до 400 тысяч рублей. Где их взять?

— Наверное, есть один путь: повышение рентабельности производства, не так ли?

— Вот именно. К этому обязывают нас и решения партийного съезда, в этом смысле принятых партией и правительством мер по совершенствованию планирования и экономического стимулирования, экономии и бережливости. Развивать производство нужно, опираясь больше на интенсивные, качественные факторы роста. У нас создана крепкая база, и государство вправе требовать от нас большего. Такую линию мы и проводим, стремясь соответствующим образом перестроить «план мыслей и действий» каждого труженика.

В совхозе сформировались неплохие коллективы. В МТМ, к примеру, подобрались подлинные мастера своего дела. Зимой они ремонтируют технику, выполняют самые сложные операции по настройке оборудования и реставрации деталей, а летом многие из них во главе с начальником мастерской Ю. Шадриним вливаются в комбайновый отряд. Сами ремонтируют комбайны, убирают хлеб. Кстати, уборку зерновых, как и другие работы в поле, наш совхоз всегда завершает одним из первых в области.

Работают у нас братья Карбышевы. Трое — трактористами, а четвертый, Степан Прокопьевич, слесарем по ремонту топливной аппаратуры. Ас! Из города везут топливные насосы: мол, прослышали, есть тут большой мастер... А Степан Прокопьевич еще и большой души человек. Он прожил большую, честную жизнь. После войны работал в МТС, потом — в ПТС, и в совхозе уже много лет. Награжден орденом Трудового Красного Знамени.

Или взять Михаила Егоровича Петрова. Воевал на фронте, вернулся домой в 1946-м. На всех марках тракторов успел поработать. С виду незаметный, скромный человек, а провозжали мы его недавно на пенсию, и впервые ярко представилось, как много сделал Михаил Егорович для родного совхоза, сколько наших парней обучил своему нелегкому делу.

Именно среди таких мастеровых, щедрых душой людей незаметно подрастает смена. Кажется, давно ли отслужил в армии Николай Климов, а уже стал первоклассным комбайнером, все последние годы он — первый по намолоту зерна.

Почти все ребята, увольняясь из армии, связывают свою дальнейшую судьбу с родным селом. Мы всячески поддерживаем молодых: выдаем пособия в 400—500 рублей.

Едут к нам, что называется, и со стороны. Механизаторов привлекает то, что работы в хозяйстве, независимо от сезона, всегда хватает, а это — устойчивый заработок.

Не преувеличу, если скажу, что наш производственный ритм приближается к заводскому. По загрузке, занятости людей давно нет межсезонья. В июне, перед заготовкой кормов, механизаторы заняты ремонтом отработавшей на посевной техники. Зимой вывозят корма, удобрения, строи-

тельные материалы, ремонтируют комбайны и тракторы.

Есть у нас «летучий» механизированный отряд. Он работает на самых горячих точках. Концентрация тракторов (до 50 единиц) позволяет быстро поправить положение то на зяби (если какое-то отделение отстает), то на вывозке органических удобрений. Итог — совхоз все делает своевременно и в нарастающих объемах.

— В вашем хозяйстве часто проводятся областные семинары. Чему учатся у вас сельские руководители?

— Они на практике убеждаются в пользе резервов. Что бы мы ни делали: сев ли идет, заготовка кормов или уборка, — держим на полях резервную технику. И в животноводстве: на всех фермах погрузка кормов производится тракторами. Сломался он — все нарушено. Чтобы подобного не случилось, в «отряде плодородия» установили навеску на трактор МТЗ-80. И он, как скорая аварийная помощь, по кругу подменяет, если где-то произошла поломка. Самое неприятное, когда на ферме выйдет из строя трансформаторная подстанция, — это же срыв дойки! Мы сделали приспособление: от вакуум-насоса вывели наружу патрубки, подгоняем 3—4 гусеничных трактора, надеваем шланги — и дойка продолжается.

Все это гарантирует стабильность, порядок, организованность, без чего уже немислимо современное производство на селе. Вот это мы и показываем коллегам.

Помнится, при внедрении циклового крупнорупийного метода (опять, как видите, концентрация, опять «кулак») на уборке кукурузы наш знатный механизатор Федор Козырский говорил: «Работаю 20 лет, но не припомню, чтобы хоть однажды испытал такое удовлетворение своей работой, как теперь. Тем особенно хорош этот метод, что он исключает всякую неразбериху. С начала и до конца я делаю одно де-

ло и знаю, что только от меня зависит здесь успех. Все подчиняется строгому порядку, все трудятся с полной отдачей».

— Одно из важных положений упомянутого постановления ЦК КПСС и Совета Министров СССР — обеспечить сбалансированность общественных интересов с интересами каждого производственного коллектива. А в хозяйстве, очевидно, следует проводить такую же линию в отношении каждого рабочего. Как вам это удастся?

— Здесь наряду с экономическими и организационными мерами должны применяться меры воспитательного воздействия. Недавно бюро Томского обкома партии одобрило опыт партийной организации нашего совхоза по укреплению дисциплины и правопорядка. Мы создали неплохие условия для труда и жизни людей. Я уже приводил цифры. Но блага должны оплачиваться добросовестным трудом, с материальным достатком должны расти духовная культура, потребность развивать в себе все лучшее, жить полнокровной, нравственно здоровой жизнью. В работе с механизаторами, животноводами мы постоянно напоминаем эти истины. Ведем отнюдь не общий разговор. Действует система мер — от чествования передовиков производства на «Голубом огоньке» в Доме культуры до рейдов дружинников во главе с директором совхоза в выходные дни, когда мы посещаем неблагополучные, «трудные» семьи. И это помогает. С нашими людьми, в абсолютном большинстве своем добросовестными, работающими, отзывчивыми на все доброе, можно решать любые задачи.

Тут важно помнить, что ответственность рабочего и требовательность руководителя действительны, когда они взаимны. Мы утверждаем именно такой стиль отношений. Трудна сибирская наша земля. Но там, где ее любят, не жалеют сил, — она щедра.

Беседа записал Ю. ГРИШАЕВ.

## СМОТР ЛЕНИНСКИХ КОМНАТ

Своеобразной проверкой состояния наглядной агитации по пропаганде материалов XXVI съезда КПСС явился в нашей части смотр ленинских комнат. Первое место заняла комната подразделения, где политработником старший лейтенант В. Евстифеев. В ее оборудовании принимали активное участие комсомольцы рядовые В. Перекопский, И. Фомин и другие.

Особенно ярко и красочно оформлены здесь стенды о жизни и деятельности В. И. Ленина и о работе XXVI съезда партии. Привлекает внимание цифровой материал о перспективах экономического и социального развития СССР на 1981—1985 и на период до 1990 года.

По соседству размещены планшеты, рассказывающие о жизни подразделения. Выделяется доска отличников боевой службы, боевой и политической подготовки:

под каждым портретом — краткое описание достижений этого воина, количество поощрений, награды.

Есть и стенд, раскрывающий ход социалистического соревнования между взводами, отделениями и военнослужащими. На переднем плане — коллективный снимок воинов взвода, где командиром прапорщик М. Ситенький, занявший первое место в соревновании; рядом — лучшее отделение сержанта Е. Григорьева.

Советы ленинских комнат, занявших первые три места, награждены Почетными грамотами. Краткосрочные отпуска предоставлены сержанту В. Деханову, рядовым И. Фомину и Н. Махмудову. Командир поощрил также прапорщика В. Островского, сержанта З. Мелкадзе, рядовых М. Нагорного и В. Перекопского.

Старший лейтенант Б. ПЛАКСИН.

# ГЛАВНАЯ ЗАДАЧА

## ОБЗОР ПЕЧАТИ

На XXVI съезде КПСС товарищ Л. И. Брежнев говорил и о том, что наши средства массовой информации и пропаганды всегда должны быть подлинной трибуной партийного и международного общественного мнения. «Каждую статью в газете или журнале, каждую передачу по телевидению или радио, — сказал он, — надо рассматривать как серьезный разговор с людьми, которые ждут не только правдивого и оперативного изложения фактов, но и глубокого их анализа, серьезных обобщений».

Советские журналисты, в их числе и журналисты внутренних войск МВД СССР, отчетливо сознают всю важность задач, поставленных перед ними. Ведь от их высокой общественной активности и ответственности, мастерства зависит воздействие страстного партийного слова на советских людей.

С началом работы съезда многотиражные газеты внутренних войск приступили к всесторонней, глубокой пропаганде и разъяснению партийных документов. Например, газета «Во имя Родины» (редактор подполковник М. Даугела) стала печатать отклики читателей под рубрикой «Решения XXVI съезда КПСС — в жизнь!» В их письмах выражались горячая поддержка внутренней и внешней политики партии, искреннее стремление воинов внести вклад в построение коммунистического общества, укрепление обороноспособности Родины. Регулярно помещались письма-рапорты, в которых военнослужащие, воинские коллективы рассказывали о своих достижениях в ратном труде, о взятых новых повышенных социалистических обязательствах, о победителях предсъездовского соревнования.

Приступив к пропаганде документов партийного съезда, редакционный коллектив выработал четкую, продуманную систему публикаций, главная цель которых — углубленное разъяснение его решений и материалов. В статьях и корреспонденциях освещались успехи советского народа в прошедшем пятилетии, международная и внутренняя деятельность партии и государ-

ства, анализировались достижения во всех областях жизни нашего общества.

Заслуживает внимания подход журналистов к разъяснению планов партии на 11-ю пятилетку и на период до 1990 года. Кроме регулярно появляющихся в газете пропагандистских материалов на эту тему, они стали выпускать страницы-плакаты о различных сферах деятельности КПСС: «Авангард советского народа», «Курсом братства и сотрудничества», «Для блага народа», «Широкий шаг индустрии».

В одном из них, «Авангард советского народа», говорится о возрастании руководящей роли КПСС в современных условиях, о многогранной деятельности партии в области внутренней и внешней политики, в укреплении обороноспособности страны.

В корреспонденции «В ногу со временем», посвященной работе партийной организации отличной роты, старший лейтенант В. Шутов ведет речь о положительном влиянии коммунистов на служебно-боевую деятельность подразделения, идею закалку личного состава.

В поле зрения редакции постоянно находятся вопросы, связанные с разъяснением воинам задач внутренних войск, вытекающих из решений съезда. Содержательную и умело оформленную подборку материалов «На страже мирного труда» можно считать интересной творческой находкой. Уже в самих заголовках статей и корреспонденций («Партией взращенные», «Ядро воинских коллективов», «Народ и партия — едины», «Сильны идеями», «Коммунисты всегда в поиске») выражена четкая направленность — довести до сознания воинов наказы ленинской партии, помочь им уяснить свою роль и место во всенародной борьбе за дальнейший расцвет и укрепление могущества Родины. В тематической подборке «С думой о боеготовности», посвященной будням отличного подразделения, удачно подобранные корреспонденции о работе партийных и комсомольских организаций, заметки об отличниках службы и учебы, фотоснимки воинов на боевых постах и полевых занятиях знакомят читателей с тем, как воинский коллектив совершенствует боевую выучку.

После опубликования в газете Обращения инициаторов социалистического соревнования в войсках под девизом «За высокую боеготовность, образцовую боевую службу и твердый воинский порядок!» редакция стала систематически писать о том, как дух состязательности охватил все стороны жизни и деятельности подразделений. Одна из передовых статей, адресованная агитаторам караулов, рекомендует проводить с часовыми перед заступлением на посты беседы о том, как действуют на боевой службе передовики соревнования, как трудящиеся страны выполняют решения XXVI съезда КПСС. Корреспонденция «Традициям верны» посвящена отличникам боевой службы, боевой и политической подготовки, которые помогают молодым солдатам. Статья «На переднем крае» повествует о влиянии коммунистов на качество боевой службы и повышение боеготовности.

сти караулов. Автор материала «Обязательства выполним» делится мыслями о необходимости усиления гласности соревнования.

Последовательный многоплановый показ социалистического соревнования характерен для большинства номеров газеты.

Заслуживает одобрения и практика идейного воспитания вояков. Журналисты газеты «Во имя Родины» успешно используют рекомендацию съезда о том, чтобы сделать более актуальным содержание идеологической работы, а ее формы — более гибкими.

В помощь изучающим теоретическое наследие В. И. Ленина газета помещает консультации, освещает ход политической учебы, пропагандирует опыт выполнения постановлений ЦК КПСС «О дальнейшем улучшении идеологической, политико-воспитательной работы». Неоднократно помещала газета и отчеты о встречах военнослужащих с делегатами партийного форума, публиковала их выступления. Живое написанная корреспонденция «Один день ленинской комнаты» рассказывает об умело проведенных политических занятиях по материалам съезда.

Большинству материалов об идейно-политическом воспитании свойственно деловое освещение поднимаемых вопросов. В частности, приводя выводы съезда об активизации противников разрядки, журналисты дают подборку корреспонденций и фотоиллюстраций под общим заголовком «Империализм — это гонка вооружений, угроза ядерной войны». Цифрами, фактами и четкими комментариями к ним они подводят читателя к выводу, что нужно неустанно повышать боеготовность, политическую бдительность.

«В чем же конкретно должна выражаться наша политическая бдительность?» — спрашивает газета, продолжая этот разговор в другом номере. И отвечает: прежде всего в том, чтобы каждый воин всегда проявлял идейную зрелость, классовый подход к оценке событий международной и внутренней жизни, расценивал свои дела и поступки окружающих с точки зрения интересов трудящихся, укрепления могущества и безопасности Родины. Именно об этом шла речь в материалах, раскрывающих преимущества социалистического образа жизни перед капиталистическим и напоминающих о призыве партии к воинам надежно стоять на страже мирного, созидательного труда советского народа.

«Во имя Родины» регулярно помещает публикации о деятельности партийных и комсомольских организаций по выполнению решений XXVI съезда КПСС, рассказывает, как актив подразделений организует изучение партийных документов, мобилизует личный состав на достижение новых рубежей в социалистическом соревновании.

Немало ценного опыта пропаганды и разъяснения материалов съезда накоплено и другими многотиражными газетами. Вместе с тем в их пропагандистской и организационной деятельности еще есть не-

достатки и неиспользованные резервы. Многие газеты, не исключая и «Во имя Родины», освещая жизнь войск, не всегда показывают ее взаимосвязь с выполнением задач, поставленных перед внутренними войсками партией и правительством. О чем бы ни говорилось — об обучении и воспитании личного состава, о деятельности командиров, политработников, воинских коллективов, партийных и комсомольских организаций, — всегда нужно исходить из того, как это конкретно влияет на повышение боеготовности, улучшение служебно-боевой деятельности.

Наряду с разъяснением документов съезда журналистам войск сейчас следует сосредоточить свое внимание на изучении того, как эта работа проходит в частях и подразделениях, какие в ней используются новые, более эффективные формы и приемы.

В ряде газет не находят еще глубокого отражения требования к повышению боеготовности, к перестройке учебного процесса. А ведь многотиражные газеты призваны убеждать читателя, что современная международная обстановка обязывает советских вояков находиться всегда на чеку, с полным напряжением сил осваивать военное дело.

Товарищ Л. И. Брежнев в Отчетном докладе на XXVI съезде КПСС подчеркнул, что в нынешних условиях многократно возрастает значение дисциплины и личной ответственности. Это выдвигает перед печатью внутренних войск задачу полнее раскрывать такие важные для совершенствования служебно-боевой деятельности вопросы, как всесторонний показ высокой требовательности командиров, борьба с неуставными действиями отдельных военнослужащих, забота коммунистов, комсомольцев, всей армейской общественности об укреплении дисциплины.

Недостаточно внимания уделяется показу того, как на практике осуществляется требование съезда о перестройке и улучшении идеологической работы. Нуждается в дальнейшей разработке тема, показывающая военную службу как школу политической подготовки, идейной закалки, приобретения трудовых и профессиональных навыков. К сожалению, некоторые газеты к ней стали обращаться реже, несмотря на необходимость всестороннего и постоянного ее освещения.

Редакционным коллективам необходимо повышать идейно-теоретический и организационный уровень выступлений в связи с широким развертыванием подготовки к 60-летию образования СССР. Одна из их первоочередных задач — ярко раскрывать революционно преобразующую деятельность КПСС, ее роль в создании первого в мире равноправного союза многонациональных народов, в полной и окончательной победе социализма и построении развитого социалистического общества. Ведущую роль партии важно показывать в тесной связи с достижениями советского народа во всех областях общественной жизни, с созданием материально-техниче-

ской базы коммунизма, развитием науки и культуры, изменениями в классово-структурной и национальных отношениях, воспитанием нового человека, борьбой за мир и разрядку международной напряженности.

Некоторые редакционные коллективы в публикациях под рубрикой «Комсомольская жизнь» еще редко обращаются к опыту организации Всесоюзного Ленинского зачета «Решения XXVI съезда КПСС — в жизнь!», к обобщению передового опыта работы комсомольских организаций, особенно по вопросам боеготовности, воинской дисциплины.

Наряду с углубленной разработкой тем, вытекающих из постановления ЦК КПСС от 26 апреля 1979 года, газеты должны сосредоточить внимание на конечном результате всего комплекса воспитательных мероприятий — выработке у воинов сознательного отношения к своему долгу, формировании у них активной жизненной позиции, мерлом которой служат конкретные показатели воинов в ратном труде.

В документах и решениях съезда содержится исчерпывающий анализ важнейших сторон деятельности партии. Их глубокое изучение поможет журналистам бо-

лее ярко отражать партийную тему, опыт деятельности партийных организаций по повышению боеготовности, качества боевой службы, обучению и воспитанию личного состава, укреплению дисциплины.

Многое еще предстоит сделать газетам для активизации пропаганды славных боевых традиций внутренних войск, технической пропаганды, изобретательской, рационализаторской и экономической работы, многогранной общественной деятельности воинов, организованного досуга, словом, всего того, что должно мобилизовать военнослужащих на претворение в жизнь решений съезда. Редакционным коллективам нужно постоянно добиваться разнообразия жанровой палитры материалов, решительно искоренять словесные штампы и серость языка, улучшать полиграфическое оформление газет.

Страстная, последовательная пропаганда партийных документов, глубокий анализ деятельности воинских коллективов по выполнению решений съезда, неуклонное повышение действенности выступлений являются сейчас для журналистов войск задачей номер один.

**Майор В. УСКОВ.**

## СТАНОВЛЕНИЕ

Когда рядовой С. Балаганский прибыл в подразделение, где командиром старший лейтенант Н. Буланов, многое показалось здесь молодому солдату отличным от того, к чему успел привыкнуть на учебном пункте. Но удивляться не приходилось: рота выполняла сложные задачи по охране объекта.

На первых порах не все давалось новичку легко, не обходилось и без промахов. Но Балаганский не опускал рук, и постепенно трудности отступали, воин почувствовал себя на новом месте увереннее.

Командир взвода старший лейтенант С. Чирцев так рассказывает о становлении подчиненного:

— Помогают Балаганскому трудолюбие и добросовестность. Конечно, во многом содействуют ему командир отделения и более опытные сослуживцы. Но основное — личная инициатива, высокоразвитое чувство ответственности. Сергей активно участвует в общественной жизни взвода, назначен агитатором. Выполняя это поручение, умело организует в караулах и в перерывах между занятиями громкие четки газет, обсуждение наиболее интересных материалов. Балаганский всегда в курсе событий внутренней и международной жизни, и товарищи часто обращаются к нему с вопросами.

Успешно овладевает воин и мастерством боевой службы. Командир части доверил рядовому Балаганскому один из самых ответственных постов — пост часового контрольно-прелускиного пункта. Здесь, как

нигде, требуются высокая бдительность, напряжение всех сил. Новые обязанности Сергей осваивал старательно. Досконально изучил уловки, к которым прибегают осужденные, пытаясь совершить побег. За разъяснениями обращался к командирам и к тем из солдат и сержантов, кто нес службу на этом посту. Со временем он овладел всеми необходимыми навыками.

— Этот человек, — продолжает старший лейтенант Чирцев, — всегда готов прийти на помощь товарищу. Когда потребовалось подтянуть в учебе рядовых С. Джабарова и А. Мадиева, бюро ВЛКСМ не случайно дало такое поручение именно Балаганскому. Несколько месяцев изо дня в день он занимался с отстающими, проверял их конспекты, разъяснял непонятные вопросы. Труд его даром не пропал: теперь Джабаров и Мадиев все чаще получают четверки и пятерки за свои ответы.

Сергей не привык делить интересы на «мой» и «чужие». Всем запомнилось его недавнее выступление на собрании организации ВЛКСМ. Крепко досталось от Балаганского рядовым С. Свадьбину и Ф. Розметову — любителям нарушать форму одежды. Он без обиняков напомнил сослуживцам, что своим внешним видом они позорят не только себя, но и все подразделение.

...Становление Сергея в воинском строю завершилось успешно. Он отличник боевой службы, боевой и политической подготовки, активист, пользуется авторитетом у командиров и товарищей. Свой опыт образцового ратного труда рядовой С. Балаганский передает молодому пополнению.

**Рядовой С. ШУМКОВ.**

Уд



Осенью 1941 года над столицей нашей Родины — Москвой нависла смертельная угроза. Немецко-фашистское командование сосредоточило на московском направлении отборные гитлеровские дивизии, огромное количество танков, авиации, артиллерии и другой боевой техники. Вместе с соединениями Красной Армии, преградившими путь фашистскому нашествию на столицу, были части и подразделения внутренних войск. Они несли службу в секторах боевых участков, создавали противотанковую оборону, охраняли важные объекты, вылавливали вражеских парашютистов, уничтожали диверсионно-разведывательные группы противника, непосредственно участвовали в боях.

Ниже публикуется материал о боевой службе воинов внутренних войск, вписавших яркую страницу в героическую летопись обороны Москвы.

К 40-ЛЕТИЮ БИТВЫ ПОД МОСКВОЙ

# СТОЛИЦЫ ПАТРУЛИ

Заблаговременно принятые меры по ограждению столицы и ее пригородов от проникновения вражеских диверсантов и шпионов не позволили гитлеровцам осуществить, как они планировали, заброску авиадесантов в широком масштабе. Еще в конце июля 1941 года командование Московского военного округа для борьбы с воздушными десантами противника создало в радиусе 150 км от столицы западный и восточный боевые участки по три сектора в каждом. К несению службы в них привлекались дислоцировавшиеся в Москве военные училища, 86 истребительных батальонов и части внутренних войск. Начальником западного участка был назначен командир дивизии имени Ф. Э. Дзержинского генерал-майор М. П. Марченков.

Возрастание объема задач, связанных с обеспечением общественной и государственной безопасности столицы, потребовало увеличения численности личного состава. По приказу НКВД СССР от 7 октября 1941 года была сформирована 2-я мотострелковая дивизия в составе трех мотострелковых, артиллерийского полков и танкового батальона. Командиру этого соединения генерал-майору К. Р. Синилову оперативно подчинили и Отдельную мотострелковую бригаду особого назначения (ОМСБОН), героически проявившую себя в тылу врага. На новые штаты перешла дивизия имени Ф. Э. Дзержинского. Кроме того, была сформирована учебная бригада в четыре тысячи человек.

С 20 октября 1941 года Москва и прилегающие к ней районы постановлением Го-

сударственного Комитета Обороны были объявлены на осадном положении. Введение этой меры возложило на части внутренних войск Московского гарнизона особую ответственность. Патрульная служба во взаимодействии с милицией стала теперь для них одним из основных видов боевой деятельности. «С большим политическим подъемом и воодушевлением, — сообщила газета 2-й мотострелковой дивизии «В бой за Родину» 3 ноября 1941 года, — встретили бойцы нашего соединения постановление ГКО. Вытекающие из него задачи обсуждены на общих, партийных и комсомольских собраниях. Воины обязались: отлично изучить районы несения службы, знать каждую улицу, каждый дом, чтобы закрыть все лазейки шпионам и диверсантам».

В том же номере газета опубликовала подборку, как воины-чекисты на практике выполняют постановление Государственного Комитета Обороны. «В районе, где мы патрулировали с красноармейцем Ямпольским, — рассказывает автор одной из заметок А. Толстяков, — фашистские стервятники сбросили бомбы. Одна из них попала в жилой дом. Мы поспешили к месту происшествия. Вдруг слышим крик: «Грабят!» После выяснилось: два уголовника ограбили кассу магазина, а кассира хотели выбросить в окно со второго этажа... В этот момент подоспела наша помощь. Я выстрелил. Грабители, оставив кассира, бросились бежать во двор. Но уже на первом этаже мы притовили им встречу. Бандиты, увидев направленные на них штыки, подняли руки вверх...»

Ответственная служба, которую несли воины-чекисты совместно с курсантами военных училищ, бойцами истребительных батальонов и сотрудниками милиции. За один месяц после введения осадного положения было задержано 29 шпионов, 5 диверсантов, 512 распространителей провокационных слухов и 698 уголовников. Проявляя бдительность и стойкость, воины внутренних войск помогали наводить железный революционный порядок на улицах столицы.

В один из дней младший сержант Великов проверял службу патрульного наряда. На людном перекрестке его внимание привлек человек, у которого голова, рука, шея были тщательно забинтованы.

Раны не мешали ему, однако, быстро передвигаться, расталкивая прохожих. Заметив патрульного, гражданин поморщился, замедлил движение и хотел повернуть в другую сторону. Великов догнал его.

— Вы куда направляетесь?

— Известно куда, в госпиталь, — ответил тот.

— В какой госпиталь, где он находится?

Вопрос патруля поставил в тупик «раненого». Он не смог назвать ни одного госпиталя. Как выяснилось впоследствии, это был фашистский лазутчик.

...Группа вражеских самолетов прорвалась к Москве. Завыли сирены воздушной тревоги. Люди спешно направлялись в бомбоубежища.

— Опасно сейчас на улице, — сказал старший патрульного наряда ефрейтор Арестов своим товарищам Еременко и Ульянову, — но нам в убежище уходить нельзя. Сейчас мы должны быть особенно бдительными.

И патруль зашагал по улицам, зорко всматриваясь в ночную темноту. У одного из домов показался свет. Затем погас, а через некоторое время вновь зажегся: кто-то подавал сигналы вражеским легчкам. Воины бесшумно приблизились к зданию и столкнулись с человеком, одетым в военную форму.

— Предъявите документы! — потребовал ефрейтор Арестов.

— Я старше вас по званию, вы не имеете права их у меня требовать. Я военфельдшер, пришлось в темноте осветить себе дорогу, — оправдывался нарушитель.

В милиции у задержанного обнаружили немецкий портсигар, 5 оккупационных немецких марок, фашистскую листовку, карту на немецком языке и заряженный пистолет...

При охране правопорядка в столице и ее пригородах неоднократно отличались высокой бдительностью, умением распознавать замаскировавшегося врага лейтенант Нечепуренко, старший сержант Порганаев, сержант Филипенко, красноармейцы Бабенко, Аршинов и другие военнослужащие. Сержант Филипенко, например, задержал и разоблачил агента фашистской разведки, пробиравшегося к месту явки. Славу бдительного бойца заслужил красноармеец Алексей Никитенко. «На днях, — писал он в заметке, опубликованной в многотиражной газете соединения, — я нес патруль-

ную службу на одном из участков города. Проходя по улице, услышал крик женщины. Подошел к дому, откуда он доносился. Вижу: в доме пожар. Постучал в дверь, закрыто. Прикладом выбил окно, вошел в комнату, в ней полно дыма. В это время на меня бросился мужчина с ножом. Но я его опередил: ударом приклада шиб с ног, сам продолжал борьбу с огнем. Когда дым рассеялся — увидел страшную картину: на постели лежали убитые мужчина и женщина. В углу стонала израненная девушка лет восемнадцати. Бандит за это время очнувшись и пытался напасть на меня снова, но просчитался...»

Выражая благодарность бойцу за самоотверженный поступок, поэт Николай Асеев в письме Алексею Никитенко писал:

Ни наших рук,  
ни наших пуль  
не обойти улочке  
вражьей:

ночной  
сторожевой патруль  
повсюду  
бодрствует на страже!..

Тревожная осень 1941 года навсегда врезалась в память москвичей. Патрульная служба воинов внутренних войск в тот тяжелый период отмечалась в приказах командования и в печати, считалась выполнением фронтовой задачи. Упомянутое постановление ГКО предоставляло войсковым патрульным нарядам чрезвычайные полномочия: «...нарушителей порядка немедленно привлекать к ответственности с передачей суду военного трибунала, а провокаторов, шпионов и прочих агентов врага, призывающих к нарушению порядка, расстреливать на месте...» Патрули столицы пользовались этим правом с величайшей ответственностью и строго соблюдали революционную законность. «Мне никогда не забыть мужественных, корректных и вместе с тем высокотребовательных бойцов-чекистов, кому была вверена охрана нашего любимого города Москвы, — писал воспитанник дивизии имени Ф. Э. Дзержинского, народный артист Советского Союза С. Лемешев. — Их деятельность, направленная на поддержание революционного порядка, проходящая на глазах у всех нас — москвичей, вызывала чувство горячей признательности и благодарности» (газета «В бой за Родину», 1944, 20 декабря).

Очистка Москвы и ее пригородов от подрывных элементов, пресечение деятельности вражеской агентуры помогли советскому командованию укрепить тыл Действующей армии, осуществить скрытное сосредоточение резервных войск и подготовить контрнаступление под Москвой.

Опыт патрульной службы, охраны правопорядка, борьбы с диверсантами, приобретенный в 1941 году при защите Москвы, Тулы, Ленинграда, Тихвина, Ростова и других городов, в дальнейшем с успехом использовался частями внутренних войск при организации и несении гарнизонной службы.

Подполковник А. РОКШИН.

# ОТ АНАЛИЗА - К ДЕЙСТВУЮ

Иногда приходится слышать из уст молодых офицеров: «Анализ работы, а что это такое?» Помню, подобный вопрос стоял и передо мной. То было время поиска. Сейчас уже определенно могу сказать, что анализ — это метод научного исследования путем рассмотрения отдельных сторон, свойств, составных частей чего-нибудь. В наших условиях, конечно же, — какого-то направления служебно-боевой деятельности подразделения или части в целом.

Глубокий анализ — дело не простое, поскольку предполагает разносторонние знания офицера, практический опыт организации боевой службы, взаимодействия с руководством исправительно-трудовых учреждений, поддержания дисциплины и порядка и т. д.

Да и сущность явлений никогда не лежит на поверхности. До нее, как правило, приходится докапываться. Но труд окупается сторицею. Именно из анализа и обобщения берут свои истоки зрелые решения, эффективные меры по устранению недостатков. Для нас всегда актуально ленинское требование о том, чтобы в наших делах присутствовало еще более конкретности в изучении местного опыта, деталей, мелочей, практики, углубления в настоящую жизнь.

К чести большинства наших офицеров, они умеют заметить новое явление, увидеть перспективу, активно влиять на развитие всего положительного, своевременно исключать причины негативных моментов. С целью улучшения анализа мы еще раз уточнили функциональные обязанности. Каждый должен прежде всего выполнять то, что ему положено по должности. Хотя при этом не исключается и взаимозаменяемость. Более того, в определенных рамках она просто необходима. Ведь не всегда, скажем, начальник какой-то службы за короткое время может поработать в каждом подразделении. В этом случае нужную информацию ему дает другой офицер, рабо-

тавший там, и не просто разрозненные сведения, а по возможности готовые данные какого-то проведенного им анализа.

Результаты анализа обычно отражаются наглядно. Имеющиеся схемы помогают увидеть динамику таких важных показателей, как надежность охраны объектов, качество и активность службы, состояние дисциплины, тылового обеспечения, выполнение социалистических обязательств. Используем и диаграммы, показывающие качественный состав кадров, состояние дисциплины по категориям военнослужащих, а также классифицируем нарушения в различных условиях учебы, служебно-боевой деятельности, вне части и т. д. Польза от этого бесспорна: сразу видно, как говорят, куда ведет кривая. И тем не менее иногда вновь прибывших в часть офицеров приходится убеждать в необходимости совершенствовать свою аналитическую работу. Инертность их в этом вопросе, на мой взгляд, объясняется неумением, а подчас и нежеланием осмыслить события и факты, с которыми приходится сталкиваться при выполнении служебных обязанностей.

Как-то я попросил офицера штаба капитана В. Бабичева показать, как он ведет анализ служебно-боевой деятельности по своему направлению. Тот ответил, что записей у него немало. И это подтвердилось. Однако все данные были разбросаны в разных тетрадах и блокнотах, что не позволяло офицеру быстро сосредоточить под рукой нужный справочный материал. В разговоре с ним предложил отражать анализ в виде диаграммы, графиков. Словом, навести порядок. Он так и сделал. И сразу стала просматриваться система, позволяющая незамедлительно выдать данные, сравнить их с показателями другого периода. Сейчас Бабичев без задержки отвечает на любой вопрос по своему направлению служебно-боевой деятельности. Путь к этому был не таким легким, как может показаться, он потребовал от офицера

определенного кругозора, творчества, непрерывного поиска, я бы сказал, самоорганизации.

Мы постоянно стремимся прививать офицерам умение анализировать свою деятельность. Первое место здесь, несомненно, принадлежит штабным тренировкам, особенно раздельным. Читаются также лекции. Скомплектовали неплохую библиотечку по управленческим вопросам, составили рекомендательный список произведений В. И. Ленина, в которых раскрываются принципы научной организации труда.

Время от времени проводим разбор аналитической работы какого-либо офицера. А чтобы каждый мог быстро ориентироваться в обстановке, докапываться до сути явлений, практикуем совместные командировки опытных работников и недавно назначенных на должности.

На основании решения командира для выезжающих разрабатываются служебные задания. Обязательно предусматриваются проверка организации боевой службы, учебного процесса, строевые смотры, индивидуальная работа с военнослужащими всех категорий, участие в мероприятиях партийной и комсомольской организаций. Четко обозначенный круг задач помогает глубоко проанализировать состояние дел в подразделении.

Однако, чтобы сделать это с высоким качеством, офицеру штаба необходимо тщательно подготовиться к работе в роте, освежить знание руководящих документов, твердо уяснить, какие вопросы предстоит ему решать, что проконтролировать, в чем помочь командиру.

Пример эффективного влияния на жизнь подразделений показывают наши опытные офицеры — подполковники В. Сабанов, Н. Соков, нередко возглавляющие целевые и комплексные группы. На месте они учат подчиненных формам и методам работы. С благодарностью отзываются о них капитан Г. Гилевский, майор Г. Кережан, кото-

рым под руководством старших товарищей удается прогнозировать события, упреждать нежелательные явления. Неплохо справляются с подобными обязанностями и другие офицеры. На этот счет есть убедительные примеры.

Был период, когда с объекта, охраняемого личным составом подразделения, которым сейчас командует капитан Ю. Горбунов, осужденные неоднократно пытались совершить побег через КПП при вывозе изготовленной в ИТК продукции. Почему именно через КПП? Ответ на вопрос дал всесторонний анализ. Главной причиной оказалась нечетко разработанная технология погрузки продукции, что существенно затрудняло досмотр транспорта. Слабо применялись и технические средства. Аналогичные просчеты выявились затем и в некоторых других подразделениях. В результате общих усилий штаба части и ОИТУ была разработана технология укладки (упаковки) выпускаемой продукции, что позволило предупредить побег через КПП.

Или взять дежурных по караулам. Сегодня получаемые от них данные командир части, штаб активно используют для совершенствования службы. На первых порах не обходилось, правда, без издержек. Так, отдельные офицеры поначалу сводили свою роль лишь к регистрации различных нарушений. Этот недостаток был своевременно вскрыт и проанализирован на служебном совещании. Было решено выставлять дежурному по караулам оценку за несение службы. Небольшое нововведение, а как заметно подтянулись офицеры: каждому хотелось заслужить самую высокую оценку. Они активно вносили предложения по улучшению боевой службы, экономному использованию материальных средств, топлива, электроэнергии и т. д.

Как-то дежурным по караулам был капитан В. Бабичев. Анализируя выполнение графика проверки караулов, он пришел к выводу: некоторые должностные лица осуществляют проверку в основном в дневное время. Результаты анализа стали предметом принципиального обсуждения в штабе. Ошибка теперь исправлена. В частности, сейчас с проверяющими проводится тщательный инструктаж, где отмечается не только что и как проверить, но и указываются часы работы в карауле, войсковом наряде.

Да и сами дежурные стали больше внимания уделять боевой службе. Контролируя подготовку личного состава к заступлению в караул, они вскрывают даже малейшие упущения. По их предложению, например, было проведено показательное инструктивное занятие по подготовке личного состава к заступлению в караул. Оно принесло большую пользу, особенно молодым командирам подразделений.

С тех пор как мы в целях улучшения анализа уточнили функциональные обязанности офицеров управления части, прошло немного времени. Но уже достигнуты определенные результаты. Значительно улучшились в подразделениях воинская дисциплина, внутренний порядок.

## ПОДЕЛИЛСЯ ОПЫТОМ

В нашей части регулярно проводятся дни начальника войскового наряда как одна из форм работы по обмену опытом и повышению качества несения боевой службы контролерским составом.

В один из таких дней перед сослуживцами выступил прапорщик Н. Лукашенко. Три года назад он был назначен начальником войскового наряда. На его счету немало изъятых запрещенных предметов, предотвращенных побегов. Его отделение два года подряд — отличное. Не раз Николай Михайлович, награжденный медалями и знаком «За отличие в службе» II степени, вносил деловые предложения, которые были учтены командованием и руководством ИТК.

**Капитан Н. ГОРЬКОВ.**

Недавно начальник политотдела части отметил:

— И в нашей отстающей роте дела пошли в гору. Есть надежда, что она скоро догонит лидеров. И хорошо, что офицеры штаба и политотдела помогли вновь назначенному командиру роты быстро разобратся в обстановке.

Прав политработник. И высокому качеству анализа, выработке конкретных предложений во многом способствовало то, что обстановку в этом подразделении каждый раз изучали одни и те же люди — кураторы. Кстати, опыт их работы у нас также накоплен: они наряду с выполнением функциональных обязанностей внимательно следят за процессами, происходящими в закрепленных за ними подразделениях, своевременно выявляют нежелательные явления, образно говоря, держат руку на пульсе жизни, постоянно поддерживают связь с командирами рот, помогают им в большом и малом.

Вот еще пример. В ходе проведенного анализа в роте, которой командует старший лейтенант О. Ефимов, были вскрыты недостатки в подготовке групп преследования: личный состав обучался по упрощенным вводным, нередко без тактического фона и учета реальных условий местности и возможных действий бежавшего преступника. Все было легко и просто: «бежавший» уходил на небольшое расстояние от объекта и дожидался группу, которая без больших усилий вскоре обнаруживала его.

Зачастую занятия по обучению групп преследования не увязывались с известными тактическими приемами, с действиями дрессировщиков розыскных собак. Плохо использовались имитационные средства (холостые патроны, взрыв-пакеты и т. п.).

Учитывая, что дрессировщик (инструктор) обязательно входит в группу преследования, штаб сейчас старается дрессировку розыскных собак увязывать с тренировками групп. Одновременно отработывается взаимодействие внутри розыскного наряда, совершенствуются приемы розыска и задержания преступников. Подобные мероприятия предусматриваются в соответствии с графиком (расписанием) тренировочных занятий, теперь они проводятся у нас и в других подразделениях.

Хотелось бы подчеркнуть, что анализ не дань моде, а важнейшее средство глубоко видеть и понимать проблемы, возникающие в воинских коллективах, активно влиять на их решение, добиваться высокого уровня боеготовности подразделений. От анализа всегда необходимо переходить к действию.

Жизнь убеждает: там, где офицеры штаба, политотдела, служб тыла постоянно анализируют обстановку, своевременно берут под контроль роты и взводы, в которых намечается спад по тем или иным показателям, оказывают их командирам действенную помощь, там нежелательные явления оперативно устраняются.

**Майор А. МАНДЗИЙ.**



*Ильдар Нигматуллин несколько лет занимался со своей собакой по кличке Аза в клубе служебного собаководства. Выступления его четвероногого друга в различных конкурсах и соревнованиях отмечались грамотами, дипломами. Паренек был очень доволен, когда узнал, что просьба его удальцована: призывают служить во внутренние войска вместе с собакой.*

*Трудолюбивый и настойчивый, ефрейтор Нигматуллин приобрел в подразделении еще и такие необходимые солдату качества, как высокая дисциплинированность, обостренное чувство ответственности за порученное дело, потребность следовать уставам.*

*Немало достижений у Ильдара в году XXVI партийного съезда: стал специалистом 2-го класса, награжден знаком «За отличие в службе» II степени, получил несколько поощрений от командира. Все эти успехи дрессировщик служебной собаки считает очередной ступенью к вершинам ратного мастерства. И он идет верным путем — предельно бдителен в карауле, активен на занятиях по боевой и политической подготовке, в общественной жизни коллектива.*

Фото прапорщика Ю. Пименова.

# Дар сердечной теплоты

Свое выступление на партийном собрании коммунист Гликерия Ивановна Киливник начала с рассказа об успехах, которых достигли контролеры, подтвердившие звание отличного взвода. Назвала передовиков социалистического соревнования: заместителя командира взвода контролеров прапорщика Н. Смирнову, прапорщиков Н. Скворцову, Л. Уманец, З. Сапроенкову.

Но Гликерия Ивановна покривила бы душой, если не сказала о том, что ее беспокоит, на что нужно обратить особое внимание коммунистов.

— У нас сейчас появилось много молодых контролеров. Трудновато им на первых порах. По-моему, задача тех, кто давно служит, передать им свой опыт. И это не только в нашем взводе. Я так считаю — во всех подразделениях нужно закрепить опытных контролеров за новичками.

Покритиковала она и некоторых членов ВЛКСМ, которые иногда позволяют себе пропустить собрание, назвала их фамилии.

После собрания прапорщик Киливник заступала на дежурство. Войдя в комнату для контролеров, она увидела, что ее войсковой наряд весь в сборе. Чуть особняком держались новенькие — военнослужащие Кисунина и Кострова. Гликерия Ивановна поздоровалась со всеми и подошла к ним.

— Как настроение?

— Нормальное, — чуть помедлив, одна за другой отозвались те. Киливник заметила про себя: «Надо бы им пособраннее быть, военной выправки еще не чувствуется. Молодо-зелено, навыков еще не хватает. Ну, да ничего, это дело наживное. А вот строгая требовательность необходима уже сегодня...»

Поэтому Гликерия Ивановна сочла нужным напомнить молодым контролерам об обязанностях, придирчиво расспрашивала, в какой последовательности они будут действовать при несении службы.

— Рассеянность недопустима. Первая заповедь контролера — быть бдительным, все свои чувства мобилизовать, не думать о постороннем. Тогда ни одно нарушение режима не останется вами не замеченным... И напоследок посоветовала:

— Вы, товарищ Кисунина, придирчивее относитесь к внешнему виду осужденных, не стесняйтесь, спрашивайте с них: спра-

ведливое замечание необходимо и действует подстегивающе.

— А вам, товарищ Кострова, нужно быть повнимательнее при обходе периметра. Вчера была попытка переброса. Может повториться.

Когда контролеры, поправив у зеркала береты, вышли, прапорщик Киливник, глядя им вслед, подумала: «Хорошие девчата. И способности к делу у них есть. Счастливая теперешняя молодежь, счастливая. Мирное небо над головой. Все дороги открыты: и к образованию, и к работе по душе. Десятилетку закончили, да и служба, судя по всему, им нравится. Конечно, будущее покажет, смогут ли они прослужить так, как она, столько лет. Посвятить всю жизнь этому не во всем привычному для женщины делу, как считают некоторые».

Правда, на этот счет у Гликерии Ивановны есть и своя, годами службы проверенная точка зрения. Женщина более тонко чувствует оттенки отношений, настроение, душевное состояние других, а врожденные педагогические задатки помогают ей найти верный тон в разговоре с разными людьми. И здесь, в женской колонии, она может многое сделать. Она вовремя догадается, что происходит с человеком, поймет, выслушает терпеливо, передаст тем, кто убывает наказание, уверенность в возможности дальнейшей нормальной жизни, убедительно докажет, что человек сам кузнец своего счастья...

Жизнь идет быстро, и когда оглянется назад Гликерия Ивановна, невольно вспомнит, сколько трудностей и переживаний выпало на ее собственную долю. По существу, беззаботной молодости не видела. Родилась в буржуазной Латвии, в бедной семье. Клочок земли, тяжелый крестьянский труд. Вместе с маленьким братом батрачила. А потом трудные годы оккупации, постоянный страх быть угнанной в Германию. Скрывалась от полиции у родных и знакомых в окрестных деревнях. Только после освобождения Советской Латвии от фашистов узнала, какой может быть настоящая жизнь. Живая, острая на язык, наблюдательная, она решительно, со свойственным ей задором окунулась в эту новую жизнь, вступила в комсомол. Время тогда было сложное, еще раздавались из-за угла подлые выстрелы бандитов-националистов.

Комсомольская юность многое заложила в ее характере, а главное — постоянную готовность превыше всего ставить общественные интересы, идти, буквально лететь туда, где в ней нуждались люди. Коллективный труд, участие в общем важном деле помогли ей выявить свою человеческую значимость, стимулировали ее духовный рост. Боевой характер привел ее в органы МВД. Днем работала, а вечерами ходила на репетиции самодеятельности.

И еще у нее был стрелковый спорт — самое сильное увлечение, которому она осталась верна. В апреле этого года ее пригласили на республиканские соревнования стрелков-ветеранов общества «Дина-

мо» и после выполнения программы вручили оригинальный значок «Старый мастер». Очень ей дорог этот значок. Более четверти века назад она впервые выступила в составе сборной части, защищая спортивную честь своего коллектива. Это лицезавидная сторона ее спортивных наград. А оборотная... Что и говорить! Не просто доставались ей медали и дипломы. Семья, двое детей требовали времени, заботы. Но Гликерия Ивановна старалась успевать всюду. Работы не боялась, поблажек себе не давала: ни на службе, ни в домашнем женском труде. Мысль о том, что в ней нуждаются, придавала ей силы.

С задорным огоньком в глазах она вспоминает, как однажды, придя с ночного дежурства, решила покопаться в огороде, а потом уж отдохнуть. Щедрая зелень уродилась. Стала окучивать картошку. Сын Сережка играл неподалеку. Где-то на дороге протарахтел мотоцикл, потом внезапно заглох. Она, утирая пот со лба, разогнула спину. Впереди по дорожке бежал вприпрыжку сын, за ним шел командир роты. «Что случилось?» — с тревогой подумала она.

— Утро доброе, Гликерия Ивановна! — приветствовал он ее.

— Доброе-то доброе, а что случилось, говорите скорей!

— Не волнуйтесь, все в порядке. За вами я приехал. Выступить за роту надо, а то не выдать нам в части первого места. Знаю, не откажете!

— Придется собираться, — улыбнулась она, пряха испачканные в земле руки под фартук.

— Некогда, Гликерия Ивановна, едемте!

— А сын как же? С кем его оставить?

— С собой возьмем!

На стрельбище многие солдаты переглядывались удивленно, зачем это капитан женщину с ребенком привез? Но начались соревнования, и все забыли об этом. Однако, когда в числе наиболее результативных стрелков прозвучала фамилия Киливник, стали интересоваться, кто же этот Киливник. Оказалось — та самая хрупкая женщина.

Да, любит и до сих пор Гликерия Ивановна стрельбу. Хотя сокрушается, что зрение подводить стало. И все же, наперекор годам, начальник войскового наряда прапорщик Г. Киливник взяла в социалистическом обязательстве и такой пункт: огневая подготовка — «отлично», и, надо заметить, закалак ее не подводит.

Отличник боевой службы, боевой и политической подготовки, кавалер нагрудных знаков «За отличие в службе» I и II степени, «Отличник Советской Армии», прапорщик Киливник очень дорожит еще одной наградой — знаком «Отличник службы ВВ МВД», врученным ей за добросовестное несение службы, примерность в дисциплине, за безупречное выполнение воинского долга. Двадцать шесть лет исполнилось, как она несет ответственную службу, воспитывает молодежь. Свою жизнь Гликерия Ивановна не представляет без дела, ставшего частью ее самой. Уже более десяти лет

взвод, в котором она служит, — отличный.

— И в этом немалая заслуга прапорщика Киливник, — говорит заместитель командира взвода контролеров прапорщик Н. Смирнова. — Многолетний опыт, постоянное желание сделать все от нее зависящее для улучшения дел во взводе и роте, готовность помочь, вовремя, деликатно, я бы сказала, испривить чью-то оплошность. Как бы ни была она занята собственными обязанностями, всегда в ее поле зрения — молодые сослуживцы.

Действительно, поговорив с ее товарищами по службе, приходишь к выводу, что доброта Гликерии Ивановны действенная, требовательная. «Любое ее замечание, — делились молодые контролеры, — необходимо, не бьет по самолюбию, это не бравирование собственным опытом, а добрый совет старшего товарища». За это и любят ее, делятся сокровенным.

Вот что рассказала о Гликерии Ивановне прапорщик Л. Уманец, член партийного бюро роты.

— Когда впервые приходишь в зону, сказывается необычность обстановки. Кажется, уставы и наставления учила наизубок и на все вопросы командира взвода на инструктаже отвечала. Но все-таки сразу трудновато ориентироваться. Все заняты делом, куда-то торопятся, уверены в каждом своем шаге. Так и со мной поначалу было: хожу и боюсь что-нибудь не так сделать. Подошла ко мне строгая женщина в ладно сидящей форме. Я, говорит, прапорщик Киливник. Что-нибудь непонятное есть? Вижу, что робеете. И напрасно. Делаете все правильно. И так дружески улыбнулась, что отлегло у меня от сердца, нервозность прошла.

Потом я часто несла службу в ее войсковом наряде, училась у нее. Знаете, у Гликерии Ивановны, по-моему, особый талант есть, талант активной доброты, что ли. Не умеет она быть в стороне, равнодушной. Мы удивляемся, как ее на все хватает. Ведь участие бывает разное, встречается и формальное, к сожалению. А вот Гликерия Ивановна не просто посочувствует, а обязательно поможет делом ли, советом, беседой по душам.

Помню, подметила Гликерия Ивановна, что я не активна на партсобраниях. Как-то перед одним из них спросила: «О чем думаете говорить в своем выступлении? Считаю, что пора вам высказать свое мнение о дисциплине во взводе». Замечу, в то время у нас во взводе были люди, мешавшие нам выйти на передовые рубежи. Об этом я и говорила в своем первом выступлении. Вот так у меня начиналось и в службе, и в партийном становлении — с ее помощью.

Поэтому-то осужденные так часто обращаются именно к ней, уважают ее за справедливость и выдержку. Да, терпение — качество немаловажное в контролерской службе. Здесь, пожалуй, трудно привести какой-нибудь определенный пример: ведь каждую минуту во время несения боевой службы в зоне прапорщик Киливник — на высоте этой благородной цели.

Заместитель начальника политического отдела майор В. Трифонов особо отметил ее высокую дисциплинированность, партийную ответственность.

Активная жизненная позиция — вот что характерно, по его словам, для этого коммуниста. Она болеет душой за судьбу каждого, кто трудится рядом. Чутко реагирует на то, что волнует людей, как складываются их взаимоотношения в коллективе, какими интересами они живут на службе и дома, умело влияет на нравственный климат в подразделении.

Ее заботит, как успевают сослуживцы на занятиях по боевой и политической подготовке. Вовремя заметит, кому та или иная тема дается труднее, и обязательно попытается или сама помочь, или вместе с опытными прапорщиками и командирами. Скажем, видит Гликерия Ивановна, что молодым контролерам не дается конспектирование. Не считаясь со временем, задержится после службы и посидит с ними, покажет свои тетради, растолкует, как оформляется конспект, с чего нужно начинать, как выделить основные мысли произведения, на что обратить особое внимание. Глядишь, повеселели новички, в глазах у них вспыхнул живой интерес: оказывается, и они смогут научиться правильно конспектировать текст, а следовательно, краснеть на очередных занятиях им не придется.

— У Гликерии Ивановны исключительно развито чувство долга. Она всегда найдет тему для выступления на злобу дня, — говорит майор Трифонов. — Не так давно она подняла на партийном собрании вопрос о более тщательном подборе воинов в караул. «Шла я сегодня через КПП и обратила внимание на то, что солдаты грубы друг с другом, словно раздражены чем-то. Надо бы повнимательнее относиться к подбору воинов для несения боевой службы, знать, совместимы ли они психологически...»

Высокую активность и принципиальность коммунист Киливник проявляет и как член совета прапорщиков и военнослужащих сверхсрочной службы. Достается от нее нарушителям дисциплины.

Вот один из последних примеров. Прапорщик Н., проводив родственников, наве-

селе возвращался домой. В таком виде его задержали дружинники.

Собрался совет прапорщиков. Товарищи строго спрашивали с провинившегося, как он расценивает свое поведение.

С места поднялась прапорщик Г. Киливник.

— Вы, — сказала она, — человек уже немолодой и прекрасно знали, что можно делать, а что нет. Этот поступок позорит не только вас, но кладет пятно на весь коллектив. Стыдно! И хотя подобное случилось с ним впервые, — обратилась она к членам совета, — предлагаю не ограничиваться одним осуждением... — Она так выразительно посмотрела на виновного, что тот готов был от стыда провалиться сквозь землю. Урок не прошел для него бесследно.

...В сознательную жизнь Гликерия Ивановна, как и миллионы ее сверстников, входила не просто в ожидании счастья, а требовала его, боролась за него. Всякое случалось, но она из такой категории женщин, которые не показывают вида, когда им тяжело. Помогает ей сознание цели своей жизни, оптимизм, радость, которую приносит ей выполнение служебных обязанностей, умение жить интересами своего воинского коллектива.

Коммунист Киливник так сказала на партийном собрании о задачах, поставленных XXVI съездом КПСС: «Мы должны быть достойными времени, в котором живем, отдавать Родине, ленинской партии все лучшее, что есть в душе. По-моему, для коммуниста главное — чувство ответственности за свою работу, причастности ко всему, что делается вокруг нас.»

...Со службы она возвращается по тихим, залитым неярким осенним солнцем улицам. Мягко шуршат под ногами первые радужные листья. Осень в городе. И хотя усталость все же чувствуется, на душе у Гликерии Ивановны легко и спокойно. Нужно зайти в булочную, купить конфет для внуков. Завтра они приедут в гости. Гликерия Ивановна улыбается, представляя, как они будут слушать новую, придуманную для них сказку... Если конечно, на службе все будет в порядке.

**Р. КОПЫЛОВА.**

## ДЕЙСТВОВАЛИ СЛАЖЕННО

На охраняемый объект опустилась ночь. Начальник караула прапорщик Н. Столяров производит смену часовых. На пост заступает комсомолец рядовой Г. Курбанов. Звучит привычное:

— Пост сдал... Пост принял...

Быстро текут минуты. Но в памяти Курбанова накрепко отложились слова командира о необходимости постоянной бдительности. Он еще внимательнее всматривается в темноту.

И тут во внутренней запретной зоне мелькнула тень. Потом на какое-то мгно-

вание воин заметил неизвестного, ползком преодолевавшего контрольно-следовую полосу.

— Стой! Стрелять буду! — раздалась властная команда часового.

Сигнал о нарушении зафиксировал часовая-оператор рядовой М. Хошимов. Солдат тотчас доложил о случившемся начальнику караула. Резервная группа, перекрывая установленное нормативом время, выдвинулась к указанному рубежу. К месту происшествия прибыли и контролеры прапорщики А. Матюшкин, В. Шандаков, которые и задержали преступника.

**Капитан В. ТРОФИМОВ.**

# ДИСЦИПЛИНА СВЯЗИ

В классе деловая обстановка. Развешены схемы, диаграммы, таблицы. Внимание специалистов приковано к докладчику. Подводятся итоги состояния связи за квартал. Затем выступающие вносят конкретные предложения по улучшению ее качественных показателей. Идет принципиальный разговор...

Подводить итоги за квартал стало у нас непреложным правилом. Это дисциплинирует, нацеливает на самоотверженный труд, безупречное выполнение повседневных обязанностей, воспитывает ответственность за порученное дело. И результаты обнадеживают. Не случайно в таблицах анализа состояния связи с отдельными дислоцированными подразделениями в графе «Процент состоявшихся сеансов радиосвязи» нет показателей, которые не соответствовали бы отличной оценке. Мы также добились превышения суточной нормы радиосвязи, а главное — окрепла дисциплина связи. Конечно, успех пришел не сразу. Прежде отдельные дежурные радиостанции могли без уважительных причин пропустить сеанс связи, и это оставалось незамеченным. Были и другие нарушения, чему в немалой степени способствовало отсутствие строгого контроля за работой связистов и, в первую очередь, со стороны командиров подразделений.

Сейчас штаб части, специалисты ведут большую и целенаправленную работу по предотвращению каких бы то ни было нарушений дисциплины связи. Расскажу об этом подробнее.

Дисциплина связи — понятие емкое, включающее в себя точное соблюдение установленного режима работы средств связи и выполнение всех требований, определяющих организацию связи, порядок ее обеспечения и использования. Причем эти требования все время возрастают. Отсюда и новые задачи по воспитанию, обучению специалистов, усилению контроля за их работой.

Классификация нарушений дисциплины связи известна. К ним относятся несоблюдение установленного порядка и правил ведения радиосвязи, неправильная (неточная) передача информации (сигнала), несоблюдение радиомаскировки (правил скрытого управления), несвоевременный выход на связь и многое другое, что в итоге влияет на боеготовность подразделений, караулов и войсковых нарядов. Предосылками подобных нарушений могут

быть личная недисциплинированность военнослужащих, недостаточно твердое знание ими документов, регламентирующих их действия, отсутствие опыта и практических навыков работы на средствах связи, а также невысокая организация службы на пунктах связи, контроля за ней. Значит, борьба за крепкую дисциплину связи требует комплексного подхода, в котором, безусловно, важнейшую роль играет организационная сторона дела.

Воспитание дисциплины связи мы начинаем еще на учебном пункте. Кстати, стало правилом подбирать на должности связистов тех, кто до призыва на действительную службу увлекался физикой, электроникой и радиотехникой, математикой. Учитываем и личные желания молодых военных связистов. Выбору военной специальности помогают и показательные занятия, где демонстрируется техника связи, используемая на боевой службе. С желающими приобрести специальность военного связиста в свободное время проводим дополнительные занятия по изучению азбуки Морзе, прививаем им практические навыки. Поэтому на учебный пункт всегда направляется офицер-связист, организующий там начальную подготовку будущих специалистов. Подключаем и опытного начальника радиопункта прапорщика Н. Плотнокова, который с завидным усердием воспитывает у молодых военных любовь к избранной профессии, дисциплинированность, ответственность за дело. Большую помощь в этом оказывает и начальник АТС прапорщик С. Мальшаков. Он грамотно проводит занятия по технической и специальной подготовке. Оба прапорщика и впоследствии учат молодежь умело работать на средствах связи, перекрывать установленные нормы, строго соблюдать дисциплину связи.

Штаб части уделяет пристальное внимание организации службы связи. Взять, к примеру, радиопункт. Радиотелеграфисты, как и положено, выполняют обязанности здесь круглосуточно, поддерживая устойчивую связь с вышестоящим штабом и отдельно дислоцированными подразделениями. Постоянно ведется борьба за качество обеспечения каждого сеанса связи, за неукоснительное соблюдение правил радиосвязи. И тут многое зависит от подготовки специалистов к службе, организации социалистического соревнования между ними. Перед заступлением на дежурство радиотелеграфисты и телефонисты

прибывают на инструктаж к командиру взвода. Тот анализирует, кто и как нес службу накануне, правильно ли ведет служебную документацию. Затем задает несколько контрольных вопросов, например по правилам СЭС. Офицер разъясняет подчиненным характерные ошибки, допускаемые при передаче и приеме радиogramм (сигналов). Кроме того, каждому радисту и телефонисту он дает задание на смену по изучению аппаратуры, правил СЭС, проведению регламентных работ, приему и передаче контрольных текстов. Качество инструктажей систематически контролирует штаб части.

Неплохо готовит связистов к дежурству и командир взвода старший лейтенант С. Павловский. Ежедневно он анализирует с радиотелеграфистами результаты службы предыдущей смены, ставит задачи очередной, отдает ей приказ на боевое дежурство. Старший поста дежурного расчета после службы обязательно докладывает командиру о качестве выполнения задачи. За несение боевого дежурства выставляются оценки (потом они учитываются при выведении общих оценок по специальной и технической подготовке). Об отличившихся рассказывают «молнии», боевые листки, стенная газета. Результаты дежурства обязательно заносятся на экран социалистического соревнования, который отражает качественные и количественные показатели работы радиотелеграфистов за месяц (скорость оперативного обмена и его объем, качество состоявшихся сеансов, время вхождения в связь и т. д.) Все это, безусловно, повышает чувство ответственности воинов за ратный труд.

Однако отдельные показатели (например, своевременность передачи информации) иногда еще оставались ниже установленных нормативов. Тогда начальник штаба части подполковник А. Мишук предложил новую форму ежедневного анализа состояния связи, отражающую не только выход на связь и объем радиообмена, но и нормативное время прохождения телеграфной информации по каналу связи и обработки ее в пунктах кодирования, фактическое время прохождения от поступления ее на радиоузел до получения адресатом. Такой анализ значительно повысил ответственность как радиотелеграфистов, так и начальников радиостанций — кодировщиков за доверенное им дело, а значит, способствовал дальнейшему укреплению дисциплины связи.

Ежемесячно вышестоящий штаб информирует нас о тех или иных нарушениях дисциплины связи. Мы внимательно разбираем их с радистами, делаем выводы, намечаем, с кем необходимо позаниматься дополнительно, от кого принять зачет и т. д. Если же нарушения касаются наших

специалистов, ведем принципиальный разговор по каждому конкретному случаю на комсомольских либо общих собраниях.

Для поддержания дисциплины связи маловажное значение имеет контроль. Прапорщик Н. Плотников постоянно следит за работой всех радиоспециалистов части и немедленно пресекает выявленные нарушения. Ежедневно (и ежемесячно) он глубоко анализирует состояние дисциплины связи. Его анализ позволяет шире использовать меры дисциплинарного и общественного воздействия на нарушителей. Хорошо зарекомендовала себя и такая практика: если в течение месяца в роте не допущено нарушений воинской дисциплины и дисциплины связи, комсомольская организация ходатайствует перед командиром части о поощрении победителей социалистического соревнования. Так, были отмечены высокие показатели в службе радиотелеграфистов рядовых В. Витасика и С. Маковского.

Вот уже несколько лет мы ведем журнал учета статистических данных состояния связи с отдельно дислоцированными подразделениями, в который ежеквартально заносим основные показатели состояния связи (они предусмотрены разработанным ГУВВ руководством по определению оценок состояния техники и действующей связи внутренних войск МВД СССР). Это помогает своевременно вскрывать отдельные недочеты в организации и руководстве службой специалистов связи, совершенствовать методику работы с ними.

Высокая дисциплина важна и для обеспечения устойчивой и надежной радиосвязи войсковых нарядов контролеров, их слаженного взаимодействия с караулами и резервами роты. Замечу, что не во всех подразделениях радиосвязь в надзоре прижилась сразу. Помнится, выдвигалось немало объективных и субъективных причин, мешающих решению этой задачи. Имели место случаи небрежного обращения с радиостанциями, неправильной их технической эксплуатации, порой отсутствовал должный контроль за их использованием и содержанием со стороны командиров подразделений и специалистов связи. После обсуждения состояния дисциплины связи в этом звене на партийном собрании, а затем на совещании в штабе мы спланировали работу так, что не остался без внимания и контроля ни один войсковой наряд, ни одно подразделение. Для этого стационарные радиостанции с рабочими частотами, совпадающими с частотами переносных радиостанций, установили у ДПНК, у начальника войскового наряда и в караульном помещении. Причем практика показала, что наибольший эффект, наивысшая надежность радиосвязи в надзоре достигается при установке

УЧ

стационарной радиостанции у часового-оператора, что позволяет быстрее организовывать четкое взаимодействие караулов, войсковых нарядов и резервов.

Все радиостанции взяли на учет, произвели измерения их основных параметров, каждую закрепили за ответственным лицом и организовали строгий контроль за эксплуатацией. Кроме того, мы провели практические занятия по теме «Организация радиосвязи в надзоре», изучили с военнослужащими основные положения соответствующего наставления, напомнили требования по строгому соблюдению дисциплины связи и правил использования радиоэлектронных средств, практически отработали порядок ведения радиообмена. В результате уже длительное время связь в низовом звене устойчива, без особых нарушений. Но, конечно, только техническое решение вопроса и голое администрирование успеха не принесли бы. Организаторская сторона его должна подкрепляться последовательной и настойчивой политико-воспитательной работой с личным составом. И она сейчас проводится целеустремленно. В настоящее время не приходится убеждать контролеров в важности радиосвязи в надзоре или заставлять кого-то (как это случалось прежде) брать радиостанцию при заступлении на службу. Сегодня каждый видит необходимость применения средств связи при выполнении обязанностей. Можно привести немало примеров четкой организации взаимодействия караулов и войсковых нарядов с помощью средств радиосвязи: не раз задерживались граждане, пытавшиеся перебросить в ИТК через ограждение запрещенные предметы, своевременно предотвращено несколько нарушений режима содержания осужденных, а прапорщик В. Задорожный сумел вовремя сообщить о пожаре в столярном цехе, и очаг огня быстро ликвидировали.

Поддержание высокой и безупречной дисциплины связи во многом зависит от профессиональной подготовленности стрелков-радиотелефонистов. Приведу пример.

Недавно штаб проверял действия связистов подразделения подполковника И. Орды по сигналу «Сбор». Как только он прозвучал, начальник радиостанции старший сержант М. Бадов, передав соответствующий сигнал главной радиостанции, еще раз убедился в исправности радиостанций, наличии радиоданных, сигналах управления и позывных должностных лиц у стрелков-радиотелефонистов, которым предстояло обеспечивать связь с ВРП и заслонами. В это время дежурный радиотелеграфист роты рядовой Н. Чудак, проверив точность настройки радиостанции, вызвал корреспондентов радиосети.

Все специалисты действовали безоши-

бочно, предельно четко. Никаких переговоров открытым текстом, ни одного лишнего слова в эфир, строжайшее соблюдение дисциплины радиосвязи, работа в режиме дежурного приема, входжение в связь только с корреспондентами своей радиосети — все это было продемонстрировано в условиях напряженной обстановки. Учебная задача была выполнена точно в срок. Сказалась высокая выучка, организованность, дисциплина. А это достигнуто систематическими тренировками в работе на средствах связи, отработкой нормативов. Прежде чем допустить солдата, скажем, к работе на радиостанции, его обучают правилам работы на ней под контролем опытных военных, тренируют в развертывании антенн, в проверке радиостанции на работоспособность по встроенным приборам, в устранении простейших неисправностей и т. д. Обязательно принимаются зачеты. Вот почему хорошо подготовленные во всех отношениях специалисты не теряются в необычной обстановке, не нарушают правил ведения радио- и телефонных переговоров.

Этому здесь учат и водителей спецмашин. В автопарке определено точное время дежурства радиомастера, установлен четкий порядок действий водителя по приведению радиостанции в готовность к немедленному использованию.

Штаб постоянно контролирует: в исправном ли состоянии технические средства связи в подразделениях, по всем ли задачам имеется их точный расчет, ежедневно ли проводится боевой расчет личного состава, уточняются ли действия специалистов по той или иной задаче. Мы следим, чтобы в комнатах хранения оружия на стеллажах размещались средства связи по боевому расчету: радиостанции, телефонное имущество, аккумуляторы, запасное и вспомогательное имущество, палатка для связистов и т. д. Обычно все сосредоточено в ящиках (из-под списанных радиостанций), каждый пронумерован, имеет описание, надписи указывают, по какой задаче их брать. В зимнее время ставятся канистры с теплой водой (на каждой — номер автомобиля). Ежедневно проводится техническое обслуживание радиостанции в объеме регламента № 2. Радиисту по тревоге достаточно включить тумблер — и радиостанция готова к работе.

Такой подход к делу способствует повышению боевой готовности сил и средств связи.

...Подводятся очередные итоги состояния связи за квартал. Называются победители социалистического соревнования, перед специалистами ставятся новые задачи по дальнейшему укреплению дисциплины связи в свете современных требований.

Майор-инженер В. ЩЕРБИНА.



# НАКАНУНЕ ВЫЕЗДНОЙ СЕССИИ

— Размещение подсудимых и состава караула в зале судебного заседания должно точно соответствовать плану охраны. Рассмотрим вопрос практически, — старший лейтенант Ю. Баринов, проводящий инструктивное занятие с личным составом, вступающим в судебный караул, последовательно отработывает учебные вопросы: особые обязанности часовых при конвоировании подсудимых в судебное учреждение, боевая служба у камер, в зале судебного заседания. Тренируя солдат, офицер напоминает о важности решительных действий при осложнении обстановки.

Накануне выездной сес-





ИЖ

сии немало забот и у старшины роты прапорщика Д. Топала. Одна из них — подготовить и выдать помощнику начальника караула старшему сержанту А. Каленовскому нужное количество постельных принадлежностей и дополнительный комплект белья, ведь, бывало, служба продолжалась дольше, чем планировалось...

Начальник штаба майор В. Корягин лично выехал на рекогносцировку. Цель ее — изучение маршрута движения караула, обследование здания, где намечен судебный процесс, определение системы охраны, согласование с местными властями некоторых вопросов организации службы. Встречи с сотрудниками ГАИ помогают уточнить объезды, наличие АЗС, узлов связи.

Коммунист В. Дятловский — опытный начальник караула. Перед выездом из военного городка он тщательно проверяет техническое состояние автомашины, средства связи, сигнализацию.

Фото А. Александрова.



# КАПИТАЛЬНЫЙ РЕМОНТ СЕЙСМОДАТЧИКОВ „ПОДСНЕЖНИКА“

Опыт эксплуатации противопожонной системы обнаружения «Подснежник» в ряде подразделений показал, что существующая конструкция сейсмодатчиков (СД) не всегда обеспечивает полную герметизацию их усилителя при размещении в грунте. Анализ работы СД, проведенный специалистами ИТСО, позволил сделать следующие выводы: после 1,5—2 лет эксплуатации в корпус некоторых датчиков через элементы по поверхности проникает вода (влага). К этим элементам относятся: металлический экран (цилиндр), феностовые детали, имеющие довольно высокую степень водопоглощения, капроновая крышка, резиновая трубка, металлорукав и монтажные провода марки МГШВ, являющиеся как бы капиллярами, соединяющими наружную среду с внутренним объемом корпуса. Влага снижает сопротивление изоляции и тем самым отрицательно влияет на работоспособность СД и системы в целом.

Специалистами ИТСО ряда частей была разработана методика дополнительной герметизации и ремонта СД. Предварительно они извлекаются из грунта (вручную за корпус, но не за металлорукав или резиновую трубку — тогда неизбежен их обрыв), тщательно промываются водой и просушиваются.

Сущность дополнительной герметизации заключается в заливке СД, помещенного в специально изготовленный металлический стакан, битумно-масляной смесью.

Ремонт и дополнительная герметизация СД высотой 210 мм проводятся в такой последовательности: в дне корпуса СД на расстоянии 21 мм от центра ручной дрелью сверлятся два диаметрально расположенных отверстия размером 5—6 мм каждое. Применение сверлильного станка или электродрели возможно лишь при условии малой вибрации сверла. Рабочая часть его не должна выступать из патрона дрели более чем на 20 мм.

Метки для отверстий накладывают штангенциркулем.

Для этого радиусом, равным половине диаметра дна СД, с двух любых точек края дна, разнесенных между собой на угол не менее 90—100°, делают две засечки. Точка их пересечения является центром круга дна СД. Из этого центра радиусом, равным 21 мм, вычерчивают две диаметрально расположенные дуги, на линии которых и сверлят отверстия. Еще удобнее сверлить их при помощи специально изготовленного кондуктора, что исключает предварительную разметку. Кондуктор надевают на дно СД и через его отверстие производят сверление.

Затем сейсмодатчики устанавливаются в вертикальное положение таким образом, чтобы отверстия не были закрыты какими-либо предметами. В течение одних-двух суток из СД необходимо сливать воду и просушивать их. Процесс ускорится, если через одно из отверстий под небольшим давлением подать в СД сжатый воздух. Для этого можно использовать компрессор, пылесос или ручную насос. Затем с помощью спринцовки (груши) через одно из отверстий в СД вводят примерно 40—50 граммов спирта-ректификата и взбалтывают 15—20 мин. После промывки СД спирт сливают в сосуд. Если он имеет много примесей, то промывку повторяют, но сливают спирт уже в другой сосуд. Так его используют 3—4 раза, предварительно фильтруя через марлевую салфетку или фильтровальную бумагу.

Закончив промывку, СД в течение 7—10 суток сушат

в сушилке (или над электрическим тенем). При этом сейсмодатчики устанавливаются вертикально, вниз дном.

После просушки СД размещают на столе, подают электропитание и подключают осциллограф: плюс 12 В источника напряжения к клемме под цифрой 12, а минус — к клемме 11. К выводам 1 и 12 подключают измерительный вход осциллографа (рис. 1). Затем



Рис. 1.

на расстоянии 1 м от сейсмодатчика с высоты 1 м бросают деревянный кубик (40×40×40 мм), у исправного сейсмодатчика величина выходного сигнала (размах амплитуды) должна быть не менее 6—8 В. Измерения производят с помощью осциллографа С1-19 или других, имеющих аналогичные технические характеристики. Предварительно выполняют калибровку осциллографа. С этой целью на его измерительный вход (вход У) подают калиброванный сигнал с выхода «1000 Нз». Ручка «Калибр. напряж.» устанавливается в положе-

442

ние «10 В». Ручку «Длительность развертки» — в положение «1S» (1 секунда), ручку плавной настройки развертки — в крайнее левое положение. Ручки «Делитель У», «Чувствительность» и плавной регулировки усиления установить в такое положение, чтобы на измерительной сетке экрана осциллографа величина калиброванного сигнала была равна 10 большим делениям. Это значит, что одному большому делению соответствует 1 В измерительного напряжения. После этого, отключив калиброванный сигнал и не меняя положения указанных ручек осциллографа, подключают на его измерительный вход-выход сейсмодатчик. У исправного сейсмодатчика величина выходного сигнала, как отмечалось выше, должна быть не менее 6—8 В,

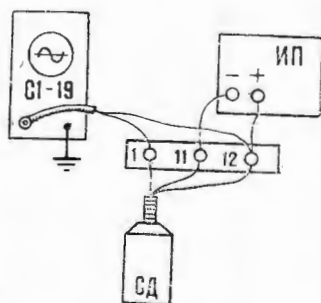

Рис. 2.

что на сетке экрана осциллографа соответствует 6—8 большим делениям (рис. 2а).

На рис. 1 представлена схема соединений: осциллографа, источника питания и сейсмодатчика. При измерениях удобно пользоваться клеммной колодкой, которая позволяет постоянно (на время измерения) подключить к ней осциллограф и источник питания. Во время подключения и отключения СД источник питания включается тумблером, установленным на его лицевой панели. Осциллограф должен быть включен постоянно.

При проверке работоспособности (чувствительности) одновременно идет и процесс отбраковки СД. При этом могут быть получены в основном шесть видов осциллограмм (рис. 2а, б, в, г, д, е).

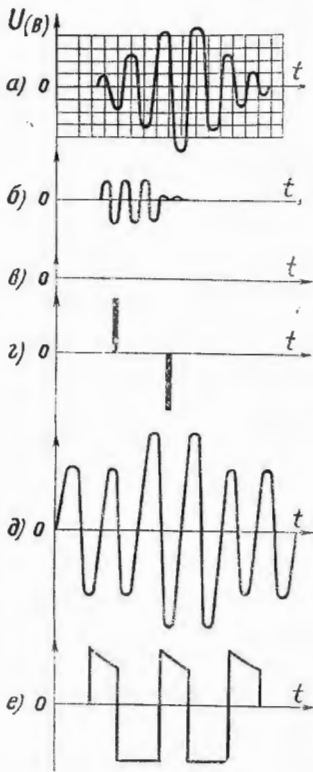
Осциллограмма, приведенная на рис. 2а, отвечает вполне работоспособным сейсмодатчикам.

Осциллограмма, указанная на рис. 2б, характерна для СД с заниженным коэффициентом усиления предварительного усилителя.

Сейсмодатчикам, у которых полностью вышел из строя предварительный усилитель, соответствует осциллограмма, приведенная на рис. 2в, то есть в этом случае сигнал на экране осциллографа вообще отсутствует и видна лишь линия развертки.

В том случае, когда из строя выходят конденсаторы фильтра (потеря емкости или обрыв выводов у конденсаторов из-за электрокоррозии), полезный сигнал просматривается на фоне переменной составляющей, поступающей от источника питания (рис. 2д). Причем амплитуда переменной составляющей зависит от величины коэффициента стабилизации источника питания. Если питание СД производится не от стабилизированного источника тока (например, ВСА-5ж), то переменная составляющая полностью «забивает» усилитель и, следовательно, на ее фоне никакого полезного сигнала мы не увидим. Поэтому при проведении измерений необходимо использовать стабилизированный источник питания, а если имеется возможность, то

лучше всего аккумуляторные батареи. В этом случае присутствие переменной составляющей будет исключено. При питании от аккумуляторных батарей в схему, показанную на рис. 1, дополнительно устанавливают тумблер для выключения питания.

Отметим, что перед измерениями все СД проверяются с помощью омметра на отсутствие короткого замыкания между 12, 11 и 12,1 выводами, чтобы своевременно исключить перегрузку источника питания.

Одиночные остроконечные импульсы (рис. 2г), возникающие при непосредственном ударе сейсмодатчиков о поверхность стола, являются причиной частичного пробоя конденсатора С10 (см. принципиальную схему сейсмодатчика).

Осциллограммы, показанные на рис. 2е, соответствуют состоянию самовозбуждения предварительного усилителя. Причем форма колебаний может быть различной: трапециевидной, треугольной и т. д. Это объясняется тем, что из-за попадания влаги и коррозии металлических деталей, а также разложения лака на деталях усилителя и монтажной плате образуются налеты электролита и полупроводниковые образования, а также дополнительные емкости. Часть резисторов в результате действия влаги оказываются зашунтированными. Воздействие этих факторов и вызывает переход предварительного усилителя из режима усиления в режим мультивибратора.

Все сейсмодатчики, имеющие осциллограммы, приведенные на рис. 2б, в, г, д, е, считаются вышедшими из строя и подлежат капитальному ремонту. В сейсмодатчиках, имеющих осциллограммы, показанные на рис. 2а, просверленные отверстия заделываются деревянными пробками диаметром 6—7 мм и высотой 10—12 мм. Пробки должны быть зачеканены заподлицо с дном СД. Образовавшиеся выступы удаляют ножовкой или напильником. Забивают пробки осторожно,

чтобы не повредить сейсмоприемник.

Надо всегда помнить: в СД, которые не были в эксплуатации, отверстия для слива воды и просушки не сверлятся!



Рис. 3.

Для повторной герметизации СД нужны металлические стаканы, которые лучше всего изготовить из труб диаметром 95—102 мм. Допускается применение труб и большего диаметра, но меньше 95 мм нельзя! Для СД, изготовленных до апреля 1980 года, высота стакана должна быть

350 мм, для более поздних — 250 мм.

Перед тем как поместить СД в металлический стакан, на дно его заливают разогретый гудрон до уровня 50—60 мм (рис. 3а), а выводные провода подготавливаются, как показано на рис. 3б.

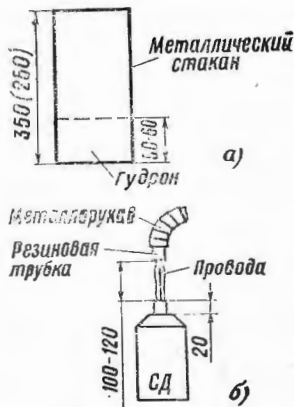
Для заливки СД используют готовые (выпускаемые промышленностью) кабельные массы марок МБ-70, МБМ-1 и МБМ-2. А если их нет, используют битумно-масляную смесь, приготовленную в соотношении: 3 части битума на 1 часть трансформаторного масла (в крайнем случае автoла).

При приготовлении битумно-масляной смеси сначала полностью разогревают (до жидкого состояния) битум, а затем добавляют трансформаторное масло. Полученную смесь перемешивают в течение 10 мин. Разогревать битум целесообразно в большой емкости, а смешивать его с маслом удобно в ведре (лучше в тазу), из которого затем заливают металлические стаканы.

Кабельная масса или битумно-масляная смесь в разогретом состоянии обычно имеет температуру 180—200°C. Сначала ей дают ос-



Рис. 4.

тывать до 60—70°, а затем уже разливают в стаканы. Часов через 12 (после полного остывания смеси) производят ее дозаливку. Практика показывает, что на повторную герметизацию одного СД необходим один человеко-день. По окончании герметизации вновь проверяют работоспособность СД (по схеме рис. 1). Дальнейший монтаж и настройку ведут в

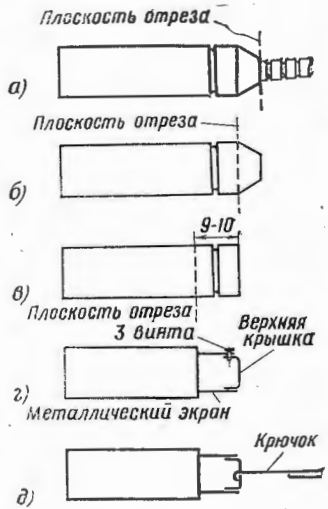

Рис. 5.

1 — составной фенопластовый корпус СД; 2 — компаунд, заполняющий все свободное пространство; 3 — хвостовик корпуса сейсмоприемника с резьбой; 4 — гайка крепления сейсмоприемника к нижней крышке; 5 — нижняя крышка с тремя отверстиями с резьбой; 6 — три винта для крепления нижней крышки к металлическому экрану; 7 — корпус сейсмоприемника; 8 — накидная гайка для центровки и герметизации деталей сейсмоприемника; 9 — монтажные провода, соединяющие сейсмоприемник с платой предварительного усилителя; 10 — верхняя крышка сейсмоприемника; 11 — три винта крепления верхней крышки; 12 — плата; 13 — металлический экран; 14 — монтажные (выводные) провода; 15 — верхняя крышка с уголком для крепления платы; 16 — два винта крепления платы; 17 — три винта крепления верхней крышки; 18 — пластмассовое кольцо; 19 — три винта крепления пластмассового кольца; 20 — металлическая муфта; 21 — резиновая трубка; 22 — капроновая крышка; 23 — металло-рукав; 24 — плоскость отреза по рис. 4б; 25 — плоскость надрезания по рис. 4в; 26 — одно из трех отверстий для захвата крючком по рис. 4д.

порядке, изложенном в инструкции по эксплуатации.

Капитальный ремонт сейсмодатчиков предусматривает такую последовательность. Все сейсмодатчики нумеруют. В тетради или на отдельных листах бумаги под соответствующим номером зарисовывается осциллограмма СД, после чего он вскрывается. Предварительно его надо незначительным усилием зажать в тиски. Ножовкой по металлу отрезать металлорукав вместе с резиновым шлангом и монтажными (выводными) проводами (рис. 4а), затем верхнюю часть сейсмодатчика. Линия отреза должна проходить по границе сопряжения прямолинейной (цилиндрической) и конусной частей СД (рис. 4б).

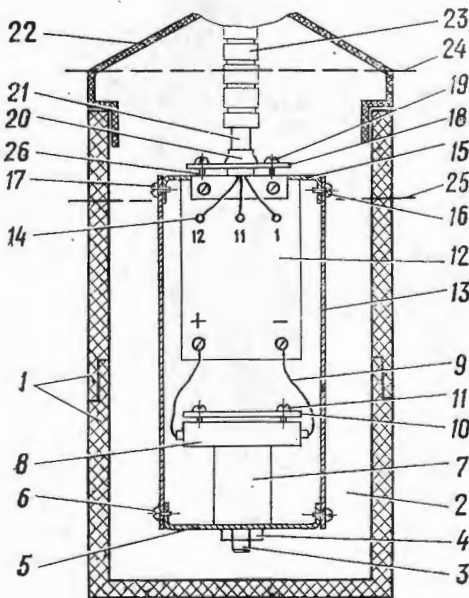
Отступив от места среза 12—13 мм, осторожно, чтобы не повредить металлический экран, надрезают корпус на глубину 9—10 мм по всей окружности (рис. 4в и 4г).

Надрезанную часть с помощью отвертки и легкого молотка (50—100 г) удаляют. Металлический экран и верхнюю крышку очищают от остатков компаунда и мастики, вывинчивают три винта, которыми верхняя крышка крепится к металлическому экрану (рис. 5), 2—3 легкими ударами молотка верхнюю крышку подают на 5—6 мм внутрь металлического экрана и отверткой удаляют остатки компаунда и мастики, после чего, зацепив крючком верхнюю крышку через одно из отверстий (рис. 4д), ее извлекают из металлического экрана вместе с монтажной платой. Окончательное извлечение платы производят с усилием, необходимым для обрыва монтажных проводов, соединяющих плату с сейсμοприемником.

Перевернув оставшуюся часть СД на 180°, вновь зажимают ее в тисках и производят надрез на глубину 9—10 мм по окружности в нижней части СД, отступив от дна на расстояние 15 мм (рис. 6а). Затем удаляют надрезанную часть (рис. 6б).

Повторив предыдущие

операции по очистке металлического экрана и нижней крышки от остатков компаунда и мастики, с помощью деревянного бруска и молотка извлекают из металлического экрана сейсμοприемник (рис. 6в). Удары



Рис. 6.

молотком по деревянному бруску наносят легко. Соблюдается осторожность и при извлечении сейсμοприемника, чтобы он не упал на верстак или на пол.

Сейсμοприемник и монтажную плату внимательно осматривают. Если они имеют наносы грязи или электролита, их промывают в проточной воде и очищают отверткой. Монтажную плату просушивают. С предва- рительно протертого сейсμοприемника снимают верхнюю круглую крышку (отвернув три винта), а затем круглое резиновое кольцо с проушинами и осматривают состояние пластмассовой поверхности и резистора, шунтирующего катушку сейсμοприемника. В большинстве случаев резистор подлежит замене. Провода, идущие от сейсμοприемника к монтажной плате, также заменяют. При этом их длина увеличивается до 150 мм. Если на пластмассовой поверхности сейсμοприемника и с обратной стороны снятой крышки имеются следы электролита, то их удаляют кистью, смоченной в спирте. (Запрещается отвинчивать верхнее кольцо сейсμοприемника!) После этого, заправив выводные про-

вода в проушины резинового кольца, производят сборку сейсμοприемника: ставят на место резиновое кольцо и верхнюю крышку. Винты очищают от следов коррозии, смазывают техническим вазелином и привинчивают ими верхнюю крышку экрана. Прежде чем выводы от сейсμοприемника припаивают к монтажной плате, необходимо проверить его работоспособность. Для этого к его выводам подключают измерительный вход осциллографа, включенного в режим максимальной чувствительности, и, установив сейсμοприемник на столе в вертикальное положение, на расстоянии 10—20 см от него по столу ударяют ручкой отвертки. У исправного сейсμοприемника осциллограмма должна соответствовать приведенной на рис. 2а, но меньшей амплитуды.

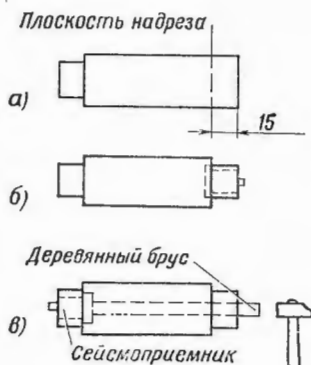
С плат предварительного усилителя, имеющих возбуждение и осциллограммы одиночных остроконечных импульсов, аккуратно с помощью кисти-флейц, смоченной в спирте, удаляют электролит и остатки растворившегося лака. Затем платы просушивают. У плат с осциллограммой одиночных остроконечных импульсов выпивают конденсатор С10 емкостью 6800 пФ и заменяют его новым. Платы, имевшие возбуждение, после удаления с них электролита, остатков лака и просушки, как правило, становятся работоспособными. Иногда приходится заменять отдельные резисторы с потемневшим защитным слоем и конденсаторы со следами выделенного электролита. После этого сейсμοприемник присоединяют к плате и в порядке, описанном выше, с помощью осциллографа проверяют работоспособность СД. Припаянный к плате сейсμοприемник во время измерения должен находиться в вертикальном положении.

Для заделки проводов 1, 11 и 12 нужно снять с платы верхнюю крышку (для чего достаточно отвернуть два винта с гайками), просверлить в ней по центру отверстие диаметром 5 мм и через него продеть про-

Контрольные точки	А	Б	В	Г	Д	Е	Ж	З	И	К
Сопротивление, кОм	0,9—1	4,5—5	0,9—1	0,8—0,9	2,2—2,4	1—1,1	1,1—1,3	1—1,1	2,3—2,5	500
Напряжение, В ( $\pm 10\%$ )	1	9	1,1	0,6	12	6,6	1,1	6,3	12	0

да. При этом на них надевают резиновую или полихлорвиниловую трубку длиной 20 мм, которую продевают в отверстие на глубину 6—10 мм. Затем производится «провонка» и распайка проводов. Крышка вновь крепится к плате, которая затем покрывается лаком. Провода следует применять только марки МГВ. Если до этого были установлены провода марки МГШВ (у них первый слой изоляции из шелковых ниток), то их следует заменить на МГВ.

В сейсмодатчиках с осциллограммой, показанной на рис. 2д, выпаивают все электролитические конденсаторы, плата очищается от коррозии, остатков лака и электролита. После просушки платы устанавливают

новые конденсаторы и покрывают ее лаком. Сборку СД и проверку их работоспособности проводят также, как и в первом случае.

Поиск неисправностей в платах, имеющих осциллограммы, приведенные на рис. 2б и 2в, ведут путем измерений вначале сопротивлений в контрольных точках, а затем напряжений и сравнивают их с приведенными в таблице номинальными величинами. Контрольные точки показаны на принципиальной схеме (рис. 7), фактическое их расположение — на монтажной плате (рис. 8).

Если предварительный усилитель имеет заниженный коэффициент усиления, то такая неисправность устраняется путем последовательной замены транзисторов

на исправные. Общий коэффициент усилителя должен быть не менее 1000.

При измерении сопротивлений в контрольных точках «плюс» прибора должен быть подключен к общему проводу платы (+12 В).

После ремонта всех плат, покрытия их лаком и заделки соединительных проводов их осторожно помещают в металлический экран (цилиндр), предварительно удалив с его внутренней части металлической щеткой остатки коррозии и налет электролита.

Если к плате был присоединен сейсмоприемник, то его временно отпаивают.

После этого в нижнюю часть корпуса сейсмодатчика вставляют нижнюю крышку с сейсмоприемником и закрепляют тремя винтами. К плате припаивают провода, идущие от сейсмоприемника, вставляют ее в металлический экран и крепят верхнюю крышку также тремя винтами.

Места стыков верхней и нижней крышек с металлическим экраном заделывают двумя слоями хлопчатобумажной изоляционной ленты. Два отверстия в нижней крышке и три в верхней заделывают деревянными пробками. После сборки СД подвергают проверке на работоспособность и затем производят повторную герметизацию.



Рис. 7.



Рис. 8.

Полковник  
Ю. СДОБНИКОВ,  
подполковник  
В. ВАКУЛЕНКО.

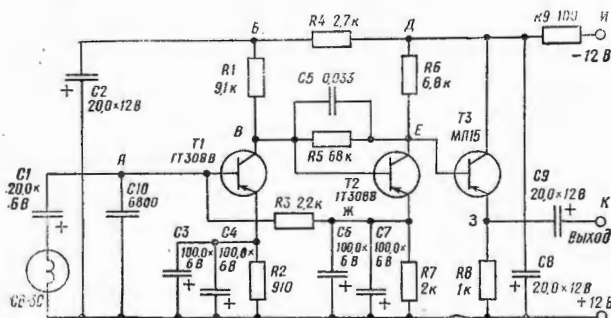
## ВОЗВРАЩЕНЫ ВЛАДЕЛЬЦУ

Гастроном закрывался. Бойкая девушка в пальто, накинутом поверх халата, щелкала засовом вслед уходящим.

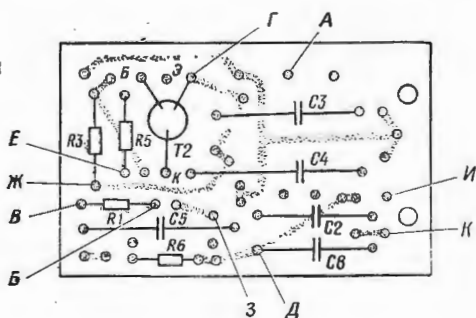
Патрульный рядовой П. Горещкий увидел на полу маленький сверток. Он нагнулся, поднял находку, развернул бумагу. Пачка купюр...

— Горещкий! Где ты там? — услышался голос его сослуживца рядового Степанова. — Пойдем. Здесь порядок.

Павел показал ему и сержанту милиции свою находку.

— Дела-а-а, — пересчитав деньги, удивился милиционер. — Тысяча сто восемьдесят рублей.

— Смотрите, — указал Павел на надпись карандашом: «Смирнов Н. Н.»

— Какая разница Смирнов, Петров, Сидоров? — махнул рукой сержант. — Он, поди, сейчас голову ломает, где обронил деньги. Как же его найти? Мало ли в городе Смирновых.

— А если он тут работает? — предположил Горещкий.

— Почему ты так решил?  
— А просто, — обрадовался мелькнувшей догадке Павел. — Пакет-то магазинный.

— Да, это меняет дело — оживился милиционер.

Девушка, только что закрывшая магазин, с подчеркнутой неохотой вышла на стук сержанта, приоткрыла дверь.

— У вас не работает гражданин по фамилии Смирнов?

— Работает. Продавцом. А что?

— Можно его видеть?

— Нет. Он уехал сегодня пораньше. Сын у него женится.

— А где он живет?

— Погодите, я сейчас узнаю.

— И телефон, если есть! — крикнул ей вдогонку сержант.

...Через полчаса в отделение милиции вошел бледный пожилой мужчина.

— Неужели мои деньги нашлись? — спросил он у дежурного.

— Вы Смирнов Николай Николаевич? Человек молча кивнул и достал паспорт.

Несколько слов о рядовом П. Горещком. Павел призван на службу во внутренние войска с Украины, где работал шофером. Несмотря на небольшой срок службы, он уже успел показать себя с хорошей стороны.

Старший лейтенант Е. АРТУХОВ.

## БЕЗ ПРАВА НА ОШИБКУ

Матерый преступник совершил дерзкий побег. Его следы обнаружили в одном из таежных поселков.

Прапорщик А. Молин получил задание задержать бандита. Добравшись на попутной машине до места, он укрылся в густой зелени около домика, в котором мог появиться бежавший. Поздней ночью к соседней избе подъехала «Скорая помощь». При свете уличного фонаря прапорщик успел заметить ее номерной знак. «Не здешний», — подумал он. И тут из машины выпрыгнул человек: Молин узнал в нем разыскиваемого.

Бывают ситуации, когда решение принимается мгновенно. «Братя надо сейчас, пока не вошел в дом». И прапорщик А. Молин шагнул навстречу. Преступник от неожиданности растерялся. Не давая ему опомниться, Молин резко заломил правую руку бандита. Тот, увернувшись, взмахнул свободной левой рукой, и острая боль от ложевого удара обожгла плечо прапорщика. Однако схватка длилась недолго: несмотря на ранение, воин обезоружил нападавшего.

За успешное выполнение этого задания начальник УВД наградил прапорщика

А. Молина именными часами, кроме того, ему был вручен знак «За отличие в службе» I степени. За два десятка лет службы во внутренних войсках он не раз вступал в поединки с преступниками. В служебной карточке война — записи о многочисленных наградах и поощрениях: семь медалей, знак «За отличие в службе» I и II степени, ценные подарки, грамоты, благодарности. Неоднократно коммунисты роты избирали его секретарем партийной организации. Чуткий и отзывчивый товарищ, он всегда придет на помощь в трудную минуту.

Недавно к Александру Федоровичу приезжал брат. Подробно рассказал он о большой сибирской стройке, где работает, а потом предложил:

— Хватит, наверное, послужил. Давай к нам: зарплата большая, квартиру дадут прекрасную.

Поглядел Александр Федорович на брата из-под густых бровей, помолчал немного и ответил с расстановкой:

— Нет, спасибо, от своей службы я никуда. Нужна она, чтобы вы могли спокойно строить нашу счастливую жизнь.

Капитан А. ДРОГНЕВ.

# КУРСАНТАМ — КОМАНДИРСКИЕ КАЧЕСТВА

*(С методической конференции офицеров части — инициатора социалистического соревнования во внутренних войсках в 1981 году)*

Привитие курсантам — будущим сержантам — командирских качеств и методических навыков является одной из трудных и сложных проблем для командиров, политработников, партийных и комсомольских организаций учебных подразделений. О том, какими путями, формами, средствами они добиваются этого, и состоялся разговор на методической конференции офицеров в части — инициаторе соревнования во внутренних войсках среди учебных частей. Краткое содержание некоторых выступлений ее участников предлагается вниманию читателей.



Полковник М. Ш. Дерев (командир части), открывая конференцию, сказал, что исторические решения XXVI съезда КПСС, высокая оценка роли Советских Вооруженных Сил, данная на съезде, вызвали у воинов огромный подъем политической и дело-

вой активности, стремление качественно выполнить поставленные задачи, добиться новых, более высоких результатов в ратном труде. Личный состав, критически оценив достигнутое, принял повышенные обязательства и выступил с Обращением ко всем учебным частям внутренних войск МВД СССР развернуть социалистическое соревнование под девизом «За высокую боеготовность, образцовую боевую службу и твердый воинский порядок!» Мы обязались к концу года стать отличной учебной частью.

Осознавая всю полноту ответственности, офицеры, прапорщики, сержанты, партийные и комсомольские организации части проделали определенную работу по выполнению взятых обязательств. Большинство подразделений достигли отличных и хороших результатов по боевой готовности, боевой и политической подготовке, в укреплении воинской дисциплины, поддержании твердого уставного порядка. Лучше других решались вопросы привития курсантам командирских и методических навыков в подразделениях, которыми командуют капитан С. Иванов, старшие лейтенанты А. Лобанов, Г. Сычев и другие. Здесь на выпускных экзаменах многие курсанты получили за методическую подготовку хорошие и отличные оценки и с первых дней службы в линейных подразделениях зарекомендовали себя с наилучшей стороны. Это достигнуто в первую оче-

редь за счет повышения эффективности занятий и тренировок, улучшения качества воспитательной работы, постоянного поиска неиспользованных резервов в организации учебного процесса и руководстве им.

Важное место в деятельности передовых офицеров занимает привлечение курсантов командирских качеств и методических навыков. Эта работа начинается и ведется с первого дня пребывания их в подразделении. Сначала, когда идет одиночная подготовка, офицеры и сержанты с высокой эффективностью проводят занятия и тренировки. Курсанты наблюдают за их четкими и красивыми действиями, усваивают различные команды, привыкают к мысли, что в недалеком будущем и им предстоит обучать и воспитывать подчиненных.

С течением времени возможности по привитию командирских качеств расширяются, курсанты назначаются стажерами командиров отделений, старшими команд, дежурными по роте (дублерами), разводящими во внутренний караул. При этом используется любая возможность, чтобы потренировать курсантов в командовании отделением, внимательно анализируя их действия, отмечают успехи, недостатки, даются советы по устранению ошибок.

Однако требования Министра внутренних дел СССР, начальника внутренних войск по методической подготовке курсантов в части еще в полном объеме не решены. Из отзывов на наших выпускников видно, что наибольшие трудности они испытывают в воспитательной работе с людьми: одни не предъявляют к подчиненным достаточной требовательности, другие не могут установить контактов с ними, третьи, не найдя другого пути, полагаются только на взыскания. Некоторые выпускники не умеют методически грамотно проводить занятия, нести боевую службу в строгом соответствии с уставами. Все это тревожит нас и заставляет искать пути улучшения командирской и методической подготовки курсантов.

Старший лейтенант А. А. Лобанов (командир учебного взвода) рассказал о том, как он вырабатывает командирские качества и прививает методические навыки курсантам на плановых занятиях по тактической подготовке.

Эти занятия обычно начинаются у нас примерно через месяц плановой учебы, сказал тов. Лобанов. К этому времени курсанты уже научатся выполнять обязанности дневального, дежурного по роте, получают практику в управлении отделением при попутных тренировках, во время передвижения на учебные поля, проведут занятия по физической и строевой подготовке, отработают нормативы.

Для совершенствования командирских качеств и методических навыков курсантов на плановых занятиях я использую различные возможности. Так, при выдвижении в район занятий по тактической подготовке назначаю курсантов на роль командиров отделений. Действуя по моим вводным, они оценивают обстановку, принимают решения, отдают распоряжения,

контролируют их выполнение. Взвод под командованием курсанта С. Музалева преодолевал «зараженный участок», действовал по «вспышке атомного взрыва», при «налете авиации противника» и т. п. Умело управляли подчиненными командир отделений курсанты И. Белов, С. Дьяков, Ю. Фатеев.

Стремлюсь, чтобы курсанты практиковались в роли командира отделения и в ходе самих занятий. Так, при отработке темы «Отделение в наступлении» они упражнялись в подаче команд, производили тактическое и топографическое ориентирование, ставили задачу обучаемым. Я и командиры отделений следили за их действиями, поправляли, подсказывали. Когда, например, курсант Т. Садыралиев вяло подал команду отделению для развертывания в цепь, я вызвал его к себе, не мешая остальным, потренировал в подаче команд.



Лучше других действовал в роли командира отделения курсант З. Тодуа. Подал команду «Отделение, приготовиться к атаке», он проверил, как обучаемые выполнили ее, указал на недостатки, добился их устранения. При постановке курсантами задач обучаемым я и командиры отделений особое внимание уделяем выработке у стажеров командирского голоса, культуры речи, ясности в изложении существа дела. Например, действуя в роли командира отделения, курсант Г. Сафиев выбрал ориентиры, которые были плохо заметны на поле. Я остановил занятие, разъяснил курсантам порядок выбора ориентиров, напомнил им, к чему могут привести подобные ошибки в бою.

Действия отделения в наступлении отработываю по элементам, как правило, два раза. Первый раз отделениями командуют сержанты, второй — стажеры. Так, при

занятия исходного положения курсанты под командованием стажера курсанта Ф. Михайлова торопились, разговаривали. Неорганизованность произошла по вине командира отделения. Зная характер Михайлова, приказал заместителю командира взвода внимательно следить за его действиями.

Как и на всяком занятии, в конце я подвожу итоги, оцениваю действия курсантов, выставляю оценки за стажировку. Но при разборе занятий по тактической подготовке в заключение обязательно привожу пример умелых действий сержантов в годы Великой Отечественной войны. Это оказывает хорошее воспитательное воздействие на курсантов. Они как бы мысленно равняются на подвиги своих отцов и дедов, глубже проникаются чувством ответственности за защиту Родины. А в итоге — старательнее овладевают военными знаниями.

**Старший лейтенант А. В. Мотыгин** (командир учебного взвода). Командирские и методические навыки вырабатываю у курсантов не только на плановых занятиях, но и в повседневной жизни, например, при различных построениях взвода. Стажируются они и будучи дежурными по классу, старшими на хозяйственных работах и т. д. Подробнее расскажу, как эти качества прививаю в ходе занятий по строевой подготовке.

Прежде всего, накануне, инструктируя сержантов, напоминаю им, как следует стажировать курсантов в роли командиров отделений. Стажеры учатся осматривать внешний вид, делают замечания, добиваются устранения недостатков. Изучая тот или иной строевой прием, они отработывают командирский голос, приобретают навыки в управлении подчиненными.

В ходе занятий отделение разбивается на три группы, с каждой из которых стажеры изучают вначале отдельные элементы того или иного строевого приема — повороты на месте, направо, налево, кругом и т. д. Успешно справляется с подобного рода задачей курсант В. Ким. Это волевой, энергичный, старательный воин, глубоко усваивает все, чему его обучают командиры. Такому курсанту можно доверять проводить занятие и с отделением, что я и делаю на втором месяце обучения. А вот у курсанта Г. Афоничева обстоят дела иначе. Занятия он проводит слабо, при подаче команд не всегда сам принимает строевую стойку, допускает методические ошибки. Разумеется, это не остается незамеченным. И я, и командир отделения не раз указывали ему на недостатки, советовали, как устранить их, но всякий раз его действия требуют контроля.

Готовя курсантов к командирской деятельности, мы не забываем об индивидуальном методе обучения и воспитания. Например, курсант С. Каблахов сам нечетко выполнял повороты на месте. Понятно, что ему трудно было требовать от курсантов правильного исполнения приема. Тогда



командир отделения поручил хорошему строевику курсанту В. Мирошниченко помочь Каблахову. Совместные занятия пошли на пользу им обоим.

Оценивая действия курсантов в роли командиров отделений, сержанты отмечают, насколько доходчиво стажеры объяснили содержание вопроса, как использовали методические приемы — объяснение, показ, тренировку, как оценили успехи каждого, назвали ли победителей соревнования. По окончании занятий курсанты вновь назначаются для управления отделением при следовании в казарму.

**Старший лейтенант Г. Н. Сычев** (командирически проводится методический час, предусматривается в ротном расписании обычно перед самостоятельной подготовкой курсантов. Основное его назначение — выработать у будущих сержантов командирские качества, умение и навыки проведения занятий по боевой подготовке. Темы и учебные вопросы указываются в расписании в соответствии с «Перечнем мероприятий по привитию командирских качеств и методических навыков курсантам».

У нас с первых же дней учебы систематически проводится методический час. На нем курсанты вначале изучают уставные команды по строевой, огневой, физической подготовке. С этой целью на каждого из них изготовлено пособие, в котором расписаны все команды, подаваемые командирами при управлении строем на различных занятиях. Наряду с заучиванием названий этих команд, курсанты тренируются в их подаче, отработывают дикцию.

В методический час курсанты учатся и методике отработки нормативов по различным предметам. Так, по теме «Индивидуальные средства защиты и порядок пользования ими» курсант С. Трофимов тренировал обучаемых в надевании противогаза. При этом строго контролировал,

чтобы они не только укладывались в нормативное время, но и правильно выполняли все элементы.

К сожалению, этого нельзя сказать о курсанте К. Баскаеве. Он обращал внимание только на временной показатель, в результате большинство подчиненных допускали грубые ошибки в надевании средств защиты. Конечно, я поправил его, указал на недочеты, которые в последующем он и устранил. Но пример этот наглядно свидетельствует о том, что в первоначальный период командирской практики подобные недостатки неизбежны.

Кроме тренировок в отработке нормативов, в методический час привлекаю курсантов к проведению занятий по несложным и коротким по времени учебным вопросам с группой в 3—4 человека, а иногда и с отделением. Например, курсант А. Мазалов, объясняя назначение и устройство ударно-спускового механизма, умело использовал наглядные пособия, излагал материал доходчиво и последовательно, держался перед отделением свободно. Так же действовал и курсант Д. Дижфаров при отработке учебного вопроса «Неполная разборка автомата и сборка после неполной разборки». Он внимательно следил за действиями подчиненных, своевременно указывал на недостатки, а при отработке нормативов организовывал соревнование.



Наряду с этим в методический час курсанты изучают рекомендованную к занятиям литературу, наставления и инструкции, готовят учебно-материальную базу, составляют планы-конспекты. При этом я учитываю индивидуальные особенности каждого, общую подготовку.

На первых таких занятиях, как прави-

ло, знакомя курсантов с образцовым планом-конспектом, разъясняя методику его составления (из каких частей состоит, время на отработку вопросов, действия руководителя и обучаемых, порядок использования наглядных пособий и т. д.). На последующих занятиях курсанты учатся сами составлять план-конспект. Я называю тему, цель занятия, время, место проведения, материальное обеспечение, какую литературу подобрать и изучить, определяю время на составление плана-конспекта. После чего оцениваю, как они справились с этим заданием, указываю на ошибки, даю задание на самоподготовку.

В дальнейшем привлекаю курсантов к проведению занятий с отделением по более сложным вопросам. С этой целью подготовку их начинаю за 3—4 дня. Вначале провожу практический инструктаж по предстоящим занятиям. Затем они изучают рекомендованную литературу, составляют планы-конспекты, готовят материальное обеспечение. Например, при подготовке к занятиям по теме «Отделение в наступлении» курсант К. Хамитов старательно изучил Боевой устав Сухопутных войск, Наставление по военно-инженерному делу, Сборник нормативов по боевой подготовке. Определил материальное обеспечение занятий, участвовал в инструктаже лиц, обозначающих действия противника. Все это позволило ему интересно и эффективно провести занятия в роли командира отделения.

Правильное понимание целей и задач методического часа, умелое и рациональное использование его помогает в короткие сроки выработать у будущих сержантов необходимые командирские качества и методические навыки.

Выступление старшего лейтенанта В. В. Акуловича (командира учебного взвода) было посвящено привитию курсантам командирских качеств в часы утренних тренажей, когда не проводятся политические информации. Известно, что для этих целей отводится 30 минут. Чтобы эффективно использовать их, с высоким качеством провести тренировку по тому или иному предмету или отработать соответствующий норматив, сказал офицер, командиру взвода и сержантам нужно тщательно подготовиться. Инструктируя сержантов накануне, я объясняю им, как лучше организовать занятие, какие и как использовать учебные приборы, наглядные пособия. Так, перед утренним тренажем по ЗОМП, на котором курсантам предстояло отработать один из нормативов, обратил внимание сержантов на то, чтобы противогазы у подчиненных были исправны, подобраны по размеру, на противогазовых сумках были ярлычки установленного образца и т. д. Указал, как надо поступать командиру отделения, чтобы во время тренировок вырабатывать у курсантов навыки командования подчиненными.

Вот как действовал сержант В. Костев при отработке норматива по ЗОМП. Вна-



чале он объяснил, в каких положениях переносится и применяется противогаз, назвал время, отводимое для выполнения норматива, и оценку, ошибки, снижающие оценку на один балл и до «неудовлетворительно», команды, по которым производится надевание противогаза и его снятие. Убедившись, что обучаемые поняли суть дела, сержант назначил на роль командира отделения курсанта В. Емельянова и приказал ему произвести тренировку в отработке норматива. Тот подал команду «Газы». Курсанты надели противогазы. И хотя все уложились в отведенное время, от взгляда стажера не ускользнуло, что курсант Б. Кадилов при надевании противогаза не закрыл глаза. Емельянов сделал ему замечание и потребовал устранить ошибку.



*Командир отличного учебного взвода старший лейтенант Г. Сычев наблюдает за стрельбой подчиненных.*

Через некоторое время сержант В. Костев приказал курсанту М. Елисееву продолжать тренировку. Тот еще раз напом-

нил обучаемым время, отводимое на отработку норматива, объяснил, как правильно укладывать противогаз после команды «Противогазы — снять», назвал ошибки, снижающие оценку, и продолжил тренировку.

Сержант Костев внимательно следил за действиями курсантов — командиров отделений. Если кто-то из них негромко или нечетко подавал команду, он вначале исправлял ошибку сам, а потом требовал этого от подчиненных.

Подводя итог занятия, он указал обучаемым на наиболее характерные ошибки: некоторые из них неуверенно держались перед строем, не всегда четко подавали команды, не добивались быстрого устранения недостатков, необъективно оценивали действия курсантов. После этого напомнил тему, цель тренировки, как она достигнута, учебные вопросы, дал задание на самоподготовку.

Командир отделения старший сержант О. Курочкин, начиная тренировку по физической подготовке, разделит отделение на три группы, назначил в них старших. Они отработывали с курсантами выход из строя, подход к снаряду, выполнение упражнения, постановку в строй. При этом делали замечания обучаемым, добивались устранения ошибок. Так, курсант Е. Полуэктов, заметив, что курсант В. Шаповалов неправильно принял гимнастическую стойку, сделал ему замечание, потребовал повторить прием. Затем вызвал к снаряду курсанта А. Березкина, а курсанта Е. Смирнова назначил для страховки.

Курсанты по команде старшего сержанта Курочкина, сменяя друг друга, тренировались в выполнении обязанностей командира отделения. Подводя итог занятия, старший сержант отметил, как они справились с поставленной задачей, посоветовал, кому и что доработать на самоподготовке.

В заключение хотелось подчеркнуть, что при проведении утренних тренировок ввиду ограниченности во времени командир отделения имеет возможность прививать методические навыки 2—3 курсантам отделения, не более. Но и этого достаточно. Главное, чтобы такие тренировки проводились регулярно, хорошо заранее готовились. Только тогда от них будет польза.

О том, как используются часы самостоятельной подготовки курсантов для привития им методических навыков, рассказал командир учебного взвода старший лейтенант О. И. Курилов. Он отметил, что в это время курсанты обычно готовятся к очередным занятиям, а офицеры и сержанты инструктируют их, дают методические советы. В тех случаях, когда на подготовку курсантов к проведению занятий программой не определено специального времени, для этой цели используются часы самоподготовки.

В понедельник и четверг самоподготовка проводится по темам политических занятий. В это время курсанты изучают рекомендованные материалы, конспектируют первоисточники, готовят выступления по

различным вопросам. Преследуется цель: научить работать с материалом, систематизировать данные, готовиться к аргументированному выступлению перед аудиторией. При такой системе в течение всего периода обучения каждому предоставляется возможность 2—3 раза выступить с сообщением. Но не все успешно справляются с этой задачей. Так, курсант К. Григорьев,

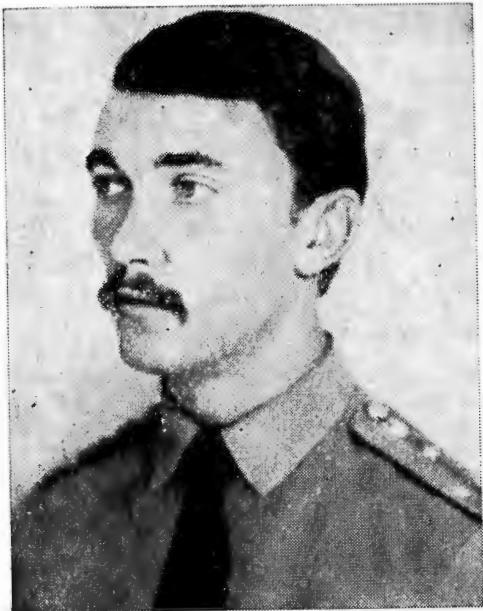

готовя обзор «Правды» о событиях в мире, материал подобрал не полностью, не выделил главного. Ему помогли исправить ошибки. Его повторное выступление на эту тему было более содержательным.

Во вторник самостоятельная подготовка обычно проводится по тактико-специальной подготовке. Курсанты изучают некоторые вопросы предстоящих занятий. Например, по теме «Боевая служба по конвоированию осужденных в спецвагоне» они изучали действия начальника караула.

В остальные дни недели в часы самостоятельной подготовки практикуются тренировки курсантов в подаче и выполнении отдельных команд, они учатся составлять планы-конспекты. На одном из занятий по огневой подготовке курсант А. Попов вяло подавал команды, не следил за действиями обучаемых. Командир отделения потренировал его на самостоятельной подготовке, и на следующем занятии курсант чувствовал себя увереннее.

Такая организация самостоятельной подготовки приносит определенную пользу курсантам в приобретении навыков работы с людьми.

Заместитель командира учебной роты по политической части старший лейтенант Ф. Ф. Шкодич в своем выступлении поделился опытом привития курсантам навыков ведения политико-воспитательной рабо-

ты с подчиненными. По его мнению, сержант не может быть полноценным командиром отделения, если он не умеет побеседовать с людьми, выпустить боевой листок, организовать социалистическое соревнование подчиненных.

В первую неделю обучения, сказал он, мы подбираем и расставляем актив. При этом стараемся, чтобы комсомольскими поручениями было охвачено как можно больше курсантов (сейчас у нас поручение имеет каждый второй). Это положительно влияет на учебу, состояние воинской дисциплины в подразделении. По итогам первого периода обучения комсомольские активисты были в числе лучших курсантов. Так, комсгруппорги курсанты С. Куприянов и Г. Романов сдали выпускные экзамены на отлично, неплохо зарекомендовали себя на работе в линейных подразделениях. Добросовестное отношение к выполнению комсомольских поручений дает курсантам определенный опыт работы с людьми, помогает преодолевать трудности в службе.

Раньше в отзывах на наших выпускников нередко можно было прочитать, что они теряются при беседе с подчиненными, не могут правильно вести себя перед отделением. Чтобы устранить этот недостаток, мы практикуем перед каждым политическим занятием заслушивание сообщений курсантов по материалам газет «Правда», «Красная звезда», выступления перед сослуживцами курсантов, которые выполнили упражнение учебных стрельб, нормативы на отлично. При подготовке к экзаменам это хорошо помогает отстающим. Даем поручение отличникам помочь слабоуспевающим, поделиться с ними секретами своего мастерства. Так, курсант М. Онисив в течение почти двух месяцев показывал плохие результаты по огневой подготовке. С помощью курсанта А. Пазинича после упорных тренировок он стал стрелять лучше, а на экзамене показал хороший результат.

Казалось бы, что сложного для курсантов провести беседу с подчиненными? Но тем не менее трудностей для них тут не-



Твердо должен знать будущий сержант правила безопасности при обращении с оружием. На снимке: старший лейтенант С. Савкин учит курсанта осматривать оружие.

мало. Поэтому важно учитывать индивидуальные особенности воина, его способности. В методический час, в часы политико-воспитательной работы курсанты учатся организовывать социалистическое соревнование в отделении, подводить его итоги за неделю. В караул, на полевые занятия мы назначаем агитаторами, комсгруппами



курсантов, которые не являются активистами, даем им конкретные задания на это время. На войсковой стажировке каждый курсант 1—2 раза выступает перед незнакомой аудиторией, анализирует состояние воинской дисциплины в отделении, организует социалистическое соревнование в карауле. В это время мы проводим встречи с нашими бывшими выпускниками. Они рассказывают о своем становлении, о трудностях в работе сержанта, советуют, на чем нужно сосредоточить внимание в учебном подразделении.

Мы постоянно заботимся о привитии курсантам навыков индивидуальной работы с людьми, укрепления воинской дисциплины, сплочения коллективов. Они изучают основы военной психологии и педагогики, требования руководящих документов, готовят и проводят (под руководством офицеров) индивидуальные беседы с товарищами. Каждое нарушение воинской дисциплины обсуждается на комсомольском собрании взвода, при подведении итогов в отделении, взводе. Курсантам внушается мысль о том, что мелочей в работе с людьми не бывает, что от их повседневной требовательности, заботы о людях зависит авторитет младшего командира.

Всеми политико-воспитательными мероприятиями, всем укладом армейской жизни мы воспитываем у курсантов умение работать с людьми, ответственность за поручен-

ное дело, подчеркиваем большую роль сержантов в выполнении задач, возложенных на внутренние войска.

— Десятидневная практика курсантов в командовании отделением, — сказал в своем выступлении командир учебной роты капитан С. А. Иванов, — начинается после первого месяца обучения. Штаб части разрабатывает перечень мероприятий, которые должны провести курсанты за это время. Планируется выполнение ими обязанностей дежурного по роте, начальника внутреннего караула, проведение некоторых занятий по боевой подготовке, бесед, участие в выпуске стенгазет, боевых листов и т. д.

Перед стажировкой проводим подготовительную работу с курсантами в роте. У нас в каждом взводе составлен график стажировки их в роли командиров отделений. При этом учитываем, чтобы разрыв по времени между практикой соревнующихся курсантов был минимальным и имелась возможность нагляднее сравнивать их результаты при подведении итогов. За два дня до начала практики сержанты принимают зачеты от стажеров по знанию ими обязанностей командира отделения, дежурного по роте, статей 1—25 Строевого устава, порядка проведения утреннего осмотра. Если курсант показывает слабые знания, ему предоставляется дополнительное время на устранение недостатков.

Наряду с этим проводятся показательные занятия, на которых стажеры наглядно видят



роль сержанта по поддержанию внутреннего порядка в отделении, в отработке нормативов по ЗОМП. До них доводятся требования, предъявляемые к сержантам по изучению индивидуальных особенностей подчиненных.

УЧ



*Командир учебного взвода старший лейтенант А. Мотыгин инструктирует сержантов накануне тактических занятий.*

В ходе стажировки курсантов офицеры роты, старшина, командиры отделений активно участвуют в привитии им командирских качеств и методических навыков, оказывают необходимую помощь. Однажды старший сержант О. Курочкин во время контроля за проведением утреннего осмотра в отделении курсантом Д. Зыбко заметил, что он, приступая к осмотру внешнего вида, не проверил наличие подчиненных в строю. Старший сержант, Курочкин напомнил курсанту Зыбко требование устава и приказал вновь повторить осмотр.

В другой раз стажер Е. Лунгу, будучи дежурным по роте, принимал оружие от личного состава, не проверяя при этом номера автоматов. Сержант Ф. Кашбуллин обратил на это внимание курсанта, подсказал ему, что оружие принимается поштучно, по номерам и в комплектности.

Успешной стажировке во многом способствует то, что после каждого мероприятия сержанты и офицеры роты оценивают действия курсантов, указывают на положительные стороны и недостатки, помогают устранять ошибки. В конце дня в течение 5—10 минут штатный командир отделения подводит итоги работы стажера и советует, на что обратить внимание на следующий день.

Заместитель командира части майор В. Н. Личман в своем выступлении сказал, что стажировка курсантов в частях является наиболее ответственным периодом в привитии им командирских качеств и методических навыков. Этому вопросу, продолжал он, мы уделяем первостепенное внимание. Во-первых, стажировку заранее тщательно планируем. Ей предшествуют партийные, комсомольские, общие собрания личного состава, на которых анализируется предыдущая стажировка и ставятся задачи на последующую. Так, планируя стажировку курсантов весеннего выпуска, мы определили, что каждый из них должен сделать: провести 3—5 занятий по боевой подготовке, мероприятия по плану полити-

ко-воспитательной работы, нести боевую службу в роли начальника караула, его помощника, часового-оператора, часового КПИ, организовать чистку оружия в отделении, выступая при этом в роли командира, и т. д. Иначе говоря, рассматриваем все от «а» до «я». Мероприятия планируются с таким расчетом, чтобы 70—75 процентов учебного времени расходовалось на приобретение и закрепление курсантами методических навыков, полученных на занятиях в ротах.



Во-вторых, мы заботимся о том, чтобы стажеры проходили практику в передовых подразделениях. Правда, не всегда нам это удается, но тем не менее мы стремимся, чтобы во время стажировки курсанты руководили опытные командиры.

В-третьих, стараемся отправить на стажировку каждого курсанта, если можно так сказать, в полной боевой готовности. Он имеет необходимые конспекты для проведения занятий, присутствует на показных и инструкторско-методических занятиях по наиболее трудным темам. Инструктируется о порядке ведения индивидуальной воспитательной работы с подчиненными, организации соревнования в отделении, карауле, о проведении беседы на политические темы, оформлении протокола заседания бюро ВЛКСМ, комсомольского собрания. В такую подготовку немало труда вкладывают все офицеры, но особенно полковник М. Дерев, майор Г. Иванов, майор М. Омаров, капитан С. Иванов, старшие лейтенанты А. Мотыгин, Г. Сычев и другие.

Разумеется, мы вправе ожидать, что каждый стажер успешно выполнит возложенные на него обязанности. Обычно так и бывает. Но, к сожалению, нередко случается и другое: читаешь отзыв на того или иного курсанта и видишь: не проявил он себя в части. Так было с курсантами С. Семиным, А. Чухно, С. Гребенниковым и другими. Причины тут разные, тем не менее нам надо глубже изучать подчиненных, их потенциальные возможности и ставить перед ними посильные задачи. Это первое. А второе — строже спрашивать с офицеров, которые руководят стажировкой, чтобы они предметно занимались этим делом, знали индивидуальные особенности каждого курсанта и с учетом их определяли ему объем работы, контролировали ее выполнение.

На мой взгляд, у нас есть ряд нерешенных вопросов в выработке у курсантов командирских качеств и привития им методических навыков: не полностью и неэффективно используется время, отводимое для этого на утренних тренировках; не во всех подразделениях хорошо организуются и проводятся методические занятия; в некоторых ротах (например, в той, которой командует старший лейтенант С. Крючков) курсанты в спешке, буквально в последние один-два дня готовятся к стажировке в частях; не всегда достаточно глубоко мы анализируем отзывы на курсантов, делаем нужные выводы, а следовательно, и не вносим коррективы при составлении планов стажировки.

В течение первого месяца обучения курсанты должны приобрести определенные навыки в проведении несложных занятий, тренировок, физической зарядки, утреннего осмотра и т. д. Привить эти навыки им обязаны мы, офицеры. Однако, как показывает практика, командиры взводов старшие лейтенанты С. Савкин, О. Курлов на плановых занятиях этим занимаются мало. Видно, есть и другие офицеры, которые откладывают эту важную работу «на потом». А зря.

В связи с этим хотелось бы напомнить слова М. В. Фрунзе о роли и значении сержантского состава в армии. «Младший комсостав, — говорил он, — образует ту основу, на которой зиждется все дело дисциплинирования, боевой спайки и боевой подготовки части. Пребывая постоянно в среде красноармейцев, младший командный состав является единственным проводником всех воспитывающих частей влияния и воздействий сверху. С развитием групповой тактики и усиливающимся тактическим значением мелких войсковых подразделений боевое значение младших начальников вырастает особенно высоко» (М. В. Фрунзе. Избр. произведения, т. 2. М., 1957, с. 376).

Разумеется в учебном подразделении курсант приобретает только самые начальные методические навыки, которые должны закрепляться, развиваться и совершенствоваться главным образом в линейных ротах в системе командирской и методической подготовки под непосредственным руководством командира роты. Именно рота является подлинной школой методического мастерства сержанта. А фундамент для этого должны закладывать мы с вами. Поэтому выработка у курсантов командирских качеств, привитие им методических навыков — проблема для нас всегда актуальная. И решать ее надо начиная с первого дня пребывания курсантов в учебном подразделении, дружными усилиями всех, от командира отделения до командования части, вкладывая в это душу, опыт и знания.

\* \* \*

В Обращении личного состава части, где проводилась методическая конференция, в частности, говорилось: «Добиться к концу года звания отличной части, подготовить 60 процентов отличных рот, отделений, отличников боевой службы, боевой и политической подготовки и классных специалистов, значительно улучшить методическую подготовку офицеров и сержантов, повысить эффективность и качество проводимых занятий, индивидуальной работы с курсантами, формировать у них качества, необходимые для их дальнейшей практической деятельности в войсках».

Методическая конференция, выступление ее участников, их реальная оценка положения дел в части показали, что здесь есть все возможности для качественного выполнения личным составом социалистических обязательств. Залогом тому служит настойчивая, кропотливая работа офицеров части, партийных и комсомольских организаций над идейно-политической закалкой курсантов, вооружением их необходимыми военными знаниями, командирскими и методическими навыками.

Материал подготовил  
полковник М. ЛОГУНОВ.

Фото рядового И. Хомякова.

УМЗ

## ПОВСЕДНЕВНОЕ ВНИМАНИЕ

В Отчетном докладе ЦК XXVI съезду КПСС товарищ Л. И. Брежнев подчеркнул, что главной фигурой в системе партийной учебы является пропагандист. Не случайно молодые офицеры стремятся глубже уяснить его роль в политической учебе воинов. Так, старший лейтенант Ю. Шевченко в письме в редакцию (На боевом посту, 1981, № 6) затрагивает «вечные» вопросы: как сделать, чтобы слово пропагандиста звало, чтобы его убеждения становились убеждениями слушателей? Ответы на них каждому пропагандисту дают личный опыт, отточенное практикой мастерство.

Однако сводить все к подготовке, мастерству пропагандиста было бы не совсем правильно. Существуют и объективные, не зависящие от него обстоятельства, которые влияют на степень воспитательного воздействия политических занятий. В первую очередь это состав группы. Одно дело, когда в ней люди примерно одинаково подготовлены, и другое — когда уровень их развития, жизненный и служебный опыт значительно разнятся. Нет нужды доказывать, что в первом случае пропагандисту будет легче найти подход к слушателям, а во втором — сложнее, и стало быть, воспитательный эффект одних и тех же усилий пропагандиста будет неодинаков. Это особенно ощутимо в группах прапорщиков. Сказывается, наверно, и то обстоятельство, что в отличие от солдат и сержантов, которые помимо политических занятий ежедневно находятся под целенаправленным идейным воздействием, для прапорщиков политическая учеба имеет определяющее значение, так как они реже бывают на других политико-воспитательных мероприятиях.

Между тем роль прапорщиков в успешном выполнении возложенных на часть задач непрерывно возрастает. От их дисциплинированности, сознательности, мастерства зависит многое. Вот почему вопросы политической учебы прапорщиков, помощь руководителям групп, их подготовка, контроль за качеством занятий — в центре внимания политотдела. Наша задача — создать для пропагандистов такие условия, при которых их способности раскрывались бы наиболее полно. И здесь перед политотделом встает несколько узловых проблем: подбор и расстановка руководителей групп, их теоретическая и методическая подготовка, контроль за качеством работы каждого. О том, насколько

нам удалось решить их, свидетельствует такой факт: в течение последних лет прапорщики части имеют отличные оценки по политической подготовке, выше стали их достижения в боевой службе и учебе, возросли общественная активность, уровень воинской дисциплины. Это мы связываем прежде всего с усилением идейно-воспитательного воздействия на прапорщиков, совершенствованием их политической учебы.

Сначала мы пересмотрели комплектование групп. Если подходить формально, то в подразделении, которым командует капитан В. Стозуб, можно было бы создать одну группу политической учебы прапорщиков. Мы же организовали две: в одной учатся контролеры по надзору за осужденными, в другой — занятые иными видами службы. Это позволило пропагандистам конкретнее воздействовать на слушателей.

В прошлом руководителями групп, как правило, назначались командиры взвода или заместитель командира роты по службе контролеров. Однако мы убедились, что не все они (а на отдельных таких должностях есть и прапорщики) обладают достаточной теоретической и методической подготовкой для проведения занятий с прапорщиками.

Теперь тщательно взвешиваем, кому поручить эту работу, учитываем мнение партийных организаций и утверждаем пропагандистами наиболее опытных и способных коммунистов. В числе руководителей групп политической учебы прапорщиков есть офицеры батальонного звена, штаба и тыла части. В результате повысился идейный, организационный и методический уровень занятий.

Но сама по себе расстановка пропагандистов, какой бы удачной она ни была, еще не даст результатов, если не организовать продуманную, систематическую теоретическую и методическую учебу с ними.

А сделать это нелегко. Приходится одни и те же мероприятия проводить дважды, а некоторых руководителей групп собирать при штабах батальонов. Каждый раз тщательно обсуждается программа сборов и семинаров, для чтения лекций приглашаются ученые, военные юристы, преподаватели вузов, перед пропагандистами непременно выступают командир части, офицеры вышестоящих политорганов.

Вот как организовали мы один сбор.

Все пропагандисты участвовали в методической конференции по задачам идеологической, политико-воспитательной работы, определенным XXVI съездом КПСС. Затем прослушали инструктивные доклады по очередным темам, лекции о внутренней и внешней политике СССР, посетили музей, приняли участие в тематическом вечере «Герои и подвиги». Участники сбора выслушали выступления командира части и других офицеров.

На однодневных семинарах мы организуем инструктивные доклады по очередным темам, лекции по международным проблемам и внутриполитической жизни, выступления юристов, проверку готовности руководителей групп к занятиям, просмотр документальных кинофильмов.

Таким образом, в часы сборовой и семинарской подготовки пропагандисты получают хороший идейный заряд, набираются методического опыта, шлифуют свои знания и навыки.

Утвердилась у нас и такая практика: в подразделениях лекции по наиболее сложным и актуальным темам читают командир части, его заместители, члены агитпропгруппы. Это не только разгружает руководителя, но и дает ему возможность, присутствуя на лекции старшего товарища, опытного пропагандиста, перенять его методические приемы.

Однако помощь пропагандистам не ограничивается сборами и семинарами. Политотдел заранее готовит методические рекомендации по некоторым темам и рассылает их в подразделения.

Офицеры политотдела, опытные пропагандисты оказывают индивидуальную помощь молодым руководителям групп непосредственно в роте. Взять хотя бы руководителя семинара майора В. Марченко. Многие молодые офицеры учились и учатся у него пропагандистскому мастерству. Виталий Адамович щедро делится с ними своими знаниями и навыками. Работая в подразделениях, он непременно поинтересуется, как готовятся руководители групп к очередным лекциям, самостоятельной подготовке, семинару, посоветует, какую надо использовать литературу, подготовить наглядные пособия, присутствует на занятиях, детально разберет действия пропагандиста на них.

Важная задача офицера политотдела — найти передовой опыт, отобрать лучшее, что дает практика. Капитан В. Брагин добился высокого качества семинарских занятий, активности на них слушателей. Обсуждение его опыта стало уроком мастерства для других руководителей. Не один под в числе лучших группы, которыми руководят офицеры И. Дремак, В. Ключник. О передовых пропагандистах рассказали листовки, выпущенные политотделом.

Но главной формой повышения мастерства пропагандиста была и остается самостоятельная работа, и мы создаем для этого все условия: оформлен класс марксистско-ленинской подготовки, где всегда можно получить квалифицированную консультацию, найти методическую и справоч-

ную литературу; большую работу в интересах политической учебы ведут библиотека, клуб части. У офицеров И. Дремака, П. Саламахи, Н. Павлова, В. Бузанова и других есть хорошие личные библиотеки.

Обобщить опыт передовых пропагандистов, показать, как отражается их стремление к самосовершенствованию на качестве политической учебы личного состава, — постоянная забота работников политотдела. Опыт этот зачастую выявляется в процессе контроля за ходом занятий.

По графику, который ведется в политотделе части и политработниками батальонов, занятия в каждой группе контролируются не реже одного раза в месяц. Причем контроль осуществляется дифференцированно, с учетом опыта, подготовленности пропагандиста. У одного достаточно просто понаблюдать на занятиях, у другого нужно проверить конспект, выяснить, как он готовится, какую использует литературу и т. п.

Неплохо зарекомендовала себя и такая форма контроля, как заслушивание сообщений руководителей групп на партийных собраниях, заседаниях бюро. Ценность этой формы в том, что к проблемам усиления действенности политической учебы привлекается широкое общественное внимание, а предварительное изучение ее хода повышает ответственность как руководителя, так и слушателей.

Систематический анализ состояния политической учебы позволяет своевременно выявить слабые места в подготовке руководителей, оказать им конкретную помощь.

Отрадно отметить, что с каждым годом растет мастерство руководителей групп политической учебы прапорщиков, а вместе с тем и показатели военнослужащих этой категории в службе, учебе, общественной жизни.

Есть, конечно, и нерешенные вопросы. Все еще слаба роль политработников рот и батальонов в теоретическом и методическом росте руководителей групп. Редко проводятся открытые уроки с обсуждением опыта пропагандистов. Не все они настойчиво борются за полный охват прапорщиков занятиями, кое-кто нетребовательно относится к изучению и конспектированию слушателями минимума рекомендованной литературы.

XXVI съезд КПСС указал на большое значение политической учебы, необходимость усиления связи изучаемых теоретических положений с актуальными общественными и производственными проблемами. Решать эти и другие важные задачи идеологической работы призваны мы. Заниматься об идейной закалке пропагандистов, повышении их методического мастерства — значит обеспечивать усиление влияния политической учебы на качество выполнения прапорщиками возложенных на них задач.

**Подполковник А. ГРИГОРЕНКО,**  
начальник политотдела.

# ДОРОЖИТЬ ВОЙСКОВЫМ ТОВАРИЩЕСТВОМ

Ефрейтор Н. Сысолятин и рядовой В. Шеметов неторопливо шли по улице. Минуло три с лишним часа, как они заступили на патрульную службу. Несколько раз Шеметов пытался начать разговор, но Сысолятин тут же обрывал: «Не отвлекайся». Так и шли, не произнося ни слова, стараясь не встречаться взглядами.

Ефрейтор Сысолятин обижался на рядового Шеметова за то, что тот в боевом листке не раз критиковал его: мол, Сысолятин пытается переключать свои обязанности на плечи товарищей, нарушает форму одежды, болезненно реагирует на критику. «А кто кроме меня во взводе имеет первый разряд по лыжам? — мысленно спрашивал Шеметова Сысолятин. — Кто всегда поражает мишени без промаха? Кто, наконец, недавно вместе с рядовым С. Горбуновым задержал преступника? Да об этом даже в газете было написано. В общем, критиковать Шеметов мастер, а самому похвалиться пока нечем».

Занятый этими мыслями, ефрейтор вдруг почувствовал, как рука напарника сжала его локоть.

— Что?

— Вон там, — Шеметов взглядом указал на стоящие около дома легковые машины, — возле красных «Жигулей», крутится какой-то подозрительный тип...

Сысолятин подсадовал, что не он первый обратил внимание на странное поведение неизвестного. Воины незаметно приблизились к нему.

— Гражданин! — окликнул ефрейтор.

Рослый «автолюбитель» резко выпрямился и неожиданно вскинул руку с зажатым в ней тяжелым металлическим предметом над головой Шеметова. Однако нанести удар не успел: Сысолятин, заслонив собой товарища, молниеносным приемом сбил с ног нападавшего. Как выяснилось впоследствии, им оказался преступник, давно разыскиваемый органами милиции. За мужество, проявленное при его задержании, командир наградил ефрейтора Сысолятина и рядового Шеметова знаком «За отличие в службе» II степени. И таких примеров в служебных буднях воинов немало. Они наглядно подтверждают, что личный состав войск живет по законам настоящего товарищества и взаимовыручки.

Отношения подлинной дружбы и товарищества между советскими людьми, по-

жалуй, наиболее яркая черта социалистического образа жизни. Человек человеку в нашей стране — друг, товарищ и брат, а правило «один за всех, все за одного» — норма поведения. С особой яркостью это проявляется в Вооруженных Силах СССР. Военная служба по своему характеру коллективна, и порой от одного человека зависят результаты ратного труда целого коллектива. Нашим солдатам, сержантам, прапорщикам и офицерам при выполнении воинского долга нередко приходится и в мирное время идти на риск. При этом успех во многом достигается согласованными действиями, взаимной выручкой. Вот почему в Уставе внутренней службы Вооруженных Сил СССР записано в числе других обязанностей военнослужащего: «дорожить войсковым товариществом, помогать товарищам словом и делом, удерживать их от недостойных поступков и, не щадя своей жизни, выручать их из опасности».

Советское войсковое товарищество основывается на единстве классовых целей, коммунистическом мировоззрении военнослужащих. КПСС воспитывает советских воинов в духе марксизма-ленинизма, любви и преданности Родине, верности революционным и боевым традициям, на принципах коллективизма и товарищеской взаимопомощи. С первых дней Советской власти служба в рядах Красной Армии стала замечательной школой подлинного братства вооруженных защитников молодой Республики Советов. В одобренной В. И. Лениным «Книжке красноармейца» тех лет содержался наказ: «Сам погибай, а товарища выручай, а товарищ в беде выручит!» История бережно хранит многочисленные примеры неуклонного следования воинов этому правилу. Мужество и героизм проявили в период гражданской войны бойцы автобронепоезда имени Я. М. Свердлова войск ВЧК. 99 орденов Красного Знамени — высшей в то время награды Родины — было вручено им за подвиги. И в каждом из них слиты воедино усилия всего коллектива, мужество героя помножено на смелость, отвагу десятков, сотен таких же, как он. Коллективизм, товарищество, дружба, безграничная вера в правоту дела партии вели красноармейцев к победе.

Шли годы, менялся характер выполняемых внутренними войсками задач. Но зародившаяся в грозные огневые годы друж-

ба воинов крепла и мужала. Более двух суток в декабре 1939 года вел в окружении бой с противником расчет артиллерийского орудия в составе коммуниста Жада-на, комсомольцев Иванушкина, Маркина, Мягкового и Черного. Ни один не дрогнул. Раненые, превозмогая боль, помогали друг другу и продолжали вести огонь по врагу, пока не подоспела помощь. За совершенный подвиг каждый был удостоен высоких государственных наград.

9 сентября 1944 года газета «Боевая чекистская» рассказала о подвиге красноармейца В. Логунова. Разведывательно-поисковая группа, в которой он был, прочесывая лес, внезапно столкнулась с фашистами. Началась перестрелка. Вдруг Логунов увидел, как гитлеровец прицелился в его товарища, Василия. В доли секунды красноармеец принял решение: метнувшись вперед, он заслонил собой сослуживца.

На войне радость побед и горечь утрат, совместное преодоление трудностей, постоянный риск сплачивали бойцов и помогали им одерживать победы. «Моя часть», «мое подразделение» — эти понятия становились для воинов столь же близкими и дорогими, как «моя семья», «мой дом». Нельзя без восторга читать строки из книги товарища Л. И. Брежнева «Малая земля», где он рассказывает, как выписавшийся из госпиталя военнослужащий стремился попасть непременно в свою часть, которая в те часы вела жестокий бой. «От края до края всего советско-германского фронта, во всех медсанбатах Вооруженных Сил СССР мы слышали: хочу в свою часть! Свою роту, полк, дивизию люди считали особыми, самыми лучшими, в полном смысле слова родными. Выходит, из «особых» частей состояла вся наша армия».

Как отмечалось в Отчетном докладе ЦК КПСС XXVI съезду партии, теперь в рядах защитников «Родины стоят уже сыновья и внуки героев Великой Отечественной войны. Они не прошли суровых испытаний, выпавших на долю их отцов и дедов, но верны героическим традициям нашей армии, нашего народа. Среди них — подлинная дружба и войсковое товарищество. Каждый день боевой службы воинов внутренних войск свидетельствует о том, что они свято хранят и приумножают эту славную традицию. В минуту опасности рядовой Турсун Рустамов смело шагнул навстречу бандитской пуле и заслонил собой начальника караула. Спасая товарищей, с честью ушел из жизни, не выдав преступникам служебной тайны, рядовой Иван Очиченко.

А сколько мы знаем случаев добровольной сдачи крови, взаимовыручки в опасных ситуациях, самопожертвования ради спасения товарищей. Когда думаешь об этом, невольно приходишь к выводу: молодежь достойно несет по жизни боевую славу отцов и дедов. Недавно в нашей части состоялся тематический вечер, на котором шел разговор о боевых традициях Советских Вооруженных Сил. Среди выступавших был и рядовой Николай Люби-

мов. Он взволнованно говорил о том, как в годы Великой Отечественной войны его дед, артиллерист, сражался в Прибалтике, был отмечен государственной наградой за бой в Восточной Пруссии. «Уходя в армию, — говорил рядовой Любимов, — я дал слово, что дедовской славы не посямлю. Буду служить на совесть...» Именно так он и служит. Вот лишь один пример. Находясь на патрульной службе вместе с рядовым Н. Паниковым, Любимов заметил, что из двери гаража показался дым. Рядом находился жилой дом, где сотни людей не подозревали о грозящей им опасности. Паников поспешил к кабине телефона-автомата, а Любимов бросился к гаражу. Кто-то тревожно кричал ему вслед: «Назад, могут взорваться бензобаки, машина заправлена». Николай понимал, что рискует, но это его не остановило. Плечом к плечу с ним действовал и рядовой Паников. Огонь отступил перед мужеством воинов. Приказом начальника внутренних войск МВД СССР они награждены знаком «За отличие в службе» I степени.

Дружба и товарищество развиваются на принципиальных началах. Истинная дружба не терпит круговой поруки, панибратства, всепрощенчества. Дружба советских воинов — это прежде всего честность, искренность, правдивая критика ошибок товарища. Настоящий друг не тот, кто кривит душой, а тот, кто прямо и открыто говорит товарищу о его промахах и тем самым помогает ему исправиться. Ведь не зря говорят: «Друг спорит, а недруг подкакивает».

В утверждении подлинно товарищеских взаимоотношений в воинских коллективах немаловажную роль играют солдаты и сержанты второго года службы, их помощь новичкам. Абсолютное большинство опытных воинов всегда внимательны к молодежи, не жалея сил и времени, передают ей свои знания и навыки. Взять, к примеру, сержанта Н. Орлова. Отличник боевой службы, боевой и политической подготовки, хороший спортсмен, он охотно делится секретами служебного мастерства с товарищами. Так, с его помощью ранее отстававший в учебе рядовой Бещанов стал кандидатом в отличники. Сейчас сержант Орлов занимается с молодыми солдатами В. Заставным и В. Суховым. И первые сдвиги уже заметны: военнослужащие стали увереннее чувствовать себя на занятиях по политической подготовке, подружились со спортом.

Разумеется, дружба и коллективизм не рождаются сами по себе. Они воспитываются, развиваются и укрепляются в процессе повседневной жизни, на занятиях в поле, на боевой службе. Там, где требуется наибольшее напряжение всех духовных и физических сил, в полной мере познается настоящая цена солдатской дружбы.

Сплоченной, боевой семьей живут воины подразделения, которым командует капитан В. Зуев. Чуткое, внимательное отношение друг к другу стало здесь правилом. Партийная, комсомольская организа-

481

ции активно помогают командиру воспитывать воинов в духе подлинной дружбы и войскового товарищества. Этой цели служат Ленинские чтения и тематические вечера, устные журналы, лекции, доклады, встречи с участниками Великой Отечественной войны, ветеранами партии, комсомола и внутренних войск. Подразделение отличается крепкой воинской дисциплиной, организованностью, высокими показателями в учебе.

В современных условиях войсковое товарищество приобрело интернациональный характер: неуклонно крепнет и развивается боевое содружество армий стран — участниц Варшавского Договора. Их тесное сотрудничество диктуется настоятельной необходимостью. Империалисты, прежде всего США, пытаются сорвать процесс

разрядки, подхлестывают гонку вооружений, укрепляют агрессивные блоки. В этих условиях братские армии полны решимости в любой момент с честью выполнить свой патриотический и интернациональный долг по защите революционных завоеваний наших народов.

Служба в Вооруженных Силах СССР — не только школа боевого мастерства, но и школа идейной и физической закалки, дружбы и товарищества, школа возмужания и становления воина как гражданина Страны Советов, патриота и интернационалиста. Чем выше сплоченность воинских коллективов, тем успешнее решаются самые сложные задачи, тем крепче дисциплина, выше боеготовность подразделений и частей.

Майор М. ТКАЛЕНКО.

## ПОДХОДИТЬ К ДЕЛУ ТВОРЧЕСКИ

В повышении качества подготовки младших командиров, специалистов в учебных частях и подразделениях немаловажную роль играет социалистическое соревнование. Практика показывает, что успеха добивается тот, кто проявляет творчество в соревновании, ведет его непрерывно и целеустремленно. Показателен в этом отношении опыт командиров и политработников передовых учебных подразделений. Так, в роте, которой командует капитан Г. Тихонов, при выработке обязательств учитывались наряду с другими и такие факторы, как состояние учебной материально-технической базы, уровень методической подготовки сержантов, результаты предыдущих выпусков и т. п. Это позволило четко уяснить рубежи отделения, взвода, показатели, каких надо достичь каждому курсанту по тому или иному предмету, за какое время и какие нормы изучить, какие качества в себе выработать и т. д.

Однако обязательства так и остались бы на бумаге, если бы вслед за ними не последовали конкретные организаторские меры, способствующие достижению намеченного.

С первого дня учебы в подразделении взяли под контроль качество занятий, подготовку к ним офицеров, сержантов. Регулярно проводились инструкторско-методические занятия по наиболее сложным темам, всякий раз тщательно рассматривались и утверждались конспекты руководителей занятий, им повседневно оказывали помощь офицеры управления части.

Эффективность любого урока, тренировки зависит от многих факторов, в том числе и от умения офицера, сержанта максимально использовать каждую минуту

учебного времени, обучать в высоком темпе, с большей отдачей, без упрощенчества и послаблений, поддерживать среди курсантов дух соперничества. Именно так проходили занятия во взводе, которым командует капитан Н. Шаповал. На стрелковых тренировках при отработке всех тем качественно организовывалось соревнование. Практиковались конкурсы, викторины на лучшее знание оружия, учебных стрелковых приборов, состязания в стрельбе из малокалиберной винтовки.

Чтобы добиться высоких результатов по физической подготовке курсантов, систематически, с возрастающей нагрузкой проводились кроссы, марш-броски, различного рода соревнования в беге. За период обучения каждый из них преодолевал по 35—40 км на кроссах и до 60 км при совершении марш-бросков. Для выработки силы, ловкости и выносливости умело использовалась утренняя физическая зарядка. Регулярные тренировки позволили всем курсантам в конце учебы сдать разрядниками, успешно сдать нормы ВСК. Многие добились внушительных спортивных результатов: так, «подъем переворотом» некоторые курсанты выполняли по 50—60 раз.

Особое значение придавалось повышению эффективности занятий по тактической, тактико-специальной подготовке. Курсантов учили прежде всего тому, что нужно для выполнения боевых задач в мирное и военное время. Полевые занятия проводились в любую погоду и в разное время суток. При этом многие из них начинались с отработки действий по сигналу «Сбор», решения различных вводных. Курсанты учились разворачиваться в боевой порядок, прыгали с движущегося автомобиля, с лестницы высотой до 6 м, преодолевали

задымленную полосу препятствий, отрабатывали боевое гранатометание. При этом каждый брал конкретные обязательства, знал, за что борется его соперник, каковы его успехи, недостатки.

Успешно применяется в этом подразделении и такая форма сравнительных результатов, как одновременное выполнение соревнующимися нормативов, упражнений, задач. Это способствует здоровому соперничеству, побуждает курсантов добиваться лучших показателей. Той же цели служит ежедневная оценка реализации обязательств по задачам и нормативам в отделе, взводе, роте. Для этого расписанием дня отведено полчаса вечернего времени, в течение которого командиры отделений уточняют с каждым подчиненным достигнутое за день, причины отставания того или иного курсанта. Затем командиры взводов отмечают успехи отделений, ставят им конкретные задачи на следующие сутки. Командир роты дает оценку взводам.

## СЕМЕЙНАЯ ТРАДИЦИЯ

Полковник В. Сторожук включил настольную лампу, раскрыл газету и углубился в чтение. На четвертой полосе его внимание привлекло объявление: «Проводится день открытых дверей». Достал ручку и записал адрес вуза для младшего сына Николая, десятиклассника, тот все решает, кем быть. Незаметно к этому подключился и отец.

Вскоре вернулся из школы Николай, положил портфель и заспешил к двери:

— Еду в технологический институт. Там сегодня встреча с будущими абитуриентами.

Вот так же и Виталий, старший сын, лет шесть-семь назад мучительно искал свое призвание. Приедет, бывало, вечером домой и рассказывает: «Были с ребятами на химфаке. Хорошая специальность, но... не для меня». И так после каждого посещения высшего учебного заведения. А весной, незадолго перед экзаменами, вдруг заявил:

— Знаешь, папа, буду поступать в военно-политическое, твое училище.

Сторожук одобряюще поглядел на сына: Виталий был серьезен, перевел взгляд на жену — Валентина Павловна застыла в оцепенении. После некоторого раздумья тихо сказала:

— Пусть поступает. Все же под твоим, Владимир, присмотром будет.

Материнские чувства понять нетрудно, хотя, соглашаясь с Виталием, она понимала, что ее возражения не остановят его. Такой уж характер у первенца, отцовский,

Кроме того, еженедельно ход социалистического соревнования рассматривается с личным составом, а также с командирами и политработниками. Это как бы промежуточный этап между ежедневной оценкой соревнования по задачам и нормативам и подведением итогов во взводе за полмесяца и в роте за месяц.

Глубокий и всесторонний анализ хода социалистического соревнования позволяет объективно оценить положение дел и главное — наметить меры к полному выполнению обязательств. В роте, о которой идет речь, впрочем, как и в других учебных подразделениях, для работы с отстающими привлекают передовых воинов, обсуждают вопросы успеваемости курсантов на партийных, комсомольских собраниях, бюро ВЛКСМ и т. д.

В помощь командиру отделения при подведении итогов соревнования за неделю изготовлен складной планшет, состоящий из двух листов. На его внешних сторонах изложены обязанности младшего командира

что задумает — не переубедишь, все равно настоит на своем. Сторожук радовался выбору сына, но думал иначе: «Виталий начитан, спортсмен-разрядник, общителен. Такой в воинском коллективе приживется легко. А моя опека, пожалуй, будет только помехой в его становлении».

Во взводе, конечно, сразу же узнали, что заместитель начальника соседнего факультета по политической части полковник В. Сторожук — отец Виталия. Но ни офицер, ни курсант не давали повода для упреков: вот, мол, устроился сыночек под крылышком у папы.

Помощи и поддержки, о чем вначале так заботилась Валентина Павловна, Виталию не потребовалось. Учился он прилежно, с большим желанием. Курсанта Сторожука часто ставили в пример. Он активно участвовал в общественной работе. Одним из первых на курсе был принят в партию. В последующем его избирали в состав партийного бюро.

Недавно молодой офицер, будучи в командировке, выкроил время и заехал домой. Теперь отец и сын видятся редко, но, как и раньше, интересуются успехами друг друга. Виталий не без гордости сообщил: на последней партконференции его избрали кандидатом в члены партийной комиссии при политотделе соединения. А рота, в которой он служит заместителем командира по политической части, заняла в социалистическом соревновании первое место в части.

В новенькой, ладно подогнанной военной форме он чем-то напоминал Сторожуку-старшему Илью Кирилловича — деда Виталия. И невольно подумалось: «Если бы он был жив, непременно порадовался бы ратным успехам внука. Вот ведь как сложилось у нас: дед — политрук, его сын и внук — политработники. Три поколения — династия!»

по организации социалистического соревнования и последовательность проведения этой работы. На внутренних — отображена жизнь отделения за неделю. Здесь рассказывается об отличниках, передовиках соревнования. В разделе «Успеваемость отделения» выставляются оценки каждому курсанту по всем предметам. То же самое делается и по другим разделам: «Боевая служба», «Служба внутреннего караула и суточного наряда» и т. п. Для увеличения срока службы планшета строки, где данные еженедельно меняются, заклеиваются прозрачным целлофаном. Оценки, выставленные военнослужащим за неделю, заносятся командирами отделений на стенд «Жизнь роты».

В подразделении широко пропагандируется опыт передовиков: о них рассказывают в беседах, на политинформациях, в стенной печати. Фотографии победителей вывешиваются в ленинской комнате. Отличники учебы по результатам выпускных экзаменов награждаются личными фото-

графическими карточками с благодарственными надписями. Снимки отличных отделений, взводов также вывешиваются на всеобщее обозрение до очередного выпуска.

Однако не во всех учебных подразделениях командиры до конца используют возможности соревнования. Нередко организаторы его забывают о гласности и сравнимости результатов. Учет успеваемости обучаемых ведется не на занятиях, как это положено, а нередко задним числом. Оценки ставятся по памяти и не всегда объективно, итоги подводятся неконкретно. Не везде полно реализуются резервы повышения качества учебы, слабо ведется борьба за достижение намеченных рубежей, полное выполнение обязательств.

Взяв на вооружение передовой опыт организации социалистического соревнования в учебных подразделениях, можно заметно улучшить качество обучения и воспитания курсантов.

**Полковник А. СМИРНОВ.**

Собирая сына в дорогу, Владимир Ильич передал ему на память пожелтевшую от времени фотографию Илья Кирилловича в военной форме со звездочкой на рукаве. До войны дед служил недалеко от западной границы. В июне 41-го в жестоких боях с фашистами был ранен, но в тыл отказался идти. Сражался до тех пор, пока от контузии не потерял сознание. Чуть живого его укрыл крестьянин, а позже переправил к партизанам. В лесном госпитале политрук поправился и встал в ряды народных мстителей. Пламенным партийным словом Илья Кириллович укреплял у них веру в нашу победу, учил военному делу, первым шел на задания. А когда фашистских захватчиков изгнали из тех мест, население партизанского края избрало его, уволенного из армии в запас, заместителем председателя райисполкома. Но недолго находился Илья Кириллович на этом посту, надо было поднимать сельское хозяйство. И он добровольно переехал в деревню, возглавил колхоз: в то тяжелое время не мог коммунист поступить иначе.

Владимиру не пришлось потрудиться в селе под началом отца: война стремительно катилась на запад, увлекла она за собой и семнадцатилетнего паренька. В составе полка связи пересек он границу третьего рейха, дошел до фашистского логова. Был награжден медалями за освобождение Варшавы, за взятие Берлина. В майские дни 1945 года расписался на здании рейхстага и за отца, бывшего политрука Красной Армии, партизана, хлебороба...

Люто ненавидели предатели Родины — националисты коммуниста, председателя колхоза, за то, что вселял он в людей уверенность в незыблемости Советской власти, поднимал односельчан на устройство новой жизни, вывел хозяйство в передовые. Одинажды на колхозном собрании голос Илья

Кирилловича прервала пулеметная очередь... Стреляли бандиты с близкого расстояния в дверной проем.

Прибыв на похороны отца, В. Сторожук узнал, что Илья Кириллович за героизм и мужество, проявленные в боях с фашистскими захватчиками, был представлен к ордену Красной Звезды. Награду после войны получить не успел...

Владимир Ильич отложил газету, посмотрел на часы — скоро должен вернуться Николай. Поймал себя на мысли, что вновь думает о нем: «Как сложится его дальнейшая жизнь?» Вспомнил и свою юность. Тогда, в сорок пятом, ему было столько же лет, сколько теперь младшему сыну. Перед ним не стояло проблемы, кем быть. Пример отца, стремление принадлежать к славным защитникам Родины определили судьбу Сторожука — он стал военным. Закончив школу сержантского состава, признанный комсомольский воjak написал докладную записку: «Прошу направить на учебу в Краснознаменную военно-политическую школу имени К. Е. Ворошилова». Правда, заканчивать пришлось строевое военное училище: школу расформировали. Служил на командирских должностях во внутренних войсках на севере, в Прибалтике. В 1957 году приехал на курсы повышения квалификации — перед этим окончил заочное отделение исторического факультета университета. С тех пор не расстается с партийно-политической работой.

В комнату бодро вошел Николай.

— Папа, я решил твердо, вот закончу школу и тоже пойду в училище, военно-политическое, — радостно произнес он.

Ничего не ответил В. Сторожук сыну, только ласково потрепал его вихрастую голову.

Мечта Николая сбылась — он стал курсантом.

**Капитан М. БОЛОТОВ.**

# ЧАСОВОЙ - ОПЕРАТОР

Занятие по теме «Боевая служба часового-оператора» проводится после изучения личным составом тактико-технических данных аппаратуры технических средств охраны и общих обязанностей часового. Цель занятия: научить солдат, предназначенных для несения службы в качестве часового-оператора, выполнять обязанности часового и выработать у них навыки и психологические качества, необходимые на этом посту. Метод — практическое занятие. Время — 3 часа. Отрабатываются следующие вопросы:

1. Порядок приема поста.
2. Обязанности часового-оператора при несении службы.
3. Действия часового при осложнении обстановки.

Занятие проводится в учебном городке или на действующем объекте (в этом случае охрана его усиливается, а аппаратура переводится в режим «контроль»). Материальное обеспечение — образцы страниц аппаратного журнала.

Вначале руководитель проверяет наличие подчиненных, их внешний вид, осматривает оружие.

Объяснив тему, цель и учебные вопросы, задает контрольные вопросы, уточняя, как подчиненные усвоили на предыдущих занятиях теоретические положения, оценивает ответы, при необходимости дополняет, уточняет их.

После этого переходит к отработке **первого учебного вопроса** (40 мин). Руководитель рассказывает, что смена часовых-операторов производится только в присутствии начальника караула (его помощника), и показывает, как это делается. В роли заступающего на пост караульного-оператора проверяет по описи наличие аппаратуры ТСО, измерительных приборов, инструмента, документации; производит внешний осмотр аппаратуры ТСО, обращает внимание на целостность всех пломб и печатей, встроенных приборов, ручек регулировки, переключателей, разъемов, клемм подключения заземлений. Знакомится с записями в аппаратном журнале и удостоверяется, что все неисправности, имевшие место за период несения службы часовым-оператором, устранены, показания счетчиков числа нарушений соответствуют записи в аппаратном журнале, тумблер «Контроль-работа» находится в положении «Работа», а его крышка опечатана печатью, номер которой указан в аппаратном журнале. Убеждается в исправности комплекса технических средств охраны по показаниям измерительных приборов и положению ручек настройки.

На системе «Ночь-12» по свечению сигнальных ламп с гравировкой «220 В» и «27 В» он проверяет наличие питающих

напряжений сети и источников постоянного тока (аккумуляторов, выпрямителя). Установив переключатель «Контроль напряжений» в соответствующее положение по измерительному прибору, определяет:

1. Правильность настройки всех приемных устройств емкостной системы обнаружения. Напряжение на их выходах должно быть 35—50 В (работоспособность сохраняется при напряжении от 10 до 80 В); дифференциальный мост должен быть сбалансирован по активной составляющей, то есть при вращении ручек «Подстр. ПУ» в обе стороны показания прибора будут увеличиваться.

2. Наличие и соответствие нормам выходных напряжений стабилизаторов, генератора, усилителя:

— напряжение стабилизаторов V ст1, V ст2 — 22;

— напряжение стабилизатора V ст3 — 48;

— напряжение на выходе усилителя V гр. г проверяет путем нажатия кнопки «Вызов», при этом стрелка измерительного прибора должна отклоняться до показания 30 В.

Объяснив, что световые метки многоканального прибора колеблются около нулевого положения (отклонения допускаются в пределах одного-двух делений), а ручки регулировки чувствительности находятся в положениях, соответствующих записи в аппаратном журнале, произведенной техником (инструктором) ИТСО при проверке работоспособности ТСО перед сменой караулов, он далее проверяет работоспособность телефонной, громкоговорящей и радиосвязи, а также охранного освещения.

Если на пульт управления подключена аппаратура «Подснежник», обязательно проверяет наличие выходных напряжений блока питания, их соответствие нормам (1,6; 12; 22; 27 В) и работу автоматики переключения коммутаторов и функциональных пар сейсмодатчиков.

После проверки работоспособности аппаратуры ТСО руководитель выводит подчиненных из помещения и показывает порядок осмотра участка периметра, входящего в сектор охраны. Затем докладывает начальнику караула (в его роли — любому военнослужащему) о приеме поста: «Товарищ сержант. 19 часов 10 минут, рядовой Васильев пост у пульта управления и технические средства по описи сдал (принял) в исправности».

Обучаемые располагаются в одну-две шеренги с таким расчетом, чтобы им были видны все действия руководителя.

В роли часового-оператора, принимающего пост, выступают все солдаты. Офицер внимательно следит за ними и в необходимых случаях поправляет их, добиваясь правильных, четких и осмысленных действий. Рекомендуются, чтобы при проверке исправности технических средств

**МЕТОДИЧЕСКИЕ СОВЕТЫ**

483

обучаемый сопровождал свои действия объяснениями, обращая внимание на уязвимые в побеговом отношении места. Руководитель требует при приеме поста проверять внутренний порядок в помещении, правильность ведения служебной документации и, в частности, заполнение аппаратного журнала, так как он является основным отчетным документом часового оператора, где должны фиксироваться все срабатывания, выходы из строя аппаратуры ТСО, их причины и принятые меры. На занятии используется образец аппаратного журнала, в котором указаны наиболее характерные случаи. Для этого один обучаемый назначается часовым оператором, остальные — караульными. Солдаты принимают пост молча, обо всех неисправностях делают записи в тетрадах, о результатах поочередно докладывают начальнику караула, роль которого теперь выполняет руководитель.

Заслушав доклады, он производит частный разбор.

Сперва отработываются действия по приему станционных средств, затем их линейной части, после этого руководитель дает возможность потренироваться каждому в целом.

Чтобы развить внимательность и повысить интерес к занятиям, офицер создает различные трудности (неправильно ведется аппаратный журнал, занижена чувствительность на отдельных участках емкостной системы, отсутствует связь с некоторыми абонентами, не работает магнитофон и т. д.). Обобщая изучение первого вопроса, руководитель подчеркивает необходимость тщательного приема поста, четкой записи результатов в аппаратный журнал и доклада начальнику караула о приеме-сдаче поста с записью на магнитофон.

Отработку второго учебного вопроса (40 мин) целесообразно начать с рассказа и объяснения обязанностей часового оператора при несении боевой службы. Они должны быть наглядно оформлены на доске служебной документации в операторской. Руководитель напоминает, что часовая-оператор обязан строго следить за показаниями приборов и индикаторов. Это позволяет своевременно обнаружить: отклонение напряжения источников питания (не горят лампочки с гравировками «27 В» или «220 В»); неправильную настройку приемных устройств емкостной системы (напряжение на выходе приемного устройства менее 10 или более 80 В), что свидетельствует о возможном снижении чувствительности системы; подход людей к линейной части емкостной системы обнаружения или воздействие на нее климатических условий (о чем сигнализирует значительное отклонение — более 2-х делений — световых меток многоканального прибора АСК системы «Ночь-12»). Направление отклонения световой метки указывает, на какой стороне участка нарушение.

Затем руководитель приступает к отработке упражнений на внимание. Все обучаемые в роли часового-оператора наблю-

дают за показаниями индикаторов и приборов аппаратуры ТСО, имеющейся в операторской, делают записи в тетрадах об изменении показаний. По сигналу руководителя его помощник (младший специалист ИТСО подразделения) имитирует подход нарушителя к линейной части емкостной системы обнаружения (либо воздействие на нее климатических условий). Обучаемые попеременно докладывают о результатах наблюдения и действуют в роли часового (доклад начальника караула, оповещение часового на тропе наряда, при необходимости уменьшение чувствительности на одном или нескольких участках с соответствующей записью в аппаратном журнале). Упражнения повторяются до тех пор, пока все военнослужащие не научатся определять причины изменений показаний приборов, четко докладывать начальнику караула, информировать часового на тропе наряда, контролеров, ДПНК.

Руководитель создает различные варианты обстановки. Например: часовая-оператор обнаружил на выходе приемного устройства 3-го участка разбаланс плеч более 80 В, ручкой «Подстройка ПУ» уменьшить его не удалось.

Опросив обучаемых, руководитель подводит частный итог. Затем объясняет, что часовая-оператор следит не только за показаниями приборов, но и за объектом в видимой его части. Для этого он обязан хорошо знать расположение и назначение построек внутри объекта, колодцев, подземных коммуникаций, уязвимые в побеговом отношении участки периметра. Особое внимание часовой обращает на людей вблизи запретных зон, коммуникационных колодцев, построек, откуда могут вестись подкопы. Он не имеет права оставлять без внимания подозрительные действия осужденных, признаки пожара, аварий, стихийных бедствий и т. д. О всем замеченном немедленно докладывает начальнику караула.

Руководитель показывает обучаемым предметы, находящиеся в поле зрения часового, объясняет их предназначение, называет уязвимые в побеговом отношении места и предлагает одному из солдат рассказать о расположении и назначении построек, мест, за которыми надо вести наблюдение. Другие войны дополняют ответ.

Чтобы добиться четких и полных докладов, осмысленной оценки каждого элемента обстановки, надо решить несколько вводных.

Третий учебный вопрос (40 мин) лучше всего отработать путем решения вводных. Вначале руководитель отмечает, что успешное выполнение задач боевой службы часовым-оператором во многом зависит от его технической подготовки, быстрой реакции, хорошей памяти, умения докладывать лаконично и четко. Он напоминает обучаемым действия часового-оператора в подобных ситуациях и приступает к отработке вводных в такой последовательности: объявив вводную, дает несколько минут на обдумывание, затем заслушивает

доклады солдат, их выводы и решения, а после этого проверяет поочередно практические действия с частным разбором. Можно предложить следующие вводные:

«В 22.00 на пульт управления техническими средствами поступил сигнал с датчика обнаружения, установленного во внутренней запретной зоне на КСП 4-го участка».

Вывод: попытка нарушителя преодолеть запретную зону.

Решение и действия: установить, с какого участка поступил сигнал. Доложить начальнику караула. По громкоговорящей связи сообщить о месте нарушения часовому на тропе наряда, войсковому наряду контролеров, ДПНК. Проверить по телефону прохождение сигнала в подразделение. Сделать запись в аппаратном журнале о срабатывании датчиков обнаружения и принятых мерах. Включить радиостанцию. Усилить наблюдение за подступами к КПП, просматриваемыми участками периметра и быть готовым к применению оружия.

«В 2.00 сработали емкостные датчики обнаружения всех участков».

Вывод: наиболее вероятная причина срабатывания — короткое замыкание на одном или нескольких участках линейной части емкостной системы обнаружения.

Решение: выяснить, на каких участках замкнута линейная часть и доложить начальнику караула.

Действия: нажать кнопку «Сброс». При этом сигнальные лампочки номеров участков должны погаснуть, кроме контролируемых тех участков, на которых произошло короткое замыкание. Далее действовать аналогично первой вводной.

В случае длительного короткого замыкания на выходе приемного устройства данного участка часовой-оператор может контролировать напряжение более 100 В.

Караульный-оператор выдвигается на участок нарушения по тропе специалистов ИТСО для выяснения причины срабатывания и ее устранения.

После того как короткое замыкание будет ликвидировано, часовой-оператор нажимает кнопку «Сброс КЗ», при этом сигнальные лампочки, контролирующие участки короткого замыкания, должны погаснуть.

На занятии может возникнуть необходимость более тщательного разбора ввод-

ной. Тогда, исходя из обстановки, можно разделить практические действия на элементы: определение участков, где произошло замыкание линейной части, доклад об обстановке, вызов к месту нарушения часового, контролеров. В последующем действия по вводной отрабатываются слитно.

«В 4.30 часовой-оператор заметил, как из жилого помещения выбежала группа осужденных и направилась к помещению ШИЗО-ПКТ».

Вывод: осужденные предпринимают попытку освободить лиц, содержащихся в ШИЗО-ПКТ.

Решение: немедленно доложить дежурному контролеру по ШИЗО, начальнику войскового наряда контролеров, ДПНК, начальнику караула.

Действия: по телефону сообщить дежурному контролеру по ШИЗО-ПКТ, начальнику войскового наряда контролеров, ДПНК, начальнику караула. Усилить наблюдение за подступами к КПП, просматриваемыми участками запретных зон и за показаниями приборов аппаратуры ТСО.

В подобной обстановке обучаемые нередко медлят, докладывают сначала начальнику караула, а не дежурному контролеру по ШИЗО-ПКТ, который в первую очередь должен принять неотложные меры по защите от нападающих. Эти ошибки руководитель помогает устранить и добивается от обучаемых точных, четких и осмысленных действий.

Далее он отрабатывает вводные по действиям часового-оператора при поступлении сигнала «Тревога» от часового на тропе наряда или невыходе его на связь в течение 30 минут; при отключении напряжения сети и т. д.

В ходе отработки этих вводных следует убедить военнослужащих: по каждому сигналу, выданному аппаратурой ТСО, надо принимать самые решительные и энергичные меры.

Целесообразно привести примеры умелых и решительных действий часовых-операторов подразделения, части.

В заключение руководитель подводит итоги занятия в целом. Он напоминает тему, цель, учебные вопросы, оценивает действия обучаемых, дает задание на самостоятельную подготовку.

**Майор-инженер В. АГЕЕВ.**

## ВОЕНРУК

Николай Ермилович Горчаков, прослужив 26 лет во внутренних войсках, ушел на заслуженный отдых. Но сидеть сложа руки он не хотел и с радостью согласился стать военруком в одной из школ. Место коммуниста там, где он нужен, — так рассуждал офицер запаса. Свои знания и богатый опыт он умело передает подрастающему поколению. Каждое занятие старается провести в увлекательной форме, живо, доходчиво — и поэтому души не чают в нем ребята.

Пять лет Николай Ермилович работает с ними, и нет для него большего счастья,

чем читать письма от бывших воспитанников, которые уже выполняют свой священный долг перед Родиной. Н. Горчакова часто можно встретить в магазине «Военная книга», где он обычно приобретает плакаты и схемы, воинские уставы, наставления и другую специальную литературу для своих учеников.

За большой вклад в военно-патриотическое воспитание молодежи приказом Министра обороны СССР Н. Горчакову присвоено очередное звание «майор запаса».

**Прапорщик А. МАШУКОВ.**

# ЗНАТЬ ТЕОРИЮ СТРЕЛЬБЫ

484

## МЕТОДИЧЕСКИЕ СОВЕТЫ

Как показывает практика, качество подготовки стрелка во многом зависит от того, насколько хорошо он усвоил теорию стрельбы. К сожалению, некоторые офицеры и сержанты порой забывают об этом и занятия по огневой подготовке организуют наспех, стремясь скорее перейти к тренировкам, а то и к стрельбе боевым патроном.

Более того, не уделяют должного внимания методике проведения занятий по теме «Сведения из внутренней и внешней баллистики». Между тем результаты в огневой подготовке наглядно свидетельствуют о том, как глубоко воины изучили, особенно на учебном пункте и в первый год службы, теорию стрельбы. Поскольку в названной теме наиболее сложными для усвоения являются вопросы, связанные с рассеиванием пуль, определением кучности и меткости стрельбы, слагаемых меткого выстрела, ниже излагаются некоторые рекомендации по их изучению.

Особенность данной темы — непосредственное сочетание изучаемых теоретических положений с практическими стрельбами. Поэтому занятия целесообразно проводить не в классе, а на стрельбище или в тире со стрельбой из боевого или малокалиберного оружия.

Занятие проводит командир взвода. Вначале он объясняет, что явление разбрасывания пуль при стрельбе из одного и того же оружия в практически одинаковых условиях называется естественным рассеиванием пуль. Затем на расстоянии 100 м устанавливают несколько фанерных квадратов размером 1,5×1,5 м, предварительно оклеив их белой бумагой. На квадратах заранее обозначаются точки прицеливания. Солдаты второго года службы (автоматчики, снайперы, пулеметчики) производят каждый по своей мишени 4—5 выстрелов. Осматривая мишени, руководитель объясняет, что даже при равных условиях производства выстрела пробойны оказались в разных местах. Поясняет, что рассеивание пуль зависит от многих причин, а именно: от разнообразия начальных скоростей, углов бросания и направления стрельбы, полета пуль. Устранить полностью причины, вызывающие рассеивание, невозможно. Однако, зная их, можно уменьшить рассеивание, или, как принято говорить, повысить кучность стрельбы.

Уменьшение рассеивания пуль достигается отличной выучкой стреляющего, тщательной подготовкой оружия и боеприпасов, умелым применением правил стрель-

бы, правильной изготовкой, однообразной прикладкой, точной наводкой (прицеливанием, плавным спуском курка, устойчивым и однообразным удержанием оружия при стрельбе), а также надлежащим уходом за оружием и боеприпасами.

Под кучностью стрельбы принято считать свойство оружия группировать точки попадания на наименьшей площади рассеивания. Командир взвода подчеркивает, что кучность — один из основных показателей качества стрельбы.

Рассматривая пробойны в мишенях, обучаемые осознают, что при более кучном их расположении по площади цели вероятность уничтожения ее будет выше, сами делают вывод, что такое кучность стрельбы.

Руководителю следует подробнее остановиться на тех слагаемых меткого выстрела, которые зависят от стрелка: однообразии прицеливания, удержании ровной мушки, плавном спуске курка; пояснить, что когда три точки (середина между верхними краями прицела, вершина мушки и выбранная точка на цели) находятся на одной прямой линии, — это точное прицеливание. Если подобное совмещение от выстрела к выстрелу сохраняется, достигается однообразие прицеливания.

Известно, что больше всего на кучность стрельбы влияет умение брать и удерживать во время стрельбы ровную мушку. Даже едва заметное отклонение вершины мушки в прорези прицела от нормального положения приводит к значительному разбросу пуль. Для наглядности руководитель может, пользуясь плакатами «Меткость стрельбы», подсчитать, что если при ведении огня на 300 м взять крупную или мелкую мушку хотя бы на 0,5 мм, то пуля отклонится от центра цели на 40 см. А если автоматчик при двух выстрелах возьмет мушку вправо или влево на 0,25 мм, то расстояние между пробойнами будет не менее 40 см. Отклонение дульной части автомата, а значит, и вершины мушки, часто происходит из-за того, что стреляющий не умеет плавно спускать курок.

Таким образом, руководитель подводит солдат к пониманию того, что при стрельбе надо постоянно заботиться об однообразии прицеливания, плавном спуске курка и правильном удержании оружия. Помимо того, отмечает он, необходимо тщательно изучать причины, влияющие на кучность стрельбы: это позволит самостоятельно вырабатывать навыки меткого выстрела.

После того как обучаемые осматривают мишени, руководитель дает определение: стрельба признается меткой, если средняя точка попадания отклоняется от намеченной точки на цели не более чем на поло-

вину тысячной дальности стрельбы, а кучность расположения пробойн не превышает табличных норм. Например, если стрельба из автомата велась с прицелом 3, то превышение средней точки попадания над точкой прицеливания для меткой стрельбы должна составлять по высоте 20—30 см и не более 5 см вправо или влево. Пробойны, расположенные кучно, не могут превышать по высоте 32 см, а по направлению (ширине) — 24 см.

Затем обучаемым дают возможность самостоятельно охарактеризовать стрельбу. Анализируя пробойны в мишенях, они делают выводы о том, какая была стрельба: меткая; меткая, но не кучная; кучная, но не меткая; и, наконец, не меткая и не кучная. Руководитель может выслушать мнения солдат о том, как исправить ошибки, при этом показать порядок пользования таблицами превышений траекторий над линией прицеливания и характеристик рассеивания.

Продолжая занятие, командир взвода приказывает самым опытным стрелкам сделать по 5 одиночных выстрелов из различных положений и при разных способах удержания оружия (держа автомат левой рукой за магазин, за приклад; с упора у дульной части, у магазина; с руки на упоре; с упором приклада в плечо верхним или нижним концом и т. д.), чтобы обучаемые увидели, как меняется в зависимости от этого положение пробойн (руководить стрельбой на рубеже открытия огня может заместитель командира взвода).

Командир взвода в это время предлагает остальным обучаемым уяснить, как влияют на результаты стрельбы правильное определение дальностей и выбор поправки при боковом ветре. Для этого солдаты решают, например, такую задачу: «Цель —

наблюдатель противника, ветер умеренный, справа. Определить установку прицела и боковую поправку, если дальность до цели 350 м».

Варианты решения могут быть разными: установить прицел 3, 4 или 5; выбрать точку прицеливания на нижнем краю цели, в середине или на 2, 1 фигуру вправо от нее и т. д. Выслушав ответы, офицер определяет, какие из них правильные, в чем ошибка обучаемых. Сообщает верное решение: в соответствии с истинной дальностью до цели (350 м) надо установить прицел 4, за точку прицеливания принять по высоте нижний край цели, а по боковому направлению вынести ее вправо на 2 фигуры (шириной 0,5 м) для АКМ (4—2=2).

По окончании стрельбы обучаемые по команде командира взвода подходят к мишеням и продолжают изучать причины, влияющие на меткость стрельбы. Руководитель, показывая пробойны, заостряет внимание обучаемых на том, что у стрелявшего с большой установкой прицела пробойны оказались расположенными выше, чем при первой стрельбе. У автоматчика, удерживавшего автомат дульной частью на упоре, пули также ушли вверх. То же самое наблюдалось и у автоматчика, который упирал автомат в плечо нижним концом приклада.

Здесь целесообразно рассказать о паре сил (используя для этого плакат), действующих на оружие во время выстрела, и изобразить их графически.

Подводя итог занятия, офицер напоминает, что меткая стрельба зависит от многих причин и залог успешного решения огневых задач в бою — в умении учитывать их.

**Подполковник В. КАЧАНОВ.**

## **СПРАШИВАЙТЕ — ОТВЕЧАЕМ**

**В каком порядке военнослужащие привлекаются к материальной ответственности за утрату предметов специальной одежды, обуви и инвентарных теплых вещей?**

Положением о материальной ответственности военнослужащих за ущерб, причиненный государству, предусмотрено, что военнослужащие, кроме солдат, сержантов и старшин срочной службы, при присвоении или утрате предметов спецодежды, обуви и инвентарных теплых вещей, выдаваемых на время несения службы, несут материальную ответственность в размере их стоимости по розничным ценам с учетом износа. При отсутствии таковых ущерб исчисляется в размере двухкратной стоимости указанного имущества по оптовой цене.

Под утратой предметов военного иму-

щества понимают случаи, когда военнослужащий лишается их помимо своей воли, то есть имущество, оставленное без присмотра, может быть похищено, утеряно в результате нарушения правил его хранения при перевозке или пересылке. Утратой признаются также случаи, когда нарушение правил сбережения военного имущества приводит к его гибели.

При обнаружении ущерба командир назначает административное расследование для выявления виновных лиц, причин его возникновения и размера. Оно ведется в порядке, предусмотренном Положением. Если в ходе расследования будут установлены признаки преступления, командир войсковой части возбуждает уголовное дело.

В течение месяца со дня окончания административного расследования (дознания, поступления материалов из прокуратуры или суда) командир издает приказ о взыскании соответствующей суммы из денежного содержания военнослужащего.

# ОРИЕНТИРОВАНИЕ ПО КАРТЕ В ДВИЖЕНИИ

485

Умение ориентироваться по карте, выдерживать маршрут при вождении колонн в любых условиях имеет большое практическое значение для командиров (начальников колонн). Учитывая это, тему по военной топографии «Ориентирование и работа с картой в движении» с офицерами целесообразно отрабатывать практически с имитацией марша подразделения на машинах в темное время суток на расстояние 50—60 км.

**Цель занятия:** совершенствовать навыки офицеров в оформлении на топографической карте маршрута движения и его выдерживании при вождении колонны в сложных условиях; в восстановлении потерянной ориентировки.

**Время:** 6 (8) часов.

**Материальное обеспечение:** полевая сумка, карта масштаба 1:200000 или 1:100000, командирская линейка, циркуль-измеритель или курвиметр, компас, транспортир, набор цветных карандашей, блокнот, электрический фонарь с зеленым и красным светофильтром — на каждого обучаемого; автотранспорт — в зависимости от количества офицеров, присутствующих на занятии, из расчета один автобус на 15—20 человек.

**Пособия:** 1. И. А. Бубнов и другие. Военная топография. Учебник для военных училищ Советской Армии. М., Воениздат, 1976.

2. А. М. Куприн и другие. Методика топографической подготовки. М., Воениздат, 1976.

3. А. М. Говорухин и другие. Справочник по военной топографии. М., Воениздат, 1980.

**Учебные вопросы:**

1. Сущность и способы ориентирования на местности — 40(50) мин.
2. Ориентирование на местности по карте в движении — 2 часа (2 часа 30 мин).
3. Особенности ориентирования в особых условиях — 1 час (1 час 20 мин).
4. Способы восстановления потерянной ориентировки — 1 час (1 час 30 мин).

Руководитель занятия вместе с помощниками за 8—10 дней выбирает маршрут движения по карте и уточняет его на местности путем проведения рекогносцировки. При этом важно, чтобы он проходил по дорогам разных классов (на отдельных участках и без дорог), по местам с неодинаковыми условиями для ориентирования. Желательно, чтобы маршрут был круговым.

Офицерам целесообразно изучить и заранее самостоятельно оформить на карте маршрут движения. Для постановки задачи и доведения отдельных требований уставов руководитель за 6—7 дней до начала занятия сообщает обучаемым тему, учебные цели и вопросы, какую литературу изучить в часы самоподготовки. Затем они получают топографические карты, изучают их масштаб, высоту сечения рельефа, год съемки или составления, на какой год приведены данные о магнитном склонении, его годовые изменения и поправку в дирекционный угол.

На самоподготовке руководитель доводит тактическую обстановку и объявляет маршрут предстоящего передвижения, перечисляет встречающиеся на нем населенные пункты, местные предметы, ориентиры (в том числе появившиеся после издания карты), рубежи регулирования и места привалов. Обучаемые простым карандашом (без нажима) помечают их так, чтобы после «поднятия» карты можно было легко удалять пометки.

Затем обучаемым ставится задача самостоятельно изучить по карте маршрут, оформить его, рассчитать время прохождения, определить магнитные азимуты направлений движения на участках, где условия для ориентирования затруднительные, запомнить общее направление пути относительно сторон горизонта. Маршрут изучается в такой последовательности: сначала дорожная сеть (характеристика дорог, их пропускная способность и проходимость, наличие и характер мостов, переправ, бродов и придорожных сооружений), затем рельеф местности (общий характер, участки с наибольшими подъемами и спусками, их протяженность, возможности и пути объезда труднопроходимых или непроходимых участков, условия ориентирования). Особое внимание обращается на участки в местах поворотов маршрута, на перекрестки и развилки дорог, а также вьезды в населенные пункты и вьезды из них.

Изучив маршрут, обучаемые «поднимают» его утолщенной пунктирной линией коричневого цвета так, чтобы ею не закрывались условные знаки (линия проводится рядом с дорогой). Красным цветом наносят исходный рубеж и рубежи регулирования, районы привалов, дневного (ночного) отдыха и сосредоточения, черным — время прохождения головой колонны рубежей и прибытия в район сосредоточения. Светло-коричневым цветом обводят пунктирной линией труднопроходимые или непроходимые участки; заболоченные места — такой же линией синего цвета. Населенные пункты «поднимают» или

**МЕТОДИЧЕСКИЕ СОВЕТЫ**

увеличением, или подчеркиванием черным карандашом их названий. Намечают (на каждом повороте маршрута, на прямых участках — один от другого на удалении 5—10 мин движения, а на грунтовых дорогах 2—3 мин движения) контрольные (на сложных участках — промежуточные) ориентиры, обводят их черными кружками диаметром 0,5—1 см. В качестве ориентиров выбирают местные предметы, отличающиеся характерной формой силуэтов и контрастирующие на фоне ночного неба, снежного покрова или окружающей местности (гребни высот, отдельные строения, крупные деревья, роши и т. п.), линии связи или электропередачи, населенные пункты, водоемы, мосты, овраги, курганы, поляны, просеки, характерные повороты шоссе или железных дорог, перекрестки и т. п. У каждого контрольного (промежуточного) ориентира подписывается расстояние от исходной точки с точностью до 0,1 км.

Расчет времени прохождения маршрута офицеры составляют, исходя из общей его протяженности и состояния, установленной средней скорости движения, времени прохождения исходного рубежа и рубежей регулирования, прибытия в район сосредоточения, а также количества и продолжительности привалов. По этим данным определяют скорости движения на отдельных участках.

Магнитные азимуты направлений движения на бедных ориентирами участках определяются так: соединяют прямой линией однозначные минутные деления северной и южной сторон рамки карты и получают направление истинного меридиана. Затем соединяют прямой линией выбранные ориентиры, между которыми проходит маршрут. В точке пересечения двух указанных прямых транспортиром измеряют величину угла между северным направлением истинного меридиана до направления от данного до ближайшего ориентира. Она и будет истинным азимутом. Внося поправку в эту величину на склонение магнитной стрелки, получают магнитный азимут направления движения.

**Первый учебный вопрос** отрабатывается на исходном рубеже (см. схему — высота 116,5).

Построив офицеров в одну шеренгу фронтом в направлении движения, руководитель проверяет экипировку обучаемых, их готовность к занятию. Может вызвать из строя пять-шесть офицеров и поставить им задачи: например, одному — определить стороны горизонта по Солнцу и часам, второму — проделать то же самое с помощью топографической карты, третьему и четвертому — найти и показать на карте изображения местных предметов (указывает) и вычислить расстояния до них, остальным — определить и показать точкой на карте свое местоположение.

Контролируя действия обучаемых, руководитель при необходимости поправляет их, уточняет, устраняет ошибки путем повторения того или иного приема. Убедившись, что все правильно выполнили за-

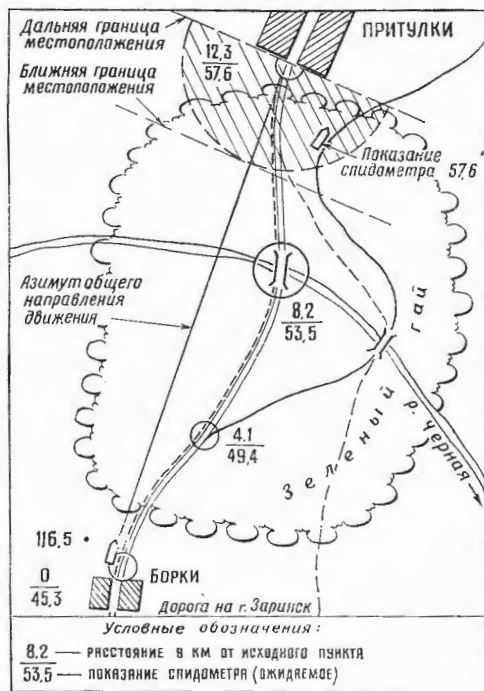

дание, руководитель напоминает, что ориентирование на местности включает определение своего местоположения относительно сторон горизонта и объектов местности (ориентиров) и выдерживание заданного или выбранного направления движения. Ориентирование может производиться по топографической карте (аэроснимкам) с помощью компаса, а также с использованием данных, выдаваемых навигационной аппаратурой (в данном случае не рассматривается). Иногда ориентируются и без карты (по компасу, ориентирам, небесным светилам, признакам местных предметов). Ориентирование производится в определенной последовательности: сначала топографическое, потом тактическое. Далее руководитель показывает, как это делается. Например: «Провожу топографическое ориентирование. Приготовьте карты. Север (указывает вытянутой рукой направление) — угол леса. Мы находимся на высоте 116,5 в 500 м севернее населенного пункта Борки; прямо — лес Зеленый гай; 9 км на северо-восток — река Черная. 12 км в том же направлении — ПГТ Прилулки. 10 км на юго-восток — город Заринск. Маршрут движения подразделяется... (перечисляет пункты). Контрольные ориентиры: 5 км на северо-восток — развилка дорог в лесу; 9 км в том же направлении — мост через реку Черная; 11 км — опушка леса Зеленый гай...» (перечисляет все выбранные на маршруте ориентиры).

Тактическое ориентирование производится по обстановке, созданной применительно к теме по тактической или тактико-специальной подготовке, которую предполагается отрабатывать на этой же местности (здесь не приводится).

После этого руководитель может выз-

вать из строя 3—4 обучаемых и потребовать от них произвести топографическое, тактическое ориентирование. Если обучаемые допускают ошибки, неточности, нарушают последовательность в ориентировании, руководитель может сам поправить их или привлечь для этого других офицеров.

**Второй учебный вопрос** целесообразно начать с напоминания, что в движении главное условие правильного выдерживания заданного направления — непрерывное ориентирование и сличение карты с местностью. Для этого начальник колонны обязан: иметь топографическую карту, сориентированную по ходу движения, твердо знать, какие местные предметы, спуски и подъемы, повороты и объезды и т. п. должны встретиться на маршруте до очередного контрольного (промежуточного) ориентира; постоянно следить за правильною выдерживания общего направления относительно сторон горизонта, и особенно тщательно — на перекрестках и развилках дорог, при выходе из населенных пунктов; сверять пройденное расстояние с показаниями спидометра.

Затем руководитель предлагает офицерам в течение 15 мин вычислить и записать у каждого ориентира ожидаемые показания спидометра, после чего сообщает им величину фактического показания спидометра на исходном рубеже. Назначает одного из офицеров начальником колонны.

Заняв место старшего автомобиля, он ориентирует карту и начинает движение. В пути следования постоянно сличает карту с местностью (то же делают и остальные обучаемые). При выявлении несоответствия останавливает автомашину и проверяет правильность движения по компасу или путем определения точки своего местонахождения. Руководитель может проверить, как эту задачу решают остальные обучаемые.

У первого контрольного ориентира машина останавливается. Руководитель требует от начальника колонны показать на карте свое местонахождение. Сличает вместе с ним фактическое показание спидометра с ожидаемым (расхождение за счет рельефа местности и пробуксовки колес допускается на 5—10 процентов или до 250—500 м на каждые 5 км пути). Указывает на допущенные ошибки и предлагает обучаемым решить одну или несколько задач по практическому ориентированию или ответить на контрольные вопросы. Например: «Найти и показать Полярную звезду и определить по ней стороны горизонта», «Определить стороны горизонта по Луне», «Как определить пройденное расстояние в случае выхода из строя спидометра».

Затем руководитель назначает нового начальника колонны, который продолжает движение. У одного из контрольных ориентиров руководитель останавливает автобус. Начальник колонны определяет (его действия повторяют все обучаемые) нужное направление по магнитному азимуту, сначала отойдя от автобуса на 20—40 м (для уменьшения влияния его металличе-

ской массы на показания компаса), затем непосредственно из автобуса. Ориентирует компас (добивается совпадения северного конца магнитной стрелки с нулевой отметкой шкалы), направляет визирное приспособление мушкой на один и тот же объект, у указателя мушки находит значение магнитного азимута. Оно будет неодинаковым. Разницу между двумя значениями следует принять за постоянную величину для поправки в показания компаса при определении магнитного азимута, не выходя из автобуса. Руководитель контролирует действия обучаемых, ошибки устраняет путем повторения тех или иных приемов.

**Третий учебный вопрос** отрабатывается в лесу, в темное время суток. Если во время занятий появится туман (снегопад, дождь) можно продолжить их на любом участке местности.

Руководитель поясняет, что в передвижении передвижения в особых условиях тщательно выбираются места поворотов и контрольные ориентиры. В горах ориентирами могут быть дороги, жилища, геодезические знаки, реки, ручьи, места их слияния, вершины гор, утесы, скалы, ущелья, крутые склоны, контуры лесов, лугов и т. п. Здесь удобнее ориентироваться, находясь на командных высотах.

В пустынно-степной местности в качестве ориентиров используются возвышения и редкие местные предметы (каналы, колодцы, культовые сооружения и т. п.).

Для ориентирования на местности и выдерживания заданного направления полезно знать, что во многих горных районах южные скаты положе северных, деревья лиственных пород произрастают преимущественно на южных склонах, а хвойных — на северных; травяной покров преобладает на южных склонах; зона снегов на северных склонах спускается ниже, чем на южных. При глазомерной оценке расстояний следует помнить, что из-за большой прозрачности воздуха, резких перегибов и крутых форм рельефа в горах расстояния до предметов кажутся значительно меньшими, чем в действительности.

В пустынях направление движения можно выдерживать по господствующим ветрам в оставляемым ими характерным следам. Например, борозды в глине и известняках обращены в сторону господствующего ветра; ряби и волны на песке и на снегу — перпендикулярны направлению ветра; кругизна склонов дюн и барханов с наветренной стороны — до  $15^\circ$ , а с подветренной стороны — до  $40^\circ$ . Снег накапливается в углублениях и за препятствиями с подветренной стороны, снежные козырьки образуются также с подветренной стороны сугробов.

Руководитель напоминает, что при «подъеме» маршрута на карте нельзя пользоваться желтым и оранжевым цветами: они плохо видны при искусственном освещении.

Проверив путем опроса, как офицеры усвоили способы ориентирования в особых условиях, руководитель назначает одного из них начальником колонны, который и

ведет ее, контролируя чаще, чем в нормальных условиях, правильность направления движения. То же самое делают остальные обучаемые. По указанию руководителя начальники колонн меняются.

**Четвертый учебный вопрос** может быть с большей пользой изучен в том случае, когда кто-либо из начальников колонны «собьется» с маршрута на пути к одному из последних контрольных ориентиров.

Прибыв в заранее намеченный район, где условия для ориентирования сложнее, чем на маршруте, и остановив автобус у характерного ориентира (мост, развилка или перекресток дорог, изгиб дороги, пересечение ее с линией связи или электропередачи и т. п.), руководитель приказывает обучаемым выйти из автобуса и по компасу определить стороны горизонта и азимут направления движения от ближайшего опознанного ориентира, внимательно изучить близлежащие характерные местные предметы, найти их на карте и определить свое местонахождение.

Убедившись, что они действовали правильно, руководитель ставит им задачу, например, прочертить на карте от последнего контрольного ориентира азимут направления движения (заданного) и на этой линии в масштабе карты отложить расстояние, равное разности показаний спидометра в точке остановки и у последнего ориентира. Когда задание будет выполнено, искомое место определено, руководитель указывает, что это и есть дальняя граница местоположения автобуса

относительно последнего ориентира. Для определения ближней границы надо найти, сколько составляют  $3/4$  пройденного пути от последнего ориентира. Обучаемые из точки дальней границы радиусом, равным  $1/4$  полученного числа, проводят полуокружность в сторону последнего ориентира. Ограниченная ею площадь и будет районом вероятного нахождения автобуса (см. схему).

Затем офицеры внимательно изучают заданный район и находят на карте изображение того ориентира, у которого находятся. Определяют ближайшее направление выхода отсюда на заданный маршрут.

Если внутри полуокружности не окажется искомого ориентира, то зона поиска расширяется. По компасу определяется общее направление, движение продолжается до какого-либо линейного ориентира (линия связи или электропередачи, просека, дорога, опушка леса и т. п.). Сначала на карте, потом на местности отыскивается точечный ориентир, после чего выходят на заданное направление. Обучаемые продолжают все эти приемы практически, попеременно выступая в роли начальника колонны. Руководитель контролирует их действия, поправляет, устраняет ошибки.

В конце занятия он подводит итоги, объявляет оценки каждому, обращает внимание на необходимость повторения слабо усвоенных вопросов.

**Полковник в отставке  
Я. РУМЯНОВ.**

## ПЕРЕКРЫВАЯ НОРМАТИВЫ

Сигнал сбора прозвучал в полночь. Без суеты, но споро солдаты построились на плацу.

— Для начала неплохо, — с удовлетворением отметил командир взвода старший лейтенант Вячеслав Мартиенко, посмотрев на секундомер.

Взяв хороший старт, личный состав успешно действовал в ходе учения, получил общую отличную оценку и при разборе был отмечен среди лучших.

К успеху подчиненных В. Мартиенко имеет непосредственное отношение. Накануне выезда в поле он побеседовал с каждым, нацелил на борьбу за перекрытие нормативов, на поиск новых резервов повышения боевой готовности. «Действовать в полевых условиях, как в бою», «Трудиться только на отлично», «Работать без отставших», — запомнились воинам эти слова командира.

В подразделении стало правилом: перед каждым занятием конкретно обсуждать все вопросы, связанные с организацией соревнования по задачам и нормативам. О повышении его действенности шла

речь и на комсомольском собрании. В итоге были намечены высокие рубежи.

Еще до начала учения развернулась напряженная борьба за качественную подготовку к нему. Воины старались как можно лучше отработать каждый учебный вопрос, каждый норматив. Немаловажное значение имела оперативность подведения итогов социалистического соревнования. После тренировок сразу проводился разбор действий воинов. В конце дня на общем построении объявлялись лидеры соревнования, поощрялись отличившиеся. Так, за старание, инициативу были отмечены командиром сержанты С. Усов, Ю. Русовос, ефрейторы С. Гашев, А. Савенко и другие.

Старший лейтенант В. Мартиенко внимательно прислушивался к мнению коллектива, опирался на него. И это развивало инициативу воинов. Так, по предложению бюро ВЛКСМ решено было отмечать на учениях лучшие экипажи звездочками.

...Трудным, предельно напряженным был этот день боевой учебы. И тем почетнее для личного состава передового взвода его результаты. В сложной обстановке воины сумели доказать, что мирный, созидательный труд своего народа они готовы защитить умело, с достоинством и честью.

**Майор А. ПОНОМАРЕВ.**

# НА ПЕРЕДНЕМ КРАЕ

Рабочий день командир батальона майор Н. Евдокимов начинал, как правило, с посещения подразделений. Этой привычке не изменил он и сегодня.

Отдав необходимые распоряжения начальнику штаба старшему лейтенанту А. Краснощекову, Николай Васильевич направился к казарме. Осмотром остался доволен: в спальнях помещениях, ленинских комнатах — всюду царили чистота и порядок. Суточный наряд действовал четко. Распорядок дня личным составом соблюдался. Вместе с командиром роты капитаном В. Зиновьевым проверил ход выполнения учебной программы, побывал на занятиях во взводе прапорщиков. Разобрался и с тем, как в роте ведется учет, хранение и выдача оружия. Серьезных претензий не было. Это радовало комбата. «Значит, не зря мы с капитаном Трофимовым поработали здесь», — отметил он про себя.

Не так давно рота капитана Зиновьева числилась отстающей. Качество занятий, боевой службы, внутренний порядок в подразделении вызывали тревогу. Тогда и встал вопрос на партсобрании об оказании роте помощи. Командир батальона, его заместитель по политчасти несколько дней изучали положение дел в коллективе, вскрывали недостатки, причины, их породившие, помогали устранять недочеты. Прежде всего навели твердый уставной порядок, предъявили более высокую требовательность к офицерам, сержантам, к партийному и комсомольскому активу. Сами провели занятия, инструктажи караулов и войсковых нарядов. Установили строгий контроль за несением боевой службы.

В роте периодически стали проводиться тренировки личного состава на местности по тактико-специальной подготовке. В ходе их отрабатывались вопросы взаимодействия с начальствующим составом колонии при осложнении обстановки.

После очередных таких занятий майор Н. Евдокимов отметил умелые действия

взвода, где командиром старший лейтенант А. Докучаев. Успех к воинам пришел не сразу. На первых порах офицер недостаточно уверенно руководил подчиненными, распоряжения отдавал сбивчиво, слабо знал индивидуальные особенности солдат и сержантов. Коммунисты Евдокимов, Зиновьев указали Докучаеву на недостатки, посоветовали быть ближе к людям, знать их сильные и слабые стороны, запросы, опираться на комсомольскую группу.

Сейчас в коллективе царит здоровая морально-психологическая атмосфера, дружба и сплоченность. Это помогает воинам овладевать служебным мастерством, бдительно охранять порученные объекты.

Заместитель командира батальона по политической части капитан Трофимов оказал помощь ротному политработнику лейтенанту Н. Плюхину. Его советы по планированию политической работы в карауле, рекомендации и содействие при организации в подразделении Ленинских чтений, вечеров вопросов и ответов, встреч с передовиками производства значительно обогатили содержание политико-воспитательной работы, способствовали укреплению ее связи с жизнью, задачами роты.

Однажды ефрейторы А. Чиков и В. Паюскас предотвратили побег осужденных. Преступники попытались подкупить солдат, предложили им крупную сумму денег, но комсомольцы с гневом отвергли взятку.

Когда об этом стало известно политработнику, он дал задание активистам выпустить «молнию». Отличившихся чествовали на собрании, об их неподкупности сообщалось в многолинейной газете. Капитан Ю. Трофимов похвалил заместителя командира роты по политчасти за оперативность.

Постепенно дела в роте стали улучшаться. Она прочно заняла место среди передовых подразделений. Немалую роль в этом сыграли парторганизация, коммунисты батальона.

...Однажды майор Н. Евдокимов при-

был на объект. Вместе с начальником караула прошел по периметру, проверил исправность ИТСО. На контрольной площадке часовой КПП (солдат второго года службы) проводил досмотр транспортных средств и провозимых грузов. Подъехала очередная автомашина. Водитель заглушил мотор и вышел из кабины. Солдат приподнял капот, осмотрел кабину, заглянул под сиденье... Командир батальона остался недоволен. И вот чем: слишком уж благодушно был настроен часовой, многие операции выполнял формально, ддя вида.

«А ведь так и до беды недалеко, — подумалось ему. — Надо принимать меры, притом незамедлительно». Своими мыслями и тем, что его волнует, Николай Васильевич поделился с начальником штаба, секретарем партийной организации. Стали выяснять, почему у некоторых военнослужащих притупилась бдительность. Причин оказалось несколько. Здесь и беззаботное отношение к своим обязанностям, и то, что командир роты не занимался по-настоящему обучением часовых КПП. Инструктивные занятия с ними зачастую проводил накоротке, без решения вводных и тренировок в выполнении практических приемов. На них редко говорилось об ухищрениях, применяемых осужденными для совершения побега, о порядке пропуска через КПП лиц, пользующихся правом передвижения без конвоя.

Все эти упущения были детально обсуждены на совещании офицеров, затем разговор продолжили на партийном собрании батальона. В докладе, с которым выступил майор Н. Евдокимов, содержалась критика в адрес многих коммунистов, и в частности товарищей А. Трояна, А. Якупова. Выступив в прениях, они признали свои недоработки, заверили, что серьезно возьмутся за дело.

После собрания во всех подразделениях прошли беседы «Партия учит нас бдительности», тематический вечер «Мы Октябрем поставлены на пост». Пропагандистские мероприятия подкреплялись организаторской работой. Старший лейтенант А. Краснощеков провел для командиров рот и взводов показательные занятия «Порядок досмотра автотранспорта и грузов», «Действия личного состава караулов при побеге осужденного и других осложнениях обстановки».

Офицеры штаба разработали план инструктажа часовых КПП. На сборах с ними отработали ряд тем по тактико-специальной подготовке. Провели переаттестацию: некоторых солдат заменили наиболее подготовленными. На партийном бюро батальона заслушали сообщение члена КПСС лейтенанта И. Леонова о том, как устраняются в роте недостатки по воспитанию у воинов зоркости, осмотрительности. Старшие товарищи рассказали политработнику, как повысить действенность социалистического соревнования на боевой службе, улучшить пропаганду передового опыта.

На всех объектах была обновлена на-

глядная агитация. На КПП появились плакаты «КПП — пост ответственный!», «Часовой, твое правило: семь раз проверь — один раз пропусти», «Бдительность — пустой звук, если она не проявляется постоянно». Здесь же оформили специальные планшеты с фотографиями, на которых показали места, где могут спрятаться осужденные в различных видах транспорта, дали описание положительных примеров действий воинов.

Повседневная и вдумчивая работа командиров, политработников, коммунистов и комсомольского актива не могла не сказаться на результатах боевой службы.

...Преступники были уверены, что их план осуществится: спрятали своего друга в кузове автомобиля так, что найти его, казалось, невозможно. Но часовой КПП ефрейтор В. Байгушев был на высоте: тревожный взгляд водителя во время досмотра груза насторожил воина. Настойчивый поиск позволил обнаружить злоумышленника.

Этот случай довели до личного состава, по предложению коммуниста Ю. Трофимова собрали всех солдат, которые несут службу на контрольно-пропускных пунктах. И лучшие из них — ефрейторы В. Байгушев, А. Шульц и другие — рассказали, как они готовятся к службе, на какие детали обращают внимание, находясь на посту.

Затем слово предоставили майору Н. Евдокимову. Ему есть чем поделиться с воинами. За плечами долгая служба, большой опыт. Когда-то начинал в этих краях срочную. Так же, как и нынешние солдаты, стоял на посту. Осужденные не раз пытались усыпить его бдительность, но тщетно! Однажды они, завладев автомашиной, пошли на таран ограждения. Но Евдокимов был начеку. Уловка не удалась. Зоркость, смелость, физическая закалка помогли ему одержать верх в схватке с преступниками.

Потом сверхсрочная, военное училище. Командовал ротой, был начальником штаба батальона. Последние три года — командир батальона. И всегда его подчиненные шли в авангарде социалистического соревнования. Так и теперь. Батальон награжден почетной Ленинской грамотой. Коммунист Н. Евдокимов удостоен медали «За боевые заслуги».

Нельзя не отметить умение Николая Васильевича сплотить коллектив, мобилизовать его на решение поставленных задач, в каждом конкретном случае определить главное звено.

Под стать командиру трудятся здесь многие. Тепло отзываются воины о капитане Ю. Трофимове. Дел и забот у него хоть отбавляй. Но Юрий Дмитриевич не сует. Старается и сам не оплошать, и другим помочь. Его усилия направлены на то, чтобы в коллективе прочно утвердилась обстановка высокой требовательности, неудовлетворенности достигнутым. Вместе с коммунистами он настойчиво ищет резервы повышения надежности охраны каждого объекта. Один из

488

таких путей — совершенствование контролерской службы. И не случайно капитан Трофимов, парторганизация конкретно и повседневно занимаются воспитанием и обучением прапорщиков, заботятся об их идейной закалке, повышении профессионального мастерства. В этом направлении немало уже сделано. Так, во взводе, где командиром коммунист офицер В. Абдулаев, все военнослужащие глубоко изучили ленинские работы, материалы и решения XXVI съезда КПСС, неплохо разбираются в текущих событиях. В коллективе активно ведется социалистическое соревнование. На щит поднимаются те, кто хорошо успевает в учебе, проявляет рвение в службе, бдителен, примерно ведет себя. А таких контролеров во взводе большинство. Взять, к примеру, прапорщика А. Татуева. Недавно с риском для жизни он пресек правонарушение. Парторганизация обобщила опыт передового воина и рекомендовала взять его на вооружение.

Майор Н. Евдокимов, капитан Ю. Трофимов часто бывают в семьях контролеров, интересуются их жизнью, бытом, содействуют им в трудоустройстве жен, приобретении путевок в пионерские лагеря и т. п.

Однако утверждать, что в батальоне все проблемы решены, что нет трудностей, упущений в воспитании и обучении контролеров, видимо, нельзя. Имеются случаи опоздания их на службу, не изжиты нарушения воинской дисциплины. Оставляют желать лучшего и строевая выучка, внешний вид военнослужащих.

К сожалению, некоторые коммунисты на словах ратуют за уставной порядок, но не прилагают усилий, чтобы навести его.

Так, командир взвода офицер Г. Селюков политические занятия с прапорщиками проводил на низком методическом уровне, порой военнослужащие отсутствовали на них без уважительных причин. За длительный период обучения часть контролеров не выполнила социалистических обязательств. А кое-кто из них допустил аморальные поступки. Партийное бюро заслушало сообщение коммуниста Г. Селюкова и указало ему на безответственное отношение к своему служебному и партийному долгу, низкую требовательность, слабую воспитательную работу с подчиненными. Члены партбюро взяли под неслабый контроль деятельность Г. Селюкова. Поправляли, подсказывали, а когда нужно, то и строго спрашивали. Показатели взвода хотя и не сразу, но улучшились.

Партийная организация добивается, чтобы члены КПСС настойчиво овладевали марксистско-ленинской теорией, активно участвовали в идеологической, политико-воспитательной работе. Потребность быть в массе воинов присуща многим. Не мыслят своей службы без этого майор Н. Евдокимов, капитаны Ю. Трофимов, В. Зиновьев и многие другие члены партии. Они регулярно выступают перед личным составом с беседами, докладами.

На заседаниях партийного бюро систе-

матически рассматриваются вопросы дальнейшего улучшения политико-воспитательной работы, обсуждается деятельность агитпропгруппы, заслушиваются сообщения коммунистов о выполнении Устава КПСС, служебных обязанностей, об участии в воспитании личного состава. По инициативе парторганизации обобщен и распространен опыт лучших руководителей групп политических занятий старших лейтенантов А. Докучаева и А. Юматова.

В каждом подразделении оформлена наглядная агитация по решениям XXVI съезда партии, имеются витрины, на которых помещаются наиболее важные статьи из центральных газет. В клубе демонстрируются художественные, хроникально-документальные фильмы, раскрывающие величие духа нашего народа, его авангарда — коммунистов. Проводятся тематические кинофестивали о Родине, героических свершениях советских людей в годы войны и в настоящее время.

В воспитании личного состава используются разнообразные формы и методы: торжественное вручение оружия молодым воинам, встречи с отличниками боевой службы, боевой и политической подготовки, чемпионами подразделения по различным видам спорта. О дружбе, взаимовыручке идет разговор на политических занятиях, комсомольских собраниях. Все это укрепляет войсковое товарищество, создает здоровый морально-психологический климат, вдохновляет людей на образцовую боевую службу. А пример им в этом показывают коммунисты.

...Свинцовые тучи заволокли небо. Вторые сутки шел дождь. К вечеру он усиливался, переходил в ливень. Земля не успевала впитывать влагу, в низких местах отала скапливаться вода. Начальник караула прапорщик И. Пушкарев, тщательно проинструктировав смену, отправил ее на посты. Через несколько минут от часового поступил тревожный доклад: на периметре погас электрический свет.

Времени на раздумывание не оставалось. Надо было принимать решение. Секретарь партийной организации роты прапорщик И. Пушкарев не растерялся. Поднял караул «в ружье», из караульных бодрствующей смены выставил дополнительные посты.

Сам же, надев плащ, пошел проверять службу. То и дело раздавались окрики часовых: «Стой! Кто идет?» Когда подходил ближе, воины узнавали в пришедшем начальника караула, их лица светлели, у людей поднималось настроение. И хотя обмундирование и обувь у многих промокли, жалоб не было: солдаты видели — их невзгоды разделяет и старший товарищ, коммунист Пушкарев.

Вскоре повреждение в электропроводке было устранено. Когда на объект приехал командир батальона майор Н. Евдокимов, прапорщик доложил ему: личный состав караула боевую службу несет четко.

Так выполняют свой долг коммунисты. Как и всегда, они на переднем крае.

**Полковник А. БЕКАСОВ.**

## ЧЕЛОВЕК — В ЦЕНТРЕ ВНИМАНИЯ

Было время, когда нас критиковали за упущения в обучении и воспитании прапорщиков: военнотруженики этой категории нередко допускали нарушения воинской дисциплины. Коммунисты проанализировали свою деятельность, вскрыли причины недочетов, строго спросили с тех, кто не обеспечил порядка на порученном участке. Основные усилия сосредоточили на улучшении качества работы. Добились, чтобы каждое запланированное мероприятие выполнялось в срок, с высокой отдачей. Большое внимание уделили идейной закалке людей, связи политической учебы с жизнью. Занятия сейчас проходят интересно, содержательно. Вошли в практику заслушивания сообщений коммунистов о выполнении ими партийных и служебных обязанностей.

Помню, на заседании партбюро отчитывался прапорщик В. Санников. Поначалу он недоумевал, почему, мол, его вызвали: дела в коллективе обстоят неплохо, «проколов» в службе нет.

— Но это не значит, что у вас все благополучно, — ответили ему. — Успехи подчиненных могли бы быть выше. Для этого надо усерднее трудиться, не проходить мимо недостатков, проявлять инициативу, активность.

Принципиальный, доброжелательный разговор пошел на пользу. Прапорщик В. Санников сделал из критических замечаний правильные выводы, повысил требовательность к себе и подчиненным. И как результат — взвод вышел в передовые.

Практика показывает, что наибольших успехов добивается тот командир, кто умело опирается на парторганизацию, направляет ее деятельность. Именно так поступает старший лейтенант Б. Басханов. Офицер советуется с активистами, вносит предложения в план работы парторганизации. Как-то зашла речь о личной примерности прапорщиков в дисциплине. Я предложил обсудить этот вопрос на заседании партбюро.

— Хорошо бы пригласить на бюро сержантов, — поддержал меня Басханов. — И в дальнейшем надо почаще собирать их, проводить обмен опытом, а некоторых заслушать, почему они к службе и учебе относятся спустя рукава.

Принятые меры сыграли положительную роль. Коммунисты стали более принципиально оценивать результаты своего труда, опираться на актив, повысили требовательность к подчиненным. Взять, к примеру, коммуниста прапорщика Н. Найдуну. В воспитании людей он старается исполь-

## ЕСЛИ ТЫ КОММУНИСТ

«Мы должны стараться поднять звание и значение члена партии выше, выше и выше...» Эти ленинские слова являются нормой жизни партийных организаций, коммунистов нашей части.

В подразделении, где служит офицер В. Кадыков, основная масса военнотружеников — прапорщики. Коммунисты здесь — ближайšie помощники офицеров, активно участвуют в жизни коллектива, возглавляют войсковые наряды.

Большим уважением личного состава пользуется прапорщик Исая Михайлович Плотников. Почти 30 лет он во внутренних войсках, и все это время его знают как требовательного командира, опытного организатора боевой службы и учебы подчиненных.

Не раз коммунисты избирали его секретарем партийной организации. Он не только мастер своего дела, но и хороший воспитатель, идут к нему люди за советом. Исая Михайлович всегда выслушает, сделает все, чтобы помочь человеку. Часто беседует с вновь прибывшими товари-

щами об особенностях службы контролеров, ее влиянии на решение поставленных перед подразделением задач.

Секретарь парторганизации И. Плотников постоянно заботится о том, чтобы коммунисты показывали личный пример в боевой службе, учебе и соблюдении норм коммунистической морали. На партийных собраниях регулярно обсуждаются вопросы об их ответственности за выполнение партийного и служебного долга, об участии в идейно-воспитательной работе, заслушиваются сообщения членов и кандидатов в члены партии об изучении марксистско-ленинской теории, материалов XXVI съезда КПСС. Эффективно используются индивидуальные собеседования с коммунистами.

...Член партии прапорщик А. Людовский стал трудиться неровно, без должного напряжения. Это сразу же подметил секретарь парторганизации, провел с ним несколько бесед, в ходе которых выяснил причину его пассивности, напомнил о необходимости более активно выполнять партийные обязанности. И прапорщик преодолел отставание, на подведении итогов

звать разнообразные формы и методы: здесь и товарищеская взаимопомощь, и поощрение отличившихся, и пропаганда опыта передовиков. Командир взвода всегда в поиске. Он умеет зажечь воинов, повести их за собой.

Прибыл в его взвод прапорщик С. Панкратов. Зарекомендовал себя сначала не с лучшей стороны: нарушал дисциплину, плохо учился. Прапорщик Найдена остро реагировал на каждый проступок подчиненного. К воспитанию новичка привлек активистов. Они не раз беседовали с провинившимся, критиковали его на собраниях, когда нужно, — помогали. И Панкратов понял, что здесь не позволяют ему халатно относиться к своим обязанностям.

Ныне в подразделении многие контролеры обрели уверенность в себе, стали подлинными мастерами боевой службы. Робким, застенчивым пришел в роту прапорщик К. Миснякин. Сейчас это лучший начальник караула. А помог ему овладеть секретами воинской профессии его старший товарищ — член КПСС прапорщик А. Орехов.

Идейная убежденность, политическая активность, высокие нравственные качества коммуниста проявляются в конкретных делах. Сошлось на факты. Прапорщик В. Сальников — председатель совета прапорщиков, дорожит доверием сослуживцев, во всем проявляет инициативу. Когда в роте оборудовали пульт на КПП, он вызвался установить аппаратуру. Не считаясь со временем, трудился на совесть, возглавляемая им группа специалистов задание выполнила раньше срока.

Коммунист С. Еговцев принял участие в оформлении ленинской комнаты. А его

489  
сослуживец прапорщик М. Айятулов увлек воинов занятиями спортом.

Вот еще пример. Недавно в семье прапорщика И. Ильина родился ребенок. Мы пошли к нему домой и от имени коллектива, партийной организации поздравили с этим замечательным событием. Сколько радости было на лицах супругов! И от появления на свет нового человека, и от сердечного участия товарищей.

Однако следует признаться: не всегда еще наши мероприятия достигают цели. Причин тому несколько. И одна из них — разрыв между словом и делом. Иные товарищи не прочь с трибуны горячо сказать о долге, чести, ответственности. А на практике подчас происходит иное: отдельные коммунисты теряют партийные качества, перестают служить примером для других. Так случилось с прапорщиком Т. Сарачаном, исключенным недавно из членов КПСС. Буду откровенным — просмотрели мы его. Многие видели, что человек не работает над собой, допускает отступления от требований Устава КПСС, нашей морали, чрезмерно увлекся подсобным хозяйством в корыстных целях. А на собраниях ратовал за дисциплину, личную примерность.

На каком бы участке ни находился коммунист, он должен всегда помнить, что лучшим его ответом на решения XXVI съезда КПСС будут безупречная служба, настойчивая борьба за дальнейшее повышение боевой готовности части и подразделения.

**Прапорщик В. ЕСИПОВИЧ,  
секретарь партийной  
организации роты.**

соревнования был отмечен командиром как один из лучших контролеров.

Кажется, совсем недавно прибыл в подразделение прапорщик В. Гробивкин. На первых порах не хватало знаний, практических навыков, и тогда на помощь пришли старшие товарищи прапорщики И. Плотников, З. Михневич и другие. Благодаря их стараниям, настойчивости в совершенствовании своего служебного мастерства прапорщик Гробивкин стал отличником боевой службы, боевой и политической подготовки, был назначен старшим контролером, командиром отделения.

Нелегка, беспокойна служба контролерского состава, велика в ней роль начальника войскового наряда. От него требуются разносторонние знания, большое служебное мастерство, организаторские способности. Понимая это, прапорщик Гробивкин систематически работает над собой. Особое место он отводит изучению произведений В. И. Ленина, материалов и решений XXVI съезда КПСС, других документов. Серьезно относится и к боевой подготовке, на занятиях проявляет завидное трудолюбие и усердие, охотно пере-

дает свои знания подчиненным. Отделение, которым командует передовой воин, добилось звания отличного.

В. Гробивкин — кавалер знака «За отличие в службе» I и II степени, более 20 раз поощрялся командирами и начальниками. Парторганизация приняла его в ряды КПСС.

Отлично служит в этом же подразделении член партии прапорщик Р. Визицкас. Ему присущи постоянное чувство ответственности за выполнение воинского долга, неустанная забота о подчиненных, их успехах. Непременным правилом его всегда стало: рядом с коммунистом не должно быть нарушителей дисциплины.

Одно время прапорщики Седов и Сафронов допускали невыходы на службу, нарушали требования морали. Их пригласили на заседание совета прапорщиков, строго предупредили. Помочь сослуживцам исправить поведение взялись прапорщики Визицкас и Гробивкин. Под их воздействием контролеры перестали нарушать дисциплину, лучше относятся к выполнению служебных обязанностей.

**Майор Б. ЕЖЕЛЕВ.**

# ИДЕЙНАЯ ЗАКАЛКА МОЛОДЫХ КОММУНИСТОВ

Начался учебный год в школах и кружках молодых коммунистов. В соответствии с постановлением ЦК КПСС «О дальнейшем совершенствовании партийной учебы в свете решений XXVI съезда КПСС» Политическое управление внутренних войск рекомендует занятия с молодыми коммунистами проводить по единой двухгодичной программе по 4 часа в месяц с 1 октября по 1 июня.

Главная задача школ и кружков молодых коммунистов — вооружить кандидатов в члены партии и вновь вступивших в члены КПСС знанием основ ленинского учения о партии, принципов ее революционно преобразующей деятельности, помочь глубже осознать программные уставные требования, свою личную роль и ответственность в реализации задач коммунистического строительства.

Школы создаются при политотделах, парткомах, партбюро частей, а при партбюро отдельно дислоцированных батальонов и парторганизациях рот — кружки. Комплекуются они, с учетом специфики подразделений и конкретных условий, из числа кандидатов партии и вновь вступивших в члены КПСС, которые будучи кандидатами не прошли такого обучения.

В состав школ и кружков включаются все молодые коммунисты, вступившие в кандидаты или в члены КПСС не позднее декабря текущего года, с условием, что принятые в партию в октябре—декабре самостоятельно изучат темы, по которым уже прошли занятия. Обучающиеся в школах и кружках от занятий по марксистско-ленинской и политической подготовке не освобождаются.

Руководителями школ и кружков подбираются наиболее опытные коммунисты. Их кандидатуры утверждаются соответствующими политорганами, парткомами, партбюро. С пропагандистами следует регулярно проводить занятия по теоретической и методической подготовке. Эту задачу парткомы, партбюро решают совместно с отделениями пропаганды и агитации политотделов и старшими инструкторами по пропаганде частей. Они же призваны осуществлять контроль за идейным и организационным уровнем занятий и качеством усвоения слушателями изучаемых тем. К проведению занятий желательно привлекать практических работников местных партийных органов, ветеранов партии.

Основные формы занятий — рассказ и собеседование. Они должны проходить в непринужденной обстановке, позволяющей развернуть свободный обмен мнениями, развить активность и инициативу молодых коммунистов. На каждом занятии необходимо давать им задание для самостоятельной подготовки.

В парторганизациях отдельно дислоцированных рот, где кандидатов и вновь принятых в члены КПСС мало и они не имеют возможности посещать школы и кружки, политработники совместно с секретарями парторганизаций проводят с ними собеседования по каждой теме.

Закончить учебный год целесообразно итоговым занятием с выставлением каждому слушателю оценки за курс обучения.

Улучшение учебно-воспитательной деятельности школ и кружков молодых коммунистов, несомненно, будет способствовать дальнейшему идейно-политическому и организационному укреплению партийных рядов, повышению боеспособности и авторитета парторганизаций, усилению их роли в мобилизации личного состава на решение задач, стоящих перед частями и подразделениями.

**Учебный план школы (кружка) молодых коммунистов  
(на 2 года)**

№ п/п	Темы занятий	Количество часов
1	2	3
1.	В единстве с народом — сила партии, в единстве с партией, в ее руководстве — сила народа	2
2.	XXVI съезд КПСС о возрастании руководящей роли партии в условиях развитого социализма	2
3.	Разработка В. И. Лениным учения о партии нового типа. Идеиные и организационные основы Коммунистической партии	4

490

1	2	3
4.	Принципы и нормы партийной жизни и воплощение их в деятельности КПСС	2
5.	Программа и Устав КПСС — основополагающие документы партии. Инструкция организациям КПСС в Советской Армии и Военно-Морском Флоте	4
6.	Ленинские принципы членства в КПСС. Деятельность КПСС по улучшению качественного состава своих рядов	2
7.	Обязанности и права члена КПСС. Авангардная роль коммуниста в боевой службе и учебе, соблюдении требований воинской дисциплины и норм коммунистической морали	4
8.	Демократический централизм — руководящий принцип организационного строения и деятельности партии	2
9.	Организационное строение партии. Высшие и местные партийные органы и их роль в осуществлении политики КПСС	2
10.	Задачи и структура политорганов и партийных организаций во внутренних войсках. Особенности партийной работы в войсках	2
11.	Первичные партийные организации — основа партии, политическое ядро трудовых и воинских коллективов. Повышение роли и ответственности первичных организаций в выполнении решений XXVI съезда КПСС, задач, поставленных перед частями и подразделениями	4
12.	Партийная организация подразделения. Ее роль в жизни и служебно-боевой деятельности воинского коллектива	2
13.	Партийное собрание — высший орган первичной партийной организации, школа воспитания коммунистов	2
14.	Коммунист — активный боец партии за претворение в жизнь политики КПСС. Партийное поручение — непременное условие повышения активности коммуниста	2
15.	Принципы подбора, расстановки и воспитания кадров. XXVI съезд КПСС об улучшении качественного состава руководящих кадров	2
16.	Критика и самокритика в жизни и деятельности партийных организаций. XXV и XXVI съезды КПСС о развитии критики и самокритики	2
17.	Контроль и проверка исполнения решений — важнейшая часть организаторской работы партийных организаций	2
18.	Ленинские принципы и методы партийного руководства хозяйственным строительством, государственными и общественными организациями	2
19.	Руководство Коммунистической партии Вооруженными Силами, усиление роли и влияния партийных организаций в армии и на флоте — основа основ советского военного строительства	2
20.	Идейно-воспитательная работа партийных организаций среди трудящихся и советских воинов. Участие коммунистов в пропаганде и разъяснении политики КПСС	4
21.	Партийное руководство комсомолом в Советской Армии и внутренних войсках	2
22.	Ознакомление с инструкциями ЦК КПСС: об учете членов и кандидатов в члены КПСС, о проведении выборов руководящих партийных органов, о членских взносах членов и кандидатов в члены КПСС, о работе с документами в первичных партийных организациях. Изучение других документов партии	6
23.	Резерв учебного времени	6
<b>Итого:</b>		<b>64</b>

В партийной печати, а также в журнале «На боевом посту» будут публиковаться по некоторым темам материалы в помощь про-

пагандистам и слушателям школ (кружков) молодых коммунистов.

**Полковник Н. ЗАРУБИН.**

# СЛУШАЕТСЯ СООБЩЕНИЕ

Практика показывает, что главное не в том, сколько человек выступили с отчетом. Важно, в каком тоне шел разговор, как он повлиял на самого коммуниста, его отношение к партийным и служебным обязанностям, на поведение, дисциплину, учебу.

Случается и такое: слушают сообщения только тех, кто проявляет пассивность, не служит примером. Думается, такой подход неверный.

Почительный опыт в этом вопросе накоплен в партийной организации роты, где секретарем прапорщик А. Головань. Помню, там решили заслушать сообщение члена КПСС М. Мирсаликова.

Задолго до собрания коммунисты К. Ибрагимов и В. Иванушак проанализировали участие Мирсаликова в политическом воспитании личного состава, заинтересовались, как он изучает произведения В. И. Ленина, решения XXVI съезда КПСС, побывали у него в семье. Поэтому и беседа носила конкретный, деловой характер.

Выступающие справедливо критиковали товарища за то, что он не проявлял активности в общественной жизни подразделения, редко выступал перед личным составом, мало заботился о повышении своего идейно-теоретического уровня. Критика благотворно подействовала на Мирсаликова. Он учел ошибки, приложил все усилия для их исправления. Сейчас к нему нет претензий.

Сделали вывод для себя и те, кто ранее слабо участвовал в политическом воспитании воинов. Они стали чаще встречаться с солдатами, интересоваться их жизнью и бытом, проводить беседы по вопросам внутренней и внешней политики КПСС, рассказывать об успехах советского народа в коммунистическом строительстве, агрессивных происках империалистических кругов США и стран НАТО.

Мы убедились, что заслушивание сообщений дает наибольшую пользу тогда, когда разговор ведется в доброжелательном тоне, принципиально, объективно оцениваются деятельность и поступки человека.

Сошлюсь на такой пример. Подразделение, которым командует капитан Л. Лангер, заметно снизило показатели в учебе. Многие воины не выполнили обязательств. Это вызвало серьезную озабоченность у партийной организации. Было принято решение: изучить причины тревожных симптомов и на заседании партийного комитета заслушать сообщение коммуниста Лангера. Члены парткома, отметив положительное, указали ему и на серьезные недостатки, прежде всего в руководстве соревнованием, в воспитании сержантов, на слабую пропаганду передового опыта. Подсказали, как повысить активность воинов, какие резервы привести в действие. А результаты таковы: по итогам года рота вышла в число передовых.

Обсуждение сообщений повышает ответственность коммунистов за выполнение уставных обязанностей, является действенным средством воспитания, формирования их как политических бойцов партии.

Совершенствование такой формы партийной работы — закономерное явление, ибо жизнь не остается неизменной, появляются новые задачи, растут требования. Но всегда ли учитывается все это? К сожалению, нет. В некоторых парторганизациях не изжит формализм. Чтобы не быть голословным, расскажу про такой случай. Слушали сообщение командира взвода коммуниста Н. Яфарова «Об индивидуальной-воспитательной работе с молодыми воинами». Однако никто предварительно данный вопрос не изучил. И хотя упущений в деятельности офицера было много, принципиального разговора не получилось, да и постановление ни к чему не обязывало: «Сообщение коммуниста Яфарова принять к сведению и указать ему на слабую работу с молодыми воинами». Естественно, ни у Яфарова, ни у присутствовавших заседание не вызвало удовлетворения и положение дел во взводе после него не изменилось к лучшему.

На очередном семинаре секретарей партийных организаций мы провели занятие: «О практике заслушивания сообщений коммунистов». На нем дали четкие рекомендации и советы по проведению таких мероприятий, состоялся обмен опытом. Будем и дальше развивать у партийцев активность и инициативу, стремление с честью нести высокое звание члена ленинской партии.

**Майор В. БОНДАРЕВ.**

# СТО ВОЗМОЖНОСТЕЙ

От штаба части до подразделения, где командиром офицер Э. Карпенко, добираться не просто. Сначала надо долго ехать автобусом, затем, оглябая производственный объект, идти по тропинке через поле. И вот наконец на опушке густого хвойного леса видишь кирпичное здание казармы.

Рядом с военным городком ведутся строительные работы, хорошей дороги пока нет. Условия воинской службы, как известно, не выбирают — каждый выполняет свой долг там, куда послала Родина, где требуются его энергия, знания. Но чем сложнее эти условия, тем нужнее воинам умело организованный, содержательный и интересный досуг, дающий заряд бодрости, повышающий настроение...

Беседуем с заместителем командира роты по политической части старшим лейтенантом А. Огневым. Стоило мне сказать, что нелегко, по-видимому, здесь организовать разнообразие культурно-массовые и спортивные мероприятия, как офицер решительно возразил:

— Ошибаетесь! Люди у нас и театр посещают — регулярно ездят вместе с сотрудиниками охраняемого объекта в областной центр. В прошлом году даже на проводившемся во Дворце культуры молодежном фестивале побывали благодаря стараниям секретаря бюро ВЛКСМ рядового Сергея Дудакова и активистов. А уж концерты артистов эстрады солдаты, сержанты, прапорщики и офицеры смотрят почти ежемесячно...

Рядовой С. Дудаков — отличник боевой службы, боевой и политической подготовки. Он не раз поощрялся командирами за высокую бдительность. Однажды Сергей обратил внимание на осужденного, который вышел из жилого здания и, крадучись, приблизился к ограждению. Не прекращая наблюдения, воин позвонил часовому-оператору, а тот — контролерам. Нарушитель был задержан.

Комсомольцы не зря избрали своим вожаком именно Дудакова: активист не только образцово несет боевую службу, отлично учится, но и умеет хорошо отдыхать. Он — один из участников вокально-инструментального ансамбля «Рифы», которым руководит прапорщик Н. Лунев. В составе ансамбля — командир взвода лейтенант С. Петров, рядовой В. Цыбуляк и другие любители эстрады. В репертуаре самодеятельных артистов в основном песни советских композиторов. Исполняют они почти на профессиональном уровне. Вместе с певцами и музыкантами свое мастерство демонстрируют танцор сержант Ф. Фокушор, тещы-декламаторы рядовые

Ф. Рару, И. Луган. К участию в таких концертах комсомольцы с помощью политработника привлекают членов семей офицеров и прапорщиков. Для личного состава активисты организуют тематические вечера, приглашают к себе молодежь подшефного предприятия.

Кинорепертуар — одно из «больных» мест в отдельно дислоцированных подразделениях. Старший лейтенант Огнев стремится подбирать для демонстрации лучшие ленты советского и зарубежного кино. Предусматривается и показ хроникально-документальных, учебных фильмов. Произведения киноискусства широко используются при подготовке и проведении Ленинских уроков и чтений, тематических вечеров, устных журналов, диспутов.

Налажена в роте и спортивно-массовая работа. Так, команда лыжников под руководством мастера спорта прапорщика Вячеслава Седова не раз занимала первое место в части. Летом в подразделении устраивались соревнования между взводами по волейболу, легкой атлетике, военно-прикладным видам спорта.

— Воины — частые гости местной школы. Проводят там военно-спортивную игру «Зарница», уроки мужества. Например, недавно перед школьниками выступили сержант В. Дохмыля и рядовой А. Мышковский. Они рассказали ребятам об истории и боевом пути внутренних войск.

...Два года назад, когда в роту прибыл выпускник военного училища лейтенант Александр Огнев, культурно-массовая работа здесь сводилась в основном к просмотру кинофильмов в клубе да посещение с той же целью поселкового кинотеатра. О когда-то существовавшей художественной самодеятельности напоминал лишь разбитый, запылившийся баян. Немало пришлось потрудиться молодому политработнику, чтобы установить контакты с местными партийными и советскими органами, рабочими коллективами. Многие удалось изменить Огневу вместе со старшим лейтенантом Сергеем Савкиным и другими офицерами, коммунистами, комсомольскими активистами. Как видим, сейчас досуг воинов скучным, серым никак не назовешь.

Организация ВЛКСМ подразделения постоянно ищет новые возможности для того, чтобы сделать отдых товарищей более интересным, увлекательным и активным.

Думается, для этого здесь есть все: опытный актив, оптимизм членов воинского коллектива, душой болеющих за общее дело. Главное же — у людей есть желание. А оно, говорят, — сто возможностей.

Прапорщик А. ТУТУЕВ.

## НЕКОТОРЫЕ ВОПРОСЫ РАБОТЫ ПАРТБЮРО

**В ходе отчетно-выборной кампании значительно обновился состав секретарей парторганизаций подразделений, членов партбюро. Круг вопросов, которыми они занимаются, очень широк. Поэтому некоторые секретари партбюро обращаются в редакцию журнала с просьбой разъяснить, как лучше организовать деятельность выборного органа.**

**Мы попросили ответить на вопросы секретаря парткома ГУВВ МВД СССР полковника Е. Н. Хабарова.**

О работе по выполнению решения отчетно-выборного собрания. Секретарю партбюро целесообразно посоветоваться с командиром, его заместителем по политической части и определить направления, на которых должно быть сосредоточено внимание коммунистов, чтобы успешно выполнить решение отчетно-выборного собрания, мероприятия, намеченные в плане реализации критических замечаний и предложений.

Затем следует узнать мнение членов партбюро, актива, секретарей парторганизаций подразделений о том, как лучше спланировать работу, кого из членов и кандидатов в члены КПСС привлечь к ней.

В связи с этим встает вопрос о распределении обязанностей среди членов партбюро. Практика подсказывает, что лучше всего делать это на следующем (после организационного) заседании: секретарь имеет возможность предварительно побеседовать с каждым из членов партбюро, учесть их подготовку, опыт партийной, общественной работы и желание.

При распределении обязанностей важно иметь в виду, что партбюро — орган коллективного руководства, все вопросы решает сообща, но каждый член бюро отвечает за коллективно принятые решения и всю работу бюро. Поручения бывают постоянными и временными. Члены партбюро могут заниматься организацией лекционной пропаганды и агитации; обобщением и распространением передового опыта службы, обучения и воспитания воинов, социального соревнования; военно-технической пропагандой; вести культурно-массовую работу; руководить постами народного контроля и т. д. Постоянное задание не

означает, что члену партбюро нельзя давать временных поручений. Он обязан проявлять активность, интересоваться делами коллектива. Главное — наиболее полно использовать организаторские навыки, опыт членов партбюро, знание ими особенностей задач, которые решают подразделение, парторганизация.

Выполнению критических замечаний и предложений коммунистов — неослабное внимание. Генеральный секретарь ЦК КПСС товарищ Л. И. Брежнев указывал на октябрьском (1980 г.) Пленуме ЦК КПСС: «Большую ценность представляют критические замечания и предложения коммунистов. И очень правильно поступают те партийные комитеты, которые незамедлительно принимают по ним конкретные меры. Это хорошо, это повышает действенность собраний, действенность критики». Нужно, чтобы ни одна ценная, полезная мысль не пропала бесследно, не была оставлена без внимания. В практику партийной работы вошло составление планов реализации предложений и критических замечаний коммунистов, высказанных ими в ходе отчетно-выборных собраний. Вместе с этим реагировать нужно на все замечания и предложения коммунистов: это способствует развитию их активности; росту авторитета партийных собраний и принятых на них решений.

Каждое замечание, предложение секретарь, члены партбюро доводят до тех, кого оно касается, намечают и проводят в жизнь мероприятия по его реализации. Хорошо поступают те партбюро, которые на партсобраниях, в личных беседах своевременно информируют коммунистов о реагировании на их критические замечания и предложения.

Какие вопросы рассматривать на заседаниях партбюро? Это коллегиально решают члены бюро, исходя из рекомендаций командира, его заместителя по политической части, вышестоящего партийного органа.

Заседания партбюро обычно проводятся не реже двух раз в месяц. На них обсуждаются один-два вопроса. Необходимо, чтобы их формулировки носили партийный характер и нацеливали на решение конкретных задач.

Иногда на заседания бюро выносятся

492

такие же вопросы, как и на партсобрания. Это неправильно. Задача партбюро — сосредоточить усилия на выполнении принимаемых на партийных собраниях решений, на организации контроля, проверки исполнения. Заседание партбюро не должно дублировать собрание и выработать дополнительные общие задачи.

Для подготовки к обсуждению на заседании партбюро того или иного вопроса обычно выделяется группа коммунистов, как правило, во главе с одним из членов партбюро. В одном случае материал готовится силами членов бюро, в другом — с привлечением более широкого круга коммунистов. Например, при подготовке заслушивания секретаря парторганизации или партгруппы можно поручить нескольким товарищам изучить работу этой парторганизации, партийной группы, побеседовать с активом, рядовыми коммунистами, подготовить конкретный проект решения. Активисты должны поговорить с людьми, проанализировать имеющиеся документы, если нужно — навести необходимые справки. Это поможет провести обсуждение более предметно, глубоко, в духе принципиальной критики и самокритики, взаимной требовательности.

Когда на заседании бюро с докладом выступает командир или его заместитель по политической части, секретарь партбюро, то для подготовки материалов не обязательно выделять специальную группу коммунистов. Это могут сделать члены партбюро или его секретарь.

**Подбор докладчиков на заседании партбюро.** Важный вопрос. Он решается коллегиально в каждом отдельном случае и чаще всего при утверждении плана работы. В первую очередь учитывается, какой вопрос выносится на заседание партбюро. Так, о задачах, вытекающих из решений партии, приказов и директив командиров (начальников), с докладами могут выступать работники вышестоящего политоргана, командиры, заместители командиров по политической части, секретари партбюро. Их же целесообразно послушать и в связи с решением тех или иных проблем (подготовка к итоговой проверке, организация социалистического соревнования, получение новых служебных задач). При обсуждении состояния дел в партийной организации, партийной группе с докладом выступает обычно секретарь парторганизации, заместитель секретаря или партгруппы.

**Заслушивание отчетов и сообщений коммунистов по выполнению ими Устава КПСС, партийных и служебных обязанностей.** Эта форма воспитания партийцев вполне себя оправдала. При обсуждении отчетов работа одних коммунистов одобряется, им даются товарищеские пожелания на будущее, а других подвергают справедливой, принципиальной критике. Это, безусловно, повышает ответственность коммунистов, позволяет вовремя заметить и внедрить передовой опыт, уберечь товарищей от ошибок, поправить их, подсказать.

Нередко возникают вопросы о целесообразности приглашения на заседание партбюро секретарей парторганизаций подразделений, актива. Правильно поступают партийные бюро, приглашая на свои заседания лишь тех товарищей, присутствие которых действительно необходимо для решения вопросов. Так, иногда полезно на заседании выслушать мнение специалистов, советы более сведущих в обсуждаемом вопросе коммунистов. Но и здесь нельзя терять чувства меры. В ряде организаций увлекаются расширенными заседаниями, тем самым отвлекая от службы, обучения и воспитания личного состава многих людей. Такую практику нельзя признать нормальной. Увеличение числа участников заседания без особой на то надобности, превращение его по сути в собрание или расширенное совещание смазывают роль самого бюро. К тому же есть вопросы, которые обсуждаются только членами партбюро. Главное здесь — компетентный подход к делу, горячая заинтересованность в улучшении показателей подразделения, непримиримость к недостаткам, выработка практических мер по их устранению.

**Об информации коммунистов о работе партбюро.** Бюро ответственно перед избравшими его коммунистами и обязано держать их в курсе своей деятельности. Эта форма контроля за работой исполнительного органа партийной организации способствует развитию активности и инициативы членов и кандидатов в члены партии, повышает ответственность членов партбюро за выполнение своих обязанностей, положительно влияет на развитие критики и самокритики.

Знакомит коммунистов с работой бюро его секретарь на партийных собраниях. Он докладывает, какие вопросы обсуждались на заседаниях бюро и какие предполагается вынести на очередные партсобрания и заседания, как выполняются решения предыдущих собраний, план работы, что предпринято по реализации критических замечаний и предложений. Кроме того, члены партии узнают о повседневной деятельности бюро на семинарах секретарей парторганизаций, в беседах с активом и т. д.

Несколько советов по планированию работы партбюро. Обычно текущие планы составляются на месяц. Сейчас все шире входит в практику перспективное планирование — на год или иной срок: намеченные основные направления деятельности парторганизации могут корректироваться, уточняться.

При составлении текущего плана исходят прежде всего из конкретных условий деятельности данной парторганизации. Непосредственной подготовкой его занимается, как правило, секретарь. Перед разработкой проекта плана он знакомится с задачами, стоящими перед подразделениями, с указаниями политорганов, советуется с командиром, его заместителем по политической части, беседует с членами партбюро, активом, другими коммунистами, просматривает решения собраний, пре-

дыдущих заседаний бюро и перспективный план.

План утверждается на заседании бюро. В нем предусматриваются партийное собрание, заседания партбюро, семинары секретарей парторганизаций подразделений, партгруппиров, мероприятия по идейной закалке членов и кандидатов в члены партии, руководству парторганизациями (партийными группами) подразделений, комсомольской организацией, намечаются конкретные меры по оказанию практической помощи различным общественным организациям (посты народного контроля,

советы прапорщиков и военнослужащих сверхсрочной службы, женсоветы и др.).

В эти дни во всех частях и подразделениях, военных училищах развернулась активная организаторская и политическая работа по изучению и претворению в жизнь решений XXVI съезда Коммунистической партии. Совершенно правильно поступают те партийные бюро, которые стремятся так направить усилия коммунистов, всего личного состава, их инициативу и энергию, чтобы они смогли еще более эффективно и качественно решать поставленные перед ними задачи.

# ЛЕНИНСКИЙ ЗАЧЕТ

Центральный Комитет ВЛКСМ постановил провести в 1981—1985 годах Всесоюзный Ленинский зачет «Решения XXVI съезда КПСС — в жизнь!» Сейчас в комсомольских организациях внутренних войск в основном завершено составление участниками зачета личных комплексных планов «Учимся коммунизму, защищаем коммунизм!» Каждый такой документ стал творческой программой духовного роста и возмужания воинов. Офицеры, прапорщики и военнослужащие сверхсрочной службы составляют его на два года, солдаты и сержанты — на все время службы, курсанты высших военно-учебных заведений — на каждый учебный год. В планах учитываются, как правило, не только личные запросы и наклонности члена ВЛКСМ, молодого воина, но и интересы всего коллектива.

Там, где к составлению комплексных планов участники зачета подошли по-деловому, а организации ВЛКСМ внимательно, но вместе с тем и взыскательно контролировали этот процесс, людьми намечены конкретные мероприятия. Вот, например, чего решил добиться в ходе зачета сержант Б. Глек: превратить свое отличное отделение в отделение отличников; изучить и законспектировать, помимо предусмотренных программой произведений В. И. Ленина, Отчетный доклад ЦК КПСС XXVI съезду партии; регулярно выступать перед комсомольцами и молодежью с докладами, проводить с ними беседы о необходимости постоянно повышать бдительность и боеготовность; помочь рядовому А. Лосеву стать отличником боевой службы, боевой и политической подготовки, а рядовому Э. Мирзояну — ликвидировать отставание по физической подготовке; стать спортсменом-разрядником по стрельбе из автомата; принять участие в читательской конференции по книге А. Бека «Волоколамское шоссе», в организации спортивных соревнований по гимнастике и т. д.

Каждый пункт тщательно продуман

сержантом, взвешены собственные возможности и полезность личных обязательств для общего дела. В результате определены нелегкие, но вполне достижимые рубежи.

Разумеется, в этом заслуга не только самого сержанта, но и ротного политработника, коммунистов, комсомольского актива подразделения. Они позаботились о том, чтобы к составлению планов все воины подошли вдумчиво, серьезно. В ленинской комнате были заблаговременно вывешены списки рекомендуемых для изучения произведений классиков марксизма-ленинизма, важнейших документов ЦК КПСС и ЦК ВЛКСМ. Члены бюро и комгруппорги провели с комсомольцами и молодежью беседы, в которых разъяснили цели Ленинского зачета, посоветовали, на что направить основные усилия при составлении планов. Активисты помогали сослуживцам в принятии обязательств, рекомендовали включить в них те или иные пункты. Была обеспечена широкая гласность: о содержании планов отдельных воинов рассказали стенгазета и боевые листки. При обсуждении намеченных членами ВЛКСМ и несоюзной молодежью рубежей каждый воин имел возможность отметить упущения товарища, дать ему полезный совет.

Целенаправленная деятельность комсомольского коллектива, возглавляемого рядовым Н. Абрамовичем, позволила всем членам ВЛКСМ и несоюзной молодежи дружно включиться в зачет, сделать его хорошим средством достижения высоких результатов в боевой службе, учебе и воинской дисциплине. Рота по праву считается передовой в части.

Однако так дело поставлено еще не везде. Например, в одном из подразделений у комсомольцев — солдат и прапорщиков — личные комплексные планы оказались похожи друг на друга как две капли воды. Чувствовалось, что составляли их люди формально, как говорится, ради отметки о выполнении указания сверху. В другом случае переведенный в подразделение обеспечения член ВЛКСМ в течение нескольких месяцев не удосужился пересмотреть свой план: он стал водителем специального автомобиля, а в обязательствах все еще предусматривал уход за участком инженерно-технических

средств охраны, овладение специальностью часового-оператора и т. п. А безаварийность перевозок, экономия горюче-смазочных материалов, резины и другие насущные для шофера вопросы вышлпзи из его поля зрения.

Раэумеется, подобные примеры единичны. Абсолютное большинство молодежи добросовестно выполняет свой долг и служит образцом общественной активности. Но партия нас учит не останавливаться на достигнутом. Задача состоит в том, чтобы бороться за каждого человека, за его взгляды, убеждения и поступки. Принцип «каждый — за всех, все — за одного» предполагает, что за выполнение взятых любым участником зачета обязательств отвечает весь коллектив и, в свою очередь, любой член этого коллектива ответствен за общее дело. Только при таком подходе к организации и проведению Ленинского зачета можно добиться его высокой эффективности и действительности.

Но составить хороший личный комплексный план — это далеко не все. Главное — добиться его выполнения, тщательно подготовиться к общественно-политической аттестации. Она проводится дважды в год: в апреле—мае и октябре—ноябре. Комсомольцы — офицеры внутренних войск проходят ее на совещаниях в политотделах, заседаниях комитетов ВЛКСМ частей; прапорщнки, старшины и сержанты, имеющие в подчинении личный состав, а также члены бюро ВЛКСМ и комсгрупп — на заседаниях бюро ВЛКСМ ротных (батальонных) комсомольских организаций. Прочие комсомольцы и несоюзная молодежь отчитываются на собраниях в группах. Секретари бюро ВЛКСМ аттестуются в вышестоящих комсомольских органах, а избранные (назначенные) на комсомольскую работу коммунисты — на заседаниях партбюро или на партийных собраниях. Один раз в год (в октябре—декабре) проходят аттестацию члены ВЛКСМ — офицеры, прапорщники, военнослужащие сверхсрочной службы, освобожденные комсомольские руководители и коммунисты, работающие в комсомоле. Все остальные комсомольцы и несоюзная молодежь аттестуются два раза в год в указанные сроки.

В ходе аттестации каждый участник

Ленинского зачета обязан сообщить товарищам о выполнении конкретных пунктов личного комплексного плана: как повышает свои политические знания, овладевает ратным мастерством, как способствует укреплению в подразделении дисциплины, участвует в общественной жизни коллектива, расширяет свой культурный кругозор и т. д.

Аттестация — действенная форма контроля за выполнением военнослужащими своего долга, их общественной деятельностью. Но решает она эту важную задачу лишь при определенных условиях. Одно из них — соответствующая подготовка, обученность комсомольских активистов методике аттестования сослуживцев. И правильно поступают те политорганы и комитеты ВЛКСМ, которые своевременно провели семинары с секретарями комсомольских организаций, поэтапно показали им на практике содержание работы по проведению Ленинского зачета — от составления личных комплексных планов до момента аттестации. В ряде частей обобщен и распространен передовой опыт использования этой формы коммунистического воспитания молодежи для обеспечения авангардной роли членов ВЛКСМ в боевой службе, учебе и дисциплине.

Широки и многообразны возможности Ленинского зачета, однако это вовсе не означает, что им можно подменять все остальные формы деятельности организаций ВЛКСМ. Только их комплексное сочетание и использование может способствовать успеху.

Итоги Ленинского зачета подводятся после завершения аттестации его участников два раза в год на открытых комсомольских собраниях. Важно, чтобы всякий раз при этом велся деловой и принципиальный разговор как о достижениях коллективов в претворении в жизнь исторических решений XXVI съезда КПСС, так и об имеющихся еще недостатках, на каждом очередном этапе определялись конкретные пути повышения роли и значения организаций ВЛКСМ, их помощи командирам и партийным организациям в мобилизации воинов на образцовое выполнение ответственных задач, возложенных на внутренних войска.

Майор В. КАЛАШНИКОВ.

## СОЛДАТСКИЙ АНСАМБЛЬ

Доброй славой пользуется у воинов ансамбль песни и пляски, которым руководит старшина сверхсрочной службы И. Марченко. Каждая программа ансамбля направлена на воспитание личного состава на революционных, боевых и трудовых традициях нашего народа. Обычно свои концерты коллектив начинает песней «Солдаты-держинцы» (композитор В. Хвойницкий, поэт Л. Малинский) — она стала как бы визитной карточкой ансамбля. В его репертуаре песни о Родине, партии, солдатские, строе-

вые, шуточные. Большой успех обычно выпадает на долю солистов: прапорщника В. Смирнова, старшины О. Жука, сержанта О. Дубровского. Зрители долго не отпускают со сцены танцевальную группу, исполняющую танцы народов СССР и задорные солдатские пляски. Тепло принимают они выступления вокально-инструментального ансамбля.

Выступление хора, мелодекламацию, литературно-музыкальные композиции сопровождается военный оркестр. Его участники неоднократно поощрялись командованием.

Прапорщник И. КРЕМНЕВ.



## КОМСОМОЛЕЦ — ЗНАЧИТ ВЕДУЩИЙ

*Комсомольцы и молодежь войск, воодушевленные историческими решениями XXVI съезда КПСС, активно участвуют в социалистическом соревновании под девизом «За высокую боеготовность, образцовую боевую службу и твердый воинский порядок!» Каждая первичная организация ВЛКСМ, каждая комсомольская группа настойчиво борется за выполнение взятых обязательств.*

*Снимок 1 — на заседании бюро ВЛКСМ роты отчитывается о своей деятельности по обеспечению авангардной роли комсо-*





Беслан, комсомольская работа строится содержательно и интересно. Солдаты и сержанты здесь активно участвуют в военно-патриотическом воспитании пионеров и школьников подшефной школы, помогают ребятам в подготовке к будущей службе в рядах Советских Вооруженных Сил.

Авторитетом и уважением пользуется у личного состава и командир одного из передовых взводов лейтенант В. Чернуха, член комитета ВЛКСМ (снимок 4). Офицер настойчиво добивается примерности подчиненных в боевой службе, боевой и политической подготовке, воинской дисциплине.

Близится к концу учебный год, вступает в завершающий этап соревнования. В авангарде соревнующихся — комсомольцы. Фото А. Александрова.

мольцев в боевой службе, учебе и воинской дисциплине заместитель командира отличного взвода старший сержант Н. Шевчик.

Быть впереди, словом и личным примером увлекать сослуживцев за собой — этому правилу неуклонно следует передовик социалистического соревнования комсомольский активист рядовой В. Вагайский (снимок 2). Он не раз делом доказывал, что имеет моральное право быть агитатором. Владимир удостоен четырех знаков солдатской доблести, признан одним из лучших часовых подразделения.

Немало добрых отзывов заслужил и секретарь передовой в части первичной организации ВЛКСМ ефрейтор Б. Жанаа (снимок 3). В молодежном коллективе, который возглавляет



# НЕ ПОЛЕ ПЕРЕЙТИ...

«Жизнь прожить — не поле перейти», — гласит русская пословица. Но, как и по полю, по жизни можно пройти разными путями. Какой из них выбрать? Какая дорога приведет к счастью? Выются, пересекаются, а порой и теряются в зарослях тропки, ведущие через поле. Не всегда гладкими бывают и жизненные пути. И счастлива та семья, которая не испугается ухабов, не свернет в безвыходный тупик.

## «СЕМЕЙНЫЙ АЛЬБОМ»

Никогда не видела, чтобы кофе пили из таких больших чашек. Не суррогат какой-нибудь, а настоящий крепкий кофе, которым угостили меня в семье Федотовых.

— Оно, конечно, верно. Кофе по этикету в поллитровые емкости наливать не принято, — приговаривал Володя, пока Люда, его жена, наполняла мою чашку ароматной жидкостью. — И не возражайте, пожалуйста. Насильно пить не заставим. А мы, знаете ли, как-то привыкли. Большая нагрузка на сердце? Ничего, сердца у нас и не такие нагрузки выдерживали. Всякое бывало.

Беседа получалась. В душе я радовалась, выстраивала мысленно план будущего очерка. А потом вольный разговор с Людой увлек меня куда-то в сторону от темы. И вот уже вьется бесконечный женский диалог о детях и хозяйственных секретах. Володя успел выкупать и накормить сына и, укладывая его спать, посмеивался тихонько: «Говорите, мои милые, говорите. Все равно мы, мужчины, и в домашних делах на высоте окажемся». Сережка сладко посапывал, когда я вспомнила, что приехала в этот дом по делу. Тогда-то мне и принесли «семейный альбом».

Собственно говоря, альбома никакого не было. Были пачки фотоснимков, разложенные по целлофановым пакетам. На меня смотрели лица Володи, Люды, их друзей, я словно бы путешествовала с Федотовыми к Черному морю, ездила на шашлыки в подмосковные леса, переживала их радости и горести, знакомилась с добрыми

и хорошими людьми... Впрочем, давайте по порядку.

Снимок первый. На нем — шесть молодых лейтенантов. Они счастливы и беспечны. «Великолепная шестерка» только-только покинула стены Саратовского высшего военного командного училища имени Ф. Э. Дзержинского МВД СССР. Шесть лейтенантов, шесть лет назад...

— Таким я увидела своего будущего мужа в первый раз, — Люда попыталась придать своему голосу оттенок легкой иронии. Но, не выдержав, расхохоталась. — За мной тогда настолько красивый парень ухаживал, что до лейтенанта безусого и дела не было никакого. Ты, Володька, не хмурься. Подумаешь, Отелло. Сам знаешь, со свидания я прибежала, когда вы у нас собрались после окончания училища. Нечаянно тебя с братом перепутала — совсем разум потеряла. Шутка ли, первое признание в любви услышала! Жаль только, не любила я его... — продолжала поддразнивать мужа Люда, а тот этак покровительственно, довольно улыбался: «Пой, ласточка, пой. Женой-то все равно моей стала».

## НАЧАЛО

Случилось это только через год. В июле семьдесят шестого. На фотографии — Владимир Федотов несет на руках Людмилу. Серьезен жених, сияет невеста, рукоплещут гости. Свадьба!

— Что-что, а свадьба у нас удалась на славу, — рассказывает Володя. — Нам тогда здорово помог женсовет части, где я служил. Хлопот, когда к свадьбе готовишься, всегда хватает. А они и продукты закупить помогли, и готовить...

— А через три дня он отправился в командировку. На целых пятнадцать суток... — тихо прервала его Люда, и я увидела тому, как по-другому зазвучал ее голос, как изменилось выражение глаз. Володя тоже вздохнул:

— Ну и боялся же заранее ей об этом сообщить.

Потом поездок было много. Люда даже как-то подсчитала, что большую часть года он проводил без нее, вне дома. А она уже ждала ребенка, и ей так не хватало мужниной опеки и внимания.

Люда бросалась навстречу мужу, когда он после поездки прибегал к ней на работу. Она вылетала из здания техникума и бежала, бежала, задыхаясь, навстречу Володе, прижималась к его пропыленному в дороге кителю. Вечером Володя отмывался, а она неумелыми еще руками стирала его белье, готовила ужин. Несколько дней они были счастливы. До следующей командировки... Немало времени потребовалось для того, чтобы привыкнуть к его отлучкам, научиться терпеливо ждать мужа, а пока...

## СКАЗКИ

...Жила-была девушка. Веселая-превеселая. У нее было много-много друзей и подруг. Она любила общественную работу. Была председателем совета дружины в школе, комсоргом в техникуме. Светлое и радостное будущее открывалось перед ней, но однажды она встретила волшебника. Девушка была молода, а волшебник хитер. Он прикинулся добрым, и стала она его женой. Но вскоре муж начал уезжать куда-то, оставляя ее одну. А возвращался домой таким уставшим от своих дел, что почти не помогал жене. Руки ее, прежде белые и мягкие, загрубели. Глаза, прежде светившиеся от радости, потухли. И стала тогда молодая жена думать, как ей убежать от волшебника...

Такие сказки одно время рассказывала Людмила своему сынишке, Сережке. Хорошо, что мал он был очень и еще ничего не понимал.

— Удивительно, что в роддом ко мне пришел, не уехал в это время, — срывалась она в обиде. — Работа, работа, работа! А мы? Как же нам с сыном жить? И зачем только женился? — А ведь когда-то она собиралась с ним хоть на край света, но испугали первые же реальные трудности. Бессонные ночи, однообразный домашний труд в одиночку. Замкнутая в четырех стенах, привязанная к ребенку, она почти никого не видела. Муж появлялся так редко. — Измоталась, да и Володку измотала. Осунулся он, грустный такой стал. Не знаю, к чему бы мы с ним пришли, если бы...

Если бы однажды, когда муж был на сборах, не раздался звонок в дверь. На пороге стояла Зоя Денисова, жена Володиного сослуживца.

— Скучаешь? — весело спросила она. В ответ Люда кисло усмехнулась — не до скуки тут.

Зоя, не обращая внимания на вымученную ее улыбку, продолжала:

— Завтра едем к нашим мужьям. А с твоим Сережкой Таня посидит. Ее очередь дежурить.

Так началась «новая жизнь», как ее называют Люда с Володей. На выходные дни жены отправлялись к своим супругам. С

детьми в таких случаях оставалась одна из жен — дежурная. Ничего особенного, кажется, и не случилось. Всего на четыре раза в месяц чаще мужа повидала. Подумаешь, пару раз в неделю из женсовета кто-нибудь на часок-другой заскочит, по хозяйству поможет.

— Наверное, главное — это наши разговоры в то время, — будто сама себе объясняет Люда. — Понимаете, приходили ко мне и ровесницы, и женщины значительно старше меня. Казалось бы, что у пожилых со мной, девчонкой, общего? Оказывается, есть: профессия мужей. Смотришь иной раз и диву даешься — и как она только умудряется быть веселой и довольной жизнью? То муж в командировке, то со службы за полночь возвращается. На сколько все это тяжело — поймет только та, кто на себе такое испытала.

— Не горюй, — говорили мне, — ты ведь офицерская жена. От тебя многое зависит. Как, например, мужу служится.

Постепенно приходила к Людмиле Федотовой зрелость. Уверенной, спокойной начинала она смотреть на жизнь. Уверенной, спокойной становился ее муж. Другими — веселыми — становились сказки, ведь Сережка тоже рос и многое начинал понимать.

## КВАРТИРА

Фотографии квартиры у них нет. Да и въехали они в нее всего несколько месяцев назад. Ничего сногшибательного в убранстве нового двухкомнатного жилья не было, но я по-женски порадовалась уюту и вкусу, с которым оно обставлено.

— Не без труда нам этот рай достался. Спасибо, друзья помогли, — говорит Люда. А Володя согласно кивает и выходит по каким-то своим делам.

Давно осознала молодая женщина, что совсем не тихоня, как думала она поначалу, Владимир Федотов, комсомольский вождяк части.

— Знаете, бывают люди, уверенные в своих силах, а оттого и немногословные. Вот и Володя такой, — сказала она. — Говорят, что судьба сводит противоположности и тем самым уравнивает все в жизни. Так и у нас. Я на месте минуты усидеть не могу, а он выдержанный, рассудительный, одним словом, надежный...

«Надежный». Как это хорошо — иметь надежного мужа», — подумала я. А Людмила знает, что говорит. Слова ее проверены временем.

Когда Федотовы получили квартиру, радости не было границ. Наконец-то у них есть свой собственный дом! Но тут встала проблема — хотелось до переезда отделать квартиру так, чтобы в ней было приятно жить. Откуда взять время, когда твой день до отказа заполнен работой, общественными нагрузками, ребенком?

— Если бы не Володины сослуживцы, не командование, не женсовет, нам было бы неизмеримо труднее, — таково единодушное мнение Федотовых.

Друзья Володи вечерами и в воскрес-

ные дни клеили обои, циклевали и покрывали лаком пол, что-то подгоняли, что-то прибавляли... Подруги Людмила из женсовета помогли купить шторы, подобрать люстру... Командование выделило им машину для переезда. Да что говорить, при устройстве на новом месте всегда столько дел! Вдвоем за год не переделаешь. А они устроились за два месяца.

## ДРУЗЬЯ

Одну за другой перебираю я федотовскую «фотохронику». Новая фотография: Володя, еще какой-то лейтенант, Люда и странно знакомая девушка с ребенком на руках. Да как же я ее сразу не узнала! Ольга Лобанова. Бывшая моя одноклассница.

— Это наши давние друзья, — комментирует Володя. — С Сергеем мы вместе заканчивали училище. Полгода назад, когда родилась девочка, Людмила у них чуть не сутками пропадала — помогала молодой мамаше.

С Ольгой Лобановой мы увиделись несколько дней спустя. На ловца, как говорится, и зверь бежит. Столько лет не встречались, и вот...

— Ты, говорят, у Федотовых была? — сразу после приветствия начала она. — И как они тебе? Правда, чудесные люди?

Все, чему научилась сама за годы жизни с Володей, чему научили офицерские жены, члены женсовета, постаралась Люда передать подружке.

— Оказывается, быть женой военнотружущего — это наука, которую в одиночку постичь непросто, — говорит мне Ольга, а я думаю: «Эх, девчонки, какие же мы стали взрослыми! А ведь школьницами горы в одиночку своротить думали».

И Ольга словно прочла мои мысли:

— Ты знаешь, я довольна своей судьбой. Быть женой и матерью не менее почетно, чем, например, министром. Понять эту мысль мне во многом помогли подружки из женсовета части, где служит мой муж...

Опять женсовет? О нем говорит Люда. Его благодарит Оля.

— Если бы не наши женщины, жить было бы труднее, жизнь была бы менее интересной. Вот мне столько раз помогали советом. Сама знаешь — молодой хозяйке без подсказки поначалу никак не обойтись. Оказывали помощь и делом — учили ухаживать за ребенком. Даже отдых и тот не обходился без участия членов женсовета. Ведь наши женщины умудрялись доставать билеты на самые интересные спектакли, обеспечивали путевки в дома отдыха и на турбазы, организовывали тематические вечера и выезды, совместные поездки на берег речки. Нет, содействие женсовета в нашей жизни далеко не последнее дело. Плохо там, где его нет или он слабо работает. Есть у нас общий друг. Назовем его Анатолием. Учился вместе с Володей и Сережей, моим мужем, но служит в другой части...

Об этом Толе мне уже рассказывала Люда. Он женился почти одновременно с

Федотовыми. Но судьба его сложилась иначе. Бытовая неустroенность молодой семьи, неопытность, неспокойная работа мужа — все то, что Людмила Федотова старалась понять и преодолеть, надломили жену того офицера. И началось... Скандалы, скандалы... Круги под глазами, непереносимая душевная усталость, неполадки на службе. Семью им сохранить не удалось. Но если бы все просто обстояло в жизни — растался с женой и живи себе припеваючи. Но нет. Всегда остается горечь разочарования, рубец на сердце.

— Неплохая, неплохая ведь была девчонка! Если бы ее вовремя поддержали, может, все и наладилось бы. А у меня тогда Серега только-только родился. Самой бы кто помог, — с горечью говорила мне Люда. — А впрочем, это меня не извиняет. Есть доля и моей вины в несчастье друзей.

А Оля отозвалась так:

— Людмила? Да разве могла она тогда, еще сама девчонка зеленая, подсказать что-либо. Если бы кто-то вовремя заметил их разлад, протянул руку помощи, как мне женсовет, уверена — этого бы не случилось. И не потому, что женсовет — панацея от всех бед. Бывает, что люди не сойдутся характерами, бывает, что уходит любовь. Тогда вообще никто помочь не сможет. Но в данном-то случае люди расстались потому, что жена не выдержала тягот и невзгод. Жалеет сейчас об этом страшно. Люда рассказывала, что она к ней приходит иногда, плачет. Поддержка была нужна...

Две молодые девушки, ровесницы, выйдут замуж за двух друзей-лейтенантов. Одни и те же трудности встают перед ними. Но одна выдерживает и со временем создает крепкую семью. Другая разводится. Почему так случилось? Едва ли вторая оказалась недостойной счастья. Ведь и Люда признавалась, что подошли они однажды к прани разрыва.

Видно, не помогли вовремя молодой семье, не поддержали. Кто должен был это сделать?

Люда и Оля в один голос говорят:

— В первую очередь женсовет. Так, как помог нам.

\* \* \*

Мы сидим на кухне и опять пьем кофе. В детской спит пятилетний Сережка.

Время уже к полночи. Но так тепло и уютно в этой семье, что уходить не хочется. Я думаю: «Какими разными бывают пути к тому, чтобы стать той самой, как у Толстого, похожей на все другие, счастливой семьей. Как это замечательно, что о счастливых семьях часто пишут. Ведь это так интересно!»

— И очень, очень важно, — скажет потом моя бывшая одноклассница. — Потому, что такие семьи учат быть счастливыми других...

Е. ВЛАДЫЧИНА.

496

# ПРОФИЛАКТИКА ИШЕМИЧЕСКОЙ БОЛЕЗНИ СЕРДЦА

Современный образ жизни с его стремительным темпом, высоким нервно-психическим тонусом, богатым разнообразными и весьма сильными эмоциями, вызывает большую, нередко чрезмерную нагрузку сердечно-сосудистой системы. С середины нашего столетия заболевания сердца и сосудов по частоте распространения прочно удерживают печальную пальму первенства. Среди них особое место занимает ишемическая болезнь сердца (ИБС), которая по праву названа величайшей эпидемией века.

Впервые такое определение прозвучало в феврале 1969 года, когда исполнительный комитет Всемирной организации здравоохранения (ВОЗ) обратился к народам и правительствам всех стран с призывом выяснить причины возникновения и найти средства профилактики этого заболевания.

Статистические данные свидетельствуют о прогрессировании частоты заболеваемости среди лиц молодого возраста, в связи с чем ИБС относят к проблемам молодого поколения. Так, в 1958 году инфаркт миокарда у молодых составлял не более 3% от всех больных данным заболеванием, в последние годы эта цифра достигла 10—15%. Для военной медицины эта проблема тоже приобрела значение, так как резко возросшая техническая оснащённость войск, многообразие и сложность решаемых ими задач, необходимость находиться в постоянной боевой готовности требуют от личного состава высокого психо-эмоционального и физического напряжения, что повышает нагрузки на все системы организма и в первую очередь на сердечно-сосудистую. В этой связи возрастает роль и военно-медицинской службы внутренних войск, задачей которой являются не только своевременные диагностика и лечение ИБС, но, главное, ее профилактика. Успех последней во многом зависит и от самих военнослужащих.

В основе профилактики ИБС лежит правильное понимание и глубокое знание основных патофизиологических процессов, происходящих в организме человека, и силы патологического воздействия на организм внешней и внутренней среды, так называемых «факторов риска» (ФР).

Из обилия существующих ФР наиболее актуальны для профилактической работы в войсках две группы: первая (социально-культурные ФР) — сидячий характер трудовой деятельности и малоподвижный об-

раз жизни, в том числе в свободное от работы время; насыщенные стрессами и конфликтами условия современной жизни; неумеренное потребление высококалорийной пищи; курение; алкоголь; вторая (внутренние ФР) — сдвиги в биохимических и регуляторных механизмах организма, вызывающие артериальную гипертонию, ожирение, атеросклероз, сахарный диабет и т.п. Проявление многих из внутренних ФР может быть связано с генетическими особенностями (наследственная предрасположенность).

Рассмотрим каждую из перечисленных групп ФР, выделяя основные профилактические мероприятия, необходимые для ликвидации или хотя бы частичного их устранения.

**Малоподвижный образ жизни** — хорошо нейтрализуется физкультурой и спортом. Регулярные физические упражнения увеличивают «калибр» коронарных артерий, повышают функциональную способность кровообращения, вызывают благоприятные изменения в миокарде и сосудах, положительно влияют на состояние свертывающей системы крови, препятствуя появлению тромбоза коронарных артерий и опасных для жизни аритмий. Кроме того, систематические занятия физкультурой и спортом, отрицательно влияя на ожирение, привычку к курению, повышая психоэмоциональное состояние, могут снизить склонность к развитию атеросклероза.

Эпидемиологические исследования свидетельствуют о том, что частота коронарного атеросклероза и коронарной недостаточности у лиц молодого возраста зависит от характера трудовой деятельности, в частности, люди умственного труда предрасположены к этому заболеванию больше в связи с сидячим образом жизни.

При организации физической подготовки и спортивных мероприятий в подразделениях видное место следует отводить индивидуальным занятиям офицеров, прапорщиков и сверхсрочнослужащих, особенно в свободное от службы время. Большую профилактическую роль играют также проводимые в частях, соединениях и гарнизонах спортивные соревнования по отдельным видам спорта и многоборью.

В особом внимании нуждаются военнослужащие, страдающие хроническими забо-

леваниями сердечно-сосудистой системы, органов дыхания, пищеварения и др. Они требуют динамического диспансерного наблюдения, индивидуального подхода, назначения дозированной физической нагрузки. Иногда таких военнослужащих освобождают от всех видов физической подготовки, что крайне неблагоприятно отражается на состоянии сердечно-сосудистой системы, снижает их работоспособность.

Насыщенные стрессами и конфликтами условия современной жизни ведут к нарушениям со стороны сложного нейрогуморального аппарата, регулирующего обмен веществ, систему свертывания крови и функцию сосудов. Детальное ознакомление с историей заболевания больных ИБС показывает, что ее развитию предшествует ряд нарушений, чаще всего в виде неврозов, порой вследствие сверхсилы раздражителей, чрезмерное перенапряжение центральной нервной системы с последующим ее истощением. Весьма способствуют прогрессированию ИБС длительные отрицательного характера эмоции, а также неудовлетворенность своим положением, резкие изменения условий жизни и работы. Определенное значение имеют и психологические особенности человека, создающие благоприятный фон для развития болезни. По наблюдениям ряда авторов, лица, для которых характерна агрессивность, чрезмерное честолюбие, постоянная спешка в работе, энергичная, взрывчатая речь, сопровождающаяся оживленной жестикуляцией, сжиманием кулаков, в 6 раз чаще, чем другие, страдают от ИБС.

Профилактическая работа в войсках строится прежде всего на базе широких оздоровительных мероприятий, укрепляющих центральную нервную систему, и санитарно-просветительной работы среди всех категорий военнослужащих. Важную роль играет создание благоприятного микроклимата в воинских коллективах. Профилактическая работа многообразна, она включает в себя также правильный, умелый подбор и расстановку кадров, учет индивидуальных, психологических особенностей человека, выдвигаемого на руководящую должность (в частности, умение руководить коллективом, создавать в нем благоприятный микроклимат).

Неумеренное потребление высококалорийной пищи не имеет существенного значения для военнослужащих срочной службы, питание которых сбалансировано и физиологически обосновано. Но для офицеров, прапорщиков и сверхсрочных служащих это немаловажно. Основная профилактическая работа — популяризация знаний основ физиологии питания, принципов современной диетологии и ее значения в профилактике ИБС, а также заболеваний органов пищеварения.

Курение на протяжении нескольких лет в большинстве случаев (по статистическим данным) приводит к развитию ИБС. Оценивая отрицательное значение этого ФР, следует подчеркнуть доказанную

роль курения сигарет в развитии рака легких и хронических заболеваний органов дыхания. Опасность развития ИБС у курильщиков во много раз повышается, если одновременно существуют и другие факторы риска — ожирение, гипертоническая болезнь, малая физическая активность, наследственная предрасположенность и прочие. В среднем заболеваемость ИБС у курильщиков в два раза выше, чем у некурящих. Внезапная смерть лиц, выкуривающих в течение дня одну пачку сигарет и больше, наблюдалась в пять раз чаще, чем среди некурящих.

Вот почему всем нам надо повседневно, методически бороться с курением, взумлять курильщиков. Санитарно-просветительная работа только тогда даст эффект, когда будет проводиться грамотно, научно обоснованно, подкрепляться показательным фактическим материалом и наглядной агитацией. Особое внимание необходимо уделять воспитанию молодого поколения военнослужащих, прибывших на службу во внутренние войска и имеющих небольшой стаж курения.

Алкоголь способствует развитию ИБС, особенно у лиц, страдающих коронарным атеросклерозом. Длительное постоянное его употребление, даже небольшими дозами, вызывает поражение всех органов и систем организма и в первую очередь центральной нервной системы, печени и сердца. Алкоголь вызывает изменение психической сферы человека, что в дальнейшем приводит его к деградированию как личности. У нас в стране поставлена задача — беспристрастно и бескомпромиссно бороться с пьянством и алкоголизмом, социально опасными явлениями. В войсках им противостоят массовые занятия физкультурой и спортом, правильная и умелая организация досуга военнослужащих, особенно офицеров, прапорщиков и сверхсрочных служащих, профессионально подготовленная антиалкогольная пропаганда.

Внутренние факторы риска (ожирение, артериальная гипертония и прочее). Уже сам характер этих заболеваний определяет профилактические мероприятия. Они заключаются обычно в ранней диагностике и своевременно начатом лечении с последующим систематическим диспансерным наблюдением военнослужащих.

В заключение хотелось бы еще раз подчеркнуть, что лечение ИБС — задача сложная, но вполне реальная. Однако гораздо легче предупредить заболевание, чем его лечить. Вот почему крайне необходима постоянная профилактика. Профилактика, в которой должны участвовать все — медики, командиры, политработники, общественные организации и каждый военнослужащий.

**Полковник медицинской службы  
Н. ВЕРЕЩАГИНА,  
главный терапевт ЦВГ ВВ МВД СССР,  
майор медицинской службы  
Б. ШЕВЧЕНКО,  
начальник кардиологического отделения.**

# ЧЕРЕЗ ДВА ДНЯ — ДОМОЙ

## РАССКАЗ СОЛДАТА

Окончились годы моей службы во внутренних войсках — через два дня я поеду домой. Было за это время и хорошее, и плохое, узнал я и радость, и огорчения, но главное — научился ценить дружбу, товарищество, отличать настоящих людей от пустоцветов, ощутил, в чем я силен, в чем слаб. И — может, это покажется высокопарным — понял, что без остатка принадлежу Родине, и слова военной присяги: «Я всегда готов выступить на защиту моей Родины, не щадя своей крови и самой жизни» — стали для меня святыми.

До призыва в армию я плохо понимал, для чего нужны стране внутренние войска. Одно дело — ракетные или десантные. Тут все ясно: с детства, с военных игр о них знаем. Но внутренние?.. На учебном пункте нам рассказывали о важных задачах, которые на них возложены, а также об охране ИТУ, какие ухищрения применяют преступники для побега из колонии, как тяжела бывает расплата, если военнослужащий проявит малейшую беспечность. Но все это плохо укладывалось в голове, пока мы не увидели осужденных, не соприкоснулись с ними. Вот тут и раскрылись у меня глаза на смысл нашей службы, на ее важность. Может быть, кому интересно это будет, поможет на первых порах. Потому расскажу все по порядку.

Наша рота охраняет колонию и объекты, где работают осужденные. Вскоре после прибытия в подразделение я несколько раз выходил на пост в учебном карауле. И вот, наконец, мне доверили нести службу самостоятельно.

Начальник караула напоследок напомнил:

— Главное, внимательно наблюдайте за

ограждением, проверяйте КСП и не забывайте докладывать. Если что — сообщайте немедленно.

Прапорщик вместе со сменой двинулся дальше, а я остался на месте. Насторожено оглядывая окрестность, некоторое время стоял не шелохнувшись. Здесь надо смотреть в оба. Вдруг слышу легкое поскрипывание гравия под ногами человека. У меня моментально выступил пот, сердце утаченно забилось, рука непроизвольно потянулась к предохранителю. Впереди в неясных тенях различил силуэты трех человек. Успокоил себя.

— Стой! — окликнул. — Кто идет?

— Идет помощник начальника караула, — услышал. Голос был знакомым.

— Помощник начальника караула ко мне, остальные — на месте!

Подшел старший сержант Токманцев. Выслушал мой доклад и сообщил, что с ним — проверяющий и караульный. Я решил им приблизиться. Солдат взял пост под наблюдение, а проверяющий, начальник штаба майор Горбатюк, спросил меня:

— Как дела на вашем посту?

— За время несения службы на посту происшествий не случилось.

— Молодец! Непривычно ночью одному? Замялся на секунду, захотелось вдруг рассказать о том, как себя чувствовал, когда они подходили к посту. Но передумал — быстро прошло это чувство — и ответил, как это и на самом деле было:

— Уже привык, товарищ майор!

Майор улыбнулся, еще раз сказал: «Молодец» — и двинулся дальше.

Вечером начальник караула отметил меня: первый экзамен, дескать, сдал. И в боевом листке обо мне заметка появилась. А знаете, как приятно услышать похвалу, — в следующий раз хочется еще лучше выполнять свои обязанности.

Нес я как-то службу по охране производственной зоны. Уже перед рассветом слышу — сигнализация сработала и с соседнего поста сразу выстрел раздался. Только после смены я узнал подробности.

На вышке стоял Элиман Тагиев и оглядывал близлежащую территорию. Место для наблюдения сложное, поэтому и поставили здесь вышку. Так вот, смотрел Элиман в сторону цеха, стоявшего неподалеку от ограждения, и думал, почему он раньше не замечал увядающего куста возле здания. Через некоторое время солдату почудилось, что куст стал ближе к запретной зоне. «Что за чертовщина?» — подумал часовой и внимательно пригляделся. Нет, куст стоял на месте, слегка подрагивая усыхающими листочками под легким ветерком. Тагиев отвернулся, а когда опять посмотрел в ту сторону, куст очутился совсем близко. И вдруг он понял, что за кустом прячется кто-то. Схватил телефонную трубку. Ему ответил начальник караула.

— Товарищ прапорщик! — начал взволнованно рядовой, — на пятом участке... — В это время куст повалился набок, и темная фигура бросилась к основному заграждению. Элиман только крикнул в трубку: — Побег! — и быстро дослал патрон в патронник...

На другой день командир части перед всем строем пожал Тагиеву руку, поблагодарил за отличное несение службы и предоставил ему краткосрочный отпуск для поездки домой. Мы стояли, слушали, радовались за своего товарища и в то же время сомневались, что наш Тагиев, всегда тихий и стеснительный, в такой ответственный момент не растерялся. Да ему и самому как будто не верилось, что это именно он предотвратил побег.

Но не каждый день можно проявить себя, проверить свои силы в сложной обстановке. Признаюсь, сознание этого факта вызывало неудовлетворенность. Не сразу я понял, что избавиться от такого состояния можно, занимаясь общественными делами. В начале службы избегал всяких поручений: какое ни давали задание — выполнял спустя рукава. Кое-кто из моих друзей еще до призыва на военную службу советовал: «Ты не вздумай, Серега, демонстрировать свои способности, а то будешь работать день и ночь. Дадут, например, в короткий срок оформить какой-нибудь стенд или картину нарисовать, а ты не успеешь, так сразу выговор получишь». Я

этому чистосердечно поверил и тщательно скрывал, что умею рисовать. Начнут упрекать: почему, дескать, ты такой пассивный. А я отвечаю, что по службе замечаний у меня нет, по дисциплине тоже, больше я ничего не должен. Мне уже и поручений стали меньше давать. И никто не знал, что я люблю рисовать.

Но однажды объявили в полку конкурс на лучший рисунок. По мере поступления их вывешивали на стенде в ленинской комнате. Каждый раз, когда выдавалась свободная минута, я разглядывал новые листы. И однажды не выдержал. Попросил у замполита краски, кисточку, ватман и разрешения посидеть несколько вечеров в ленинской комнате. Рисовал с увлечением. Когда закончил, принес свою акварель замполиту. Пологий берег реки, ярко-голубое небо, вдаль виднеется лес, в стороне от него высотные здания. На берегу сидит солдат и, задумчиво улыбаясь, глядит на воду... Мне казалось, что это я сам слушаю в тишине шепот воды и стрекотание кузнечика.

Замполит пристально посмотрел на меня, потом на рисунок и сказал: «Я отнесу ваш пейзаж на выставку. А вы идите, отдыхайте». На следующий день, когда я забежал взглянуть на свою работу, он подошел ко мне, заговорил тепло, по-отечески. Рассказал, как учился в училище, как они там организовывали самодеятельность, различные диспуты, вечера, конкурсы на лучшие газеты, боевые листки.

Как ни странно, но все это мне было очень интересно. И я не выдержал: «Знаете, товарищ старший лейтенант, вот вы говорили про свое, а я воображал себя на вашем месте, и вокруг меня — много друзей...» Офицер глядел на меня и не перебивал, не кивал согласно головой, не улыбался, просто внимательно слушал мои откровения, и хотелось рассказывать бесконечно. В завершение он спросил: «Ну, а как дальше будете жить?» Я не знал, что ответить, чувствовал, что по-прежнему не смогу, а как иначе — не представлял. Тогда замполит мягко положил мне руку на плечо:

— Главное, помните: вы много можете сделать для людей. Мне очень понравилась ваша акварель. Уверен, что и всем понравится. А резьба по дереву вам знакома?

— Пробовал...

— Не сумеете выполнить портрет Дзержинского?

— Постараюсь.

Я сделал портрет. А потом много рисунков — и для ротной стенгазеты, и просто так. Приятно сейчас пройти по роте, созна-

498

вая, что через два дня уедешь домой, а здесь останется частица твоего труда. И долго еще новички будут приходить сюда, рассматривать рисунки и читать мою фамилию под ними. А наш замполит припомнит, что был, мол, у нас в роте солдат такой-то и оставил о себе память. И добавит: «Хороший солдат».

Еще хочу описать, как мы участвовали в розыске вооруженного бандита. Я это навсегда запомню. Дело было так.

Стояло летнее воскресное утро. По всему чувствовалось, что день обещает быть жарким. Мы только что позавтракали, занимались уборкой, позже предстояло идти в городской кинотеатр. Вдруг — тревога! Через несколько минут мы уже стояли на плацу. Командир части, как всегда подтянутый, внешне спокойный, объявил, из-за чего прерван отдых.

Оказывается, в областном центре преступник, завладев охотничьим ружьем, напал на таксиста, ранил его, ограбил и решил скрыться на его же машине. Преследуемый работниками ГАИ, он у леса бросил автомобиль и как растворился. Нам поставили задачу: оцепить участок леса, где предположительно находился бандит, задержать его.

Через час мы на расстоянии видимости друг от друга заняли удобные для обзора и скрытые от посторонних глаз позиции, замаскировались. Я тихо окликнул соседа, Володю Шевцова:

- Володь.
- Что?
- Хорошо видно?
- Не волнуйся, все в порядке.

Сразу за нашим оцеплением проходила дорога. По ней проезжали машины, проходили люди с корзинками (стояла пора сбора ягод), проезжали на велосипедах ребята. И я вдруг необычайно остро ощутил, что мы во что бы то ни стало обязаны найти преступника.

При прочесывании леса бандит был обнаружен и доставлен в милицию. Как много бед мог бы натворить он, если бы мы вовремя не преградили ему дорогу!

...Месяц назад мне и Саше Зайцеву вручили знак «За отличие в службе» II степени. Честно говоря, до сих пор кажется, что особого героизма мы не проявили. Каждый на нашем месте поступил бы так же. Как требовал воинский долг. Судите сами.

На лесозаводе, где работают осужденные из колонии, в тот день при переменке не досчитались одного человека. Побег исключался. Тогда решили, что он где-ни-

будь спрятался. Пришлось тщательно обследовать заводскую территорию. Мы с рядовым Зайцевым должны были осмотреть один из цехов. Сначала проверили здание внутри, потом стали осматривать подсобные помещения. Подошли к деревянному сарайчику, дернули дверь. Закрыто изнутри. Значит, там кто-то есть. Постучали громче, не открывают. Рванул я дверь посильнее, сорвал с крючка. Вбежали в сарайчик, а там за столиком с бутылкой сидит тот, кого мы искали.

Мы стояли как вкопанные. Было противно смотреть на этого растрепанного пьяного человека. Хотелось повернуться и бежать прочь. Но мужчине надо было забрать. Я сказал ему:

— Пройдемте с нами.

— У меня пока еще здесь есть дела, — хмельно прорычал осужденный.

— Давайте быстрее! — Его наглость взбесила меня, я еле сдержался, но больше ничего не сказал, лишь подошел поближе.

Тогда он нехотя выбрался из-за стола. Саша двинулся вперед, вслед за ним, шатаясь, побрел осужденный и замыкающим я. Но как только Саша шагнул за порог, мужчина вдруг резко захлопнул дверь и накинул крючок. Потом мгновенно схватил топор, который мы раньше не заметили, и бросился на меня. Я успел отпрыгнуть. Он вновь замахнулся. Удивительно, но я не чувствовал в это время страха. Вместо того, чтобы вернуться, я, как на тренировке, шагнул вперед, по всем правилам самбо защитился левой, а правой нанес удар в солнечное сплетение. Нападавший охнул, выронил топор, стал оседать на пол. Я подхватил топор и — к двери, но осужденный напал на меня сзади. Несколько минут боролись на полу. Противник оказался очень сильным. Но мне все же удалось заломить ему руку за спину. Тут Саша открыл, наконец, дверь. Связав осужденного, мы вывели его из сарая.

— Что случилось? — спросили в один голос подбежавшие товарищи, увидев, как я поправляю помятое и кое-где порванное обмундирование.

Саша объяснил...

Вечер. Я устроился в ленинской комнате, чтобы записать все, о чем я хотел рассказать. Скоро спать. Завтра буду укладывать чемодан, а послезавтра: «До свидания, товарищи». Не знаю только, надолго ли уеду. Наверно, не смогу усидеть, съезжу, посмотрю, как там родители, сестренка и... вернусь обратно.

**Лейтенант А. БЛОЦАНЕНКО.**

Перед итоговой проверкой рота выехала на стрельбу. Погода стояла чудная, к тому времени снег в лесу уже сошел, молодая трава пробилась сквозь толстый слой прошлогодних листьев. Деревья оживали после холодной и затяжной зимы, лесной дом пополнялся новыми жителями.

Отстрелявшись на огневом рубеже, рядовой Дамиров отправился по заданию старшины нарубить лапника. Разглядывая верхушки сосен и насвистывая какой-то бравый мотив, он углубился в лес. Опустил

## ЛЕСНОЙ БАРАБАНЩИК

Юмористический рассказ

голову, лишь когда из-под ног метнулся крошечный серенкий комочек. Зайчонок Дамиров устремился за ним.

— Куда ты, такой маленький? От мамы отбился, бедненький?

Зверек затаился в свежей траве. Дамиров взял его на руки. Сердце зайчонка учащенно билось, уши тряслись, задняя лапка была повреждена.

— Помрет, честное слово, помрет, — сказал кто-то из солдат, собравшихся поглядеть на весеннее чудо, — не выдержит, сердце разорвется.

После недолгих споров с согласия старшины решили поселить малыша перед окнами казармы, отгородив вольер и поручив присмотр за зверьком ефрейтору Волянскому. Зайчонок почти две недели не показывался из клетки, которую поставили в вольере.

— Умер ты, что ли? — приговаривал ефрейтор, вытаскивая за уши из самого темного угла бедного трясуна.

Но время шло, и зайчишка, видно, поняв, что капустные листья не хуже лесной травки, осмелел. Со дня на день он становился все бойчее, а однажды удивил всех своими музыкальными способностями.

Первый сольный концерт зайчонка услышал Сергей Чайдаков. Спит он чутко, и тихая дробь, которую еще несмело выбивал лапками лесной барабанщик, тут же разбудила его.

— Вот те на... — удивился солдат, — ожил Степашка!

Утром Сергею никто не поверил, хотя некоторые вспомнили, что читали в книжках о природном даре зайцев: капустой не корми — дай постучать. Верить этому или не верить — личное дело каждого, но на следующую же ночь все убедились, что природа не обделила их приемами талантом.

Вскоре после отбоя, когда немалой части солдат уже снился десятый сон, а самые неугомонные еще только засыпали, слышалась пробная дробь по сетке клетки. Видимо, найдя звук и тембр удовлетворительными, Степашка грянул плясовую.

Концерт переполошил всех, даже самых сонливых. На другую ночь он повторился, на этот раз, правда, был напевнее, лиричнее. Вероятно, сказались вчерашняя репетиция, да и заяц стал на целые сутки старше, а возраст располагает к раздумьям.

— М-да-а, — вздохнула рота, и все посмотрели на Дамирова, дескать, удружил, теперь и ночью не поспишь, оставался бы зайчонок лучше в лесу.

На следующие сутки взгляды солдат, обращенные к Дамирову, стали колючи и неласковы. Когда он ушел в караул, собрались у клетки.

— А ведь Первомай близко!.. — сказал Рухаяя. — Я никогда в жизни не кушал шашлык из зайчатины. — И он многозначительно посмотрел на всех, а потом перевел взгляд на Степашку, притихшего, словно понявшего, о чем шла речь.

А ночью от его ударов сетка ходила ходуном. Этот концерт можно было бы назвать прощальным: в музыке вместе с мажорными аккордами проскальзывали нотки грусти. Невыспавшиеся солдаты пригорюнились, то и дело завистливо поглядывая на пустую кровать Дамирова. Никого не оживлял и Рухаяя, увлеченно рассказывающий, какие соусы готовятся к шашлыкам.

Ничего не подозревавший Дамиров, вернувшись из караула, осведомился весело:

— Ну, как наш барабанщик? — Увидев мрачные взгляды солдат, объявил: — А у меня мысль: давайте выпускать зайца бегать в казарме, вольер-то тесный.

— Ха-ха-ха! — засмеялся один. — Хочешь, чтобы он вместо сетки барабанил по моей тумбочке? Спасибо!

— А я слышал, что зайцы любят грызть всякую всячину — им зубы точить надо. Сапоги тоже грызут, ей-ей! — заверил другого.

И все же решили попробовать: выпустили. И в роте установился покой! Нагуляется Степашка по казарме, порезвится в вольере и дрыхнет в клетке: не до концертов стало. И грызть ничего не грызет — морковкой обходится.

И еще. Говорят, видел кто-то: иногда подходит длинноухий к кровати Дамирова, становится столбиком у изголовья и долго-долго смотрит на своего спасителя. Когда задняя лапка окончательно зажила, выпустили косога в лес.

Сержант В. ИВАНИЦКИЙ.

# ВЕРНОСТЬ РОДИНЕ

## НАШЕ СЧАСТЬЕ

Веками люди грезили о счастье,  
Его искали, не жалея сил,  
И Основной Закон Советской власти  
Мечту их в жизнь надежно воплотил.  
Мы наше счастье выковали сами  
И отстояли в яростном бою:  
Не зря мы в Конституцию вписали  
Священную обязанность свою.  
И о правах немеркнущие строки  
Перепополняют гордостью сердца,  
Они зовут нас к подвигам высоким —  
Быть верными Отчизне до конца.  
А коль над миром вновь сгустятся тучи  
И помрачнеет неба синева,  
Стеной несокрушимую, могучей  
Мы встанем за великие права.  
Страна цветет. Размах работ все шире —  
Мы достигаем солнечных вершин.  
Растя детей и думая о мире,  
Идет вперед советский гражданин.  
Настанет срок — судьба Земли докажет:  
Он ленинской бессмертной правдой прав!  
И долг зовет его стоять на страже  
Своих священных небывалых прав.

## КОМСОМОЛЬСКОЕ

Наша юность верна до конца  
Долгу,  
Родине,  
славе геройской:  
Наполняет отвагой сердца  
Боевой огонек комсомольский!  
У машин боевых и ракет,  
На постах,  
на ученых,

в походах  
Воин прочных добьется побед,  
Оправдает доверье народа.  
Комсомолия слово дает:  
Сквозь заслоны беде не пробиться,  
Чтобы мог наш советский народ  
Для прядущего мирно трудиться!

## «СЧИТАЙТЕ МЕНЯ КОММУНИСТОМ»

На фронте,  
где смертью дышал каждый выстрел,  
Мы партии были верны до конца.

## «Погибну —

считайте меня коммунистом!» —  
Писал беспартийный под ливнем свинца.  
Ты, Партия наша, сегодня прости нам,  
Что мы, услышав: «Коммунисты, вперед!» —  
В атаках себя причисляли к партийным —  
И вмиг монолитнее делался взвод.  
И если опять нашим чутким горнистам  
Придется тревогу сигнализировать в ночи —  
Счигай нас, Отчизна,  
в рядах коммунистов,  
Заданье труднейшее нам поручи!

## НАСЛЕДСТВО

Надежно в подмосковные леса,  
Продрогшие, промокшие до нитки,  
Мы в сорок первом прятали зенитки  
И совершали ими чудеса.  
Прожекторы гасили россыль звезд —  
В сетях металась рыбина чужая.  
Налеты на столицу отражая,  
Был оком неусыпным каждый пост.  
Защитники своей, багровым ветром  
Нещадно обжигаемой земли,  
Снаряды наши посылать могли  
Мы только на десяток километров.  
Хотелось нам за двести или триста  
Разить врага, неся грозу и страх!  
И грезились тогда артиллеристам  
Ракеты, что сегодня на постах...  
Где под Москвой была передовая,  
Сегодня песни светлые звучат.  
И, по наследству мир передавая,  
К ракетной нови деды шлют ввнучат —  
Пусть мастерством они овладевают:  
Коль мы сильны — противники молчат!

## СЕГОДНЯШНИМ ВОИНАМ

Известно — всему есть пределы.  
Полковник, ушедший в запас,  
С хорошею завистью белой  
Гляжу я, ребята, на вас.  
Мы тоже служили на срочной  
В краю, где тревоги звучат,  
И тоже влюблялись заочно  
В совсем незнакомых девчат.  
Но в службе — щедрот не просили,  
Никто не был в деле вторым,  
И нам говорили: «Спасибо!»,  
Как нынче мы вам говорим.

## В ГОДЫ СУРОВЫЕ, ГЕРОИЧЕСКИЕ

Политуправлением внутренних войск МВД СССР выпущена в свет брошюра «Внутренние войска в годы иностранной военной интервенции и гражданской войны» (М., 1981. — 40 с.), подготовленная научными сотрудниками Центрального музея внутренних войск МВД СССР в помощь слушателям политических занятий.

В брошюре кратко освещена история зарождения и развития войск в период тяжелых испытаний, от исхода которых зависела судьба молодой Советской республики. Подрывная деятельность контрреволюции носила большей частью вооруженный характер. Поэтому Всероссийская чрезвычайная комиссия по борьбе с контрреволюцией и саботажем должна была иметь свою боевую силу для подавления открытых выступлений врагов в тылу страны.

Начальные главы рассказывают о первых вооруженных отрядах при Всероссийской чрезвычайной комиссии, комплектованию, обучению и материально-техническому обеспечению которых большое внимание уделял лично Ф. Э. Дзержинский. В марте 1918 года было решено объединить их в крупную войсковую единицу под названием «Боевой отряд ВЧК». Первой боевой операцией с его участием стало разоружение анархистско-белогвардейской организации «Черная гвардия» в Москве. Одновременно при губернских ЧК формировались небольшие вооруженные отряды. Уже летом была признана необходимость организации Особого корпуса войск ВЧК, сплотившего отряды, разбросанные по территории Советской республики, под единое управление.

Следующие главы издания повествуют о конвойной страже, созданной приказом народного комиссара по военным делам для конвоирования контрреволюционных элементов и преступников и охраны мест заключения; о вспомогательных войсках (особого назначения), обеспечивавших охрану производства и действовавших в интересах отдельных ведомств (Наркомпрода, Главвода, Главсахара, Главнефти, Центротекстиля, Наркомата путей сообщения и др.). Декретом ВЦИК от 27 мая 1918 года было положено начало Продармии (Продовольственно-реквизиционной армии), сыгравшей большую роль в обеспечении хлебом и продовольствием жизненно важных центров молодой республики. В начале 1918 года создаются отряды по охране железных дорог. Все эти формирования вошли в состав внутренних войск несколько позднее, но нельзя не отметить, что, выполняя свою главную задачу, они успешно действовали

и на фронтах гражданской войны, и при подавлении контрреволюционных мятежей.

Так, в январе 1921 года во время контрреволюционного выступления в городе Тольське конвойная команда в количестве 52 человек 15 суток вела бои в окружении. Боец этой команды Тростинский за смелость и отвагу был награжден орденом Красного Знамени.

«...Горячим порывом революционности, мужеством и кровью павших товарищей навеки запечатлел историческую память 2-й летучий отряд охраны путей сообщения», направленный из Петрограда в Ярославль для подавления белогвардейско-эсеровского мятежа.

Воины продполка имени Карла Маркса отличились при взятии ст. Лиски. Член Реввоенсовета резервной армии Г. М. Зусманович 7 декабря 1918 года в телеграмме В. И. Ленину писал: «Получив приказ взять Лиски или умереть, полк с развернутыми знаменами и революционными песнями пошел выполнять боевой приказ. Встреченный градом пуль, полк ни минуты не колебался, казаки в панике бежали к Боброву...». Эти примеры, опубликованные на страницах брошюры, — живое свидетельство самоотверженности первых бойцов внутренних войск, тех, кто положил начало славным боевым традициям, которыми гордятся и которые продолжают нынешние воины.

Новые меры по укреплению внутренних войск рассматриваются в главе «Войска внутренней охраны Республики (ВОХР)».

26 мая 1919 года Совет Рабоче-Крестьянской Обороны под председательством В. И. Ленина обсудил предложение Ф. Э. Дзержинского о передаче войск вспомогательного назначения в ведение НКВД. 28 мая 1919 года проект декрета рассматривался Советом Обороны. После обсуждения и внесения ряда поправок В. И. Ленин подписал постановление «О войсках вспомогательного назначения», согласно которому вспомогательные войска (особого назначения), находившиеся в распоряжении отдельных ведомств, учреждений и организаций, переходили в подчинение НКВД через штаб войск ВЧК. Так были созданы войска внутренней охраны Республики (ВОХР), обеспечивавшие охрану тыла Советской России, ее производств и коммуникаций и сыгравшие важную роль в разгроме контрреволюции, выполнении продразверстки, установлении революционного порядка в стране.

Процесс объединения был завершён созданием войск внутренней службы (ВНУС), для чего постановлением Совета Труда и Обороны от 1 сентября 1920 года в войска вливались караульные части железнодорожной обороны и транспортная милиция.

Немалый интерес представляет в брошюре и глава «На фронтах гражданской войны», насыщенная примерами мужества и героизма воинов. На страницах издания приводится оценка боевой деятельности автобронеотряда имени Я. М. Свердлова, сражавшегося на Южном фронте в составе 1-й Конной Армии. «Легендарный чекистский автобронеотряд им. Я. М. Свердлова прошел с кавалерийскими частями от Воронежа до Майкопа. Деникинцы прозвали его «летучей смертью». Неоценимую помощь свердловцы оказали частям Красной Армии при взятии Ростова-на-Дону. Они всегда служили примером мужества, храбрости и дисциплинированности». Это отзыв прославленного полководца Маршала Советского Союза С. М. Буденного, Почетного солдата одной из частей внутренних войск. Такую характеристику по праву заслужили и многие другие формирования войск, самоотверженно боровшиеся с врагами молодой Советской республики.

Вопросы партийно-политической работы, проводимой в войсках в этот период, вынесены в отдельную главу. Она дает зримое представление о структуре и деятельности полторганов, о роли коммунистических ячеек, о формах и методах партийно-политической работы, проводившейся на основе решений Центрального Комитета и съездов партии, а также директив, поло-

жений и инструкций, выработанных для Красной Армии.

Победоносное завершение гражданской войны позволило приступить к сокращению Красной Армии и реорганизации войск ВНУС, которые в январе 1921 года были переданы в военное ведомство, за исключением войск ВЧК, железнодорожной и водной милиции. Через год в связи с упразднением Всероссийской чрезвычайной комиссии и учреждением Главного политического управления при НКВД РСФСР войска ВЧК были реорганизованы в войска ГПУ. В состав их позднее постановлением СТО от 27 сентября 1922 г. была передана и конвойная стража.

Рассматриваемые на страницах брошюры вопросы основываются на выводах и оценках, содержащихся в трудах В. И. Ленина, работах Л. И. Брежнева. Это дает возможность с особой силой ощутить заботу о развитии и укреплении внутренних войск, которая проявляется партией со дня их зарождения по нынешнее время.

Небольшой объем брошюры не позволил полностью раскрыть все подробности избранной темы. Не свободен текст и от отдельных неточностей. Несмотря на это, издание, безусловно, принесет большую пользу, сыграет положительную роль в воспитании воинов внутренних войск на славных боевых традициях предшествующих поколений бойцов-чекистов, позволит широкому кругу читателей глубже познать героическую историю войск, проникнуться гордостью за службу в них, сердцем прикоснуться к подвигам мужественных «солдат Дзержинского».

**Майор В. АМЕРХАНОВ.**

## ЧТО ЧИТАТЬ О ВНУТРЕННИХ ВОЙСКАХ

**Ответный удар. Алма-Ата: «Казахстан», 1980. — 432 с.** В самом начале сборника помещен краткий очерк истории ЧК — КГБ Казахстана «По воле партии» А. Тлеулиева, в котором сообщаются даты создания вооруженных отрядов при ЧК, сформированных согласно постановлению ВЧК от 18 марта 1918 г. и специальному письму Коллегии ВЧК. К началу 1922 г. в войсках ВЧК насчитывалось 1793 казаха. Начальником управления войск ВЧК в Казахстане был назначен С. И. Воротков. В другом очерке — «В огне» Ю. Кисловского — рассказывается, как войска ОГПУ преследовали и разгромили банду Серова, как боролись с политическим бандитизмом на территории Казахстана.

**Жженных Л. А. В годы грозные. Из истории Якутской губчека. Якутск. кн. изд-во, 1980. — 96 с.** Несколько страниц небольшой книги посвящено действиям 33-й роты ВЧК, сформированной по приказу Дзержинского в ноябре 1921 г. и направленной на помощь якутским трудя-

щимся. Она принимала участие во всех сколько-нибудь значительных операциях по ликвидации бандитизма. Позднее 33-я рота была переименована в 80-й дивизион войск ОГПУ.

**Лед и пламень. Документально-художественный сборник. Владивосток: Дальневост. кн. изд-во, 1976. — 310 с.** В одном из очерков — И. Булатов. «Первые чекисты» (автор был начальником особого отдела 1-й Забайкальской стрелковой дивизии Приморского губотдела) — рассказывается о борьбе с врагами Советской власти на Дальнем Востоке. В другом — «Отряд особого назначения» — бывший боец этого отряда П. Гладких повествует о многодневном марше по следам банды, закончившемся ее разгромом. В. Химеонов («Конец полковника Богуславского») пишет о другом отряде войск ОГПУ, под командой Демина преградившего белоотрядской банде путь за границу и разбившего ее.

# ОСОБЕННОСТИ ЭКСПЛУАТАЦИИ АВТОМОБИЛЬНОЙ ТЕХНИКИ В ОСЕННЕ-ЗИМНЕМ ПЕРИОДЕ

*Анализ работы лучших автотранспортных подразделений свидетельствует о том, что наивысшая готовность техники, безаварийная ее эксплуатация достигаются своевременным выполнением технического обслуживания.*

*Военным водителям известно, что зима — наиболее сложное время для эксплуатации автомобиля, и поэтому полезно вспомнить правила проведения ежедневного технического обслуживания транспортных средств, их контрольного осмотра в парке и пути.*

## Ежедневное техническое обслуживание

Каждая машина после возвращения из рейса в парк в обязательном порядке должна подвергаться ежедневному техническому обслуживанию (ЕТО), которое проводится на специально оборудованных площадках с использованием прилагаемого к автомобилю (бронетранспортеру) инструмента, а также (в отдельных случаях) на пункте технического обслуживания и ремонта (ПТОР).

ЕТО включает в себя заправочные, уборочно-моечные, проверочно-крепежные и регулировочные работы, смазку машин.

Вначале водитель должен тщательно осмотреть все основные агрегаты автомобиля. Особенно внимательно нужно обследовать агрегаты, механизмы, приборы и установить, нет ли подтекания горючего, смазочных и других эксплуатационных материалов. Одновременно определяется, не перегрелся ли тот или иной агрегат.

Затем водитель подает машину на заправку, доливая до нормы горючее и масло в картер двигателя. Нельзя заправку автомобиля или бронетранспортера откладывать на следующий день, так как водяные пары из воздуха конденсируются на внутренних поверхностях бака при его охлаждении и в горючее попадет вода. Особенно опасно это зимой, когда кристаллы льда могут забить топливopроводы и фильтры. Перед проведением осмотра необходимо хорошо вымыть машину. Это позволит обнаружить трещины, изломы и деформацию деталей. Смазочные работы производятся только после мойки, обтирки и обсушки.

В процессе проверочно-крепежных работ определяется состояние резьбовых соединений, шплинтов и пробок, их крепления, заменяются пришедшие в негод-

ность или утерянные детали. Устраняются подтекания горючего, масла, охлаждающей, амортизаторной и тормозной жидкостей, проверяется состояние покрышек, величина давления воздуха в шинах. Контролируют и, если нужно, регулируют отдельные узлы, агрегаты и приборы.

Смазочные работы выполняются в соответствии с «картой смазок», при этом проверяются наличие и качество смазочных материалов в агрегатах и узлах машины. При необходимости количество их пополняют до установленной нормы. Водитель должен помнить, что продолжительность работы машины во многом зависит от качества и своевременности смазки узлов и агрегатов.

Время, необходимое для выполнения ЕТО, зависит как от конструкции машины, так и от степени подготовки водителя и в среднем составляет от 1 до 1,5 часа. Об окончании ЕТО водитель докладывает дежурному по парку. После осмотра машины тот разрешает поставить ее на место стоянки.

## Контрольный осмотр машины перед выходом из парка

Безаварийная эксплуатация машины в рейсе, предупреждение автопроисшествий — важнейшая задача всего личного состава автомобильной службы. Поэтому после того, как водитель получит необходимые путевые документы и разрешение от дежурного по парку на подготовку машины к рейсу, проверяется ее техническое состояние. На это уходит в среднем 15—20 минут.

Осмотр машины начинают с проверки состояния ее наружных поверхностей. С помощью набора инструментов (молоток, гаечные ключи, отвертка) далее проверя-

ется техническое состояние всех агрегатов и механизмов автомобиля в такой последовательности:

1. Кабина, рулевое управление, сигнал, сцепление, тормоза, левая подножка и крыло машины.

2. Передние колеса и шины, рессоры, фары и подфарники, лебедка.

3. Двигатель.

4. Правое крыло и подножка, дверца, запасное колесо, топливный бак, кузов, глушитель, карданные сочленения, коробка передач и раздаточная коробка, ручной тормоз, воздушный ресивер.

5. Задний мост, ступица балансиров, реактивные и толкающие штанги, задние рессоры, колеса и шины, платформа кузова, седельное устройство, электроприборы (задний фонарь, указатели поворотов), тягово-сцепной прибор.

6. Левый борт кузова, левый топливный бак, колеса и шины.

Во время осмотра необходимо проверить комплектность и исправность водительского инструмента. При проверке крепления двери кабины, подножки достаточно покачать их, и, если они слабо закреплены, водитель почувствует это.

Крепление других деталей (например, гаек полуосей, крышек балансиров) проверяют с помощью гаечных ключей, а надежность крепления колес — легкими ударами молотка по боковым граням гаек.

Далее следует убедиться в наличии горючего в баках и нет ли подтеканий из баков и фильтров. Особое внимание обратить на штуцерные соединения магистралей и наличие пятен под машиной. При осмотре радиатора устанавливается уровень охлаждающей жидкости в радиаторе, который должен доходить до контрольной трубки. О качестве масла судят по цвету, запаху и вязкости. Масло хорошего качества прозрачно, и через его пленку хорошо видны отметки и цифры маслоизмерительного стержня, оно не имеет резкого бензинового или горелого запаха. Если его растереть пальцами, то не ощущаешь крупинки и образующая масляная пленка не разрывается.

Убедившись, что охлаждающей жидкости в радиаторе и масла в картере двигателя достаточно, водитель запускает двигатель и прогревает его до температуры охлаждающей жидкости 70—80°С. Необходимо учесть, что подтекания горючего, масла и охлаждающей жидкости, не заметные при неработающем двигателе, могут быть обнаружены после его запуска. Пока он прогревается, водитель смотрит, нет ли подтекания:

— горючего из карбюратора, бензинового насоса, отстойника, из фильтров тонкой и грубой очистки, бачков спусковых подогревателей и в местах присоединения топливopроводов;

— охлаждающей жидкости из радиатора, пускового подогревателя, в местах соединения шлангов с патрубками через сливные краники и дренажное отверстие водяного насоса;

— масла из фильтров тонкой и грубой

очистки (центрифуги) и в местах присоединения маслопроводов.

При включенном двигателе проверяется также исправность фар, подфарников, указателей поворота, заднего фонаря, звукового сигнала, стеклоочистителей, сигнала «Стоп».

После прогрева двигателя водитель прослушивает его на различных оборотах коленчатого вала и проверяет, как действуют контрольные приборы. Прогретый двигатель должен устойчиво работать на малых оборотах, без перебоев переходить на средние и большие, работать без стуков и дыма, «чихания» в карбюраторе и «выстрелов» в глушителе. Необходимо также помнить об исправности шплинтов в сочленениях рулевых и тормозных тяг и педали сцепления. Убедившись в надежности крепления всех гаек колес и полуосей, водитель проверяет с помощью манометра давление в шинах и, если надо, доводит его до установленной нормы.

Действие рулевого управления, сцепления, тормозов, коробки передач и раздаточной коробки, ведущих мостов водитель испытывает в движении по парку на пути к контрольно-техническому пункту (КТП).

Особое внимание уделяется исправности тормозов. Тормозная система должна обеспечивать одновременность торможения колес, плавное возрастание усилия и остановку автомобиля. Передние и задние колеса при торможении должны оставлять на дороге след одинаковой длины. Разная их длина свидетельствует о неравномерном торможении, поэтому в этом случае тормоз соответствующего колеса нужно отрегулировать.

Заедание педалей тормоза и сцепления не допускается. Рычаг ручного тормоза в заторможенном состоянии должен иметь запас по сектору не менее 1/4 своего хода. Поворот автомобиля в обе стороны должен осуществляться при минимальном усилии и без заедания в рулевом механизме. Сцепление — включаться полностью, обеспечивая легкость переключения передач, и не пробуксовывать при отпущенной педали. Ведущие мосты, коробка передач и раздаточная коробка — работать бесшумно и без самовыключения шестерен.

При контрольном осмотре машин ГАЗ-66, ЗИЛ-130, ЗИЛ-131 и «Урал-375», кроме того, обязательно проверяется уровень масла в масляном бачке гидроусилителя руля, который должен доходить до специальной метки на стенке бачка.

Перед проверкой работы агрегатов на ходу на автомобилях с пневматической системой привода тормозов (ЗИЛ-130, ЗИЛ-131, ЗИЛ-157) нужно во избежание отказа тормозов начинать движение только после создания давления в пневматической системе 6—7 кг/см<sup>2</sup>. Во время движения оно должно быть в пределах 5,6—7,4 кг/см<sup>2</sup>.

### Контрольный осмотр машины в пути

Большую помощь при контроле состояния машины в пути оказывают контроль-

но-измерительные приборы. Водителю необходимо знать основные данные и величины показаний приборов, соответствующие нормальному техническому состоянию механизмов и агрегатов автомобиля. Например, указатель температуры воды на всех машинах при прогревом двигателе должен быть на отметке 80—90°С, что обеспечивает отдачу им максимальной мощности при наиболее экономном расходе горючего. В зимнее время возможно замерзание охлаждающей жидкости в нижнем бачке радиатора и соединительном патрубке. Если это случилось, то следует остановить машину, закрыть жалюзи, укрыть двигатель теплым капотом или другими подручными средствами, установить режим малых оборотов и подождать, пока горячая охлаждающая жидкость не растопит пробку льда. Можно оттаивать замерзшие части радиатора, начиная со сливных краников, для чего обложить эти места ветошью и поливать струей кипятка до тех пор, пока из краников польется теплая вода, которую потом доливают.

Падение давления масла возможно из-за попадания в картер горючего и разжижения масла. Кроме того, возможна утечка масла через поврежденный поддон картера или засорение маслопроводов и поломки масляного насоса. Во всех случаях водитель обязан немедленно остановить машину, проверить количество и качество масла, после чего принять меры к отысканию и устранению неисправности.

Плохая подача горючего может произойти вследствие образования пробок льда в магистральных или отказа бензинового насоса. Устранить этот дефект можно путем продувки трубопроводов и жиклеров с помощью ручного насоса. Ледяные пробки из магистралей удаляют, отогревая трубки горячей водой.

Для проверки исправности амперметра водителю достаточно включить фары. Стрелка амперметра в этот момент должна колебаться. Постоянное отклонение стрелки в сторону разряда свидетельствует либо о глубокой разряженности аккумуляторной батареи (что можно проверить, запуская двигатель стартером), либо о неисправности генератора или реле-регулятора.

Перед рейсом водитель обязан убедиться, что давление в воздушном баллоне не менее 4,4—4,5 кг/см<sup>2</sup>, чтобы тормоза с пневматическим приводом были готовы к действию. Во время движения надо следить, чтобы давление было в пределах 5,6—7,4 кг/см<sup>2</sup>. Допускается только кратковременное снижение давления при частых повторных торможениях. Во избежание полного израсходования воздуха при частых торможениях категорически запрещается останавливать двигатель на длинных спусках. Для увеличения производительности компрессора рекомендуется двигать на первой-второй передачах со скоростью 5—10 км/ч при высоких оборотах коленчатого вала.

При совершении марша в условиях низкой температуры окружающего воздуха на длительных остановках в пути следует периодически прогревать двигатель до 75—80°С, если система заполнена водой.

При движении по глубокому снегу на автомобилях с центральным регулированием давления воздуха в шинах (ГАЗ-66, ЗИЛ-131, ЗИЛ-157) водитель обязан поддерживать давление в шинах 0,5—0,75 кг/см<sup>2</sup>.

Контрольный осмотр автомобиля в пути выполняется водителем на больших и малых привалах и на стоянках. Среднее время, отводимое на него, составляет 15—20 мин.

Осмотр выполняется немедленно после остановки машины в следующей последовательности: на ощупь определяется температура ступиц колес, тормозных барабанов, картеров ведущих мостов, раздаточной коробки, карданных шарниров и коробки передач. Если агрегат раскалился, надо проверить наличие в нем смазки, выяснить причину нагрева и доложить командиру (старшему машины). Одновременно с проверкой картеров водитель осматривает агрегаты силовой передачи и выявляет, есть ли подтекания смазки через сальники и прокладки. Подтекания через прокладки устраняют, подтягивая болты крышек, а при небольших подтеканиях через сальники в них добавляют смазку.

Далее проверяется уровень масла в картере двигателя и количество горючего, плотно завинчиваются пробки баков. Осматривая двигатель, водитель убеждается в отсутствии подтекания охлаждающей жидкости, утечки горючего и масла.

Кроме того, проверяется состояние и наличие шплинтов в соединениях тяг ручного и ножного тормозов, педали сцепления, а также в шарнирных соединениях рулевых тяг. Проверяются рессоры, крепление амортизаторов, крыльев, подножек и заднего фонаря. Со стекол фар, подфарников, заднего фонаря, кабины, а также с номерных и опознавательных знаков удаляется грязь, снег.

Состояние шин водитель проверяет с помощью манометра, при необходимости подкачивая в них воздух до нормы. Одновременно следует убедиться в плотности крепления гаек и шпилек колес и гаек полуосей, так как затяжка этих деталей в движении обычно ослабевает. В заключение водитель контролирует крепление запоров бортов, что особенно важно при перевозке личного состава, а также крепление перевозимого груза.

После окончания контрольного осмотра докладывает командиру (старшему машины) о ее готовности к продолжению рейса.

Строгое выполнение работ по обслуживанию автомобиля в зимних условиях надежно гарантирует безаварийное движение и продлевает срок его эксплуатации.

Подполковник А. ГРИЦАЙ.

# ЭКСПЕРИМЕНТАТОРЫ ИЗ ЮАР

Великое дело свершилось под небом Южно-Африканской Республики. Черным разрешили (конечно, в порядке эксперимента) ездить в одних автобусах с белыми. То ли бензин подорожал, то ли властям надоело вешать таблички «Только для белых» и «Только для черных». Но эксперимент решили провести сразу в двух городах — в Кейптауне и в Порт-Элизабете.

Услышав по радио о столь радостном событии, Джеральд Мбола поспешил на автобусную остановку.

Жил он на самой окраине Кейптауна в гетто для африканцев. Работал же Мбола в самом центре, в одном из отелей, чистильщиком сапог.

Вместе с Джеральдом вышли на остановку и другие чернокожие, которые уже были наслышаны о чудесном свершении.

Автобус задерживался, и люди пока что разговаривали на тему о том, как замечательно стало жить в этой свободной стране.

— Подумайте, — сказал высокий африканец, — на днях меня пустили в магазин, который раньше был только для белых. И я даже смог там кое-что купить для своей крошки Бетти.

— А в районе, где я работаю, с двух кафе сняли таблички «Только для белых», — заметил другой. — И теперь с разрешения владельца кафе я могу там выпить чашечку кофе и съесть сэндвич.

— Это еще что! — восторженно сказал третий. — Недавно в парках убрали со скамеек таблички «Только для белых» и «Только для черных». Совершенно свободно можно присесть рядом с белым господином, и тебя за это не поволочут в полицию...

Все задумались, строя радужные планы касательно перспектив дальнейшего жития.

— А вчера, — хмуро проговорил чернокожий, до этого молчавший, — мой сын получил повестку. Его призывают в армию.

— В армию? — удивились окружающие. — Значит, черным уже разрешили носить оружие?

— Да, — ответил отец призванного, — разрешили. Белые почему-то не слишком жаждут лезть под пули намибийских партизан.

Все снова задумались. С одной стороны, конечно, это очень заманчиво — напялить на себя мундир солдата южноафриканской армии и взять в руки базуку. Но, с другой стороны, почему они должны идти на смерть или посылать своих детей воевать за интересы, которые им совершенно непонятны?

За разговорами стоявшие на остановке не заметили, что прошел уже час. Автобуса все не было.

Первым забеспокоился Джеральд Мбола:

— Если я опоздаю на работу, меня вышвырнут на улицу!

— Меня тоже!

— И меня!

— Черт знает, что случилось с этим автобусом! Бьюсь об заклад, что водители сидят где-нибудь в кафе и хлещут виски!

— Шутишь, — подал голос кто-то. — Им пить нельзя, они за рулем.

— Так какого же дьявола они не едут?!

Прошло еще полчаса. Все толпой двинулись к следующей автобусной остановке. Но автобус их не нагнал.

Несостоявшиеся пассажиры все ускоряли и ускоряли шаг. Под конец они уже бежали, пытаясь и задыхаясь. Увы, автобусы не ходили.

Когда Джеральд Мбола примчался к своему отелю, было уже довольно поздно.

— Ах ты черномазая свинья! — завопил хозяин. — Где ты прохлаждался столько времени?!

— Я... у нас... автобусы не ходили, — пробормотал Мбола, с трудом переводя дыхание.

— Можешь убираться ко всем чертям! Ты уволен!

...Спешить теперь было некуда. Джеральд медленно ползая к автобусному парку: что все-таки случилось? Почему перестали ходить автобусы?

— У них забастовка, — мрачно объяснил чистильщик обуви, сидящий рядом с воротами автопарка. — Владельцы автобусов подбили водителей на забастовку против разрешения властей на проезд черных в одних автобусах с белыми.

А в это время власти ЮАР готовили новые блестящие эксперименты.

**В. МОЛЧАНОВ.**

## ЗАИНТЕРЕСОВАННЫЙ РАЗГОВОР

Недавно сотрудники редакции побывали в ряде частей и подразделений войск, провели там читательские конференции, беседы с воинами. Состоялся откровенный заинтересованный разговор о сегодняшнем дне журнала, а также о том, каким предстоит ему быть в 1982 году, году празднования 60-летия СССР. Выступавшие товарищи прежде всего отмечали возросший уровень содержания и оформления журнала. Глубже, предметнее стали публикации, пропагандирующие внутреннюю и внешнюю политику КПСС, решения съездов и другие партийные документы. Конкретнее, обстоятельнее раскрываются задачи внутренних войск, вытекающие из предначертаний XXVI съезда партии. В качестве примера назывались статьи «Критически оценивать результаты своего труда» (№ 1, 1981), «Ум, честь и совесть нашей эпохи» (№ 3, 1981), «Решения партии — в жизнь!» (№ 4, 1981), «Боевую готовность — на уровень требований партии» (№ 5, 1981).

Большинство положительно оценило материалы по боевой службе, боевой и политической подготовке, другим разделам журнала. Так, старший лейтенант В. Гудзюк, заместитель командира роты по политической части, сказал, что его удовлетворяют публикации по партийно-политической работе, что журнал охватывает все стороны служебной деятельности подразделений, части.

Понравились читателям некоторые произведения прозы и поэзии, напечатанные в журнале: повести «Когда созревали яблоки», «Первый перевал», «Поворот», рассказы «Прозрение», «Свидание», «Трудный рассвет», стихи Е. Ерхова, Г. Лошкарёва и других авторов.

Много было высказано критических замечаний, советов и предложений, как улучшить журнал, сделать его еще более нужным и полезным для всех категорий читателей. Они сводятся к тому, что надо, в частности, более дифференцированно подходить к выбору тематики номеров, не забывать специфические интересы сравнительно небольших групп специалистов.

Вопросы боевой службы, боевой и политической подготовки, партийно-политической работы читатели просили освещать с более четких методических позиций: не только рассказывать о передовом опыте, но также раскрывать, как, какими способами и путями он достигнут.

Две читательские конференции проводились с участием учебно-методических сборов культпросветработников. Характерно, что и они просят увеличить публикацию методических материалов в помощь начальникам клубов, библиотекам, материалам, оттеняющих специфику культпросветработы во внутренних войсках.

Во время бесед, конференций среди присутствующих распространялась анкета с небольшим числом вопросов, на которые надо было ответить тут же. Анализ заполненных анкет позволил получить много новых тем для журнала, много дополнительных читательских отзывов, советов.

Все конструктивные замечания, отклики, предложения редакция обобщит и учтет при окончательном формировании тематического плана журнала на 1982 год.

### К СВЕДЕНИЮ ЧИТАТЕЛЕЙ

Как уже сообщалось в девятом номере журнала «На боевом посту», с 1 января 1982 года подписная цена на журнал устанавливается в размере 4 рублей 30 копеек на 12 месяцев.



На первой странице обложки: на стажировке. Фото А. Александрова.

Главный редактор  
ГАВРИКОВ Ф. К.

Редакционная коллегия:

АСТАШИН В. В.,  
БАРСУКОВ В. В.,  
ВЛАСОВ В. П.,  
ГОРБОВ М. В.  
(зам. главного редактора),  
ГРИГОРЬЕВ Е. А.  
(ответственный секретарь),  
ЗЮЗИН М. М.,  
ЗЮКИН И. Е.,  
КАЛАШНИКОВ В. Д.,  
КАЛИНИН Ю. И.,  
КУЗНЕЦОВ В. А.,  
КУЗНЕЦОВ К. Л.,  
ЛОГУНОВ М. С.,  
МАЛЮШКИН Г. А.,  
НЕЧАЕВ Е. А.,  
ОГЛОБЛИН К. С.,  
СЕРГЕЕВ О. М.,  
СЕРЕДИНСКИЙ В. П.,  
СМОЛИН А. Ф.,  
ЯБЛОКОВ В. П.

Оформление номера  
ПОСТНИКОВА Б. Н.,  
ЩУКИНА С. Н.

Корректоры  
БУЛАТОВА Э. А.,  
ГАВРИЛОВА Е. Ю.

Журнал распространяется  
только по подписке  
через полторганы  
внутренних войск.

Сдано в набор 25.07.81 г.  
Подписано в печать 31.08.81 г.  
Г-41031. Формат бум. 70×108<sup>1</sup>/<sub>16</sub>.  
Высокая печать. Усл. печ. л. 8,4.  
Уч.-изд. л. 11,35. Заказ 5683.  
Адрес редакции: 111250,  
Москва, Е-250,  
тел. 273-79-75.  
Типография им. Воровского.

# КРОССВОРД

Составил прапорщик А. МАСЛАКОВ

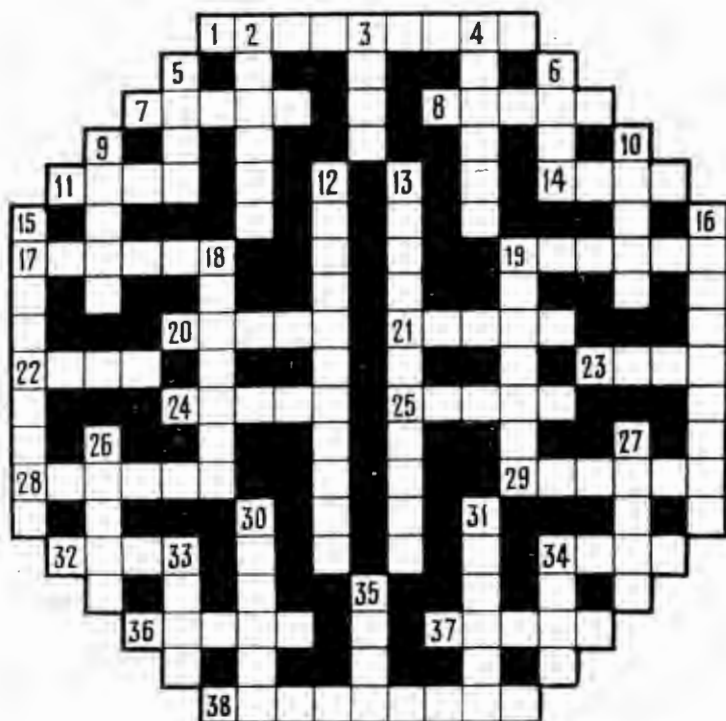

15	3	12	7	14	10	25	2	20	9	2	22	31	23	30	
----	---	----	---	----	----	----	---	----	---	---	----	----	----	----	--

2	26	10	4	14	35	14	20	31	7	30
---	----	----	---	----	----	----	----	----	---	----

По горизонтали: 1. Военное звание. 7. Прием ведения боя. 8. Двигатель машины. 11. Боевая гусеничная машина. 14. Химический элемент, применяемый в газоразрядных источниках света. 17. Русский флотоводец, адмирал. 19. Старинный русский город на берегу Финского залива. 20. Бег лошади. 21. Специалист в охотничьем хозяйстве. 22. Общая сумма. 23. Русский парусный линейный корабль, первым награжденный Георгиевским кормовым флагом. 24. Неисправность в телефонных линиях. 25. Сплав для изготовления деталей измери-

тельных приборов очень большой точности. 28. Порошкообразная горючая смесь. 29. Станок для пулемета. 32. Парусиновый навес от дождя. 34. Переправа. 36. Роман писателя-фронтовика. И. Стаднюка. 37. Отвага. 38. Офицерское звание.

По вертикали: 2. Зяпленный вешевой мешок. 3. Отверстие в пистолете для выбрасывания гильзы. 4. Разновидность одного и того же элемента. 5. Составная часть карабина. 6. Сигнальный духовой инструмент. 9. Торжественное шествие войск. 10. Разведывательная группа. 12. Вид са-

перных работ. 13. Боевой самолет. 15. Прибор для измерения длин дуг кривых линий на картах. 16. Популярная песня из многосерийного телефильма о разведчиках. 18. Легкая быстрая шлюпка. 19. Видоизменение тактического плана. 26. Вид боевой награды. 27. Известный художник, автор картины «Зимний взят». 30. Способность видеть. 31. Пограничный отряд. 33. Канат. 34. Цифровая оценка успехов (в школе, в спорте). 35. Река в Эстонии.

Разгадав кроссворд, прочтите в цифrogramме одну из солдатских заповедей.

# ЛЕНИНСКИЙ КОМСОМОЛ

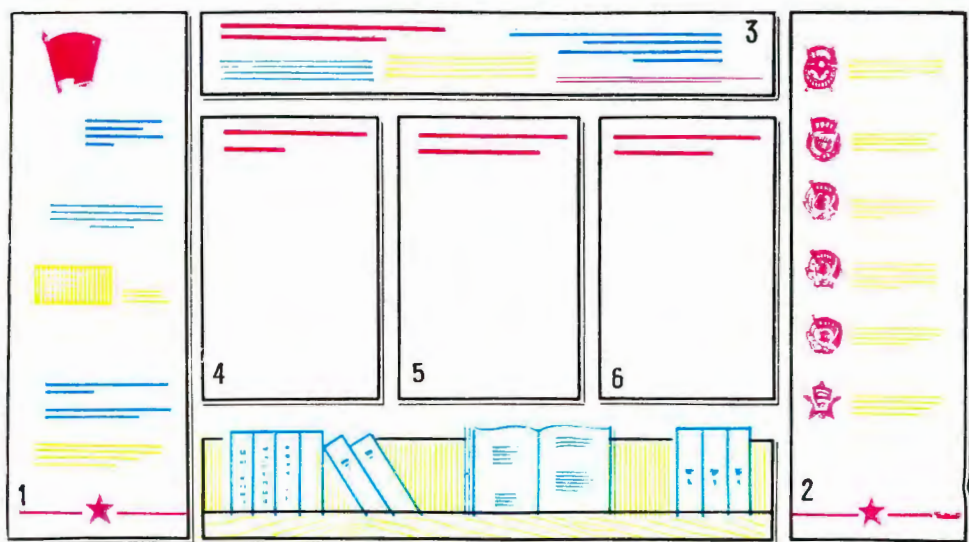

## РЕКОМЕНДАЦИИ ПО ОФОРМЛЕНИЮ СТЕНДА «ЛЕНИНСКИЙ КОМСОМОЛ»

Стенд состоит из шести планшетов, объединенных общим названием. Рядом с ним — знак «Воинская доблесть». Под заголовком можно привести цитату из Отчетного доклада ЦК КПСС XXVI съезду партии: «Способствовать формированию поколения людей политически активных, знающих дело, любящих труд и умеющих работать, всегда готовых к защите своей Родины — вот самое важное, самое главное в работе комсомола».

На первом планшете располагаются выдержки из Устава ВЛКСМ, речи В. И. Ленина на III Всероссийском съезде Российской Коммунистической Союз Молодежи 2 октября 1920 г.; из Манифеста VI съезда РЛКСМ, где обосновано присвоение комсомолу в 1924 году имени В. И. Ленина.

Материалы второго планшета отражают историю ВЛКСМ. На фоне орденских лент приводятся изображения шести орденов, украшающих знамя Ленинского комсомола; рядом с каждой наградой — текст, повествующий, когда и за что отметили Родина, партия союз молодых строителей и защитников коммунизма. Завершает планшет информация о том, что в 1978 году за большие заслуги в деле коммунистического воспитания молодежи и в связи с 60-летием ВЛКСМ награжден Памятным Красным знаменем ЦК КПСС.

Третий планшет знакомит воинов с основными задачами, стоящими перед Ленинским комсомолом на современном этапе. Здесь помещаются выдержки из материалов XVIII съезда ВЛКСМ, пленумов Центрального Комитета ВЛКСМ, из указаний Политического управления внутренних войск МВД СССР по вопросам комсомольской работы.

Наглядная агитация следующих трех планшетов рассказывает о жизни и деятельности первичной комсомольской организации подразделения. Тут могут быть списки членов бюро ВЛКСМ и комсгруппов, фотографии активистов и краткие рассказы об опыте их воспитательного влияния на товарищей, выписки из планов работы комсомольского коллектива на очередной месяц и т. д.

В нижней части стенда рекомендуется сделать полку для литературы в помощь комсомольскому активу и готовящимся к вступлению в ряды ВЛКСМ. Здесь же могут храниться и материалы ведущей во многих подразделениях «Летописи славных дел комсомольцев».

Разумеется, данные рекомендации по оформлению стенда «Ленинский комсомол» нельзя считать каким-то раз и навсегда установленным образцом. Если позволяет площадь, можно отразить также даты и повестки дня комсомольских съездов, награды ЦК ВЛКСМ и рассказать, за что удостоиваются их воины-комсомольцы. Заметно оживляют стенд, делают его более привлекательным разнообразные рисунки и аппликации.