



**На
боевом
посту**



№ 12 декабрь 1981

Л.И.БРЕЖНЕВ

**Ленинским
курсом**

Л.И.БРЕЖНЕВ

Мир социализма-
торжество
великих
идей

Л.И.БРЕЖНЕВ

О коммунистическом
воспитании
трудящихся
Речи
и статьи

Леонид
Ильич
БРЕЖНЕВ

Л.И.БРЕЖНЕВ

Актуальные
вопросы
идеологической
работы
КПСС

Л. И. Брежнев

ОТЧЕТНЫЙ ДОКЛАД
ЦЕНТРАЛЬНОГО КОМИТЕТА
КПСС
XXVI СЪЕЗДУ
КОММУНИСТИЧЕСКОЙ
ПАРТИИ
СОВЕТСКОГО СОЮЗА
ОБЩЕРАБОТЧЕНЫЕ

Л.И.БРЕЖНЕВ

На страже
мира
и социализма

Леонид Ильич
БРЕЖНЕВ

ЦЕЛИНА

Леонид Ильич
БРЕЖНЕВ
ВОЗРОЖДЕНИЕ

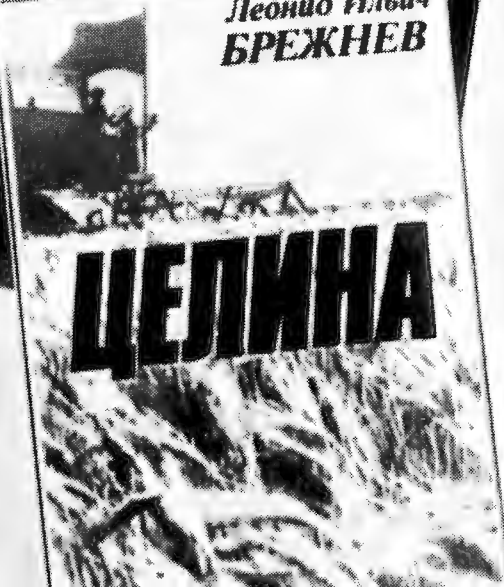

555



Леонид Ильич Брежнев



На боевом посту



За нашу Советскую Родину!

Военно-политический журнал
внутренних войск МВД СССР

Издание Политического управления
внутренних войск МВД СССР

Издается с 1958 года

№ 12 декабрь 1981

В НОМЕРЕ:

Выдающийся политический деятель современности (к выходу в свет книги «Леонид Ильич Брежнев. Краткий биографический очерк». Издание третье, дополненное)
И. ЯКОВЛЕВ. Всемерно повышать авторитет командиров

Решения XXVI съезда КПСС — в жизнь!

Л. КУРАКИН. Атомшаш работает на мир
П. ЕЛИСЕЕВ. Борьба за экономию и бережливость — дело партийное

Память огненных лет

А. ЕЛЬКИН. За нами — Москва (к 40-летию битвы под Москвой)
Отстоявшим столицу
А. ЯНКОВСКАЯ. Будем помнить всегда

Боевой службе — эффективность

Н. АНДРИАНОВ. Полностью использовать возможности техники
Назначен на сутки
Б. ЗАПРЯГАЕВ. Способом оперативного дежурства
Выбор скорости движения (пост техники безопасности)
Мужество, бдительность, благородство

Практика обучения и воспитания

М. ЛОГУНОВ. Пути интенсификации учебного процесса
Б. КАРПОВ. Хотя обязательства личные
Накануне нового учебного года
Е. ХОЛОДОВ. Радость познания (обсуждаем письмо «Чтобы слова звало»)
В. ЛУКИН. Надежная эвора

Методические советы

- М. ЗЮЗИН. Крепить войсковое товарищество (политические занятия) 55
А. ЖЕРЕБИКИН. Отделение в засаде 59
В. ХРОМОВ. Часовой по охране воинского груза 62
А. БУХАНЕНКО. Обучение метанию ручных гранат 64

Партийно-политическая работа

- В. ЯБЛОКОВ. Командир и парторганизация 68
А. БИРЮК. Спор, который не закончился 72
Г. ШЕБУНИН. Внутрисоюзная работа и учет членов ВЛКСМ (в помощь комсомольскому активисту) 74

Культура. Быт

- А. ДРОГНЕВ. Право называться бережливым 78
Е. ВОЛКОВА. Актив — крепкая опора 80
А. ТУТУЕВ. К солдатскому столу 81

Проза и поэзия

- В. КРИВЕЦ, С. ШТУТМАН. Группа, названная Особой 82
Р. МОРОЗОВ. Сила состоятельности 87
На страже Отечества зорко стоим! (стихи) 88

* * *

- А. ВОЛКОВ. О пособиях на детей в малообеспеченных семьях военнослужащих, рабочих и служащих воинских частей (консультация) 89

Международная жизнь

- Т. БЕЛАЩЕНКО. Дисциплина беспощадного подавления и подкупа 90

* * *

- Указатель основных материалов, опубликованных в журнале в 1981 году 93

ВЫДАЮЩИЙСЯ ПОЛИТИЧЕСКИЙ ДЕЯТЕЛЬ СОВРЕМЕННОСТИ

К ВЫХОДУ В СВЕТ КНИГИ
«ЛЕОНИД ИЛЬИЧ БРЕЖНЕВ. КРАТКИЙ БИОГРАФИЧЕСКИЙ ОЧЕРК».
ИЗДАНИЕ ТРЕТЬЕ, ДОПОЛНЕННОЕ

Советский народ, претворяя в жизнь генеральную ленинскую линию партии, уверенно продвигается по пути строительства коммунизма. Значительно увеличилось национальное богатство страны, возрос ее производственный, научно-технический и оборонный потенциал. Повысился уровень благосостояния и культуры людей, все активнее становится их участие в управлении обществом и государством. Еще больше окрепло нерушимое единство партии и народа.

В условиях развитого социализма все полнее раскрывается созидательная энергия трудящихся масс, растут их творческие силы. Закономерно возрастает ведущая роль Коммунистической партии и ее руководителей, их высокая ответственность перед обществом. Рабочий класс, народ выдвигают к руководству своих наиболее опытных, закаленных представителей, умеющих глубоко проникнуть в суть общественных явлений и организовать массы на выполнение величественных задач коммунистического строительства.

Именно таким представителем рабочего класса, всего советского народа, руководителем ленинского типа является Генеральный секретарь ЦК КПСС, Председатель Президиума Верховного Совета СССР Леонид Ильич Брежнев — выдающийся деятель Коммунистической партии и Советского государства, международного коммунистического и рабочего движения, пламенный борец за мир. Он принадлежит к той плеяде политических руководителей, которая выросла и закалилась в годы героической борьбы за укрепление завоеваний Великой Октябрьской социалистической революции, за построение и развитие социализма в нашей стране. Куда бы ни направляла его партия, он всюду и везде с присущей ему энергией, настойчивостью боролся и борется за ее великое дело, всегда на переднем крае преобразующей, созидательной деятельности советских людей. Для Л. И. Брежнева характерны глубокая вера в безграничные силы партии и народа, сердечная близость и уважение к людям труда. Его имя стало олицетворением ленинской принципиальности, последовательного интернационализма, самоотверженной борьбы за мир и безопасность народов.

В подготовленном Институтом марксизма-ленинизма при ЦК КПСС третьем, дополненном издании книги «Леонид Ильич Брежнев. Краткий биографический очерк» (М., Политиздат, 1981) раскрывается многогранная, неутомимая и плодотворная деятельность Л. И. Брежнева, которая служит вдохновляющим примером беззаветного служения социалистической Родине, делу коммунизма и мира. Эпиграфом к этой книге могли бы служить слова Л. И. Брежнева, произнесенные при вручении ему знака «50 лет пребывания в КПСС»: «Борьба за ее идеалы и цели определила смысл всей моей жизни».

Леонид Ильич Брежнев родился 19 декабря 1906 года в городе Днепродзержинске (до 1936 года — Каменское), в рабочей семье. Его отец, Илья Яковлевич, уроженец Курской губернии, почти всю свою жизнь трудился на металлургическом заводе. На этот же завод после окончания трудовой школы пятнадцатилетним юношей поступил работать и Леонид Ильич. Здесь в большом рабочем коллективе он получил первую настоящую закалку.

Трудовая биография Л. И. Брежнева, подчеркивается в книге, началась в тот период, когда молодое Советское государство приступило к развернутому строительству нового общества: закладывался фундамент могучей социалистической индустрии, преобразовывалось на социалистических началах сельское хозяйство, осуществлялась культурная революция.

В семнадцать лет Л. И. Брежнев вступает в комсомол. В 1929 году его принимают в кандидаты, а 24 октября 1931 года — в члены Коммунистической партии. Целью жизни Леонида Ильича становится служение великому делу ленинской партии, делу коммунизма. После окончания в 1927 году землеустроительно-мелиоративного техникума в Курске он работал в Курской губернии, в Белоруссии и на Урале. Этот

период стал хорошей школой для молодого специалиста, дал ему практическое знание сельского хозяйства, проблем советской деревни.

Возвратившись в 1931 году в родной город, Л. И. Брежнев поступает учиться в металлургический институт, одновременно работая слесарем на заводе имени Ф. Э. Дзержинского. В институте он был парторгом факультета, а затем председателем профкома и, наконец, секретарем парткома института. В 1933 году назначается директором вечернего металлургического рабфака, впоследствии преобразованного в техникум.

В 1935 году Л. И. Брежнев с отличием оканчивает институт и некоторое время работает инженером. Вскоре его призывают в армию. Он проходит действительную военную службу в Забайкальском военном округе сначала курсантом бронетанковой школы, а затем политруком танковой роты. Командование неоднократно отмечало его как отличника боевой и политической подготовки.

После службы в армии Л. И. Брежнев вновь возвращается в родной город. В 1937 году его избирают заместителем председателя исполкома Днепродзержинского горсовета, а еще через год выдвигают на ответственную партийную работу — заведующим отделом, а затем секретарем по пропаганде Днепропетровского обкома КП(б)У. В 1940—1941 годах в качестве секретаря обкома по оборонной промышленности Л. И. Брежнев проводит большую работу по переводу части предприятий области на выпуск военной техники.

Когда началась Великая Отечественная война, Л. И. Брежнев почти с первых ее дней и до Победы находился в рядах Действующей армии. Как заместитель начальника Политуправления Южного фронта, в последующем как начальник политотдела 18-й армии, начальник Политуправления 4-го Украинского фронта он принимал активное участие в разработке и осуществлении ряда крупных операций Советской Армии на Кавказе, в Причерноморье, Крыму, на Украине, а затем в освободительном походе за рубежами нашей Родины.

Все свои силы Л. И. Брежнев отдавал налаживанию и совершенствованию партийно-политической работы в войсках, поддержанию у воинов высокого морального духа. От работников политорганов он постоянно требовал быть в частях, среди бойцов, помогать командирам, служить примером воинской стойкости и отваги.

В дни боев на легендарной Малой земле Л. И. Брежнев словом и делом, личной храбростью, глубокой идейной убежденностью и партийностью вдохновлял бойцов на беспримерные подвиги, укреплял их веру в победу. Позднее в своей книге «Малая земля» он глубоко раскрыл значение и само содержание партийно-политической работы как важнейшего условия высокого боевого духа войск.

Большую работу проделал возглавляемый Л. И. Брежневым политотдел в дни героического штурма Новороссийска, освобождения Таманского полуострова, в Керченской операции, в боях на Правобережной Украине. В последующем генерал Л. И. Брежнев настойчиво и умело направлял деятельность политорганов, партийных организаций на решение новых военно-политических задач, вставших перед советскими войсками на заключительном этапе войны при освобождении Чехословакии, Польши, Румынии, Венгрии. А когда победные салюты возвестили окончание самой тяжелой и кровопролитной из войн, Л. И. Брежнев по праву был в рядах участников Парада Победы на Красной площади в Москве в качестве комиссара сводного полка 4-го Украинского фронта. Вместе с миллионами советских солдат, говорится в биографическом очерке, он с честью прошел через горнило самой страшной войны, через смерть, кровь и боль, через разрушенные города и испепеленные нивы, защищая свою землю, завоевывая великую победу во имя счастья людей, во имя долгожданного мира.

После войны Коммунистическая партия подняла народ на новый великий подвиг — быстрейшую ликвидацию последствий фашистского нашествия, возрождение и дальнейшее развитие народного хозяйства. Свои лучшие кадры она направила на решение этих важнейших задач. Л. И. Брежнев возглавляет в те годы партийные организации Запорожской, затем Днепропетровской областей. Здесь особенно ярко проявился его талант политического руководителя, знание людей, умение правильно расставить кадры, решать сложные хозяйственные вопросы.

В июле 1950 года Центральный Комитет партии направляет Л. И. Брежнева в Молдавию, где его избирают первым секретарем ЦК Компартии республики. На этом посту в 1950—1952 годах он много сделал для развития промышленности, сельского хозяйства, культуры, для подлинного расцвета молодой республики.

В октябре 1952 года на XIX съезде КПСС Л. И. Брежнев был избран членом ЦК, а на Пленуме ЦК — кандидатом в члены Президиума и секретарем ЦК КПСС. В марте 1953 года назначается начальником Политуправления Военно-Морских Сил, заместителем начальника Главного политического управления Советской Армии и Военно-Морского Флота.

В 50-х годах в стране развернулась настоящая битва за хлеб, за освоение пустующих земель в восточных районах. И именно сюда в наиболее ответственный период ЦК КПСС направляет Л. И. Брежнева. В феврале 1954 года его избирают вторым, а в августе 1955 года — первым секретарем ЦК Компартии Казахстана.

В славном ряду свершений советского народа подвиг покорителей целины занимает особое место. Освоение целинных земель — одна из ярчайших страниц трудо-

вой летописи нашей Родины. Л. И. Брежнев внес огромный личный вклад в борьбу за хлеб казахстанской целины.

На XX съезде КПСС Л. И. Брежнев вновь избирается членом ЦК КПСС, на февральском (1956 г.) Пленуме ЦК КПСС — кандидатом в члены Президиума и секретарем ЦК КПСС, а с июня 1957 года он член Президиума ЦК КПСС (с 1966 года этот орган, как и при В. И. Ленине, стал именоваться Политбюро ЦК).

Центральный Комитет КПСС поручает Л. И. Брежневу вопросы развития тяжелой промышленности и капитального строительства, оснащения Вооруженных Сил новейшей техникой, развития космонавтики. Он с честью справился с порученным делом, сыграл выдающуюся роль в повышении индустриального и научно-технического потенциала Родины, в укреплении ее оборонной мощи, в организации космических исследований.

В мае 1960 года Л. И. Брежнев избирается Председателем Президиума Верховного Совета СССР. На этом посту в течение 1960—1964 годов он отдал немало сил дальнейшему укреплению Советского государства, развитию социалистической демократии, борьбе за мир и безопасность народов.

Высоким признанием партией и народом авторитета Л. И. Брежнева как руководителя ленинского типа явилось единодушное избрание его на октябрьском (1964 г.) Пленуме ЦК партии Первым секретарем ЦК КПСС, а по завершении XXIII съезда КПСС — Генеральным секретарем ЦК. С тех пор, подчеркивается в книге, все главные события в жизни партии и народа, успехи ленинской внутренней и внешней политики Советского Союза связаны с неутомимой и плодотворной деятельностью Л. И. Брежнева на посту Генерального секретаря ЦК КПСС. Он вносит выдающийся вклад в разработку и осуществление ленинского курса партии, правильность которого подтверждается всем ходом развития нашего государства, мирового исторического процесса, в творческое обогащение марксистско-ленинской теории.

Под мудрым руководством Коммунистической партии, ее Центрального Комитета, Политбюро во главе с Л. И. Брежневым созидательной энергией народных масс были осуществлены грандиозные по размаху и глубине социально-экономические преобразования, построено развитое социалистическое общество.

На основе обобщения опыта построения развитого социализма в СССР и его созидания в братских социалистических странах Л. И. Брежнев обогатил и углубил научную характеристику сущности зрелого социализма, его закономерностей, раскрыл его место в процессе становления и развития коммунистической формации.

Выдающиеся достижения развитого социализма, основные направления его дальнейшего прогресса нашли отражение в решениях майского (1977 г.) Пленума ЦК КПСС, рассмотревшего проект новой Конституции СССР. Ее подготовка осуществлялась под непосредственным руководством Генерального секретаря ЦК КПСС, Председателя Конституционной Комиссии товарища Л. И. Брежнева. Пленум признал целесообразным, чтобы Генеральный секретарь ЦК КПСС одновременно занимал пост Председателя Президиума Верховного Совета СССР. На Пленуме подчеркивалась выдающаяся роль Л. И. Брежнева в жизни нашей партии и государства, в международном коммунистическом и рабочем движении, его беззаветное служение народу, великому делу строительства коммунизма. В июне 1977 года на сессии Верховного Совета СССР единогласно, с большим подъемом было принято постановление об избрании Л. И. Брежнева Председателем Президиума Верховного Совета СССР.

Высший орган государственной власти — Верховный Совет СССР 7 октября 1977 года утвердил новую Конституцию (Основной Закон) СССР, конституционно укрепив тем самым новый исторический рубеж в нашем движении к коммунизму — построение развитого социалистического общества.

В трудах и выступлениях Л. И. Брежнева получили глубокую практическую и теоретическую разработку важнейшие проблемы развития нашей экономики, совершенствования социалистических общественных отношений, коммунистического воспитания трудящихся. В них глубоко рассмотрены вопросы политической системы развитого социалистического общества, социалистической государственности и демократии.

Решая важнейшие задачи экономического и социального развития страны, Коммунистическая партия, ее Центральный Комитет, Политбюро ЦК во главе с Л. И. Брежневым постоянно заботятся об укреплении оборонного могущества государства, повышении боеготовности Советских Вооруженных Сил. «...Советский народ может быть уверен, — указывает Л. И. Брежнев, — что плоды его созидательного труда находятся под надежной защитой».

Ни у кого не должно быть сомнений и в том, что наша партия будет делать все, чтобы славные Вооруженные Силы Советского Союза и впредь располагали всеми необходимыми средствами для выполнения своей ответственной задачи — быть стражем мирного труда советского народа, оплотом всеобщего мира».

Под непосредственным руководством Л. И. Брежнева как Председателя Совета Обороны решаются вопросы оснащения Советской Армии и Военно-Морского Флота современной техникой и вооружением, обучения и воспитания войск, подготовки военных кадров, развития советской военной науки, военного искусства, проявляется забота о повышении обороноспособности содружества социалистических государств. И сегодня Вооруженные Силы СССР вместе с армиями других стран — участниц

888

Варшавского Договора, верные своему патриотическому и интернациональному долгу, вносят достойный вклад в дело защиты социализма и мира, являются важнейшим фактором предотвращения войны и обеспечения международной безопасности.

Исторической вехой на пути советского народа к коммунизму стал XXVI съезд КПСС, на котором с Отчетным докладом ЦК выступил Л. И. Брежнев. Доклад явился документом большого теоретического и политического значения. В нем проанализированы насущные экономические и социально-политические проблемы развитого социализма, духовной жизни общества, партийной работы, вопросы международной жизни. Выдвинута научно обоснованная программа дальнейшего развития социалистического общества, строительства коммунизма, определены основные направления деятельности партии.

На съезде подчеркивалось, что главными путями решения социально-экономических проблем развитого социализма являются прежде всего решительный переход к преимущественно интенсивным факторам экономического роста, подъем эффективности и качества всей работы, более глубокий поворот народного хозяйства к многообразным задачам, связанным с повышением благосостояния народа. Большое внимание было уделено социально-политическому и духовному развитию советского общества.

Съезд одобрил линию партии и государства на дальнейшее укрепление оборонного могущества страны, ее Вооруженных Сил — надежного стража мирного труда советского народа, оплота всеобщего мира на земле. «Прочный сплав высокой технической оснащения, воинского мастерства и несокрушимого морального духа, — отметил Л. И. Брежнев, — таков боевой потенциал Советских Вооруженных Сил».

Одна из важнейших закономерностей строительства социализма и коммунизма — последовательное и неуклонное возрастание руководящей роли Коммунистической партии. Особенно глубокое, всестороннее проявление эта закономерность находит, как отмечалось на съезде, в условиях зрелого социализма. Возрастание роли партии в коммунистическом строительстве неотделимо от повышения ее ответственности перед народом.

В докладе Л. И. Брежнева на съезде были всесторонне рассмотрены вопросы развития партии, совершенствования ее организаторской и идеологической работы, ее кадровой политики.

Съезд единодушно вновь избрал Л. И. Брежнева членом ЦК КПСС, а Пленум ЦК — Генеральным секретарем Центрального Комитета. Это не только признание его выдающихся личных качеств, но и одобрение и поддержка ленинского политического курса нашей партии, который с величайшей последовательностью, энергией и настойчивостью проводит ее боевой штаб — Центральный Комитет КПСС.

Огромный вклад вносит Генеральный секретарь ЦК КПСС, Председатель Президиума Верховного Совета СССР товарищ Л. И. Брежнев в разработку и осуществление внешней политики партии и государства. В современных условиях вопросы внешней политики приобрели особое значение для обеспечения успешного социалистического и коммунистического строительства в СССР и других странах социалистического содружества, для дела мира, социального прогресса на всей земле. В области внешней политики, подчеркивается в книге, ежедневно возникают вопросы, требующие непосредственного внимания ЦК партии, его Политбюро, Генерального секретаря ЦК КПСС.

Советский народ выступает активным участником величайшего сражения нашего времени — сражения за прочный мир на земле. Давать отпор политике любителей военных авантур, указывает Л. И. Брежнев, выступать за укрепление всеобщего мира — это сегодня означает встать на защиту самой жизни человечества, на защиту всего великого, благородного, бесценного, что создано людьми.

Решающим фактором в антиимпериалистической борьбе, в предотвращении новой мировой войны, оплотом освободительных движений современности является социалистическое содружество братских стран. ЦК КПСС, его Политбюро, Генеральный секретарь ЦК КПСС вместе с коммунистическими и рабочими партиями братских социалистических стран проводят гигантскую по своим масштабам и значению работу по укреплению социалистического содружества, росту его сил, политического влияния и интернациональной сплоченности. Л. И. Брежневу принадлежит большая заслуга в теоретической разработке и анализе новых сложных проблем сближения социалистических стран, их практическом решении в интересах каждой страны и мирового социалистического содружества в целом.

Л. И. Брежнев неоднократно подчеркивал, что в условиях растущего противодействия, а порой и открыто враждебных акций со стороны наиболее агрессивных сил империализма ключ к успеху народов братских стран в том, чтобы, во-первых, работать самим все лучше, эффективнее, организованнее, развивая свою экономику, культуру и социалистическую демократию; во-вторых, непрестанно крепить единство братских стран, всестороннее, все более глубокое сотрудничество во всех областях, наиболее рационально объединять силы и ресурсы в интересах каждой из стран и всего содружества.

Советская внешняя политика активно содействует окончательной ликвидации колониализма и его последствий. Советский Союз оказывал и будет оказывать беско-

рыстную братскую поддержку освободительной борьбе народов. Он строит свои взаимоотношения с освободившимися странами на принципах равенства, взаимной выгоды, учета интересов друг друга.

Постоянное и пристальное внимание уделяет Генеральный секретарь ЦК КПСС проблемам международного коммунистического движения — самой прогрессивной и влиятельной силы современности. Большое значение имеют взаимное участие в партийных съездах, дружеские встречи, проводимые ЦК КПСС, лично Л. И. Брежневым с представителями коммунистических, рабочих, национально-демократических партий.

Все развитие мирового революционного движения подтверждает, что соблюдение принципов марксизма-ленинизма, пролетарского интернационализма — это важнейшая предпосылка укрепления позиций, роста авторитета и влияния каждой партии, успешного выполнения ею своих обязанностей перед рабочим классом собственной страны и трудящимися всего мира.

Коммунистическая партия Советского Союза разработала реалистическую, конструктивную Программу укрепления мира, углубления разрядки, обуздания гонки вооружений, отвечающую интересам и чаяниям всего человечества. Она является продолжением и развитием Программы мира XXIV и XXV съездов КПСС, открывает на 80-е годы новые перспективы решения самого жгучего вопроса современности — предотвращения мировой термоядерной войны. Умы сотен миллионов людей в разных районах планеты привлечены к комплексу крупномасштабных советских мирных инициатив, направленных на устранение угрозы ядерной войны, сохранение и упорочение разрядки, ликвидацию очагов военных конфликтов, развитие равноправного плодотворного международного сотрудничества.

Деятельность Коммунистической партии, ее Центрального Комитета, лично Генерального секретаря ЦК КПСС Л. И. Брежнева во внешнеполитической области, отмечается в книге, характеризуется подлинно научным, творческим подходом, глубоким проникновением в сущность коренных вопросов мирового развития. Л. И. Брежневу как деятелю ленинского типа свойственны классовая принципиальность в оценке коренных вопросов мировой политики, объективно верное понимание новых явлений международной жизни, реализм в постановке и решении внешнеполитических задач. Его неутомимая борьба в защиту мира получила признание и уважение всех честных людей планеты. В 1973 году Леониду Ильичу Брежневу была присуждена международная Ленинская премия «За укрепление мира между народами», в 1975 году — «Золотая медаль мира» имени Ф. Жолио-Кюри, а в 1977 году — «Золотая медаль мира» Организации Объединенных Наций.

Л. И. Брежнев прошел славный путь от рядового великой армии коммунистов до Генерального секретаря ЦК КПСС, от рабочего-металлурга до главы Советского государства. И всегда он с честью оправдывал и оправдывает великое звание члена ленинской партии, ее высокое доверие, самоотверженно боролся и борется за ее благородное дело, за торжество идеалов коммунизма.

Весь свой огромный опыт, знания и способности отдает Леонид Ильич служению народу, коммунистическому строительству, делу мира и социального прогресса на земле. Во всей своей работе — и теоретической, и практической — он опирается на коллективный опыт масс, всегда и во всем исходит из интересов народа. Несокрушимая вера в неиссякаемые силы народа, постоянная забота о его благе снискали Л. И. Брежневу огромное уважение и любовь советских людей.

Выдающиеся заслуги Л. И. Брежнева перед Коммунистической партией и Советским государством высоко оценены Родиной. Он трижды Герой Советского Союза, Герой Социалистического Труда.

За большой вклад в победу советского народа и его Вооруженных Сил в Великой Отечественной войне, выдающиеся заслуги в укреплении обороноспособности страны, за разработку и последовательное осуществление миролюбивой внешней политики Советского государства, надежно обеспечивающей развитие страны в мирных условиях, Л. И. Брежнев награжден высшим военным орденом «Победа». Ему присвоено звание Маршала Советского Союза, он награжден Почетным оружием с золотым изображением Государственного герба СССР.

Л. И. Брежнев удостоен многих орденов и медалей Советского Союза, а также высших наград братских социалистических стран, наград других государств мира.

Для Генерального секретаря ЦК КПСС, Председателя Президиума Верховного Совета СССР товарища Л. И. Брежнева характерны творческий стиль работы и руководство, проникнутый научным подходом ко всем общественным процессам, скромность и высокая требовательность к себе и другим. Партия и народ знают, с какой истине неисчерпаемой энергией, мудростью, принципиальностью и дальновидностью Л. И. Брежнев осуществляет руководство решением сложных и ответственных задач коммунистического строительства.

Родной Коммунистической партии принадлежат сердца, мысли, чаяния и дела советских людей. Они единодушно одобряют внутреннюю и внешнюю политику партии, плодотворную деятельность ее боевого штаба — Центрального Комитета, Политбюро ЦК во главе с верным и стойким ленинцем, пламенным борцом за мир и коммунизм Л. И. Брежневым.

859

...Дальнейшее укрепление единоначалия и повышение авторитета командиров должно быть предметом постоянной заботы всех командиров, политорганов и партийных организаций.

Л. И. БРЕЖНЕВ. На страже мира и социализма.

ВСЕМЕРНО ПОВЫШАТЬ АВТОРИТЕТ КОМАНДИРОВ

**Начальник внутренних войск МВД СССР
генерал армии И. К. ЯКОВЛЕВ, делегат XXVI съезда КПСС**

Марксизм-ленинизм учит, что общество не может существовать без авторитетов, иначе оно превратилось бы в нечто аморфное, хаотическое. В. И. Ленин решительно выступал против тех, кто отвергал идею об авторитетах: «Марксисты не могут стоять на обычной точке зрения интеллигента-радикала с его якобы революционной отвлеченностью: «никаких авторитетов».

Нет. Рабочему классу, ведущему во всем мире трудную и упорную борьбу за полное освобождение, нужны авторитеты...» (Полн. собр. соч., т. 14, с. 226). В решениях нашей партии получили дальнейшее развитие указания В. И. Ленина о всемерном повышении авторитета руководителей всех рангов, их компетентности и деловитости, идейной зрелости, безупречности в исполнении социалистической законности, партийной и государственной дисциплины. С новой силой эти требования прозвучали в решениях и материалах XXVI съезда КПСС.

В условиях военной службы, специфики подчиненности и концентрации всей полноты власти в руках командира-единоначальника особо стоит вопрос о его авторитете. Наша Коммунистическая партия всегда оберегала и будет впредь оберегать авторитет командиров, ибо без высоких авторитетов в лице опытных и закаленных командных кадров, выдвигаемых партией и народом, немыслимы крепкая воинская дисциплина и организованность, отличная боевая выучка и мастерство войск, дальнейшее совершенствование их боевой и мобилизационной готовности.

Авторитет — это сила влияния командира, которым он пользуется благодаря присущим ему качествам. Это нравственная, а не юридическая категория, приказом или решением сверху она не декретируется и вместе с должностью не дается. Кто из офицеров думает, что авторитет «положен по штату», что чем выше должность, тем больше авторитет, тот серьезно ошибается. Сила руководителя, неоднократно указывал В. И. Ленин, состоит во власти авторитета, а не в его положении, не в его звании.

Авторитет — это чудодейственная сила, которая помогает командиру, как и любому руководителю, спланировать людей и вести их за собой на беззаветное служение Родине, образцовое исполнение воинского долга.

Офицеры моего поколения помнят, а кто помоложе, — знают по кинофильмам, песням и книгам, сколь велик, просто даже чарующ был авторитет командиров накануне Великой Отечественной войны и в годы грозных испытаний, когда мы с оружием в руках защищали свою священную землю от немецко-фашистских захватчиков. Вспомним слова товарища Л. И. Брежнева о командующем 18-й армией К. Н. Леселидзе. «Леселидзе, — писал он в книге «Малая земля», — был одним из талантливых полководцев, олицетворяющих лучшие черты советского человека. Суровый и беспощадный

к врагам, добрый и мягкий к друзьям, человек чести, человек слова, человек острого ума, жизнелюбивый и храбрый...»

В сложной боевой обстановке советские офицеры проявляли образцы воинской доблести, мужества и героизма. Они последними покидали обороняемый рубеж, первыми поднимались в атаку, в одной цепи с бойцами шли навстречу огню, вместе с ними стойко переносили все тяготы фронтовой жизни. Их личный пример в бою оказывал огромное воспитательное воздействие на подчиненных.

Безусловно, авторитет командира на войне определялся не только тем, что он в числе первых мог пойти навстречу опасности, но и, главным образом, его умением организовать, всесторонне обеспечить бой, добиться победы над врагом ценой наименьших потерь.

И в настоящее время, в условиях стремительного развития боевой техники и оружия, совершенствования способов их применения, роста объемов и характера выполняемых войсками задач, повышенных требований к боевой и мобилизационной готовности, выучке личного состава, командир является центральной фигурой. И чем выше его авторитет, тем сильнее, эффективнее он влияет на решение поставленных задач, на достижение высоких показателей в боевой службе, боевой и политической подготовке, укреплении воинской дисциплины.

Что же лежит в основе подлинного авторитета наших командных кадров? Это высокая марксистско-ленинская закалка, идейная убежденность, деловитость, глубокое знание дела, умение поднять и организовать людей на достижение поставленной цели, высокая требовательность к подчиненным в сочетании с заботливым отношением к ним, скромность в поведении. Авторитет командира находится в прямой зависимости от того, насколько добросовестно, с душой он выполняет свои обязанности, круг которых очень широк. По существу нет ни одного вопроса в жизни войскового коллектива, от которого бы командир мог отмахнуться, дескать, это меня не касается. Ему до всего есть дело, все его касается, он за все в ответе перед партией и народом.

Вносить в поддержание боевой и мобилизационной готовности, учебу, службу, жизнь войскового коллектива дух партийности и принципиальности, сознание каждым священного долга перед Родиной и стремление безупречно его выполнить — вот главное, что должно лежать в основе деятельности и авторитета военного руководителя любого ранга. Только воспитывая в себе лучшие черты характера, организаторские способности, творчески применяя ленинский стиль работы, добиваясь высоких показателей в служебно-боевой деятельности, боевой и политической подготовке, укреплении воинской дисциплины, удовлетворяя нужды и запросы подчиненных, командир может рассчитывать на высокую репутацию, доверие личного состава, уважение старших.

Во внутренних войсках МВД СССР подавляющее большинство командиров, начальников штабов, политорганов и различных служб — авторитетные и уважаемые люди. Отличную репутацию у подчиненных они завоевывают энергией, знаниями, опытом, высокой ответственностью за порученное дело. Для них авторитет не самоцель, не повод к самолюбованию, а необходимое условие выполнения возложенных на них обязанностей.

В наших условиях выдвижение на руководящую командную должность является выражением доверия к офицеру, признанием его деловых и морально-политических качеств. Вместе с должностью офицер получает власть и права, определенные уставами, а авторитет, без которого немислима его успешная деятельность, он должен завоевать своим самоотверженным трудом, компетентностью, личной примерностью во всем, умением работать с людьми.

Генерал-лейтенант А. Копанев, например, через всю свою долголетнюю и безупречную службу пронес увлеченность избранным делом и преданность ему, любовь к солдату и отеческую заботу о нем. Юность его прошла на фронтах Великой Отечественной войны. Он командовал ротой и батальоном, проявил личное мужество и отвагу, был дважды ранен. Авторитет этого командира выросал незаметно из мельчайших крупин его труда и черт характера, отношения к делу, событиям и явлениям. Уважение подчиненных становилось тем больше, чем полнее раскрывались его нравственные и профессиональные достоинства, умение сплотить людей и повести их к достижению поставленной цели. Вполне закономерным представляется его последовательный рост по всем командным и штабным ступенькам. Но самое важное слагаемое его авторитета — это высокая идейная закалка, безупречная дисциплинированность и исполнительность, скромность, доступность, чуткость к подчиненным, нетерпимость к шаблону в организации службы, обучении и воспитании личного состава.

Три года тому назад на должность командира отстающей части был выдвинут подполковник А. Гафаров. Трудолюбием, настойчивостью, безупречным внешним видом, умением работать с людьми он буквально в первые месяцы пребывания в должности добился улучшения положения дел в части. Его принцип «никогда не давать

себе расслабиться, не делать что-либо спустя рукава, небрежно» сыграл мобилизующую роль. Ему стали подражать заместители, офицеры штаба и подразделений, активнее заработали партийная и комсомольская организации. Недавно я побывал в этой части. И было приятно услышать, с какой теплотой и сердечностью люди говорили о своем командире, о его непререкаемом авторитете. Идешь по военной городку и видишь, с какой любовью он благоустроен. Беседуешь с солдатами, прапорщиками и офицерами и забываешь о суровых климатических условиях, в которых они несут службу. В части строго выполняется распорядок дня, четко отлажен учебный процесс. Теплотой и уютom радуют казармы, хорошо оборудованы учебные классы. Часть успешно выполняет большой объем служебно-боевых задач. Хочется верить, что и в дальнейшем качества этого офицера будут совершенствоваться, авторитет его будет расти.

Давно ушли на заслуженный отдых ветераны войск И. Егоренков, И. Борунов, П. Шаповал, В. Земсков, Ф. Шпак, но однополчане с любовью и уважением вспоминают своих командиров. Были они умелыми начальниками, по-отечески строгими и справедливыми, заботливыми и добрыми.

Командовать, руководить людьми — очень ответственное испытание. Выдерживает его тот, кто находит верные пути к завоеванию и поддержанию авторитета, кто в полной мере сознает, что уважение людей зависит от него самого. Не будем кривить душой: нет командира, который не хотел бы, чтобы подчиненные не только уважали его, но и по-товарищески любили. Но ключ к такому доверию и взаимопониманию — не в должностном положении и правах командира, а в его умении установить правильные взаимоотношения с подчиненными, офицерским коллективом, коммунистами и комсомольцами. Для завоевания авторитета принцип «делай, как я» оказывает неограниченное воздействие на подчиненных, имеет сильное воспитательное значение. И немудрено — командир все время на виду. Как он работает, как мыслит, насколько содержательно и поучительно проводит занятия, четко и конкретно отдает распоряжения, как организует и осуществляет контроль, как ведет себя в сложной ситуации, как решает множество больших и малых вопросов — все это подчиненные берут себе в пример.

Требовательность — одно из важнейших качеств, без которого нельзя представить себе авторитетного и полноценного командира-единоначальника. Она является выражением воли и непреклонности офицера, его целеустремленности, организаторских способностей. Можно быть грамотным командиром, но, как говорят, бесхарактерным, то есть ненастоящим, не умеющим распорядиться, добиться выполнения приказов, мобилизовать подчиненных на ревностное несение службы.

Чаще всего это бывает с молодыми офицерами. К сожалению, в наших военных училищах еще мало придают значения привитию курсантам командирских навыков. Нередко их выпускники, имея необходимые военные и профессиональные знания, не знают, как вести себя с подчиненными, как расположить их к себе. И это происходит потому, что до сих пор в командных военных училищах не уделяется должного внимания изучению основ военной педагогики и психологии, без чего трудно научиться понимать душу солдата, обучать и воспитывать его, правильно строить свои взаимоотношения с ним. Не преодолен еще полностью и отрыв обучения и воспитания курсантов от жизни войск, от живой практики.

Не имея достаточного опыта, молодой командир медленно входит в войсковую жизнь, особенно там, где ему не оказывают надлежащей помощи. И, как правило, камнем преткновения бывает неумение разумно пользоваться своими правами. Иной молодой офицер, наслушавшись советов о необходимости строгого обращения с подчиненными, с первого же дня отгораживается от них холодной стеной напускной строгости, бездумно налагает взыскания, а порой и грубит. Такого командира подчиненные не уважают, не любят. А это неизбежно ведет к тому, что он теряет их доверие, без которого нельзя рассчитывать на успех.

Бывает и другая крайность, когда офицер, будучи не в состоянии завоевать уважение делом, разумным использованием предоставленной ему власти, начинает заигрывать с подчиненными, ищет путь к душе солдата шуточками, анекдотами, крепким словом. Порой шутка, конечно, нужна. Она бодрит в трудную минуту. Но неуместное зубоскальство, панибратство и попустительство в конце концов губят дело. Иной раз замечаешь непростительные для командира вещи: солдаты имеют неопрятный внешний вид, плохо обучены, в казарме, столовой, караульном помещении неуютно. Все это следствие нераспорядительности и бездеятельности офицеров.

Надо хорошо уяснить, что командир, который не использует своей власти, наносит вред не меньше, чем тот, который злоупотребляет этой властью. Бездействие или робость в исполнении своих служебных обязанностей — свидетельство безответственности.

Требовать — это не только приказывать, но и проверять исполнение, добиваться, чтобы все подчиненные строго следовали духу и букве военной присяги и уставов, чтобы приказ командира был законом и выполнялся беспрекословно, точно и в срок.

Требовать — значит любое занятие, учение проводить на высоком теоретическом и методическом уровне, в полном соответствии с требованиями уставов, современного боя и с интересами службы.

Требовать — значит не оставлять без внимания никаких мелочей, памятуя, что именно из них нередко складывается большое. Нет и не может быть мелочей, когда речь идет об обучении и воспитании солдат, наведении уставного порядка, укреплении дисциплины, обеспечении высокого качества боевой службы.

Требовательность нужна не сама по себе, а для безупречного выполнения личным составом воинского долга. Можно бесконечно говорить о необходимости повышения требовательности и укрепления дисциплины, но если слова не подкреплять конкретными делами, не спрашивать строго и не принимать действенных мер, толку не будет. Истинной ценностью и высокой эффективностью обладает не провозглашаемая, а ежедневно, ежечасно реализуемая требовательность.

В основе требовательности — справедливый и объективный подход к человеку. Не случайно говорят: «Командир у нас строгий, требовательный, но справедливый». Требовательность и повиновение — душа дисциплины. И пример в этом должен подавать прежде всего командир. Старинное военное правило гласит: «Прежде чем повелевать другими, научись повиноваться сам». Тот командир, который не соблюдает этого правила, рискует потерять уважение подчиненных, подорвать свой авторитет.

Приказ — главный акт военного управления, объединения умения, воли, усилий людей для достижения поставленной цели. Право командовать, отдавать приказ — особое право, которым Коммунистическая партия и Советское правительство наделили командиров-единоначальников. И этим правом надо пользоваться продуманно, грамотно, умело.

Отдавая приказ, командир должен руководствоваться интересами Советского государства, поддержания высокой боевой готовности части (подразделения), правовыми нормами и требованиями коммунистической морали. Только незрелостью некоторых командиров можно объяснить отдельные факты, когда отданные ими приказы приходится отменять по представлению военного прокурора, так как они изданы в нарушение закона и с превышением власти.

Распоряжения следует отдавать в спокойном тоне, излагать четко и ясно, чтобы подчиненный хорошо уяснил, что и как ему делать. Крикливость — признак слабости командира, отсутствия у него самообладания, выдержки, культуры. Бывают случаи, когда командир в интересах безоговорочного исполнения приказа вынужден говорить жестким, повелительным тоном, но при этом нельзя допускать оскорбления личности подчиненного.

Осуществляя требовательность, надо умело сочетать меры убеждения и принуждения. Это своего рода искусство, которым каждый командир должен овладеть и применять его с учетом индивидуальных особенностей подчиненного. Конечно, приказать проще, чем разъяснить. Цыкнуть легче, чем убедить. Этот способ не требует ни времени, ни умственных усилий. Куда более хлопотно научить солдата стать мастером своего дела или, скажем, убедить в необходимости избавиться от дурных черт характера, не допускать нарушений дисциплины. Здесь требуется много времени, выдержки, терпения, а иногда и нервов. Жизнь наших войск подтверждает множеством примеров, что большим авторитетом, как правило, пользуются те командиры, которые действуют методом убеждения, а не методом голого администрирования. Да и успехи в возглавляемых ими подразделениях (частях) более стабильные, прочные.

Командирам всех степеней следует глубоко уяснить, что их требовательность лишь тогда дает свои плоды, когда она опирается на воспитательную работу, на плодотворную деятельность политорганов, партийных и комсомольских организаций. Общественное мнение должно быть на стороне командира. А завоевывается оно его личной примерностью, повседневным общением с людьми, хорошо поставленной политико-воспитательной работой. В связи с этим необходимо подчеркнуть исключительную важность внимательного отношения командира к мнению подчиненных, партийного актива, его умения взвесить все «за» и «против», порой поступиться своими уже сложившимися выводами, если подчиненные внесли более ценные предложения. Главное, чтобы на первом плане были интересы дела, чтобы уважались полезные суждения, свежая мысль, творчество, инициатива.

Особую роль в завоевании авторитета играет отеческая забота о нуждах подчиненных, о полном и качественном обеспечении их всеми видами довольствия, своевременном отдыхе, занятии спортом. Наш солдат имеет право на эту заботу: он честно несет службу, проходит суровую школу жизни, дорожит честью воина внутренних

861

войск, а когда приказывает Родина, — мужественно идет в бой и проявляет героизм и стойкость.

Авторитет командира в решающей степени зависит от его разносторонних профессиональных и политических знаний, от того, насколько глубоко он изучает и внедряет передовые методы, обладает чувством нового, умеет решать поставленные задачи, организовать и вести за собой людей. Убедить и научить может тот, кто сам глубоко убежден, в совершенстве владеет военным делом. А кто полагается на самотек, на старый багаж знаний, тот не может рассчитывать на успех. Вот почему каждый руководитель должен много и настойчиво учиться.

В этих целях необходимо шире использовать занятия по программе марксистско-ленинской и командирской подготовки, совершенствовать знания и навыки на учениях, штабных тренировках, показательных и инструкторско-методических занятиях, а также путем самостоятельной учебы. Надо постоянно изучать все новое, появляющееся в военной печати, творчески продумывать и внедрять положительный опыт, накопленный в войсках. Много полезного и интересного можно почерпнуть из практики частей — инициаторов социалистического соревнования, добившихся отличных показателей в боевой службе, боевой и политической подготовке.

Авторитетному командиру в высшей степени присуще и такое ценное качество, как деловитость. И когда об этом заходит речь, то порой забывают подчеркнуть, что деловитость — это прежде всего умение беречь время, извлекать из него максимальные выгоды для дела, качественного и полного решения служебно-боевых задач и своего самосовершенствования. Многие наши командиры взяли за правило — по завершении рабочего дня подвести его итог, проанализировать удачу и просчеты, обдумать дела на следующий день, собраться с мыслями на будущее. Такой анализ — хорошая основа для оптимального планирования рабочего времени и рационального его использования.

В офицерской молодости всем нам кажется, что впереди у нас уйма времени и незачем спешить в достижении цели, можно, дескать, подольше отдохнуть, больше внимания уделить личным делам. Это глубокое заблуждение, о котором приходится сожалеть тем, кто не дорожит каждым часом, службу несет без напряжения и полной самоотдачи. А такие офицеры еще встречаются. Смотришь иногда на великовозрастного капитана, ему пора бы уже давно командовать батальоном, иметь более высокое воинское звание, а он в течение ряда лет никак не может поднять общие показатели возглавляемого им подразделения и личную подготовку хотя бы чуть выше среднего уровня. Значит, офицер не дорожил временем, работал с прохладцей, и результаты у него неутешительные.

Нередко при характеристике авторитетного командира говорят: обладает хорошей интуицией. Интуиция командира — это не мистическое понятие, не озарение, ниспосланное свыше, а слившиеся воедино перспективное мышление, повседневный анализ результатов своего труда и труда подчиненных, прогноз возможных процессов на основе глубокого изучения и знания состояния дел, оперативное влияние на них, предупреждение нежелательных явлений. Можно хорошо усвоить свои обязанности, иметь необходимый запас знаний, но без вдумчивого анализа, хорошего текущего и перспективного планирования командир обрекает себя и возглавляемый коллектив на самотек, блуждание в потемках. Офицер, который выработал у себя органическую потребность мыслить, все взвешивать, дотошно докапываться до сути дела, из частных наблюдений делать обобщения, опережать события, а не плестись в хвосте, такой офицер всегда владеет обстановкой, подчиняет ее развитию своей воле и уму.

Некоторое время тому назад при инспектировании один из батальонов получил неудовлетворительную оценку по огневой подготовке. На наш вопрос, почему так произошло, командир ответил, что это явилось для него неожиданностью, подвели, мол, командиры подразделений. Более детальное изучение стиля работы этого командира показало, что он не уделял должного внимания анализу происходящих в подразделениях процессов, своевременному выявлению и устранению недостатков и их причин. Про такого командира не скажешь, что он обладает интуицией.

Завоевывать моральный, деловой авторитет и уважение подчиненных — долг и обязанность руководителя любого ранга. Как известно, наиболее многочисленную категорию кадров составляют командиры взводов, рот, батальонов и их заместители. Они непосредственно связаны с личным составом, оказывают на них повседневное влияние. Одно это уже говорит о том, какое огромное значение имеет моральный авторитет этих офицеров в организации службы, поддержании надежности охраны объектов, обучении и воспитании подчиненных, насаждении в подразделениях уставного порядка.

Для того, чтобы во главе подразделений и частей были действительно авторитетные офицеры, много должны сделать старшие начальники. При выдвижении и пере-

мещении они обязаны глубоко знать кандидатов, их сильные и слабые стороны, умение организовать и сплотить людей, поведение в быту, в семье, мнение об их качествах в коллективе офицеров и коммунистов, все взвесить и представить наиболее подходящую кандидатуру. Короче говоря, исходить из интересов дела на том участке, который предполагается поручить данному офицеру.

Подбор кадров — не монопольное право командиров-единоначальников, а общепартийное, государственное дело. Там, где это условие нарушается, на отдельных участках оказываются малоавторитетные и слабые офицеры, которые не справляются с порученным объемом работы. Недавно в одной из частей мне пришлось столкнуться с фактом неудачного назначения на должность командира отставшей роты. С первых дней пребывания в новой должности он допустил ряд ошибок в личном поведении, подорвал свой авторитет, и его пришлось заменить. Оказалось, что к обсуждению кандидатуры этого офицера не были привлечены офицеры штаба и политотдела части, кто хорошо его знал и мог бы помочь предупредить ошибочное назначение. Напрасно некоторые командиры и кадровые работники видят «утечку секретов» в том, что в офицерском коллективе до издания приказа узнали о предполагаемом перемещении офицера. Нет никакого смысла держать это в тайне, если в расстановке кадров строго осуществляется партийный принцип политической и деловой пригодности человека, если ежегодно составляются и утверждаются списки резерва на выдвижение. Ведь если для выдвижения предлагается действительно достойная и авторитетная кандидатура, то ее всегда поддержит офицерская общественность.

Совершенствуя общее дело расстановки кадров, мы обязаны улучшить отбор кандидатур на командные должности. Надо исключить назначения экспромтом, без всесторонней проверки человека, наличия у него четко выраженных волевых, организаторских, нравственных качеств. Офицеров, подающих надежды на эти должности, следует брать на прицел уже с первых служебных ступенек. Ставку надо делать на тех, кто последовательно растет в идейном и профессиональном отношении, устойчиво проявляет комплекс командирских задатков в течение ряда лет. Торопливые выдвижения должны быть полностью исключены, так как назначение недостаточно подготовленного офицера на должность командира части или подразделения ведет к ослаблению их боевой готовности.

Но назначить офицера на вышестоящую должность — это еще не все. Главное состоит в том, чтобы поставить его на ноги, отшлифовать грани характера, развить организаторские навыки, научить правильно пользоваться предоставленными более высокими правами, словом, помочь стать толковым, зрелым командиром в новой должности. И здесь большая роль принадлежит старшим начальникам, политработникам. От их педагогического такта, выдержки, умения вовремя прийти на помощь вновь назначенным, предупредить или исправить допущенную ошибку в решающей степени зависит становление офицеров. Но нельзя допускать мелочной опеки, без особой необходимости вмешиваться в их действия, так как это приводит к скованности, потере самостоятельности, инициативы.

В то же время следует непрерывно держать в поле зрения их деятельность, общаться с ними, всегда знать, работают ли они по продуманному плану или поддаются стихии. Надо побуждать их к активным действиям, творческому поиску, не упускать из виду ни одного существенного промаха. При общении создавать обстановку непринужденности, чтобы подчиненные чувствовали себя в присутствии старшего свободно, как с более опытным товарищем, могли откровенно высказать свои суждения, поставить волнующие их вопросы. Такой подход к делу позволяет подчиненным в активной форме усваивать свои ответственные задачи, претворять опыт старшего на деле, укреплять веру в себя, воодушевляет на преодоление трудностей. Встречи старших с подчиненными должны быть поучительными и содержательными.

Наиболее действенной формой помощи старших начальников вновь назначенным командирам, безусловно, является индивидуальная работа с ними, личный показ на месте. Ведь сколько людей, столько и характеров. И к каждому нужно найти свою тропинку. Робкому — помочь поверить в свои силы, излишне самоуверенному — открыть глаза на недостатки, развеять преувеличенное о себе мнение.

Иногда спрашивают: всегда ли надо выдерживать последовательность в прохождении службы при очередных назначениях офицеров? Здесь сомнения неуместны. Только последовательное назначение на должность, так сказать, без перепрыгивания через ступеньки обеспечивает рост офицера как специалиста, а тем самым и повышение его авторитета, накопление и умножение опыта руководства подчиненными, формирование и развитие способности мыслить и решать вопросы по-государственному.

Бывает и так, что назначение на более высокую должность порождает у отдельных офицеров зазнайство, иллюзию своей исключительности. Им кажется, что они

862

запросто справятся и с новыми, более сложными обязанностями. При таком облегченном подходе к оценке своих сил и возможностей, при отсутствии самоанализа и самовоспитания офицер не задумывается над тем, что ему еще нужно подняться, встать вровень с новой должностью по своей идейно-политической, специальной и методической подготовке. Не могут быть также уважаемы те офицеры, которые считают, что они «продержатся на волне» не за счет собственного авторитета, а при поддержке вышестоящих начальников и органов, за счет авторитета самой должности. Их психология донельзя примитивна: «Раз мне оказано доверие сверху, то не суть важно, что обо мне думают подчиненные». Руководитель, не имеющий авторитета и опоры в коллективе, вынужден действовать главным образом силой власти и принуждения, а это рано или поздно приводит к нарушению норм и принципов руководства и в конечном счете к провалу.

Нечто подобное произошло с подполковником В. Гордеевым. Получив назначение на должность командира части, он посчитал, что все знает, все умеет, допустил злоупотребление предоставленными ему дисциплинарными правами, стал увлекаться поголовным наказанием офицеров. Это нарушило микроклимат в коллективе, накалило в нем обстановку, породило жалобы в различные инстанции. Он неконкретно руководил своими заместителями, слабо спрашивал за порученные им участки. А в итоге эта часть ухудшила показатели по дисциплине. Пришлось серьезно поправлять его на Военном совете.

Следовательно, с назначением на должность не перестает быть актуальным изучение политических, моральных и боевых качеств командира. Смел или робок в критической ситуации? Скромнен ли в быту, способен ли держать себя в рамках или отступить от моральных принципов? Мы с понятным упорством боремся с пристрастием к спиртному много солдата, сержанта, прапорщика. Ну, а если слабым на это оказывается командир подразделения, части? Поручая офицеру подразделение, часть, мы должны быть совершенно уверены не только в его выучке, но и прежде всего в идейной стойкости, нравственной безупречности.

Говорят, что авторитет, как и опыт — дело наживное. Да, это так. Но верно и то, что его можно накапливать годами, десятилетиями, а можно приобрести в более короткие сроки, особенно если офицер безупречно несет службу. Истиной является и другое: авторитет мало завоевать, его надо постоянно поддерживать своим трудом, поведением и, что не менее важно, всем образом жизни.

К сожалению, бывают отдельные случаи, когда офицер опрометчивым поступком подрывает свой авторитет, теряет доверие подчиненных, и приходится его освобождать от командирской должности. По-настоящему зрелый командир никогда не уронит свою честь унижением, сделкой с совестью или недостойным поведением. Он всегда стремится завоевать общественное признание делом, благородным поведением.

В поддержании авторитета командиров неоценимую роль играют политорганы, партийные и комсомольские организации. Они обязаны как зеницу ока оберегать авторитет офицеров, популяризировать их труд, всячески поддерживать высокую требовательность, воспитывать личный состав в духе неукоснительного исполнения приказов и распоряжений.

Воины внутренних войск МВД СССР — верные сыны своей великой Родины. Новым подтверждением их беззаветной верности воинскому долгу явились итоги завершающегося учебного года. Под могучим мобилизующим воздействием решений XXVI съезда КПСС личный состав с полным напряжением сил выполняет служебно-боевые задачи, совершенствует свое ратное мастерство. Большинство частей в первом году новой пятилетки успешно выполнило весь объем поставленных перед ними задач, повысилась надежность охраны объектов, укрепились воинская дисциплина и порядок. В итоге социалистического соревнования возросло количество отличников и отличных подразделений.

Долг командиров, политорганов, штабов, партийных организаций — глубоко проанализировать достигнутое, критически подойти к оценке результатов своего труда, принять действенные меры к решительному искоренению недостатков в стиле и методах работы. Надо помнить, как подчеркивает Министр внутренних дел СССР генерал армии Н. А. Щелоков, что успех дела на любом участке определяется уровнем дисциплины, исполнительности, ответственности кадров за порученное дело.

В успешном решении стоящих перед каждой частью и подразделением задач большую роль играют моральный авторитет и личная примерность офицеров и прежде всего командиров-единоначальников. Это та сила, которая сплачивает подчиненных и поднимает их на самоотверженное служение Родине, вызывает стремление раскрыть свои лучшие черты и качества, выступает как важнейшее условие высокой боевой готовности, создания в воинских коллективах здоровой нравственной атмосферы, поддержания уставного порядка и организованности.

В 1981—1985 годах на атомных и гидроэлектростанциях намечено получить более 70 процентов прироста выработки электроэнергии, а в европейской части страны — почти весь прирост ее производства.

Из Материалов XXVI съезда КПСС.

АТОММАШ работает на мир

Л. КУРАКИН,
бригадир комплексной бригады
треста «Волгодонскэнергострой»,
делегат XXVI съезда КПСС

В 1942—1943 годах вблизи этих мест гремела Сталинградская битва. Несколько лет спустя после Победы сюда, в между-режье Волги и Дона, пришли строители, чтобы соединить русла двух могучих русских рек. И вот теперь на берегу рукотворного Цимлянского моря в городе Волгодонске вырос «Атоммаш», который президент Академии наук СССР А. Александров назвал предприятием XXI века. Это значит, что завод в перспективе станет решать технические проблемы будущего столетия. Это значит, что на заводе подлечит испытанию все самое новое, уникальное. Ежегодно с конвейера «Атоммаша» будут сходиться 8 реакторов мощностью в миллион киловатт каждый. Но это пока. Уже сейчас идет подготовка к выпуску еще более совершенных и экономичных реакторов. «Атоммаш» — это и оборудование для биологической защиты, ремонта и обслуживания атомных станций, механизмы для перегрузки и хранения ядерного топлива. В 11-й пятилетке заводу предстоит стать флагманом атомного энергетического машиностроения.

В числе тех, кто внес большой вклад в строительство «Атоммаша», — бригадир комплексной бригады треста «Волгодонскэнергострой» Л. П. Куракин, делегат XXVI съезда КПСС.

Хорошо помню начало нового Волгодонска. Колышки геодезистов, обозначившие контуры гигантских производственных корпусов, пробивающиеся по степному бездорожью самосвалы, первые метры бетонной трассы, связавшей железнодорожную станцию со строительной площадкой.

Те, кому по долгу службы случается часто бывать в Волгодонске, не перестают удивляться происходящим здесь переменам. Еще, казалось бы, совсем недавно на восток от города расстилалось широкое кукурузное поле. А сейчас из окон вагонов видны громады заводских корпусов, теплоэлектроцентрали, по мощности во много раз превзошедшая Цимлянскую ГЭС.

В 1976 году, выполняя решения XXV съезда КПСС, волгодонцы приступили к созданию уникального завода по серийному производству оборудования для атомных электростанций. И уже в декабре с опережением графика на месяц пустили первенец «Атоммаша» — блок вспомогательных цехов. С этой трудовой победой нас поздравил Генеральный секретарь ЦК КПСС, Председатель Президиума Верховного Совета СССР товарищ Л. И. Брежнев.

Сейчас эти здания «затерялись» в тени главного производственного корпуса. Говоря о его размерах, достаточно привести такой факт: в период кровельных работ на его крышу были подняты десятки грузовых мотороллеров. Без них было не обойтись: от одного торца корпуса до другого — без малого километр.

Не сразу найдешь среди многоэтажных кварталов и первую высотную башню. С начала строительства завода в Волгодонске сооружено вдвое больше жилья, чем за всю его предшествующую историю. Много? Да, много. Но нужно еще больше. Ведь за минувшее пятилетие численность населения в городе увеличилась в три раза и продолжает расти.

Работать в Волгодонске, я бы сказал, престижно для каждого. Но не только масштабы и уникальность стройки привлекают в наш город тысячи молодых добровольцев. «Атоммаш» — то место, где вчерашние новички уже завтра становятся мастерами своего дела, где сам рабочий микроклимат способствует их быстрому профессиональному становлению, идейной закалке.

Всей стране известно сегодня имя Г. Фоменко, бригадира, лауреата премии Ленинского комсомола, члена ЦК ВЛКСМ.

Задание 10-й пятилетки Фоменко и его товарищи завершили менее чем за четыре года. План первого года 11-й решили выполнить к 7 ноября 1981 года. Секрет этих успехов — высокая организация труда, умелая воспитательная работа в бригаде.

Организаторские навыки Фоменко приобрел во время воинской службы. После армии сержант запаса сразу пришел на стройку. Созданный им коллектив стал одной из первых на «Атоммаше» комплексных бригад. Ее отличительная черта: каждый строитель овладел несколькими смежными специальностями. Плотники-бетонщики, например, могут быть и сварщиками, и механизаторами. Такой универсализм позволяет бригаде выполнять объемы работ в полтора-два раза больше заданных. Немаловажно и то, что уменьшилась зависимость от смежников: любую неувязку ликвидируют собственными силами.

Конечно, потребовалось немало усилий, прежде чем каждый член коллектива стал строителем-универсалом. Пришлось заглянуть в учебники, приналець на теорию. Самым серьезным испытанием для бригады был предпусковой период на главном корпусе «Атоммаша». И она вышла из него с честью: на месяц раньше срока выполнила повышенные обязательства.

Комплексный коллектив стал основным типом производственных бригад. Более двадцати их участвуют в движении «миллионеров»: каждая такая бригада обязалась выполнить в течение года строительно-монтажных работ на миллион и более рублей.

Вдуматься только: ведь миллион рублей капиталовложений — почти годовая программа иного СМУ! Численность бригад «миллионеров» на «Атоммаше» растет. По их делам можно проследить за развитием тактики и стратегии современного индустриального строительства, в основу которого положен принцип эффективности и качества.

Инициативность, деловитость — характерные черты строителей «Атоммаша», людей, как правило, молодых, но уже накопивших немалый опыт и чувствующих вкус к внедрению всего нового, прогрессивного. Отлично зарекомендовал себя блочный метод сборки конструкций, разработанный специалистами треста «Южтехмонтаж». По старому методу монтаж мостовых кранов, например, производится постепенно: деталь к детали, узел к узлу, причем 80 процентов работ выполняется на высоте. По новому методу на высоту подаются не отдельные узлы, а укрепленные блоки. Экономия времени на монтаже каждого крана составляет в среднем три недели.

Современная стройка — сложный механизм, все составные части которого находятся в тесной зависимости друг от друга. Подведет одна бригада, не предоставит

своевременно смежникам необходимого фронта работ — и сдача всего объекта оказывается под угрозой срыва. Вот почему атоммашевцы горячо включились в движение «От взаимных претензий — к взаимной помощи в работе». Широкое распространение на нашей стройке получила и такая прогрессивная форма соревнования, как рабочие эстафеты. Соревнуются заводы-поставщики, образующие большое кольцо эстафеты: предприятия Москвы, Ленинграда, Урала, Украины борются за досрочное изготовление и отгрузку в Волгодонск сырья, материалов и оборудования. По малому кольцу ведется соревнование коллективов внутри стройки.

Рядовой запаса С. Егоров, как и Г. Фоменко, после службы решил связать свою судьбу со стройкой. Управление «Гидроспецстрой», где он трудится, выполняет одну из самых ответственных операций: устройство свайных оснований под фундаменты. Этот коллектив по сути дела и начинает возведение любого объекта, а уже потом на его место заступают бетонщики, монтажники, представители других специальностей.

В «Гидроспецстрое» хорошо понимают ответственность стоящих перед ними задач. И в авангарде соревнующихся — бригада Егорова, признанная лучшей в тресте по итогам полугодия. За счет освоения передовых методов труда она добилась постоянного перевыполнения нормы выработки в 1,3—1,5 раза.

Активно включились в орбиту соревнования и эксплуатационники. Начало их ударной вахте было положено 15 августа 1978 года.

...Только накануне завершили монтаж и пусконаладку мощных карусельных станков, а бригада рядового запаса Ю. Тихонова уже приступает к непосредственным своим обязанностям — начинает механическую обработку многотонной обечайки будущего корпуса реактора. Кольца первых стружек по традиции разбирали на сувениры все участники этого события, которое войдет в историю как день рождения завода.

Одна бригада передала другой, словно эстафетную палочку, детали корпуса. Изготовление реактора комсомольцы завода объявили своим ударным делом. Тысячи атоммашевцев приняли участие в суботниках по сооружению энергоблока, подготовке стенда для гидрониспытания корпуса реактора.

Последние операции — расточку, нарезку резьбы и заключительную механическую обработку корпуса доверили бригаде сержанта запаса коммуниста А. Савранского. Доверие по праву: в коллективе подобрались станочники с высшими производственными разрядами, прошедшие школу на крупнейших предприятиях страны.

В течение последних десяти дней никто в бригаде практически не покидал рабочего места. Оставались после смены, чтобы помочь своим товарищам, проконтролировать их — ведь всего одна ошибка могла свести на нет двухлетние усилия коллектива. Работая под девизом «Построим в срок — освоим досрочно!», атоммашевцы ко дню открытия XXVI съезда КПСС с опережением графика на шесть месяцев изготовили первый корпус донского реактора.

И вот он, самый волнующий момент: оторванный от земли могучими мостовыми кранами корпус реактора отправляется на испытания. Они покажут, что бригада Савранского добилась в работе точности, намного превышающей нормативную.

Выпуском корпуса первого донского реактора увенчалась напряженная работа моих товарищей и коллег — строителей, монтажников, эксплуатационников. В развитии атомного энергетического машиностроения в стране был взят качественно новый рубеж.

Как высокую оценку самоотверженного труда многотысячного коллектива атоммашевцев воспринял я свое избрание делегатом XXVI съезда КПСС. По пути в Москву снова и снова вспоминал кипучие атоммашевские будни, ставшие теперь историей — первые колышки, обозначившие контуры гигантских цехов, первые кубометры бетона в их фундаментах, запах первых стружек, снятых бригадой Ю. Тихонова с обечайки будущего корпуса реактора. Невольно вспомнил и всю свою жизнь: полугодное послевоенное детство, бараки и глиняные кибитки, которые лепили на месте пепелищ жители освобожденных районов. Могли ли мы мечтать в ту пору о такой стройке, как «Атоммаш»? Да, тяжелейшее наследство оставила нам война. Но народ-победитель, ведомый партией Ленина, с честью прошел и через испытание разрухой.

В свое время горе-пророки предсказывали провал Волго-Дона. Цена их предсказаниям известна. Всего трех с половиной лет хватило нам, чтобы соорудить уникальный судоходный канал, тогда как Суэцкий и Панамский каналы строились не одно десятилетие.

Эстафета созидания продолжается. Мне случилось беседовать со многими строителями, приехавшими в наш город из Набережных Челнов. По их общему мнению, «Атоммаш» сооружается гораздо более высокими темпами, чем КамАЗ. И это несмотря на то, что по степени технической сложности, уникальности наш завод намного превосходит своего старшего собрата.

«Атоммашу» — расти и развиваться. В одиннадцатой пятилетке будет сдана вторая очередь, и завод выйдет на проектную мощность. Но что такое проектная мощность? Атоммашевцы привыкли работать

с опережением всех графиков и проектов. К 1985 году к семи комплектам оборудования атомных электростанций они решили выпустить и восьмой — дополнительно к государственному заданию.

Не остаемся без дела и мы, строители. Напротив, масштабы работ в тресте «Волгодонскэнергострой» еще более возрастут. В нескольких километрах от Волгодонска, за корпусами «Атоммаша», недавно появился новый знак-указатель «Завод Энергомаш». Как по объему производственных площадей, так и по численности рабочих новое предприятие намного обойдет своего старшего брата — «Атоммаш». Здесь будут выпускаться разнообразное котельное оборудование, буровые установки, литейная продукция.

С каждым днем растет темп работы на сооружении Ростовской атомной электростанции, поднимающейся в живописном уголке на берегу Цимлянского моря. Первый ее энергоблок даст промышленный ток уже в нынешней пятилетке.

Ярки и светлы сегодняшние будни Волгодонска, еще более увлекательные перспективы раскрывает перед ним будущее. Но ни на день, ни на час мы не вправе забывать о тех, кому обязаны счастьем мирной созидательной жизни. Тысячи атоммашевцев участвуют ежегодно в походах по местам боев и гибели Цимлянской красной дружины, предпринявшей героический рейд по тылам белогвардейских войск. Каждый выходной из Волгодонска в Волгоград отправляются экскурсионные автобусы. В составе групп ветераны войны и труда, бойцы Всесоюзной ударной стройки — члены комсомольско-молодежных коллективов. Многие из них, совершив эти поездки, навечно внесли в списки своих бригад героев, погибших на фронтах Великой Отечественной: Зою Космодемьянскую, Виктора Талалихина, Николая Гастелло...

Партком, комитет ВЛКСМ и отдел кадров «Атоммаша» поддерживают тесные связи с работающими на предприятии юношами, призванными в ряды Советских Вооруженных Сил. Немало делается для физического развития готовящихся к военной службе. Недавно вступил в строй Волгодонский авиационно-спортивный клуб, один из крупнейших на юге страны. Ежегодно сотни уволенных в запас воинов пополняют ряды строителей и рабочих завода.

«Атоммашу работать на мир!» — этот лозунг вы можете у нас встретить повсюду — в заводских цехах, на улицах нового города. Заступив на ударную вахту по выполнению решений XXVI съезда КПСС, атоммашевцы делают все для того, чтобы крепло могущество нашей Родины, чтобы небо над ней всегда оставалось мирным и светлым.

СБЧ

БОРЬБА ЗА ЭКОНОМИЮ И БЕРЕЖЛИВОСТЬ — ДЕЛО ПАРТИЙНОЕ

...Стержнем экономической политики становится дело, казалось бы, простое и очень будничное — хозяйское отношение к общественному добру, умение полностью, целесообразно использовать все, что у нас есть. На это должны быть направлены инициатива трудовых коллективов, партийно-массовая работа.

Из Отчетного доклада ЦК КПСС XXVI съезду партии.

До недавнего времени в наших казармах случалось наблюдать такую картину. На улице ярко светит солнце, а в канцелярии роты горит электрический свет. Или в комнате для умывания из кранов без надобности течет вода.

Сейчас сделано многое для того, чтобы подобные вещи были исключены. Нисколько не преувеличу, если скажу, что командиры, политработники, офицеры службы тыла, партийные организации, все коммунисты стали глубже вникать в экономическую и финансовую жизнь части, повысился спрос за бесхозяйственность.

Нельзя не отметить и такой факт. На прошедших отчетно-выборных партийных собраниях выступающие, анализируя состояние боевой готовности, службы, учебно-воспитательного процесса, дисциплины, говорили и о том, как идет борьба в их коллективах за эффективное использование материальных и денежных средств. Серьезной критике были подвергнуты те товарищи, которые не заботятся о сохранности государственного имущества.

Партийный комитет, партбюро, ротные парторганизации заметно активизировали пропаганду и разъяснение ленинских требований, Программы партии, материалов XXVI съезда КПСС о бережном отношении к народному добру, постановления ЦК КПСС и Совета Министров СССР «Об усилении работы по экономии и рациональному использованию сырьевых, топливно-энергетических и других материальных ресурсов». Мы добиваемся, чтобы каждый воин, и прежде всего коммунист, душой бо-

лел за общественное достояние, соблюдал строжайший режим экономии во всем. С этой целью внесли дополнения в тематику пропагандистских мероприятий, проводимых членами агитпропгруппы, а также скорректировали планы работы партполит-аппарата, группы народного контроля, клуба, библиотеки.

Назову лишь некоторые лекции, беседы, политические информации, с которыми выступили коммунисты П. Иванов, В. Земеров, Н. Шапкин и другие: «XXVI съезд КПСС о бережном отношении к социалистической собственности — материальной основе могущества СССР», «Экономика должна быть экономной», «Военная присяга и уставы о сохранении военного и государственного имущества», «Как зенцу охраня оружие и технику».

Во всех подразделениях по этим вопросам регулярно организуются Ленинские чтения, тематические вечера, вечера вопросов и ответов, выступления лучших специалистов: воинов-автомобилистов, связистов, электриков, сантехников, добившихся высоких показателей с наименьшими затратами. Чаще стали проводиться экскурсии на предприятия, встречи личного состава с передовиками производства, ударниками коммунистического труда. Укрепились шефские связи с тружениками сельского хозяйства.

Большую пользу приносят беседы, в ходе которых приводятся убедительные факты, цифры, примеры из жизни страны, части, дается оценка действиям воинов. С интересом слушали, например, воины рассказ члена агитпропгруппы майора А. Былана о

рачительном, хозяйском отношении к социалистической собственности. Говоря о создании в нашей стране гигантского производственного потенциала, он напомнил, что все это является народным достоянием, которое надо беречь и умножать. И далее коммунист А. Билан привел слова товарища Л. И. Брежнева, произнесенные им на форуме коммунистов страны: «Точно считать и эффективно использовать каждый рубль, каждый час труда, каждую тонну продукции, до конца изжить бесхозяйственность и разгильдяйство — это наш высокий партийный долг. Ибо экономим мы ради самого для нас дорогого — ради богатства и могущества Родины, благосостояния и процветания нашего народа» (Ленинским курсом, т. 5. М., 1976, с. 499).

В беседе подчеркивалось, что повседневный ратный труд наших воинов связан с использованием дорогостоящей техники, вооружения, расходом материальных и денежных средств, электроэнергии, топливно-смазочных материалов, эксплуатацией казарменных и складских помещений, учебных классов, городков. И ко всему имуществу следует относиться по-хозяйски.

— На каждом из вас, — сказал майор А. Билан, обращаясь к солдатам и сержантам, — красивая добротная форма. Носить ее надо бережно. Ведь если продлить срок службы 100 комплектов ватных телогреек и шаровар на один год, то это даст экономии в 800 рублей.

Была названа фамилия одного из лучших водителей подразделения рядового В. Пономарева. Его автомобиль прошел без капитального ремонта более 130 тысяч километров. Поставлены в пример и другие солдаты, которые строго выполняют наставления, инструкции по уходу за техникой, оружием, ИТСО, экономят топливо, воду, электроэнергию. Разговор получился конкретным.

Партийный комитет части, активисты стремятся поставить прочный заслон потерям, расточительству. На семинарах секретарей партийных организаций регулярно рассматриваются вопросы повышения ответственности членов и кандидатов в члены КПСС за хозяйское использование военного и народного имущества. С таких позиций подходим и к заслушиванию сообщений коммунистов о выполнении ими партийных и служебных обязанностей.

Активно прошло партийное собрание управления части, где обсуждались «Состояние и меры улучшения экономической работы в части в свете решений XXVI съезда КПСС». С конкретными предложениями выступили многие. В частности, майор А. Зюско показал, за счет чего можно добиться экономии денежных средств, призвал ярче пропагандировать опыт бережливых.

Взволнованно прозвучала речь старшего лейтенанта С. Легкового. Он сказал: «Не за горами зима. Давайте посмотрим, а все ли казармы и караульные помещения подготовлены к ней? Ведь своевременное утепление дверей, окон, подготовка зданий к холодам позволит нам значительно сократить расход топлива».

Немало советов было высказано и другими товарищами. Дружная и целеустремленная работа всех коммунистов по реализации внесенных предложений позволила добиться определенных успехов.

Так, завидное трудолюбие проявляет начальник продовольственной службы части офицер Н. Шапкин. При его участии в столовой установлено новое оборудование для приготовления пищи, отремонтированы холодильная камера, проведено сезонное обслуживание агрегатов, в цехи подведена горячая вода. Все это позволило сократить расход электроэнергии и топлива.

Капитан Н. Шапкин заботится о повышении квалификации поваров, сохранности кухонной посуды. Среди смен организовано соревнование за строгое соблюдение технологии обработки продуктов, исключающее лишние отходы. Здесь ежемесячно проводятся контрольно-показательные варки. Лучшими поварами в части признаны прапорщик З. Головки и младший сержант А. Коршаков. Их опыт обобщен партийной организацией. Коммунист Н. Шапкин много усилий вкладывает в развитие прикухонного хозяйства, вместе с другими воинами хозяйственного подразделения он настойчиво борется за высокие экономические показатели. Только за полгода за счет прикухонного хозяйства дополнительно получено 1340 кг мяса и 128 кг жира. Около половины продукции пошло на плановое довольствие.

В центре внимания парткома и партийных организаций — отношение воинов к хлебу. Разъяснительная работа, проводимая командирами, политработниками, партийным и комсомольским активом, дала свои плоды. За шесть месяцев удалось сберечь этого ценного продукта на несколько тысяч рублей.

С большим старанием выполняет свой партийный долг и должностные обязанности прапорщик В. Голованов — начальник продовольственного склада. В складских помещениях всегда поддерживается образцовый порядок. Заблаговременно отремонтирована кровля овощехранилища, приведены в образцовое состояние закрома. Это позволяет сокращать естественные потери.

Усилиями коммунистов и личного состава подразделения обеспечения и обслуживания проложена теплотрасса, подготовлена к зиме отопительная система, закончен ремонт медицинского пункта. Качественному проведению строительных работ способствовали хорошо поставленная партийная работа, умение секретаря партийной организации прапорщика В. Салийчука мобилизовать воинов на ударный труд.

Нельзя не отметить коммунистов вещевого службы старшего лейтенанта В. Арцибашева и прапорщика А. Лялина. Они следят за исправностью и правильностью хранения вещевого имущества, своевременно и качественно производят его ремонт. В результате срок носки таких вещей, как полшубки, валенки удалось значительно продлить. Это позволило создать в часть

подменный фонд, сэкономить только в прошлом году тысячи рублей.

Хочется подробнее рассказать о работе партийной организации автомобильной роты. В руках этих коммунистов современная техника. От четких действий каждого, профессионального мастерства и дисциплины водителей во многом зависит боевая готовность подразделения, успешное выполнение поставленных задач, экономические показатели части.

На память приходит состоявшееся в подразделении партийное собрание с повесткой дня «Бережливость — черта коммунистическая». Принципиальный разговор и принятые меры позволили активнее развернуть борьбу за экономию горюче-смазочных материалов, организовать соревнование за продление межремонтного пробега автомобилей, увеличение времени службы резины и аккумуляторных батарей. А итоги таковы: сберегли немало бензина, получена экономия за счет продления службы аккумуляторных батарей.

Безусловно, достигнутые успехи — результат организаторской деятельности коммунистов парторганизации и прежде всего командира роты капитана П. Приймака, командира звзда старшего лейтенанта Г. Евдокимова и других. А трудности были. Не все получалось на первых порах у лейтенанта В. Милащенко. Часть солдат допускала перерасход бензина, особенно зимой. Некоторые из них не имели твердых навыков в техническом обслуживании автомобилей.

Старшие и более опытные товарищи указали коммунисту Милащенко на эти упущения, помогли их устранить. Так, на всех машинах была отрегулирована система питания, проведены дополнительные занятия по специальной подготовке. С целью пропаганды опыта лучших водителей на видном месте был оформлен стенд «Берите с них пример». Благодаря усилиям коммунистов удалось выправить положение дел во взводе, значительно сократить расход топлива.

Заслуживает похвалы заместитель командира роты по политчасти коммунист А. Умнов. Он регулярно проводит с личным составом беседы, занимается с комсомольским активом. Политработник старается дойти до каждого человека, воспитать в нем любовь к технике, ответственность за выполнение своего воинского долга. С этой целью с солдатами проводятся технические конференции с приглашением работников ГАИ, прокуратуры и автослужбы. Интересно проходит викторины «Водитель! Как ты знаешь свой автомобиль?».

По инициативе парторганизации в роте создана бригада для профилактики и несложного ремонта автомобилей. Много народных средств сберегли моторист рядовой Ю. Воронин, сварщик рядовой С. Колмаков, маляр рядовой А. Гринев. Своевременное устранение неисправностей и дефектов у машин позволило иметь высокий коэффициент технической готовности, содержать автотранспорт в образцовом состоянии, до-

биться экономии горюче-смазочных материалов.

Вместе с тем в деятельности парторганизации, офицеров роты есть и недостатки. Командиры еще не добились, чтобы все до единого водителя добросовестно относились к технике, содержали закрепленные автомобили в исправности. Не удалось избежать и нарушения Правил дорожного движения. Как известно, невнимательность на линии, а тем более лихачество к добру не приводят.

Борьба за экономию и бережливость — дело всех и каждого. Здесь особенно большое поле деятельности открывается перед народными контролерами. В начале года партийный комитет заслушал на своем заседании председателя группы народного контроля коммуниста А. Михайлова «Об участии народных дозорных в борьбе за строгое соблюдение режима экономии материальных и денежных средств».

Наряду с положительным были отмечены существенные недоработки. В частности, отмечалось, что некоторые контролеры при выявлении недостатков ведут себя робко, пассивно, а кое-кто и проходит мимо фактов бесхозяйственности. Так, член поста народного контроля старший прапорщик В. Рухлов видел, что на мойке из шлангов бесцельно лилась вода, а как отреагировал на это дозорный? Да никак. Прошел мимо, даже не сделал замечания дежурному по автопарку.

После того как группу народного контроля возглавил майор В. Кореняка, активность и боевитость дозорных заметно возросла. Недавно проведен рейд по проверке сохранности военного имущества и состояния эксплуатации казарменных помещений. К рейду были привлечены не только члены группы народного контроля, но и начальники служб, другие специалисты. Проверка показала, что подавляющее большинство командиров подразделений по-настоящему рачительно относятся к содержанию и сбережению государственного добра. В пример был поставлен майор Ю. Казинский. В казарме, где располагаются его подчиненные, — чистота и порядок. Все материальные ценности и находящееся в пользовании имущество — налицо, парадно-выходное обмундирование закреплено за каждым военнослужащим и аккуратно хранится в кладовой. К сожалению, так обстояло дело не везде. Капитан Р. Храмых не смог показать и представить дозорным часть столов, табуреток, числящихся за подразделением. Не лучше обстояло здесь и с сохранностью вещевого имущества — выявлена недостача. Повторная проверка вновь обнаружила нехватку некоторых предметов в этой роте. Партийная организация отреагировала на подобные упущения: виновные были заслушаны на партийном собрании, им указано на слабый контроль за ведением войскового хозяйства.

В другой раз народные контролеры придирчиво осмотрели помещение, где хранится оружие. Серьезных недостатков не выявлено. И все же отдельным командирам пришлось сделать замечание за то, что

некоторые автоматы после стрельбы не были полностью очищены от нагара.

Нынешний год по погодным условиям сложный. Что необходимо сделать, чтобы не допустить потерь при заготовке и перевозке картофеля и овощей в хранилище? Об этом и шел обстоятельный разговор на состоявшемся совещании партийного актива. Партком провел расстановку коммунистов. На наиболее ответственные участки были назначены члены КПСС офицеры В. Кореняка, В. Овчинников, член группы народного контроля подполковник А. Левитин. В подразделениях прошли партийные и комсомольские собрания, беседы с военнослужащими. На них выступили командир части, его заместители, начальники служб. Они призвали личный состав трудиться на совесть, проявлять бережливость.

В ходе уборки активно применялись моральные факторы поощрения воинов, добившихся наилучших успехов, им вручались грамоты. Все это позволило успешно справиться с заготовкой картофеля и овощей.

В борьбе за экономию и бережливость участвуют и комсомольцы. Комитетом ВЛКСМ немало делается по этому вопросу. Активисты строго следят за тем, как расходуются вода и электроэнергия, как воины носят одежду и обувь, соблюдается ли нужный режим в складских помещениях, каков порядок в автопарке, ремонтных мастерских. И все упущения берутся под обстрел. В части регулярно выпускается «Колючка». Редколлегия сатирического листка возглавляет секретарь бюро ВЛКСМ батальона старший сержант А. Будников. В одном из выпусков критиковались за порчу кухонной посуды комсомольцы из организации, где секретарем бюро ВЛКСМ ефрейтор О. Костромин.

Особенно нетерпимы комсомольские активисты к тем, кто, не задумываясь, выбрасывает хлеб в отходы. Первое время некоторые солдаты на замечания обижались, считая, дескать, велика ли беда, если они после обеда или завтрака оставят на столе непригодный к употреблению ломтик хлеба. Ведь это же их, солдатский паек. Пришлось убеждать, объяснять: хотя наше государство и заботится по-отечески о своих вооруженных защитниках, это вовсе не означает, что можно проявлять расточительность. Наоборот, военная присяга и уставы обязывают каждого военнослужащего беречь военное и народное имущество, быть экономным.

Надолго запомнился воинам тематический вечер «Забота о сохранности и умножении общественного богатства — норма поведения каждого советского человека». Выступивший на нем бригадир комплексной бригады завода ударник коммунистического труда В. Семенов привел ленинские слова о том, что коммунизм начинается там, где проявляется самоотверженная,

преодолевающая тяжелый труд забота рядовых рабочих об увеличении производительности труда, об охране каждого пуда хлеба, угля, железа и других продуктов. А потом он рассказал, как указы Ильича претворяются у нас в жизнь. Внимательно слушали присутствовавшие старшину роты старшего сержанта В. Бортницкого. Большое впечатление произвел рассказ рядового А. Зябина — бывшего механизатора колхоза «Путь к коммунизму» Саратовской области. Воин убедительно показал, как не легко вырастить и собрать урожай. Сколько труда затрачивают земледельцы, работники пищевой промышленности, прежде чем на столе у нас появится душистый каравай. Свою речь воин закончил такими словами:

— Хлеб — это общественное достояние, богатство страны. «Есть хлеб — будет и песня... — писал Леонид Ильич в книге «Целина». — Хлеб всегда был важнейшим продуктом, мерилом всех ценностей». Не зря его колосья украшают Государственный герб СССР.

Партийные организации принимают меры к тому, чтобы в каждой роте имелась содержательная наглядная агитация. Возьмем подразделение, где секретарем парторганизации офицер И. Косов. Напротив комнаты для хранения оружия помещен стенд с обращением: «Воин! Родина вручила тебе первоклассное оружие. Береги его как зеницу ока, содержи в полной исправности и в готовности к действию». Хорошо работает здесь и редколлегия стенной газеты во главе с редактором ефрейтором Ю. Романенко. В одном номере в заметке «О бережливости» ефрейтор В. Марзан писал о том, как солдаты борются за экономию электроэнергии и воды, критиковал нерадивых.

В ленинских комнатах, столовой и других общественных местах имеются плакаты, специальные щиты, где помещены нормы, на какие сроки выдается вещевое имущество, а также стоимость отдельных предметов. Здесь же призы к военнослужащим — бережно относиться к народному добру.

Было бы, разумеется, неверным, исходя из приведенных примеров и фактов, сделать вывод, что у нас все обстоит благополучно. То, что достигнуто в этом направлении, мы рассматриваем как основу для дальнейшего совершенствования войскового хозяйства. Партком, партийные организации будут и дальше наращивать свои усилия, направленные на воспитание у военнослужащих бережного отношения к оружию, технике, военному и народному имуществу, чтобы в каждом коллективе велась активная борьба за экономию материальных и денежных ресурсов.

Подполковник П. ЕЛИСЕЕВ,
секретарь партийного
комитета части.

866



Александр Александрович Елькин в годы Великой Отечественной войны защищал Тулу в рядах 34-го полка войск НКВД.

В послевоенные годы он стал писателем. Его книги — о войне, о героях внутренних войск, связи с которыми он не порывал до последнего своего дня. Ниже печатаются его воспоминания о боях под Москвой.

К 40-ЛЕТИЮ БИТВЫ ПОД МОСКВОЙ

ЗА НАМИ — МОСКВА

Осенью 1941 года наш 171-й полк войск НКВД был расквартирован в лагерном городке неподалеку от станции Софрино. Здесь мы напряженно готовились к схватке с врагом. А положение на фронтах между тем осложнялось. В газетах и по радио назывались все новые и новые направления движения фашистских войск, все ближе они подходили к Москве. Ночное небо столицы искрилось от разрывов зенитных снарядов, сверкало пулеметными трассами. До Софрино доносились глухие взрывы: Москву бомбили.

— Когда же нас пошлют на передовую? — обратился ко мне в одну из таких ночей пулеметчик Василий Шпильков. — Сил нет сидеть в стороне.

— Направят, когда будет нужно, — попытался я успокоить бойца.

— Не могу терпеть, Москву ведь терзает! — с гневом и болью ответил Шпильков.

Такое настроение было у всех воинов части. Но решать, кому ехать на фронт, было не в нашей власти.

Однако передний край к нам уже приблизился, и вскоре полку последовало распоряжение отправиться на юг, в направлении к Орлу.

Ночью проехали Тулу. Зачастили сигналы воздушной тревоги. К счастью, нас ни разу не бомбили, хотя небо прояснилось. На станции Мценск дали команду выгружаться. Прямо на перроне мы получили каски. Вокруг урчали танковые моторы: с железнодорожных платформ сходили танки.

— Ого! Техника! Ну, держись, фрицы! — произнес кто-то из солдат.

— Кто командует пэтеэровцами? —

спросил подошедший к нам высокий, статный военный. — Я, капитан Бандурин, назначен старшим отряда. Через десять минут выступаем. Приготовиться!

Капитан повел нас от Мценска на юг, потом на юго-запад. Спустились в овраг, постепенно погружаясь в заросли, которые становились все гуще. Скоро овраг развернулся в ложину.

На коротком привале возле мелколесья Бандурин объяснил:

— Город Орел захвачен фашистами. Теперь они рвутся к Туле и Москве. Под Мценск спешат наши соединения. 34-й полк — их авангард. Наша задача —держать врага до подхода основных сил.

На небольшой возвышенности капитан указал расчетам позиции и приказал вырыть окопы для стрельбы «с колена». Срок установил жесткий — тридцать минут. Вскоре в небе завыл мотор вражеского самолета.

— «Рама» — фашистский разведывательный самолет, — заметил капитан. — Значит, наши «фотокарточки» будут на столе Гудериана.

Почти все «раму» уже видели, и она не произвела впечатления. А мы на следующем взгорье опять рыли окопы, и опять над нами кружилась «рама». Так в тот день повторилось более пяти раз.

Ночевали в небольшой деревне. На утро Бандурин разделил отряд на две группы: четыре расчета оставил мне, четыре поручил старшине А. Горбаню. Указал каждой группе маршрут, места, где мы должны были снова рыть окопы. Мы приступили к тяжелой работе, не очень понимая ее смысла. Позже я узнал, что по замыслу

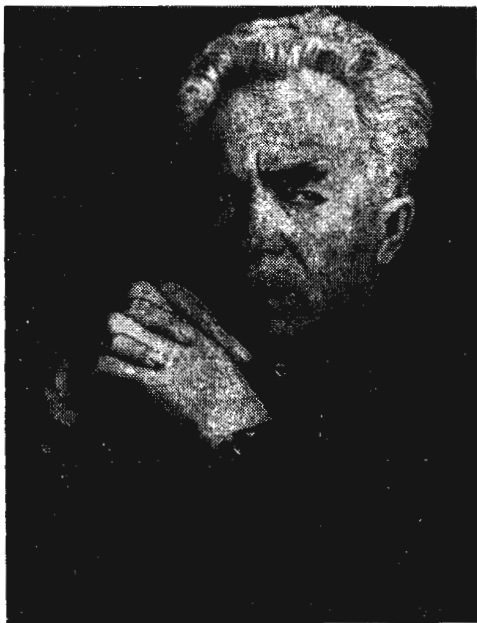

Александр Александрович Елкин.

командования необходимо было показать противнику, что в районе Мценска развертываются крупные силы наших войск. Впоследствии командир полка И. Пияшев вспоминал: «Хитрость нам удалась. Гудериан насторожился, стал собирать свои части в кулак...»

Впереди было самое главное: встречи с фашистами на поле боя. Памятной мне оказалась одна из них — 6 октября. Около деревни Первый Воин развернулись в обороне батальоны майора И. Дрожженко и капитана И. Аверьянова из 34-го полка, несколько батарей противотанковой и полковой артиллерии, 4-я танковая бригада полковника М. Е. Катукова.

Танкисты расположились вдоль дороги Орел—Мценск, маскируясь на опушках леса, в кустарниках. Враг, полагая, что его силы значительно превосходят наших, рассчитывал одним ударом овладеть Мценском. Танки его двигались в атаку колонной, открыто, стреляя на ходу по предполагаемым целям. Катуковцы подпускали их на короткую дистанцию и расстреливали почти в упор, затем быстро меняли позиции и снова вели губительный огонь. Так действовал, например, экипаж «Т-34» старшины Ивана Любушкина, который за один день уничтожил более десяти вражеских танков, несколько автомашин, много солдат и офицеров. Отличились танковый батальон капитана Александра Бурды, экипажи Анатолия Рафтопулло, Дмитрия Лавриненко и другие. Бок о бок с танкистами сражались воины войск НКВД. Когда противник приблизился к переднему краю обороны батальона майора Дрожженко, коммунист Ле-

онтий Фелюк поднял солдат в контратаку.

Стремительным ударом воины отбросили противника и заставили его отступить. В течение трех суток удерживали они позиции у деревни Первый Воин.

«За нами Москва! Не пустим Гудериана к нашей столице!» — эти слова были клятвой, нерушимой, как присяга. И за ними следовало: «Победа или смерть!» А это означало борьбу до самопожертвования.

...Вражеские танки под прикрытием ночи пытались смять противотанковую батарею лейтенанта И. Кузнецова. Густая тьма не позволяла батареям рассмотреть, чьи танки. Рядовой Сергей Белоус быстро перебежками достиг переднего танка и увидел на его броне фашистский крест. Белоус вызвал огонь на себя, поступить иначе в данной обстановке не мог. Орудия батареи открыли огонь и подожгли два танка. Третью машину поразил противотанковой гранатой Сергей.

За этот подвиг Сергей Емельянович Белоус был награжден орденом Ленина. Его пример вдохновил многие тысячи защитников Москвы.

Метко била фашистов батарея 76-мм орудий старшего лейтенанта Виктора Левкина. 8 октября она отразила атаку до 30 танков и батальона пехоты врага, 9 октября уничтожила 6 танков, легковую автомашину, рассеяла до батальона пехоты, 10 октября уничтожила один танк, подбила второй и совместно с пулеметчиками полка нанесла урон накапливавшейся для атаки пехоте противника. Наводчик Георгий Кравченко удачным выстрелом из орудия сбил бомбардировщик противника.

Орловско-Мценская операция наших войск завершилась 11 октября. Армия Гудериана, понеся большие потери в технике и живой силе, вынуждена была перейти к обороне. Некоторые подразделения 34-го полка, оставаясь на северном берегу реки Зуши, продолжали вести бой с фашистами, пресекали их попытки форсировать реку. Основная часть полка занимала оборонительные рубежи в районе поселка Чернь, города Плавска, а 20 октября по приказу командования прибыла в Тулу. В наградном листе на командира 34-го полка подполковника И. Пияшева сказано: полк в Орловско-Мценской операции уничтожил до двух батальонов пехоты, 21 танк, 2 самолета, 2 броневика, 3 орудия и 2 минометные батареи.

Подполковник Пияшев руководил полком в течение всей операции умело и мужественно. В сложных условиях 10 октября, когда противник проник в северную часть Мценска, Пияшев выделил две роты для охраны мостов через реку Зушу, где уже сражалась рота 115-го полка войск НКВД. Враг не сумел окружить наши части в городе Мценске. Все наши силы были выведены с южного берега Зуши главным образом по железнодорожному мосту.

...В Туле велась интенсивная подготовка к отражению врага. И всюду звучал наказ жителей города: не пускать в Тулу фашистов!

168

Комиссар полка поручил политработникам разъяснить личному составу значение Тулы для страны и конкретно в сложившейся обстановке. Тула — кузница русского оружия, наш советский арсенал. Здесь металлургические и машиностроительные заводы, шахты. Важен город и как большой железнодорожный узел, как рубеж на подступах к столице нашей Родины — Москве.

Сразу же по прибытии в Тулу командиров и политработников собрали на совещание. Подполковник Пияшев разъяснил обстановку. Противник вел наступление со стороны Калуги. Нетрудно было понять, что войска Гудериана вот-вот полезут и со стороны Мценска.

— В городе есть ракетчики врага (так в то время называли лазутчиков, указывавших ракетами цели для бомбометания), возможны диверсанты и шпионы. Перед нами задача: очистить Тулу от вражеских лазутчиков. К выполнению задачи приступить немедленно! — закончил свою короткую речь Иван Иванович Пияшев.

И вот ночь — темная, дождливая. Мы осматриваем квартиры, подвалы, чердаки, пристройки к домам, все места, где может укрыться враг. А что враги в Туле были, подтвердилось в первую же ночь. Только загудел над городом мотор самолета, как в небо взлетела зеленая змейка ракеты.

— В Пролетарском районе, — определил старший лейтенант И. Тетюшев. — Там опытные люди у нас, возможно, накроют ракетчика.

В ту ночь много нарушителей военного режима было задержано.

Между тем дивизия Гудериана прорвала оборону на Зуше и устремилась к Туле. 26 октября в подразделениях нашего полка огласили приказ начальника гарнизона. В Туле вводилось осадное положение. Охрана революционного порядка возлагалась на коменданта города — командира 69-й бригады войск НКВД полковника А. Мельникова. В его распоряжение отдавались войска НКВД, милиция и добровольные рабочие отряды. Приказ требовал привлекать нарушителей порядка к строжайшей ответственности и предавать суду военного трибунала по законам военного времени. Провокаторов, шпионов и других агентов врага расстреливать на месте.

В ночь на 27 октября на южную окраину выдвинулись воинские части местного гарнизона. Было их немного. В оборону в тот день стали только 156-й полк НКВД, батальон милиции и 732-й зенитно-артиллерийский полк. Через два дня в Рогожском поселке и парке Осоавиахима занял боевые позиции Тульский рабочий полк, только что созданный по постановлению городского комитета обороны.

Стали прибывать в Тулу и первые подразделения соединений Брянского фронта. Командующий армией приказал подполковнику Пияшеву размещать их на линии обороны города. Позже высокую оценку этой роли 34-го полка дали генерал А. Ермаков, бывший командующий 50-й арми-

ей, и председатель городского комитета обороны, первый секретарь Тульского обкома партии В. Жаворонков.

В эти дни некоторым нашим подразделениям пришлось сражаться на ближних подступах к Туле.

28 октября утром мы закончили проверку Пролетарского района. Усталые пришли в столовую Военторга. За стол к нам подошел лейтенант Григорий Колесников. Его группа минувшей ночью обнаружила склад сигнальных ракет.

— Оставил там двух автоматчиков. Покараулим. Ракетчик, конечно, придет, — поделился планами Григорий.

Только мы взяли за ложки, как на пороге появился связной штаба.

— Лейтенанта Колесникова — срочно в штаб! — объявил он.

Колесников поспешил в штаб. В то время каждая встреча могла быть последней. Так оно и случилось.

Их батальон был выдвинут в район Щекино. Возглавил батальон капитан П. Хрусталева.

— Фашисты приближаются к Плавску, — предупредили нас в штабе полка. — Никому не отлучаться!

День и вечер 28 октября прошли в тревожном ожидании. А утром 29-го на ближних подступах к городу то и дело раздавались пулеметные очереди, стрельба зенитных орудий. Над крышами проносились фашистские и наши самолеты.

Возвратившись с операции в городе, я зашел к старшему лейтенанту П. Винокурову, начальнику разведки полка. Он сообщил, что фашисты заняли Плавск и Щекино. Севернее Щекино находилась в обороне 290-я стрелковая дивизия. Но у нее ни одного орудия, очень мало пулеметов. А Гудериан гонит колонны танков. Вряд ли дивизия выстоит. Батальон капитана Хрусталева накануне дрался на реке Солове у деревни Захаровки.

— Там в единоборстве с танком погиб лейтенант Колесников, — сказал Винокуров. — А батальон теперь где-то у Ясной Поляны.

Подробности событий на Солове позже я узнал от лейтенанта И. Шибаева.

...Танки фашистов приблизились к берегу, намереваясь форсировать неширокую реку с ходу. На дороге Щекино—Одоев через Солову был мост. К нему направились четыре танка. Колесников, окоп которого находился неподалеку от моста, поспешил навстречу врагу, вооружившись связкой гранат. Лейтенант хотел поразить танк и одновременно вывести из строя мост. Танк он подбил, а мост уцелел. Осколком гранаты был убит Колесников. К уцелевшему мосту устремились другие танки. Но тут ударили орудия батареи лейтенанта В. Левкина. Их огонь заставил танки повернуть обратно и скрыться за домами деревни. По гудению моторов можно было понять, что танки ищут удобное место для переправы через Солову. Появились они позади позиций батальона Хрусталева. Враг рассчитывал на внезапный удар. Но батарейцы уже развернули свои

пушки, повернулись лицом к врагу расчеты противотанковых ружей. Два танка подбил наводчик орудия Михаил Анненков. Один за другим выводили из строя вражеские танки меткими выстрелами из ружей бойцы Александр Кругликов, Василий Сидоров, Василий Воробьев, Петр Крапивка, Петр Катков. Воробьев был ранен осколком мины, но поле боя не покинул, продолжал стрелять по врагу.

Так дрался батальон капитана Хрусталева на реке Солове до ночи. А фашисты были уже в Щекино. По приказу командира 290-й стрелковой дивизии Хрусталева отшел батальон к Ясной Поляне, во второй эшелон обороны дивизии. Сюда же прибыли батареи Левкина и Кузнецова.

Утром 29 октября колонна танков 24-го танкового корпуса противника после непродолжительного боя прорвала оборону 290-й стрелковой дивизии. У деревни Воробьевки, около Ясной Поляны, авангард фашистских войск был встречен воинами войск НКВД. Завязалась жестокая схватка, то и дело переходившая в рукопашную. Наши артиллеристы дрались до последнего снаряда, стрелки — пока не кончались патроны и гранаты.

По приказу командования батальон отошел к Туле. Продвижение врага к ней по шоссе сдерживалось частями 50-й армии, а у деревни Ново-Басово, в четырех километрах от окраины города, фашистский авангард был остановлен воинами 156-го полка войск НКВД и 732-го зенитно-артиллерийского полка. Прорваться с ходу в Тулу враг не смог.

С утра 30 октября начались упорные бои за Тулу, продолжавшиеся 45 суток. С начала и до завершения их героически сражался 156-й полк внутренних войск. В его боевых порядках бились также воины 115 и 180-го полков войск НКВД. Более двадцати суток стоял 156-й полк только на Орловском шоссе — направлении главных ударов 24-го танкового корпуса врага. Ни один фашист не прошел через рубеж воинов внутренних войск. Орден Красного Знамени — высокая правительственная оценка боевых действий полка.

34-й полк в дни обороны Тулы выполнял самые различные боевые задачи. 29 и 30 октября его подразделения решительными и энергичными действиями пресекли в городе попытку преступных элементов разгромить товарные и продовольственные склады, магазины. 1 ноября группа командиров и рядовых была направлена штабом полка в восточные районы Тульской области, где самовольно выехавшие из Тулы и других городов лица бросили большое количество автомашин. Транспорт был возвращен в осажденный город и использован для нужд обороны.

Обстановка в районе Тулы менялась часто. Враг то переходил к обороне, то

атаковал наши части. Особенно тяжелым было положение в период с 25 ноября по 5 декабря, когда фашисты почти полностью окружили город. Им удалось перерезать шоссейную и железную дороги между Тулой и Серпуховым.

Но это был уже канун разгрома армии Гудериана. Советское командование приняло необходимые меры. Танковые соединения фашистов севернее и северо-восточнее Тулы были разбиты. Враг начал отступать. 8 декабря 50-я армия перешла в наступление на всех участках фронта. И здесь, как и в оборонительных боях, снова успешно действовали части войск НКВД.

Теперь главные усилия подразделений нашего полка были сосредоточены на борьбе с вражеской агентурой и изменникам Родины. В этой работе нашим воинам активно помогали местные жители. Так, с их помощью группа Владимира Михеева разоблачила в Тарусском районе семерых вражеских ставленников и одного шпиона. Высокую бдительность проявил сержант Иван Каменский. Осматривая вещи в одном из домов, о хозяине которого сержант был информирован как о вражеском пособнике, Каменский обнаружил в карманных часах записку, уличающую хозяина дома в предательстве.

В только что освобожденном Козельске двух вражеских диверсантов задержали рядовые Зашиловский и Меняйленко. Успешно вели борьбу с фашистской агентурой капитан В. Левкин, лейтенант И. Протасов, лейтенант А. Горбань.

Рядовой Гавриил Липченко проявил мужество и находчивость при вражеской бомбежке города Козельска. Он охранял здание комендатуры НКВД. Одна из бомб упала неподалеку от поста, взрыв контузил часового. Но Липченко не покинул пост, а когда здание загорелось, ликвидировал пожар.

В середине января 1942 года, когда враг был уже отброшен от Москвы, 34-й полк отозвали в Тулу, где создавалась 7-я мотострелковая дивизия внутренних войск. Командиром дивизии назначили полковника И. Пяшева.

Усилия командиров, политработников, всех воинов дивизии не пропали даром. Соединение внесло достойный вклад в победу над врагом. Только наши снайперы истребили к концу войны более 18 тысяч фашистских солдат и офицеров.

Победа под Москвой вдохновила весь советский народ. Над нашей Родиной взошла заря Победы. Все мы сознавали, что впереди еще будут серьезные испытания и наша задача — повседневно повышать боевую подготовку личного состава, бить врага с еще большим умением, оттачивать верное оружие воинов внутренних войск — революционную бдительность.

ОТСТОЯВШИМ СТОЛИЦУ

В дни битвы за Москву и после нее на страницах войсковых газет печатались статьи, призывы, стихи, обращенные к защитникам столицы. Их авторами были известные писатели и поэты, красноармейцы.

Предлагаем вниманию читателей две такие публикации в газете 2-й мотострелковой дивизии внутренних войск «В бой за Родину» (из фондов Центрального архива внутренних войск МВД СССР).

Бойцам и офицерам генерала Лукашева

Когда мы придем в Берлин (а мы туда придем скорее, чем многие думают), мы вспомним там о Москве 1941 года, мы вспомним о большом горе, чтобы смягчиться, не опустить карающей руки. Москву 1941 года мы никогда не забудем, ее тос-

ку и гордость, ее черноту, ее настороженность. И нет для Родины людей ближе, чем герои, защищавшие Москву. Они выстояли тогда, когда, казалось, нельзя было выстоять. Они сохраняли в своем сердце огонь великой веры, и они победили.

*Слава воинам, отстоявшим Москву!
Горе Берлину!*

Илья ЭРЕНБУРГ.

МОСКВА

*Москва! Ты счастье и свобода,
Ты светишь ясно звездой,
Ты сердце нашего народа —
Командный пункт страны родной.
Ты много раз благославляла
Своих сынов на смертный бой,
И вместе связаны недаром
Все судьбы Родины с тобой.
В Москве за горькие обиды
Враг битым был не раз, не два.
Здесь Кремль седой, выдавший виды,
Здесь слава русская жива.
Москва! Привет тебе сыновний,
На страже мы, твои сыны,
И до последней капли крови
Тебе и партии верны.*

Красноармеец А. ЧЕРЕПАНОВ.



В суровые дни, когда фашистские орды рвались к столице нашей Родины, плечом к плечу с воинами Красной Армии сражались и воины внутренних войск, в числе которых были солдаты, сержанты и офицеры ордена Ленина Краснознаменной имени Ф. Э. Дзержинского дивизии. В районе города Боровска дзержинцы стойко выдержали натиск танков и пехоты противника, нанесли врагу значительный урон. Многие бойцы и командиры, отличившиеся в этом бою, были удостоены орденов и медалей. Среди них — командир взвода лейтенант И. Ломов.

На снимке: товарищи поздравляют лейтенанта И. Ломова (второй справа) с боевой наградой.

Фото 1942 г.



БУДЕМ ПОМНИТЬ ВСЕГДА

«Двадцать миллионов жизней унесла эта война. Наш народ не забудет ее никогда!» — сказал от имени партии и всего советского народа Леонид Ильич Брежнев — солдат, прошедший всю войну от начала до конца по самым жестоким, огненным ее дорогам.

Да, мы не забываем суровую годину испытаний. Помним и всех ее героев. Величественные мемориалы в их честь и скромные обелиски на могилах — в этом память народа о войне.

Мемуары видных военачальников, сборники воспоминаний ветеранов войны, изданные массовыми тиражами, простреленные партийные и комсомольские билеты в витринах музеев, пожелтевшие фронтовые письма и листки «похоронок», хранимые в заветных шкатулках солдатских вдов, — и в этом память народа о войне. И его боль.

Венки и букетики полевых цветов на темном мраморе братских могил — тоже память народа о войне. И его любовь...

Об этом думаешь, читая книгу «Подвиг народа: Памятники Великой Отечественной войны 1941—1945» (М.: Политиздат, 1980). Это добротное, на высоком полиграфическом уровне выполненное иллюстрированное издание рассказывает о многочисленных памятниках советским воинам, партизанам, подпольщикам, труженикам тыла. Листаешь страницу за страницей, и встает перед тобой — в мраморе, бронзе и граните — суровая и скорбная, героическая и торжествующая наша история.

«Рубежи боевой славы» — так назван первый раздел сборника. Их много, мест, где на смерть стояли солдаты Страны Советов...

Москва. На подступах к ней фашисты навсегда потеряли надежду на молниеносную войну с Россией, а весь мир понял, что

нацистские уверения о непобедимости германской армии — это всего лишь вымысел геббельсовской пропаганды. 5 декабря 1941 года гитлеровское командование сделало очередную попытку прорвать нашу оборону. В кровопролитных боях на рубеже Алабушево, Крюково советские войска отбили атаку 60 танков с пехотой и перешли в контрнаступление. Сейчас здесь, у въезда в Зеленоград, над придорожным курганом Славы вознесся ввысь серый бетонный обелиск — три сомкнутых штыка, символизирующих стойкость трех воинских частей — стрелковой, танковой, кавалерийской. В Центральном музее внутренних войск МВД СССР есть сведения о том, что в районе деревни Крюково сражались и отдельные подразделения войск НКВД.

Воины-чекисты обороняли подступы к Москве и на других направлениях. Далеко виден среди ровных подмосковных полей памятник советскому солдату на Перемилловской высоте у городка Яхрома. Здесь вместе с подразделениями 1-й ударной армии громил захватчиков 73-й отдельный бронепоезд войск НКВД под командованием капитана Ф. Д. Малышева.

Еще один рубеж нашей славы — Волгоград. 25 августа 1942 года, когда немцам удалось прорваться к северным окраинам Сталинграда, в бой вступили части 10-й дивизии НКВД и приданные ей подразделения. Они остановили продвижение врага и дали возможность частям Советской Армии занять рубежи обороны. Дивизия была награждена орденом Ленина, ее воины с гордостью называли себя сталинградцами и шли в бой с кличем: «Сталинградцы, вперед!» В ознаменование героизма чекистов недалеко от моста через реку Царица, соединяющего центр города с Ворошиловским районом, сооружен памятник: на 17-метро-

вом постаменте в форме обелиска — бронзовая фигура чекиста с высоко поднятым мечом.

Летом 1942 года пламя боев охватило Кавказ. Фашисты стремились пробиться к Черному морю и к нефтяным промыслам Баку. Советские войска остановили, а затем погнали врага с Кавказа. В память об отважных защитниках горных перевалов на оживленной туристской трассе Черкесск-Домбай, на окраине шахтерского поселка Орджоникидзевский сооружен музей-памятник. Мемориальный комплекс хорошо вписался в панораму Главного Кавказского хребта. Внутри музея развернута экспозиция, рассказывающая о боях за высокогорные перевалы, о частях и подразделениях, проявивших здесь мужество и самоотверженность, в том числе и о соединениях внутренних войск. Генерал армии И. И. Масленников, бывший в то время командующим Северной группой войск Закавказского фронта, а затем войсками Северо-Кавказского фронта, вспоминал: «Организуя оборону Кавказа, командование отводило важную роль войскам НКВД. Укомплектованные, как правило, хорошо обученными кадровыми бойцами, части НКВД сражались в боях, как и все части Закавказского фронта, с исключительной храбростью и стойкостью...»

И так на каждом рубеже войны стоят мемориальные композиции, воскрешая в памяти народной события тех лет, месяцев, дней: у Запорожья, на месте, где наши части успешно форсировали Днепр, — 8-метровая фигура воина-богатыря на железобетонном постаменте, имитирующем плот из деревянных брусьев; в Новгороде — монумент Победы, удачно сочетающийся со старинным древним кремлем города; в центре Кишинева, на площади Освобождения, в честь 25-летия освобождения молдавской земли от оккупантов сооружен белокаменный пилон, на пьедестале которого — отлитая из бронзы скульптурная группа, символизирующая Победу... И почти на каждом рубеже нашей боевой славы стойко сражались и воспитанники внутренних войск: на Днепровском плацдарме стал Героем Советского Союза Г. П. Савчук; под Новгородом крушили военную технику гитлеровцев артиллерийские полки под командованием С. С. Богачевского и П. С. Великанова; в Яско-Кишиневской наступательной операции сдерживали гитлеровцев, пытавшихся прорваться из окружения, батальоны 23-й бригады войск НКВД полковника А. А. Алексеева...

Следующий раздел сборника посвящен памятникам в городах-героях — Москве, Ленинграде, Волгограде, Киеве, Минске, Севастополе, Одессе, Новороссийске, Керчи, Туле, Брестской крепости, составляющих нашу гордость и нашу славу.

Беспримерна стойкость защитников Ленинграда, выдержавших 900-дневную блокаду. Здесь, у Кировского завода, под Урицком, стояли насмерть воины 21-й дивизии НКВД полковника М. Д. Папченко. Поэтому, осматривая величественные ансамбли памятников, составивших Зеленый пояс

Славы города Ленина на всем протяжении кольцевой линии фронта, мы всегда помним и о тех бойцах и командирах этого соединения, которые отдали свою жизнь, но не пропустили врага на улицы города. Оригинальный памятник «Разорванное кольцо» установлен на том месте, где начиналась знаменитая «Дорога жизни». Ее охраняли, помогали перевозить грузы в осажденный Ленинград бойцы подразделений войск НКВД.

Мужественно обороняли советские люди столицу Украины. На подступах к городу геройски дрался 56-й бронепоезд наших войск под командованием старшего лейтенанта П. К. Ищенко; взорвав все мосты через Днепр, последней уходила из города 4-я дивизия войск НКВД под командованием полковника Ф. М. Мажирина.

Защищая Одессу, вместе с моряками отважно бились с наступающими фашистами воины батальона старшего лейтенанта И. Д. Кришевского. Здесь вошел в атаку чекистов военком полка В. А. Клименко, о чем в то время сообщала газета «Правда».

Герои Новороссийска известны всей стране. На Малой земле среди других частей стойко держали оборону подразделения 290-го полка НКВД. Они участвовали и в освобождении самого города.

«Первый удар врага приняли на себя Тульский рабочий полк, 156-й полк войск НКВД, 732-й артиллерийский полк противовоздушной обороны», — отмечается в книге. Сейчас в Туле на том самом месте, где остановили врага воины-чекисты, установлена 4-метровая скульптурная группа.

Брестская крепость-герой. Именно здесь, в казармах 132-го отдельного конвойного батальона НКВД, воины которого приняли на себя первый удар перешедших советскую границу захватчиков, найдена на стене надпись, ставшая легендарной: «Я умираю, но не сдаюсь. Прощай, Родина! 20.VII.1941 г.». В мемориальном ансамбле Бреста есть надгробья погибшим воинам этого подразделения.

Несомненным достоинством рецензируемого издания являются помещенные на разворотах документальные фотографии времен войны — форсирование Днепра, бойцы в атаке, зенитчики на страже советского неба... Завершает эту серию снимок, запечатлевший волнующий момент Парада Победы: солдаты Особого сводного батальона бросают к подножию Мавзолея В. И. Ленина поверженные фашистские знамена. Очевидно, не все знают, что это подразделение было сформировано из представителей всех фронтов и воинов внутренних войск и командовал им комбат из дивизии имени Ф. Э. Дзержинского майор В. Вовк.

Памятники Великой Отечественной... Они будут вечным напоминанием людям земли о титаническом подвиге советского народа, совершенном в военные годы. Этому святому делу послужит и книга, предлагаемая нашим читателям.

А. ЯНКОВСКАЯ.

ПОЛНОСТЬЮ ИСПОЛЬЗОВАТЬ ВОЗМОЖНОСТИ ТЕХНИКИ

Коммунистическая партия и Советское правительство, проявляя постоянную заботу о внутренних войсках, предпринимают конкретные меры по улучшению условий их служебно-боевой деятельности, росту технической оснащенности и повышению боевых возможностей.

За годы десятой пятилетки в войска поступило необходимое количество современной военной техники, вооружения, средств связи, систем и датчиков обнаружения и других материально-технических средств, выполнены планы инженерно-технического оборудования объектов и создания на них комплексов ИТСО. Укрепление и совершенствование материально-технической базы служебно-боевой деятельности позволили повысить надежность охраны объектов, снизить служебную нагрузку на личный состав, улучшить условия несения службы, обучения и воспитания военнослужащих.

Используемые ныне инженерные и технические средства создают благоприятные условия для дальнейшего повышения эффективности выполнения служебно-боевых задач, однако требуют от личного состава обширных теоретических знаний и твердых практических навыков, позволяющих умело эксплуатировать сложные электронные, радиотехнические и автоматические устройства. А это означает, что эффективность их применения находится в прямой зависимости от военно-технической подготовки личного состава, умения воинов реализовать те возможности, которые объективно имеются на каждом объекте, оборудованном техническими средствами охраны.

В. И. Ленин завещал нам серьезно, настоящим образом изучать военное дело. Он указывал, что без людей, способных умело пользоваться новейшими усовершенствованиями военной техники, затраты на нее окажутся бесполезными. И сейчас, в сложных условиях международной обстановки, выполняя ленинские указания, Коммунистическая партия требует от совет-

ских воинов в совершенстве владеть современными им техникой и оружием, содержать их в постоянной боевой готовности.

Исходя из этого, важное значение сейчас придается росту боевой выучки личного состава, совершенствованию воинского мастерства солдат, сержантов, прапорщиков и офицеров, и в частности их инженерно-технической подготовке. В наших частях накоплен немалый опыт обучения воинов в интересах высококачественного выполнения служебно-боевых задач.

Например, хорошие и отличные знания техники и умение ее эксплуатировать постоянно показывает личный состав подразделения, где командиром капитан П. Кузовков. Занятия с личным составом здесь проводятся с учетом специфики и технической оснащенности охраняемых объектов и нацелены на выработку у воинов твердых знаний и практических навыков несения службы с применением комплекса ИТСО. Прежде всего изучаются средства обнаружения, проводной и радиосвязи, имеющиеся в подразделении. Солдаты знакомятся с оборудованием постоянных, временных и кратковременных объектов, транспортных средств. Особое внимание уделяется организации и проведению регламента № 3, в котором обычно участвует весь личный состав, порядку проверки исправности ИТСО. Такая учеба проходит, как правило, дифференцированно, непосредственно на объекте. Офицеры добиваются детального знания и практического выполнения мер личной безопасности при обращении с техникой. Активную и целеустремленную работу по мобилизации воинов на овладение техникой и эффективное ее использование проводят партийная и комсомольская организации. Все это в итоге создает необходимую основу для достижения подразделением высоких результатов выполнения задач боевой службы.

Подобная организация обучения военнослужащих характерна для большинства подразделений и частей. Здесь рациональ-

но используют учебное время. Правильно поступают те командиры, которые на занятиях по тактико-специальной подготовке и некоторым другим учебным дисциплинам отрабатывают вопросы и задачи инженерно-технической подготовки, изучение техники тесно увязывают с практикой ее применения. Иначе говоря, каждое занятие носит комплексный характер. Такое обучение наиболее эффективно, оно дает возможность в самые сжатые сроки углубить и закрепить знания, приобрести прочные навыки обслуживания и применения ИТСО. Однако все сказанное верно лишь в том случае, если комплексирование занятий в интересах инженерно-технической подготовки тщательно продумано, если с учетом реальных возможностей определено, какие учебные вопросы, приемы и действия, когда, на каких занятиях можно отрабатывать или повторить, какие конечные цели должны быть достигнуты. Все это требует методического искусства руководителей, четкой работы штаба, продуманного взаимодействия между офицерами различных категорий.

Особенно глубоко должны увязываться между собой тактико-специальная и инженерно-техническая подготовка. Ныне их просто нельзя представить друг без друга. Ведь технические средства охраны — техника коллективного пользования. Их умелое применение возможно только в том случае, когда все лица караула, войскового наряда в совершенстве знают материальную часть и четко действуют по сигналам ТСО. Поэтому высокая личная ответственность каждого воина за выполнение служебно-боевых задач и за должный уровень своих военно-технических знаний — требование времени. Ни на минуту нельзя забывать: беспечность, недисциплинированность, слабые знания и навыки даже отдельных военнослужащих снижают отдачу от техники и уровень боевой готовности.

Свидетельством глубоких военно-технических знаний солдат и сержантов, прапорщиков и офицеров является их классная квалификация. Стать классным специалистом — это значит не только глубоко изучить характеристики, особенности устройства и правила эксплуатации техники, но и выработать прочные практические навыки ее использования, уметь поддерживать на заданном уровне ее технические параметры. Естественно, необходим и определенный объем теоретических знаний. Эти вопросы в совокупности составляют суть классной квалификации. Непременное условие ее приобретения — активный и напряженный труд воинов на занятиях, тренировки в процессе эксплуатации техники, при решении служебно-боевых задач. Борьба за рост числа классных специалистов — это борьба за совершенствование боевого мастерства и слаженности караулов и войсковых нарядов, за безотказность ИТСО.

Хотелось бы остановиться на подготовке специалистов ИТСО. Как известно, проводится она в разных формах. Важнейшей среди них являются сборы, которые обычно организуются в масштабе части. Рас-

писанием на них в первую очередь предусматривается изучение особенностей эксплуатации аппаратуры, установленной на объектах, последовательности выполнения наиболее сложных технологических операций в ходе сезонного и других видов технического обслуживания.

Отводится время на изучение и распространение опыта лучших специалистов, прапорщиков и офицеров, накопленного ими в использовании ИТСО, на изучение рекомендаций, направленных на совершенствование эксплуатации технических средств и на искоренение недостатков, допускаемых порой при их применении, обслуживании и хранении.

В ряде мест такие сборы приурочивают к прибытию в часть молодых специалистов, закончивших учебные подразделения. Их знакомят с особенностями эксплуатации техники в условиях данной части, совершенствуют методику регламентных работ. Подобные мероприятия проводятся и с молодыми офицерами, недавними выпускниками военных училищ.

Для занятий по инженерно-технической подготовке особенно важна добротная учебная материально-техническая база. Ведь занятия продуктивны лишь тогда, когда каждый обучаемый имеет возможность не только видеть, но и «пощупать» тот или иной прибор, произвести практические операции по применению, обслуживанию или ремонту аппаратуры.

Для совершенствования учебной материально-технической базы немало сделано и делается. В классе боевой службы большинства подразделений оборудованы технические уголки. Каждое занятие обеспечивается необходимыми пособиями, измерительными приборами, инструментами и материалами. В ряде частей учебные средства, поступающие в централизованном порядке, дополняются действующими макетами, электрифицированными стендами, созданными силами рационализаторов, что позволяет на высоком качественном уровне решать вопросы обучения личного состава.

Особой заботы требует подготовка учебной материально-технической базы при организации сборов специалистов ИТСО. Каждый раз для этого целесообразно подготавливать дополнительные пособия, не говоря уже о том, что должно полностью использоваться оборудование технических классов. Обычно перед началом сборов обобщаются данные по эксплуатации ИТС в межсборовый период. На основе такого анализа можно подготовить плакаты, графики, таблицы, отражающие передовой опыт, вскрывающие причины тех или иных упущений.

Очень полезно оборудовать стенды, на которых разместить преждевременно изношенные или поврежденные детали. В пояснительной записке следует указать причины, вызвавшие выход из строя этих деталей, дать рекомендации, как лучше сохранить или продлить их работоспособность. Можно оборудовать витрины с фотографиями, показывающими передовые приемы

технического обслуживания средств обнаружения, с соответствующей текстовкой. Неплохо к сборам приурочивать выставки предложений рационализаторов, демонстрировать макеты, стенды и приборы, созданные умельцами подразделений для улучшения контроля за качеством работы аппаратуры, для повышения интенсивности занятий по инженерно-технической подготовке, производительности труда.

Для высококачественного обучения личного состава делается вроде бы немало. В то же время кое-где еще недооценивают роль и значение инженерно-технической подготовки. Не везде создана надлежащая учебная материально-техническая база. Не все занятия имеют стройную целевую направленность — учить тому, что необходимо для эффективного выполнения служебно-боевых задач в мирное и военное время. Недостатки в обучении дают большие издержки: некоторые караулы и войсковые наряды при осложнении обстановки действуют неумело, отсюда и упущения в боевой службе.

Министр внутренних дел СССР генерал армии Н. А. Щелочков требует решительно пресекать послабления и условности в учебе личного состава, повысить ответственность офицеров за ее результаты, за профессиональную выучку подчиненных, настойчиво развивать учебную материально-техническую базу, активно внедрять в учебный процесс технические средства обучения. Вот почему при подготовке караулов и войсковых нарядов надо детально отрабатывать особые обязанности всех лиц, выполняющих служебно-боевые задачи, их действия при происшествиях и по сигналам средств обнаружения. Каждое теоретическое и практическое занятие должно быть максимально приближено к реальным условиям, чтобы оно способствовало росту ранее полученных и приобретению новых знаний, совершенствованию навыков, чтобы оно было своего рода ступенькой к повышению мастерства личного состава. Задача состоит в том, чтобы и далее искать резервы улучшения инженерно-технической подготовки.

Полная отдача от техники наряду со всесторонней подготовкой личного состава невозможна без продуманной организации ее внедрения и эксплуатации. За последнее время в этом направлении сделано многое. В процессе реализации планов комплексного оборудования объектов инженерно-техническими средствами выполнены значительные объемы работ по реконструкции основных ограждений, противопобеговых и противотаранных заграждений, охранного освещения, по улучшению инженерно-технического оснащения контрольно-пропускных пунктов, постов войсковых нарядов контролеров. Выполнены плановые задания по созданию комплексов технических средств в запретных зонах и на внутренней территории объектов. Качественнее, чем в прежние годы, велись строительно-монтажные работы, в большинстве подразделений внедрена четкая система контроля тех-

нического состояния и обслуживания техники в соответствии с действующими нормативными документами. Окрепло взаимодействие частей и подразделений с администрацией охраняемых объектов с целью своевременного проведения ремонтно-восстановительных работ и продления сроков эксплуатации аппаратуры и инженерных средств. Все это — результат напряженного труда командиров, штабов, политорганов, специалистов ИТС и всего личного состава, участвующего в применении техники.

Как пример можно привести подразделение, где командиром старший лейтенант Г. Темба, а техником ИТС прапорщик В. Азаров. Здесь с высоким качеством проведен монтаж датчиков обнаружения, распределительных устройств, кабельных линий, вспомогательного оборудования и станционной аппаратуры. Строго соблюдаются сроки проведения регламентов технического обслуживания и ремонта инженерно-технических средств.

Особое внимание уделяется регламенту № 3, который совмещается с парково-хозяйственным днем. Накануне обычно проводится общее собрание личного состава, где доводятся задачи в связи с предстоящим обслуживанием ИТСО и приведением в порядок запретных зон, конкретизируются социалистические обязательства военнослужащих, отделений и групп. Офицеры ставят конкретные задачи командирам отделений, группе и отдельным военнослужащим по техническому обслуживанию ИТСО, проверяют степень готовности к работам младших специалистов и всех военнослужащих, знание ими мер безопасности, исправность инструмента, наличие технологических карт, руководств и другой документации.

Тщательная подготовка, контроль за ходом работ позволяют проводить профилактические мероприятия в установленный срок и с высоким качеством. А это обеспечило устойчивую работу средств обнаружения, продлило межремонтных сроков эксплуатации аппаратуры в полтора-два раза против установленных. Подразделение успешно выполняет возложенные на него служебно-боевые задачи.

Но есть и другие факты. Инженерно-техническое оборудование на ряде объектов не в полной мере отвечает требованиям наставлений, не всегда выдерживаются запланированные сроки ввода их в эксплуатацию, порой с запозданием выполняются ремонтно-восстановительные и регламентные работы, что приводит к появлению уязвимых мест в охране, неустойчивой работе техники, преждевременному выходу ее из строя. Не могут быть терпимы и случаи нерационального использования сил и средств, повышенного расхода личного состава, выставляемого по периметрам объектов. Кое-где они охраняются по-старому, с наблюдательных вышек, хотя оборудованы на самом современном уровне, комплексом ИТСО. Охрана объектов способом оперативного дежурства и патрулирования часовых порой просто иг-

норируется. Недопустимо и то, что некоторые командиры и штабы самоустранились от решения задач инженерно-технического обеспечения служебно-боевой деятельности, предметно не занимаются вопросами, определяющими эффективность применения техники.

Одной из задач, поставленных Министерством внутренних дел СССР, является решительное повышение эффективности применения инженерно-технических средств и другой специальной техники, состоящей на вооружении войск. А это означает, что командиры, штабы, политорганы, партийные и комсомольские организации, все военнослужащие, участвующие в служебно-боевом применении техники, должны сделать все от них зависящее, чтобы обеспечить своевременное и качественное выполнение планов дальнейшего совершенствования инженерно-технического оборудования объектов, создания на них комплексов инженерно-технических средств, соответствующих требованиям наставлений, внедрить в практику плано-предупредительную систему их технического обслуживания и ремонта, добиться устойчивой работы систем и датчиков обнаружения, гарантирующей выдачу сигнала при попытке нарушителя преодолеть запретную зону любым способом. Экономно и рационально расходовать денежные и материальные средства, не допускать порчи и преждевременного выхода из строя аппаратуры.

Все это требует более высокого уровня организаторской и воспитательной работы. Немалую роль здесь призвана сыграть военно-техническая пропаганда. Ее следует направлять на мастерское овладение техникой, распространение среди воинов общенаучных и военно-технических знаний, воспитание у них гордости за службу во внутренних войсках, любви к своей специальности, развитие рационализаторской работы, внедрение в практику передового опыта и достижений лучших специалистов, передовых караулов, войсковых нарядов и подразделений.

Хорошо зарекомендовали себя и, безусловно, требуют более широкого распространения организуемые во внеучебное время технические викторины, конкурсы на отличное знание техники и оружия, состязания на звание лучшего специалиста. При надлежащей подготовке очень эффективны технические вечера вопросов и ответов, беседы и лекции опытных специалистов, встречи личного состава с военнослужащими, отмеченными государственными наградами за образцовое выполнение служебно-боевых задач, с мастерами своей специальности, обсуждение материалов на технические темы, публикуемых в периодической печати. Весьма полезно выпускать технические бюллетени, листки, стенные газеты, добиваясь, чтобы техника нашла отражение в наглядной агитации.

Глубже усвоить сложные вопросы и темы, расширить технический кругозор, быстрее подготовиться к сдаче на классность, изучить смежную специальность, освоить и повторить приемы эксплуатации

позволяют также занятия в технических кружках. В большинстве подразделений они работают ритмично, без срывов, по планам, разработанным штабом применительно к задачам той или другой роты. Опыт в этом отношении накоплен уже немалый, и он говорит о том, что успешно изучать технику можно и должно не только в рамках обязательной программы.

Подлинной трибуной пропаганды военно-технических знаний призваны стать и технические конференции, проводимые обычно в масштабе части. На них выносятся как теоретические, так и практические вопросы, касающиеся успешной эксплуатации техники и содержания ее в исправном состоянии, с докладами выступают командиры частей и начальники штабов, их заместители, опытные специалисты, передовики социалистического соревнования, рационализаторы.

Эти и другие формы пропаганды военно-технических знаний должны не только популяризовать наши достижения в создании современной техники, но и, главное, активно способствовать ее изучению и освоению всеми воинами. Постоянно наращивать усилия в организации этого дела, в распространении передового опыта эксплуатации ИТСО — весьма важная задача командиров, штабов, инженерно-технических кадров, партийных и комсомольских организаций.

При освоении техники более гибко стали использоваться возможности социалистического соревнования. Например, в некоторых частях обязательства коллективов и каждого военнослужащего определяют конкретные рубежи в овладении техникой, оружием, поддержании их в постоянной боевой готовности, повышении классной квалификации, освоении смежных специальностей, экономии времени и материальных ресурсов. Все это подкрепляется активной организаторской работой, учитывающей специфику той или иной категории личного состава, работой, основанной на неуклонном соблюдении ленинских принципов соревнования — гласности, сравнительности результатов, распространения и практического использования передового опыта. Для этого широко применяются все многообразие форм и методов морального стимулирования, в том числе листовки, плакаты, специальные радиопередачи, фотогазеты и именные призы.

Эффективность использования сложной современной техники зависит также от глубокого понимания воинами своей личной ответственности за защиту интересов нашей Родины, за конечный результат выполнения каждой служебно-боевой задачи и требует высоких морально-политических и психологических качеств.

Рост технической оснащенности войск — не самоцель, а важное средство для достижения более высоких результатов служебно-боевой деятельности, а это возможно только в том случае, если техника будет использоваться с полной отдачей.

Генерал-майор Н. АНДРИАНОВ.



НАЗНАЧЕН НА СУТКИ

Фото А. Александрова.



182

С хорошим настроением заступает дежурным по караулам коммунист капитан В. Дрозд (снимок слева сверху). Он твердо знает свои обязанности, расположение охраняемых объектов, заранее уточнил и объем задач по боевой службе на предстоящие сутки, особенности связи с караулами.

Точно по распоряжку дня офицер производит развод караулов, наряженных для охраны объектов и конвоирования, проверяет готовность военнослужащих к выполнению служебно-боевых задач, исправность специального оборудования транспортных средств (снимок слева внизу).

Капитан Дрозд обеспечил своевременное убытие личного состава к месту несения боевой службы.

В указанный командиром части срок офицер прибыл в один из караулов (снимок справа сверху). Он проверяет, как военнослужащие, заряжая оружие, соблюдают меры личной безопасности. Не остаются без внимания и внутренний порядок в карауле, выполнение плана политической работы, состояние ИТСО, средств связи, практическое несение службы часовыми.

Рядовой А. Друк не раз выполнял обязанности часового у вагона, службу солдат всегда несет образцово. И все же капитан решил убедиться, твердо ли знает солдат требования устава и табеля постам, готов ли к неожиданному изменению обстановки (снимок справа внизу).

... Многогранны обязанности дежурного по караулам, но капитан Дрозд справляется с ними отлично. Понимая ответственность, возложенную на него командиром части за правильное несение службы караулами, он в течение суток трудится с полным напряжением сил. Передовой офицер не раз поощрялся старшими начальниками.

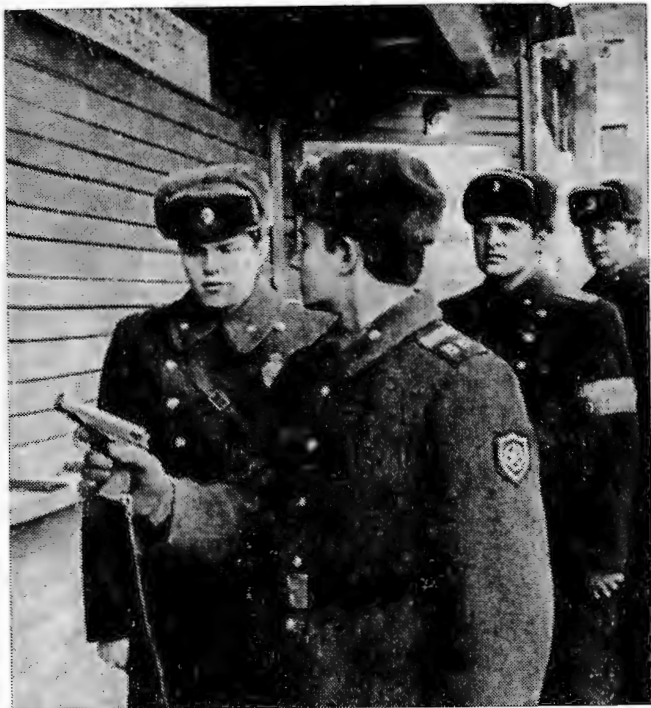

СПОСОБОМ ОПЕРАТИВНОГО ДЕЖУРСТВА

Активное внедрение современных инженерно-технических средств в боевую службу во многом способствовало развитию и совершенствованию прогрессивных способов ее несения. Один из них — способ оперативного дежурства. Преимущества его очевидны. Командир подразделения майор Н. Корчагин и его подчиненные в этом убедились на собственном опыте. Такая организация охраны объекта, считают они, позволяет не только сократить численность караула, но и выполнять задачу с меньшими физическими и психологическими нагрузками, своевременно и результативно действовать по сигналам ТСО.

Но здесь понимают и то, что охрана объектов способом оперативного дежурства требует от личного состава высочайшей слаженности. Ведь часовые на наблюдательные вышки не выставляются. И если произойдет нарушение запретной зоны, лицам караула и войскового наряда контролеров необходим определенный срок, чтобы выйти к месту происшествия. Причем они обязаны это сделать быстрее, чем преступник успеет преодолеть запретные зоны и их инженерные заграждения. Отсюда неизмеримо возрастает роль высокой боевой готовности караула.

За счет чего уплотнить время, каким образом с гарантированной надежностью перекрыть все участки периметра объекта и особенно уязвимые в боевом отношении места? Об этом в подразделении задумались еще до того, как перейти на охрану объекта по-новому.

Проведенные эксперименты, всесторонний анализ показали, что желаемого результата можно добиться лишь при выполнении целого комплекса мероприятий. Исходя из этого, командир роты прежде всего стал настойчиво совершенствовать практические навыки личного состава. Тренируясь в составе караула, отделения, взвода, воины лучше узнавали друг друга: начальники — возможности подчиненных, подчиненные — требования своего начальника, учились понимать его, что называется, с полуслова. У тех и у других росло мастерство, повышалась физическая выносливость. Действия людей становились день ото дня осмысленнее, четче, слаженнее, нормативы значительно перекрывались. Сокращенные сроки боевой готовности закрепили в таблице постам, боевом расчете караула и других документах, регламентирующих боевую службу в роте.

Конечно, слаженности караула нет предела. Эта работа продолжается и сегодня. К примеру, в подразделении пришли к выводу, что выиграть секунды можно лишь тогда, когда существует тесная связь между часовыми КПП, часовым-оператором, контролерским составом, караульными, а начальник караула хорошо ориентируется в обстановке, натренирован в принятии решений согласно боевому расчету. Именно поэтому на занятиях по тактико-специальной подготовке (в том числе и на инструктивных), проводимых, как правило, на объекте или местности, во время действий по сигналу «Сбор», отработки нормативов и учебных задач по службе офицеры учат воинов быстро и точно выполнять свои обязанности. При этом они стремятся разнообразить обстановку, создавать подчиненным условия для самостоятельных действий. Постепенно у каждого вырабатываются экономные приемы, накапливается опыт.

Как известно, при охране объектов способом оперативного дежурства в караульном помещении для действий по сигналам технических средств, а также для выполнения других внезапно возникающих задач в постоянной боевой готовности находится резервная группа в составе 2—3 караульных. Мобильность ее обеспечивается в первую очередь быстрым сбором по тревоге. Этому способствует правильное расположение места хранения оружия, одежды и снаряжения. Имеет значение и продуманность экипировки военнослужащих, хорошее состояние тропы наряда.

С получением сигнала тревоги резервная группа под командой начальника караула или его помощника немедленно выходит к месту нарушения. При этом помощник начальника караула по службе собак продвигается с внешней стороны маскировочного забора, остальные — с внутренней. Сблизившись с нарушителем, резервная группа установленным порядком задерживает его. Если упредить действия злоумышленника в запретной зоне не удалось, то с приближением к месту обнаружения следов резервная группа переходит на его преследование (с использованием служебной собаки) по следам или по направлению.

Если на объекте, имеющем сравнительно большой периметр, нет возможности к дальним местам нарушений быстро выбросить резервную группу, то для охраны отдален-

5/3

ных участков периметра из состава караула выделяется один из помощников начальника караула, инструктор службы собак или дрессировщик розыскной собаки и караульные, которые располагаются в допультельном караульном помещении. В нем оборудуется вспомогательный пульт управления ТСО, устанавливаются средства связи, предусматриваются места для зарядки и разрядки оружия, приема пищи и другие.

Но, как показывает практика, охранять объект только способом оперативного дежурства не всегда представляется возможным. Нормальный ритм несения службы может нарушиться выходом из строя технических средств, электросети, резким изменением погодных условий (буран, густой туман, пурга) и т. п. В каждом из этих случаев действия караула предусматриваются планом охраны, но суть их сводится к одному: выставление часовых на наблюдательные площадки (вышки) или на тропу наряда для патрулирования, более усиленный контроль за службой. В такой обстановке особенно важно взаимодействие с нарядом контролеров и дежурной службой колонии. Пересматривается график проверок внутренней КСП контролерами, усиливается наблюдение за склонными к побегу, перекрываются наиболее уязвимые места.

В подразделении майора Корчагина в случае усиления охраны объекта график смены часовых на тропе наряда отражается в постовой ведомости. Начальник караула за 10—15 минут до отправления караульного на пост ставит ему задачу. Часовой, перемещаясь по тропе наряда, ведет наблюдение за постом и делает короткие остановки для осмотра ИТСО, запретной зоны и местности, периодически докладывает начальнику караула (часовому-оператору) о результатах несения службы. В случае обнаружения неисправностей на посту или следов побега осужденных часовой докладывает об этом немедленно и продолжает нести службу на месте происшествия.

По окончании установленного времени или же по команде часовой прибывает к караульному помещению, докладывает начальнику караула о результатах несения службы и под его наблюдением разряжает оружие. Затем начальник караула напоминает ему порядок действий по боевому расчету, дает распоряжение на вход в караульное помещение.

При охране объектов способом оперативного дежурства помощник начальника караула по службе собак периодически в соответствии с графиком осматривает внешнюю запретную зону или местность, прилегающую к объекту. Двигается он по тропе инструктора службы собак. Эта тропа, на которой отсутствуют посторонние запаховые следы, дает возможность своевременно обнаружить побег или признаки его приготовления (подкопы, подлазы), а также обеспечить розыск бежавшего по следу.

При несении службы указанным способом возрастает роль часовых-операторов. Их подбирают из числа лучших военно-служащих. Кроме сборовой подготовки с

ними регулярно проводятся специальные и инструктивные занятия, где основное внимание уделяется обеспечению заданного режима работы и контроля за техническими средствами охраны, умению своевременно оповещать часовых, контролеров, дежурные службы подразделения и колонии о сигналах ТСО, а также принимать доклады и сигналы. Поскольку служба у пульта малоподвижна, практикуется проведение упражнений как с подменой часового-оператора начальником караула, так и самостоятельно. Это позволяет поддерживать его высокую работоспособность.

Выполняя боевую задачу, часовые-операторы внимательно следят за показаниями приборов. Расположение операторской на вторых и третьих этажах контрольно-пропускного пункта создает хороший обзор территории охраняемых объектов, что позволяет вести наблюдение за частью внутренней и внешней запретных зон, подступами к КПП и ШИЗО. О всех подозрительных действиях осужденных часовой-оператор докладывает начальнику караула, ДПНК или начальнику войскового наряда контролеров. Кроме того, часовой-оператор выявляет причины неустойчивости работы аппаратуры, а заметив, что стрелка прибора отклонилась больше допустимого, сразу же докладывает об этом начальнику караула. Караульный-оператор может устранить простейшие неисправности.

Для получения гарантированного сигнала о нарушении запретной зоны и затруднения ее преодоления нарушителями, особенно на удаленных участках, на объектах увеличивается плотность заграждений, проводятся работы по повышению помехоустойчивости системы обнаружения. И другая сторона этого дела — недопущение ложных срабатываний ТСО.

В подразделении, о котором идет речь, поиск повышения надежности охраны объектов ведется и в другом направлении. Здесь чувствительные элементы системы обнаружения по рекомендации офицеров-специалистов штаба смещены от основного ограждения во внутреннюю запретную зону. Это экономит несколько секунд. С получением сигнала о нарушении запретной зоны создается возможность для более эффективных действий резервной группы и наряда контролеров по задержанию преступника. Кроме того, такое расположение технических средств оказывает еще и психологическое воздействие на лиц, пытающихся совершить побег. Выдача сигнала и начало действий сил надзора и караула еще до преодоления преступником линии охраны заставляют некоторых осужденных отказаться от попытки побега.

Успешному выполнению задачи караулом во многом способствует надзор за осужденными, в который также широко внедрены инженерно-технические средства. Пульт управления имеется в помещении ДПНК, куда сходятся все нити управления деятельностью колонии. Отсюда можно связаться с начальником войскового наряда контролеров и начальником караула, контролерами на тропе наряда, в жилой зоне,

ШИЗО и ПКТ, с часовым-оператором, постами СВП, дневальными по отрядам. Все это позволило значительно улучшить условия несения службы контролерами, повысить эффективность их взаимодействия с караулом, в конечном итоге повысить надежность охраны объекта.

Примеров, когда техника помогает упредить или пресечь преступления, можно привести немало. Так, контролеры во главе с прапорщиком И. Дубенко, осматривая КПП, увидели во внутренней запретной зоне осужденного. Они быстро связались с ДПНК, сообщили ему о замеченном и незамедлительно вышли к месту происшествия. Осужденный, преодолевший линию охраны, был задержан прибывшей резервной группой караула во взаимодействии с нарядом контролеров.

К сожалению, не везде техника надлежащим образом внедряется в надзор. В частности, это относится и к части, где

штаб до недавнего времени возглавлял офицер А. Козлов. Такое положение удивляет еще и потому, что технические средства в общем-то здесь ценят — на периметрах объектов установлены в основном современные ИТСО, а охрана осуществляется, как правило, способом оперативного дежурства. Так что пора вплотную заняться и внедрением техники в надзор.

Одним словом, совершенствование способа оперативного дежурства зависит от эффективности применения ИТСО, высокой боевой готовности караулов и войсковых нарядов контролеров, подразделений, тесного взаимодействия с администрацией колонии, качественного обучения личного состава действиям по сигналам технических средств охраны. Задача сводится к тому, чтобы была обеспечена согласованность в работе, выполнение всех необходимых мероприятий.

Полковник Б. ЗАПРЯГАЕВ.

ПТБ ПОСТ ТЕХНИКИ БЕЗОПАСНОСТИ

ВЫБОР СКОРОСТИ ДВИЖЕНИЯ

Военный водитель! В твоих руках объект повышенной опасности. От исправности вверенного тебе автомобиля, уровня твоей специальной подготовки и твердых навыков вождения во многом зависит успех выполнения боевой задачи, жизнь и здоровье людей, сохранность и постоянная боевая готовность дорогостоящей военной техники. Ты должен управлять автомобилем, строго соблюдая Правила дорожного движения.

При трогании машины с места убедись в том, что дорога впереди свободна, а сбоку и сзади нет транспортных средств и людей. Включи сигнал поворота. В начале движения необходимо

проехать определенное расстояние прямо, рядом с тротуаром или обочиной, затем плавно, не мешая другим машинам, выезжай на полосу движения и выключи указатель поворота.

Скорость движения зависит от многих факторов. К ним относятся: видимость дороги и обзорность; ширина проезжей части и состояние ее покрытия; интенсивность движения транспорта и пешеходов на данном участке; обустройство дороги светофорами, дорожными знаками, разметкой; характер и размер перевозимого груза; расстояние до идущих впереди транспортных средств; состояние автомобиля и водителя и другие.

Необходимо помнить, что за одну секунду автомобиль проходит: при скорости 20 км/ч—5,5 м, 30 км/ч—8,3 м, 40 км/ч—11,0 м, 50 км/ч—13,8 м, 60 км/ч—16,6 м, 70 км/ч—19,3 м.

Дистанция безопасности (остановочный путь), то есть путь, проходимый автомобилем с момента обнаружения водителем опасности до полной остановки автомобиля, в зависимости от состояния дороги составляет:

Помни, что установленная во внутренних войсках МВД СССР скорость для автобусов, грузовых и специальных автомобилей — до 40 км/ч, для легковых — до 50 км/ч (при идеальных условиях).

В потоке машин без особой нужды не снижай скорость, так как это дезорганизует движение всего потока.

Перед движущимися транспортными средствами могут внезапно появиться пешеходы, поэтому, проезжая вблизи оживленных мест, не забудь снизить скорость. Это позволит при необходимости остановить автомобиль на более коротком пути.

Особую осторожность соблюдай при объезде стоящих на остановках трамваев, троллейбусов и автобусов, будь всегда готовым немедленно остановить машину, если пешеходы будут внезапно перебежать дорогу впереди стоящего транспорта.

Помни, что значительное число наездов на людей происходит тогда, когда водитель, подъезжая к перекрестку при желтом сигнале светофора, не снижает скорость, обгоняет машины, начавшие движение. В этом случае водитель не учитывает того, что пешеходы, не закончившие переход, пытаются перебежать дорогу между машинами и он, поскольку движется быстро, не сможет вовремя остановить машину.

При любом перестроении уступи дорогу транспортным средствам, движущимся попутно в прямом направлении. Если перестроение осуществляется одновременно в соседних рядах, преимущество имеет водитель, находящийся справа.

Скорость, км/ч	Асфальт		Снег плотный	Лед
	сухой	влажный		
20	8,1	9,5	13,4	21,3
30	14,2	17,1	26,0	43,7
40	21,6	26,8	42,6	74,0
50	30,5	38,5	63,8	112,4
60	40,2	52,0	87,4	158,2
70	51,6	67,6	115,8	212,0

СУДЬБЕ НАПЕРЕКОР

В жизни и службе Рената Хайруллина все складывалось удачно. Один из лучших военнослужащих части, он был рекомендован для поступления в Высшее политическое училище имени 60-летия ВЛКСМ МВД СССР и закончил его экстерном. Получив диплом с отличием, лейтенант Р. Хайруллин стал замполитом роты, затем ее командиром. Несколько лет спустя он, капитан, помощник начальника штаба части, поступает на заочный факультет Военной академии имени М. В. Фрунзе. Первая сессия, отличные оценки по специальным предметам... В тридцать два года широкие горизонты открывались перед ним. Но по воле случая в один день все переменялось.

Личный состав части следовал на очередные занятия. Капитан Хайруллин ехал в машине. Внезапно его сильно подбросило: запоздалая реакция шофера — и «газик», перевернувшись, сполз в кювет. От резкой боли офицер потерял сознание.

Дважды останавливалось сердце, и дважды врачи возвращали его из небытия. Почти одиннадцать долгих месяцев неподвижно пролежал Ренат на больничной кровати. Искусство, настойчивость и опыт бывшего руководителя нейрохирургического отделения госпиталя полковника Александра Константиновича Зельцера и врача капитана Вячеслава Николаевича Утешева буквально вырвали его из лап смерти.

В это тяжелое для Рената время рядом

с ним почти безотлучно находилась верная подруга — жена Вера Васильевна. Молодая женщина нашла в себе силы вынести испытание: продолжать работать, растить двоих детей, ухаживала за парализованным мужем. Своей любовью и преданностью она сделала обыкновенное чудо — возродила его волю к жизни.

С тех пор прошло более четырех лет. Я познакомился с Р. Хайруллиным, студентом заочного отделения Свердловского юридического института, когда мне довелось принимать у него экзамены на дому. Слушая его ответы, я дивился глубине и основательности его знаний, широте кругозора. В учебе помогает Ренату Абдуловичу жена. Вера Васильевна шутит, что стала его диктующим. Она приезжает на факультет за методической литературой и учебниками, привозит письменные работы мужа, передает ему рецензии преподавателей.

У майора в отставке Хайруллина есть вполне определенная цель: стать полноценным членом общества, принести ему пользу. Он уверен, что его юридические знания пригодятся людям: консультации на дому — вполне реальное для него дело.

У Рената Абдуловича есть хорошие друзья, без которых он не представляет своей жизни. Самые близкие из них — шофер Павел Семенович Кузьмин с женой, инженер Наиль Сулейманов. С ними семья Хайруллиных выезжает в лес, на речку. А когда погода не балует, то мужчины часами сражаются в шахматных баталиях или сосредоточенно обсуждают ту или иную конструкцию приспособления для ходьбы, увлеченно делают его чертежи... Крепко верят они, что рано или поздно встанет их товарищ на ноги, поведет свою машину по городу. Верят, потому что очень хорошо знают его бойцовский характер, сильный характер человека, получившего войсковую закалку.

М. ШАБИНСКИЙ,
кандидат юридических наук.

ЗАДЕРЖАЛИ ПРЕСТУПНИКА

Караул возвращался на автомашине в подразделение. Из переулка навстречу выбежала плачущая женщина. Она назвала приметы преступника, отнявшего у нее сумочку с деньгами. По распоряжению начальника караула в погоню бросился ефрейтор З. Шеров. Воин успешно справился с поставленной задачей: грабитель вскоре был найден и передан работникам милиции.

За время службы ефрейтор Шеров рекомендовал себя добросовестным, исполнительным воином. Он — отличник боевой службы, боевой и политической подготовки, умелый специалист. Воин не раз отличался при выполнении задач боевой службы, на его счету предотвращенный побег.

Ратный труд ефрейтора З. Шерова отмечен нагрудным знаком «За отличие в службе» II степени.

СХВАТКА С ОГНЕМ

Поздним вечером на охраняемом объекте вспыхнул пожар. Пламя быстро распространялось вокруг. Под угрозой оказались ценное государственное имущество и линия электропередачи.

Первым заметил возникшую опасность часовой на тропе наряда рядовой В. Джонаков. Он немедленно сообщил о случившемся начальнику караула прапорщику Г. Аксенову. В считанные секунды караул был поднят по тревоге и начал тушить огонь. Вскоре подоспели пожарные. Напряженная совместная борьба увенчалась успехом: очаг возгорания был ликвидирован.

Майор С. ГЕРАЩЕНКО.

ПУТИ ИНТЕНСИФИКАЦИИ УЧЕБНОГО ПРОЦЕССА

Часть, которой командует подполковник Н. Смахтин, в этом году выступила одним из инициаторов социалистического соревнования во внутренних войсках. На протяжении года воины настойчиво совершенствовали боевое и служебное мастерство,крепили организованность и дисциплину, повышали боеготовность подразделений, части и с честью выполнили свои обязательства.

Немалую роль в этом сыграла постоянная забота командиров, политработников, партийных и комсомольских организаций о повышении качества и эффективности боевой учебы воинов, интенсификации учебного процесса. Недавно эта проблема обсуждалась за «круглым столом» редакции. В беседе приняли участие командир части, его заместители, офицеры штаба и служб тыла, командиры рот и взводов, офицеры редакции журнала «На боевом посту».

Открывая беседу, главный редактор журнала полковник Ф. К. Гавриков сказал, что современная международная обстановка и специфика задач, выполняемых внутренними войсками МВД СССР, требуют от личного состава быть в постоянной боевой готовности, повседневно повышать воинское мастерство, умело владеть оружием и техникой. Это достигается путем всемерного улучшения качества обучения и воспитания воинов, интенсификацией учебного процесса. Данной проблеме журнал уделяет немаловажное внимание. Публикацией статьи полковника Н. Киселева «Пути интенсификации учебного процесса» (1981, № 1) мы начали обсуждение этого вопроса на страницах журнала, которое продолжали в течение всего года. Многие офицеры ротного, батальонного звена поделились опытом, высказали немало интересных мыслей, внесли конкретные предложения по улучшению обучения и воспитания личного состава. Чтобы подвести некоторые итоги обсуждения, редакция решила беседовать за «круглым столом» с офицерами вашей части, выяснить, какими путями шла интенсификация учебного процесса, как удалось достичь высоких показателей в боевой выучке личного состава.

Подполковник Н. Смахтин. У нас многое делается в этом направлении. Прежде всего мы постоянно заботимся о повышении методического мастерства офицеров и сержантов, подготовке их к занятиям, самостоятельной работе над собой, совершенствовании учебно-материальной базы. Уделяем внимание полевой выучке личного

состава, комплексированию занятий, рациональному использованию учебного времени, контролю за ходом учебного процесса, обеспечению единства обучения и воспитания. В своих выступлениях офицеры делятся опытом эффективного обучения и воспитания подчиненных и все передовое, ценное возьмут на вооружение.

Полковник Ф. Гавриков. Чтобы наша беседа была целенаправленной, думается, целесообразно сосредоточить внимание на двух основных направлениях повышения эффективности боевой учебы — организации учебного процесса и путях его интенсификации непосредственно на самих занятиях.

Подполковник Д. Турков. Начать, видимо, надо с планирования боевой и политической подготовки. Известно, что планирование — процесс творческий. Оно требует тщательного учета уровня обученности личного состава и боевой слаженности подразделений, состояния техники и вооружения, учебной материально-технической базы, наличия моторесурсов, боеприпасов, горючего и другого военного имущества, необходимого для обеспечения занятий, характера задач, решаемых подразделениями, частью, местных условий и т. д. Планированием боевой и политической подготовки руководит командир, активное участие в этом процессе принимают его заместители, начальники служб и в первую очередь штаб. Такая совместная работа позволяет оперативно и всесторонне решать вопросы материально-технического обеспечения занятий, создавать необходимые усло-



Подполковник
Н. Смахтин.



Подполковник
Д. Турков.



Подполковник
А. Корнюхин.

вия для успешного выполнения подразделений программ и планов боевой учебы, социалистических обязательств.

При организации учебы в первую очередь мы обращаем внимание на повышение методического мастерства офицеров. При этом обязательно учитываются уровень подготовки офицеров различных категорий, содержание учебных задач, особенности воинских коллективов и возможности учебно-материальной базы. Обязательно перед началом учебного периода накануне отработки наиболее сложных тем по тактической, тактико-специальной, огневой подготовке и некоторым другим предметам проводим показательные занятия для командиров рот и взводов. Для этого привлекаем наиболее подготовленных в методическом отношении офицеров. Так, командир батальона подполковник П. Гомонюк на лучшем подразделении провел показательное занятие по теме «Методика стрелковых тренировок в роте». Последующее претворение в жизнь методических рекомендаций, данных на этом занятии, положительно повлияло на результаты огневой выучки личного состава других подразделений.

Командирская подготовка организуется в строго установленные дни: с офицерами группы командира части — в первую неделю, с офицерами штаба и служб тыла — во вторую, с командирами рот и их заместителями по политчасти — в третью и с командирами взводов — в четвертую неделю месяца. Такой порядок мы считаем наиболее целесообразным, исходя из задач, решаемых частью. При этом имеется возможность последовательно выработать единые взгляды на методику отработки тех или иных приемов обучения личного состава и претворить их в жизнь. Кстати, на методическую подготовку офицеров мы отводим до 30 процентов учебного времени.

Тщательно готовятся занятия, которые проводятся методом группового упражнения. Например, в этом году во всех группах проведены таким методом занятия по тактической подготовке по теме «Наступление мотострелкового батальона (роты) с

ходу». Это не только способствовало приобретению офицерами твердых навыков в управлении подразделениями, но и помогло им глубже понять, как хорошая личная подготовка офицера влияет на качество занятий с подчиненными, интенсификацию учебного процесса.

В повышении методического мастерства офицеров не последнюю роль играет личный пример старшего начальника. Так, на итоговой проверке за зимний период обучения выявились слабые места в одиночной строевой подготовке воинов. Внимательно изучив причины, штаб пришел к выводу, что недостаток кроется прежде всего в низкой методической подготовке отдельных руководителей занятий — офицеров. Тогда командир части лично провел с ними такие занятия. Показал, как, какими методическими приемами руководитель может повысить активность обучаемых, добиться от них большей отдачи.

Личный пример старших положительно влияет и на повышение методического мастерства недавних выпускников военных училищ. В части практикуется шефство опытных методистов-офицеров над молодыми. Это позволило, например, лейтенантам В. Довнару, Ю. Куриленко, А. Мансурову, над которыми шефствуют подполковник П. Гомонюк, майоры А. Баканов, З. Терлецкий, за зимний период обучения вывести свои взводы в отличные.

Рост профессиональных знаний, методического мастерства офицеров немаловажен без их самостоятельной учебы. В части разработана тематика самостоятельной подготовки офицеров, определены дни и часы занятий, которые указываются в расписании.

Можно сказать, что постоянное совершенствование методического мастерства офицеров дает положительные результаты. Так, за последнее время заметно повысились навыки капитана С. Семенчука, старших лейтенантов А. Иванова, Р. Абдраштова, В. Вохмина и некоторых других. Не случайно подразделения, которыми они командуют, имеют высокие результаты по боевой и политической подготовке.



Майор
А. Душаткин.



Капитан
А. Федоров.



Капитан
В. Чумак.



Капитан
С. Семенчук.

Полковник Ф. Гавриков. Как на командирских занятиях вы учите офицеров интенсифицировать учебный процесс?

Подполковник Д. Турков. Разными способами. Например, практически показываем, как внести элемент состязательности, лучше использовать учебно-материальную базу, как проводить попарные или групповые тренировки, лучше отработать тот или иной норматив. Иначе говоря, как уплотнить время на занятиях за счет лучшей их организации.

Капитан С. Семенчук. В повышении качества занятий большую роль играют сержанты, поэтому мы постоянно заботимся об их командирском становлении, повышении их методического мастерства. У нас в роте обучение сержантов ведется на занятиях по командирской подготовке, инструкторско-методических и на практических инструктажах, проводимых накануне занятий.

На занятиях по командирской подготовке мы стараемся дать сержантам глубокие знания по предметам обучения. Хорошо то, что большинство занятий проводят офицеры штаба части и батальона. Так, начальник химической службы части майор А. Калашников, обучая сержантов методике отработки с подчиненными нормативов по ЗОМП, вначале показал с кратким пояснением, как правильно выполняется норматив, заострил внимание на возможных ошибках обучаемых, снижающих оценку. Потом построил соревнующихся друг против друга, и они приступили к действиям. Руководитель своевременно подмечал их ошибки, делая короткие замечания. Весь урок сержанты были, что называется, в работе и поняли, как за одно и то же время можно достичь лучших результатов.

Инструкторско-методические занятия проводятся раз в месяц по наиболее сложным темам, которые я определяю сам, исходя из программы боевой подготовки с рядовым составом. На них основной упор делается на методику обучения подчиненных. Наряду с этим, например, на занятиях «Организация и методика проведения

тактико-строевого занятия по теме «Отделение в наступлении» у сержантов вырабатывались навыки в управлении подчиненными в резко меняющейся обстановке, самостоятельность в принятии решений, твердость в достижении поставленной цели, умение мобилизовать воинов на выполнение задачи.

Кроме вышеперечисленных мероприятий, раз в месяц мы обобщаем опыт лучших сержантов. Например, как обучают и воспитывают подчиненных на занятиях по огневой, строевой подготовке, рассказали сержанты Ф. Кувашев, И. Давыдов.

Сказать, что все сержанты роты в настоящее время хорошо методически подготовлены, нельзя. Недостатки каждого из них нам известны, и мы помогаем им избавиться от ошибок, памятуя о том, что повышение методического мастерства сержантов — верный путь достижения эффективности занятий с личным составом.

Полковник Ф. Гавриков. Какие инструкторско-методические занятия вы проводили с сержантами в августе?

Капитан С. Семенчук. «Организация и методика проведения тактико-строевых занятий по темам: «Отделение в обороне» и «Отделение в наступлении».

Полковник Ф. Гавриков. Вы сказали, что темы инструкторско-методических занятий с сержантами определяете сами, руководствуясь программой боевой подготовки с рядовым составом и исходя из сложности тем. А бывают ли случаи, когда в роту из части присылают такую тематику?

Капитан С. Семенчук. Случается, но редко.

Капитан В. Чумак. В этой тематике указываются только номера тем. А вопросы, которые предстоит изучить, определяет сам командир роты, исходя из уровня подготовки сержантов, степени усвоения ими того или иного материала и т. д. Так что у командира роты всегда есть возможность проявить творчество.

Старший лейтенант В. Шиняев. Думается, нельзя всерьез говорить о повышении качества занятий, не касаясь вопроса



Лейтенант
Ю. Куриленко.



Старший
лейтенант
В. Латухин.



Старший
лейтенант
А. Иванов.



Старший
лейтенант
В. Шиняев.

подготовки к ним руководителей, а именно офицеров, сержантов. Об этом мне и хотелось бы рассказать. В отведенное расписанием дня время, в первый час самоподготовки, я собираю офицеров и инструкторов их к предстоящим занятиям. Содержание инструктажа такое: подвожу итоги занятий за прошедший день, отмечаю положительные и отрицательные моменты; напоминаю, какие занятия по расписанию состоятся завтра и где (в поле, в классе и т. д.); цель каждого занятия, чему требуется научить людей, какую литературу изучить; какую учебно-материальную базу иметь (наглядные пособия, приборы, имитационные средства и т. п.); определяю время утверждения мною конспектов, напоминаю командирам взводов, когда и по каким занятиям на завтра произвести практический инструктаж сержантов.

Еще одна деталь: при рассмотрении конспектов обязательно проверяю, как командиры взводов знают соответствующие положения уставов, приказы, принципы обучения и воспитания, какими способами, методами планируют достичь поставленной цели, как думают использовать элементы соревнования в ходе занятий, поддерживать дух состязательности на них, экономить учебное время и т. д. Командир взвода не только мысленно представляет себе занятие в полном объеме, но и видит в нем свою роль, роль сержантов, действия обучаемых. Иначе говоря, у него формируется четкий план занятий, который он потом и претворяет в жизнь.

На качество занятий, а следовательно, и на интенсификацию учебного процесса, во многом влияет и то, как мы инструктируем сержантов накануне занятий. Я, как командир роты, и командиры взводов на инструктаже ставим перед собой и добиваемся в основном двух целей: первая — сержанты должны сами хорошо знать то, чему они будут обучать подчиненных, уметь образцово показать тот или иной прием, норматив, пользоваться приборами, плакатами, схемами и т. д., вторая — чтобы они правильно применяли те или иные

методические приемы, умели четко и ясно донести нужные знания до обучаемых, предвидели их ошибки и знали, как устранить. Кроме того, четко представляли, как уплотнить занятия, сделать их интересными, поучительными. Когда именно так проводится инструктаж, он достигает своей цели, и сержанты на занятиях действуют увереннее. Если же офицер кое-как проинструктировал сержантов, не разобравшись в обеспечении занятий всем необходимым, то есть, образно говоря, не проиграл их в уме заранее, можно сказать, что толку от таких занятий не будет. Подтвержу это примером.

Однажды мы выезжали на стрельбище для практического выполнения 1 упражнения учебных стрельб. Накануне я собрал командиров взводов, проинструктировал их. Обязал, чтобы они не только сами все продумали до деталей, но и хорошенько подготовили к выполнению предстоящей задачи сержантов. Лейтенант Ю. Куриленко так и поступил. Он вывел сержантов своего взвода на плац, практически показал, чем будут они заниматься завтра на каждом учебном месте, какая должна быть учебно-материальная база, что им надлежит делать перед стрельбой и после нее, в каком порядке организовать чистку оружия и т. д. Иначе говоря, рассказал и показал, как организовать урок, чтобы зря не терялось время.

А вот командир взвода лейтенант А. Малаев ограничился лишь коротким инструктажом сержантов в классе, и в основном о том, как надо написать конспекты. Отсюда и результат. Если во взводе лейтенанта Куриленко урок был организован четко, солдаты старались лучше выполнить упражнение, интересно проходили занятия в тылу стрельбища, то во взводе лейтенанта Малаева было наоборот: время тратилось впустую, никакой интенсификации и в помине не было. Командиры отделений сержанты П. Почуха, Н. Лазарев мало тренировали солдат, пространно говорили об ошибках некоторых из них. Подчиненные не знали, что им делать до и после стрельбы.

И не случайно взвод лейтенанта Курленко выполнил упражнение отлично, а взвод лейтенанта Малаева получил лишь удовлетворительную оценку.

На разборе этих занятий лейтенант Малаев признал, что сам плохо готовился к ним, поверхностно проинструктировал сержантов, не дал им конкретного задания. Правда, в дальнейшем этого за ним не наблюдалось.

О том, как подготовка руководителя к занятиям влияет на их качество, можно говорить много. Это зависит и от общего кругозора офицера, и от его постоянной работы над собой, пополнения знаний не только по боевой и политической подготовке, но и по военной педагогике и психологии, и от многого другого. Однако ясно одно: чем лучше офицер, сержант будет подготовлен к занятиям сам, тем больше уверенности в том, что он проведет их на высоком организационном и методическом уровне, а подчиненные получат больший объем знаний, прочные навыки.

Полковник Ф. Гавриков. Вы сказали, что инструктируете командиров взводов к предстоящим занятиям накануне их, на первом часу самоподготовки. После чего они должны составить конспекты, представить их на утверждение, проинструктировать сержантов и т. д. Когда же они будут делать это, ведь времени-то в их распоряжении остается всего один час?

Старший лейтенант В. Шиняев. Дело в том, что каждую субботу командиры взводов имеют достаточно свободного времени. А поскольку расписание занятий на предстоящую неделю уже к этому времени вывешено, то они в субботу составляют конспекты. Поэтому накануне занятий являются на инструктаж, как правило, уже имея их. И согласно моим указаниям вносят некоторые коррективы. Если же, например, в эту неделю предстоят занятия по тактической или тактико-специальной подготовке, то указания по поводу их проведения я даю командирам взводов обычно за 4—5 дней. Так что у офицеров есть время хорошо подготовиться к ним.

Лейтенант Ю. Куриленко. По-моему, подготовку руководителей к занятиям нужно рассматривать несколько шире, то есть и в плане самостоятельной работы офицера над собой. Дело в том, что успешное становление офицера вообще во многом зависит от того, как он организует самостоятельную работу.

Поделюсь опытом. У меня есть два личных плана самостоятельной учебы. Один я составляю на период обучения. Исходя из программы командирской подготовки офицеров, сержантов, боевой подготовки личного состава, включаю в него изучение трудов классиков марксизма-ленинизма, Генерального секретаря ЦК КПСС товарища Л. И. Брежнева, наиболее трудных тем по тактической, тактико-специальной подготовке, ЗОМП и т. д. В личном плане на месяц, неделю (в соответствии с расписанием занятий) определяю, что конкретно и в какие сроки нужно прочитать, когда тренироваться в отработке приемов с ору-

жьем, изучить технику и вооружение, что делать в часы плановой самоподготовки и что в свое личное время.

На подготовку к занятиям по наиболее сложным темам отвожу времени больше. Например, к занятию по тактической подготовке по теме «Взвод в наступлении» начал готовиться за неделю. Изучил соответствующие статьи уставов, «Методику тактической подготовки солдата, отделения, мотострелкового взвода», журналы «Военный вестник», «На боевом посту», так что ко времени занятий я уже мысленно врос в содержание темы, четко представлял, где, когда, на каком этапе занятий смогу сэкономить минуты, уплотнить время, какие приемы лучше использовать для усвоения материала.

Для повышения эффективности самоподготовки накапливаю материалы по различным предметам. Завел себе специальные папки, куда собираю статьи из журналов и газет по политической и боевой подготовке.

Обращаюсь за помощью к более опытным товарищам: командиру батальона майору А. Баканову, командиру роты старшему лейтенанту В. Шиняеву и другим офицерам. Они всегда научат, подскажут, как лучше провести то или иное занятие. Присматриваюсь к опыту лучших офицеров-методистов, старших лейтенантов В. Дьячкова, Р. Абдрашитова.

Большую помощь нам, молодым офицерам, оказывают командир части, его заместители. Регулярно проводятся сборы, где по наиболее трудным темам организуются показательные занятия. Например, из показательного занятия по тактико-специальной подготовке по теме «Рота в операции по поиску и ликвидации ДРГ противника» я, в частности, уяснил, что его надо проводить комплексно, не только вести поиск, но и отработать элементы по тактической, физической, строевой подготовке, ЗОМП, военной топографии.

Регулярно слежу за публикациями военной печати по вопросам обучения и индивидуальной воспитательной работы с личным составом. Все это помогает мне интересней довести до обучаемых материал, лучше организовать социалистическое соревнование во взводе.

Считаю, что для качественного выполнения своих должностных обязанностей каждому офицеру надо постоянно работать над собой, и прежде всего путем самостоятельной учебы.

Капитан С. Семенчук. Всегда ли вам удается выполнить свои личные планы, в частности, регулярно ли используете по назначению часы самоподготовки?

Лейтенант Ю. Куриленко. Нет, не всегда. Это объясняется двумя причинами: недостаточной опытностью — ведь всего год назад я окончил училище. А потом, жизнь вносит свои коррективы — планируешь одно, а получается другое. Поэтому что не доработал в плановые часы, восполняю в личное время.

Капитан В. Чумак. Немаловажную роль в достижении высоких результатов на каж-

дом занятия играет учебно-материальная база. Министр внутренних дел СССР требует от командиров всех степеней продолжать работу по совершенствованию учебной материально-технической базы. В нашей части командир, политический отдел, штаб, партийные и комсомольские организации этому вопросу уделяют постоянное внимание.

Штаб части накануне учебного года составляет перечень необходимой учебной материально-технической базы для каждого подразделения, определяет сроки готовности, выдает требуемые материалы. Перед началом учебного года и каждого периода обучения проводится ее смотр, отмечаются лучшие и отстающие подразделения, указываются сроки устранения недостатков.

В части имеются: учебный центр со стрельбищем, спортивным городком и плавательным бассейном; учебные городки по тактико-специальной подготовке, строевой плац. Строятся инженерный и химический городки. Оборудованы классы по специальной и технической подготовке, в стадии завершения класс боевой службы. Есть стрелковый тир.

Учебный центр способствует активной отработке программы по тактической, тактико-специальной, огневой, строевой и физической подготовке, а также по ЗОМП. Так, по тактической и тактико-специальной подготовке есть возможность проводить тактико-строевые занятия и учения в масштабе взвода, роты. Войсковое стрельбище позволяет отрабатывать все упражнения учебных стрельб из стрелкового оружия.

На стадионе части, в спортивных городках, бассейне проводится сдача норм ВСК, организуются спортивные праздники.

Штабом части разработаны и выданы в подразделения методические пособия по отдельным предметам, в которых изложены наиболее целесообразные методы, способы обучения личного состава, пути интенсификации учебного процесса. В начале каждого периода обучения с офицерами проводятся занятия, на них демонстрируются стрелковое оружие, приборы, наглядные пособия, различные приспособления, позволяющие экономить время при обучении воинов, добиваться более рационального его использования.

В части работает бюро по рационализации и изобретательству, на его счету четыре изобретения и рационализаторских предложения, направленных на улучшение учебного процесса. Например, раньше на стрельбище у нас одновременно могли выполнять упражнение лишь два человека, теперь несколько. В спортивном городке гимнастические упражнения выполняет рота в полном составе. А это и экономия времени, и повышение физической нагрузки, а следовательно, интенсификация занятий.

Иными словами говоря, у нас есть необходимая учебная материально-техническая база для качественного выполнения программы боевой и политической подготовки, взятых социалистических обязательств. Дело за тем, чтобы умело ее ис-

пользовать, поддерживать постоянно в рабочем состоянии, улучшать и эффективно применять в обучении и воспитании.

Полковник Ф. Гавриков. А какая в части есть учебно-материальная база для морально-психологической подготовки воинов?

Капитан В. Чумак. Морально-психологическая подготовка воинов осуществляется на каждом занятии. В учебном центре и на территории военного городка есть полосу препятствий. Кроме того, на занятиях, особенно по тактической, тактико-специальной подготовке, солдатам нередко приходится прыгать с бронетранспортеров на ходу, преодолевать небольшие водные преграды вплавь и на подручных средствах, «зоны» пожаров и т. д. На тактическом поле производится звуковая имитация боя. Таким образом у них вырабатывается психологическая устойчивость.

Полковник Ф. Гавриков. Таким образом, мы с вами рассмотрели некоторые вопросы организации учебного процесса, которые в той или иной мере влияют на повышение его интенсификации, эффективности обучения и воспитания личного состава. Теперь перейдем к обсуждению другой группы вопросов, а именно — что можно и нужно делать непосредственно на самих занятиях, чтобы улучшить их качество, повысить активность обучаемых, добиться возможно большей отдачи от них.

Капитан А. Федоров. По-моему, особое место в этом плане надо отвести комплексированию занятий. Под комплексированием мы понимаем отработку учебных вопросов из различных предметов и тем в комплексе, в их тесной взаимосвязи, на едином тактическом фоне. Такие занятия повышают активность и интерес обучаемых, побуждают их действовать старательнее, инициативнее, вырабатывают у командиров тактическое мышление. Выполняя тот или иной прием под наблюдением и огнем воздействием «противника», воин приучается самостоятельно оценивать обстановку, изыскивать и искуснее применять такие способы действий, которые обеспечивают успешное выполнение боевой задачи.

У нас практикуются комплексные занятия по тактической, тактико-специальной, инженерной, физической подготовке, защите от оружия массового поражения противника. Такие занятия предусматриваются, как правило, в конце месяца, когда уже солдаты овладели соответствующими приемами и действиями на занятиях по отдельным предметам обучения.

По пути следования к местам занятий или возвращения с них, в зависимости от местных условий, организуются попутные тренировки: ускоренное передвижение по дорогам и на пересеченной местности, преодоление препятствий и заграждений, посадка на машины и высадка из них, метание гранаты на дальность и в цель.

Поучительно, например, прошло комплексное занятие по тактической подготовке в подразделении, которым командует старший лейтенант В. Шиняев. Началось оно с подъема личного состава по сигналу «Сбор». В район занятий воины двинулись

вначале ускоренным шагом, затем совершили марш-бросок по пересеченной местности с преодолением препятствий и заграждений. Между взводами разгорелась борьба за то, чтобы пройти многокилометровую дистанцию с высокими результатами. С ходу воины атаковали опорный пункт «противника», ведя огонь на ходу холостыми патронами и поражая цели учебными ручными гранатами. Овладев опорным пунктом, преследовали отходящие группы «противника», преодолевали «зараженные» участки местности. Таким образом было достигнуто сокращение общего времени на отработку тем и вопросов по этим предметам, солдаты получили более полное представление о характере современного боя, глубже поняли требования, предъявляемые к ним при повседневном несении боевой службы.

На комплексных занятиях важно отрабатывать нормативы. Они способствуют лучшему усвоению материала, повышению боевого мастерства, создают у обучаемых цельное представление о реальных условиях боя и боевой службы и позволяют интенсифицировать учебу.

Умелое комплексирование занятий по разным предметам в интересах тактической, тактико-специальной подготовки позволяет командирам повысить качество боевой службы, эффективнее использовать учебное время, воспитывать смелых и умелых воинов, готовых к решительным действиям как в мирное, так и в военное время.

Полковник Ф. Гавриков. Сколько комплексных занятий в этом месяце было в роте старшего лейтенанта Шиняева?

Капитан А. Федоров. Согласно указаниям начальника внутренних войск МВД СССР в роте должно ежемесячно проводиться одно-два комплексных занятия. К этому мы и стремимся. В частности, в роте старшего лейтенанта Шиняева в этом месяце было одно шестичасовое тактическое комплексное занятие.

Подполковник А. Корнюхин. Какую помощь штаб батальона оказывает командирам рот в подготовке комплексных занятий?

Капитан А. Федоров. Как в планировании, так и в их организации. Предусматриваем такие занятия обычно в конце месяца. Выбор темы, подготовка самого руководителя, личного состава, обозначающего противника, разработка плана занятий, их материальное обеспечение, проведение инструкторско-методических занятий и многое другое, связанное с этим, не обходится без участия офицеров штаба батальона. Кто-то из них обязательно присутствует на занятиях.

Майор В. Евец. Мы в батальоне готовим комплексные занятия так. Прежде всего определяем, в какой день недели их провести. Поскольку на каждом таком занятии планируется как элемент выполнения личным составом упражнения учебных стрельб, следовательно, прикидываем, когда та или иная рота должна это делать. Скажем, рота совершает марш пешим порядком и отрабатывает тему «Взвод в на-

ступлении» или «Взвод в походном охранении» и другие. Заранее продумываем, где должен быть «противник», характер его действий, на каком участке пути воины совершают марш-бросок, преодолевают «зараженные» и «заминированные» участки местности, попадают под огонь «противника» и т. д. Таким образом, на смену одному подразделению на стрельбище приходит другое, затем третье. Иначе говоря, все идет как по конвейеру, никто никому не мешает, каждый решает задачу в динамике.

В заключение скажу, что организация и проведение комплексных занятий — задача трудная, и без помощи офицеров штаба батальона, части командиру роты справиться с ней не под силу.

Старший лейтенант А. Иванов. Думаю, не ошибусь, если скажу, что соревнование, особенно состязательный метод, на любых занятиях, если не самое главное, то во всяком случае одно из главных условий для достижения желаемого результата.

Занятия в роте, которой я командую, не всегда проводятся так, как хотелось бы. И когда начинаешь разбираться в причинах, скажем, слабой активности обучаемых, обязательно приходишь к выводу — не было на этих занятиях как следует организовано соревнование, не сумел, а порой, прямо скажем, не знал командир взвода, как это сделать.

Я, например, утверждая конспекты у офицеров, обязательно интересуюсь, а как тот или иной из них думает использовать элементы состязательности. Иногда слышишь и такие ответы: «А чего думать, есть норматив, пусть солдат стремится его покорить». Вот и получается, что человек соревнуется с цифрой, с показателем, а не с соперником. При таком условии трудно рассчитывать на успех.

И совершенно другое дело, когда соревнующийся имеет перед собой соперника, знает его сильные и слабые стороны, старается обойти.

Поприступайте на любом занятии во взводе лейтенанта А. Пальцева и вы увидите, что может дать соревнование. Недавно он проводил занятие по ЗОМП. В конспектах у сержантов было помечено, кто с кем соревнуется, какие брал обязательства, оценки за выполнение этого норматива на предыдущем занятии. У самого командира взвода значилось, кого он лично должен потренировать, с кем занимается его заместитель.

Прежде чем отрабатывать норматив по надеванию общевойскового защитного комплекта, командиры отделений построили соревнующихся друг против друга. Выполняя то или иное действие, каждый из них видел, что делал его соперник. Тут же сержанты оценивали работу подчиненных, указывали на недостатки, добивались их устранения. Причем во взводе нередко солдаты второго года службы вызывают на соревнование новичков. Например, рядовой В. Казмерук соревнуется с молодым солдатом Н. Чижидовым. И что же? Новичок, образно говоря, уже наступает на пятки

своему сопернику. А вы знаете, как заинтересованно реагируют солдаты второго года службы, если его обойдет новичок. Поэтому стараются, как говорится, выложиться. А в итоге — польза для обоих. И не только по ЗОМП, но и по другим предметам занятия во взводе лейтенанта А. Пальцева проходят состязательным методом. И не случайно он лучший в роте.

У нас есть немало и других примеров умелой организации соревнования на занятиях. Так, отделения сержанта В. Маковецкого и ефрейтора С. Ремнева — лучшие в роте по огневой подготовке. И прежде всего потому, что командиры отделений знают успехи и недостатки подчиненных, работают с ними индивидуально, ставят на каждом занятии конкретные цели, помогают достичь их. Занятия здесь проходят состязательным методом. Стрельба ли это, метание ли ручных гранат, тренировка в отыскании целей и определении дальностей до них, или любая другая тренировка, — солдат знает, что от него хочет командир, в какое время, что ему надлежит сделать. Знает он и своего соперника, ка каким он результатам стремится, какие успехи имеет, что у него хорошо, а что не ладится. И так от занятия к занятию, постепенно наращивая успех, воины добиваются высоких показателей в учебе, быстрее усваивают материал, приобретают навыки.

Наша рота отличная. В ней есть и свои чемпионы: самые меткие стрелки — сержант С. Мазур, ефрейторы А. Искандерян, И. Воробец, самые ловкие гимнасты — сержанты С. Верблюк, ефрейтор И. Тернавский, лучшие строевики — рядовой Ю. Когут, ефрейтор С. Ремнев. Первенство по строевой подготовке держит отделение сержанта Х. Фараджева. Грамотнее и слаженнее других действуют на тактических занятиях подчиненные сержанта Верблюка. И не будет преувеличением, если скажу, что многое достигнуто благодаря соревнованию, которому на всех занятиях уделяется должное внимание.

В порядке самокритики замечу, что иногда некоторым из нас не хватает терпения конкретно заниматься соревнованием каждый день, на каждом занятии, по каждой задаче и нормативу. И в этом случае, как правило, неизбежен просчет на занятиях. Поэтому я твердо убежден: если мы по-настоящему хотим улучшить качество занятий (а мы, разумеется, этого хотим), значит, нам надо постоянно думать о том, как улучшить соревнование среди воинов, повысить их активность, вызвать стремление во что бы то ни стало достичь поставленной цели.

Старший лейтенант В. Латухин. Вероятно, со мной согласятся многие, что успех в обучении подчиненных в значительной мере зависит от рационального использования учебного времени. Когда я принял роту и впервые стал составлять расписание, то не задумывался о том, как можно экономить учебное время на занятиях. Планировал так: 1 час — строевая подготовка по теме «Строевые приемы и движения без

оружия»; 2 часа — «Индивидуальные средства защиты и пользование ими»; 1 час — физическая подготовка — «Гимнастика»; 2 часа тактико-специальная подготовка — «Боевая служба караула» и т. д. Получалось, что после строевой подготовки солдаты шли в казарму, брали оружие, индивидуальные средства защиты и двигались к месту занятий в учебный городок. На это требовалось 15—20 минут, не считая перерыва. После этих занятий они опять возвращались в казарму, ставили оружие, сдавали средства защиты и уже потом направлялись на физическую подготовку. Получалось больше хождений, чем занятий.

Проанализировав это, стал добиваться сокращения времени на разного рода передвижения. Планировал занятия таким образом, чтобы, выходя на них, командиры взводов брали всю учебно-материальную базу, которая необходима была на все шесть часов занятий. Иначе говоря, солдаты уходили из казармы утром и возвращались к обеду. Это позволяло экономить учебное время, исключив лишние передвижения, строго соблюдать перерывы. Да и внутренний порядок улучшился, поскольку люди не болтались в казарме. Четче выполнялся распорядок дня.

Экономить учебное время — это значит за единицу его достичь большего, иначе говоря, интенсифицировать учебный процесс. Если солдаты выполняют упражнение на перекладине в порядке очереди, то, скажем, за 10 минут каждый из них сможет сделать тот или иной прием один, максимум два раза. А если этот прием на перекладине выполняет все отделение, понятное дело, и нагрузка на людей другая, а значит, и результат иной. Это и есть экономия учебного времени. В спортивном городке у нас есть условия для проведения занятий на любом учебном месте в составе отделения (перекладина, брусья, поднятие тяжестей и т. д.). Изыскиваем мы подобные возможности на занятиях и по другим предметам.

Экономить учебное время можно и при комплексировании занятий. Об этом уже товарищи говорили. Замечу лишь, что подобные занятия хороши тем, что в полном объеме дают представление о том, что от солдат потребуется в реальном бою или на боевой службе. А следовательно, побуждают их самостоятельно изучить, доработать то, что плохо усвоили. Кстати, о самоподготовке. Если на ней солдат доработает то, что он сегодня усвоил слабо, завтра, на плановых занятиях, на него не надо дополнительно тратить время, чтобы он догнал сослуживцев. Таким образом, отделение, взвод имеет возможность в полном составе переходить к отработке следующей темы. Этим и экономится учебное время.

Майор А. Душаткин. Начну свое выступление с критических замечаний. К сожалению, встречаются еще офицеры, которые рассуждают примерно так: да, обучение и воспитание — процесс неразрывный, но обучать — это задача командиров, а

воспитывать — долг политработников, партийных и комсомольских организаций. А поэтому на занятиях не забываются о сочетании обучения и воспитания. Хуже того, даже некоторые политработники не уделяют должного внимания воспитательной работе на занятиях по боевой подготовке. Так, до последнего времени этим страдал заместитель командира роты по политчасти старший лейтенант В. Савилов. Накануне занятий он не инструктировал комсомольский актив и не ставил ему задачу по обеспечению высокой активности комсомольцев в ходе боевой учебы. Агитаторы в поле нередко не имели свежих газет, других материалов для бесед с личным составом.

Командиры взводов, глядя на такое отношение к делу политработника роты, иногда заявляли: «Мне лишь бы успеть пройти программный материал, а для воспитания существуют политзанятия».

Разумеется, с таким положением мы мириться не могли. Вопрос о тесном единстве процесса обучения и воспитания обсудили в батальоне на совещании политработников. Наметили и претворили в жизнь меры по усилению воспитательной роли занятий по боевой подготовке. Руководители занятий теперь не просто тренировали обучаемых в выполнении того или иного приема, а предварительно разъясняли, почему надо действовать именно так, а не иначе, почему нормативное время именно такое, а не другое. Задачи, стоящие перед подразделением, теснее увязывались с выполнением советским народом планов одиннадцатой пятилетки. Чаще стали проводить беседы о важности и значимости ратного труда советских воинов.

На партийном собрании батальона шел заинтересованный разговор и о том, как коммунисты борются за высокое качество занятий по боевой подготовке. Немало упреков было высказано в адрес коммунистов роты, которой командует старший лейтенант В. Латухин. Здесь иногда допускались упрощенчество и послабления на полевых занятиях и стрельбах. Соревнование по темам, задачам и нормативам организовывалось формально. Разъяснительная работа на занятиях велась слабо. Разумеется, все это снизило качество занятий, их накал, они прошли скучно, и учебное время по сути дела было потеряно зря.

К коммунистам О. Новосаду, В. Савилову и другим были предъявлены серьезные претензии за упущения в обучении и воспитании подчиненных. Вместе с этим офицеры штаба батальона и части помогли устранить недостатки. Провели дополнительные занятия с офицерами, прапорщиками и сержантами о практике организации социалистического соревнования. Во всех подразделениях оформили экраны соревнования. Принструктировали агитаторов, комсгруппов, редакторов боевых листов о том, как работать с личным составом в поле. Обобщили и распространили опыт лучших из них — ефрейторов Ю. Панфилова, В. Блинова, рядового А. Назаренко.

Практика показывает, что воспитатель-

ный эффект занятий выше, когда командиры показывают на них пример, ведут за собой подчиненных.

Личному составу роты предстояло выполнять упражнение учебных стрельб ночью. Командир роты старший лейтенант В. Шиняев, его заместитель по политической части старший лейтенант А. Поляков, все офицеры и сержанты тщательно готовили подчиненных и оружие к стрельбе: проводили необходимые тренировки, беседы о мерах безопасности при ведении огня, лучшие стрелки поделились опытом с молодыми воинами; коммунисты и комсомольцы обсудили свои задачи на период подготовки и проведения стрельб. Непосредственно перед выходом на стрельбище старший лейтенант А. Поляков побеседовал с воинами, призвал их отлично выполнить упражнение, напомнил о славных боевых традициях части.

Казалось, все было сделано для поднятия морального духа солдат, но на стрельбище неожиданно изменилась погода: подул ветер, пошел дождь, видимость ухудшилась. Кое-кто из молодых воинов начал сомневаться, что при такой погоде можно поразить мишень. Тогда на рубеж открытия огня вышел командир роты. Его стрельба была безукоризненной. Вслед за ним успешно выполнили упражнение и другие офицеры роты. Это положительно сказалось на настроении солдат: один за другим они без промаха поражали цель.

Так глубокое понимание воинами своей высокой роли защитников Родины, сознательное выполнение возложенных задач, тренировки способствовали повышению эффективности учебы, быстрому и прочному усвоению изучаемых тем.

Постоянно заботится об обеспечении единства процесса обучения и воспитания командир взвода коммунист лейтенант Ю. Куриленко. Так, приступая к изучению с воинами темы политических занятий «Служба по охране общественного порядка — важная задача воинов внутренних войск», он не ограничился рекомендациями, данными инструктором политотдела, организовал во взводе встречу с воинами, награжденными знаком «За отличие в службе» II степени, просмотр диафильма о службе милиции и народных дружин по охране общественного порядка, обмен опытом сержантов по подготовке подчиненных к службе. И не случайно почти все слушатели усвоили тему с оценкой «отлично». Такие же результаты были у солдат и при практическом несении патрульной службы.

Этот пример лишний раз подтверждает, что обучение и воспитание воинов — процесс единый и где постоянно заботятся о его улучшении, там у воинов слова не расходятся с делами.

Подполковник А. Корнюхин. Качество усвоения программы боевой и политической подготовки, высокая интенсивность обучения, продуктивное использование времени в немалой степени зависят от хорошо налаженного контроля за ходом учебного процесса со стороны командира, штаба, политического отдела и служб тыла. Ре-

шающая роль в планировании и организации контроля принадлежит штабу.

У нас уже сложилась определенная система контроля, которая воплощена в основных планирующих документах: плане основных мероприятий, плане работы штаба, графике контроля и оказания помощи.

Способы контроля, как и его задачи, многообразны. Наиболее эффективным было и остается участие офицеров управления части в организации учебно-воспитательного процесса непосредственно в подразделениях. Кроме того, у нас практикуется курирование офицеров управления части (с учетом занимаемой должности, подготовки, опыта) над подразделениями. Эти офицеры постоянно знают, изучают и анализируют ход учебно-воспитательного процесса, вскрывают недостатки в методике проведения занятий, помогают командиру подразделения в организации учебы. В конце недели наряду с командиром подразделения каждый офицер-куратор на служебном совещании докладывает результаты отработки программ боевой подготовки в курируемом подразделении, предлагает пути и методы улучшения обучения. После обсуждения подобных докладов командир принимает решение.

Так, на одном из совещаний офицеры штаба пришли к выводу, что в некоторых подразделениях слабо отработана тема по тактико-специальной подготовке «Ведение поиска в лесном массиве». Прежде всего потому, что офицеры подразделений не в полном объеме выполняли свои обязанности по управлению подчиненными, некоторые не умели ориентироваться на незнакомой местности в лесу, отдельные военнослужащие терялись при встрече с «противником», не имели должных навыков при ведении огня в составе отделения. Командир части принял решение: штабу подготовить тактико-строевое занятие по этой теме, обратив особое внимание на организацию взаимодействия и управление подразделениями в ходе поиска. Такое занятие было проведено со всеми офицерами и принесло немалую пользу.

Штаб регулярно осуществляет контроль за планированием занятий в роте, в частности, составлением расписаний. Мы следим за тем, чтобы в расписании предусматривались и комплексирование занятий, и их интенсивность, и принципы обучения. Каждую пятницу на основе ротных расписаний штаб составляет сводное расписание для всей части, анализирует его и сосредоточивает усилия на контроле за отработкой наиболее важных тем, выполнении графика пользования учебными полями, классами, полным обеспечением занятий учебной материально-технической базой.

В коротком выступлении трудно охарактеризовать в полном объеме работу штаба по контролю за учебным процессом. Я сознательно опустил такие вопросы, как

штаб и поддержание уставного порядка в подразделениях, штаб и соревнование, штаб и выполнение распорядка дня и некоторые другие. На первый взгляд они вроде бы и не влияют на интенсификацию учебного процесса, но при внимательном рассмотрении это далеко не так. Нормальный ритм жизни части, в том числе и учебно-воспитательный процесс, находится в прямой зависимости от деятельности штаба, в каком бы направлении она ни проводилась. И если в чем-то обнаруживался сбой, это незамедлительно отрицательно влияло и на учебу, и на общее положение дел в части. Вот пример, правда, он из прошлого года. Нас беспокоили факты неумелого обращения личного состава с оружием при его зарядании и разряжании в некоторых подразделениях. Штаб проанализировал причины такого положения и внес командиру свои предложения. По его распоряжению мы организовали и провели с офицерами показательное занятие «Соблюдение мер безопасности при обращении с оружием. Порядок зарядания и разряжания его». Подобные занятия были проведены в подразделениях и с сержантами. Офицеры штаба усилили контроль за соблюдением мер безопасности при обращении с оружием в карауле. И надо сказать, что в течение этого года у нас нет случайных выстрелов в карауле.

Полковник Ф. Гавриков. Полагаю, что у нас получился заинтересованный разговор о путях интенсификации учебного процесса. Хотелось, чтобы интересные мысли, предложения, высказанные вами, воплотились в дела, что, безусловно, поможет повысить качество боевой учебы. При этом надо помнить, что ссылка на так называемые объективные причины, снижающие эффективность боевой и политической подготовки, не снимают с нас первейшей обязанности: учить личный состав тому, что необходимо при выполнении боевых задач в мирное и военное время. Соответственно этому и должно быть организовано обучение и воспитание личного состава.

Беседу записал
полковник М. ЛОГУНОВ.

От редакции. Интенсификация учебного процесса, повышение качества боевой учебы — одна из первоочередных проблем для офицеров всех категорий. И решается она во многих частях и подразделениях исходя из их специфических условий, характера выполняемых задач. Публикуя материалы «круглого стола» на эту тему, редакция надеется, что по затронутому вопросу выскажут свое мнение командиры, политработники, офицеры штабов и служб тыла частей, преподаватели военных училищ, партийные и комсомольские активисты.

ХОТЯ ОБЯЗАТЕЛЬСТВА ЛИЧНЫЕ

Настроение у рядового С. Петраченко было под стать погоде — яркой, солнечной. Еще бы, только что уверенно отстрелял упражнение, сделал очередной шаг к заветному рубежу — стать отличником. Да и сослуживцы один за другим получали пятерки.

Сергей — редактор боевого листка — сейчас столбиком выписывал фамилии под пламенно-красным заголовком «Они стреляли на отлично!» В последней смене должен был идти его соперник по соревнованию рядовой Юрий Борисенко. В нем Сергей был уверен, как в себе самом (во всяком случае, ему так казалось). Одногодки, земляки, даже профессии гражданские схожие: один — токарь, другой — фрезеровщик. У обоих нынешняя итоговая проверка — первая. За полгода приобрели уверенность в своих силах, бдительно несли боевую службу, хорошо учились, не имели нареканий со стороны командиров. Оба записали в социалистических обязательствах — «стать отличником боевой службы, боевой и политической подготовки». Теперь пришла пора экзамена. Уже отчитались по политической подготовке.

И вот — огневая. Пока все идет лучше некуда. Взвод, это уже ясно, получит общую отличную оценку: солдаты и сержанты слово свое держат крепко.

Расположившись у развернутой в тылу стрельбища походной ленинской комнаты, рядовой Петраченко внимательно вслушивался в сообщения, доносившиеся из громкоговорителя.

В самом конце стрельбы в жарком воздухе вдруг прогрехотала непонятно длинная очередь, потом хлопнул одиночный выстрел и... как гром среди ясного неба прозвучало объявление оператора мишенного установок: «На левом направлении последняя цель не поражена». На левом направлении стрелял Борисенко. Сергей, готовый уже вписать в боевой листок фамилию своего товарища, с досады так стиснул в пальцах красный карандаш, что тот хрустнул...

В личное время по совету командира взвода старший сержант Александр Шидловский предложил подчиненным еще раз потренироваться в выполнении нормативов по ЗОМП: на следующий день предстоял экзамен. Все охотно согласилось. Занимались с подъемом, раз за разом перекрывая отличный результат. Только у Борисенко не клеилось: нарушал последовательность, надевая средства индивидуальной защиты,

нервничал. Было видно, что неудача выбила его из колеи.

К нему подошел комсгруппорг взвода ефрейтор Г. Шейбак:

— Да вы не волнуйтесь, Юрий, действуйте спокойно. Вы же можете!

— А я и не волнуюсь, — с каким-то вызовом бросил Борисенко. — Это вон пусть Петраченко волнуется, а то вдруг не станет отличником, не похвалят лишний раз. А мы и с четверками проживем.

— Я что же, по-вашему, — ошарашенный услышавший этот разговор Сергей, — ради похвалы стараюсь?!

— Зачем обижаете товарища, — пристыдил Шейбак, — он за вас душой болеет, а вы...

— Не будем ссориться, давайте лучше еще раз норматив повторим, — будто позабыв незаслуженный упрек, предложил Петраченко.

Но Борисенко уже никого не слушал: демонстративно отвернулся. Потом собрал комплект, сдал и направился в сторону комнаты для курения...

На следующий день был экзамен по ЗОМП. Если в огневой подготовке общая пятерка была добыта с большим запасом, то на этот раз пришлось поволноваться. И дело вовсе не в придирчивости проверяющего, как думали некоторые воины. Видимо, все-таки недоработали в учебном периоде.

Рядовой Петраченко действовал старательно, четко и получил отличную оценку. А вот его соперник совсем ступсывался, напутал при ответе на вопрос, а норматив выполнил только на хорошо. Всего-то одной отличной оценки, быть может, именно его, рядового Борисенко, не хватило взводу, чтобы получить общую пятерку.

Потом еще долго анализировали причины неудачи — на подведении итогов, на общем и комсомольском собраниях, на совещании сержантов. Говорили о безответственности отдельных комсомольцев — солдат второго года службы, о недостаточной морально-психологической готовности некоторых из них к этим испытаниям. Вспомнили и рядового Борисенко. Пожурили и дали понять, что на следующей проверке ждут от него только отличных результатов.

Не трудно было представить, что творилось в душе Юрия Борисенко. Видя скверное настроение товарища, Сергей решил на откровенный разговор с ним.

— Ну что вы все хмуритесь, Юрий?

— А чему радоваться? Взвод подвел, болтуном оказался. После стрельбы только и думал, что о своем провале. Ведь мог отлично выполнить норматив? Мор! Но не сделал этого. И командир взвода лейтенант Севрук, и командир отделения сержант

880

Клемзиков, и остальные товарищи — все сейчас неудачу на молодость мою списывают. Разве это оправдание?

— Конечно, не оправдание. Вы, Юрий, забыли просто, что социалистические обязательства, хоть и называются личными, — вклад в дело общее. А вы решили после неудачной стрельбы, что теперь хоть трава не расти. Пятерка или тройка — какая, мол, разница. Руки опустили, раскисли. И от помощи зря отказались, ведь никому не зазорно учиться у других.

Борисенко согласно кивал головой: «Да, да, не только вы мне об этом говорите... Все верно. Что на меня нашло, и сам не пойму».

Слова друга как бы снимали груз с сердца, на душе становилось светлее.

— Так, — будто на что-то решившись, сказал он. — Надо наверстывать упущенное. Вы, я слышал, ефрейтора Малика на соревнование вызываете. Не просто будет с ним вровень шагать — сильный парень. Желаю успеха. Ну, а я по совету командира взвода соревнуюсь с рядовым Демянко. И еще, — Борисенко хитро улыбнулся, — с вами. Это будете знать только вы. Негласное, так сказать, состязание устроим. Я крепко подвел ребят и обязан вину перед ними искупить.

Петраченко вздохнул с облегчением. Он был рад, что сослуживец правильно рассудил о своем долге перед коллективом, что не собирается плестись в хвосте. Пожелал товарищу боевого настроения, предложил свою помощь. И оба взялись за дело.

Соревнование между ними шло с переменным успехом. То один опережал товарища, то другой. Победитель в этом поединке помогал побежденному. В конечном

итоге выигрывали оба. Выигрывал и коллектив в целом.

Еще один период боевой учебы пролетел незаметно. Вторую солдатскую «сессию» друзья-земляки сдали без единой осечки. Как, собственно, многие, точнее сказать, большинство во взводе: подразделение вышло на рубеж отличного.

Когда в клубе чествовали отличников боевой службы, боевой и политической подготовки, они — Петраченко, уже в звании ефрейтора, и рядовой Борисенко — сидели рядом.

Зачитывали приказ командира части. В такие моменты воцаряется волнующая тишина ожидания: чью-то фамилию сейчас назовут?

— Ефрейтор Петраченко!

Сергей стремительно встал, одернул китель: «Я!»

Командир вручил передовику знак «Отличник Советской Армии».

— Служу Советскому Союзу! — отчеканил воин.

Когда же вместе с группой передовых воинов рядовому Ю. Борисенко объявили в приказе благодарность, комсгруппы ефрейтор Г. Шейбак, улыбаясь каким-то своим сокровенным мыслям, поделился с командиром отделения:

— Собираюсь на отчетно-выборном комсомольском собрании предложить кандидатуру Борисенко в состав бюро ВЛКСМ.

— Да, из него толковый активист выйдет, — согласился сержант В. Клемзиков. И перехватив одобряющий взгляд сидевшего неподалеку лейтенанта В. Севрука, добавил: — Не узнать Борисенко. Изменился человек. Вот что значит характер. И раскрыть характер помогло ему соревнование...

Капитан Б. КАРПОВ.

И УВАЖАЮТ, И ДОВЕРЯЮТ

Доброжелательность, отзывчивость, забота о подчиненных в сочетании с уставной требовательностью — вот то главное, что характеризует командира роты капитана И. Шляхетко. Сошлюсь на пример.

Из учебного подразделения в роту прибыли два сержанта. Капитан Шляхетко принял их, поздравил с назначением в коллектив, богатый славными традициями, позаботился о их размещении. Потом с каждым побеседовал, подробно спросил о родителях, семье, работе до армии, о впечатлениях, вынесенных из учебного подразделения, успехах, трудностях. Тут же младший сержант А. Андрейченко обратился с просьбой о переводе в другое подразделение. Командир поинтересовался, чем это вызвано. Оказывается, рота, где проходил сжигировку младший сержант Андрейченко, немногочисленна по составу, с небольшим объемом служебных задач. Служить там, по его мнению, будет легче. Здесь же были условия потруднее, и воин растерялся, засомневался в своих силах. Командир ро-

ты не упрекал его, рассказал об особенностях службы в роте, подчеркнул ту большую роль, которую играют сержанты в выполнении задач, возложенных на подразделение. Не скрыл и того факта, что некоторые из них ранее начинали службу в роте с просчетов и ошибок. Но товарищеская поддержка, советы командиров помогли им освоиться, и сегодня они мастера боевой службы, грамотно обучают и воспитывают подчиненных. Так постепенно командир роты подвел младшего сержанта к мысли о том, что он справится со своими обязанностями. Тот поверил в себя, в командира. Забегая вперед, скажу, что сейчас А. Андрейченко — один из лучших командиров отделения.

Это лишь единственный пример из практики передового командира роты. А их множество. И за каждым — чуткое, внимательное отношение офицера к своим подчиненным.

**Капитан А. СТЕПАНОВ,
слушатель Военной академии
имени М. В. Фрунзе.**



НАКАНУНЕ НОВОГО УЧЕБНОГО ГОДА

Личный состав роты, которой командует капитан А. Новиков, успешно закончил текущий учебный год. Солдаты и сержанты выполнили социалистические обязательства, подразделение по праву заняло место в ряду правого фланга социалистического соревнования в части.

Сейчас полным ходом идет подготовка к новому учебному году. Подводятся итоги, намечаются рубежи на будущее. На собрании личного состава взвода, которым командует старший лейтенант О. Калон (снимок вверху), воины обсудили свои коллективные обязательства на зимний период обучения. Решение было единодушным: подтвердить звание отличного взвода.

В роте не обольщаются достигнутым. Тщательно изучаются не только положительные опыт, но и неиспользованные резервы, имевшие место просчеты, ошибки. Особую заботу проявляют о методическом мастерстве младших командиров.

Используется любая возможность для доработки слабо усвоенных тем по боевой и политической под-



готовке. Командир передового отделения сержант А. Минак тренирует подчиненных в действиях по сигналу «Сбор» (снимок слева). Занятие по тактико-специальной подготовке (снимок справа сверху) проводит кавалер знака «За отличие в службе» II степени сержант В. Стародумов. Рядом с ним (слева) лучший часовой подразделения ефрейтор Н. Ширай. За успехи в социалистическом соревновании в 1981 году он поощрен краткосрочным отпуском с выездом на родину.



Надо заранее побеспокоиться и о совершенствовании учебной материально-технической базы. Развернулась работа по дооборудованию учебных классов, стрельбища, приборов, улучшению бытовых условий в казарме.

Активисты под руководством политработника лейтенанта Ф. Кузнецова (снимок внизу) подбирают пособия к политзанятиям, обновляют наглядную агитацию. Важное место на стендах отводится решениям XXVI съезда КПСС, материалам, пропагандирующим передовиков социалистического соревнования, раскрывающим их опыт.

В подразделении завершаются последние пригото-

вления к приему молодого пополнения, делается все необходимое, чтобы личный состав организованно приступил к боевой и политической учебе.

1982 год — особенный. В этом году советские люди, все прогрессивное челове-

чество отметят 60-летие образования СССР. И личный состав роты, которой командует капитан А. Новиков, полон решимости подготовиться к этому событию достойные подарки.

Фото А. Александрова.



РАДОСТЬ ПОЗНАНИЯ

Сейчас трудно сказать точно, когда именно у Александра Щуцкого появилась тяга к политическим знаниям. Может, под конец срочной службы. А может, в Высшем политическом училище. Но факт остается фактом: с первых дней офицерской службы Щуцкого знают в части как человека пытливого, любознательного.

В личной библиотеке лейтенанта справочники, словари, произведения К. Маркса, Ф. Энгельса, В. И. Ленина, сборники выступлений товарища Л. И. Брежнева, материалы съездов партии. Выписывает Александр Александрович газеты и журналы. Заботами лейтенанта Щуцкого создана богатая библиотека и в роте.

Авторитет пришел к нему как к руководителю группы политических занятий. Лейтенант Щуцкий законспектировал многие ленинские работы. У него выработалась привычка читать серьезный материал с карандашом в руках. Так накапливаются пометки, короткие записи. По ним он осмысливает материал и составляет конспекты.

Интересно в этой связи проследить за тем, как изучал лейтенант Щуцкий материалы XXVI съезда КПСС. Александр Александрович пользовался газетой. Ею всегда можно распорядиться по своему усмотрению — что-то подчеркнуть, что-то вырезать и вклеить в записную книжку.

Испещренную карандашными пометками газету лейтенант может прочитать, как топографическую карту. На полях встречаются, казалось бы, не относящиеся к содержанию фамилии, например: «Рядовой Н. Соколов, сержант П. Гутник», другие пометки: «Встречные планы», «Интенсификация»... Но эти фамилии и термины о многом скажут во время беседы молодого пропагандиста с воинами. Вот пометка о младшем сержанте запаса Иване Сырбу и его друзьях. Отслужив положенный срок службы в армии, они убыли на новостройки пятилетки и теперь пишут о своих трудовых достижениях. Это будет интересно слушателям. Так возводятся мостики от общего к частному, от общегосударственных задач к конкретным задачам воинского коллектива.

В конспекте в скобках приведены еще две фамилии: рядовые И. Продан и Л. Чистов. Потом пропагандист развернет и эту запись, рассказав, как эти солдаты, находясь в наряде, пустили на ветер пять минут, своевременно не оповестив сослуживцев о начале занятий. «Бороться за эффективность ратного труда значит: каждой учебной минуте — напряжение боя!» — эта фраза будет развита во время рассказа-беседы. В тетради молодого пропагандиста появились интересные выкладки цифр в разно-

образных сравнениях и соотношениях. Их использует руководитель группы при подготовке наглядных пособий. С их помощью легче излагать обсуждаемые на семинарах вопросы, да и слушателям личный конспект заполнить тем или иным цифровым сравнением небесполезно.

Подготовка лейтенанта к занятиям по очередной теме начинается загодя. Еще только готовится семинар руководителей группы, а он уже работает над материалом, составляет конспект. На семинаре Щуцкий в курсе дела по теме. И на инструктивно-методических лекциях ему остается лишь восполнить пробелы в конспекте.

Впрочем, главное условие действительного влияния на слушателей Щуцкий видит в том, как руководитель заинтересован в их успехах, росте, добрый ли он им советчик и наставник.

Олег Иванов до призыва в армию «наломал дров». Рос без отца, попал под дурное влияние. И в армию пришел с настроением отбыть время. При таком настроении самая красноречивая лекция мало подействует. Оттаял Олег в беседах с лейтенантом.

В этих беседах многое выяснил руководитель группы. Оказалось, например, что рядовой Иванов не только отстал от сослуживцев, но и вообще самообразование считал обузой. Однажды офицер решил рассказать солдату, как работал В. И. Ленин, рассчитывая, что ссылка на авторитет Ильича не может не взволновать. Он, в частности, сообщил, что в «Тетрадах по империализму» содержатся выписки из 148 книг и 232 статей. Эти факты заставили молодого солдата глубоко задуматься, заинтересоваться ленинским образом мыслей, его жизнью, деятельностью, произведениями.

Их было много, этих индивидуальных бесед, и постепенно снял с себя солдат напускное, расправил плечи и потянулся к знаниям. Благодаря педагогическому такту руководителя Иванов день за днем увлеченнее постигал учебную программу.

Индивидуальная работа со слушателем — это воспитание людей вниманием и добротой, с учетом их сокровенных дум и чаяний. Руководитель, добиваясь действительности политзанятий, должен не только методически правильно преподносить свои знания, но и использовать такие приемы индивидуального воспитания, которые повышают чувство ответственности слушателей, их личную заинтересованность в успешном решении стоящих перед коллективом задач.

— Только в том случае, когда знаешь, у кого и где жмет, когда видишь доброе начало в характере солдата, — говорит лей-

тенант, — только тогда завладеешь его вниманием и доверием, и твое слово отзовется.

Разными средствами и приемами добивается он популярности изложения. Во время рассказа внимательно следит за тем, как слушатели понимают излагаемый материал. Может сделать неожиданную паузу, обратиться с вопросом к слушателям, опереться на их ответ и развить тему дальше. Всегда стремится показать прямую связь общеполитических вопросов с практическими задачами и службой воинов, помогает им глубже осознать свое место в солдатском строю, в общей борьбе советского народа за выполнение планов новой пятилетки.

На каждом занятии он ведет речь об успехах и недостатках в боевой учебе, в борьбе за укрепление воинской дисциплины, организованности и порядка в подразделении. Так, при изучении материалов и решений XXVI съезда КПСС речь зашла и об изыскании новых резервов эффективности ратного труда. Пропагандист рассказал об успехах отделения сержанта П. Елисеева. Действуя в сложных условиях, оно отлично выполнило задачу. Среди отличившихся был и рядовой Олег Иванов, тот Иванов, который в начале службы не верил в свои силы. Опираясь на такие примеры, лейтенант Шуцкий убедил своих воспитанников в том, что в подразделении есть резервы повышения эффективности воинского труда, и каждый может сделать новый шаг вперед.

Случилось так, что рядовые Л. Зорин и Н. Крылов на политических занятиях отсутствовали. Причина была уважительная,

но дела это не меняло. Следовало провести с ними дополнительные занятия. К группе отсутствовавших пропагандист присоединил и тех, кто слабо усвоил тему, — рядовых Б. Науменко и С. Бериева. Условлено было, что дополнительное занятие проведет помощник руководителя. Занятия состоялись, но и сам пропагандист встретился с воинами еще раз, проверил их знания.

Итак, контроль. Постоянный, жесткий и в то же время доброжелательный. Он особенно необходим при организации самоподготовки слушателей. На нее Александр Александрович тоже составляет подробный план-конспект, в котором указано, кому и какую оказать помощь, кого и как проконтролировать.

Лейтенанта Шуцкого интересует качество конспектов слушателей и глубина их знаний, успехи в боевой учебе, в общественной жизни, личное поведение. Как относится слушатель к мероприятиям политкоммассовой работы, что читает, какие мысли вызвал у него просмотр кинофильма или телепередачи? Все это пропагандист анализирует, а в ходе самоподготовки прошупывает осведомленность солдат в текущих событиях, проверяет, все ли знают о важных сообщениях прессы.

Опыт руководителя группы политических занятий лейтенанта Шуцкого убеждает, что вдумчивый подход, инициативный поиск всемерно способствуют воспитанию у воинов марксистско-ленинского мировоззрения, осознанию ими задач и путей укрепления обороноспособности нашей Родины в современных условиях.

Полковник Е. ХОЛОДОВ,

РАДИ ЖИЗНИ НА ЗЕМЛЕ

В солдатском клубе на экране документальные кадры: на небо устремляются американские ракеты, в океане затаились атомные ракетноносцы, с авианосцев стартуют боевые самолеты с ядерными зарядами на борту.

Диаграмма военных расходов США. Лаконичный текст гласит: «1,5 триллиона долларов намерен потратить Вашингтон в ближайшее пятилетие на подготовку к ядерной войне». Диаграмму сменяет схема размещения американских военных баз в странах мира.

Воины, сидящие в зале, остро осознали всю сложность современной международной обстановки, всю опасность шагов, предпринимаемых реакционными империалистическими кругами во главе с США, по разрыванию небывалой по масштабам гонки вооружений.

Кинохроника воссоздает эпизоды работы

пятой сессии Верховного Совета СССР десятого созыва, принявшей обращение «К парламентам и народам мира». Звучат слова Генерального секретаря ЦК КПСС, Председателя Президиума Верховного Совета СССР товарища Л. И. Брежнева о том, что падо сейчас, сегодня сделать все, чтобы обеспечить право людей на жизнь.

Гаснет экран. Один за другим выступили старший прапорщик В. Шатарский, ефрейтор В. Мартын, которые целиком и полностью поддержали неуклонный и последовательный курс нашей партии на сдерживание гонки вооружений, разрядку и мир.

Токарь из Донбасса рядовой В. Ельцов, украинский хлебороб рядовой И. Ирга и многие другие их сослуживцы говорили также о том, что высокая степень боеготовности, мастерское владение оружием и военной техникой — вот сила, способная сдерживать агрессивные устремления империалистов. Они заверили собравшихся, что не пожалеют сил для укрепления боеготовности своей части, своего подразделения.

Прапорщик Н. КАМШЕКИН.

НАДЕЖНАЯ ОПОРА

Старший лейтенант Ю. Шевченко (см. На боевом посту, 1981, № 6), затрагивая проблему повышения действенности политических занятий, не учел одного очень важного момента. Дело в том, что руководитель группы в ее решении не одинок. Ему помогают многие: старшие товарищи, партийная и комсомольская организации, библиотека, клуб.

Важно научиться опираться на них. Взять хотя бы помощника руководителя группы. Некоторые пропагандисты ограничивают его роль тем, что он лишь готовит место для занятий. А между тем от помощника зависит многое — и настрой группы, и обеспеченность ее необходимой литературой, и организация дополнительных занятий со слабоуспевающими и пропустившими занятия.

Сошлюсь на пример. В нашем подразделении ряд помощников руководителей групп политзанятий, такие, как прапорщик Г. Мурашкин, рядовой В. Лексенков, ефрейтор Т. Мирзоев и другие, стали надежной опорой руководителя. Они и сами отлично несут службу, учатся, и мобилизуют воинов на выполнение служебного долга.

Но это произошло не само собой, а в результате настойчивой работы командира подразделения, заместителя по политчасти. Помощники бывают, как правило, на всех основных мероприятиях, организуемых для руководителей групп. При подведении итогов соревнования командир обязательно подчеркнет вклад помощника руководителя группы политзанятий, отметит его общественную активность, поставит в пример. Нередко проводится у нас обмен опытом помощников, инструктажи перед наиболее сложными темами занятий. Библиотека специально для них готовит подборки литературы. Все это повысило авторитет помощника, сделало его роль престижной и уважаемой. На нее назначаются, как правило, самые авторитетные, способные, инициативные и подготовленные в теоретическом отношении военнослужащие. Такие, например, как рядовой Сергей Мальгин. До призыва он уже работал слесарем на заводе в Оренбурге, окончил техникум, актив-

но участвовал в комсомольской жизни. И не случайно ему доверили быть помощником руководителя группы.

Рядовой Мальгин сразу определил, что авторитет его будет основываться прежде всего на личной примерности. И потому он к каждой теме готовится сам основательно. И библиотеку посетит, поищет не только рекомендованную литературу, и программу телепередач изучит, и в подшивку заглянет. Но основа его самообразования — труды В. И. Ленина, материалы КПСС. Ленинская тетрадь у Мальгина — лучшая в подразделении. Руководитель группы старший лейтенант К. Курбанов ввел в обыкновение давать своему помощнику задание выступить перед личным составом по вопросам семинара, но так, чтобы оно было связано с жизнью подразделения.

На одном из занятий Сергей рассказал о бдительности рядовых В. Османова, Н. Мураченко, предотвративших побег, на другом — о награждении ефрейтора Г. Булатова почетной Ленинской грамотой, на третьем — сообщил об итогах выполнения социалистических обязательств во взводе.

Рядовой Мальгин хорошо знает возможности слушателей и вместе с руководителем определяет, кто в какой помощи нуждается. Сам и с помощью активистов, отличников организует дополнительные индивидуальные занятия. Он взял на себя обязанность перед политзанятиями выпускать листки «молнии» и боевые листки об отличниках боевой службы, боевой и политической подготовки, делать выписки из служебных карточек или готовить выступления передовиков перед слушателями. Так, при изучении темы «Уставы — свод законов жизни и боевой деятельности войск» помощник подготовил листовку о кавалере четырех знаков солдатской доблести рядовом Н. Мураченко, оформил выписку из служебной карточки рядового К. Салтанова, помог рядовому Б. Сабурову подготовить выступление о том, как соблюдение основных требований помогает ему выполнять обязанности часового КПП.

Такая инициативная и конкретная помощь руководителю приносит плоды. Личный состав активно участвует в семинарах, прочно усваивает материал. Группа признана отличной. Соответственно укрепилась и воинская дисциплина во взводе, выросла общественная активность солдат, окрепла дружба и сплоченность воинского коллектива.

Опыт нашего подразделения подтверждает: руководитель группы должен использовать силу общественности в улучшении качества политической учебы. Тогда и действенность ее возрастет, и слушатели будут руководствоваться в повседневной жизни знаниями, полученными на занятиях.

Капитан В. ЛУКИН.

МЕТОДИЧЕСКИЕ СОВЕТЫ

На изучение с солдатами и сержантами темы «*Войсковое товарищество, дружба, взаимовыручка — славные традиции воинов войск*» отводится 4 часа, которые целесообразно распределить по 2 часа на лекцию (рассказ) и семинар (беседу).

В лекции (рассказе) рекомендуется осветить следующие вопросы: 1. Коллективизм и товарищеская взаимопомощь — характерные черты советского образа жизни. 2. Войсковое товарищество — славная боевая

Подлинные дружба и коллективизм возможны только в социалистическом обществе. Социализм, указывал В. И. Ленин, «творит новые, высшие формы человеческого общежития» (Полн. собр. соч., т. 26, с. 40).

С первых дней Советской власти Коммунистическая партия неустанно воспитывает трудящихся в духе коллективизма, дружбы и взаимопомощи. «Мы, — говорил В. И. Ленин, — будем работать, чтобы вытравить проклятое правило: «каждый за себя, один бог за всех»... Мы будем работать, чтобы внедрить в сознание, в привычку, в повседневный обиход масс правило: «все за одного и один за всех...» (Полн. собр. соч., т. 41, с. 108).

КРЕПИТЬ ВОЙСКОВОЕ ТОВАРИЩЕСТВО

традиция Вооруженных Сил СССР. Всемерно укреплять войсковое товарищество, строго соблюдать уставные взаимоотношения.

В группах сержантского состава дополнительно рассматривается вопрос «Быть требовательным и заботливым начальником, строго соблюдать уставные взаимоотношения с подчиненными, спланировать коллектив отделения (взвода)».

Начиная изложение *первого вопроса*, пропагандист отмечает, что возникновение коллективистских отношений между людьми исторически обусловлено. Человек, согласно учению основоположников научного коммунизма, существо общественное.

Прогресс общества невозможен без коллективной деятельности людей, в процессе которой между ними возникают взаимные связи, основанные на общности целей, задач. Достижение этих целей предполагает взаимопомощь, сплочение, единство действий, что и вырабатывает коллективизм. Однако буржуазные идеологи не признают коллективизма. Этим прислужникам империализма выгодно оправдывать и насаждать в массах буржуазный индивидуализм, дабы разобщить людей, воспрепятствовать их сплочению в борьбе с угнетателями. Они настойчиво вдвигают в сознание людей мысль, что человек якобы по природе своей является эгоистом и никогда не удастся вытравить из него зверя, излечить его от врожденного порока ставить свои цели и выгоды выше нужд, потребностей коллектива. Да и само буржуазное общество, основанное на принципах наживы, индивидуализма, препятствует укреплению чувства коллективизма, разобщает людей на антагонистические классы, слои, группы.

Выражая волю советского народа, КПСС разработала и сформулировала в своей Программе моральный кодекс строителя коммунизма. Используя наглядное пособие, пропагандист комментирует закрепленные в нем принципы и подчеркивает, что моральный кодекс — своеобразный нравственный компас, по которому советские люди сверяют свои дела и поступки.

Социалистическое общество исходит из того, что свободное развитие каждого является условием свободного развития всех. Эта программная установка коммунистов, сформулированная К. Марксом и Ф. Энгельсом, стала в нашей стране коренным принципом и получила законодательное закрепление в Конституции СССР.

Социализм по своей природе обеспечивает полное согласование интересов каждого человека и общества в целом. Суть такого согласования — в гармонии, единстве прав и обязанностей, свободы и ответственности в воспитании у каждого члена общества осознанного понимания того, что главная гарантия его прав и свобод — всесторонний расцвет и укрепление могущества Родины. Глубокое чувство общественного долга позволяет советскому человеку сильнее ощущать свою причастность к делам всего общества, связь с трудовым коллективом, со всем народом.

Пропагандист отмечает, что трудовой коллектив — основная ячейка социалистического общества. Поэтому вопросы сплочения трудовых коллективов, повышения

ПОЛИТИЧЕСКИЕ ЗАНЯТИЯ

эффективности их производственной и воспитательной деятельности находятся в центре внимания КПСС. На возрастающее значение их роли в жизни общества указывали XXIV, XXV, XXVI съезды КПСС. Это обстоятельство нашло отражение в новой Конституции СССР, которая существенно расширила их права (следует зачитать статью 8 Основного Закона).

Развитие социалистического коллективизма — это процесс последовательного утверждения новых черт нравственного сознания и быта советских людей в бескомпромиссной борьбе с пережитками прошлого, с изжившими себя нравами и обычаями.

Коллективизм, товарищество, взаимопомощь прочно и навсегда вошли в нашу жизнь, стали характерными чертами советского образа жизни. Принцип коллективизма предполагает высокую меру личной ответственности каждого не только за свои поступки, но и за весь коллектив. Он находит повседневное выражение в товариществе, то есть в таких отношениях между людьми, которые основаны на солидарности, доверии, взаимной помощи, на доброжелательности и симпатии.

Сегодня коллективизм, дружба и товарищество советских людей наиболее полно воплощаются в огромном размахе социалистического соревнования, в трудовом энтузиазме, с каким они борются за успешное выполнение планов экономического и социального развития, начертанных XXVI съездом КПСС.

Идеи коллективизма выражаются в заботе каждого труженика об успехе бригады, цеха, предприятия, в широком обмене опытом передовиков труда, изобретателей и рационализаторов.

В нашей стране развернуто массовое движение наставников. В нем особенно ярко проявляется дух коллективизма, товарищества, в нем реализуется духовная потребность советского человека помочь товарищу по труду овладеть мастерством на производстве.

В едином строю строителей коммунизма идут воины Советских Вооруженных Сил. В нынешней сложной международной обстановке они надежно защищают завоевания Великого Октября, мирный созидательный труд своего народа. Нелегкую, но почетную ратную службу, в том числе в рядах внутренних войск, несут представители рабочего класса, колхозного крестьянства, советской интеллигенции, всех наций и народностей многонациональной Советской Отчизны. И каждый воинский коллектив — от подразделения до Вооруженных Сил в целом — это дружная боевая семья, в которой военнослужащие воспитываются в духе братства, солидарности, уважения и взаимопомощи.

В начале *второго вопроса* лектор рассказывает о том, что для миллионов советских людей нравственные принципы морального кодекса строителей коммунизма стали повседневной нормой поведения. «Атмосфера подлинного коллективизма и товарищества, — говорил товарищ Л. И. Брежнев, — сплоченность, дружба всех наций и

народов страны, которые крепнут день ото дня, нравственное здоровье, которое делает нас сильными, стойкими, — таковы яркие грани нашего образа жизни, таковы великие завоевания социализма, вошедшие в плоть и кровь нашей действительности» (Материалы XXV съезда КПСС. М., 1976, с. 87).

Эти слова в равной мере характеризуют и атмосферу в воинских коллективах. Благородный принцип нашей коммунистической нравственности «человек человеку — друг, товарищ и брат» близок и дорог советским воинам, составляет неотъемлемую черту их морального облика.

История Вооруженных Сил СССР, в том числе внутренних войск, знает немало примеров боевого товарищества и коллективизма, взаимной дружбы и выручки. Эти традиции начали складываться в огненные годы гражданской войны. Уже тогда стали законом жизни каждого воина крылатые слова: «Сам погибай, а товарища выручай», «Друг за друга стой — выиграешь бой». Дружба и сплоченность советских воинов нашла особое выражение в годы Великой Отечественной войны. Очень емко сказал об этом М. И. Калинин: «Фронт является оселком, на котором, в числе многих других чувств человека, испытываются также верность и дружба. Народы Советского Союза это испытание выдержали не только в дружной работе в тылу, но и в поведении своих сыновей на передовых линиях фронта. Да иначе и не могло быть. Наша армия — это братская семья, где помощь товарищу обязательна» (М. И. Калинин. О коммунистическом воспитании и воинском долге. М., 1958, с. 588).

О внутренней красоте и благородстве наших воинов, о силе их боевого товарищества исключительно ярко и точно, взволнованно рассказывает товарищ Л. И. Брежнев в своих воспоминаниях «Малая земля» (М., 1978). Рекомендуются зачитать отрывки из этой книги.

Фронттовая дружба, требовательная и бескорыстная, отличалась особой прочностью и чистотой. Она с большой любовью воспета в советской поэзии. Так, герой поэмы А. Твардовского Василий Теркин убежденно утверждал:

Свет пройди, нигде не сыщешь,
Не случилось видеть мне
Дружбы той святей и чище,
Что бывает на войне.

Товариществу учит весь уклад нашей жизни, семья, школа, пионерская и комсомольская организации. Наша армия, родная рота, родной полк дают каждому военнослужащему уроки войскового товарищества и дружбы, крепче которых нет ничего на свете. Можно подобрать примеры о войсковой дружбе в книге «Золотые звезды внутренних войск», где раскрывается значение боевого братства для достижения победы над врагом.

Что же делает крепким советское войсковое товарищество? Что цементирует его? Основа, прочный фундамент всех высоких морально-боевых качеств советских воинов — коммунистическая идейность. КПСС

889

воспитывает вооруженных защитников Отечества в духе преданности Родине, верности революционным и боевым традициям, коллективизма и товарищеской взаимопомощи.

Советское войсковое товарищество зиждется на классовом родстве всех защитников нашей Родины. Такого положения нет и не может быть в империалистических армиях. Им присущи те же пороки, что и буржуазному обществу с его частнособственнической моралью, психологией наживы, расовой дискриминацией, национальным неравенством. Буржуазия и ее идеологические прислужники насаждают и в армии индивидуализм, боясь, что братство, товарищество обернутся против них — эксплуататоров и грабителей своего народа.

Войсковое товарищество цементируется самим укладом нашей жизни, общественным и государственным строем. Это проявляется в единстве советского общества. «Сплоченность, единство общества, — говорил товарищ Л. И. Брежнев, — это уникальное достояние социализма, наша бесценная, необоримая сила» (Правда, 1980, 23 февраля).

Советское войсковое товарищество крепко нерушимой дружбой народов СССР, пламенной любовью советских людей к Родине, Коммунистической партии. В наших Вооруженных Силах нашла ярчайшее выражение мудрая ленинская национальная политика КПСС, направленная на обеспечение равноправия, братского сотрудничества и взаимопомощи всех наций и народностей. Она стала одним из решающих условий победы Советского Союза над фашизмом. «Если говорить о главном герое Великой Отечественной войны, — подчеркивал товарищ Л. И. Брежнев, — то этим бессмертным героем является вся дружная семья народов, населяющих нашу страну и спаянных нерушимыми узами братства» (Ленинским курсом, т. 1. М., 1973, с. 137).

Неиссякаемый источник войскового товарищества — единство армии и народа. Советские Вооруженные Силы — подлинное детище народа. У воинов одни думы, одни помыслы и стремления с трудящимися страны. Общность интересов армии и народа законодательно выражена в Конституции СССР, которая провозгласила защиту социалистического Отечества делом всего народа.

Пропагандисту нужно использовать материалы газеты «Красная звезда», рассказывающие о мужестве воинов при спасении граждан и народного имущества во время стихийных бедствий на Дальнем Востоке, напомнить о высокой оценке их самоотверженности, данной местными партийными и советскими органами.

Советские люди окружают своих верных стражей постоянным вниманием и заботой, оснащают армию и флот, внутренние войска всем необходимым для выполнения конституционного долга перед народом. Несокрушимое единство армии и народа еще раз проявилось во время учений «Запад-81», когда жители тех районов, где

действовали воины, тепло и радушно встречали их.

Для воинов внутренних войск значение боевого товарищества особенно велико. Они ежедневно с оружием в руках несут напряженную, изобилующую неожиданными изменениями обстановки боевую службу. Многих высоких морально-политических и боевых качеств требует она. И одно из важнейших среди них — боевая дружба, чувство локтя.

Напомнив об особенностях боевой службы, пропагандист отмечает, что боевая служба основана на коллективных действиях личного состава. Караул, войсковой наряд может выполнить боевую задачу только при четком взаимодействии, поддержке, взаимопомощи несущих службу. В ней возникает ситуация, когда требуются немедленная помощь сослуживца, его готовность поддержать, выручить товарища по службе.

Кроме того, в связи с внедрением в охрану объектов техники, требующей согласованности действий караула, возросла личная ответственность каждого за успехи коллектива. Для иллюстрации этих положений надо использовать примеры из жизни части, подразделения, а также описанные в книге «Служим Отчизне», в альбоме «Боевой путь внутренних войск МВД СССР» (М., 1974), в статье «Дорожить войсковым товариществом», (На боевом посту, 1981, № 10). Из этих примеров можно сделать вывод, что, совершая благородные поступки, воины отчетливо понимали свое место в решении общей задачи караула, войскового наряда, меру личной ответственности за конечный результат деятельности боевого коллектива, и призвать слушателей быть образцом в несении службы, взыскательным к себе и товарищам, помогать нуждающимся в поддержке.

Войсковая дружба роднит, сплачивает людей в единую, крепко слитую боевую семью. Взаимовыручка, нерушимая верность законам войскового товарищества — неотъемлемые черты морального облика советского воина, одна из наших славных боевых традиций, но вместе с тем и одно из уставных требований (см. ст. 2 Устава внутренней службы Вооруженных Сил СССР).

Большую роль в сплочении воинских коллективов играет социалистическое соревнование, ибо взаимопомощь — один из его основополагающих принципов. Это мощный рычаг, объединяющий волю и усилия воинов для достижения высоких результатов в боевой службе и учебе, побуждающий их всегда действовать в интересах коллектива.

Два раза в год в подразделениях меняется часть личного состава. Связанные с этим трудности легче преодолеваются там, где опытные сослуживцы берут обязательство всячески помогать новичкам, поддерживать их. В атмосфере взаимопомощи молодые солдаты быстро входят в строй, овладевают мастерством боевой службы. Надо рассказать, как эта традиция поддерживается в подразделении, по-

«ставить в пример солдат (сержантов), которые проявляют в этом активность. Особой похвалы заслуживают те, кто, не считаясь со временем, помогает изучать русский язык воинам, слабо владеющим им.

Войсковое товарищество прочнее там, где строже соблюдаются уставные взаимоотношения между военнослужащими. Для разъяснения этого положения рекомендуется использовать статью «По законам войскового товарищества» (На боевом посту, 1979, № 12), уделив особое внимание правовым и нравственным основам взаимоотношений подчиненных и командиров, отношений между солдатами, а также разъяснению ответственности за их нарушение. Более полному освещению вопроса поможет и статья «Быть честным и правдивым» (На боевом посту, 1981, № 4).

Важно убедить слушателей в том, что посприятие норм войскового товарищества нетерпимо и чревато последствиями. Если военнослужащий, к примеру, поднял руку на сослуживца, то кто поручится, что, когда грянет бой или осложнится обстановка на боевой службе, он, как требует устав, выручит товарища из опасности? Забвение законов войскового товарищества подрывает боеготовность подразделения, караула, войскового наряда.

Надо подчеркнуть роль командира в поддержании уставных взаимоотношений, напомнить требования устава о необходимости уважать его, точно и беспрекословно выполнять его приказы и распоряжения.

Затем нужно остановиться на значении коллектива в укреплении дружбы, войскового товарищества. Войсковой коллектив — страж достоинства каждого воина, поборник честности, правдивости, смелости, крепкой дружбы. Именно в войсковом коллективе в обстановке взаимного доверия и уважения, требовательности и заботы о людях, принципиальности и объективности шлифуются и закаляются высокие морально-боевые качества воевнов, отношения дружбы и войскового товарищества.

Примером безупречного выполнения воинского долга, дисциплинированности и организованности призваны служить офицеры, прапорщики, сержанты, коммунисты и комсомольцы. Всю силу своего влияния, свой авторитет они должны направлять на формирование в подразделении, карауле здорового общественного мнения, решительно выступать против всего чуждого нашим уставам во взаимоотношениях между военнослужащими, давать острую оценку фактам недисциплинированности и безответственности, круговой поруки, нечестности, черствости, грубости, несправедливости.

Служба в Советских Вооруженных Силах, в том числе во внутренних войсках, — школа боевого мастерства, идейной и физической закалки, дружбы и товарищества, школа возмужания и становления воина как гражданина Страны Советов, патриота и интернационалиста. Чем выше сплоченность воинских коллективов, тем успешнее решаются ими самые сложные задачи.

Интересы защиты Родины, качественно решения задач боевой службы требуют

дальнейшего всемерного укрепления советского войскового товарищества, обязывают всех военнослужащих строго соблюдать уставные взаимоотношения, дорожить честью своего войскового коллектива, неустанно крепить его боевую готовность.

В группе сержантов, в дополнение к материалу, изложенному в статье «По законам войскового товарищества» (На боевом посту, 1979, № 12), следует сказать, что искусство работать с людьми, спланировать коллектив на основе уставного войскового порядка — дело не простое. Нужен определенный уровень нравственной и педагогической зрелости сержанта, без чего невозможно овладеть умением правильно строить взаимоотношения с подчиненными, вести работу по сплочению коллектива отделения (экипажа), взвода.

Сержант практически постоянно осуществляет воспитательную функцию. Любой его шаг, любая промашка не остаются незамеченными. Поэтому важно ни на минуту не забывать, что поведение командира играет ни с чем не сравнимую роль. Правило «воспитывая других, воспитывай себя» должно постоянно соблюдаться каждым сержантом.

Сержанту надо знать, что в структуре взаимоотношений в войсковом коллективе помимо официальных (служебных) существуют еще и неофициальные (внеслужебные) отношения. В рамках этих последних между солдатами устанавливаются особо доверительные отношения, основанные на общности каких-либо интересов. Если эти отношения созвучны целям и задачам коллектива (к примеру, стремление глубже изучить военную технику, увлеченность искусством, литературой, участие в художественной самодеятельности и т. п.), то их следует всемерно поощрять и развивать.

Но в структуре неофициальных отношений иногда складываются и такие, в основе которых лежат антиколлективистские установки, стремление, например, отдельных нравственно незрелых солдат последнего года службы занять привилегированное положение среди сослуживцев, навязать коллективу свою волю. Эти отношения появляются там, где сержант не вникает в сущность неофициальных взаимоотношений между военнослужащими, не заботится об установлении нужного морально-психологического климата в коллективе. Когда же сержант не от случая к случаю, а повседневно, опираясь на коммунистов и комсомольских активистов, целенаправленно работает с людьми, прочно цементирует войсковое товарищество, — в отделении (экипаже), взводе не остается места для так называемых неуставных взаимоотношений.

Сержанты должны изучать сферу неофициальных взаимоотношений между подчиненными, и там, где они принимают антиколлективистскую направленность, какими бы безобидными они ни казались на первый взгляд, воздействовать на них, используя для этого и свою власть, и мнение коммунистов, комсомольцев, всей солдатской общественности с тем, чтобы добиться ут-

верждения уставных взаимоотношений между подчиненными.

На семинаре (в беседе) целесообразно обсудить вопросы: 1. В. И. Ленин, КПСС о коллективизме и товарищеской взаимопомощи как важнейших чертах советского общества. 2. Значение войскового товарищества в бою и при выполнении задач боевой службы. 3. Каково значение строгого соблюдения уставных взаимоотношений между военнослужащими для повышения боеготовности воинских коллективов, какими должны быть эти взаимоотношения между подчиненными и командирами, между солдатами?

С сержантами дополнительно обсужда-

ется вопрос «Роль сержанта в поддержании уставных взаимоотношений между подчиненными, воспитании их в духе дружбы и товарищества, в сплочении коллектива отделения (взвода)».

В процессе изучения темы желательно организовать встречи воинов с ветеранами Вооруженных Сил СССР (внутренних войск), посещение комнаты истории части, просмотр художественных фильмов «Офицеры», «Белорусский вокзал», диафильма «Братская дружба народов СССР, воинов армии и флота — источник нашей силы и непобедимости».

Полковник М. ЗЮЗИН.

МЕТОДИЧЕСКИЕ СОВЕТЫ

ОТДЕЛЕНИЕ В ЗАСАДЕ

Тактико-строевое занятие по этой теме проводится на необорудованном участке пересеченной местности, которая позволяет скрытно расположить отделение (в овраге, кустах, отдельном строении и т. д.), обеспечивает хороший обзор и обстрел, внезапность нападения и быстроту действий. Организует его командир взвода, а проводят командиры отделений.

Цель занятия: научить личный состав действовать в засаде по захвату пленных, документов или образцов нового вооружения.

Время — 4 часа (по 2 часа в каждом периоде обучения).

Для изучения рекомендуются следующие вопросы:

1. Порядок движения к месту засады, расположение отделения и организация наблюдения — 50 мин.

2. Действия засады при захвате пленного, образцов вооружения — 50 мин.

Материальное обеспечение: автомобиль (БТР) — 1 (на отделение), маскировочные костюмы (по количеству личного состава), бинокли, мишени (№ 6, 7), холостые патроны, взрыв-пакеты, чучела, комплект сигнальных флажков, макеты огне-

стрельного и холодного оружия, образцы документов.

Пособия: Боевой устав Сухопутных войск (взвод, отделение, танк).

Накануне целесообразно с личным составом изучить соответствующие разделы устава, наставлений. С сержантами на ящике с песком повторить приемы и способы действий отделения, организацию и тактику вероятного противника.

В ходе рекогносцировки района занятия руководитель уточняет тактическую обстановку, исходное положение и маршрут выдвижения отделений к месту засады, последовательность и места отработки учебных вопросов, порядок и способы имитации действий противника. Заканчивает работу на местности инструктажом солдат, выделенных для обозначения противника. Инструктаж может быть таким:

«Рядовой Проценко — с мишенью № 7 — обозначает дозорных противника. По моей команде выйти и расположиться на южной окраине населенного пункта Барсуки (см. схему). По сигналу — круговое размахивание красным флажком над головой — со стороны роши «Дубовая» начать двигаться по дороге Барсуки — Соловьево. При обнаружении демаскирующих признаков засады на северной опушке роши «Дубовая» произвести несколько выстрелов холостыми патронами, установить мишень, отойти к кустарнику и укрыться в нем.

Рядовой Петров показывает действия разведывательного дозора противника. С началом занятия скрытно расположиться с двумя мишенями (№ 6) в кустарнике у моста на северном берегу ручья «Мутный» и наблюдать за рошей «Дубовая». По сигналу — круговое вращение желтым флажком над головой — двигаться с мишенями по дороге Барсуки — Соловьево. Попав под огонь со стороны роши «Дубовая», быстро поставить мишени на левой обочине дороги, занять позицию справа от нее и открыть огонь. На подходе к северной опушке роши «Березовая», обнаружив демаскирующие признаки засады на западной

опушке рощи «Дубовая», или по сигналу — круговое вращение белым флажком над головой — установить мишени фронтом в ее сторону, замаскироваться у обочины дороги и стрельбой холостыми патронами обозначить противника. С началом ответного огня засады отходить к мосту в направлении Барсуки.

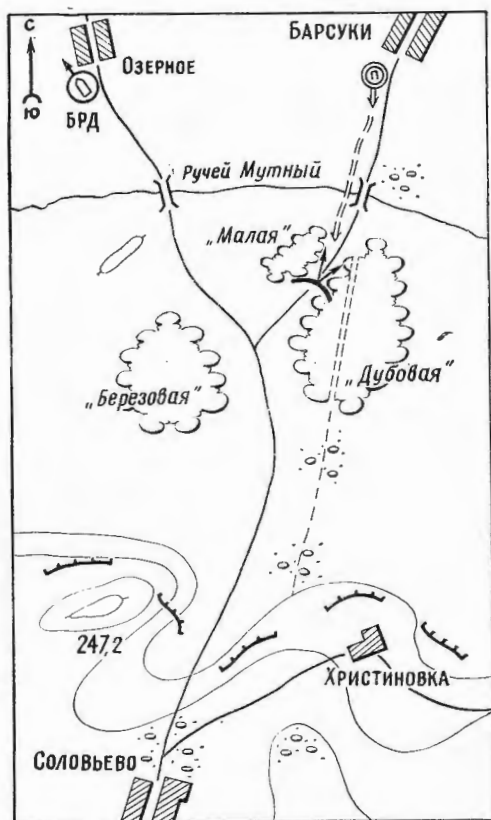

В целях безопасности огонь холостыми патронами ближе чем на 50 м от засады не открывать. С прибытием в район засады заполнить чучело песком (землей, камнями) и установить его на обочине дороги у сломанного дерева.

С выполнением задач по обозначению противника по моему сигналу — круговое вращение одновременно красным и желтым флажками над головой — возвратиться в отделение.

Отработку первого учебного вопроса следует начать с объявления взводу сигнала «Сбор». Проверив наличие личного состава, его внешний вид, вооружение и экипировку, руководитель объявляет тему, учебные цели, вводит обучаемых в тактическую обстановку и ставит задачу. Она может быть такой:

«Подход передовых подразделений противника со стороны Барсуки, Озерное в направлении Соловьёво возможен через 10—12 часов, его разведки — в любое время.

2 мсб после совершения марша перешел к обороне на рубеже Христиновка, выс. 247,2 с задачей — не допустить прорыва противника в направлении рощи «Дубовая», Соловьёво.

2-му отделению (остальной личный состав присутствует при этом) устроить засаду на северо-западной опушке рощи «Дубовая» с задачей — нанести поражение противнику и захватить пленного. После выполнения задачи отойти через лошину с редким кустарником на восточную окраину Соловьёво.

Готовность к действиям — 12.00 15.6. Мой заместитель — сержант Иванов».

Проверив, как командиры отделений поняли задачу, руководитель приказывает им произвести боевой расчет и вывести отделения к месту засады (пешим порядком или на машинах).

Если маршрут пролегает по открытой местности, то отделения выходят из военного городка одно за другим с небольшими по времени интервалами. Командир взвода следует с первым отделением, затем в установленном месте встречает второе, третье отделения и обучает их в движении. Недостатки устраняет подачей вводных, обращая тем самым внимание подчиненных на допущенные ошибки. Например, при нарушении мер маскировки сообщает, что за движением отделения наблюдал неизвестный, который уехал на мотоцикле в сторону рощи «Дубовая». Командир взвода возвращает отделение в исходное положение и приказывает сержанту повторить движение.

Прибыв к месту засады, руководитель подводит итоги, затем показывает с кратким пояснением, как выбрать позицию для засады, чтобы можно было хорошо просматривать окружающую местность и вести прицельный огонь в секторе наблюдения, внезапно напасть на противника и захватить пленного. Затем предоставляет время сержантам для изучения местности, уточнения тактической обстановки и постановки задач подчиненным.

Командир отделения определяет, где лучше расположить автомобиль (БТР) и личный состав, организует наблюдение за направлением вероятного движения противника и указывает места пулеметчику, автоматчикам, их задачи и порядок действий. Назначает группу захвата и обеспечения, объявляет порядок действий отделения при появлении одиночных солдат противника с целью захвата пленного. При этом группа захвата должна размещаться в центре засады в непосредственной близости от маршрута движения противника, группа обеспечения — на одном из флангов, т. е. в мес-

тах, откуда можно поддержать действия нападающих, а БТР занимает огневую позицию в складках местности для ведения огня преимущественно в сторону флангов.

Руководитель следит, правильно ли выбрана позиция для засады. На одном из отделений показывает (с кратким объяснением) все элементы боевого порядка засады. В последующем добивается, чтобы расположение отделений, автомобиля (БТР), система огня и наблюдения, а также взаимодействие между отделениями обеспечивали внезапность действий по захвату пленных, уничтожению противника.

Учитывая ограниченность времени, руководитель требует от обучаемых лишь трассировки окопов на отделение и БТР (оборудование позиции, устройство окопов и их маскировка отработывались на занятиях по инженерной подготовке).

Проверив расположение личного состава, систему огня, трассировку окопов, маскировку и обнаружив недостатки, руководитель приказывает устранить их на месте. Обращает внимание на непрерывность наблюдения за местностью и поддержание боевой готовности отделения.

Действия наблюдателей отработываются со всеми солдатами. С этой целью по указанию руководителя командиры отделений выставляют наблюдателей в местах, откуда можно заблаговременно обнаружить противника. Наблюдение ведется круговое, чтобы не допустить неожиданного нападения на засаду с любого направления (могут отработываться нормативы по тактической подготовке). В ходе тренировки подает сигналы для действий солдат, обозначающих противника, и добивается, чтобы обучаемые своевременно обнаруживали цели, четко докладывали о них и правильно определяли расстояния.

Проведя краткий разбор и оценив действия обучаемых, руководитель приступает к отработке **второго учебного вопроса**.

Вначале кратко напоминает о способах действий отделения в засаде. Они зависят прежде всего от ее целей и поведения противника. Для захвата пленного или документов отделение может напасть на противника бесшумно или после внезапного огневого нападения. Нападение и захват одиночных солдат и офицеров осуществляются обычно без применения оружия путем внезапных и решительных действий. При подходе противника, силы которого превосходят отделение, целесообразно подпустить его на близкое расстояние, внезапно открыть огонь и, воспользовавшись замешательством, захватить пленного.

Затем руководитель показывает, как осуществляется нападение, и приказывает командирам отделений организовать попарно тренировку солдат в действиях по захвату противника с использованием чучела.

По окончании тренировки руководитель

подает сигнал начать движение солдату, обозначающему дозорных противника, и следит, своевременно ли наблюдатели обнаруживают их и докладывают сержантам. Затем заслушивает решение одного из командиров отделений по обстановке. Если оно правильно, разрешает действовать.

Перед этим напоминает, что документы, обнаруженные при осмотре убитых, изымаются. Условные знаки (эмблемы) на боевой технике противника запоминаются, зарисовываются или фотографируются. При возможности забираются новые образцы вооружения.

С подходом солдата, обозначающего дозорных противника, к центру засады группа захвата внезапно, не открывая огня, задерживает его. Усложняя обстановку, руководитель дает сигнал на выдвижение солдата с мишенями, обозначающими колонну противника. Отделения подпускают его на близкое расстояние и по сигналу командиров уничтожают огнем, а оставшихся в живых (обозначаются мишенями) захватывают в плен. Если в действиях отделений были ошибки, руководитель показывает повторять прием до тех пор, пока он не будет правильно выполнен. Переходя от одного отделения к другому, командир взвода учит сержантов, как целесообразно управлять подчиненными в той или иной обстановке.

В ходе занятий особое внимание он уделяет управлению огнем и действиям командиров отделений, старших групп захвата и обеспечения, требует от них быстрого принятия решения, четких и решительных действий.

Затем дает вводную: «Из населенного пункта Барсуки в направлении рощи «Дубовая» движется группа противника (два мотоциклиста и крытый грузовик)». Наблюдатели докладывают командирам отделений о замеченном. Действия сержантов будут правильными, если они подпустят противника на близкое расстояние, внезапно откроют огонь и, воспользовавшись его замешательством, захватят пленного.

Убедившись в умении сержантов управлять отделениями при захвате пленного, образцов оружия, руководитель, если позволяет время, может повторить отработку второго учебного вопроса в целом. Да и весь комплекс действий можно снова проиграть на обратном пути.

Закончив занятие, командир взвода проверяет наличие личного состава, осматривает оружие, собирает неизрасходованные боеприпасы и проводит общий разбор, в котором напоминает тему и цель занятия, кратко воспроизводит содержание учебных вопросов, отмечает положительные стороны и недостатки в действиях личного состава, выставляет оценки, дает задание к очередному занятию.

Подполковник А. ЖЕРЕБКИН.

ЧАСОВОЙ ПО ОХРАНЕ ВОИНСКОГО ГРУЗА

На тему «Боевая служба часовой по перевозке воинских грузов железнодорожным транспортом» программой отводится 3 часа. Рекомендуется отработать три вопроса: 1. Прием поста под охрану (25 мин). 2. Несение боевой службы на посту. Меры личной безопасности при движении по железной дороге и при обращении с оружием (60 мин). 3. Действия при осложнении обстановки (50 мин).

Занятие со взводом целесообразно провести тактико-строевым методом, желательно на железнодорожной станции, у вагонов, в безопасном месте. Цель: совершенствовать у военнослужащих практические навыки несения боевой службы по охране воинского груза.

Материальное обеспечение: табельное оружие, 15—20 холостых патронов, вагон, платформа, соответствующие плакаты, 3 красных флажка. Форма одежды — караульная.

При подготовке к занятию руководитель изучает статьи 169—182, 220—230, 271 Устава гарнизонной и караульной служб Вооруженных Сил СССР и требования других документов, регламентирующих службу по охране воинских грузов, делает из них выписки, подбирает поучительные примеры из практики боевой службы, уточняет содержание вопросов и порядок их отработки, производит расчет времени и составляет план занятия. Затем дает задание старшие подразделения подготовить учебно-материальную базу и практически инструктирует сержантов, а накануне занятия проверяет и утверждает их конспекты.

Если есть возможность, в часы самостоятельной работы организуется изучение личным составом обязанностей часовой по охране перевозимых грузов, мер личной безопасности при несении службы. В этом случае во вступительной части занятия (10 мин) руководитель проверяет, как подчиненные усвоили уставные положения по данной теме. Могут быть заданы следующие контрольные вопросы: кому подчиняется часовой; особые обязанности в пути следования и на стоянках; порядок допуска к охраняемым вагонам работников транспорта и наблюдение за ними во время работ; действия караульных (часовых), оставленных для охраны отцепленного вагона.

Если же возможности для организации самоподготовки нет, то теоретические положения изучаются в ходе занятия. Для этого отводится минимальное время.

МЕТОДИЧЕСКИЕ СОВЕТЫ

Прибыв к месту занятий, командир взвода объявляет его тему, цель, учебные вопросы.

Обработку первого вопроса он начинает с разъяснения особенностей приема поста под охрану. Подчеркивает, что караульные обязаны лично осмотреть и проверить наличие и исправность всего, что подлежит принять под охрану, при этом тщательно проверить состояние охраняемых вагонов, исправность крепления техники и упаковки материальных ценностей на платформах, число мест, надежность увязки брезентов для укрытия грузов, целостность пломб, исправность дверей, замков, люков, средств связи и сигнализации, наличие противопожарных средств. Напоминает, что отправка вагонов со станции запрещается при отсутствии пломб на вагонах и платформах их крыши, пола, стен, при заделке таких проломов снаружи, неисправности запорных приспособлений, дающих возможность вскрыть вагон без нарушения пломб, при отсутствии проволочной закрутки надверных накладок, наличии открытых люков или неисправности запоров на них.

При обнаружении таких нарушений караульный, принимающий пост, обязан доложить начальнику караула, его помощнику или разводчику. Смена часовых производится через 2—4 часа на стоянках, продолжительность которых позволяет караульным осмотреть принимаемые под охрану посты.

Потом наиболее подготовленные солдаты показывают, как нужно принимать и сдавать пост. Командиры отделений разводят подчиненных по учебным местам и приступают к практической отработке данного вопроса.

Каждый сержант назначает одну половину личного состава выполнять обязанности часовых, а другую — заступающих на пост караульных (в последующем они меняются ролями). Указывает подчиненным, что находится под охраной, место несения службы, кто кого меняет, объявляет, что подаваемые им команды должны выполнять все обучаемые. Тренировка проходит в соответствии со статьями 221—226 Устава гарнизонной и караульной служб Вооруженных Сил СССР. Для развития внимательности рекомендуется обозначать на посту различные неисправности (вышла из строя связь, в вагоне проломана крыша, отсутствуют запоры на люках и т. д.). Молодым солдатам целесообразно выдать заранее подготовленные тексты словесной сдачи и приема поста применительно к учебному месту.

Руководитель контролирует поочередно действия сержантов, добиваясь от солдат

твёрдых навыков и быстроты в приеме и сдаче поста. В заключение делает частный разбор, оценивает действия каждого.

При отработке второго вопроса необходимо использовать плакаты. Офицер разъясняет (а один из сержантов показывает), где и как размещаются часовые согласно таблице постам: во время движения поезда — на тормозных площадках (в тамбурах) охраняемых или находящихся вблизи них вагонов, а при отсутствии тормозных площадок (тамбуров) — на платформах со специальным ограждением, в вагоне, где размещается караул; на стоянке — около охраняемых вагонов по обеим сторонам их, причем каждому часовому поручается охрана одной стороны вагонов.

На основе статьи 271 Устава гарнизонной и караульной служб необходимо показывать действия часового при приближении к посту неизвестных лиц и задержании нарушителей, а также порядок допуска на пост работников транспорта. После этого командиры отделений разводят подчиненных по учебным местам и под контролем руководителя обучают их несению службы путем практического решения вводных. Они разрабатываются исходя из специфики задач, выполняемых подразделением. После частного разбора руководитель напоминает военнослужащим меры личной безопасности при движении по железной дороге и при обращении с оружием: заряжать оружие можно только в местах, установленных инструкциями, и под наблюдением начальника караула; запрещается передавать оружие другим лицам, направлять его на людей и оставлять без присмотра; при переходе через железнодорожные пути сначала надо остановиться, убедиться в отсутствии приближающегося поезда с той и другой стороны и только после этого быстро перейти их под прямым углом.

Часовому перед тем, как войти на тормозную площадку, надо убедиться в надежности ее крепления, исправности подножек, стоек, поручней, поперечных брусьев. Во время движения поезда он находится на тормозной площадке и ведет наблюдение за охраняемым транспортом, удерживаясь за стойку. В зимнее время подножки, тормозная площадка должны быть всегда очищены от снега и льда и посыпаны песком. Выходить из вагонов, спускаться с тормозных площадок можно только после остановки поезда; входить в вагоны, на тормозные площадки немедленно после команды для отправления поезда или команды начальника караула.

Во всех случаях личному составу караула запрещается: ходить по станционным путям во время остановки поезда, подлезать под вагоны и совершать переходы через полотно железной дороги вне указанных для этого мест; находиться под проводами высокого напряжения, прикасаться к опорам, на которых они подвешены; выходить из вагонов, спускаться с тормозных площадок при остановке поезда на железнодорожном мосту или в тонне-

ле; садиться на рельсы, шпалы, под вагоны, располагаться на железнодорожных путях в ожидании посадки в вагон; переходить с одной платформы на другую, сидеть на бортах платформ, высовываться в двери и окна, стоять и сидеть на ступеньках или приборах сцепления вагонов; перебегать железнодорожное полотно перед приближающимся поездом, переходить станционные пути между близко стоящими расцепленными вагонами.

Далее руководитель занятия объясняет, что личному составу в караульном помещении (в вагоне-теплушке) запрещается пользоваться керосиновыми фонарями, хранить и перевозить легковоспламеняющиеся вещества (бензин, керосин и т. д.); производить растопку печи бензином, керосином и другими легковоспламеняющимися веществами; сушить дрова на печи или около нее. Топку печи производить только под наблюдением дневального по вагону, не допускать перекалвания ее. Кроме того, личный состав караулов около караульных помещений и охраняемых вагонов на расстоянии, указанном в таблице постам, не должен допускать разведения костров (в караульном помещении должен быть ящик с песком).

Напомнив меры безопасности на боевой службе, руководитель приводит примеры, когда их невыполнение было причиной несчастного случая. С целью закрепления изучаемого материала два-три солдата повторяют меры личной безопасности, после этого один из сержантов показывает порядок обращения с оружием, положение часового на посту при проходе рядом идущего поезда, положение часового на тормозной площадке, переход через железнодорожные пути и др. Затем обучаемые на учебных местах под руководством сержантов практически выполняют показанные приемы.

Приступая к отработке третьего вопроса, надо отметить, что в пути могут случиться различные происшествия: нападение на часового или пост, загорание бункера, пожар, самопроизвольное открывание люка, прогибание пола вагона от тяжести груза, падение груза с платформы и т. д.

При нападении на пост (часового) часовой установленным сигналом сообщает об этом в караульное помещение, отражает нападение или задерживает нападающих, одновременно ведет наблюдение за вагонами с грузом. При аварии (крушении поезда) часовой обязан усилить бдительность по охране груза, не допускать никого к месту происшествия, а лиц, прибывших для спасательных и восстановительных работ, — только с разрешения начальника караула или его помощника. При пожаре часовой подает сигнал «Пожар», принимает меры к остановке поезда и тушению пожара. Поезд останавливают стоп-краном, а если его рядом нет, то круговым вращением вытянутой руки с красным флажком, ночью — фонарем с красным светом.

После рассказа руководителя дальнейшего обучения проводится командирами от-

делений на учебных местах путем практического решения вводных.

Примерные вводные:

Время 8.00. Поезд на станции. При спуске вагона с горки сцепщик пытался разделить охраняемые вагоны.

Время 9.15. При осмотре вагонов работник транспорта сообщил, что один из вагонов неисправен и его нужно отцепить для ремонта.

Время 11.50. Поезд в движении. На тормозной площадке одного из вагонов появился неизвестный.

Время 12.00. Часовой видит, что один из охраняемых вагонов горит.

Время 18.00. В вагоне, где несет службу часовой, загорелась бумажка.

Время 20.30. Часовой обнаружил разрыв в составе поезда.

Время 22.15. Часовой видит, что груз сдвинулся с места и вышел за габариты платформы.

Вводные по мере усвоения изучаемого материала целесообразно усложнять. Например, вводную на подход к охраняемым

вагонам неизвестного можно решить в нескольких вариантах: а) нарушитель после окрика часового остановился, б) продолжает движение к охраняемому поезду, в) нарушитель остановился, однако украдкой ведет наблюдение за часовым, г) нарушитель убегает, д) действует группа нарушителей.

После отработки каждой вводной сержанты делают краткий разбор, указывают на ошибки и требуют повторения того или иного приема, действия.

В заключительной части (5 мин) руководитель заостряет внимание военнослужащих на важности службы по охране воинских грузов. Он напоминает тему, учебные вопросы, цель, которая стояла перед занятием, и как она достигнута, отмечает положительные стороны в действиях подчиненных, объявляет оценки, дает задания военнослужащим для самоподготовки.

Рекомендуется закончить занятие приемами высокой бдительности часовых при обнаружении воинского груза.

Старший лейтенант В. ХРОМОВ.

ОБУЧЕНИЕ МЕТАНИЮ РУЧНЫХ ГРАНАТ

Обучение метанию ручных гранат следует начинать с изучения их устройства, мер безопасности и правил обращения с учебными, учебно-имитационными, боевыми гранатами и только после этого переходить сначала к разучиванию приемов их метания из различных положений, потом к отработке подготовительных упражнений, выполнению упражнений Курса стрельбы учебными, учебно-имитационными и противотанковыми гранатами, а затем боевыми. В первую очередь нужно научить метать гранаты на дальность и меткость из основного, наиболее удобного положения — стоя с места. После этого — на дальность из положения с колена, лежа, на ходу, из-за различных укрытий (из окопа, из-за угла здания, с БТР и т. д.). Метанию различных гранат на ходу должно уделяться первостепенное внимание, т. к. этот прием наиболее сложный и часто применяется в бою. Чтобы избежать растяжения связок и порыва мышц рук и плечевого пояса, пе-

ред метанием гранат необходимо выполнить физические упражнения и несколько раз метнуть ручную гранату не в полную силу (на небольшое расстояние). Учебные гранаты по весу и форме должны соответствовать боевым, иметь учебный запал с предохранительной чекой и быть исправными.

Гранатометание обычно проводится на стрелковой тренировке в составе отделения под руководством его командира. Зачеты принимают офицеры роты (батальона). Во время, отводимое на огневую подготовку, за период обучения в роте минимально можно организовать 7—8 стрелковых тренировок по 20—30 минут каждая: это позволит личному составу качественно выполнить все упражнения и нормативы.

При метании ручных осколочных гранат на дальность с места необходимо следить, чтобы солдаты производили бросок под углом, близким к 45° , что обеспечивает наибольшую дальность полета гранаты. Для выработки этих навыков на одном из участков устанавливаются трехметровые стойки, а между ними поверху натягивается веревка. В конце занятий командир отделения проверяет каждого военнослужащего в выполнении норматива и выставляет оценки.

Отработав приемы метания гранат на дальность из различных положений, сержант приступает к обучению метанию на меткость. Для этого на расстоянии 30 м обозначаются три круга радиусом 1, 2 и 3 м, в центре которых ставится мишень № 8. Если обучаемый не может выполнить упражнение с дистанции 30 м, то цель можно поставить ближе, а по мере тренировки последовательно увеличивать расстояние до 30, 35, 40 м. Когда военнослужащие

МЕТОДИЧЕСКИЕ СОВЕТЫ

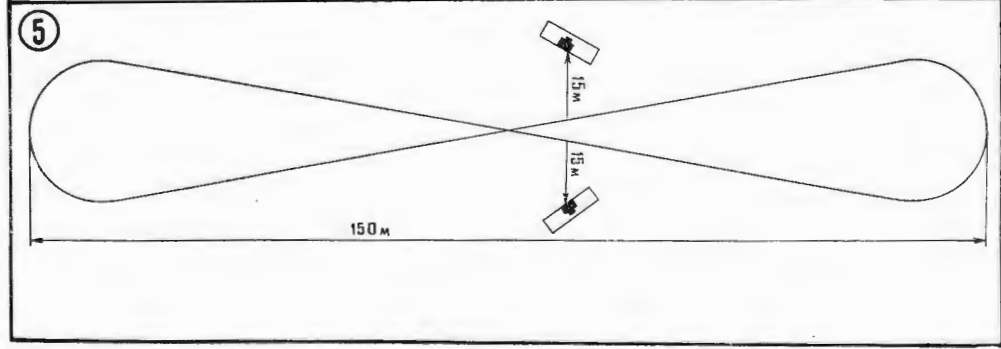
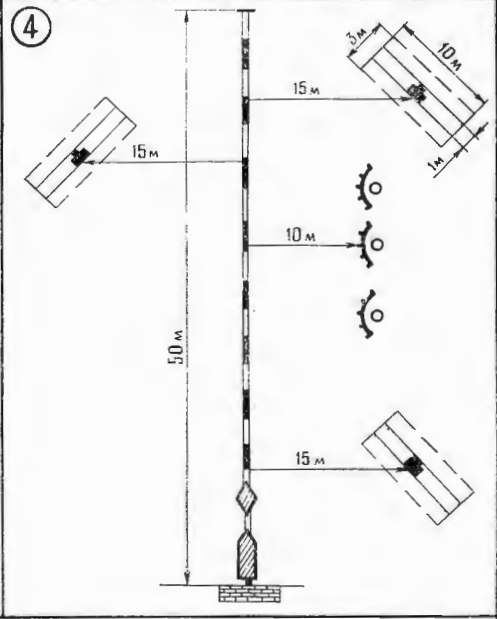
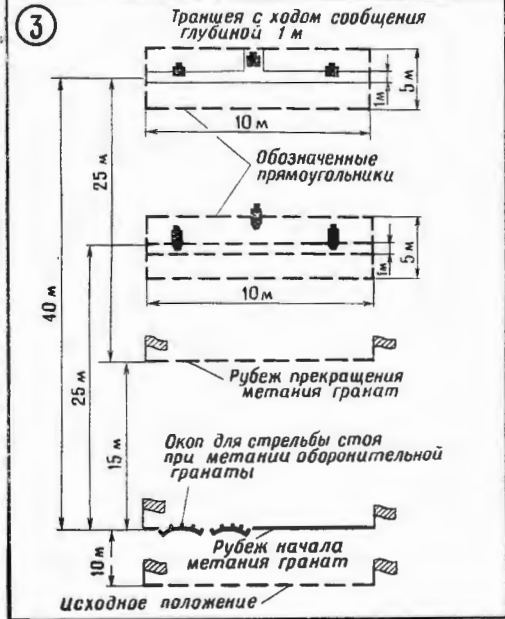
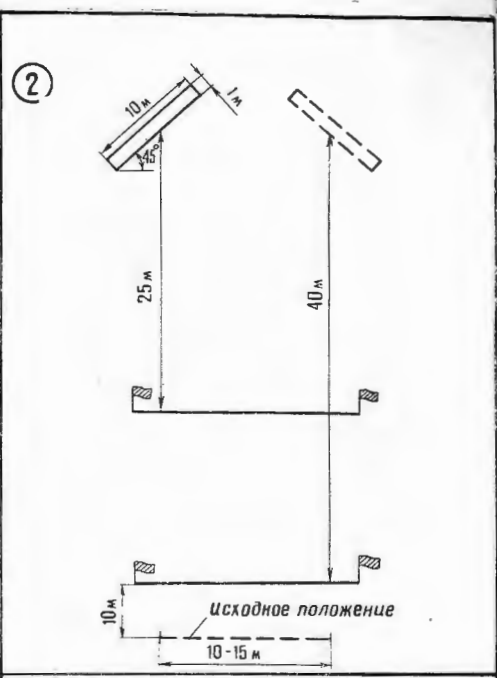
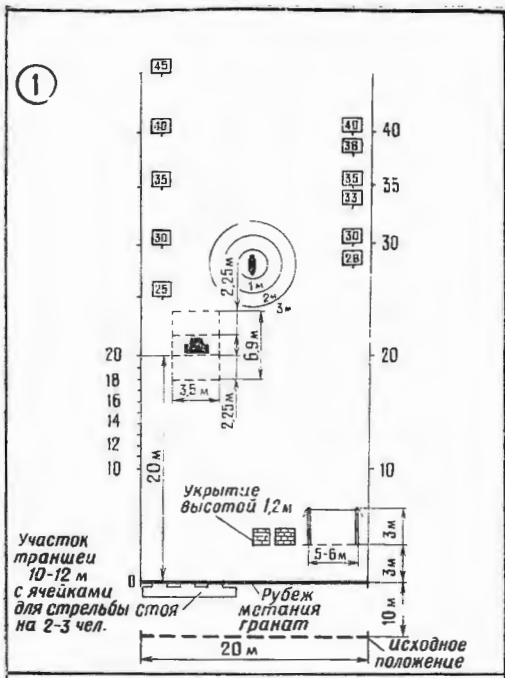

научатся рассчитывать силу броска и будут попадать в круги с различных дальностей, выполняется норматив.

Метать гранаты на ходу с короткой остановки сложнее, чем с места, поэтому разучивание приема целесообразно проводить таким порядком: по счету «раз», продолжая движение, взять оружие в левую руку, правой достать гранату из гранатной сумки; по счету «два» левой рукой выдернуть предохранительную чеку, прижимая спусковой рычаг к корпусу гранаты; по счету «три» (производится под левую ногу) сделать короткую остановку на шаге правой ноги, одновременно произвести замах рукой с гранатой, поворот корпуса вправо и сгибание правой ноги в колене; по счету «четыре» сделать шаг левой ногой, энергично выпрямляя правую и резко поворачиваясь грудью к цели, метнуть гранату; по счету «пять» продолжать движение.

Приемы метания гранат в движении разучиваются так же, как и с короткой остановки. При этом действия по счету «три» и «четыре» объединяются в одно. Остановка на шаге правой ноги не делается. По счету «три», используя скорость движения и вкладывая в бросок последовательно силу ног, корпуса и руки, в движении метнуть гранату.

После того, как военнослужащие отрабатывают соответствующие нормативы, можно приступать к выполнению упражнений по гранатометанию. При этом надо иметь в виду следующее. Всякий раз перед метанием ручных осколочных гранат командир отделения ставит отделению задачу, указывая положение и порядок действия. Так, для метания ручной наступательной гранаты на ходу подается команда «В атаку, вперед!» При приближении к цели на расстояние, предусмотренное условиями упражнения, обучаемые самостоятельно

бросают гранаты, после чего продолжают движение ускоренным шагом или бегом и с криком «ура» атакуют противника. При метании противотанковой гранаты командир отделения, построив подчиненных в исходном положении, проверяет гранаты и подает команду «В окоп (укрытие), вперед!» Обучаемые занимают ячейки (укрытия) и изготавливаются к стрельбе. Затем следуют команды «Подготовить гранаты» и «По атакующему танку, гранатами — огонь!» После броска гранаты обучаемые пригибаются (ложатся за укрытие).

При метании ручной противотанковой гранаты по движущемуся танку необходимо научиться брать упреждение на движение цели. Например, при движении танка вдоль фронта со скоростью 15 км/ч противотанковую гранату надо метать на 3—4 м впереди цели, чтобы получить прямое попадание в нее.

Метание гранат может производиться через верхние люки или поверх бортов БТР. В этом случае руководитель и обучаемые находятся в бронетранспортере. По команде «По окопу противника, гранатами — огонь!» обучаемые отпирают люки, после чего действуют в следующем порядке: берут гранаты в правую руку и пальцами прижимают спусковой рычаг к корпусу гранаты, левой рукой выпрямляют концы предохранительной чеки, поднимаются с сиденья, открывают люки, выдергивают предохранительную чеку и бросают гранату, после чего закрывают люки и садятся на сиденье. (Подробно методика обучения метанию гранат из бронетранспортера излагалась в журнале «На боевом посту», 1978, № 8.)

Солдаты должны тренироваться в метании как ручных осколочных наступательных гранат (РГД-5) на ходу, так и оборонительных (Ф-1), стоя из окопа или

НЕ ЛИЧНОЕ ДЕЛО

Большие резервы для повышения качества обучения имеются в самоподготовке личного состава. К сожалению, не все командиры относятся к ней с должным вниманием. Кое-где бытует мнение, что в отведенные на самоподготовку часы каждый воин может заниматься чем сочтет нужным. Статьи, в начале своего офицерского пути и я так думал. Избавиться от заблуждений помогли более опытные това-

рищи, прежде всего командир роты капитан Л. Захаров. Он подсказал, что самоподготовка с личным составом должна планироваться, организовываться командиром взвода, что за ней должен быть постоянный контроль.

Я теперь уже не первый год сам командую ротой. Но уроки те не забываю. Вместе с командирами взводов многое делаем, чтобы самоподготовку использовать с наибольшей отдачей, чтобы личный состав относился к ней точно так же, как к плановым занятиям. Поэтому время самостоятельной учебы воннов отражается в расписании занятий. Причем я не только указываю предмет обучения, но и тему, учебные вопросы, нормативы.

Не менее важно, на мой взгляд, как распределяется учебное время. Обычно на первом часе мы планируем изучение или повторение трудного материала, практические тренировки по таким предметам, как

из-за укрытия. Применительно к этому и оборудуется место (схема 3). На тренировках при выполнении упражнения учебной или учебно-имитационной гранатой исходное положение выбирается в 10 м от рубежа начала метания гранаты, а при боевом гранатометании наступательной гранатой — не ближе 50 м. Оружие у обучаемых находится в положении, обеспечивающем его немедленное применение. Завершать отработку упражнения с военнослужащими первого года службы следует боевым гранатометанием. Допускается к этому только военнослужащие, усвоившие правила обращения с боевыми гранатами и выполнившие упражнение учебно-имитационными гранатами.

Каждое занятие по метанию ручных гранат обеспечивается учебно-материальной базой. Размеры участков, оборудованных для метания гранат, их количество, а также количество запалов, флажков, табличек и т. п. должны определяться с таким расчетом, чтобы военнослужащие не теряли времени в ожидании выполнения приема.

Для выполнения упражнений в метании гранат на стрельбище части (подразделения) оборудуются соответствующие учебные места. Например, на первом участке (схема 1, с. 65) показаны места для метания ручных осколочных (наступательных и оборонительных) гранат на дальность и меткость с места и на ходу, окопы и укрытия для метания оборонительных и противотанковых гранат на дальность и меткость, а также стойки с натянутой между ними веревкой — для обучения метанию гранат с места под углом 45°. Отдельно оборудуются участки для тренировки в выполнении упражнений 1 и 4 (схемы 2 и 3), для обучения метанию ручных противотанковых гранат по движущемуся танку из

окопа и ручных осколочных гранат из движущегося макета БТР (схема 4), а также место для обучения метанию ручных осколочных гранат из движущегося бронетранспортера при выполнении 2 упражнения стрельб из БТР (схема 5).

Метание боевых гранат проводится с солдатами в конце первого года службы и с курсантами учебных подразделений, твердо усвоившими устройство гранат, правила обращения с ними и выполнившими упражнение учебно-имитационными гранатами под руководством хорошо подготовленных офицеров штаба или лиц командования части при соблюдении мер безопасности, изложенных в Курсе стрельб.

Руководитель занятия должен осуществлять строгий контроль за расходом боевых гранат и правильностью оформления документов, а также вести учет неразорвавшихся гранат и мест их падения.

При выполнении упражнений из стрелкового оружия, когда по условиям необходимо метание гранат, надо обращать внимание на умение обучаемых сочетать бросок гранаты со стрельбой.

Попадание боевых гранат засчитывается, если они разорвались в пределах цели (окопа, круга, прямоугольника). При метании ручных противотанковых гранат засчитываются только прямые попадания в цель, при метании учебных и учебно-имитационных ручных гранат — только оказавшиеся в окопе (попавшие в танк). Если перед броском из запала учебной, учебно-имитационной и боевой гранаты предохранительная чека не была выдернута, попадание их в цель не засчитывается.

Результаты выполнения упражнений заносятся в журнал учета боевой и политической подготовки.

Полковник А. БУХАНЕНКО.

ЗОМП, ТСП, тактическая, огневая подготовка. На втором часе предусматриваются групповые и индивидуальные консультации, беседы по пройденным темам.

Опыт передовых коллективов учит: где самостоятельная работа организуется конкретно, находится в поле зрения командира, там войны добиваются высоких показателей в боевой учебе, обладают глубокими знаниями, прочными практическими навыками.

За примерами ходить далеко не надо. В нашей роте служит прапорщик В. Подвигин. Взвод, которым он командует, лучший в подразделении. Прапорщик неустанно заботится о повышении эффективности и качества каждого занятия, далеко не последнюю роль вводя при этом самостоятельную подготовку. Подвигин тщательно готовится к ней сам, заранее составляет подробный план, где учитывает индивидуальные особенности солдат, намечает наи-

более трудные вопросы и консультации по ним.

Организуя самостоятельную работу подчиненных, он умело опирается на младших командиров. Хорошо помогают ему сержанты В. Рябокозь, В. Жданов и другие. Они держат под постоянным контролем уровень подготовки каждого солдата. Не случайно многие воины отлично овладели специальностью. Умело и грамотно обслуживает средства связи рядовой Р. Рузиев. А ведь некоторое время он болел и отстал от товарищей. Командир взвода позаботился о том, чтобы в часы самостоятельной подготовки с военнослужащим дополнительно позанимался заместитель командира взвода сержант С. Ромицин.

А если говорить о результатах подразделения в целом, то мне, как командиру, приятно, что рота вот уже на протяжении пяти лет удерживает звание отличной.

Капитан А. АМОЧАЕВ.

КОМАНДИР И ПАРТОРГАНИЗАЦИЯ

Завершилась отчетно-выборная кампания в парторганизациях внутренних войск. Она убедительно показала возросшую роль парторганизаций, их влияние на все стороны жизни и деятельности частей и подразделений.

Выполняя решения исторического XXVI съезда КПСС, они широко развернули работу по мобилизации личного состава на дальнейшее повышение боевой готовности, безусловное выполнение взятых обязательств. Большинство парторганизаций на деле зарекомендовали себя настоящими боевыми помощниками командиров в решении задач, стоящих перед воинскими коллективами. В результате в войсках выросло число отличников боевой службы, боевой и политической подготовки, классных специалистов. И, как всегда, впереди шли коммунисты.

Опыт передовых частей и подразделений убеждает, что успехи в боевой службе, учебе, дисциплине, в общественной жизни достигаются лишь дружной, согласованной работой командиров, их заместителей по политической части и партийных организаций. Но действовать сообща, дружно не значит быть все время вместе и заниматься одними и теми же делами. Конечно, цели и задачи у них одни, но методы, средства воздействия на людей во многом различны. Совместно работать — значит своими формами и методами активно влиять на решение общих задач, на достижение единых целей. И тут многое зависит от командира-единоначальника. Он облечен большим доверием и несет всю полноту ответственности перед партией и народом за обучение, политическое и воинское воспитание подчиненных, за выполнение ими своего конституционного долга, их политико-моральное состояние, за боевую готовность части, подразделения.

Устав внутренней службы Вооруженных Сил СССР требует от командира опираться на партийную организацию. А значит, ему

принадлежит и первая роль в совместной, дружной работе всех людей в коллективе. Это полностью соответствует принципу единоначалия, которое осуществляется в Советских Вооруженных Силах на партийной основе. Командиры-единоначальники выступают как представители партии в войсках, всю свою работу строят в строгом соответствии с решениями Коммунистической партии и неуклонно проводят их в жизнь, опираясь на силы и авторитет политических органов и партийных организаций, на всех коммунистов. «...Политика военного ведомства, как и всех других ведомств и учреждений, — говорится в постановлении ЦК РКП от 25 декабря 1918 г., — ведется на точном основании общих директив, даваемых партией в лице ее Центрального Комитета и под его непосредственным контролем» (КПСС о Вооруженных Силах Советского Союза. М., 1969, с. 35). Центральный Комитет партии в Инструкции организациям КПСС в Советской Армии и Военно-Морском Флоте четко определил, как должны строиться взаимоотношения между командирами и парторганизациями. В ней записано:

«Командир полка (корабля, подразделения), начальник военно-учебного заведения (учреждения) — член КПСС — в своей работе опирается на партийную организацию и направляет ее деятельность на успешное выполнение боевых задач, планов боевой и политической подготовки, укрепление воинской дисциплины.

Командир (начальник), не являющийся членом КПСС, в решении этих задач опирается на партийную организацию».

Что же практически означает для командира-единоначальника — опираться на парторганизацию и направлять ее деятельность?

Главное здесь заключается в том, чтобы командир глубоко понимал и правильно использовал силу и влияние парторганизации. «Руководитель-коммунист, — говорил

В. И. Ленин, — тем и только тем должен доказать свое право на руководство, что он *находит себе многих*, все больше и больше, помощников... что он *умеет им помочь работать, их выдвинуть, их опыт показать и учесть?* (Полн. собр. соч., т. 42, с. 325). Эти слова Владимира Ильича Ленина актуальны и в наши дни и имеют прямое отношение к работе офицеров внутренних войск.

Опираясь на партийную организацию и направлять ее деятельность — это значит активно участвовать в партийной жизни, в деятельности выборных партийных органов. Выступать с докладами на партсобраниях, заседаниях парткома, партбюро, постоянно общаться с членами и кандидатами в члены партии, знать их запросы, настроения, внимательно прислушиваться к их голосу. Это позволяет командиру лучше чувствовать пульс жизни части во всех ее звеньях и проявлениях, замечать все хорошее, достойное распространения, а также слабые места и недочеты, вовремя принимать меры по устранению недостатков. Своевременно ориентировать партийную организацию на повышение боевой готовности, выполнение задач боевой службы, обучения и воспитания личного состава, укрепление дисциплины и поддержание твердого уставного порядка, определять задачи и меры по их осуществлению.

Командиру важно поддерживать тесные связи с местными партийными органами. Это позволяет успешнее решать многие вопросы жизни и деятельности личного состава.

В войсках немало командиров, которые работают в тесном контакте с заместителями по политчасти, партийными организациями, умело опираются на активность, поддержку и помощь коммунистов. И им всегда сопутствует успех. Взять, к примеру, командира отличной части — инициатора соревнования в войсках полковника Ю. Каплю. Он постоянно общается с коммунистами и комсомольцами, советуется с партийными руководителями по вопросам совершенствования боевой службы, учебы, укрепления дисциплины и с их помощью принимает меры для повышения боеготовности, улучшения воспитания военнослужащих.

При очередной проверке состояния боевой службы полковник Капля установил, что кое-кто из воинов проявляет беспечность, нарушает правила службы в караулах, войсковых нарядах. Создалось такое положение потому, что командир подразделения снизил требовательность к подчиненным, недостаточно опирался на партийные и комсомольские организации при обеспечении надежной охраны объектов.

Командир организовал в масштабе части обмен опытом боевой службы начальников караулов и войсковых нарядов. Штаб по его указанию усилил контроль за состоянием охраны объектов. Вместе с тем командир посоветовал парткому, секретарям партийных организаций конкретнее заниматься воспитанием личного состава в духе высокой бдительности, обес-

печением примерности коммунистов в ратном труде. Партком части по рекомендации командира вынес на обсуждение партсобрания этот вопрос.

Готовясь к нему, члены парткома проанализировали деятельность многих офицеров управления, эффективность их работы в подразделениях, обобщили опыт передовиков, оценили и свою роль в обучении и воспитании коммунистов, привитии им принципиальности, непримиримости к недостаткам, чувства высокой ответственности за состояние дел на порученных участках.

Обобщенные данные были изложены в докладе, с которым выступил командир. Он не только дал анализ и оценку работы коммунистов, но и определил задачи парторганизации по устранению недочетов. В прениях подверглись критике коммунисты, недостаточно помогавшие молодым офицерам подразделений в овладении служебным мастерством, навыками воспитания людей.

В выполнении решения партийного собрания приняли участие не только члены парткома, но и командиры, коммунисты штаба, партполитаппарата. Полковник Капля занимался с командирами рот — организаторами боевой службы, обучения и воспитания личного состава. Офицеры штаба помогали молодым командирам взводов, политработники уделили больше внимания партактиву, обеспечению его примерности в службе, обучению его работе с людьми.

В целях воспитания бдительности у воинов в подразделениях проведены индивидуальные беседы, политические информации, прочитаны лекции: «Коварные происки империалистических разведок против СССР и повышение революционной бдительности воинов внутренних войск», «Борьба с беспечностью и благодушием — необходимое условие укрепления боеготовности части и подразделений», «Об ответственности за нарушение правил боевой службы» и другие.

Комплекс мер, осуществленных командиром, партполитаппаратом, партийными организациями, дал реальный результат — повысилась бдительность, в караулах и войсковых нарядах резко сократились случаи нарушений.

Командир и партийная организация части действуют единым фронтом, работают рука об руку: секретарь парткома майор Г. Градович регулярно информирует командира о деятельности коммунистов, о настроениях и запросах личного состава. Тесно связанный многочисленными нитями с коммунистами, с беспартийными воинами, секретарь хорошо знает их нужды, у него ежедневно возникает немало вопросов, которые нужно обсудить с командиром, его заместителем по политчасти.

Но, как отмечалось на отчетно-выборных партийных собраниях, такое тесное общение командира и партийного руководителя наблюдается не везде. Приводились факты, когда отдельные секретари парторганизаций длительное время не идут к командирам, ждут, когда их пригласят для

беседы, вместо того чтобы самим искать встреч, добиваться оперативного обсуждения и решения назревших вопросов. Это вредит делу, снижает боевитость парторганизаций, их роль авангарда воинских коллективов. В подобных случаях неправильно поступили не только секретари, но и командиры подразделений. Видя, что к ним секретари не обращаются, не советуются с ними, офицеры не проявили инициативы и не пригласили их сами. А это следовало бы сделать. Ведь командир без помощи коммунистов, без их поддержки не сумеет успешно руководить частью, подразделением.

Встречаются иногда факты и другого рода. Некоторые, особенно молодые, командиры пытаются воздействовать на партийную организацию методом администрирования, нарушают принцип коллективного партийного руководства, препятствуя тем самым развитию инициативы коммунистов. Такие случаи не могут быть терпимы. Опытный, умелый командир, такой, как, например, подполковник В. Карагулько, всегда глубоко вынакает в жизнь партийной организации. Он не забудет пригласить секретаря на служебное совещание, побеседовать с ним перед составлением перспективного или месячного плана работы, примет деятельное участие в заседании партийного бюро, не откажется от предложения выступить на собрании с докладом.

На состоявшихся отчетно-выборных партийных собраниях многие командиры-коммунисты избраны в состав партийных бюро и парткомов. Это положительно сказывается на деятельности партийных организаций и коммунистов-начальников. Работа в составе выборного органа позволяет им активнее участвовать в партийной жизни, лучше знать людей, положение дел в части, подразделениях, совершенствовать организаторские способности, формы и методы воспитания военнослужащих.

Практика показывает, что эффективность деятельности партийной организации тем ощутимее, чем выше личный пример командира в выполнении служебного и партийного долга. Командир всегда на виду. За его работой и поведением внимательно следят, к каждому его слову прислушиваются, всем его поступкам придают особое значение. Если начальник справедливо, по уставу требует, непримирим к недостаткам, то и коммунисты действуют настойчивее и увереннее, активнее влияют на личный состав. И, конечно, ни о каких успехах подразделения, части, партийной организации не приходится говорить, если командир ведет себя неправильно, не считается с мнением коммунистов, не нацеливает их на решение важнейших задач, нарушает нормы партийной жизни и коммунистической морали, проявляет личную недисциплинированность. Такого руководителя надо поправлять, строго спрашивать с него.

Единоначалие — важнейший принцип военного строительства. Всемерно оберегая и укрепляя авторитет командира, партийная организация в то же время всячески

способствует формированию у него высоких морально-политических качеств, помогает ему избавиться от недостатков, овладеть ленинским стилем работы. Важную роль в этом играет критика.

В Инструкции организациям КПСС в Советской Армии и Военно-Морском Флоте говорится, что на партийных собраниях коммунисты имеют право критиковать любого члена и кандидата в члены партии независимо от занимаемого им поста.

Здоровая партийная критика помогает коммунисту вовремя увидеть недостатки в организации службы, в обучении и воспитании подчиненных, в личном поведении, принять действенные меры к их устранению. Однако некоторые товарищи усматривают в этом какое-то противоречие между обязанностью военнослужащих беспрекословно повиноваться командиру и возможностью критики на собраниях любого коммуниста, замечания в свой адрес расценивают как подрыв авторитета. В действительности же существует диалектическое единство, характерное для советского единоначалия, осуществляемого на партийной основе. Речь идет, разумеется, не о критике приказов и распоряжений, что недопустимо, а о том, чтобы вовремя вскрыть недочеты и упущения в службе, в быту, поведении коммуниста, предупредить перестановку их в крупные ошибки.

Принципиально, по-партийному относится к замечаниям и предложениям коммунистов командир батальона подполковник М. Гогошин. Он понимает, что широко развернутая в коллективе здоровая критика и самокритика — не только важное средство изжития недостатков, но и метод их предупреждения. Поэтому командир ни одного критического замечания, в том числе и в свой адрес, не оставляет без внимания. После каждого партийного собрания он вместе с заместителем по политчасти, секретарем партбюро детально изучает все замечания и предложения коммунистов, намечает пути их реализации. Все это положительно сказывается на развитии активности людей, их заинтересованности в дальнейшем улучшении положения дел. Свое влияние на работу парторганизации подполковник Гогошин осуществляет в тесном контакте с заместителем по политчасти, который организует партийно-политическую работу в батальоне. Перед тем как поставить ту или иную задачу парторганизации, командир обычно советуется с политработником, и они совместно определяют пути мобилизации коммунистов на достижение намеченной цели.

Эффективность совместной работы командира и парторганизации зависит от многих факторов, и прежде всего она обеспечивается высокими политическими и деловыми качествами командира, неуклонным выполнением им требований XXVI съезда КПСС о том, что каждый руководитель должен постоянно помнить о своей ответственности перед людьми, которым ему доверено руководить, перед партией и народом. С другой стороны — активными усилиями парторганизации по мобилизации личного

состава на выполнение приказов командира, разъяснению поставленных им задач, воспитанию уважения к нему, веры в него. Всемерно оберегая и укрепляя авторитет командира, партийная организация в то же время способствует формированию у него высоких морально-политических качеств, помогает ему избавиться от недостатков.

Умение опираться на партийную организацию, направлять ее деятельность не приходит само по себе. Учить этому искусству командиров призваны старшие начальники и политорганы. Их долг — оказывать помощь командирам в расширении их идейно-теоретического кругозора, овладении формами и методами партийной работы, ленинским стилем. Правильно поступают там, где уделяют этому важному вопросу повседневное внимание, поддерживают требовательных офицеров, обобщают и распространяют опыт лучших, умело использующих силу и влияние парторганизаций, привлекают этих товарищей к участию в единых политднях.

После отчетов и выборов к руководству парторганизациями пришло много молодых активистов. Сейчас организована их учеба, политорганы, партполитаппараты проводят семинары командиров и секретарей парторганизаций. Совместное творческое обсуждение вопросов помогает крепить деловые контакты, целеустремленнее направлять усилия партийного коллектива на решение стоящих перед личным составом задач.

Оправдывают себя теоретические конференции по практике обучения и воспитания, обмен опытом использования силы партийного влияния на все стороны жизни войск. Очень важно также, чтобы вопросы укрепления единоначалия и авторитета

командиров, оказания им помощи в борьбе за высокую бдительность, боевую готовность, экономию и бережливость, сплочение воинских коллективов находились в центре внимания на семинарах и сборах партийного актива.

Нельзя недооценивать инструктирование командиров офицерами политорганов на месте, где можно дать им конкретные советы и рекомендации о том, как строить свою работу, опираясь на парторганизацию, а также привлечение коммунистов штабов и управлений к обучению командиров подразделений методике партийной работы.

Действенность помощи парторганизаций командиру-единоначальнику в определяющей степени зависит от уровня внутрипартийной работы, соблюдения ленинских норм партийной жизни, непримиримости коммунистов к недостаткам, приукрашиванию положения дел. Постоянная забота политорганов — добиваться активности парторганизаций, чтобы они, как того требует XXVI съезд КПСС, проявляли принципиальность, твердо проводили партийную линию, бескомпромиссно стояли на страже государственных интересов.

Командиры внутренних войск в своем преобладающем большинстве — люди идейно закаленные, с большим опытом не только командования, но и политической работы, имеющие необходимые навыки. Совместные усилия, согласованная работа командиров и парторганизаций — залог дальнейшего совершенствования служебного и боевого мастерства личного состава, укрепления воинской дисциплины, повышения боевой готовности частей и подразделений.

Полковник В. ЯБЛОКОВ.

КРЕПНУТЬ ДРУЖБЕ

Дружба между комсомольским коллективом роты, где секретарем рядовой С. Майборода, и членами ВЛКСМ — сотрудниками охраняемого исправительно-трудового учреждения зародилась давно. А началась она с одного комсомольского собрания. Военнослужащие обсуждали тогда вопрос об улучшении организации культурного досуга. Пригласили активистов ИТК во главе с лейтенантом внутренней службы Е. Галкиным. Комсомольцы внесли деловые предложения — совместно проводить Ленинские чтения, тематические вечера, спортивные соревнования, обмениваться концертами художественной самодеятельности и готовить их сообща.

Коммунисты роты во главе с секретарем парторганизации старшим лейтенантом Л. Пряженцевым поддержали молодежную инициативу. Одобрил ее и командир роты капитан Н. Быстров. Вскоре состоялся пер-

вый матч по футболу, затем по волейболу. Вместе с комсомольцами в них участвовали коммунисты лейтенант П. Семеньков, младший лейтенант внутренней службы Ю. Соболев и другие.

Потом воины и работники ИТК подготовили вечер чествования ветеранов учреждения и роты. Перед собравшимися выступили участник Великой Отечественной войны прапорщик П. Румяшев, уволенные в запас майоры внутренней службы В. Галкин и В. Горячев. Они поделились воспоминаниями, призвали молодежь образцово выполнять долг перед Родиной. В ответном слове члены ВЛКСМ — солдаты, сержанты и молодые работники ИТУ заверили ветеранов, что претворят их наказ в жизнь.

Сотрудники колонии стали чаще выступать перед личным составом роты с лекциями и докладами, проводить беседы.

Плечом к плечу решают общие задачи комсомольцы роты и ИТК. Их дружба крепнет день ото дня.

Т. АЛЕКСАНДРОВ.

СПОР, КОТОРЫЙ НЕ ЗАКОНЧИЛСЯ

Мелькали за окнами поезда березки, дорожные столбы, указатели... Караул продолжал движение по плановому маршруту. Истекали вторые сутки пути. Между сидящими в купе солдатами шел оживленный разговор.

Один доказывал: «Мастерство — это талант». Другой возражал: «Нет, прежде всего необходим опыт». Третий, соглашаясь, добавлял: «При всем остальном требуются еще и прочные знания».

— Ладно, — не делая окончательного вывода, произнес комсорг караула ефрейтор Магомед Гаджикурбанов. — Потом диспорим. Скоро обменный пункт...

При приеме и сдаче осужденных каждый солдат и сержант действовал четко, уверенно, споровисто. Пример подлинного мастерства боевой службы подавали товарища комсомольские активисты.

Когда станция осталась позади и выдалось несколько свободных минут, начальник караула прапорщик И. Болдин накоротке побеседовал с подчиненными, напомнил: не расслабляться — необходима постоянная бдительность. А рядовой Александр Гончаров тут же выпустил «молнию» о том, как отличился рядовой Владимир Михнев. Стоя на посту тот заметил, что один из группы следующих к вагону осужденных замедлил шаг, озирается по сторонам. Михнев вовремя подал установленный сигнал.

Выступая по поручению комсорга караула перед сослуживцами, Владимир просто и доходчиво рассказал, по каким признакам он заподозрил охраняемого в намерении совершить побег, проанализировал свои действия.

Раньше в ходе боевой службы подобных мероприятий почти не практиковали. Если лучшие часовые и выступали в коллективе, то, как правило, лишь в предвыходные дни. Ну, а предположим, что кто-то из солдат отличился в понедельник. До очередной субботы событие успеет потерять свою злободневность. Да и сам передовик может что-то забыть, упустить. Другое дело — обмен полезным опытом, как говорится, по горячим следам. Тут работа идет не только на «прием», но сразу же и на «отдачу»: послушал, посмотрел — претворяй на практике. И то, что со временем нести боевую службу люди стали четче, увереннее, говорит об эффективности подобного подхода к обмену опытом.

Между тем разговор в купе возобновился.

— Я слышал, кое-где устраиваются состязания по знанию уставных требований, решению вводных по боевой службе, — сказал сержант Абдуллабек Пашаев.

— Расскажите, пожалуйста, подроб-

нее, — попросил товарища комсорг. — Это, наверное, интересно?

— Конечно. Главное — польза большая. А делается это так, как, к примеру, у автомобилистов при сдаче экзаменов по Правилам дорожного движения. На листках пишутся вопросы по общим обязанностям личного состава, действиям при чрезвычайных обстоятельствах, поддержанию среди конвоируемых установленного режима, мерам безопасности при обращении с оружием... Там же на каждый вопрос дается несколько ответов. Но правильных — только по одному. Вот их-то и нужно участнику соревнования точно определить. Побеждает тот, кто не допустит ни одной ошибки. Давайте попробуем провести такой турнир.

Ефрейтор М. Гаджикурбанов и сержант А. Пашаев обратились за разрешением к начальнику караула. Прапорщику Болдину предложение активистов понравилось, и он поддержал воинов.

— Кто будет ответственным за это мероприятие? — поинтересовался Игорь Юрьевич.

— Я предложил, мне, если доверяете, и поручите, — ответил сержант А. Пашаев.

И уже через несколько часов Абдуллабек доложил, что к «сражению» все готово. Интерес состязания вызвали у всех воинов. И польза от них была несомненна.

... Служба шла своим чередом. Сменявшиеся на посту часовые зорко наблюдали за охраняемыми.

Агитатор рядовой Анатолий Коронский рассказывал:

— Как-то утром принесли в роту свежие газеты. Я взял одну, кажется, «Красную звезду», остальные разобрали. Вечером предлагаю товарищам: «Сядите поближе, почитаем». Прочитал заметку, затем следующую — о событиях в стране. Когда оторвался от газеты и посмотрел на тех, кто слушал, вижу: ни у кого интереса не вызвал. «Об этом недавно по телевизору в программе «Время» сообщалось», — бросил реплику кто-то из солдат.

Вот оно что! Значит, то, о чем читал, каждому уже известно.

Агитатор понял, что его главная задача — не просто сообщить о том или ином факте, а прокомментировать его, с чем-то сравнить, сопоставить. Одним словом, сделать все, чтобы след остался у людей в сознании, в сердце. Говоря словами Михаила Ивановича Калинина, к читке, как и к беседе, нужно готовиться всегда, даже если ты хорошо образован, эрудирован и знаком с военным делом. Если же тщательно продумал, читку от обсуждения услышанного не отделить. Ведь преследуется цель вызвать воинов на открытый разговор. Важ-

но дать партийную оценку фактам, раскрыть их политическое значение.

Теперь Коронский поступает по-другому. Заранее намечает, какие заметки прочесть, продумывает, как организовать разговор о них. Например, сообщил об успехах земледельцев Казахстана и тут же попросил рядового Р. Сыздыкова поделиться недавно полученными из дома вестями о том, как его земляки претворяют в жизнь решения XXVI съезда КПСС, как готовятся убирать урожай.

Искать все новые и новые пути, способы воздействия соревнования в караулах на воинов, добиваться творческого подхода к использованию его многогранных возможностей — в этом активисты видят одну из своих насущных задач. Комсомольцы подметили, что, как правило, менее опытные солдаты выбирают себе в соперники по соревнованию таких же, а отличники состязаются лишь между собой. Хорошо зная возможности друг друга, эти пары при несении боевой службы без особых усилий добиваются примерно равных результатов. Отстающим не за кем тянуться. «А если сделать иначе?» — задумались активисты.

192
Пусть слабый соревнуется с сильным, опытным товарищем. В борьбе с ним потребуются напрягать все силы, чтобы на фоне передовика не выглядеть совсем неумелым. Да и отличнику придется «держать марку», нельзя ударить лицом в грязь. Эффект самостоятельности возрастает.

Или взять другое направление поиска. В свое время комсомолец сержант Пашаев внес предложение: наглядно оформлять в походной ленинской комнате не только принятые на период боевой службы обязательства, но и те, которые брали воины в предыдущем карауле. Так и сделали. Теперь все видят, кто совершенствует свое ратное мастерство, а кто топчется на месте.

... Поезд подходил к конечному пункту. Но никто из караула в эти минуты не вспоминал о начавшемся в начале пути споре. Наверное, потому, что все поняли: мастерство — понятие емкое. Вбирает оно в себя и знания, и опыт, и настойчивость, и силу воли и многое другое. И всем этим надо обладать, чтобы как можно лучше выполнить долг перед Родиной.

Старший лейтенант А. БИРЮК.

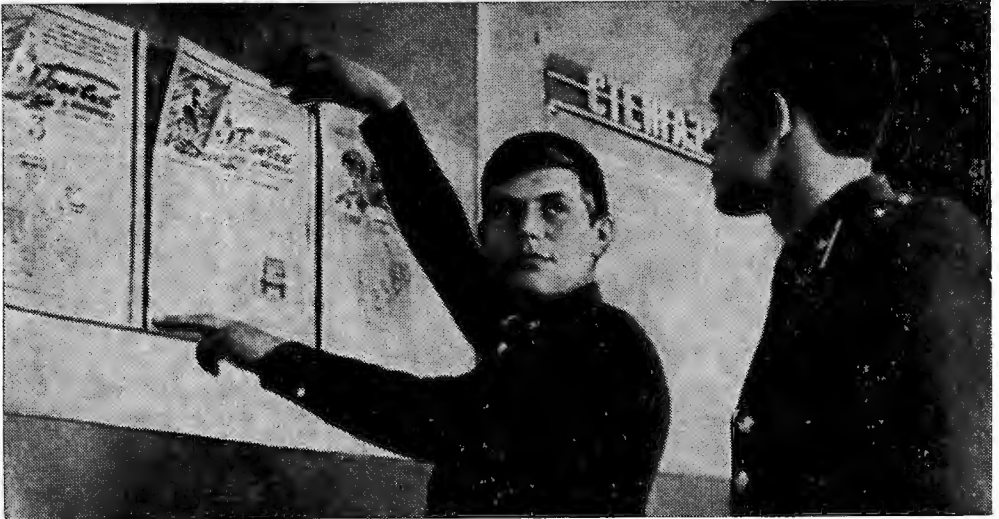

В подразделении обеспечения и обслуживания, где заместителем командира по политической части лейтенант Ю. Агафонов, одним из лучших среди редакторов боевых листков по праву считается рядовой Николай Тимонин. Выпускаемые им боевые листки живо откликаются на все события в жизни личного состава, активно выполняют свою роль коллективного пропагандиста, агитатора и организатора военнослужащих. Большинство заметок служит пропаганде передового опыта отличников боевой службы, боевой и политической подготовки, критике еще имеющихся недостатков.

На снимке: лейтенант Ю. Агафонов и рядовой Н. Тимонин обсуждают содержание и оформление очередного боевого листка, который посвящен вопросам экономики военными водителями горюче-смазочных материалов и резины.
Фото А. Губина.

ВНУТРИСОЮЗНАЯ РАБОТА И УЧЕТ ЧЛЕНОВ ВЛКСМ

В организациях ВЛКСМ внутренних войск МВД СССР завершаются отчеты и выборы. Вновь избранные комсомольские активисты обращаются в редакцию с вопросами, касающимися внутрисоюзной работы и учета членов ВЛКСМ. Ответить на них мы попросили старшего инструктора отдела по работе среди комсомольцев Политуправления внутренних войск МВД СССР майора Г. Шебунина.

Остается ли членом ВЛКСМ кандидат в члены КПСС в возрасте до 28 лет, если ему отказано в приеме в члены партии, а он при прохождении кандидатского стажа снят с комсомольского учета?

— Этот вопрос решают первичная комсомольская организация, а затем — комитет ВЛКСМ части. В части, имеющей политотдел, решение первичной комсомольской организации подлежит утверждению бюро ВЛКСМ батальона, а в случаях, когда первичная комсомольская организация подчинена непосредственно политотделу части, — партийной комиссией при этом политотделе. Главным образом во внимание берутся причины отказа в приеме в члены КПСС. Если кандидат в члены партии себя ничем не опорочил и только в силу личных качеств оказался неподготовленным к выполнению обязанностей члена КПСС, возможно его восстановление в ВЛКСМ.

Нужно ли выписывать новые комсомольские документы коммунисту, избранному в руководящие комсомольские органы, если он имеет комсомольский билет и учетную карточку члена ВЛКСМ, оставленные ему на память при снятии с комсомольского учета?

— В этом случае на основании решения первичной комсомольской организации и старых комсомольских документов с разрешения заместителя командира части по политической части (начальника политотдела) выписывается только новая учетная карточка с указанием номера комсомольского билета, оставленного члену ВЛКСМ на память.

Можно ли кандидата в члены КПСС не снимать с комсомольского учета до вступления его в члены КПСС? А если он снят с учета, то каков порядок выдачи ему рекомендации комитета комсомола для вступления в члены КПСС?

— Комсомольские организации должны руководствоваться указаниями партии о том, что принятые в КПСС продолжают активно работать в комсомоле, пока не получают другого поручения партийной организации. Согласно Инструкции ЦК ВЛКСМ «Об учете членов ВЛКСМ и порядке выдачи комсомольских документов образца 1975 года» комсомолец, принятый кандидатом в члены КПСС и не избранный в состав руководящих комсомольских органов, снимается с комсомольского учета. Снятые с учета кандидаты в члены КПСС комсомольской рекомендации не получают.

В какие сроки рассматриваются заявления о приеме в члены ВЛКСМ?

— Устав ВЛКСМ и Инструкция организациям ВЛКСМ в Советской Армии и Военно-Морском Флоте не определяют конкретного срока рассмотрения заявления о приеме в члены ВЛКСМ на комсомольском собрании. Но он не должен превышать одного месяца, т. е. срока, установленного для рассмотрения любого заявления.

Как ведется учет членов ВЛКСМ в полках, батальонах и ротах? Каков порядок рассмотрения заявлений о приеме в члены ВЛКСМ?

— В комитете ВЛКСМ (политотделе) часть учет ведется по учетным карточкам членов ВЛКСМ; в батальонах — по книге учета членов ВЛКСМ комсомольской организации (форма 15-а), в первичных комсомольских организациях рот — по списку учета членов ВЛКСМ комсомольской организации (форма 15).

Вопрос о приеме в комсомол обсуждается общим собранием первичной комсомольской организации, решение которого является окончательным. Целесообразно заявление вступающего в комсомол предварительно рассматривать на собрании комсомольской группы и заседании бюро ВЛКСМ первичной комсомольской организации.

Может ли комсомольские документы в комитетах ВЛКСМ с правами райкома подписывать в отсутствие секретаря его неосвобожденный заместитель?

— Нет. Это право предоставлено только заместителю командира части по политической части и секретарю комитета ВЛКСМ.

Каков срок хранения анкет вступивших в ВЛКСМ?

— Анкеты вступивших в ВЛКСМ хранятся в течение двух лет, а затем уничтожаются по акту.

Все ли решения первичных комсомольских организаций по персональным делам членов ВЛКСМ выносятся в обязательном порядке на утверждение комсомольского бюро батальона, комитета комсомола части?

— Нет, не все, хотя эти вышестоящие комсомольские органы при необходимости могут рассмотреть любое персональное дело. Обязательному рассмотрению на заседании бюро ВЛКСМ батальонов, комитетов ВЛКСМ и партийных комиссий при политотделах частей подлежат только решения первичных комсомольских организаций по персональным делам членов ВЛКСМ, исключенных из комсомола, а также членов ВЛКСМ, апеллирующих на решение первичной организации. Кроме того, рассмотрению на заседаниях бюро ВЛКСМ батальонов и комитетов ВЛКСМ частей подлежат решения первичных комсомольских организаций о выдаче комсомольских документов членам ВЛКСМ, изменившим фамилию, имя, отчество (кроме изменения фамилии в связи с вступлением в брак или расторжением брака), уточнившим год рождения, а также взамен испорченных по вине комсомольца, утерянных или похищенных.

Если члену ВЛКСМ объявлен выговор или строгий выговор с занесением в учетную карточку, то из первичной комсомольской организации в комитет ВЛКСМ (политотдел) части представляется выписка из протокола для записи взъясания в учетную карточку члена ВЛКСМ.

Могут ли домохозяйки — жены военнослужащих состоять на комсомольском учете при воинских частях по месту службы мужа?

— Нет, они должны состоять на учете по месту жительства в горкомах, райкомах комсомола.

Как правильно внести в учетную карточку члена ВЛКСМ изменения, если его приняли из кандидатов в члены КПСС, а в графу учетной карточки «Месяц и год вступления в КПСС» уже внесена запись?

— После имеющейся записи ставится запятая и делается другая: месяц и год вступления в члены КПСС.

Обязательно ли помимо книги выдачи комсомольских документов регистрировать в журнале (форма № 11) постановку на комсомольский учет коммунистов, работающих в комсомоле?

— Да, обязательно.

Как быть, если в учетной карточке члена ВЛКСМ сделана отметка о вступлении кандидатом в члены КПСС, а в члены КПСС его не приняли?

— Перечеркнуть ранее сделанную запись нельзя, т. к. это аннулирует учетную карточку, поэтому карточка должна быть заменена на новую по разрешению начальника политотдела, заместителя командира части по политической части.

Какие учетные документы нужно заполнять черной тушью?

— Черной тушью заполняются комсомольские документы, а также книга учета выдачи комсомольских билетов образца 1975 года, журнал (форма № 11).

Нужно ли вносить в учетную карточку члена ВЛКСМ запись о награждении его значками ЦК ВЛКСМ «Ленинский зачет», «Ударник 19... года»?

— Обязательно, поскольку эти значки — награды ЦК ВЛКСМ.

Каков порядок замены учетной карточки члена ВЛКСМ, если в ней полностью заполнены разделы «Род занятий» или «Регистрация передвижений члена ВЛКСМ»? Какую запись в этом случае надо сделать в акте на уничтожение комсомольских документов в графе «Причина уничтожения»?

— В таком случае замена учетной карточки члена ВЛКСМ производится по разрешению заместителя командира части по политической части (начальника политотдела). На учетной карточке им делается надпись: «Заменить, как полностью заполненную», ставится подпись. Старая карточка аннулируется по акту, а в графе «Причина уничтожения» делается запись: «Полностью заполнена».

Можно ли поставить на учет комсомольца, утерявшего комсомольский билет и учетную карточку?

— В этом случае члена ВЛКСМ необходимо поставить на временный учет, запросить подтверждение о его членстве в ВЛКСМ в том комсомольском (политическом) органе, где он ранее состоял на учете, а затем рассмотреть персональное дело. В случае, если комсомолец будет оставлен в рядах ВЛКСМ, то ему следует выдать новые комсомольские документы и поставить на постоянный учет.

Если комсомолец утерел учетную карточку, можно ли его поставить на постоянный учет на основании комсомольского билета?

— Его следует поставить на временный

учет. Вопрос о постановке на постоянный учет может быть решен только после рассмотрения персонального дела комсомольца и выдачи ему новой учетной карточки.

Когда надо ставить на учет членов ВЛКСМ при создании новой комсомольской организации: до или после организационного собрания?

— После принятия политотделом решения о создании новой комсомольской организации члены ВЛКСМ ставятся на учет в эту организацию, а затем проводится организационное собрание.

Что делать с комсомольскими документами членов ВЛКСМ, выбывших без снятия с учета, если на протяжении длительного времени не удается установить место их жительства или работы?

— Такого члена ВЛКСМ необходимо разыскивать, пока не будет установлено его местонахождение. Исключать комсомольца заочно из ВЛКСМ или уничтожать его учетную карточку по акту нельзя.

Если член ВЛКСМ, выбывший без снятия с учета из организации, выбывает из комсомола по возрасту, можно ли снять его с комсомольского учета в комитете ВЛКСМ (политотделе) части заочно?

— Можно, но в исключительных случаях. Надо принять все меры к установлению местонахождения члена ВЛКСМ.

Должен ли член ВЛКСМ старше 28 лет, работающий в комсомоле, уплачивать членские взносы?

— Должен, если он не является коммунистом.

Имеет ли право секретарь первичной комсомольской организации вносить изменения в учетные карточки членов ВЛКСМ при проведении годовой сверки?

— Нет. Все изменения в учетные карточки вносятся только секретарем комитета ВЛКСМ, его заместителем и инструктором политотдела по комсомольской работе (по учету партийных и комсомольских документов) на основании информации секретарей первичных комсомольских организаций.

В период проведения годовой сверки состава ВЛКСМ для выписки комсомольских документов и внесения изменений в учетные карточки членов ВЛКСМ политотделу (комитету ВЛКСМ) части разрешается подбирать 2—3 внештатных инструкторов по учету членов ВЛКСМ из числа проверенных, грамотных активистов, утвердив их на заседании комитета ВЛКСМ части (в политотделе).

Может ли инструктор комитета ВЛКСМ (инструктор политотдела по комсомольской работе, по учету партийных и комсомольских документов) расписываться в учетной карточке комсомольца в графе регистрации передвижений члена ВЛКСМ?

— Да, ему предоставлено такое право.

Сколько времени хранятся списки, представленные в комитет ВЛКСМ (политотдел) части в ходе годовой сверки состава ВЛКСМ?

— Они хранятся до окончания следующей годовой сверки состава ВЛКСМ, а затем уничтожаются по акту.

Порядковый номер «первый» в журнале (форма № 11) следует ставить только в начале года или в каждом новом журнале?

— Во всех журналах по учету членов ВЛКСМ ведется единая нумерация на протяжении всего года, начиная с 1 января.

Должен ли в комитете ВЛКСМ (политотделе) части вестись учет выписки учетных карточек членам ВЛКСМ взамен утерянных, полностью заполненных и т. д.?

— Да, нужно иметь специальную тетрадь, где фиксировать, кому, когда, под каким номером и в связи с чем выписана новая учетная карточка.

Как поступить, если учетная карточка утеряна при пересылке по почте?

— Получить подтверждение от комитета комсомола (политотдела) о том, что учетная карточка была выслана, выяснить причины ее утери, затем на этом основании решить вопрос о выдаче члену ВЛКСМ новой учетной карточки.

Каков порядок выдачи новой учетной карточки члену ВЛКСМ, если прежняя была утеряна по вине работника комитета ВЛКСМ (политотдела)?

— В таких случаях новая учетная карточка выдается члену ВЛКСМ по указанию заместителя командира части по политчасти (начальника политотдела). Лицо, виновное в утере карточки, несет персональную ответственность.

Где уничтожаются найденные после утери или хищения комсомольские документы: в том комитете ВЛКСМ (политотделе) части, куда они переданы, или выносятся в тот орган, который их выдал?

— Все найденные после утраты или хищения комсомольские билеты или учетные карточки обратно членам ВЛКСМ не возвращаются, а подлежат погашению и уничтожению в том комсомольском или политическом органе, куда они переданы. О каждом факте получения утерянного билета или учетной карточки необходимо информировать комитет ВЛКСМ (политотдел), который их выдал.

Как поступить, если в журнале регистрации членов ВЛКСМ, принятых на комсомольский учет и снятых с учета, или в книге выдачи комсомольских документов сделана неправильная запись?

— Неверную запись следует зачеркнуть и в той же строке сделать отметку «ошиб-

594

бочно». В книге выдачи комсомольских документов правильная запись делается в конце страницы, а в журнале — на следующей строке.

Если члену ВЛКСМ исполнилось 28 лет, а он потерял комсомольский билет, можно ли его снять с учета по возрасту без билета?

— Факт утраты комсомольского билета необходимо рассмотреть в обычном порядке, а затем снять комсомольца с учета.

Может ли секретарь первичной комсомольской организации расписаться в журнале (форма № 11) за получение комсомольских документов, оставленных комсомольцу на память, для дальнейшего их вручения на комсомольском собрании?

— В исключительных случаях может, если первичной комсомольской организацией принято решение о вручении члену

ВЛКСМ комсомольских документов, оставленных ему на память, на собрании.

Как поступить, если комитет (политотдел) получил учетную карточку комсомольца по запросу, а он находится в длительной командировке?

— По прибытии члена ВЛКСМ из командировки поставить его на комсомольский учет установленным порядком. Его учетная карточка до этого хранится в разделе картотеки «К постановке на комсомольский учет».

Сколько лет хранится в комитете ВЛКСМ (политотделе) книга приходных ордеров на получение бланков комсомольских документов (форма № 21)?

— Хранится до проверки вышестоящим политорганом, после чего уничтожается по акту.

„КОМСОМОЛЬСКИЙ ПРОЖЕКТОР“



Активно, по-боевому ведет работу штаб «Комсомольского прожектора», возглавляемый лейтенантом Е. Купреевым. Развитие у молодежи общественной инициативы, формирование чувства личной ответственности за дела коллектива, воспитание принципиальности и непримиримости к нарушениям дисциплины, проявлениям бесхозяйственности и расточительства — в этом видят главные задачи «прожектористы». В своей деятельности по предупреждению, выявлению и устранению недостатков они постоянно ощущают руководящую роль старших товарищей — коммунистов, народных контролеров, получают от них поддержку во всех полезных начинаниях.

На снимке: лейтенант Е. Купреев докладывает план проведения очередного рейда члену партийного бюро подполковнику В. Лантеву. Фото А. Губина.

ПРАВО НАЗЫВАТЬСЯ БЕРЕЖЛИВЫМ

К увольнению в запас сержант А. Юсупов начал готовиться заблаговременно. Не один вечер посвятил перешиванию парадного обмундирования, вводя необходимые, по его мнению, усовершенствования в покрое кителя и брюк. Наконец все было готово, и он с удовольствием поглядел на себя в зеркало. Но радость оказалась преждевременной: за порчу военной формы одежды, которую, принимая присягу, клялся всемерно беречь, Юсупов получил дисциплинарное взыскание. К тому же по распоряжению командира ему пришлось приводить в первоначальный вид и китель, и брюки, а следовательно, и уезжать домой гораздо позже товарищей...

Случаи, подобные рассказанному, к сожалению, не единичны. В этом подразделении проступок военнослужащего не оставили без внимания. Но бывает и так, что некоторые нарушители формы одежды безнаказанно щеголяют перед своими командирами в перекроенном на «модный» лад обмундировании. Дело не только в неприглядности вида. Зауженные китель, брюки стесняют движения, мешая быстро и правильно выполнить необходимые приемы на занятиях, при несении боевой службы, до времени изнашиваются. Словом, налицо самое настоящее расточительство. Его-то и не хотят терпеть в подразделении, где служил сержант А. Юсупов.

Факт, думаю, не случайный в этом воинском коллективе.

На политзанятиях с личным составом изучались материалы и решения XXVI съезда КПСС. Я зашел во взвод старшего прапорщика В. Юрченко. Шел семинар. Руководитель группы напомнил слушателям о требовании партии по-хозяйски относиться к народному добру и предложил высказаться, как они его понимают и что могут предпринять, чтобы выполнить. Вот выдержки из двух выступлений.

Ефрейтор А. Малов: «Хлеб — наше богатство. А как мы порой относимся к нему? Только после того, как наладили постоянное дежурство членов поста народного контроля в столовой, остатки хлеба перестали попадать в отходы. А ведь и нужно всего малость: подавать его не порциями, а нарезанным ломтиками, и еще помнить каждому, что нельзя сорить народными средствами. Сбереженный хлеб — это наш взнос в народную копилку».

Рядовой Н. Мурадов: «Необходимо беречь обмундирование, не допускать, чтобы оно преждевременно изнашивалось. А простыни, наволочки, полотенца?.. Борьба за продление срока их носки тоже позволит сберечь немало народных средств»...

Эта озабоченность солдат вполне соотносится с их делами. Еще в период подготовки к XXVI съезду КПСС на своем собрании комсомольцы роты единогласно решили учиться искусству экономии. Придумали и форму учета сбереженного — «комсомольскую копилку». На каждого воина завели лицевые счета экономии, за членами бюро ВЛКСМ закрепили конкретные участки для осуществления контроля. Раз в квартал подводят итоги, определяют победителей соревнования за право именоваться бережливым. Лучшим отделению и взводу вручают специально учрежденные вымпелы. Ход соревнования отражается на красочно оформленном стенде, в ротной стенной печати.

В том, что ценное начинание прочно вошло в жизнь подразделения, большая заслуга офицеров, партийной организации, старшины роты — опытного и рачительного хозяйственника прапорщика А. Кузьмина, своевременно поддержавших и оказывающих практическую помощь бюро ВЛКСМ, возглавляемому рядовым С. Кичатовым.

Активнее и предметнее стали теперь работать и народные контролеры, которые

ми руководит прапорщик Н. Щерба. От их зоркого глаза не укрывается ни малейшее проявление бесхозяйственности — разбитое стекло в окне или подтекающий водопроводный кран, бесцельно горящая электролампочка или несвоевременность ремонта мебели в казарме... Причем дозорные не удовлетворяются фиксацией факта, а стараются выяснить, по чьей вине допущена бесхозяйственность. И чаще всего это им удается. А раз так, то и эффект борьбы за бережливость значительно возрастает.

Народные контролеры регулярно проводят рейды. Так, они проверили состояние стрелкового оружия во взводах. Было установлено, что в основном оно содержится правильно. Тем не менее автоматы отдельных воинов были плохо вычищены, имелись и мелкие неисправности. Все это нашло отражение в акте проверки. Командир принял по нему необходимые меры, а общественность роты узнала об итогах проверки из листка «молнии» и фотогазеты.

Действенной получилась и проверка автопарка. Выяснилось, например, что некоторые старшие машин не проставляют в путевках время окончания поездки и показатели спидометра. Изучение состояния учета и порядка использования бензина и масел позволило и здесь вскрыть имевшиеся упущения. В результате работы народных контролеров был поставлен надежный заслон потерям горючего, наведен должный порядок на пункте заправки ГСМ.

Патриотическое движение воинов за бережливость получило новый импульс после выхода постановления ЦК КПСС и Совета Министров СССР «Об усилении работы по экономии и рациональному использованию сырьевых, топливно-энергетических и других материальных ресурсов». На партийных и комсомольских собраниях офицеры, прапорщики, сержанты и солдаты заинтересованно обсуждали этот важный документ партии и правительства, вносили конкретные предложения, направленные на дальнейшее снижение расхода топлива, электроэнергии, более качественное содержание оружия, инженерно-технических средств охраны в процессе выполнения служебно-боевых задач.

Например, в воинском коллективе, где служит лейтенант Н. Бартнев, решили добиться продления сроков носки постовой одежды. Начали с переоборудования сушилки. Теперь плащи, комбинезоны, тулупы, валенки и другое имущество хорошо

просушивается. Наладили и своевременный ремонт. Все это позволяет увеличить время службы постовой одежды.

Каждый раз убеждаешься — там, где по-настоящему ведется работа по экономии государственных средств, у воинов появляется хозяйственная жилка, стремление внести вклад в общее дело. Вот подчиненные уже упоминавшегося старшего прапорщика В. Юрченко. Вместе со своим командиром активно участвовали в ремонте оборудования котельной ефрейтор А. Малов, рядовые В. Войтенко, Е. Красавин, В. Овчаров, что позволило сэкономить выделенные на это деньги. Они же (без привлечения сторонних специалистов) обновили, подготовили к эксплуатации зимой и всю отопительную систему в жилых и служебных помещениях. Сейчас здесь близится к завершению строительство бани, теплицы, отапливаемых боксов для автотранспорта. И тоже своими силами!

Примеров рачительного отношения воинов к материальным ценностям можно привести немало. Но, к сожалению, и факты бесхозяйственности все еще бытуют. В один из погожих летних дней зашел я в подразделение капитана В. Клименко и замер от удивления: словно соперничая с небесным светилом, горели безо всякой надобности электрические лампочки. Ни дневальный рядовой Х. Ишанкулов, ни дежурный по роте сержант Ю. Ларин не смогли дать ответ на вопрос, почему допускается столь бездумное расходование электроэнергии? Стоило ли удивляться, если в то же время канцелярию командира подразделения освещали две электролампочки по 300 ватт?

В столовой, где начальником прапорщик В. Циван, я оказался очевидцем того, как кусками недоеденного хлеба лица сурового наряда стирали со столов пролитую жидкость, а в объемистых баках с отходами для свиарника размокали не только ломти, но и целая буханка...

Выступая на XXVI съезде КПСС, Генеральный секретарь ЦК КПСС товарищ Л. И. Брежнев подчеркнул: «...стержем экономической политики становится дело, казалось бы, простое и очень будничное — хозяйское отношение к общественному добру, умение полностью, целесообразно использовать все, что у нас есть». Это должно стать заповедью для каждого из нас.

Капитан А. ДРОГНЕВ.

АКТИВ — КРЕПКАЯ ОПОРА

В пути тяжела и иголка, говорят в народе. Но в войну рядом с патронами и сухарями находил солдат в вещмешке место любимой книге. Так и шли они в атаку: воин и стихи Есенина, Маяковского, зачитанные страницы романа Николая Островского. В промежутках между боями в страстных выступлениях политработников, агитаторов вдохновляюще звучали строки Пушкина, Лермонтова, Шолохова. Печатное слово становилось оружием, по разящей силе не уступающим снаряду, пробивающему броню.

И сейчас солдаты с первых же дней службы спешат в библиотеку, просят: «Можно записаться?» Конечно же, можно, даже надо. Ведь чем больше в подразделении читателей, любителей искусства, литературы, тем выше будет культура коллектива. Глубина мировоззрения, широта кругозора и другие нравственные качества все более нужны современному защитнику Родины, строителю коммунистического общества. И кроме того, дружба с книгой помогает военнослужащим овладеть боевой специальностью, политическими знаниями, вырабатывать твердую идейную позицию. Дело лишь за тем, чтобы помочь им руководствоваться прежде всего интересами армейской службы, непрестанно заботиться о том, чтобы книжные фонды всецело использовались для политического, воинского и культурного воспитания личного состава.

В роли таких помощников и выступают совет и весь актив нашей библиотеки. В состав совета входят, кроме меня, офицеры В. Клименко, В. Марфин, ефрейторы В. Кальга, Б. Ахмедов, Д. Кишко, рядовой В. Ставинский. А вот всех членов актива перечислить непросто. Назову лишь некоторых: офицеры Ю. Потеев, А. Овчинников, прапорщик В. Продан, старшие сержанты В. Копецкий, А. Кресс, рядовые Н. Федорович, Б. Рачняк, С. Бойко, А. Чубатый, Ф. Фастовец. Это при их участии организованы и проведены беседы «Роль книги в коммунистическом воспитании молодого поколения», «Ленин и книга», «Учить работать с книгой». На нашем счету — вечера встреч с прославленным героем Великой Отечественной войны, с артистом приезжавшего на гастроли театра, с местными поэтами, а также литературные обзоры «Новые книги», «Бдительность — наше оружие», «Служим по заветам Ленина».

Об одном из недавних мероприятий, подготовленном силами актива библиотеки, хочется поговорить особо. Вечер открыл почетный гость, рабочий, делегат XXVI съезда КПСС. Он поделился богатыми впечатлениями о партийном форуме, рассказал о жизни заводского коллектива, о своих трудовых достижениях. Затем командиры, политработники говорили об итогах соревнования в части, называли имена победителей, таких воинов, как М. Кравчен-

ко, В. Шерипов, П. Гоцалюк. Делегат съезда тепло поздравил отличившихся, вручил им Почетные грамоты. Воины надолго запомнили эти волнующие минуты.

Идею провести подобную встречу подсажали, пожалуй, сами читатели. Многие посетители библиотеки любят выбирать произведения, имеющие подзаголовок: «О подвигах, о доблести, о славе». С удовольствием читают их, но при беседах некоторые говорят примерно следующее: героизм, мол, только в книгах встречается, и время героическое лишь раньше было, а сейчас жизнь обыденная. Но можно ли назвать обыденным ударный труд рабочего, ратную службу воина? После того вечера многие поняли: в жизни всегда есть место подвигу. А мне подумалось: вот если бы так после каждого нашего мероприятия...

Для нас, библиотечных работников, недавно пришедших в воинский коллектив, особенно ценна повседневная помощь политотдела. В связи с этим несколько слов хочется сказать о старшем инструкторе политотдела подполковнике В. Клименко. Это очень опытный политработник, участник Великой Отечественной войны. Много лет прослужил в войсках. Активный читатель библиотеки, член совета, он мне хорошо помог на первых порах. Не скрывал стоящих передо мной трудностей, всячески подбадривал, вселял уверенность в своих силах, настойчиво советовал создать крепкий актив, опираться на него в работе, не ждать читателей, а смело идти в подразделения, к воинам. Так я поступила и поступаю сейчас.

Конечно, не сразу сложился и заработал наш совет. Беседовала с людьми, присматривалась: кто какие книги читает, как о прочитанном рассказывает, чем увлекается. Словом, активистов искала, людей с умом чутким, пытливым, воспринчивым, живым.

С мая этого года служит рядовой В. Ставинский. В беседе при записи в библиотеку я узнала, что он окончил училище по специальности «режиссер массовых мероприятий». Он стал не только читателем, но и моим заместителем в совете. А ефрейтор З. Харкавый рассказал о том, что очень любит музыку. Теперь он постоянный читатель библиотеки, инициативный помощник.

Чтобы глубже изучить читателей, просматриваю их билеты. Рядовой Н. Федорович за четыре месяца прочитал ряд произведений П. Мериме, Эдгара По, Джека Лондона, Ю. Бондарева, П. Проскурина. Богаты и разнообразны запросы сержанта И. Сподарева, ефрейтора В. Иванченко, рядовых А. Донца, В. Сахибгореева. Случайны ли эти имена среди лучших воинов подразделения? Сами солдаты отвечают на это так: и военными, и политическими знаниями помогла овладеть книга.

Подобные отзывы, а также краткие рецензии читателей на прочитанные книги мы

помещаем на специальном стенде. Это наше маленькое новшество. Такой стенд позволяет лучше пропагандировать литературу, познакомить посетителей библиотеки с любителями книги. Выглядит он так. Вверху — фотография воина, рядом — кармашек с читательской карточкой, ниже — рассказ о нем. А под стендом — книга отзывов. Помещались на стенде материалы о старшем лейтенанте Г. Боячуке, прапорщике П. Чернеге, старшем сержанте В. Копецком, рядовом В. Ставинском.

Библиотеку называют очагом идеологи-

ческой, культурно-просветительной работы с воинами. И нам, библиотечным работникам, нельзя быть просто хранителями книжных сокровищ. Сегодняшний день требует от людей нашей профессии более действенного участия в обучении и воспитании воинов, в целенаправленном формировании интересов и потребностей личности. Пусть даже в самый трудный поход берет солдат с собой верного друга — книгу.

Е. ВОЛКОВА.

К СОЛДАТСКОМУ СТОЛУ

Помню, когда я впервые попал в роту, которой командует капитан Анатолий Васильевич Косинов — это случилось летом, — меня приятно удивила густота зеленых насаждений. Но еще больше то, что за фруктовыми деревьями проглядывала полоска земли с сочными кустиками картофеля.

— Огород в саду? — удивился я.

— А что тут такого? — ответил прапорщик А. Николаев. — Земля пустовала, решили ее использовать. Вот и добавился к основному огороду еще и этот. Урожай стал больше.

Потом я убедился: это «больше» приложимо ко всему прикухонному хозяйству роты — оно растет год от года. Руководит им молодой старшина роты прапорщик Вениамин Иванов. Поскольку опыта подобной работы у него пока мало, для него много значат советы и наставления командира подразделения. Капитан А. В. Косинов держит в поле зрения не только вопросы боевой службы, боевой и политической подготовки, воспитания подчиненных, но и развитие прикухонного хозяйства уделяет достаточно внимание, успевает побывать на каждом его участке, иногда и не раз в день. Не потому ли кругом такой порядок? В хорошо оборудованных вольерах для кроликов — чистота, аромат пахнет свежей травкой. Чисто, просторно и в загонах для свиней. Это результат старания и рядового Мурадбека Зиямова, заботливо ухаживающего за животными.

Рядом с хозяйственными постройками — огород с ровными рядами грядок: щавель, петрушка, укроп, лук, салат, кустики помидоров... Это летом. А сейчас те же растения набирают силу в теплице. Не скудеет солдатский стол! Специалист по огороду — ротный писарь рядовой Алмазхон Начхедия. В теплице с энтузиазмом трудится на благо сослуживцев повар рядовой Игорь Калачик. Оба — комсомольцы, добросовестные воины, за хорошую работу

и службу не раз поощрялись командиром роты.

Прикухонное хозяйство подразделения пошло в гору с приходом в роту капитана А. В. Косинова. Он назначил ответственных за каждый участок, возбудил интерес у всех солдат и сержантов к хозяйственным работам. Конечно, не в ущерб основному делу — боевая служба и учеба личного состава для него оставались на первом месте. Но и прикухонное хозяйство, воспитание у подчиненных чувства бережливости, экономии не считал чем-то второстепенным. Настойчиво разьяснял на политических занятиях, во время бесед требования XXVI съезда КПСС о необходимости каждому на своем месте быть по-хозяйски рачительным, убеждал, что и военнослужащие могут внести осязаемый вклад в государственную копилку, сдавая, например, мясо, полученное от выращенных животных, на плановое снабжение.

И воины поняли своего командира. Сначала своими силами возвели новый свиарник. Потом впервые появились на территории военного городка кролики. Им тоже понадобилось «жилье». Опять строили. Прежде всего — летние вольеры. И сразу на 200 штук! С учетом приплода. А затем и теплые помещения для них. На следующий год убедились, насколько выгодно разведение кроликов.

Чтобы организовать правильный уход за животными, их откорм, командир роты и старшина поддерживают тесный контакт с районной ветеринарной станцией. Это, конечно, не исключает помощи и со стороны ветврача части. Прапорщик Иванов ведет строгий учет поголовья, заботится о кормах и т. д.

Работа по расширению прикухонного хозяйства дает хорошие результаты. Уже получено на дополнительное питание значительное количество мяса. Часть его сдана на плановое снабжение.

Осязими успехи и в другом. В достаточном количестве, например, запасы дары огорода — картофель, лук, помидоры. На солдатском столе и сейчас ароматы лета — укроп, петрушка, зеленый лучок поступают из теплицы. Так что каждому видна польза от коллективного труда в прикухонном хозяйстве.

Прапорщик А. ТУТУЕВ.

Группа, названная особой



Преступники производили обыски под видом сотрудников ГПУ и в качестве «вещественных доказательств» изымали ценности. Чтобы не вызывать шума, они спокойно предлагали возмущенным жильцам справиться по известному номеру телефона о правомерности совершаемого обыска. В этом случае работавшая на преступников телефонистка соединяла звонивших с аппаратом, установленным на квартире одного из главарей шайки. Тот с хорошо разыгранным раздражением подтверждал полномочия своих «сотрудников» и приказывал подчиниться. При этом «начальник» называл по имени и отчеству главу семьи, как бы вскользь напоминая ему некоторые не совсем приятные страницы его дореволюционной биографии. Жалобщик моментально терял свою строптивость... Таких именно и выбирали для ограблений и делали это довольно искусно.

Однажды в партеровской компании, передевшей после ряда провалов, появилась колоритная фигура. Николай Панаретов, бывший дворянин, бывший студент, бывший офицер-фронтовик, бывший совслужащий. Вскоре он занял лидирующее положение в шайке. Представительная внешность, знание языков, осведомленность. Смельчак и сердцеед. Знаток индийской философии. Любитель приключений.

Позднее, когда его богатые похождения были прерваны чекистами, Панаретов дал показания, излил душу в «Исповеди бандита». В ней недавний грабитель почти с протокольной точностью подробно описывал налеты и аферы, сокрушался о «бесцельно растратченной молодости и загубленной жизни», превозносил героя своей исповеди, подчеркивая его изобретательность, порывистость и... интеллигентность. Все это делалось с целью вызвать сочувствие, но помимо воли автора «исповеди» вызывает негодование, а порой смех и над его жалкими потугами обрядиться в овечью шкуру, и над трусостью жертв бандитов. Вот образец из этого оупса.

«Мы сговорились произвести налет на квартиру по Б. Житомирской, д. 18. Участвовали я, Боров, Остапенко, Иванов. Наводчиком был Муся Альтман, хороший знакомый потерпевших. Он дал точный план квартиры и сведения, что бриллиантовое кольцо, браслет с бриллиантами, серьги и прочие ценности находятся на туалетном столике в коробочке, а деньги — за ящиком... Первым постучал я и назвал по имени и отчеству хозяйку. Она открыла, вошел я, а за мной остальные. Обращались корректно, и хозяйка сама указала, где находится серебро, другие ценности. По окончании налета потерпевших закрыл в ван-

Окончание. Начало в № 11.

ной и сказал, что к дверям привяжу бомбу, если откроют, она взорвется, а сам повесил фарфоровую чашечку. Впоследствии узнали, что потерпевшие просидели два часа, пока кто-то из пришедших их не освободил. Кольца не нашли, и при общем подсчете выяснилось, что взяли на 2 миллиарда 200 миллионов».

Любопытные характеристики дает Панаретов своим соучастникам. Только один из них нравится ему: умный и храбрый, он, к несчастью, не имел условий, чтобы развить свои способности; отличительная его черта — отзвучивость, которой злоупотребляет вся компания. Другой — жалкий трусишка, в душе торгаш, мечтал награть и перейти к легальному грабежу — торговле, на летах боялся, дрожал, часто убегал, но при дележке первый крикун. Третий — хвастун и жадюга, то он крадет у своего компаньона, то тот у него, словом, «специфически закоренелый преступник». Четвертый — рвач и подлец. Пятый — аферист еще с мирного времени, «умел всегда так устраиваться, что в его квартире при всех правительствах собирались сливки»: при царизме — генералы и другая влиятельная публика, в том числе сам полицмейстер, во времена белых — контрразведка, при гетмане — его адъютант и другие приближенные, а теперь на ворованные деньги он держал в Киеве ресторан, куда ходили «лучшие люди» города.

Однако все считали себя «специалистами» высшей марки и предпочитали с мелкими карманниками, «скокарями», «мойщиками», наводчиками и с прочим, как они называли, «регистрированным элементом» (т. е. уже известным угрозыску) близко не ходится, опасаясь провала.

Весной 1924 года преступники вознамерились сорвать куш в столице. «7 мая 1924 года мы должны были получать товар из Швейсндиката; все запаковали, формальности почти все соблюли, и никто не мог подумать о провале. Уже подъехали подводы для вывоза товара со склада...» Но на том преступная эпопея и закончилась. Последняя схватка — и все они оказались в руках чекистов.

Ф. Я. Мартынов и его товарищи упорно выслеживали шайку. Постепенно нащупывали связи, раскручивали запутанные аферы, раскрывали способы налетов и грабежей. И всюду выявлялся один и тот же почерк. Только с полициным накрыть шайку долго не удавалось. Тогда Мартынов поставил сети в Швейсндикате. Вся шайка вскоре предстала перед судом и понесла заслуженное наказание.

МАРТЫНОВЦЫ

Группу никто не восхвалял, не рекламировал. Никаких привилегий она не давала и не сулила. Что могло привлекать молодых бойцов? Романтика опасностей и борьбы? Без романтики нельзя. Она, конечно, влияла, но главное — долг. Революционный энтузиазм. Сознание необходимости

защитить дело рабочих и крестьян. Великие — сердца. Приказ — Родины. Поручение — партии, комсомола. Им всем надо было учиться, но шла гражданская война. А когда она кончилась и их демобилизованные сверстники пошли на рабфаки, началась новая борьба, отнявшая лучшие годы у молодых чекистов. Некоторым она стоила и самой жизни. И хоть сложно спустя несколько десятков лет разыскать какие-либо сведения о сподвижниках Мартынова, наши попытки оказались безуспешными.

Александр Михайлович Цыбанов. 27 лет. Коммунист с 1919 года. Отец — рабочий, погиб на баррикадах Красной Пресни в 1905 году. Профессия — наборщик. Мобилизован на фронт в 1915 году. За храбрость произведен в унтер-офицеры. Доброволец Красной Армии со дня ее организации (5-й Советский пехотный полк). Затем, с июля 1918 года, взводный 1-го отдельного батальона войск ВЧК. Назначен комиссаром уголовного подотдела МЧК. С 1920 года — в Особой группе Мартынова. На последнее задание ушел в начале апреля 1921 года.

«У нас в группе горячка. В городе ежедневные вооруженные налеты. Получен приказ! В недельный срок ликвидировать банду. Прошло уже четыре дня, а нам еще ничего о ней неизвестно. Мы все на задании с утра и до утра. Интенсивнее всех мотается Шура Цыбанов. Он забыл, что такое отдых.

— Отдохни! Сляжешь ведь! — журит его Мартынов.

— Успею, успею, Федор Яковлевич, — отвечает Шура.

Прошли пять суток. У нас все по-старому. Мартынов нервничает. «Поднажмите, товарищи!» — часто обращается к нам. Цыбанова уже два дня не видно. Он на задании. Тревожимся. Шестой день на исходе. Вернулся Шура. Горячка кончилась. В городе орудует шайка Бориса Маркидонова, по кличке Маргос. Утром мы пойдем его брать на Журавлевку, где он живет в собственном доме по Шалаяпинской улице, № 9. План за ночь разработан. Перед рассветом следующего дня мы отправляемся: Цыбанов, я и четверо наших сотрудников. Руководит операцией Шура. Он знает местность, знает и банду. Спустились с горы на Журавлевку. Жители еще спят. Рано. Вот и Шалаяпинская. Подошли к дому. Осмотрели. Дом огорожен забором. Двор проходной, выходит на Бородинскую улицу. По углам усадьбы стали трое. Нам идти в дом. Перелезли через забор и бросились в стороны. Упали на землю. Из окна дома вылетела бомба. Взрывом никого не задело. Подбежали вплотную к стене и — на крыльцо. Дверь закрыта. Навалились дружно — выбили. Ворвались в кухню. Из другой комнаты по нам выстрели. Дали ответ. Вперед! Мы в комнате, откуда стреляли. Перед нами стоит молодая женщина с испуганными, широко раскрытыми глазами, держит на руках плачущего ребенка. Из-за женщины выглядывает Маркидонов. Он подталкивает жену впе-

ред. Пальцы у нас застыли на курках. Бандит вскидывает маузер. Выстрел. Цыбанов без крика падает на пол. Наклоняюсь к нему. Бандит высаживает кулаком оконную раму. Стрелять в него нельзя: перед нами женщина и ребенок. Маркидинов выпрыгивает в окно. Выбегаем через кухню во двор. Бандит бежит к Бородинской. Нагоняем. Он отстреливается. Сразу чувствую шемящую боль во всем теле. Стоять трудно. Опускаюсь на землю. В глазах темнеет. Слышу глухие далекие голоса: убит наповал. В сердце. А бандит? Убит.

Темнота проходит. Вижу стоящую грузовую машину, Мартынова, ударников. Я сижу около стены. Рядом лежит Цыбанов Шура. На левой стороне груди кровь. Убит наповал. В сердце. Снова перед глазами мрак» (из «Рассказов старого чекиста»).

Прошло много лет. Трудно было найти кого-либо из бойцов Особой группы или из тех, кто лично встречался с ними, знал их. Через детей Мартынова познакомились с его сестрой Агриппиной Яковлевной. Она много рассказала о брате, показала старую фотографию мартиновской группы, назвала несколько фамилий. К сожалению, на фотографии нет даты. По всей вероятности, она сделана в 1919 году в Москве. Это видно по одежде бойцов. По ней можно судить, кто откуда пришел. Матросские бескозырки, красноармейские гимнастерки, студенческие фуражки, рабочие косоворотки, френчи, галстуки, кожанки... Лица молодые, серьезные. Тогда их было двадцать три. Трудно Агриппине Яковлевне сразу все вспомнить. Разговор заканчивает о доме, где раньше жили Мартыновы.

— Постойте, — говорит Агриппина Яковлевна, — мне помнится, года два назад соседка рассказала, что про Мартынова спрашивала пожилая почтальонша. Она телеграммы разносила. Вроде работала когда-то с ним...

Быстро находим почтовое отделение, спрашиваем, работает ли здесь на разноске телеграмм пожилая женщина.

— Да, есть пенсионерки.

— А есть ли среди них такая, что работала с Дзержинским?

— Как же, конечно, есть. Мария Григорьевна Толмачева.

Едем к Марии Григорьевне. Удивительная женщина. Все помнит. Она — автор воспоминаний о Дзержинском (сборник «Рыцарь революции». М., 1967). Ее отец, Сорокин Григорий Кириллович, работал курьером в ВЧК со дня ее организации, еще в Петрограде. И сама она молоденькой девушкой стала сотрудницей ЧК. Да, она знала Мартынова по Москве. А по Харькову о нем, наверное, может рассказать Софья Владиславовна Дзержинская. Она набирает номер телефона, и мы уже договариваемся о новой встрече.

Софья Владиславовна Дзержинская, племянница Феликса Эдмундовича, хорошо помнит Мартынова.

— Я впервые познакомилась с этим

большим, мужественным и красивым человеком летом 1920 года, когда он приходил в нашу квартиру в Харькове. Феликс Эдмундович часто приглашал его, беседовал и советовался с ним. Мартынов был очень интересным собеседником. Многие восхищались им, старались походить на него. Феликс Эдмундович всегда ровно относился к сотрудникам — это знают все. Но когда он видел Мартынова, глаза его светились особенно доброжелательно. Чувствовалось, он по-отечески любил этого непосредственного, скромного и в то же время необыкновенно сильного, веселого человека. Дружба с Федором Яковлевичем у нас сохранилась на долгие годы.

Софья Владиславовна достает из альбома и показывает подаренную ей (Зосе) в 1934 году фотографию. На обороте читаем: «От старого друга на память. Ф. Мартынов».

... В Особой группе Мартынова состояло несколько женщин. Нам удалось встретиться с двумя из них.

Сидорова Варвара Николаевна. «Справка. Я, Игнатов Сергей Степанович, член КПСС с июля 1917 г., знаю т. Сидорову В. Н. с конца 1919 г. по 1923 г. по совместной работе в Московской и Всеукраинской чрезвычайных комиссиях по борьбе с контрреволюцией (МЧК и ВУЧК), а с 1928 по 1931 г. по совместной работе в ВСНХ СССР...

В 1920 г., работая в то время секретарем ВУЧК, я рекомендовал т. Сидорову В. Н. в кандидаты в члены РКП(б), и в августе 1920 г. на общем собрании коммунистов ВУЧК она была принята в кандидаты РКП(б). В то время, будучи еще очень молодым человеком, т. Сидорова работала следователем Особой группы ВЧК по борьбе с бандитизмом всех мастей на Украине, а затем следователем Президиума ВУЧК.

Особая группа, организованная в Москве тов. Дзержинским и направленная им на Украину, в течение 2-х лет в тяжелых условиях вела борьбу с бандитизмом, неся жертвы (погибло 3 человека). Своей работой в этой группе т. Сидорова принесла большую пользу делу Революции.

В дальнейшем я встречался с т. Сидоровой В. Н., когда она работала секретарем Председателя ВСНХ т. В. В. Куйбышева. Потом она пошла на учебу в счет парттысячи и окончила Московский инженерно-экономический институт.

Тов. Сидорову В. Н. знаю как скромного товарища, очень активного, постоянно работающего над собой, стойкого, преданного коммуниста... Член КПСС с июля 1917 г., персональный пенсионер союзного значения С. Игнатов».

К этому можно добавить, что инженер-экономист Варвара Николаевна Сидорова, уже в преклонном возрасте была активной общественницей, пропагандистом. Много лет сотрудничала в Музее Революции СССР, вела большую переписку со школьниками, выступала с лекциями в разных городах на предприятиях, в воинских частях, учебных заведениях.

«За доблестную и самоотверженную борьбу с бандитизмом» награждена золотыми часами, за большую пропагандистскую работу удостоена Почетной грамоты МГК КПСС.

... В беседах с ветеранами, в документах тех лет часто упоминалась Нюра Сухова. Отчаянно смелая девушка не раз проникала в логово бандитов и приносила ценнейшую информацию. Как сложилась ее дальнейшая жизнь? Это мы узнали, встретившись с Анной Владимировной в Москве.

Анна Владимировна Сухова. В ЧК она попала чисто случайно. Чекистам для проведения одной операции понадобился... женский голос. Муж сестры, боец отряда ВЧК, упросил помочь. Согласилась. И отлично справилась. В 16 лет она была принята в Особую группу. Вот один из эпизодов ее боевой биографии, который повела Анна Владимировна.

«В районе Белорусского вокзала в коммунальной квартире жила жена крупного бандита. Звали ее Мария. Однажды нам стало известно, что там собирается под видом именин вся банда. Срочно выехали. Ворвались в пирующую компанию и всех быстро разоружили. Для составления протокола потребовались понятия. Мартынов послал меня в домком вызвать дворников. Я вышла. В коридоре стоял на посту один из самокатчиков. Я предупредила, что иду в домком за понятиями и скоро вернусь. На улице я обратила внимание на двух подозрительных типов. Мне показалось, что они приглашены на «именины».

— Вы к Марии?.. — спросила я.

— Да...

— Ну, идемте вместе.

И мы пошли. Самокатчик, увидев меня с двумя мужчинами, подумал, что это и есть понятия, молча пропустил нас. Но они что-то заподозрили и кинулись бежать. Я за ними. «Руки вверх! Стрелять буду!» — крикнула я. Это их остановило. Подоспели красноармейцы. При обыске у задержанных изъяли четыре кольта. Как они возмущались, что их провела какая-то девочка! Но, увидев, что попалась вся шайка, кажется, смирились».

По нашей просьбе Анна Владимировна рассказала, каким ей запомнился Дзержинский.

— Он часто приходил к нам до и после операций. Мы всегда недоумевали, когда же он отдыхает. Все любил его, хотя и побаивались. Он садился у края стола в своей длинной шинели. Иногда пил с нами чай. Получали мы в то время кусочек черного хлеба и немного сахара. Есть всегда хотелось, ведь молодые были. Но не позволяли себе никогда чем-то дополнять свой скудный паек. Помню, на «именинах», когда мы брали банду, стол ломился от еды, а мы ничего не могли взять. Категорически было запрещено.

Дзержинский сам был скромен и прост. Мы знали, что и он питается так же, как мы. Когда в 1920 году Дзержинский отправился в Харьков, наша группа сопровождала его в том же поезде. Он ехал в от-

дельном вагоне, разделенном на две половины: в одной он работал, а другая представляла собой салон, где нас кормили. Дзержинский был нездоров, и повар старался приготовить ему что-нибудь получше. Как-то он понес ему суп с курицей. Вдруг видим — появляется в салоне Феликс Эдмундович. Посмотрел, что мы едим, и потребовал себе того же...

Когда кончилась борьба с бандитизмом, Анна Владимировна пошла на работу обыкновенной служащей в Наркомфин. Потом, как только организовалась Высшая парашютная школа, поступила туда. Стала заядлой парашютисткой. В 1933 году встретила человека, ставшего самым дорогим и близким. Был он летчиком. Воювал в Испании. Герой Советского Союза генерал-майор авиации Николай Алексеевич Остряков погиб под Севастополем 24 апреля 1942 года. После гибели мужа Анна Владимировна поступила на курсы медсестер. В ее краснофлотской книжке записаны прохождение службы, звания и награды. Военно-воздушные силы Черноморского флота. Медсестра. Гвардии старшина. Медали «За боевые заслуги», «За оборону Кавказа», «За победу над Германией в Великой Отечественной войне»... Награждена Почетным знаком ДОСААФ за активное участие в оборонно-массовой работе.

... Встречаясь со старыми чекистами, невольно сравниваешь их. Есть что-то общее, что роднит этих людей несмотря на разные характеры, судьбы. Думается, это закаленная Октябрьем, гражданской войной молодость, пронесенный через всю жизнь нравственный заряд несгибаемых большевиков-ленинцев, над которыми не властно и само время. И здесь мы не можем не вернуться снова к тому, кто шел во главе бойцов Особой группы, рассказать, каким был дальнейший путь Федора Яковлевича Мартынова, его путь в бессмертие.

КАК ПОДОБАЕТ ЧЕКИСТУ

Нередко ярче самых красивых слов рисует облик человека сухой, точный язык документов.

«Удостоверение. Фабрично-заводской комитет Краснопресненской Трехгорной мануфактуры настоящим удостоверяет, что во время митинга, состоявшегося 24 сентября 1921 г. на фабрике Трехгорной мануфактуры о помощи голодающим, бывшим нашим рабочим тов. Мартыновым Ф. Я. были пожертвованы в помощь голодающим золотые мужские часы, выданные ему в награду от Республики с надписью: «Начальнику Особой группы тов. Мартынову за самоотверженную и доблестную борьбу с бандитизмом», что подписью с приложением печати удостоверяем».

Со своей родной Трехгоркой Федор Яковлевич никогда не терял связей. Бывая в Москве, он непременно навещался туда, а будучи в отъезде, регулярно переписывался со своими фабричными товарища-

ми, всегда интересовался их жизнью и работой. На Трехгорке его тоже хорошо знали и любили. Потому и писали ему не только как бывшему рабочему, дружиннику, красногвардейцу, участнику революционных боев, но и как большому другу своему и защитнику, продолжающему бороться в рядах доблестных дзержинцев с врагами трудового народа.

Одно из писем с Трехгорки Ф. Мартынов хранил в домашнем архиве. Видимо, оно было ему особенно дорого. Секретарь комзачеки фабрики писал ему 23 ноября 1921 года:

«Многоуважаемый товарищ Федя!

Письмо я Ваше получил, за которое сердечное спасибо... Привет вашим всем товарищам я передал... Вы пишете, как мы здесь в Москве живем, т. е. как у нас дела. В настоящий момент настроение среди рабочих самое хорошее, боевое, на демонстрацию ходили на Красную площадь 6000 чел., вся фабрика; некоторые, никогда не ходившие, и то в этот момент не выдержали и пошли на демонстрацию.

Как распределяется работа среди членов партии? Марксистский кружок, агитячейка, школа политграмоты, школа вечерних занятий вроде рабфака, великолепно поставлена техническая школа-фабзауч. Готовимся к перевыборам Моссовета... Первым кандидатом стоит тов. Ленин. Работа фабзавкома протекает по профессиональной линии. Интерес рабочих к рабочим организациям огромный...

Что касается производственной части, то нужно сказать, что изо дня в день производительность растет. Например, мы имели в октябре месяце выработку больше 7 млн. аршин. Это говорит за то, что сознательность рабочих огромная...

Вот как живет та знаменитая Прохорова — Краснопресненская Трехгорная мануфактура...»

Далее передается привет от рабочих, которые перечислены по фамилиям. «В общем, кланяются и жмут руку все, состоящие в ячейке РКП (большевиков)». В конце письма выражается надежда, что скоро закончится борьба, выпавшая на долю Мартынова и его товарищей, «борьба со всякой гнилью», которую «нужно во что бы то ни стало... согнуть в бараний рог».

Писали Мартынову с Украины и из Белоруссии. Множество благодарностей получила Особая группа от городских и сельских Советов. Перебираешь удостоверения, маидаты, грамоты, записки и вместе с уважением, удивлением и восхищением все глубже познаешь: истоки простоты и величия этого человека — фабричная колыбель, ленинская школа. Кристальная честность. Скромность. Преданность партии. Умение, а вернее, талант вести за собой людей.

В каких переделках он ни был, в какие схватки с врагом ни вступал, но всегда,

всем смертям назло выходил победителем, живым и невредимым. Казалось, его богатырскому организму не страшны никакие болезни. Но... годы борьбы, беспокойных, бессонных ночей, постоянного напряжения, недодания, годы без передышки, отдыха подорвали его железный организм. Незаметно подкрался туберкулез, язвенная болезнь. Да и сердце стало шалить. Пришлось временно оставить работу. Несколько месяцев врачи боролись за его жизнь, советовали перейти на пенсию по инвалидности.

Не работать?.. Он еще не старик. В сорок пять лет перестать трудиться? Такого он и представить себе не мог. А коль нельзя, говорил он себе, работать со здоровыми людьми, то буду хоть помогать выздоравливающим. Последние годы перед войной он работал директором санатория Госбанка СССР, затем дома отдыха Совета Народных Комиссаров СССР. Пока не грянула Великая Отечественная...

Враг рвется к Москве. Столица насторожилась, напряглась, готовясь к решающим боям. Вечером по опустевшей, притихшей улице Горького, еще недавно такой шумной и оживленной, шагал патруль. Один из прохожих, пересекая улицу, предъявил патрулю документ и, зайдя во двор дома возле Центрального телеграфа, направился в крайний подъезд. Тяжело поднявшись по лестнице (лифт не работал), отпер дверь квартиры. Войдя, он прежде всего опустил шторы из черной светомаскировочной бумаги и включил свет. Затем, сбросив пальто и кепку в передней, подошел к шкафу.

Движения его были спокойными, уверенными. Неспешно достал вещмешок, наполнил его дорожными предметами. Принес из кухни пакет с сухарями и тоже втиснул в мешок. Потом медленно оглядел комнату. Взгляд остановился на большой фотографии, той, что подарена Дзержинским. Сердце его дрогнуло. Бережно вытащил фотокарточку из рамки и, задумавшись, долго смотрел на нее. Настало время уходить. Присев за большой, стоящий в углу комнаты стол, он обмакнул ручку в чернила и на обороте вывел размашистым почерком:

«Эту карточку очень просил Музей Революции СССР и фабрика имени т. Дзержинского (Трехгорная мануфактура). Если погибну я, то прошу переснять и передать им и детям на память. Начальник подпольной диверсионной Особой группы против немцев Старик».

Поставив точку, он подумал немного и решительно дописал: «Ф. Мартынов. 15.IX.1941».

Покончив с этим, Мартынов надел на плечи вещмешок, запер дверь, спустился по тускло освещенной лестнице и шагнул в темноту...

СИЛА СОСТЯЗАТЕЛЬНОСТИ

Юмористический рассказ

В роте принимали социалистические обязательства. Сержант Потапов собрал личный состав, поставил задачу: отделение должно подтвердить звание отличного.

— А посему, — резюмировал он, — необходимо каждому обдумать свои возможности и определить подходящего соперника.

Весь остаток дня рядовой Денис Иголкин промучился в раздумьях: кого вызвать на соревнование? Вечером, уединившись в ленинской комнате, он положил перед собой чистый листок бумаги, привел в «боевую готовность» выдавшую виды авторучку. «Итак, — сказал самому себе, — поразмыслим! В прошлом периоде обучения я соревновался с рядовым Пятеркиным. Что из этого вышло? Одни неприятности. Сплошная критика на собраниях в мой адрес. И знал ведь: не зря Петр носит эту фамилию. Нет, теперь-то я, хе-хе, такого соперника себе подберу!..»

Иголкин аккуратно, столбиком вывел на листочке список отделения. «С Пятеркиным все ясно, — сразу же решил он. — Рядовой Кадыров с тактико-специальной подготовкой не в ладах, но в остальном его не пересилить», — жирные фиолетовые линии легли на две фамилии. «Рядовой Степанов двухпудовку двенадцать раз одной рукой выжимает и подъем переворотом семнадцать раз делает. Молодец! Но... разве за ним угонишься? — и с удовольствием зачеркнул его. — Пусть кто-нибудь другой с ним «оперничает».

Иголкин в задумчивости потер лоб. «Трофимов? Нет, не подходит. Комсгрупп, замечаний никаких не имеет. Фотография его на стенде отличников красуется. Может, рядового Смирнова вызвать на соревнование? Он вроде парень подходящий. Как-то раз даже конспект у меня переписывал. И выговор от командира отделения получил однажды, на хозработках. Смирнов! И думать нече... Но-но-но! — тут же осадил себя Иголкин. — А кто лучший строевик роты? Эх, Смирнов, Смирнов. Отличный ты парень, но ходишь слишком красиво...» И Иголкин с нажимом провел еще одну линию.

Вскоре в столбике не осталось ни одной не зачеркнутой фамилии. Солдат вконец расстроился: «Вот незадача. Посоревноваться не с кем. Соперника достойного не вижу».

Сдавая командиру отделения листок с индивидуальными обязательствами, Иголкин отвел взгляд от сержанта.

— Товарищ рядовой, вы забыли указать, кого вызываете на соревнование.

— Видите ли, товарищ сержант, мне хотелось выбрать такого соперника, которого бы я своими успехами вдохновлял на исправление недостатков в службе. А у нас в отделении, к сожалению, нет таких...

— Как нет? А вы сами?

— Ну, я... Не могу же я сам себя вызывать.

— Верно, не можете. Тогда вызовите рядового Степанова. Может быть, он вас вдохновит.

— Знаете, товарищ сержант, он меня что-то не вдохновляет.

Заметив, что товарищи уже прислушиваются к их разговору, Иголкин пошел на компромисс:

— Товарищ сержант, разрешите я еще подумаю.

— Подумайте, Иголкин, подумайте.

«Эх, не везет! В отстающем отделении я бы первым был, а здесь... догонять каждого приходится. Хочешь не хочешь, а придется соревноваться со Степановым. Гирю я, конечно, не выжму, да и подъем переворотом больше двух раз не сделаю. А впрочем...» Иголкин решительно вывел доселе грозную ему фамилию. «Но ты, друг, не радуйся, соревноваться, так соревноваться. Я ведь тоже не лыком шит», — мысленно предупредил он товарища.

...Прошло полгода. На стенде «Передовки социалистического соревнования» появилась новая фотография. С нее, белозубо улыбаясь, смотрел ефрейтор Иголкин.

— Денис, как это тебе удалось? — окружили героя молодые солдаты.

— Великая сила — состязательность! — поднял палец Иголкин и, расправив широкие плечи, по привычке зашпешил в спортивный городок.

Подполковник Р. МОРОЗОВ.

НА СТРАЖЕ ОТЕЧЕСТВА ЗОРКО СТОИМ!

Лейтенант В. САЛОМАТИН

Рядовой В. ЧЕРЕПАНОВ

ПРИКАЗ

Как много значит для солдат
Приказ — «Вперед! Назад — ни шагу!»,
Приказ, помноженный стократ
На стойкость духа и отвагу.
Он неподвластен был огню
И страху смерти в лихолетье,
Он вражескую жег броню,
Он уводил солдат в бессмертье...
Когда усталость гнет в дугу,
Но слышу четкий слог приказа,
Я понимаю, что обязан,
И знаю твердо, что смогу.
Приказ — «Вперед! Назад — ни шагу!» —
Рубеж, что преступить нельзя.
За ним —
 страна под мирным стягом,
Непобежденная моя!

СОЛДАТ

Он стоит — весь из бронзы,
 в руке автомат,
А глаза, как живые, на солнце горят.
Он стоит — весь из бронзы,
 советский солдат,
И живые цветы у подножья лежат...
Он в атаку поднялся в решающий час,
Как и все, от врагов заслонившие нас.
Стойко принял он смерть
 в том жестоком бою,
А дожить до победы
 хотелось ему.
И дожил! Да, дожил он
 до нынешних дней.
Весь из бронзы —
 на страже Отчизны своей!

ПРИЗЫВ

Майор В. АНШУКОВ

Мой дед под Москвою остался навеки,
Прижавшись щекою к колючей стерне...
Во имя грядущего светлого века
Мне надо,
 мне важно сказать о войне.
Хотя не меня в медсанбат уносили,
И в скорби склонялася мать не ко мне,
Но я, как частица великой России,
Обязан сегодня сказать о войне!
Опять над землею сгущаются тучи,
Лишая покоя родную страну.
Чтоб мир уцелел от беды неминучей,
Восстаньте, народы:
 убейте войну!

УЧЕНИЯ

Защищаясь от шального ветра,
Размахалась лапами сосна.
Мы штурмуем с боем километры
Ночью, без привала и без сна.
Мы устали, очень мы устали —
Ведь всему на свете есть предел.
Автомат мой выкован из стали,
Все ж и он немного потускнел.
Но любой усталости сильнее
В каждом сердце истина одна:
Чем мы больше выдюжить сумеем,
Тем спокойней будет жить страна.

ВETERАН

Забывая болезни и близких,
Каждый год — от забот и кручин —
Он приходит сюда, к обелиску,
За себя и за роту — один.
Называться непросто героем,
Не утешат награды и чин:
Он вернулся из трудного боя
За себя и за роту — один.
Нет, не прятался он за другого —
Твердо знают друзья
 и враги.
Каждый шаг по планете живого —
Это тех,
 кто лежит здесь,
 шаги.

ЦВЕТЫ

Стоят цветы на тумбочках в казарме
В стаканчиках от бритвенных приборов...
Солдаты осторожными руками
Собрали их на солнечных пригорках.
От васильков, ромашек белоснежных
И незабудок, с детства нам знакомых,
Пахнуло неожиданно и нежно
Уютом и теплом родного дома.
И даже старшина сурово-строгий,
Я видел,
 проходя, к цветам нагнулся,
Рукой шершавой лепестки потрогал
И ласково чему-то улыбнулся.

О ПОСОБИЯХ НА ДЕТЕЙ В МАЛООБЕСПЕЧЕННЫХ СЕМЬЯХ ВОЕННОСЛУЖАЩИХ, РАБОЧИХ И СЛУЖАЩИХ ВОИНСКИХ ЧАСТЕЙ

КОНСУЛЬТАЦИИ

В соответствии с постановлением ЦК КПСС и Совета Министров СССР от 12 сентября 1974 г. с 1 ноября 1974 г. введены пособия на детей семьям, в которых средний совокупный доход на члена семьи не превышает 50 руб. в месяц. Пособия выплачиваются ежемесячно в размере 12 руб. на каждого ребенка (независимо от их количества) до достижения им 8-летнего возраста. В одиннадцатой пятилетке намечается распространить в районах Дальнего Востока, Сибири и северных районах страны выплату государственных ежемесячных пособий на детей семьям, имеющим средний совокупный доход на каждого члена не более 75 руб. в месяц.

Заявления о назначении пособия на детей подаются на имя командира части. Неработающие жены военнослужащих срочной службы по этому вопросу должны обращаться в районный (городской) отдел социального обеспечения по месту жительства.

В заявлении перечисляются состав семьи и все виды доходов, получаемых ею. К нему прилагаются следующие документы:

а) справка домоуправления, жилищно-эксплуатационной конторы или исполнительного комитета сельского, поселкового (районного и городского — для лиц, проживающих в домах, принадлежащих отдельным гражданам) Совета народных депутатов о составе семьи с указанием фамилии, имени, отчества, родственного отношения каждого из членов семьи и рода их занятий;

б) копии свидетельств о рождении детей;

в) справки о детях, проживающих отдельно от семьи, выданные органами, указанными выше (пункт «а»), по месту их жительства;

г) справки о доходах каждого из членов семьи (зарботной плате, денежном довольствии, стипендии, пенсии и т. д.) за календарный год, предшествовавший году обращения за назначением пособия.

При исчислении среднего совокупного дохода семьи учитываются члены семьи, входящие в ее состав к моменту обращения за назначением пособия на детей, и их доходы (если иное не предусмотрено действующим законодательством). Средний совокупный доход в месяц определяется путем деления общей суммы доходов семьи за календарный год на 12 (среднемесячный со-

вокупный доход), а затем — на число членов семьи. Пользуясь этим простым правилом, можно определить, следует ли обращаться за назначением пособия: если среднемесячный совокупный доход семьи составляет 50 и менее рублей, то заявитель имеет право на пособие.

Пособия на детей семьям военнослужащих (кроме срочной службы), рабочих и служащих назначаются комиссиями по назначению пособий на детей, которые создаются в воинских частях. Работу по приему заявлений и других документов, подготовку и представление их на рассмотрение комиссии осуществляют должностные лица, ведущие учет личного состава.

Заявления о назначении пособия на детей рассматриваются комиссиями не позднее 10 дней после их поступления. Решение комиссии должно быть сообщено заявителю в течение 5 дней после его принятия. При отказе в пособии указываются причины отказа, порядок обжалования решения комиссии и возвращаются все документы.

Месяцем обращения за назначением пособия на детей считается месяц приема заявления со всеми необходимыми документами. В тех случаях, когда к заявлению они приложены не все, заявителю сообщается, какие из них должны быть представлены дополнительно. Если они будут представлены не позднее 3 месяцев со дня получения уведомления о необходимости представления дополнительных документов, то месяцем обращения за пособием считается месяц приема заявления. При положительном решении комиссией вопроса о назначении пособия с этого месяца и начинается его выплата.

В более ранние сроки пособие выплачивается в двух случаях:

при рождении ребенка — с месяца, следующего за месяцем его рождения, если заявитель обратился за назначением пособия не позднее 3 месяцев со дня рождения ребенка;

в случае смерти родителя — с месяца, следующего за месяцем смерти, если семья обратилась за назначением пособия не позднее 3 месяцев со дня смерти родителя.

Пособие назначается и выплачивается матери по месту ее работы или учебы, а если она не работает и не учится, — по месту работы, службы или учебы мужа. Более подробные сведения о порядке назначения пособий можно получить у начальника финансовой службы войсковой части.

Полковник А. ВОЛКОВ.

ДИСЦИПЛИНА БЕСПОЩАДНОГО ПОДАВЛЕНИЯ И ПОДКУПА

Агрессивные операции и провокации американского империализма в различных районах мира, карательные действия английских войск в Ольстере, вся повседневная деятельность военной машины НАТО свидетельствуют, что вооруженные силы империализма — опасный инструмент агрессии и разбоя, основное орудие его борьбы против прогрессивных сил, дела мира и безопасности народов. Большинство личного состава этих армий верой и правдой служит правящим кругам, готово по их приказу творить бесчинства и производ, осуществлять агрессию против миролюбивых стран и народов.

Для исполнения своих гегемонистских замыслов империалистические державы во главе с США держат под ружьем массовые армии, укомплектованные главным образом наемным, профессиональным личным составом, настойчиво готовят его для участия как в разбойничьих акциях за рубежом, так и в подавлении трудящихся масс своей страны. Огромное внимание при этом уделяется идеологической обработке военнослужащих и всего населения в целях психологической, морально-политической подготовки их к агрессивным войнам. Основу этой обработки составляет злобный антикоммунизм и его самая реакционная разновидность — антисоветизм. Запугивая людей насквозь лживым тезисом о «коммунистической угрозе», об «опасном наращивании советской военной мощи» и другими подобными выдумками, империалистические круги стремятся убедить буржуазного обывателя, в том числе и одетого в военную форму, в необходимости активно участвовать в их антинародных планах. Всемерно раздуваются шовинистические, расистские, милитаристские настроения, воспитывается ненависть ко всем демократическим, прогрессивным силам мира. На этой основе у наемника создается определенный комплекс боеспособности, готовность воевать за интересы правящего класса.

Но прежде чем приступить к подобной подготовке личного состава, правящие круги и командование вооруженных сил стран НАТО, в первую очередь США, ФРГ, Великобритании, тщательно подбирают контингент военнослужащих. Притоку молодежи в армию в значительной мере способствуют такие факторы, как массовая безработица в странах капитала, снижение жиз-

ненного уровня трудящихся, духовная опустошенность буржуазного общества, царящие в его среде страсть к наживе, насилию, расистские, фашистские настроения. Вследствие этого в вооруженные силы империалистических держав поступают преимущественно те, кто готов в агрессивных войнах и провокациях защищать интересы монополистического капитала, быть его слугами в борьбе против прогрессивных сил, национально-освободительных движений, собственного трудового народа.

Новобранец в армии проходит тщательно продуманный курс боевой подготовки в духе агрессии и милитаризма, идеологической и морально-психологической подготовки. Важнейшим инструментом оболванивания наемников служит дисциплинарная практика, принятая в армиях США и других государств НАТО. Смысл ее — во внедрении бездумного повиновения командирам, беспощадном искоренении любого вольнодумства, особенно политического инакомыслия.

Как и во всей политике буржуазии, подавление сочетается с тщательно выверенной системой подкупа «благонадежных» солдат и матросов. Он осуществляется, например, выплатой относительно высоко денежного содержания военнослужащим-наемникам, подачками в виде различных надбавок, премиальных и т. п., повседневно, скажем, за «хороший ответ на занятиях по антикоммунизму», а в условиях боевых действий — за «голову» убитого патриота, за каждую разрушенную и сожженную «туземную» деревню.

Готовя свои страны и армии к новым агрессивным войнам, империалистическая реакция и ее идеологические прислужники все больше задумываются о «насущной необходимости» обеспечить должный морально-политический настрой войск, такой уровень повиновения личного состава, который гарантирует его готовность выполнять самые чудовищные приказы в случае «большой войны против мирового коммунизма». Именно это соображение стало одним из главных в решении правительства США перейти в 1973 году на полностью профессиональную систему военной службы. Целиком наемными являются армия и флот Великобритании. Более половины личного состава (52 процента в 1980 г.) составляли наемники в западногерманском бундесвере. Такое войско, по взглядам империалистических кругов, в наибольшей степени соответствует тем целям, которые преследуют эти страны. Оторванные в течение длительного време-

ни от трудящихся масс, в значительной мере изолированные от прямого воздействия прогрессивных сил (в западногерманской казарме, к примеру, чтение газет и журналов, зачисленных в списки «подрывных изданий», карается для солдат тюремным заключением), более подверженные влиянию реакционной идеологической обработки, наемные солдаты и матросы в своей массе становятся подлинными защитниками капитала в его борьбе против сил мира и прогресса.

Это доказали все войны, которые в последние годы вели империалистические армии, все агрессивные акции и провокации против демократических стран, в которых участвовали наемники. Повсюду их путь отмечен бесчисленными преступлениями и жестокостью. Наемники империализма, в том числе солдаты и матросы, злодеяния и бесчинства доказали, что они глубоко пропитаны ядом антикоммунизма, шовинизма, расизма, что они верные слуги реакции. Чтобы поддерживать подобный настрой, командование использует все меры дисциплинарного воздействия, отдавая, тем не менее, приоритет карательным средствам. Даже в таком официальном издании вооруженных сил США, как бюллетень «Коммандерс дайджест», признается, что в американской армии «принято рассматривать дисциплинарную практику как систему карательных мер и карательных учреждений». Характерно, например, что в основном документе вооруженных сил США, регламентирующем вопросы дисциплинарной практики и военно-юридической деятельности в армии и на флоте, — Едином военно-юридическом кодексе отсутствует само упоминание о мерах поощрения военнослужащих. Зато система дисциплинарных наказаний и юридического преследования разработана тщательнейшим образом. При этом дисциплинарные меры в отношении рядового состава носят весьма жесткий характер. Статья 15 кодекса предусматривает арест с содержанием в гарнизонной каторжной тюрьме сроком до 30 суток, неувольнение из части сроком до 60 суток, назначение в ряд вне очереди до 45 суток и т. д. Наиболее действенными считаются меры, связанные с денежными удержаниями, — задержка выплаты до половины денежного содержания в течение до трех месяцев и лишение до 50 процентов его в течение до двух месяцев.

Как правило, при дисциплинарном наказании военнослужащих командиры накладывают за один проступок два и даже три взыскания одновременно, причем одно из них обязательно связано с материальным ущербом. Так, например, по сообщению газеты «Арми таймс», рядовые Коллинс и Линсдей, допустившие «недостойные выражения в адрес своего командира», подверглись 30 суткам ареста с содержанием в гарнизонной каторжной тюрьме, штрафу в 500 долларов и разжалованию в солдаты-рекруты, что также повлекло потерю 6 дней.

«Когда я осуществляю дисциплинарную

практику в моем подразделении, — писал в журнале «Милитери ревью» один американский офицер, — я предпочитаю бить солдата по его самому уязвимому месту — по кошельку».

Но даже и столь жесткая дисциплинарная практика не всегда дает желаемые для правящих кругов и командования результаты. Как признавала в мае 1981 года газета «Арми таймс», «проблемы дисциплины среди наших солдат, несколько ослабевшие после введения профессиональной системы комплектования, вновь приобретают все большую остроту, в первую очередь в форме роста преступности среди военнослужащих, дезертирства и самовольных отлучек, неповиновения командирам и начальникам и других тяжких нарушений».

По официальным данным министерства армии США, среди военнослужащих сухопутных войск за период с 1974 по 1980 гг. число дезертирств увеличилось на 18 процентов, драк и других бесчинств на 5 процентов, воровство в казарме на 12 процентов, употребление наркотиков на 21 процент и т. п. Все это в значительной мере следствие общего роста преступности в стране, увеличения среди личного состава прослойки людей с уголовным прошлым, общего упадка нравственности у значительной массы обывателей, непопулярности военной службы среди молодежи. Факт, что большинство вербующихся делают это вовсе не по призванию, а лишь избегая безработицы, уходя от рутины жизни в городских трущобах и т. п., признают сами наниматели.

Командование отвечает на ослабление дисциплины наемников не только ужесточением наказаний, но и целым рядом других методов принуждения, в том числе таких, которые не фигурируют ни в каких уставах. К примеру, в одном из полков западногерманского бундсвера в гарнизоне Бамберг лейтенант Гретцер создал в роте тайную каторжную тюрьму для солдат — сырой подвал, куда сажал провинившихся. Многих при этом заставляли раздеваться донага и держали в невыносимых условиях по несколько дней. В результате у двух солдат наступил паралич конечностей, а один заболел воспалением легких и умер.

Об издевательствах над военнослужащими в гарнизоне морской пехоты Пэррис-Айленд сообщала флотская газета США «Нэйви таймс». По данным газеты, «стандартными приемами дисциплинарной практики» в этом гарнизоне являются длительные пробежки с полной выкладкой и выставление провинившихся на плац под палящие лучи солнца, ползание и прыгание с ведром, надетым на голову, многочасовое стояние на четвереньках с ведром воды или песка на спине и другие подобные приемы. Только в 1979—1980 гг., пишет газета, в результате применения подобных «мер воспитания» в Пэррис-Айленд умерло 12 новобранцев. В июне 1980 г., как писала газета «Арми таймс», в результате глумлений и побоев со стороны сержантов-инструкторов в учебном

центре армии Форт-Джексон умерли солдаты У. Красоу и Л. Уоттс.

Подобная, с позволения сказать, дисциплинарная практика в армиях империалистических стран самым широким образом опирается на всю военно-юридическую систему, включающую военные суды, каторжные военные тюрьмы, дисциплинарные подразделения и исправительные лагеря.

Основу этой системы, в частности, в вооруженных силах США составляют военно-полевые суды трех категорий: командирский (суд низшей инстанции), специальный и общий (генеральный) суды. Командирский суд осуществляется единолично командиром части (корабля), проводится без официальной юридической процедуры. Взыскания, налагаемые им, не превышают определенных статьей 15 Единого военно-юридического кодекса. Однако они имеют характер судимости со всеми вытекающими отсюда последствиями. Для военнослужащего, совершившего проступок, кодексом предусмотрено право выбора — получить дисциплинарное взыскание от командира подразделения или, если солдат боится предвзятости с его стороны, попросить командирского суда, рискуя при этом получить не только наказание, но и судимость.

Что касается двух других типов суда, то они представляют собой по сути дела обычный в буржуазном обществе суд присяжных, отличаясь один от другого своим составом и юрисдикцией. Наибольшим объемом прав пользуется общий (генеральный) военно-полевой суд. Он имеет право разбирать все типы преступлений и выносить приговоры, вплоть до пожизненного тюремного заключения и смертной казни. Назначаются такие суды командиром дивизии, он же утверждает и их приговоры.

Как специальный, так и общий суды, помимо меры наказания, вправе уволить осужденного. Суд определяет форму увольнения данного лица: «на общих основаниях», «по нежелательным обстоятельствам», или «с позором». Последняя формулировка равносильна «вольшему билету». Такого человека запрещено принимать на любую службу в государственных учреждениях и организациях. Да и частный хозяин, как правило, предпочитает не связываться с отверженным. Подобная форма расправы используется чаще всего в отношении осужденных за политическое инакомыслие, уличенных в «неоляльности», проявивших несогласие с политикой правящих кругов.

В распоряжении командования вооруженных сил США целый ряд военно-исправительных заведений. Даже среди всей снискавшей себе недобрую славу американской пенитенциарной системы они пользуются репутацией особой жестокости. Крупнейшими военными тюрьмами в США являются «Армейский военно-исправительный центр» в гарнизоне Форт-Ливенуорт (штат Канзас) и флотский «Испра-

вительный центр» в Бейнбридже (штат Нью-Йорк).

Несколько военных тюрем армия США содержит в зарубежных странах, где находятся крупные контингенты американских войск, — в ФРГ, Японии. Кроме того, в США имеются военно-исправительные лагеря и значительное число дисциплинарных частей. Крупнейшая из них — так называемая «исправительная бригада» армии США, дислоцируется в гарнизоне Форт-Райли (штат Канзас). Она была создана в 1968 г. во время небывало высокого размаха дисциплинарных проступков в американской армии на почве недовольства грязной войной во Вьетнаме. За десять лет через нее прошло 32 тысячи солдат. Минимальный срок «специального обучения» в бригаде — семь недель. Даже официальное издание армии США журнал «Солджерс» характеризует используемые здесь методы «перевоспитания» как «очень тяжелые и даже жестокие, способные сломать любого».

На подавление личного состава направлены и специальные военно-полицейские части и подразделения. Например, в Англии военная полиция официально причислена к «старейшим и имеющим наиболее яркую историю элементам вооруженных сил». Здесь роты военной полиции есть в каждом соединении армии и военно-воздушных сил, а на кораблях флота существуют даже специальные корабельные полицейские участки.

В американской армии широкими полномочиями пользуются военные полисьмены. В ней действуют две бригады военной полиции, несколько отдельных батальонов (батальон военной полиции имеется по штату в каждой дивизии), многочисленные военно-полицейские роты. Люди в них тщательно отбираются, пользуются особыми правами и привилегиями (вплоть до права применять оружие без предупреждения) и давно снискали себе глубокую неприязнь со стороны личного состава.

Военная полиция, предназначенная для несения патрульной службы, выполнения конвойных обязанностей, охраны заключенных в тюрьмах и других исправительных учреждениях, широко используется для вооруженных расправ с участниками выступлений в защиту гражданских прав, митингов и демонстраций солдат-негров против расовой дискриминации, для подавления часто вспыхивающих на этой почве массовых драк и целых побоев. Это, например, имело место в американском военном гарнизоне в Дилингофен в ФРГ, на авиабазе Ларедо (штат Техас), военно-морском учебном центре Грейт-Лейкс (штат Иллинойс) и в ряде других случаев.

Однако особый статут военной полиции армии США не избавляет и ее от серьезных дисциплинарных проблем. В марте 1980 г. в американской военной печати сообщалось о разоблачении подпольной банды торговцев наркотиками в батальоне военной полиции 3-й бронетанковой диви-

зии армии США, расквартированной в ФРГ.

Хотя в дисциплинарной практике главный упор делается на меры принуждения и прямое подавление военнослужащих, это вовсе не значит, что командование не использует вместе с политикой кнута также и некоторые поощрительные методы, так сказать, политику пряника для «благонадежных». Основное место в этой системе занимают материальные стимулы, прямой подкуп людей, различные денежные подачки. И это типично для наемных армий.

Особый характер носят различные денежные выплаты в боевых условиях. Например, в американской армии в период войны в Индокитае широко практиковалось так называемое «соствязание на звание лучшего убийцы вьетконговцев». Победители в этой чудовищной затее получали особый значок — «убийца вьетконговцев» и денежные премии. Премии получали летчики-«центурионы» (совершившие более 100 боевых вылетов на бомбежке), солдаты-десантники (за определенное количество боевых высадок), солдаты линейных частей армии и морской пехоты (за выходы на патрулирование) и т. п. В некоторых частях командиры-садысты организовывали дополнительные выплаты тем солдатам, которые для подтверждения звания «лучший убийца вьетконговцев» могли предъявить пару отрезанных ушей противника, в том числе даже детских.

Однако моральный дух наемнической армии империализма, основанный на страхе наказания и жажде наживы, не может

быть надежным фактором в достижении целей, которые ставят перед наемниками их хозяева. Об этом говорит позорный провал военных авантюр США и их сателлитов в Юго-Восточной Азии, Латинской Америке, на Ближнем и Среднем Востоке, где национально-освободительные силы не раз доказывали свое моральное и боевое превосходство над вооруженными до зубов головорезами. Именно поэтому, стремясь ни в коем случае не допустить снижения агрессивного, антинародного настроения своих армий, империалисты прилагают все силы, чтобы постоянно держать их под контролем. Как и в прошлом, сегодня глубоко актуальны слова В. И. Ленина о том, что буржуазная армия «есть самый закостенелый инструмент поддержки старого строя, наиболее отвердевший оплот буржуазной дисциплины, поддержки господства капитала, сохранения и воспитания рабской покорности и подчинения ему трудящихся» (Полн. собр. соч., т. 37, с. 295).

В современных условиях, активно выступая вместе с другими реакционными силами против политики разрядки, империалистическая военщина США делает все для ухудшения политического климата на земле. Это требует от советских людей, воинов наших Вооруженных Сил повседневного внимания к проискам врагов мира, бдительности и готовности в любую минуту выступить на защиту священных завоеваний социализма в нашей стране и братских странах, дела мира на земле.

Т. БЕЛАЩЕНКО.

УКАЗАТЕЛЬ ОСНОВНЫХ МАТЕРИАЛОВ, ОПУБЛИКОВАННЫХ В ЖУРНАЛЕ В 1981 ГОДУ

№ стр.

№ стр.

ПЕРЕДОВЫЕ И РЕДАКЦИОННЫЕ СТАТЬИ

Авторитет командира-единоначальника . . .	1	10
Боевой учебе — партийную заботу . . .	7	6
Великая Победа народа . . .	5	18
Выше результативность культпросветработы . . .	7	80
Дружба, рожденная Октябрем . . .	11	2
За высокое качество и ответственность политической учебы . . .	1	13
Идеологическую работу — на уровень требований XXVI съезда КПСС . . .	9	2
Каждому объекту — надежную охрану . . .	6	6
Отчеты и выборы в партийных организациях . . .	9	9
Офицерам — высокое методическое мастерство . . .	8	4
Выдающийся политический деятель современности . . .	12	2
Поддерживать дисциплину всячески . . .	6	37
Решения партии — в жизнь! . . .	4	2
Самый демократичный в мире закон . . .	10	2
Славное детство партии, народа . . .	2	2
Совершенствовать тактическую выучку . . .	4	53
Соревнованию — высокую действенность . . .	6	9
Строго соблюдать Устав КПСС . . .	7	2
Улучшать партийное руководство органами народного контроля . . .	11	79
Улучшать работу с письмами . . .	8	2
Уж, честь и совесть нашей эпохи . . .	3	2

СТАТЬИ РУКОВОДЯЩЕГО СОСТАВА

ВИТЕНКО И. Совершенствовать управленческую деятельность . . .	4	12
ГРИДИН П. Выше уровень идейно-воспитательной работы партийных организаций . . .	3	11
ДЮЮНОВ Я. Воспитывать эстетику чувств и поведения . . .	1	78
ЗЮКИН И. За строго уставную образцовую караульную службу . . .	6	24
МЕЛЬНИК И. Очередное аттестование офицеров . . .	10	7
ОСТАШЕВ С. Партийно-политическую работу — на уровень требований XXVI съезда КПСС . . .	4	6
ПАСТУХОВ Б. Под водительством партии — к новым свершениям . . .	11	6
СЕРГЕЕВ О. Целенаправленно, экономно, со знанием дела . . .	8	10
СИДОРОВ А. Школа мужества, школа воспитания . . .	2	6
ЧУРБАНОВ Ю. Работе с кадрами — постоянное внимание . . .	3	6
ЩЕЛОКОВ И. Боевую готовность — на уровень требований партии . . .	5	2
ЯКОВЛЕВ И. Всесторонне повышать авторитет командиров . . .	12	7
ЯКОВЛЕВ И. Критически оценивать результаты своего труда . . .	1	2

РЕШЕНИЯ XXVI СЪЕЗДА КПСС —
В ЖИЗНИ!

АЛЕКСЕЕВ Ю. Правовое воспитанию — комплексный подход	8 13
АМЕРХАНОВ В. Семь годовых норм ткачки Давыдовой	6 15
АРТЮХОВ Е. По компасу чести рабочей	8 16
ВАСИЛЬЕВ А. Миллионы «Электросилы»	5 14
ВЛАСЕНКОВ Г. Горизонты новой пятилетки	3 16
ЕЛИСЕЕВ П. Борьба за экономию и бережливость — дело партийное	12 17
ЖУКОВ В. Полноправный гражданин	11 13
КАКУРИН В. Бдительность — наше оружие	10 11
КАМЕНЕВ В. Строится ГРЭС	11 10
КЛЮЕВ В. «Серп и молот»: люди и пятилетка	4 18
КОЛЕСНИКОВ Б. На ударной — по-ударному	7 9
КОПАНЕВ А. Глубина влияния	7 12
КУРАКИН Л. Атомшаш работает на мир	12 14
ЛОБАЧЕВ В. Идеальная заплата офицерских надров	5 11
МАСАЛЫКИН А. Повсюду щедрая земля	10 15
МЕЛЬНИКОВ А. Край наш сибирский	6 12
НАЛИВАЛКИН Д. Забота каждого дня	9 16
ПЕСКОВ Ю. «Ростсельмаш» — селу	9 12
ХАУСТОВ А. Это и наше важное дело	7 17

ПАМЯТЬ ОГНЕННЫХ ЛЕТ

АГЕШИН И. Крепче стали	9 20
ВАСЮЩЕНКО В. Крепость на Буге	6 20
ДОМАНК А. На южном рубеже	11 21
ДУРНЕВ Ю. Отраженный луч	5 24
ЖУРАВЛЕВ В. Обороняя Днепрогэс	9 22
ЕЛЬКИН А. За нами — Москва	12 21
ИЛЬИН Н. В августе сорок первого	8 24
КРИВЕЦ В., ШТУТМАН С. Подвиг Петра Самойленко	5 26
МОЛЧАНОВ Б. У Ропшинских высот	7 20
РОКШИН А. В боях за город Ленина	8 26
РОКШИН А. Столицы патрули	10 21
ШАРКО И. Из бригады отважных	11 25

ЗНАМЕНАТЕЛЬНЫЕ ДАТЫ

ЕГОРКИН Е. Нестареющая тема газет [5 мая — День печати]	5 32
КИСЛОВ Е. Уроки прекрасного [8 марта — Международный женский день]	3 48
КОПЫЛОВА Р., ЯНКОВСКАЯ А. Службу несут женщины... [8 марта — Международный женский день]	3 43
ШЕПОВАЛЬНИКОВ В. «Из строя — в строй» [10 ноября — День советской милиции]	11 15

ПОЧЕТНЫЕ КРАСНОАРМЕЙЦЫ ВОЙСК

КОПЫЛОВ И. В его сердце огонь революции	8 28
ЛОГВИНОВ В. «Меня не устрашают трудности»	4 68
САНДАК Н. Жизнь — подвиг	7 23

БОЕВОЙ СЛУЖБЕ — ЭФФЕКТИВНОСТЬ

АБАЗОВ М. Строгость критериев	5 41
АНДРИАНОВ Н. Полностью использовать возможности техники	12 28
АНИШКОВ В. Когда осложнилась обстановка	6 27
БЕЛАВИН А. С помощью электродрели	7 35
БОНДАРЕНКО В., ЮДИН В., ПОПОВ И. Колочая лента для защитных ограждений	7 94
БУСЫГИН В. Взаимодействие надо совершенствовать	9 25
БУСЫГИН В. В тесном взаимодействии	2 46
БУСЫГИН В. Забота первого плана	5 43
ВЕНИАМИНОВ В. Часовой, будь начеку!	5 39
ГОРБОВ М., БУСЫГИН В. По долгу право-фланговых	11 34
ГРИГОРЬЕВ Е. Эффект поиска	3 36
ДМИТРИЕВ Б. К каждому — свой подход	1 30
ДОРОХОВ Л. Готовим ИТСО к лету	3 60
ЕМЕЛЬЯНОВ Ю. Совместно с ИТУ изучать и реализовывать данные обстановки	8 32
ЕРМОЛЕНКО И., БАСКАЕВ А. Была рота отступающей	3 53
ЖУРАВЛЕВ В. Единый график контроля	4 46
ЗАПРЯГАЕВ Б. Плану — целеустремленность	1 26
ЗАПРЯГАЕВ Б. Способом оперативного дежурства	12 34
КОПЫЛОВА Р. Дар сердечной теплоты	10 26
КОСИНОВ А. Взаимодействуем с ДНД	7 33
КОЧЕШКОВ Б. Почерк командира	11 43
КУЗЬМЕНКО Е. Перевозка призывников	4 28
КУЗЬМИНЫХ М. Планирование регламентов	7 25

МАНДЗИЙ А. От анализа — к действию	10 23
МАРКОВ С. Заботимся об уставном порядке	2 49
МАСЛЕННИКОВ Г. Готовность к критической ситуации	3 50
МАСЛЕННИКОВ Г. Самостоятельность	8 39
МОЧАЛОВ В. Люблю свою профессию	4 47
МУЗЫКАНТСКИЙ В. Когда действия спаянны	3 58
НЕРОЗНЯК В. Оружейные мастера трудятся эффективно	6 29
НЕСЕН В. Всегда впереди	6 34
НОВОСАД А. Боевая служба и воинская дисциплина	2 54
ПЕТРОВ А. Приемный день командира	9 32
РЕБЕНЧУК В. Так служит солдат	8 42
РОГОВСКИЙ Е. К службе готовим с первых дней	4 37
РЯЗАНОВ А. Опираясь на передовой опыт	7 30
СДОБНИКОВ Ю., ЗАКУЛЕНКО В. Капитальный ремонт сейсмодатчиков «Подснежника»	10 34
СЕДОВ А., БОНДАРЕНКО В. Совместными усилиями, сообщая	1 24
СЛЕПОКУРОВ Ю., МАКАРОВ О. В роту при-было пополнение	11 28
СМИРНОВ А. Класс боевой службы	1 37
СУРОВ Ю. Заботимся о мастерстве началь-ников караулов	8 35
ТЕЛТАЕВ К. Я — дежурный по роте	1 28
УДОВИЧЕНКО М. Готовится выездная сессия	9 30
ХОХА В. Удача всегда окрыляет	2 34
ЧЕХ М. Внедрям ИТСО в службу	11 34
ШАПЫРИН В. Колония-поселение: надзор по-стоянный	4 42
ШВЫДКИЙ Н. Специалисты ИТСО: пора ста-новления	5 47
ЩЕРБИНА В. Дисциплина связи	10 29

МУЖЕСТВО, БДИТЕЛЬНОСТЬ
БЛАГОРОДСТВО

БОЛОТОВ М. Ночной поиск	3 63
КАРПОВ Б. В пути следования	11 46
МАЛАХОВСКИЙ Л. Как солдат в бою	6 35
МУШКАТЕРОВ А. По долгу коммуниста	9 35
НЕЧИПУРЕНКО В. Щедрость души	4 50
ПЕТРОВ А. По примеру отца	1 34
ПИГИЛОВ А. Не померкнет никогда	4 51
ШЕВЦОВ С. Впереди — Литягины	8 43

ПРАКТИКА ОБУЧЕНИЯ И ВОСПИТАНИЯ

АРТЮХОВ Е. Нам дорого все	1 22
АСТАШИН В. Быть бдительным	3 68
БАБИЧЕНКО С. Растет мастерство офицеров	9 38
БОЛОТОВ М. Семейная традиция	10 54
БУТОВ П. Опираясь на опыт	6 50
ГЕРАСИМОВ Г. Пропагандист силен не толь-ко лекцией	8 52
ГОРБОВ М. Добросовестно изучать военное дело	1 47
ГРИГОРЕНКО А. Повседневное внимание	10 49
ГУСЕЙНОВ Ю. Как самое важное	9 41
ДОМАНК А. Ратного мастерства свидетельство	5 59
ДУРНЕВ Ю. Хорошо ли с тобой дружим?	8 19
ЕМЕЛЬЯНОВ М. Покой, который мы храним	2 26
ЖУКОВ Е. Основной метод	11 57
ЗАХАРОВ В. Важный резерв	11 51
ИЗОТИН М. Быть честным и правдивым	4 63
ИЗЮТОВ И., ГЕРУСОВ М. Становление моло-дого преподавателя	7 37
КАРПОВ Б. Хотя обязательства личные	12 48
КИСЕЛЕВ Н. Пути интенсификации учебного процесса	1 51
КЛИМОВ А. Соревнование силы множит	2 33
КРИУШЕВ С. Учлище — образец уставного порядка	8 44
КУЗЬМЕНКО В. «Наши дела и помыслы — тебе, родная партия»	2 36
ЛАПТЕВ Н. Ленинской мыслью сердца зажигая	4 23
ЛЕГАШОВ Б. Трудное начало	4 30
ЛОГУНОВ М. А мелочи ли это!	1 56
ЛОГУНОВ М. Курсантам — командирские ка-чества	10 40
ЛОГУНОВ М. Пути интенсификации учебного процесса	12 38
ЛОГУНОВ М. АФАНАСЬЕВ В. Разными путя-ми — к единой цели	6 41
ЛОСЕВ В. Рубежи зрелости	3 20
ЛОСЕВ В. Строго хранить военную и госу-дарственную тайну	8 46
ЛОСЕВ В. Увлеченность	7 40
ЛУКИН В. Надежная опора	12 54
ЛУКИН Ю. Слово о партии	2 14
ЛЯШЕНКО Б. От простого к сложному	4 33

МАЛЫШЕВ А. Заботиться о сплочении воинского коллектива	7 44
МОРОЗ В. Чтобы росло боевое мастерство	2 31
МОСКАЛЕНКО В. Только тогда придет успех	1 59
МОТОРИН В. Преодоление водных преград зимой	1 63
МУСТАФИН Ф. Об этом забывать нельзя	1 61
ОВЧИННИКОВ В. Выполнять требования уставов	5 56
ОГЛОБЛИН К. Беречь военное и народное имущество	9 43
ОЛЕЙНИК Л., ПОЛЯКОВ В. Обслуживание стрелкового вооружения	8 54
ОЛЬШЕВСКИЙ Г. Передовой опыт — в практику!	11 48
ПОПОВ В. Экономить учебное время	7 50
ПРИХОДЬКО А. Нужное пособие	4 66
РОПАЛО П. С большей эффективностью	11 55
САДЧИКОВ Ю. Истина рождается в споре	11 59
СЕМЕНОВ И. О дополнениях и изменениях в общевоинских уставах	4 57
СЕРГЕЕВ Н. Чтобы избежать просчетов	5 67
СИТНИКОВ И. С учетом индивидуальных особенностей	8 49
СКРИБКО М. Инструктаж сержантов накануне занятий	5 66
СМИРНОВ А. Подходить к делу творчески	10 53
СМИРНОВ Н. В обучении важно все	4 31
СУМЕРСКИЙ Б. Боевые приемы на лыжах	2 68
ТКАЛЕНКО М. Дорожить воинским товариществом	10 51
ТУРКИН Д. Подготовка общественного спортивного актива	5 68
ХОЛОДОС Е. Радость познания	12 52
ХОДОСОВ И. Традиция верны	2 63
ШАТОХИН А. Активность на занятиях	7 49
ШВЕЦОВ В. С полным напряжением сил	2 23
ШЕВЧЕНКО Ю. Чтобы слово звало	6 49
ШЕМАЕНКОВ А. Учить подчиненных и учиться самим	3 71
ЮДИН А. Быть чутким и заботливым	4 34

МЕТОДИЧЕСКИЕ СОВЕТЫ

АГЕЕВ В. Часовой-оператор	10 56
АНУРЕЕВ В. Строевой смотр батальона	9 56
БУХАНЕНКО А. Обучение метанию ручных гранат	12 64
ГАМАН А. Учебный прибор	7 66
ДЕМИН В. Поговорим о ходьбе и беге	8 62
ЖЕРЕБКИН А. Отделение в засаде	12 59
ЗАПРЯГАЕВ Б. Часовой КПП	8 56
ИВАНОВ А. Часовой судебного караула	11 68
ИЛЬИН Л., ЛАЗАРЕВ П. Если случилась беда на воде	6 66
КАЧАНОВ В. Знать теорию стрельбы	10 59
МАКАРОВ Г. Инструктивные занятия перед заступлением в караул	8 58
МЕЛЬНИКОВ А. Стрелковые тренировки	3 73
МЕЛЬНИКОВ А., ЛЕГАШОВ Б. Управление огнем отделения в обороне ночью	11 72
МОЖАЕВ Ю. Отделение в походном охранении	7 59
ОЛЬШЕВСКИЙ Г. Кросс с ориентированием	7 64
ПОЛОРОТОВ С. Отделение в обороне	6 57
РУМЯНОВ Я. Ориентирование по карте в движении	10 61
СЕВЕРУХИН А. Знаешь местность — эффективнее служба	9 50
СКВОРЦОВ В. Строевые приемы и движение без оружия	11 76
СЛЕПОКУРОВ Ю. Часовой по охране ЛЗУ	7 62
СМИРНОВ А. Часовой на наблюдательной вышке	6 61
ШИРОКОВ Ю. Взвод в походном охранении	9 53
ХРОМОВ В. Часовой по охране воинского груза	12 62

ПОЛИТИЧЕСКИЕ ЗАНЯТИЯ

АНТИПИН А. Веление времени	3 64
БРАГИН И. Прапорщики — надежные помощники офицеров	1 43
БУЛАВИН М. Моральный облик советского воина	5 49
ВЛАСОВ В. Имперализм — угроза миру на земле	9 46
ГЕРУСОВ М. Важнейший фактор боевой готовности	1 39
ГРАДКОВ В. Путь к славе солдатской	4 59
ЕГОРКИН Е. Сила воина дисциплиной удвоена	11 63
ЕЛАГИН В. Дорожить званием прапорщика	7 54

ЗЮЗИН М. Задача общепартийная, общегосударственная, общенародная	2 58
ЗЮЗИН М. Залог успешного несения службы контролером	6 52
ЗЮЗИН М. Крепить воинское товарищество	12 55

ПАРТИЙНО-ПОЛИТИЧЕСКАЯ РАБОТА

БЕКАСОВ А. Идущие вперед	7 69
БЕКАСОВ А. На переднем крае	10 65
БЕКАСОВ А. По долгу правофланговых	4 70
БОЛОТОВ М. По призванию	5 77
БОНДАРЕВ В. Слушается сообщение	10 72
БИРЮК А. Спор, который не закончился	12 72
ГРИНЮК М. Молодым солдатам — комсомольскую заботу	9 67
ДОМАШЕНКО В. Годовая сверка	9 69
ЗАЙЦЕВ А. Конкретно и целеустремленно	8 65
ЗАРУБИН Н. Идеальная записка молодых коммунистов	10 70
ЗАХАРЧЕНКО Н. Планирование политико-воспитательной работы	2 73
ИМАКАЕВ Р. Силой коллектива	1 72
КАДУРИН П. Действенность партийной работы: как ее повысить	1 71
КАЛАШНИКОВ В. Комсомольское собрание	1 76
КАЛАШНИКОВ В. Ленинский зачет	10 76
КАЛАШНИКОВ В. Это нужно живым	5 29
КАМШЕКИН Н. С полной отдачей	9 65
КОВАЛЬ Б. Теплою заботы	7 78
КОВАЛЬЧУК В. Повышать качество работы партийных комиссий	6 68
КОРОЛЕВ А. Хранящие верность заветам вождя	4 24
КОРОТИН В. Нетерпимость к недостаткам — качество коммуниста	1 65
КУДРЯШОВ В. Коэффициент отдач	7 76
ЛАШКО В. Контроль и проверка исполнения	8 78
ЛОССАН Б. Командирские весны	3 26
МАЛЮШКИН Г. Повышать боевитость парторганизаций	2 18
МАРИНЕНКО В. Караул действовал образцово	6 79
ПАВЛОВ Ю., ГЕРАЩЕНКО С. Активист в карауле	1 68
ПРОДУВАЛОВ В. Спроси себя откровенно	5 74
САШЕНКОВ С. Слово и дело комсомольцев	7 75
СМИРЯГИН М. Забота о партийном пополнении	3 40
СТЕПАНОВ В. Верность слову	2 29
ТУТУЕВ А. Сто возможностей	10 73
ХАБАРОВ Е. Некоторые вопросы работы партбюро	10 74
ШЕБУНИН Г. Внутрисоюзная работа и учет членов ВЛКСМ	12 74
ШЕБУНИН Г. Собеседования и сообщения	6 81
ШЕПОВАЛЬНИКОВ В. Источники комсомольской активности	2 77
ШЕПОВАЛЬНИКОВ В. Солдаты армии труда	8 72
ШЕПОВАЛЬНИКОВ В. Человек комсомольской закалки	6 73
ЯБЛОКОВ В., БЕКАСОВ А. Авангардная роль коммуниста и парторганизация	9 59
ЯБЛОКОВ В. Верность долгу	3 32
ЯБЛОКОВ В. Командир и парторганизация	12 68

КУЛЬТУРА. БЫТ

ВЕРЕЩАГИНА Н., ШЕВЧЕНКО Б. Профилактика ишемической болезни сердца	10 83
ВЛАДЫЧИНА Е. Не поле перейти...	10 80
ВОЛКОВА Е. Акция — крепкая опора	12 80
ВОРОБЬЕВ В. Каждое мероприятие — с пользой	2 38
ДРОГНЕВ А. Право называться бережливым	12 78
ДРУЗЕНКО Н. Уроки первых шагов	4 84
ДУРНЕВ Ю. Неустанные украшения	3 79
ЗАЙЧЕНКО А. Наш старшина	3 82
ЗИНЧЕНКО Н. Забота в большом и малом	9 76
ЗЮЗИН Г. Вклад специалистов типа	4 86
КИБАЛЬНИК М. Ансамбль «Ритм»	6 84
КОЛГАНОВ С. Вкус победы	6 86
ОГЛОБЛИН К. Наглядной агитации — высоко действенность	4 78
ПАНЧЕНКОВ В. И стало общестие домом	6 83
ПАРШКОВА Н. Лечение, отдых в здравнице — не частное дело	4 87
РОГАЛЬНИКОВ В. Этот сказочный лес	9 80
СЕМЕНОВ Д. Наш хлеб	5 84
СМИРНОВА М. Чтобы книга шагала в строю	11 84
СОКОЛОВА И. Новые диалоги	9 89
СУЛОВА Р. Курение или здоровье	3 81
ТУТУЕВ А. К солдатскому столу	12 81

ФЕДОРОВ В. Чтобы быть умелым хозяйственником...	9 72
ФЕДОТОВА А., АРТЕМЬЕВ Ю. Первое средство — профилактика	7 83
ШЕВЦОВ С. Когда о досуге забываются	5 80
ЯРОСЛАВЦЕВА С. Вместе мы одна семья	9 75

ПРОЗА И ПОЭЗИЯ

БЛОЩАНЕНКО А. Через два дня — домой	10 85
ВЫДРИН А. Первый перевал	1 84
ГИЛЬМУТДИНОВ И. Матери	8 83
ГОРЛОВ А. Свидание	5 86
ГОРОБЕЦ Н. Трудный рассвет	7 86
ДМИТРИЕВ П. Прозрение	4 89
ЕРХОВ Е. Стихи	6 93
ИВАНИЧКИН В. Лесной барабанщик	10 88
КОЧЕШКОВ Б. Поучительный урок	9 82
КРИВЕЦ В., ШТУТМАН С. Группа, названная Особой	11 88
КУРЬЯНОВ Т. Стихи	3 90
ЛОГУНОВ М. Поворот	2 80
ЛУКИН Ю. Воинь-литераторы	8 88
МАТВЕЕВ В. Стихи	10 89
ПУГАЧЕВ В. Последний выстрел	6 88
СИНЕГУБ Г. Защитный цвет	8 85
УСКОВ В. Солдатские были	6 90
ЭЛЬСАНОВ И. Ал-Магомед	8 80

НА КНИЖНУЮ ПОЛКУ

АЛЕКСЕЕНКОВ А. Воевали разведчики	7 92
АМЕРХАНОВ В. В годы суровые, героические	10 90
ГЕОРГИЕВ А. С достоинством и честью	4 93
ЖУРАВСКИЙ А. Трудная, почетная привилегия	1 92
КОПЫЛОВА Р. Истоки	5 92
КОРАБЛЕВ Ю., АЛЕКСЕНЦЕВ А. Некисчерпаемый источник	9 86
КУЛЬБАКИН Ю. Фронтальная быль	2 89
МАТВЕЕВ В. Сердцем выстраданные строки	3 91
МОСКОВЦЕВ И. За каждую пядь земли. Достойный был человек	6 94
ЯНКОВСКАЯ А. Будем помнить всегда	12 26

КОНСУЛЬТАЦИИ

ВОЛКОВ А. О некоторых особенностях прав, льгот и финансового обеспечения военнослужащих-женщин	1 95
ВОЛКОВ А. О пособиях на детей в малообеспеченных семьях военнослужащих, рабочих и служащих воинских частей	12 89
ГРИЦАЙ А. Особенности вождения автомашин в зимних условиях	11 94
ГРИЦАЙ А. Особенности эксплуатации автомобильной техники в осенне-зимнем периоде	10 92
ТУКАЛКИН В. Об установлении и порядке присвоения воинского звания «старший прапорщик» и некоторых изменений в предоставлении очередных отпусков прапорщикам, военнослужащим сверхсрочной службы и военнослужащим-женщинам	9 90
ФИЛИПКОВ И. О порядке перевода военнослужащих внутренних войск МВД СССР	8 90

ОБЗОРЫ ПИСЕМ

МАСЛЕННИКОВ Г. Бдительно — значит умело	7 47
ПЕТРОВ А. Стоим на страже страны труда	2 43
РОМАНОВ Е. Когда не хватает душевного тепла	2 90
ЯНКОВСКАЯ А. Сердцем восприняли — делом ответили	6 17
ЯНКОВСКАЯ А. Служить Родине на совесть	11 60

МЕЖДУНАРОДНАЯ ЖИЗНЬ

БЕЛАЩЕНКО Т. Дисциплина беспощадного подавления и подкупа	12 90
ГЛУХОВ Ю. Афганистан: заговор против республики	2 92
ДРОБКОВ В. Кто пытается возродить «холодную войну»	3 92
КАРПОВИЧ В. СЭВ и интеграция	9 92
МОЛЧАНОВ В. Экспериментаторы из ЮАР	10 95
МОРОЗОВ С. Антикоммунизм — основа внешнеполитического курса империализма	8 92
РОЩИН В. «Псы войны»	5 93

ПО СЛЕДАМ НАШИХ ВЫСТУПЛЕНИЙ

«КОГДА НЕ ХВАТАЕТ ДУШЕВНОГО ТЕПЛА»

В статье подполковника Е. Романова под таким названием (1981, № 2) шла речь о недостатках в работе с письмами и жалобами военнослужащих одной из частей.

Как сообщил редакция врио начальника политотдела части подполковник А. Каташевский, критика признана справедливой. Проведено партийное собрание с повесткой дня «О задачах партийной организации по совершенствованию работы с письмами, жалобами и заявлениями военнослужащих в свете постановления ЦК КПСС, приказов

МВД СССР и выводов из статьи, опубликованной в журнале «На боевом посту». Намечены мероприятия по устранению указанных недостатков. С офицерами и прапорщиками повторно изучены постановления ЦК КПСС «О мерах по дальнейшему улучшению работы с письмами и предложениями трудящихся в свете решений XXVI съезда КПСС», требования Указа Президиума Верховного Совета СССР от 4 марта 1980 года, соответствующие приказы МВД СССР. Политаппаратом части осуществлены конкретные меры по улучшению организации досуга военнослужащих всех категорий.

Главный редактор ГАВРИКОВ Ф. К.

Редакционная коллегия:

АСТАШИН В. В., БАРСУКОВ В. В., ВЛАСОВ В. П., ГОРБОВ М. В. (зам. главного редактора), ГРИГОРЬЕВ Е. А. (ответственный секретарь), ЗЮЗИН М. М., ЗЮКИН И. Е., КАЛАШНИКОВ В. Д., КАЛИНИН Ю. И., КУЗНЕЦОВ В. А., КУЗНЕЦОВ К. Л., ЛОГУНОВ М. С., МАЛЮШКИН Г. А., НЕЧАЕВ Е. А., ОГЛОБЛИН К. С., СЕРГЕЕВ О. М., СЕРЕДИНСКИЙ В. П., СМОЛИН А. Ф., ЯБЛОКОВ В. П.

Корректоры БУЛАТОВА З. А., ГАВРИЛОВА Е. Ю.

Оформление номера ПОСТНИКОВА Б. Н., ШУКИНА С. Н.

Журнал распространяется только по подписке через политорганы внутренних войск.

Сдано в набор 30.09.81 г. Подписано в печать 29.10.81 г. Г-42024. Формат бум. 70 × 108^{1/16}.
Высокая печать. Усл. печ. л. 8,4 + вклейка. Уч.-изд. л. 11,63. Заказ 5924. Адрес редакции: 111250, Москва, Е-250, тел. 273-79-75. Типография им. Воровского.



**И В ШУТКУ
СЕРЬЕЗ**

Рисунки В. ТАМАЕВА.



Дорогое свидание.





ЗАДАЧИ И ЭТЮДЫ, КАК ИХ РЕШАТЬ?

Шахматная задача — это искусственно составленная позиция, в которой белые, начиная, дают мат черным в определенное число ходов. Решение ее заключается в нахождении строго единственных первого и последующих ходов, матующих неприятельского короля, как бы его сторона ни защищалась.

По характеру решения различают два вида шахматных задач.

1. Черные в исходной позиции имеют ходы, не ослабляющие защиты. Поэтому белые вынуждены искать возможность создать угрозу мата. 2. У черных в исходном положении ограниченный выбор ходов, причем каждый ведет к ухудшению их позиции (такое положение называется цугцвангом), и белым необходимо найти лишь выжидательный ход, заставляя тем самым противную сторону нанести удар... по самой себе! Таким образом, анализ исходной позиции с целью определения типа задач облегчает решение.

Этюд — это тоже искусственная позиция фигур на шахматной доске, но с заданиями уже для обеих сторон добиться выигрыша или ничьей, и без заданного количества ходов. Однако решение и здесь, как правило, должно достигаться единственным путем при соблюдении экономичности — все фигуры прямо или косвенно участвуют в достигнутых целях.

Составление задач и этюдов — особая область шахматного творчества, называемая шахматной композицией. Подчас идеи их построения рождаются из действительно игранных партий. Но так или иначе — решение задач и этюдов

Диаграмма 1



Диаграмма 2



способствует росту мастерства шахматиста.

Решим вместе две задачи.

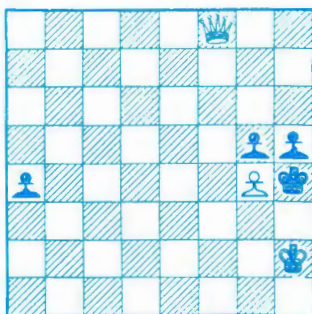
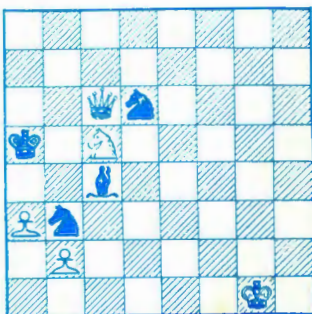
Е. Кук (Диаграмма 1)

Мат в два хода

Прежде всего выясняем тип задачи. У черных есть возможность сделать ход 1... a3, не вызывающий ослабления их позиции. Следовательно, белым нужно создавать угрозу. С каких полей ферзь может матовать короля, находящегося на h4? С g3, h3, h5. Теперь нужно искать защиту за черных. Это перевод их короля на свободное поле g4. Направляется ход белых 1. Фf3, защищающий поле g4 и создающий угрозу мата (на g3 и h3). Но он не проходит

Под редакцией
мастера спорта
Р. АЛЬТШУЛЕРА

из-за 1... hg. Поэтому приходится допустить 1... Крg4 и найти мат при этом ходе. Его можно поставить с e4. Делаем вывод из всего этого: для ферзя необходимо найти такое поле, с которого он одновременно попадал бы на e4 и на одно из следующих — g3, h3, h5 (чтобы иметь ответ на безразличный ход 1... a3). Исключаем ходы 1. Фf4 и 1. Фf3 и находим 1. Фе8!

Итак, решение: 1. Фе8 Кр:g4 2. Фе4x; 1... hg 2. Фh8x; 1... a3 2. Ф:h5.

А вот задача с цугцвангом.

А. Галицкий (Диаграмма 2)
Мат в два хода

После 1. Крh2 (выжидательный ход) угрозы нет, но любое движение черных фигур ослабляет их позицию и ведет к мату: 1... Сb5 2. Фc7x; 1... Cf7 (g8) 2. Фа6x; 1... С любой ход 2. К:b3x; 1... К:c5 2. b4x; 1... Кd любой ход 2. Кb7x.

В заключение — красивый этюд, составленный братьями А. и К. Сарычевыми.

Белые: Крd7, п. с7.

Черные: Крf3, Ch7, п. b7.

Ничья.

Черные угрожают провести пешку в ферзи. Чтобы воспрепятствовать этому, белые делают вроде бы парадоксальный ход: 1. Крс8! Но только он является для них спасительным. (Проигрывает 1. с8Ф, ввиду 1... Cf5+ 2. Крс7 С:c8 3. Кр:c8 b5, и черные проходят в ферзи. Плохо и 1. Крд6 из-за 1... Cf5! 2. Крс5 Сс8). 1... b5 2. Крд7! b4 3. Крд6 Cf5 4. Кре5! Сс8 5. Крд4, и белые добиваются ничьей.

ОТВЕТЫ НА ЧАЙНВОРД «ЗНАМЯ», НАПЕЧАТАННЫЙ В № 11

1. Трир.
2. Бронетранспортер.
3. Ракетносец.
4. Центрифуга.
5. Автоматчик.
6. Курсант.
7. Танкодром.
8. Миномет.
9. Токарев.
10. Вертолет.
11. Торпеда.
12. Артюхин.
13. Нахимов.
14. Взвод.
15. Дыбенко.
16. Округ.
17. Гаубица.
18. Ангар.
19. Ранжир.