

На боевом посту



№ 1 январь 1982





Вот уже 19 лет показывает отличные результаты в боевой службе, боевой и политической подготовке роты, где Почетным красноармейцем В. И. Ленин.

Офицеры, прапорщики, сержанты, солдаты свято берегут традиции подразделения, высоко несут звание однополчан Ильича. Стремление жить, выполнять свой долг по-ленински характерно для каждого воина.

Не так давно в подразделении побывал начальник внутренних войск МВД СССР генерал армии И. К. Яковлев. Он поинтересовался боевой службой, учебой, бытом военнослужащих, пожелал им успехов в дальнейшем повышении служебного и боевого мастерства.

*На снимке: генерал армии И. К. Яковлев среди воинов Ленинской роты.
Фото прапорщика А. Конопениса.*



На боевом посту



За нашу Советскую Родину!

2

Военно-политический журнал
Политического управления
внутренних войск МВД СССР

Издается с 1958 года

№ 1 январь 1982

В номере:

Ю. ЧУРБАНОВ. Идеологической работе — амскую эффективность	2
В. КАЛАШНИКОВ. XIX съезду ВЛКСМ — достойную встречу!	8
В Военном совете внутренних войск МВД СССР Повышать качество политической учебы	12 14
<i>Навстречу 60-летию СССР</i>	
А. ГАВРИЛОВ. Великое нерасторжимое братство	18
В. УСКОВ. В духе дружбы народов	24
<i>Боевой службе — эффективность</i>	
В. КОРЫТКИН. Система плюс качество (штаб: стиль, творчество, поиск)	26
Н. НОВИКОВ. Бдительность — на первом плане (командир подразделения: опыт, суждения, предложения)	29
Пост техники безопасности	31
Есть связь!	32
Ф. МАЛЫШКИН. Классная квалификация контролеров	34
Э. АВРАМОВ. Испытание убежищ на герметичность	36
П. НОДА. Зоркий глаз часового (мужество, бдительность, благородство)	39
<i>Практика обучения и воспитания</i>	
К. КУЗНЕЦОВ. Совершенствовать командирскую подготовку	40
В. АНУРЕЕВ. Зачетная книжка и карточка учета личной подготовки офицера	45
А. БАРАБАНОВ. Источники вдохновения	46
Ю. ДУРНЕВ. Семейное богатство	48

Методические советы

В. ДАВЫДОВ. Социально-психологические основы авторитета офицера (педагогика и психология)	53
А. КУДРЯВЦЕВ. Важнейшая обязанность гражданина (политические занятия)	57
В. КОЧЕТЫГОВ. Караул готовится к службе	62
Б. ЛЕГАШОВ, Е. МИЛЕНИН. Взвод в наступлении	63
С. ПОЛОРОТОВ. Отделение в обороне	67

Партийно-политическая работа

С. СЕЛИВЕРСТОВ. Основа доброй репутации (из практики работы с ротными политработниками)	71
А. БЕКАСОВ. Заботясь о боевой выучке Комсомольский работник политоргана	74 78
О. ЕРШОВ. Организация ВЛКСМ и соревнования	80
В. ЛАШКО. Планирование работы бюро ВЛКСМ (в помощь комсомольскому активисту)	82

Литература. Культура. Быт

В. ФЕДОРОВ. Шестьдесят пламенных лет (сценарий литературно-музыкальной композиции)	84
В. ПРОДУВАЛОВ. Испытание	90
Г. ГЕРАСКИН. Стихи	91
Что читать о внутренних войсках	91
В. ЛОСЕВ. В основе — комплексный подход (на книжную полку)	92
«Благо народа — высшая цель партии» (рекомендации по оформлению стенда)	94
* * *	
По следам наших выступлений	96

ИДЕОЛОГИЧЕСКАЯ РАБОТА ВСЕГДА БЫЛА И ОСТАЕТСЯ ОДНОЙ ИЗ ПЕРВОСТЕПЕННЫХ ЗАДАЧ КОММУНИСТИЧЕСКОЙ ПАРТИИ. ЭТА РАБОТА МНОГООБРАЗНА: ОНА ТРЕБУЕТ НАУЧНОГО АНАЛИЗА ПРОЦЕССОВ, КОТОРЫЕ ПРОИСХОДЯТ В ОБЩЕСТВЕ, И ПОСТОЯННОГО РЕШЕНИЯ ВОЗНИКАЮЩИХ В СВЯЗИ С ЭТИМ ПРОБЛЕМ.

Л. И. БРЕЖНЕВ. Воспоминания.

ИДЕОЛОГИЧЕСКОЙ РАБОТЕ — ВЫСОКУЮ ЭФФЕКТИВНОСТЬ

Генерал-полковник Ю. М. ЧУРБАНОВ, первый заместитель Министра внутренних дел СССР

Почти год прошел с того памятного дня, когда в Кремлевском Дворце съездов торжественно открылся XXVI съезд КПСС, определивший задачи партии на современном этапе.

Год — срок небольшой. Но за это время наш народ, наша Родина далеко шагнули по пути прогресса и процветания, по пути к коммунизму.

Успешно выполнены задания первого года одиннадцатой пятилетки. Многие трудовые коллективы, предприятия, целые отрасли народного хозяйства рапортовали Центральному Комитету Коммунистической партии о досрочном завершении годовых планов. Труженики села, несмотря на сложные условия прошлого лета, собрали и сдали государству неплохой урожай и заложили прочный фундамент под урожай нового, 1982 года.

Немало сделано для повышения жизненного уровня народа. Тысячам советских семей улучшены жилищные условия. Повышена заработная плата многим категориям трудящихся, принято постановление об усилении государственной помощи семьям, имеющим детей, и о дальнейшем улучшении пенсионного обеспечения населения, совершенствуется бытовое и торговое обслуживание граждан.

На международной арене миролюбивая ленинская политика КПСС одержала новые победы. Обеспечены мирные условия строительства коммунизма в СССР. Братское содружество стран социализма уверенно и твердо идет к намеченным целям. Наши друзья на всех континентах земли, опираясь на мощь и поддержку социалистического лагеря, успешно противостоят силам империалистической реакции.

Учитывая резкое обострение международной обстановки, вызванное курсом нынешней администрации США на взвинчивание гонки вооружений, особенно ядерных, усиление военного вмешательства в различных районах мира, достижение военного превосходства над социалистическим содружеством, КПСС и Советское правительство принимают необходимые меры по укреплению обороноспособности страны, воспитанию советских людей и их вооруженных защитников в духе высочайшей бдительности к проискам врагов мира и социализма, готовности дать им решительный и сокрушительный отпор.

Все успехи, все достижения наш народ связывает с мудрым руководством КПСС, ее неустанной заботой о благе советских людей, об укреплении мира на земле.

Важнейшей областью деятельности партии всегда была идеологическая, воспитательная работа. КПСС рассматривает коммунистическое воспитание как решающий фронт борьбы за коммунизм, исходит из того, что от успеха идеологической, политико-воспитательной работы все больше зависят ход экономического, социально-политического и культурного развития, полная реализация возможностей развитого социализма, проведение ленинского внешнеполитического курса нашей страны, укрепление ее международных позиций.

Формирование у советских людей высокой идейности, коммунистического отношения к труду, активной жизненной позиции, культуры, нравственной чистоты и физического совершенства осуществляется партией на научной основе. Именно об этом свидетельствуют принятые после XXVI съезда КПСС меры ЦК партии по дальнейшему усилению идеологической работы.

Материалы XXVI съезда партии, последующих пленумов ЦК КПСС, труды товарища Л. И. Брежнева по актуальным вопросам коммунистического строительства,

внешней политики, организационной и политической деятельности партии — это документы смелой творческой мысли, огромной теоретической и организующей силы. Они вошли в идейную сокровищницу партии, пополнили ее глубокими положениями и выводами, укрепили теоретическую и методологическую базу идеологической работы. Они служат верным компасом в решении перспективных и текущих задач коммунистического строительства.

XXVI съезд КПСС указал на то, что долгосрочная программа идеологической деятельности партии изложена в постановлении ЦК КПСС от 26 апреля 1979 года «О дальнейшем улучшении идеологической, политико-воспитательной работы». В нем с учетом совокупности объективных и субъективных факторов, всех сторон и звеньев идеологической работы сконцентрирован и обобщен опыт КПСС в области формирования коммунистического сознания людей, определены основные цели и задачи, содержание, стиль и методы идеологической, политико-воспитательной работы партии в условиях общества развитого социализма.

Требования КПСС к улучшению идейного воспитания масс целиком и полностью относятся к идеологической деятельности в органах и внутренних войсках МВД СССР. «Профессиональные знания работников этих органов, — сказано в Отчетном докладе ЦК КПСС XXVI съезду партии, — должны сочетаться с гражданским мужеством, неподкупностью и справедливостью. Только такие люди могут достойно выполнять возложенные на них серьезные обязанности. Советский народ вправе требовать, чтобы их работа была максимально эффективной, чтобы каждое преступление должным образом расследовалось и виновные несли заслуженное наказание».

Идя в ногу со всем советским народом, сотрудники и военнослужащие Министерства настойчиво, добросовестно трудятся над претворением в жизнь решений XXVI съезда партии. О качестве их труда говорят хотя бы такие факты: в течение прошлого года в стране продолжалось сокращение преступности, особенно тяжких преступлений, снижен уровень преступности в целом ряде областей, районов, городов и населенных пунктов. Улучшились показатели служебно-боевой деятельности многие части и подразделения внутренних войск. Все это — следствие сознательного отношения к служебному, гражданскому и воинскому долгу работников Министерства, их высокой идейности, профессионального мастерства, активности и деловитости.

Вместе с тем сделано и делается нами далеко не все. Еще имеют место факты неоперативного реагирования на изменение обстановки, неправильной ее оценки, из-за чего отдельные органы и подразделения подчас не видят главного звена в работе, не сосредотачивают силы на решающих участках охраны правопорядка. Кое-где недостаточно эффективно ведется профилактика преступности, особенно среди молодежи. Порой нам не хватает умения опираться на общественные организации и трудовые коллективы, вовлекать их в борьбу за образцовый общественный порядок.

Не лишена недостатков и деятельность некоторых частей и подразделений внутренних войск. Выполняя задачи по охране порученных объектов, воины призваны быть образцом организованности, дисциплины, законности, четкости и оперативности. К деятельности внутренних войск как составной части Вооруженных Сил особый подход, к ним особая требовательность. Постоянная высокая боевая готовность, техническая оснащенность и полное материальное обеспечение, отличная боевая выучка личного состава, характерные для войск в настоящее время, позволяют успешно решать возложенные на них задачи. И тем более недопустимы малейшие проявления халатности, расхлябанности, неисполнительности, беспечности, в результате которых порой снижается надежность охраны объектов, качество решения иных задач.

Анализ деятельности любого воинского коллектива неизменно убеждает, что ее уровень в большой степени зависит от постановки идейного воспитания в нем. Это — главное звено в работе командиров, политорганов, партийных и комсомольских организаций.

XXVI съезд потребовал перестройки многих участков и сфер идеологической работы. «Надо добиться, — сказал товарищ Л. И. Брежнев, — чтобы ее содержание стало более актуальным, а формы отвечали современным запросам и потребностям советских людей».

Для внутренних войск это означает дальнейшее утверждение комплексного подхода к постановке всей идейно-воспитательной работы, обеспечение высокого научного уровня пропаганды и агитации, ее деловитости, конкретности, тесной связи с жизнью, задачами, стоящими перед воинскими коллективами, активности и наступательности.

Многие части и соединения войск уже сделали на этом пути уверенные шаги вперед. Взять хотя бы часть, где командиром полковник Ю. А. Капля, а заместителем командира по политчасти подполковник В. М. Сеченых. Выступив инициатором социалистического соревнования за достойное выполнение решений XXVI съезда КПСС, личный состав настойчиво боролся за достижение намеченных высоких рубежей. Вся организационная, идейно-воспитательная работа проходила здесь под знаком высокой требовательности, на научной основе, в тесном единстве с идейно-политическим, воинским и нравственным воспитанием. Именно это и принесло успех.

Недавно Политическое управление внутренних войск обобщило и распространило опыт комплексного подхода к идейно-воспитательной работе в части, где командиром полковник А. Н. Рязанов.

Что положительного в этом опыте? Прежде всего умение строить идейно-воспитательную работу на строго научной основе, планомерно, способностью видеть перспективу, систематически изучать, анализировать морально-психологический климат в воинских коллективах, дифференцированно подходить к выбору форм и средств идейного воздействия. Нужно отметить, что научно обоснованное перспективное и текущее планирование идейно-воспитательной работы с личным составом все прочнее входит в жизнь, становится правилом, нормой.

Сердцевиной, стержнем коммунистического воспитания советских людей, воинов Вооруженных Сил СССР, в том числе внутренних войск, по праву называют формирование у них коммунистического мировоззрения, воспитание на идеях марксизма-ленинизма. Ленинское революционное учение вобрало в себя все лучшее, к чему стремится человечество. Оно позволяет гражданину, воину Советского государства быть постоянно активным, пытливым, ищущим, учит видеть и ценить новое и прогрессивное, бороться со старым, отжившим, чувствовать личную причастность к делам всего общества, а также личную ответственность за выполнение своего долга перед Родиной.

Сегодня все содержание идейно-воспитательной работы в войсках подчинено главному — глубокому изучению материалов XXVI съезда партии и ноябрьского (1981 г.) Пленума ЦК КПСС. Нужно ярко показывать возрастающую роль Коммунистической партии в условиях развитого социализма, итоги ее деятельности по руководству экономикой страны, социально-политическим и духовным развитием общества, аргументированно пропагандировать исторические преимущества и достижения социализма, на фактах, сопоставлениях с реальностями капиталистического мира показывать, каким великим благом для трудящихся является свобода от эксплуатации, подлинный демократизм советского общества, уверенность советского человека в завтрашнем дне, государственная забота о людях в нашей стране — все то, что дал нам социализм.

В решении этих задач главная роль принадлежит марксистско-ленинской учебе офицеров, политической учебе прапорщиков и военнослужащих сверхсрочной службы, политическим занятиям солдат и сержантов. Именно здесь широкие возможности для формирования у личного состава научного мировоззрения, беззаветной преданности делу партии, коммунистическим идеалам, любви к социалистической Родине, для воспитания воинов в духе дружбы и братства народов СССР.

Прошедший год показал, что качество занятий в системе политической учебы военнослужащих всех категорий поднялось на новую ступень. Улучшилась теоретическая и методическая подготовка руководителей групп марксистско-ленинской подготовки, политических занятий. Возросла активность слушателей на семинарах. Абсолютное большинство солдат, сержантов, прапорщиков и офицеров глубоко усвоило учебную программу.

Но коммунистическая убежденность не определяется лишь уровнем теоретической подготовки. Идейные убеждения — не просто сумма знаний. Это еще и стремление мыслить и действовать по-коммунистически. «В партийном просвещении главный вопрос состоит, пожалуй, в его результативности. Чего мы хотим достичь? Мы хотим, — сказал на XXVI съезде партии товарищ Л. И. Брежнев, — чтобы партийная политика сливалась с деятельностью масс, чтобы партийное просвещение учило людей, говоря словами В. И. Ленина, «действовать так, как того действительно коммунизм требует» (Материалы XXVI съезда КПСС. М., Политиздат, 1981, с. 76).

К сожалению, кое-где политической учебе недостает органической связи с жизнью и задачами, которые решает личный состав. Ее итоги оцениваются порой без учета личного вклада каждого слушателя в повышение боевой готовности, в обеспечение надежности охраны объектов, в укрепление уставного воинского порядка и выполнение социалистических обязательств. Потому и случается, что человек вроде политически подготовлен, а вот в жизни, службе не вполне следует коммунистическим принципам. Между тем партия учит, что о человеке нужно судить не по словам, а по его делам. Показателем идейной, гражданской зрелости всегда было и остается его инициативное, творческое отношение к труду, к воинской службе. Знание революционной теории лишь тогда ценно, когда оно превращается в убеждение, в активную жизненную позицию стойкого борца за коммунизм, воплощается в отличных знаниях воином техники и оружия, в крепкой дисциплине, высокой бдительности, в чувстве личной ответственности за порученное дело, готовности отдать ему всего себя.

Один из путей дальнейшего улучшения марксистско-ленинской подготовки офицеров — повышение теоретических знаний и методического мастерства пропагандистов. Группы марксистско-ленинской подготовки в частях и соединениях войск возглавляют, как правило, командиры, опытные и ответственные офицеры. Так на деле осуществляется партийный принцип укрепления связи руководителей с массами. Проводя занятия, командир-единоначальник получает возможность лично влиять на формирование идейных, нравственных качеств подчиненных, глубоко изучать их морально-политические и деловые качества, быть в курсе их нужд и запросов.

К сожалению, не перевелись еще руководители, которые переключают эту первейшую свою партийную и служебную обязанность на подчиненных, лично не участвуют в подготовке лекций, пользуются на занятиях готовыми материалами для

4

бесед и семинаров. Такое отношение говорит об идейной незрелости самого руководителя.

Задача подбора, подготовки руководителей групп политической учебы была и остается важнейшим партийным делом. XXVI съезд КПСС высоко оценил роль пропагандистов в повышении качества политической учебы, отметил, что от них во многом зависит, какими будут семинары, станут ли они действительными центрами живой партийной мысли и слова. Для совершенствования их теоретических знаний и методических навыков следует шире использовать такие оправдавшие себя формы учебы, как теоретические семинары, научно-практические конференции, подготовка рефератов с последующим обсуждением их, обмен опытом руководства политической учебой. Многие могут сделать здесь партийные комитеты, бюро партийных организаций. Они призваны всемерно повышать личную ответственность пропагандистов за качество и эффективность их труда по политическому воспитанию личного состава.

Пристального внимания командиров, политорганов, партийных организаций требуют подбор и подготовка руководителей групп политической учебы солдат, сержантов, прапорщиков и военнослужащих сверхсрочной службы. Роль пропагандистов этого звена в формировании идейного уровня личного состава особенно велика. От качества их работы во многом зависит политико-моральное состояние подразделений, сознательность и дисциплина личного состава, а следовательно, и боеспособность подразделений, качество выполнения служебно-боевых задач. Эта категория самая многочисленная, но и наименее опытная. Многие руководители групп политических занятий — молодые офицеры, только начинающие свою пропагандистскую деятельность. Имея хорошую теоретическую подготовку, полученную в высших военных учебных заведениях МВД СССР, они не всегда умеют применить свои знания на практике, им нужна постоянная помощь опытных пропагандистов.

Центральный Комитет КПСС требует больше заботиться об офицерах ротного и батальонного звена, создавать все возможности для их идейного и профессионального роста, активнее использовать их знания, горячее стремление добиваться высоких результатов в боевой службе, боевой и политической подготовке, укреплении дисциплины и уставного воинского порядка в подразделениях и частях.

Целеустремленной должна быть работа, организуемая в помощь политической учебе. Следует настойчиво повышать качество всех агитационно-пропагандистских мероприятий. Надо обеспечивать эффективность лекционной пропаганды, устной политической агитации, войсковой печати и других средств массовой информации, работы культурно-просветительных учреждений.

Лекционная пропаганда по-настоящему действенна там, где политорганы и партийные организации постоянно заботятся об обязательном обсуждении подготовленных лекторами выступлений, тесной связи лекций с жизнью, об усилении их наступательности, доходчивости и убедительности. «Партийное страстное слово было и остается острым оружием партии, — напоминает нам товарищ Л. И. Брежнев, — и относиться к этому надо очень серьезно».

Особое внимание следует уделять агитационно-массовой работе с личным составом отдаленных и малочисленных подразделений. Надо всемерно усиливать идейное влияние на воинов в местах несения ими боевой службы, в караулах, войсковых нарядах. Именно здесь, на передних рубежах охраны общественного порядка, идейное влияние во всех его формах должно быть всеобъемлющим и непрерывным. Именно здесь самая благодатная почва для правовой пропаганды, разъяснения военнослужащим требований законов, военной присяги, воинских уставов, норм и правил, определяющих порядок выполнения обязанностей. От того, насколько несущие службу будут глубоко знать ее правила, требования по соблюдению социалистической законности, как остро командиры, политработники, партийные и комсомольские организации будут реагировать на малейшие отступления от них, во многом зависит качество решаемых задач боевой службы, уровень дисциплины, слаженности караулов, войсковых нарядов, их боевой готовности. Правовая пропаганда и правовое воспитание во внутренних войсках — важное направление деятельности всех воспитателей, пропагандистов, партийных и комсомольских организаций.

В жизнь частей и подразделений прочно вошла такая форма политико-воспитательной работы, как единый политдень. Она способствует более тесному общению руководителей с массами военнослужащих, позволяет лично изучать их настроения, нужды и запросы, своевременно влиять на нравственный климат в воинских коллективах, повышать информированность личного состава.

Однако не всегда еще единый политдень дает желаемую отдачу. Это происходит из-за перенасыщенности его всевозможными собраниями, совещаниями, инструктажами, из-за неправильного выбора аудитории для выступлений руководящих офицеров, генералов. Чаще всего единые политдни проводятся в части, хотя очевидно, что большая польза от них была бы в отдельно дислоцированных подразделениях, ротах, батальонах.

Порой эффективность этой формы снижается из-за слабого анализа и обобщения командирами и политорганами информации, полученной в ходе проведения

единых политдней, несвоевременного реагирования на предложения и вопросы, поспылавшие тому или иному руководителю.

В политико-воспитательной работе надо полнее учитывать обострение идеологической борьбы на международной арене, вызванное резким ухудшением всей международной обстановки по вине нынешней американской администрации. Оправдывая свои зловецкие планы достижения «военного превосходства» над социалистическим содружеством, гонку ядерных и других вооружений, скрытую и явную агрессию против многих, особенно развивающихся, стран, наши классовые противники все чаще прибегают к откровенной лжи и клевете. Обращаясь к советским людям, они чернят и приуменьшают наши достижения, спекулируют на трудностях нашего роста, пытаются возбудить в сознании людей разного рода национальные и религиозные предрассудки, навязать буржуазные, враждебные нашим идеалам взгляды и моральные нормы.

XXVI съезд КПСС нацелил нас на необходимость активизации усилий по противодействию буржуазной идеологии. Воспитание воинов в духе высокой политической бдительности, непримиримости к враждебной идеологии и морали должно всегда быть предметом особого внимания командиров, политорганов, партийных организаций, идеологического актива. Важно с классовых позиций настойчиво проводить в жизнь принцип наступательности, разоблачать идеологические диверсии империализма, маоизма и сионизма, аргументированно разоблачать разбойничьи планы империализма, воспитывая воинов в духе высокой бдительности, понимания, что от их труда, ответственности, боеготовности зависит безопасность Родины.

В разоблачении клеветы на наш социалистический строй, спекуляций на трудностях, возникающих порой в тех или иных областях коммунистического строительства, в борьбе за умы и сердца советских людей главное оружие — правда, напоминает нам товарищ Л. И. Брежнев. «Открытый разговор люди всегда поймут», — пишет он в своих «Воспоминаниях». И нужно смело и правдиво говорить о недостатках людей, убедительно разъяснять меры, предпринимаемые партией по их устранению. Это не в последнюю очередь касается и организации боевой службы, обучения, быта воинов — то есть того, что их окружает и потому близко и понятно им. Принципиальная оценка упущений в этих вопросах способствует воспитанию у военнослужащих активной жизненной позиции, укрепляет у них сознание личной ответственности за состояние дел в коллективе, способность открыто и прямо выступать против нечестности, несправедливости и других чуждых нашей действительности явлений.

Однако встречаются еще руководители, которые прямо или косвенно пытаются уйти от правды, затушевать недостатки, особенно в состоянии воинской дисциплины, прибегают к натяжкам в оценке результатов боевой службы, учебы. Это приводит порой к осложнению обстановки на многих участках работы, к застою, а в конечном счете к снижению показателей служебно-боевой деятельности, политико-морального состояния, наносит прямую вред идейному, нравственному воспитанию личного состава. С таким положением нельзя мириться.

Принципиальность в оценке состояния дел — это и борьба за качество, эффективность идеологического влияния на военнослужащих, воинские коллективы. И здесь решающее слово принадлежит командирам, политорганам, партийным организациям, всему идеологическому активу войск. Не замалчивать недостатки, а решительно вскрывать их, находить пути исправления ошибок и просчетов — так ставит вопрос партия.

Значительное место в идейном, воинском воспитании военнослужащих внутренних войск занимает воспитание на боевых традициях. Внутренние войска как составная часть Вооруженных Сил СССР вправе гордиться своей боевой историей. В ее летописи немало страниц истинного героизма, самоотверженности, мужества и стойкости, проявленных воинами при выполнении боевых задач как в военное, так и в мирное время. Приобщение сегодняшнего поколения воинов к героическим традициям — дело первостепенной важности в идейной, нравственной закалке личного состава. И для этого войска располагают широкими возможностями: Центральный музей внутренних войск, его филиалы, комнаты истории и боевой славы частей, соединений, высших военных училищ, клубы, библиотеки, войсковая печать. Надо активизировать их деятельность среди воинов.

Сейчас в стране развернулась широкая кампания пропаганды героического подвига советского народа и его Вооруженных Сил в Великой Отечественной войне, посвященная 40-летию нашей Победы над фашистской Германией. Внутренние войска внесли в нее достойный вклад. Надо, чтобы воины нынешнего поколения хорошо знали об этом, воспитывались в духе верности и приумножения боевых традиций. Героизм, стойкость, мужество нужны сегодняшнему военнослужащему войск при выполнении задач боевой службы так же, как и в годы войны, и обращение к славе защитников Родины в годы военных испытаний воспитывает волю, боевой дух, готовность к подвигу во славу Отчизны.

1982 год — особенный. Приближается 60-летие образования Союза братских народов великой Страны Советов, праздник торжества ленинской национальной политики партии, социалистических принципов государственного единения народов. Это обязывает идеологических работников усилить, оживить патриотическое и интернациональное воспитание воинов.

Внутренние войска всегда были школой дружбы, взаимопомощи, сближения людей различных национальностей. Эту школу прошло уже не одно поколение воинов, унося в родные края глубокую признательность командирам, политработникам за воспитание уважения, доверия и братских чувств ко всем народам нашей необъятной страны. И ныне в войсках служат представители многих национальностей, населяющих Союз Советских Социалистических Республик. В процессе службы солдаты, сержанты, прапорщики и офицеры внутренних войск тесно общаются с разноязыким, но единым советским народом. Все это обязывает нас уделять самое пристальное внимание воспитанию воинов в духе дружбы народов СССР, взаимного доверия и поддержки между представителями различных национальностей.

Коммунистическая партия всегда рассматривала интернациональное воспитание как важнейшее направление в идейном воспитании советских людей. Главным в этой работе является разъяснение ленинских принципов национальной политики КПСС, Конституции СССР, пропаганда достижений некогда отсталых наций и народностей нашей страны, великой роли русского народа в раскрепощении ранее угнетенных народов, в развитии их национальной экономики, науки и культуры. У каждого военнослужащего должно быть выработано живое чувство гордости за подлинное равноправие и свободу наций и народностей СССР, стремление крепить их единство в борьбе за построение и защиту коммунизма.

В этой ответственной и благородной деятельности следует использовать все пропагандистские силы, опираться на помощь партийных и советских органов в местах дислокации частей и подразделений.

Сплочению воинских коллективов, утверждению в них нравственных принципов социализма активно способствует социалистическое соревнование. В нем участвуют все военнослужащие. Об эффективности его говорят хотя бы такие факты: ныне почти каждый третий военнослужащий войск — отличник боевой службы, боевой и политической подготовки, выросло число классных специалистов, спортсменов-разрядников, из года в год увеличивается количество отличных подразделений.

Но дело не только в том, сколько выращено отличников. Долг командиров, политработников, партийных организаций — постоянно заботиться о том, чтобы коллективы и отдельные военнослужащие, удостоенные этого почетного звания, показывали пример в достижении наивысших результатов в учебе, боевой службе, образце дисциплинированности, активности в общественной работе.

В борьбе за эффективность идейно-воспитательной работы все большее значение приобретает умение тесно сливать усилия командиров, политорганов, партийных организаций. Причем упор нужно сделать на выполнение требований ЦК КПСС о том, чтобы партийные организации стали подлинными центрами повседневной идейно-воспитательной деятельности. Долг коммунистов — постоянно держать в поле зрения жизнь воинских коллективов, вовремя замечать все, что волнует людей, сплачивать их, настраивать на достижение лучших показателей в служебно-боевой деятельности, быть подлинными бойцами партии, вожаками масс, воспитывать комсомольцев и молодежь активными помощниками партии, добиваться, чтобы каждый из них видел смысл и цель своей жизни в беззаветном служении Родине, безупречном выполнении воинского долга. Нужно использовать подготовку к очередному съезду комсомола для повышения активности комсомольских организаций, обеспечения примерности каждого комсомольца в службе, учебе, дисциплине.

Идеологическая работа — это работа с людьми. Она требует особого, бережного, душевного отношения к ним. Сила ее влияния тем больше, чем больше конкретной заботы о людях, их нуждах, запросах будут проявлять ее организаторы. Планируя любую пропагандистскую кампанию, организуя любое идейно-воспитательное мероприятие, нужно всегда помнить, что перед нами не просто масса военнослужащих, а гордые, полные достоинства, воспитанные на высоких идейных принципах строителей коммунизма граждане Советского Союза, выполняющие священный долг перед Отечеством. Невнимание к их нуждам и законным запросам, быту противоречит самой идее коммунистического воспитания. Прямая обязанность командиров, политработников, партийных организаций — доброжелательно относиться к каждому заявлению, предложению, жалобе и письму военнослужащих и граждан, постоянно держать под контролем работу с письмами, всемерно содействовать правильному их рассмотрению и разрешению.

В идеологической, политико-воспитательной работе нужно находить дорогу к уму и сердцу каждого человека, тонко и чутко реагировать на настроение и поведение людей. Мерилом качества, эффективности этой деятельности должно стать не просто количество проведенных мероприятий, но в большей мере степень их воздействия на всех и каждого в отдельности, способность настроить военнослужащих на самоотверженный ратный труд.

Во внутренних войсках есть все необходимое для качественной и эффективной идейно-воспитательной работы с военнослужащими. Задача состоит в том, чтобы умело использовать весь идейный багаж нашего социалистического общества, мощную материально-техническую базу пропаганды и агитации, преданные партии и хорошо подготовленные пропагандистские кадры.

ХІХ СЪЕЗДУ ВЛКСМ-ДОСТОЙНУЮ ВСТРЕЧУ!

Майор В. КАЛАШНИКОВ, помощник начальника Политуправления внутренних войск МВД СССР по комсомольской работе

18 мая откроется XIX съезд Всесоюзного Ленинского Коммунистического Союза Молодежи. В Москву на свой очередной форум соберутся лучшие представители юности Страны Советов. Они подведут итоги славных дел комсомола после XVIII съезда ВЛКСМ, наметят новую программу деятельности по претворению в жизнь исторических решений XXVI съезда партии, ноябрьского (1981 г.) Пленума ЦК КПСС.

Время и комсомолу внутренних войск оценить достигнутое, критически проанализировать причины еще имеющихся недостатков и определить меры по их устранению. Чтобы в преддверии съезда ошутимее стала помощь молодежных коллективов командирам и партийным организациям в решении задач, стоящих перед частями и подразделениями. Чтобы каждый член ВЛКСМ показывал личный пример в боевой службе, учебе, социалистическом соревновании и воинской дисциплине.

Чем же был ознаменован междусъездовский период для воинов внутренних войск? Прежде всего заметным ростом общественно-политической активности комсомольцев и молодежи, их стремлением образцовым ратным трудом внести свой вклад в выполнение решений XXV и XXVI съездов КПСС, XVIII съезда ВЛКСМ, в дальнейшее повышение бдительности и боевой готовности войск, совершенствование ратного мастерства, обеспечение надежной охраны порученных объектов, укрепление дисциплины и организованности.

Сплачивать молодых воинов вокруг Коммунистической партии, воспитывать их на идеях марксизма-ленинизма, революционных, боевых и трудовых традициях партии, советского народа и его Вооруженных Сил, Ленинского комсомола, в духе беззаветной преданности социалистической Родине, мужества, отваги и героизма, готовности отдать все силы, а если потребует, и жизнь для защиты своего Отечества — на это в первую очередь направлялись усилия организаций ВЛКСМ. В буднях солдат, сержантов, прапорщиков и офице-

ров-комсомольцев постоянно проявляются лучшие качества молодых защитников коммунизма. Возьмем хотя бы последний год из предшествовавших очередному форуму молодежи...

Комсомольской организации части, где секретарем комитета ВЛКСМ старший лейтенант В. Штомпель, недавно вручено Красное знамя Центрального Комитета Ленинского комсомола «За успехи в коммунистическом воспитании молодежи». Права получить эту переходящую награду воины добились ревностным ратным трудом. На протяжении десяти лет коллектив считается во внутренних войсках одним из лучших. Свыше половины подразделений здесь — отличные, а каждый третий член ВЛКСМ — отличник боевой службы, боевой и политической подготовки. Комсомольцы активно участвуют в военно-патриотическом воспитании пионеров и школьников, допризывной молодежи. В минувшем году часть завоевала Красное знамя ЦК ВЛКСМ навечно. Кроме того, она удостоена переходящих Красных знамен МВД СССР и областного комитета КПСС.

Своевременно приходит на помощь попавшим в беду стало хорошим правилом для солдат, сержантов, прапорщиков и офицеров войск. При этом им нередко приходится, спасая других, рисковать собственной жизнью. Так, самоотверженно и отважно действовали воины внутренних войск при ликвидации последствий стихийного бедствия — наводнения — на Дальнем Востоке. Пример стойкости и мужества в нелегких условиях подавали личному составу коммунисты и комсомольцы. Член ВЛКСМ рядовой В. Агафонов возглавлял группу военнослужащих, которые на лодках вывозили женщин, стариков и детей из затопленного района в безопасное место. Он лично спас 57 человеческих жизней. За свой подвиг комсомолец Агафонов отмечен знаком ЦК ВЛКСМ «Воинская доблесть». И подобных примеров безупречного служения Отчизне на счету у воинов-комсомольцев тысячи. Скоро лучшие из них

будут представлять молодежь внутренних войск на XIX съезде ВЛКСМ.

На первый съезд комсомола делегаты были избраны от немногим больше двадцати тысяч юных героев революции. Теперь в рядах ВЛКСМ свыше 40 млн. юношей и девушек, свято хранящих и настойчиво приумножающих славные традиции первых комсомольцев. Наша молодежь достойно наследует славу Павла Корчагина, Александра Матросова, Олега Кошевого. Она всегда готова грудью защищать завоевания социализма. Хотя сыновья и внуки участников Великой Отечественной войны не прошли суровых испытаний, выпавших на долю их отцов и дедов, они с честью несут по жизни принятую от старшего поколения эстафету честного служения Родине. Так, образцово выполняет воинский долг в одной из частей внутренних войск прапорщик Н. Руденко — сын кавалера 10 государственных наград, бывшего малоземельца Николая Филипповича Руденко. Воин уверенно продолжает дело, за которое сражался и пролил кровь под городом-героем Новороссийском его отец. Прапорщик Руденко по праву считается одним из лучших специалистов, активно участвует в общественной работе. Таких, как Николай, в войсках множество.

Неуклонно следовать делу Ленина, делу партии! В этом, как и прежде, видят главную задачу комсомольцы сегодняшнего дня. В своей повседневной деятельности они руководствуются наказом Генерального секретаря ЦК КПСС, Председателя Президиума Верховного Совета СССР товарища Л. И. Брежнева: «Способствовать формированию поколения людей политически активных, знающих дело, любящих труд и умеющих работать, всегда готовых к защите своей Родины...» (Материалы XXVI съезда КПСС. М., 1981, с. 67).

Основные усилия организации ВЛКСМ направляют на коммунистическое воспитание молодежи. Идейная закалка воинов находится в центре внимания каждого комсомольского коллектива. Заметно активизируется в молодежной среде пропаганда основ марксизма-ленинизма, творческое изучение идейно-теоретического наследия В. И. Ленина, решений XXVI съезда КПСС, произведений товарища Л. И. Брежнева, героической истории КПСС и ВЛКСМ, Советских Вооруженных Сил и внутренних войск МВД СССР.

Военнослужащие настойчиво овладевают знаниями на политических занятиях, в ходе Ленинских уроков и чтений, тематических вечеров, устных журналов, диспутов, при обсуждении книг, кинофильмов, теле- и радиопередач. Целенаправленно используется для этого и проходящий в комсомольских организациях Всесоюзный Ленинский зачет «Решения XXVI съезда КПСС — в жизнь!» В большинстве частей и подразделений он превратился в действенную форму воспитательного влияния на комсомольцев и молодежь. Участие в зачете помогает им органически сочетать знание своих воинских и общественных обязанностей с образцовым их выполнением в повседнев-

ной жизни. Убедительное свидетельство этому — рост числа отличников боевой службы, боевой и политической подготовки, увеличение количества отличных частей и подразделений.

Многое сделано и делается в войсках для дальнейшего улучшения коммунистического воспитания молодежи. Но, как бы весомы ни были эти достижения, не в традициях комсомоли успокаиваться, складывать руки. Хотя большинство членов ВЛКСМ служит образцом идейной стойкости, советского патриотизма, организованности и дисциплинированности, задача времени — бороться за убеждения каждого молодого военнослужащего с тем, чтобы он в полной мере чувствовал кровную причастность к заботам коллектива, к общей работе.

У комсомольских активистов немало резервов для усиления воспитательного влияния на сослуживцев. Так, жизнь дает нам массу примеров благородства, отваги и мужества воинов внутренних войск. Но порой это замалчивается, не пропагандируется в молодежной среде. Отличившиеся не поощряются комсомольскими наградами. А ведь каждый случай героизма поучителен, способен воспламенять сердца. Здесь, как нигде, не место формализму и равнодушию.

Организациям ВЛКСМ нужно шире использовать для воспитания военнослужащих на боевых традициях проводимую по постановлению бюро ЦК Ленинского комсомола Всесоюзную поисковую экспедицию «Летопись Великой Отечественной», приобщать солдат и сержантов к ратному и трудовому подвигу советских людей в годы фашистского нашествия, воспитывать у молодежи стремление следовать примеру старших поколений.

При решении этой задачи важно учесть начавшуюся подготовку к 60-летию образования СССР. Постоянно пропагандировать среди военнослужащих достижения союзных республик в выполнении планов одиннадцатой пятилетки, примеры взаимопомощи воинов разных национальностей.

Идейно-воспитательная работа в организациях ВЛКСМ — не самоцель. Ее назначение — формировать у молодежи непоколебимую верность делу Ленина и Коммунистической партии, подлинную гражданственность и высокую общественную активность. Между тем кое-где старшие товарищи излишне опекают комсомольцев, готовят за активистов собрания, различные мероприятия (подобные факты выявлены в некоторых подразделениях управления внутренних войск МВД СССР по Уралу). Отдельные командиры и политработники здесь забывают, что, только во всем доверяя своим боевым помощникам, можно выработать у них инициативу и самостоятельность — черты, без которых немислим молодой строитель и защитник коммунизма.

Деятельность комсомола войск по идейной закалке солдат, сержантов, прапорщиков и офицеров — членов ВЛКСМ — призвана прежде всего обеспечивать их при-

мерность в боевой службе, учебе и дисциплине. Надежной охраной порученных объектов и общественного порядка воины внутренних войск вносят весомый вклад в выполнение решений XXVI съезда КПСС по укреплению социализма и правопорядка. Поэтому накануне комсомольского форума предстоит еще раз взыскательно оценить, все ли делается в организациях ВЛКСМ для изжития в караулах и войсковых нарядах случаев беспечности и ротозейства, для того, чтобы каждый воин-комсомолец глубоко проникся сознанием важности своей боевой службы, гордостью за доверенный ему пост, врученное оружие.

Недостатков и упущений у нас еще немало. Они проявляются в первую очередь там, где молодежные руководители не придерживаются подлинно ленинского стиля в работе, не учатся у коммунистов непременно доводить начатое дело до конца. Например, в организациях ВЛКСМ управления внутренних войск МВД СССР по Казахской ССР и Киргизской ССР зародилось движение под девизом «Боевой службе — жар комсомольских сердец». Однако полезная инициатива, не получив здесь должного распространения, быстро заглохла. Произошло это потому, что отдельные помощники начальников политотделов по комсомольской работе и секретари комитетов ВЛКСМ не анализировали, как приживается начин в подразделениях, не пропагандировали передовой опыт, не спрашивали с тех, кто формально отнесся к начинанию.

А в организации ВЛКСМ, которую возглавляет офицер А. Алипов, незаслуженно оказалось забытым движение под девизом «Инженерно-техническим средствам охраны — комсомольскую заботу и внимание». Здесь в ряде подразделений прекратили существование кружки технических знаний, многие комсомольцы перестали участвовать в рационализаторской работе.

Борясь за безупречное выполнение воинского долга каждым комсомольцем, надо учиться конкретно влиять на тех людей, кто решает судьбу боевой службы непосредственно на постах и маршрутах патрулирования. Повышать роль актива в проведении здесь политической работы, добиваться, чтобы увольняющиеся в запас начальники караулов и войсковых нарядов, инструкторы и дрессировщики служебных собак, воины, несущие боевую службу на КПП и часовыми-операторами, готовили себе достойную замену, чтобы молодые контролеры быстрее перенимали у старших товарищей опыт распознавания ухищрений, применяемых осужденными для совершения побегов и иных преступлений. Любой факт притупления бдительности, недобросовестного отношения кого-то из военнослужащих к своим обязанностям должен вызывать острую реакцию в коллективе.

Подготовка к XIX съезду ВЛКСМ по времени совпадает с началом нового учебного года. Поэтому в круг забот комсомольских организаций должно в первую очередь войти обеспечение авангардной

роли членов ВЛКСМ в боевой подготовке. Использование с максимальной эффективностью каждой минуты учебного времени, совершенствование учебно-материальной базы, пропаганда среди личного состава технических знаний, настойчивая борьба за рост числа классовых специалистов, спортсмен-разрядников и значкистов ВСК — вот пути претворения в жизнь ленинского завета «учиться военному делу настоящим образом». Эту работу следует организовывать так, чтобы активисты не ограничивались шумными речами о необходимости повышать боеготовность, а конкретнее работали с каждым солдатом, сержантом, прапорщиком и офицером — членом ВЛКСМ. Чтобы отличники боевой службы, боевой и политической подготовки помогали отстающим, а к людям нерадивым предъявлялись бы по-комсомольски принципиальный спрос. Так, в минувшем году снизило свои показатели подразделение, где бюро ВЛКСМ возглавлял сержант М. Кожухов. Здесь преобладал бумажный стиль влияния на молодежь. Подобный подход только вредит делу. От него комсомольским вожакам надо решительно избавляться.

Многое предстоит сделать организациям ВЛКСМ по выполнению постановления ЦК КПСС и Совета Министров СССР «О дальнейшем подъеме массовости физической культуры и спорта». Под руководством коммунистов им нужно поставить дело так, чтобы для каждого солдата и сержанта годы воинской службы превратились в период морального и физического возмужания, чтобы ни один человек не стоял в стороне от спорта.

Высокие рубежи в ратном труде по плечу только людям дисциплинированным, сплоченным единством целей, живущим по принципу морального кодекса строителя коммунизма: каждый за всех, все за одного. Поэтому в предсъездовский период важно сосредоточить усилия на воспитании членов ВЛКСМ в духе беспрекословного выполнения требований военной присяги и воинских уставов, уважения к командирам и начальникам, безупречной исполнительности, утверждения в молодежной среде атмосферы подлинной дружбы и правильного понимания войскового товарищества.

Ширится и набирает силу зародившееся в комсомольских организациях управления внутренних войск МВД СССР по Украинской ССР и Молдавской ССР патриотическое движение под девизом «Береги честь воинского коллектива». Следуя этому призыву, более опытные солдаты и сержанты с первых дней пребывания в подразделениях новичков окружают их заботой и вниманием, помогают быстрее овладеть навыками воинской службы, активно включаться в общественную жизнь. Эта полезная инициатива должна получить распространение в каждом молодежном коллективе. Вместе с тем комсомольские руководители обязаны и впредь строго спрашивать с отдельных несознательных членов ВЛКСМ, пытающихся строить взаимоотношения с товарищами на неуставной осно-

ве, с тех, кто допускает случаи употребления спиртных напитков, самовольных отлучек, пререканий и т. д., создавать вокруг подобных фактов атмосферу нетерпимости.

Одно из условий наведения твердого уставного порядка — забота о разумном и полезном проведении комсомольцами и молодежью досуга, об умелой организации отдыха личного состава. Решению этой задачи способствует участие каждой организации ВЛКСМ в походе «За высокую культуру воинской жизни». Он призван сделать годы воинской службы солдат и сержантов периодом их культурного и общеобразовательного роста, приобщения к духовным ценностям нашего общества. Однако кое-где это движение сведено лишь к заботам о создании уюта, благоустройстве жилых и служебных помещений; забыто, что основная цель похода — воспитание людей, а потому к делу следует подходить комплексно, шире использовать связи с местными комсомольскими органами, отделениями Всесоюзного общества «Знание», чаще приглашать в подразделение представителей передовых трудовых коллективов. Иными словами, прежде всего влиять на сознание личного состава.

Каждому комсомольскому коллективу надо подумать, как повысить ответственность за выполнение воинского долга и служебных обязанностей офицеров, прапорщиков и сержантов — членов ВЛКСМ. От их методического мастерства, отношения к делу во многом зависит обучение и воспитание солдат.

К сожалению, в ряде частей еще слабо ведется работа по отбору и направлению лучших воинов по комсомольским путевкам в военные училища и для зачисления на службу прапорщиками. Эти недостатки отмечались, например, в организации ВЛКСМ, возглавляемой старшим лейтенантом Д. Горемыкиным.

В ходе подготовки к XIX съезду ВЛКСМ комсомольским организациям военно-учебных заведений предстоит проанализировать, как сегодняшние курсанты готовятся к службе в войсках, как они овладевают знаниями и командирскими навыками. Следует критически и взвешательно оценить результаты своих усилий по воспитанию у выпускников гордости избранной профессией, активной жизненной позиции, умения возглавлять воинские коллективы.

Немалый вклад вносит комсомол войск во всенародное движение за экономию и бережливость. Необходимо возглавить молодежь в объявленном партией походе за заботливое отношение к народному добру, за хозяйски рациональное расходование материальных ценностей. Экономия электроэнергии, горюче-смазочных материалов, автомобильной резины, хлеба, воды и т. д. должна стать делом чести каждого члена ВЛКСМ. Многие предстоит им сделать и для развития прикухонных хозяйств в подразделениях.

В период между XVIII и XIX съездами ВЛКСМ в комсомольских организациях войск заметно активизировалась внутри-

союзная работа, повысилась боевитость комитетов и бюро ВЛКСМ, комсгруппов, усилилось их влияние на рост общественно-политической активности молодых воинов. Однако завершающиеся в комсомоле отчеты и выборы показали, что успокаиваться на достигнутом оснований нет. В частности, не изжиты пока случаи, когда некоторая часть солдат и сержантов, отслужив положенный срок, увольняется в запас, так и не вступив в ряды ВЛКСМ. Порой комсомольские руководители недооценивают значения такого ответственного для молодых людей события, как вступление в ряды ВЛКСМ. Только равнодушием к выполнению своих обязанностей капитана К. Кошмина можно, например, объяснить тот факт, что в возглавляемой им комсомольской организации половине принятых в ВЛКСМ воинов билеты были вручены с нарушением установленных сроков.

В ряде комсомольских организаций управления внутренних войск МВД СССР по Северо-Западной зоне формально, на низком уровне проведена годовая сверка состава ВЛКСМ. После ее завершения часть воинов-комсомольцев по-прежнему не выполняет общественных поручений, а с некоторых членов ВЛКСМ, устранивших недостатки в поведении, так и не сняты давно наложенные взыскания.

В результате завершившейся отчетно-выборной кампании к руководству комсомольскими коллективами пришел новый отряд комсгруппов, членов бюро и комитетов ВЛКСМ. Их долг — активизировать внутрисоюзную работу, сделать ее еще более боевитой и действенной.

Подготовка к очередному комсомольскому съезду открывает перед организациями ВЛКСМ войск широкие возможности по упрочению деловых связей с местными комсомольскими органами. Это и военно-патриотическое воспитание пионеров и школьников, допризывной молодежи, и направление по путевкам ВЛКСМ солдат и сержантов на подшефные ударные комсомольские стройки, и многое другое. Крепить дружбу между воинами-комсомольцами и молодыми тружениками предприятий, строек, колхозов, совхозов, студенчеством — задача общая. Она должна решаться повседневно.

* * *

Каждый день приближает нас к очередному съезду ВЛКСМ. На боевых постах и маршрутах патрулирования, в учебных классах и на стрельбищах вдохновенным ратным трудом готовят ему достойную встречу комсомольцы и молодежь внутренних войск. Свой долг они видят в том, чтобы под руководством командиров, политорганов и партийных организаций еще настойчивее бороться за повышение боевистости молодежных коллективов, добиваться примерности каждого члена ВЛКСМ в боевой службе, боевой и политической подготовке, воинской дисциплине.

УЛУЧШАТЬ РАБОТУ С ОФИЦЕРАМИ РОТ

Военный совет внутренних войск МВД СССР рассмотрел вопрос о мерах дальнейшего совершенствования работы с офицерскими кадрами ротного звена. С докладом выступил заместитель начальника внутренних войск МВД СССР по кадрам генерал-лейтенант И. Ф. Мельник. Он подчеркнул их важную роль в решении больших и ответственных задач, возложенных на войска Коммунистической партией и Советским правительством. От офицеров подразделений непосредственно зависит повышение боевой готовности, качество боевой службы, обучение и воспитание личного состава, укрепление воинской дисциплины.

Благодаря постоянной заботе партии и советского народа, вниманию Министерства внутренних дел СССР в войсках созданы хорошие условия для подготовки высококвалифицированных офицерских кадров. Только за десятую пятилетку число офицеров рот с высшим образованием возросло в пять раз, а членов КПСС среди них стало больше почти на двенадцать процентов. В настоящее время подразделения укомплектованы опытными кадрами, которые в абсолютном большинстве обеспечивают выполнение возложенных на них обязанностей.

Многие командиры подразделений и их заместители за самоотверженный труд отмечены высокими государственными наградами, отдельным офицерам досрочно присвоены очередные воинские звания, значительная часть их получила продвижение по службе.

Вместе с тем, отметил докладчик, анализ работы по подбору, расстановке, воспитанию и обучению офицеров ротного звена показал, что она еще не в полной мере отвечает современным требованиям и установкам XXVI съезда КПСС.

Не везде строго соблюдается установленный порядок при назначении, представлении, вводе в должность молодых офицеров, а также продвижения их по службе. Вследствие недостаточного знания людей или их необъективного аттестования допускаются ошибочные назначения.

В отдельных частях и подразделениях не следуют рекомендациям ГУВВ МВД СССР по формированию резерва кадров для выдвижения, в результате чего в него зачисляются кандидаты, не обладающие должными деловыми и морально-политическими качествами.

Некоторые офицеры, чувствуя бесконтрольность со стороны старших начальников, не стремятся к повышению своего идейно-теоретического, военного и профессионального уровня, не занимаются самообразованием. Отдельные нарушают уставные требования, проявляют неисполнительность, безынициативны. Недостаточно уделяется внимания воспитанию у молодых офицеров понятия о воинской чести и воинском долге, уважительного отношения к подчиненным, оказанию им помощи в поддержании уставных взаимоотношений в воинских коллективах, укреплении взаимодействия с администрацией охраняемых объектов.

Командирская и методическая подготовка офицеров рот кое-где еще проводится на низком уровне, без учета конкретных задач, выполняемых подразделениями.

Все это — следствие изъянов в стиле руководства отдельных командиров, штабов, партполитаппаратов, служб: организаторскую и политико-воспитательную работу с офицерами они строят без учета изменений в их качественной характеристике, не выполняют требований по вводу в должности выпускников военных училищ, нередко ограничиваясь лишь кратким инструктажом.

В ходе целевых и комплексных выездов, итоговых проверок недостаточно глубоко и всесторонне оценивается конкретный вклад каждого офицера подразделения в общее дело. Медленными темпами еще сокращается служебная нагрузка на офицеров подразделений, не всегда им создаются условия для самостоятельной работы, качественной подготовки к занятиям и проведения политико-воспитательных мероприятий с личным составом.

Не во всех отдельно дислоцированных подразделениях офицеры и их семьи обеспечены жилплощадью. Не всегда своевременно и внимательно рассматриваются их письма, жалобы и заявления, не принимаются конкретные решения по ним.

В обсуждении доклада приняли участие приглашенные на Военный совет руководители ряда управлений войск, частей и военных училищ.

Начальник управления внутренних войск МВД СССР по Украинской ССР и Молдавской ССР генерал-лейтенант И. М. Ганнусенко высказал предложения по дальнейшему стимулированию труда офицеров ротного звена, их переподготовке.

О мерах по улучшению работы с офицерами этой категории доложил начальник политотдела внутренних войск МВД СССР по Уралу полковник В. Б. Лиходиевский. Он отметил, что у них практикуются целевые выезды в подразделения для более глубокого изучения деятельности офицеров. Обобщаются отзывы и мнения их старших начальников, товарищей по службе, партийных и комсомольских организаций, проводятся индивидуальные собеседования. Пересмотрены кандидатуры офицеров, зачисленных в резерв для выдвижения. Каждому из них помогают формировать навыки, необходимые для исполнения обязанностей при назначении на новую должность.

Активизируется роль партийных и комсомольских организаций в подборе, расстановке и воспитании офицерских кадров. Улучшается контроль за их самостоятельной учебной, повышением идейно-теоретической и профессионального уровня. Совершенствуется нравственное воспитание кадров.

Начальник Саратовского высшего военного командного училища имени Ф. Э. Дзержинского МВД СССР генерал-майор Ю. Ф. Алферов говорил о практике отбора абитуриентов, становлении офицеров ротного звена в условиях военно-учебного заведения. Он высказал пожелание о более тесном взаимодействии с командирами, штабами, партполитаппаратами частей по более качественному комплектованию училищ.

О необходимости улучшения качества профессиональной подготовки курсантов военных училищ, укрепления связи их обучения с жизнью войск шла речь в выступлении заместителя начальника войск по боевой подготовке генерал-майора К. Л. Кузнецова.

Начальник Политуправления внутренних войск МВД СССР генерал-майор С. П. Осташев подчеркнул актуальность обсуждаемого вопроса, поскольку кадры ротного звена являются непосредственными проводниками политики партии и правительства в массы воинов, воспитателями своих подчиненных. Он остановился на практике работы по идейному и организационному укреплению ротных парторганизаций, повышению их боевостности, обеспечению авангардной роли коммунистов в воинских коллективах. Были высказаны рекомендации по совершенствованию стиля и методов работы в подразделениях офицеров управлений, оказанию ими конкретной помощи командирам рот и их заместителям.

Начальник внутренних войск МВД СССР генерал армии И. К. Яковлев в своем выступлении указал на необходимость комплексного подхода к подбору, расстановке, обучению и воспитанию офицерских кадров ротного звена. Он поставил конкретные задачи по улучшению отбора кандидатов для поступления в военные училища, комплектования их преподавательским составом, подготовки курсантов — будущих офицеров для войск. Особое внимание, подчеркнул он, необходимо уделить обучению курсантов в полевых условиях. Важно добиться, чтобы весь уклад жизни училищ способствовал формированию и развитию у них высоких морально-политических и боевых качеств, правовой культуры, практических навыков организации боевой службы, боевой и политической подготовки, воспитания личного состава.

Многое зависит от встречи молодых офицеров в частях и подразделениях, от той заботы и внимания, которые проявят к ним старшие начальники, в том числе и в вопросах бытоустройства.

Далее генерал армии И. К. Яковлев подчеркнул важность постоянной работы с резервом для выдвижения. Должности командира роты и его заместителя по политической части ни на один день не могут быть вакантными. Нужно строго соблюдать установленную систему ввода в должность вновь назначенных офицеров подразделений, для чего повысить спрос за это со старших начальников. Считать нецелесообразным наказывать офицеров рот за недостатки и промахи, допущенные ими по неопытности при нахождении в должности менее полугода.

Начальником войск были высказаны конкретные предложения по переподготовке офицеров ротного звена. В частности, при их аттестовании необходимо в ходе индивидуальных бесед определять, кому и в какие сроки повысить квалификацию.

Следует проявлять постоянную отеческую заботу об удовлетворении насущных нужд и запросов офицеров ротного звена. Своевременно и полностью обеспечивать их положенными видами довольствия, оказывать необходимую помощь семьям.

В полном соответствии с установками XXVI съезда партии, указаниями Генерального секретаря ЦК КПСС, Председателя Президиума Верховного Совета СССР товарища Л. И. Брежнева по работе с кадрами, сказал в заключение генерал армии И. К. Яковлев, мы должны обеспечить целеустремленное и последовательное претворение в жизнь ленинских принципов подбора, расстановки и воспитания офицерского состава внутренних войск.

В работе Военного совета войск принял участие ответственный работник ЦК КПСС А. Ф. Курилов.

ПОВЫШАТЬ КАЧЕСТВО ПОЛИТИЧЕСКОЙ УЧЕБЫ

Главным содержанием марксистско-ленинской подготовки офицеров внутренних войск было и остается углубленное изучение марксистско-ленинской теории, героической истории КПСС, трудов товарища Л. И. Брежнева, актуальных проблем, вытекающих из них по вопросам внешнеполитической деятельности, экономической, социальной и военной политики партии и Советского государства. В истекшем году первостепенное внимание уделялось изучению решений XXVI съезда КПСС и задач, связанных с возрастанием воспитательной роли службы в Советских Вооруженных Силах, дальнейшим повышением их боевой готовности в той военно-политической обстановке, которая сложилась в мире за последнее время.

Основные усилия слушателей групп марксистско-ленинской учебы направлялись на формирование у них научного мировоззрения, идейной убежденности, глубокое осмысление теории и практики коммунистического строительства, защиты социалистического Отечества, на борьбу за неуклонное повышение боеготовности войск, ключевое решение задач боевой службы.

Взяв на вооружение постановление ЦК КПСС «О дальнейшем совершенствовании партийной учебы в свете решений XXVI съезда КПСС» и рекомендации Всесоюзного семинара-совещания идеологических работников, проведенного Центральным Комитетом партии в апреле 1981 года, командиры, политработники и партийные организации заметно повысили свое влияние на улучшение качества и действенности марксистско-ленинского образования офицеров.

Возросла ответственность руководителей групп за подготовку и проведение занятий, их связь с жизнью и задачами, решаемыми частями и подразделениями. Активизировался контроль за ходом учебы, самостоятельной работой слушателей.

Выполняя требование постановления ЦК КПСС от 26 апреля 1979 года о превращении партийных организаций в центры повседневной идейно-воспитательной деятельности, партийные комитеты и бюро стали чаще практиковать заслушивание сообщений и отчетов коммунистов о проводимой ими идеологической работе, выносить эти вопросы на свои заседания и собрания. Положительный результат приносят индивидуальные собеседования коммунистов-руководителей с офицерами по марксистско-ленинской теории и актуальным проблемам научного коммунизма.

Высокое чувство ответственности за идейно-теоретическую закалку слушателей проявляют многие руководители групп марксистско-ленинской подготовки, среди них гг. А. Рязанов, М. Бойко, А. Савиков и другие. Они умело используют различные методические приемы при проведении занятий в группах, помогают слушателям расширять свой политический кругозор.

Вполне закономерно, что офицеры, занимающиеся в этих группах, добросовестно, скрупулезно изучают первоисточники, постоянно следят за материалами периодической печати, событиями, происходящими в стране и за рубежом, всесторонне готовятся к каждому семинару. Интересно, с высокой активностью проходят здесь семинарские занятия. На них живо обсуждаются рефераты, поднимаемые вопросы тесно увязываются с конкретными задачами воинских коллективов. Не случайно преобладающее большинство слушателей подает пример выполнения служебных и партийных обязанностей, поведения в быту.

Во многих частях для идейно-теоретической закладки офицерского состава широко используются многообразные формы идеологической, политико-воспитательной рабо-

ты: научно-практические конференции, теоретические собеседования, единые полдни, политические информации.

Вместе с тем следует заметить, что перестройка марксистско-ленинского образования в свете требований партийного съезда в ряде частей осуществляется крайне медленно. Так, в группах, где руководителями были М. Кораблин и Н. Перов, не проявлялось необходимой заботы об охвате занятиями всех слушателей, а индивидуальных собеседований и дополнительных занятий вообще не проводилось. Обсуждаемые темы и вопросы редко связывались с насущными задачами воинских коллективов. В учебе имели место формализм, поверхностный, школярский подход к изучению рекомендованной литературы. Не всегда управленческие партийные организации заботились об идейном росте коммунистов, формировании у них активной жизненной позиции. Это, безусловно, сказывалось на результатах служебно-боевой деятельности частей и подразделений, воинской дисциплине.

Медленно еще повышается качество марксистско-ленинской подготовки среди офицеров батальонного и ротного звеньев. Некоторые командиры и начальники под предлогом занятости этой категории по службе или отдаленности подразделений от ядра частей не вызывают офицеров на плановые занятия, а при работе в батальонах и ротах предметно не интересуются, как они совершенствуют свои знания. Разумеется, такое отношение коммунистов-руководителей к политическому образованию офицеров снижает у тех чувство ответственности за личную идейную закалку, приводит к провалам в работе, отрицательно влияет на их поведение вне подразделений, отношение к семьям.

Практика передовых воинских коллективов учит, что уровень идейно-политической подготовки кадров во многом зависит от личного участия руководящего состава в пропагандистской работе. Командир части, начальник полторгана могут лучше, чем кто-либо другой, обеспечить самостоятельную подготовку слушателей к семинару, добиться высокой посещаемости занятий, показать пример добросовестного отношения к учебе. Отдельные руководители групп перепоручают проводить занятия малоподготовленным пропагандистам. Не везде ведется настойчивая борьба за улучшение самостоятельной учебы офицеров, за привитие им стремления глубже проникать в сущность ленинских идей, овладеть научной методологией, проявлять общественно-политическую активность.

Все это свидетельствует о том, что перестройка такого важного участка идеологической работы, каким является марксистско-ленинская подготовка, ведется недостаточно активно.

9

В новом учебном году на основе рекомендаций и положений, содержащихся в решениях XXVI съезда партии, постановлениях ЦК КПСС о дальнейшем улучшении идеологической, политико-воспитательной работы, совершенствовании партийной учебы, необходимо настойчиво добиваться неуклонного повышения качества марксистско-ленинской подготовки офицеров. Изучение теории революционного преобразования мира, обращение к опыту практической деятельности Коммунистической партии должно быть направлено на выработку у военных кадров идейной зрелости, нравственной чистоты, личной ответственности и примерности в выполнении решений XXVI съезда КПСС, постановлений Центрального Комитета партии и требований МВД СССР.

Офицеры войск в новом учебном году будут изучать «Актуальные проблемы экономической политики партии, социально-политического и духовного развития советского общества в решениях XXVI съезда КПСС». При этом основным методом овладения марксистско-ленинской теорией остается самостоятельная работа слушателей. Следует активно внедрять в практику составление личных комплексных планов повышения идейно-политического уровня слушателей, в которых предусматривать последовательное изучение произведений классиков марксизма-ленинизма, решений XXVI съезда партии, постановлений ЦК КПСС, трудов товарища Л. И. Брежнева, теоретических материалов, публикуемых в периодической печати. Есть необходимость отразить в планах и свое участие в агитационно-пропагандистской работе.

Для повышения эффективности политической учебы офицеров целесообразно, как и прежде, систематически практиковать проведение теоретических и научно-практических конференций, собеседований, политинформаций, обсуждение рефератов. Надо больше заботиться о качестве занятий по курсу «Основы правовых знаний», военной педагогики и психологии.

При проведении лекций и семинаров, особенно в высших военно-учебных заведениях, рекомендуется шире использовать проблемный метод обучения, который обеспечивает более тесную связь теории с практическими задачами. При традиционной системе обучения пропагандист в определенной последовательности излагает материал, а слушатели усваивают его в относительно пассивной форме, то есть запоминают, конспектируют готовые выводы. Проблемный метод позволяет пропагандисту не только раскрыть тему, но и вовлечь группу в обсуждение отдельных вопросов. В результате взаимодействия руководителя со слушателями в изучаемом материале выявляются внутренние противоречия, определяются проблемы, которые разрешаются в процессе активного их обсуждения всеми

обучаемыми. Данный метод можно сочетать с другими, не нарушая единой системы взаимодействия пропагандиста со слушателями.

В высших военно-учебных заведениях следует повысить роль теоретических и методологических семинаров, добиваться, чтобы они максимально способствовали углублению политических, философских и экономических знаний преподавателей, их идейному и профессиональному росту.

Предстоит улучшить эффективность контроля за организацией и ходом занятий, а также самостоятельной работой слушателей. Внедрить в практику обязательное проведение итоговых семинаров в группах и индивидуальных собеседований с каждым офицером за период обучения, по результатам которых выставлять оценки в зачетных книжках. Признано целесообразным создать в управлениях войск по республикам и зонам и в управлениях соединений группы по структурным подразделениям: в штабах, политотделах, службах тыла.

Руководителями групп рекомендуется назначать наиболее подготовленных генералов и офицеров, способных творчески, доступно вести пропаганду марксистско-ленинской теории.

Парткомы, партбюро и партийные организации призваны систематически анализировать ход политической учебы коммунистов, обсуждать ее итоги на собраниях, заслушивать руководителей и слушателей групп на заседаниях комитетов и бюро. Эти вопросы целесообразно рассматривать на служебных совещаниях офицерского состава, в политорганах.

В истекшем году командиры, политорганы, партийные и комсомольские организации усилили внимание к политической учебе прапорщиков и военнослужащих сверхсрочной службы, к политической подготовке солдат, сержантов и курсантов учебных частей. Повышению уровня идейной закалки военнослужащих способствовали подготовка к XXVI съезду партии и изучение его решений. Работа по выполнению требований постановления ЦК КПСС от 26 апреля 1979 года обогатила идеологическую деятельность в частях и подразделениях. Это благотворно сказалось на содержании и методике политических занятий, их идейном уровне.

Личный состав с неослабным интересом изучал произведения В. И. Ленина, материалы XXVI съезда партии, труды и выступления товарища Л. И. Брежнева. Во многих частях настойчиво внедрялись передовые формы и методы политических занятий. Улучшилось перспективное планирование теоретической и методической подготовки руководителей групп, комплексный контроль за качеством подготовки и ходом учебы, внедрялся лекционно-семинарский метод в группах рядового и сержантского

состава. Повышению действенности политических занятий сейчас неизмеримо больше, чем когда-либо, способствуют партийные и комсомольские организации, агитпропколлективы, клубы и библиотеки, войсковые и многотиражные газеты.

И все же в некоторых частях и подразделениях не достигнуто должного качества и высокой действенности политических занятий, их тесной связи с жизнью и служебно-боевой деятельностью воинских коллективов. Нередко в учебных классах царит скука, бесстрастно излагаются известные истины и набившие оскомину трафаретные нравоучения. Такой подход к политической подготовке военнослужащих нетерпим.

В части, где политработником подполковник В. Шибанов, медленно сокращается количество групп, занимающихся в вечернее время после несения боевой службы. О качестве политической подготовки здесь можно сказать одно: оно не соответствует требованиям дня. Не изжиты случаи, когда сержанты занимаются совместно с солдатами, а прапорщики включаются в группы сержантского состава. Видимо, есть необходимость напомнить политработникам, что перед военнослужащими каждой из этих категорий стоят свои, строго регламентированные уставами и приказами задачи, которые определяют их место и роль в войсках. И не случайно, скажем, учебные планы политической учебы прапорщиков и политических занятий сержантов имеют значительные различия и свои особенности. Не учитывать этого — значит забывать о дифференцированном подходе в политическом воспитании.

Не везде налажен постоянный и действенный контроль за подготовкой и проведением занятий. Подчас он не носит предупредительного характера, осуществляется поверхностно.

Кое-где в частях не изжиты серьезные просчеты в подготовке руководителей групп. Бывает, что сборы и семинары с пропагандистами проводятся наспех, а вышестоящий политорган не контролирует их. Планы сборов зачастую перегружены мероприятиями, не имеющими прямого отношения к методической и теоретической подготовке их участников. В то же время инструкторско-методические доклады и семинары сокращаются по времени, редко практикуются открытые уроки.

Значительно снижает качество политических занятий и то, что в отдельных случаях их поручают проводить офицерам, которые не отличаются личной примерностью в выполнении своих обязанностей, соблюдении правил морали. При этом политорганы редко пользуются правом отстранять таких руководителей от политической учебы военнослужащих.

Отмеченные недостатки объясняются тем, что командиры и политорганы некоторых частей не осуществляют повседневное конкретное руководство идейной закалкой воинов, не организуют обобщение и внедрение в практику опыта лучших руководителей групп. В этом деле пока незначителен вклад и штатных пропагандистов.

Особо следует сказать о роли заместителей командиров батальонов по политической части. Не все из них планомерно занимаются обучением ротных политработников и руководителей групп политзанятий, нерегулярно инструктируют помощников руководителей групп.

Некоторые партийные и комсомольские организации еще неглубоко вникают в состояние политической учебы, не всегда принципиально ставят вопросы о примерности своих членов в идейно-политическом совершенствовании.

Главной фигурой в системе партийной учебы является пропагандист. «Именно от него, — подчеркнул на XXVI съезде КПСС товарищ Л. И. Брежнев, — во многом зависит, какими будут семинары, политшколы, университеты: будут ли они местом, где порой царит скука, где лишь «отбываются» положенные часы, или же, наоборот, они повсеместно станут действительными центрами живой партийной мысли и слова. От идеологического, пропагандистского актива партии в первую очередь зависит отношение людей к партийной учебе. Люди должны тянуться к ней сами, чтобы коллективно обсуждать актуальные проблемы теории и политики партии, получать ответы на волнующие всех вопросы, пополнять свой идейно-теоретический багаж».

Из этого вытекает первоочередная задача: более основательно подходить к подбору, подготовке и своевременному информированию пропагандистских кадров и в первую очередь руководителей групп политзанятий. Важно обстоятельно знакомить их с передовой методикой, обстановкой в части и подразделениях, учить рациональному использованию времени для совершенствования теоретического уровня и методического мастерства.

Назначение офицера руководителем группы нужно рассматривать как свидетельство большого политического доверия, как ответственное партийное поручение. Необходимо постоянно поднимать авторитет пропагандиста, оказывать ему повседневную помощь. Одновременно следует активно внедрять в практику комплексный контроль за политзанятиями, который должен заканчиваться детальным их разбором на очередном семинаре с руководителями групп.

Эффективным приемом в обучении пропагандистов является участие руководящего состава в проведении политических за-

ятий по наиболее актуальным и сложным темам. При этом целесообразно тщательно анализировать состояние служебно-боевой деятельности, боевой учебы и дисциплины, информировать воинов об изменениях в военно-политической и оперативно-служебной обстановке, о предстоящих задачах и путях их решения.

Практика показывает, что наилучших результатов в воспитательном воздействии на слушателей добиваются те пропагандисты, в выступлениях которых пульсирует живая мысль, есть раздумья над затронутыми вопросами. Важно не только пересказывать те или иные положения, но и убеждать слушателей. Для этого опытные руководители групп используют объективный анализ явлений жизни, убедительную аргументацию, то есть все то, что вбирает в себя понятие научности. При этом не следует все внимание сосредоточивать на успехах и достижениях, обходя молчанием трудности, встречающиеся в строительстве коммунизма, в мировом коммунистическом движении, или, напротив, чрезмерно подчеркивать отрицательные явления, распространять выводы по отдельным ошибкам, промахам и упущениям на всю социалистическую действительность.

Арсенал средств наглядности, которым располагают в настоящее время руководители групп, неизмеримо возрос в связи с развитием технических средств пропаганды. Диапозитивы и диафильмы, документальные и научно-популярные кинокартины, грампластинки и магнитофонные записи делают выступление интересным, убедительным и более действенным. Вполне понятно, что пропагандист должен обогащать приемы и методы использования технических средств пропаганды, широко применять их.

В совершенствовании политических занятий большая роль принадлежит партийным организациям. Важно и дальше повышать их ответственность за подготовку пропагандистов, идейную закалку коммунистов, всех военнослужащих. Партийные организации призваны осуществлять более строгий контроль за самостоятельной учебной коммунистов, особенно за изучением ими трудов классиков марксизма-ленинизма, добиваться и впредь примерности своих членов в идейно-теоретической учебе, дальнейшего повышения их активности в воспитании личного состава.

Наступивший учебный год, год 60-летия образования СССР, должен стать годом напряженной идейно-теоретической учебы военнослужащих всех категорий. Глубокое овладение марксистско-ленинской теорией, всестороннее осмысление величия пройденного советским народом пути, организующей и преобразующей роли Коммунистической партии позволит личному составу войск успешно решать задачи, поставленные XXVI съездом КПСС.



НАВСТРЕЧУ
60-ЛЕТИЮ СССР

ВЕЛИКОЕ НЕРАСТОРЖИМОЕ БРАТСТВО

А. ГАВРИЛОВ

XXVI съезд КПСС большое внимание уделил вопросам последовательного проведения в жизнь ленинской национальной политики, дальнейшего укрепления единой семьи советских народов. «Неуклонно укрепляется братская дружба всех народов нашей многонациональной Родины, — отметил Генеральный секретарь ЦК КПСС товарищ Л. И. Брежнев в Отчетном докладе ЦК XXVI съезду партии. — Наш курс — наращивание материального и духовного потенциала каждой республики и вместе с тем его максимальное использование для гармоничного развития всей страны. На этом пути мы добились поистине исторических достижений». Став подлинным олицетворением братства и дружбы народов, съезд разработал широкий комплекс научно обоснованных мероприятий, направленных на дальнейший рост материальных и духовных сил каждой нации и народности, на увеличение их общего вклада в коммунистическое строительство.

Ныне всему миру известно: свободные, равноправные народы СССР спаяны великой, нерасторжимой дружбой, которой никогда прежде не знала история человечества. Эта братская дружба — одно из величайших завоеваний социализма — стала могучей движущей силой нашего общества, неиссякаемым источником вдохновения, залогом безусловного осуществления планов коммунистического строительства в нашей стране.

Утверждению новых национальных взаимоотношений — отношений дружбы и братства между народами нашей страны положила начало Великая Октябрьская социалистическая революция. Она ликвидировала эксплуататорский строй, провозгласила полное социальное и национальное равноправие. В результате победы Велико-

го Октября и создания в 1922 году Союза Советских Социалистических Республик, ставших важнейшими предпосылками успешного строительства социализма, был обеспечен всесторонний экономический, политический и культурный прогресс каждой нации и народности, населяющей нашу Родину.

С победой социализма в нашей стране были ликвидированы социальный гнет и все формы национального угнетения, созданы объективные условия для преодоления межнациональной вражды и отчуждения, трудящиеся различных национальностей сплотились на решение задач созидания социалистической цивилизации. «Старому миру, миру национального угнетения, национальной грызни или национального обособления, — указывал В. И. Ленин, — рабочие противопоставляют новый мир единства трудящихся всех наций, в котором нет места ни для одной привилегии, ни для малейшего угнетения человека человеком» (Полн. собр. соч., т. 23, с. 150).

Великий Ленин, творчески развив основополагающие идеи К. Маркса и Ф. Энгельса, создал стройное учение по национальному вопросу, разработал партийную политику, направленную на сплочение трудящихся всех национальностей нашей страны в единую революционную силу. Руководствуясь ленинскими идеями, партия большевиков неуклонно добивалась теснейшего сплочения рабочих и трудового крестьянства в борьбе с реакцией, отменяя прочь любые формы буржуазно-националистической идеологии, будь то великодержавный шовинизм или местный национализм, национальное чванство или национальный нигилизм, антисемитизм или сионизм.

Великая Октябрьская социалистическая революция явила всему миру образец по-

следовательного претворения в жизнь ленинской программы решения национального вопроса в органическом единстве с осуществлением коренных социалистических преобразований в экономике, политике, культуре и всех других сферах общественной жизни. Важнейшее программное положение партии о праве наций на самоопределение воплощалось в жизнь путем все большего сплочения и объединения народов для совместной борьбы за построение нового общества.

Одним из главных результатов Великой Октябрьской социалистической революции было вовлечение всех народов в русло социального прогресса. Следующая ступень развития — создание в декабре 1922 года Союза Советских Социалистических Республик. СССР стал высшей формой социалистического содружества народов, органически сочетающей общие интересы всего советского народа со специфическими особенностями каждой нации и народности. Образование СССР означало государственное оформление и закрепление новых отношений между нациями, сложившихся после победы Великой Октябрьской социалистической революции. Вместе с этим историческим актом обеспечивались благоприятные условия для подъема экономики и культуры всех советских республик, осуществления коренных социалистических преобразований в стране.

Сплоченные партией коммунистов в единую интернациональную семью, народы Советского Союза в сложнейших условиях хозяйственной разрухи, враждебного капиталистического окружения, Великой Отечественной войны и послевоенных трудностей сумели создать социалистическую промышленность, осуществить социалистическую реконструкцию сельского хозяйства, отразить вражеское нашествие и ликвидировать его последствия, превратить СССР в могучую и авторитетную индустриальную державу, построить развитое социалистическое общество.

Величайшим завоеванием ленинской национальной политики явилось окончательное решение национального вопроса. Подтвердилось важнейшее положение марксизма-ленинизма о том, что расцвет и сближение наций и народностей — объективная закономерность социализма в области национальных отношений. Оба эти процесса взаимосвязаны и взаимообусловлены. Их экономической базой служит социалистический способ производства, политической основой — советский государственный строй, идейной основой — марксизм-ленинизм.

Силой, цементирующей единство народов Советской страны, которое складывалось после победы Октября, стал интернациональный по своему мировоззрению и составу рабочий класс, а залогом этого единства, сплочения в борьбе за социализм явилось руководство Коммунистической

партии. Решающее значение для развития объединительного движения наших народов, достижения ими фактического равенства, расцвета и сближения наций и народностей СССР имело последовательное осуществление принципов пролетарского интернационализма в организационном построении и деятельности самой Коммунистической партии Советского Союза.

Вырабатывая план построения партии, В. И. Ленин с самого начала имел в виду создание единой, централизованной организации, которая строится не по национальному признаку, а на классовой, интернациональной основе. «Не федерация в строе партии и не образование национальных с.-д. групп, — подчеркивал он, — а единство пролетариев всех наций данной местности с ведением пропаганды и агитации на *всех* языках местного пролетариата, с совместной борьбой рабочих всех наций против каких бы то ни было национальных привилегий, с автономией местных и областных организаций партии» (Полн. собр. соч., т. 23, с. 320).

Непримиримость В. И. Ленина и его единомышленников к сепаратизму различных националистических группировок, упорная и длительная борьба против национализма, правого и «левого» ревизионизма привели к победе принципов пролетарского интернационализма в построении партии. Это в свою очередь явилось важным условием выполнения ею авангардной роли в революции, в деле защиты ее завоеваний, налаживания братского сотрудничества между народами многонационального Советского государства, укрепления солидарности со всеми отрядами мирового коммунистического движения.

Ныне КПСС, созданная и выпестованная В. И. Лениным, — живое олицетворение интернационализма: в ее рядах лучшие сыны и дочери всех наций и народностей СССР. Делегатами XXVI съезда КПСС были избраны представители 66 наций и народностей Советского Союза.

«Партия объединяет передовых представителей всех наций и народностей страны, — говорит товарищ Л. И. Брежнев. — Она есть наиболее яркое воплощение боевого товарищества и дружбы трудящихся СССР, нерушимого единства всего советского народа. Все коммунисты у нас — к какой бы национальности они ни принадлежали — члены единой ленинской партии. Они имеют одинаковые права и обязанности, несут равную ответственность за судьбы страны» (Л. И. Брежнев. Ленинским курсом. Речи и статьи. М., 1974, т. 4, с. 62).

XXVI съезд КПСС продемонстрировал непоколебимую верность партии Ленина принципам социалистического интернационализма и дружбы народов, которые получили на съезде дальнейшее развитие. С трибуны партийного форума прозвучали слова Отчетного доклада ЦК съезду:

«В нашей стране уважаются национальные чувства, национальное достоинство каждого человека. КПСС боролась и всегда будет решительно бороться против таких чуждых природе социализма проявлений, как шовинизм или национализм, против любых националистических вывихов, будь то, скажем, антисемитизм или сионизм. Мы против тенденций, направленных на искусственное стирание национальных особенностей. Но в такой же мере мы считаем недопустимым искусственное их раздувание. Священный долг партии — воспитывать трудящихся в духе советского патриотизма и социалистического интернационализма, гордого чувства принадлежности к единой великой Советской Родине.

Жизнь убеждает, что интенсивное экономическое и социальное развитие каждой из наших республик ускоряет процесс их всестороннего сближения. Происходят расцвет и взаимообогащение национальных культур, формирование культуры единого советского народа — новой социальной и интернациональной общности. Этот процесс идет у нас так, как он и должен идти при социализме: на основе равенства, братского сотрудничества и добровольности. За соблюдением этих ленинских принципов национальной политики партия следит строго. От них мы не отступим никогда!»

Объединенные творческие трудовые усилия миллионов советских людей — представителей всех народов нашей страны — под руководством партии привели к бурному и всестороннему развитию всех республик.

В осуществлении этих впечатляющих социалистических преобразований все нации и народности СССР признают выдающую роль русского народа.

История советской социалистической Отчины полна ярких свидетельств того, какую великую роль сыграла бескорыстная помощь русского народа в ликвидации фактического неравенства народов, в преодолении остатков национального недоверия, в укреплении дружбы между всеми нациями и народностями страны.

Руководствуясь братскими чувствами по отношению к другим народам, населяющим нашу страну, нередко отрывая от себя крайне необходимое для собственного развития, русский народ уже в первые годы после Октября направил огромные силы и средства на помощь ранее отстававшим народам.

Известные факты истории не теряют своего глубинного смысла и сегодня.

Уже в 1918 году В. И. Ленин подписал Декрет об организации оросительных работ в Туркестане. Исторический документ положил начало коренному преобразованию некогда отсталых национальных окраин, какими были районы Средней Азии и Казахстана. Молодая Советская республика, несмотря на невероятные трудности, выделила тогда 50 миллионов рублей на прове-

дение ирригационных работ. В 1920 году, когда еще шла гражданская война, из Москвы в Ташкент по инициативе Владимира Ильича был направлен «поезд науки». Большая группа русских ученых привезла с собой библиотеку, приборы и реактивы для лабораторий. В Ташкенте они помогли создать первый университет Средней Азии, который сегодня носит имя В. И. Ленина.

С первых дней Советской власти для национальных республик по плану выделялись такие капиталовложения, что темпы роста хозяйства и культуры там были быстрее, чем в самой России. Уже с первых шагов своей деятельности правительство РСФСР ассигновало братской Армении 70 тысяч золотых рублей на приобретение рабочего скота в Иране, братскому Азербайджану — 800 тысяч золотых рублей для проведения оросительных работ в Муганской степи.

Текстильная промышленность в новых хлопковых районах началась с того, что русские города разобрали несколько фабрик и передали их, например, Кировобадку в Азербайджане и Ленинакану в Армении. С помощью инженеров из России были созданы большие хлопчатобумажные комбинаты в Ташкенте, Фергане, Ашхабаде, Душанбе.

В Закавказье и Среднюю Азию было вывезено из центральных русских губерний несколько типографий, литографий, писчебумажная фабрика, целлюлозный завод, много телефонной и телеграфной аппаратуры. В национальные окраины в то время послано много русских инженеров, ученых, врачей и рабочих. Двери институтов и университетов Москвы и Ленинграда широко открылись для юношей и девушек Таджикистана, Киргизии, Башкирии, Якутии и других национальных республик. Старший брат делал все, чтобы помочь всем членам семьи встать вровень с ним.

Ярким примером бескорыстной помощи русского народа всем нациям и народностям Советского государства может служить производственно-техническое шефство предприятий, индустриальных городов, районов и областей РСФСР над отраслями промышленности или отдельными городами Средней Азии, Казахстана, республик Закавказья.

Одними из первых в стране стали шефами рабочие Москвы и Ленинграда. Заводы этих городов помогали комплектовать оборудование для промышленных новостроек в различных республиках. Шефы принимали заказы на инструменты, техническое обслуживание, передавали техническую документацию, посылали в командировки рабочих и инженерно-технических специалистов. Вслед за москвичами и ленинградцами шефство над Казахстаном и республиками Средней Азии взяли рабочие Донбасса, Кривого Рога, Урала, Баку и других промышленных центров.

Созданные с помощью России и русских

крупные социалистические предприятия республик Средней Азии и Закавказья стали для тружеников национальных окраин, особенно для женщин, школой новой жизни, очагами культуры, опорными точками подъема.

После Октября около 50 народностей получили письменность. Она разработана была в основном русскими учеными. Книги стали издаваться в нашей стране более чем на 100 языках.

Русский народ, встав во главе социальных преобразований в нашей стране, привел этот исторический процесс к полному равенству народов. Реализовалась идея партии большевиков о добровольном союзе наций, который не допускал бы никакого насилия одной нации над другой, который был бы основан на полнейшем доверии, на ясном сознании братского единства, на вполне добровольном согласии. Об этом не раз говорил В. И. Ленин.

Будучи воистину великим, русский народ никогда не был подвержен национальному чванству, национальной кичливости. Выдающиеся его сыны, по выражению Герцена, «вне дворца, вне табели о рангах», Александр Радищев, Павел Пестель, Виссарион Белинский, Николай Чернышевский, Николай Добролюбов и многие другие приветствовали своих угнетенных братьев и протягивали им руку помощи. Удивительно ли после этого, что украинцы Тарас Шевченко и Иван Франко, белорусы Ипполит Богданович и Янка Купала, грузин Акакий Церетели, азербайджанец Мирза Ахундов, узбек Хаким-заде Хамза, казахи Чокан Валиханов и Абай Кунанбаев, армянин Ованес Туманян, латыш Ян Райнис и многие, многие другие в ответ на братские чувства русского народа призывали свои народы к временам грядущим, «когда народы, распри позабыв, в великую семью соединятся».

Истоки дружбы народов нашей страны уходят в глубь времен. Она помнит сподвижника Емельяна Пугачева бесстрашного Салавата Юлаева, который мечтал вырвать башкир из царской неволи, объединиться с русскими братьями. История сохранила горячее слово грузинского писателя Акакия Церетели: «Мы высоко ценим братство, единение и дружбу с народами России... Есть молодая Россия, с которой мы желаем идти рука об руку не только для осуществления национальных, но и общечеловеческих идеалов, которые называются братством, единством, равноправием».

Этим мечтам было суждено осуществиться в октябре 1917 года. Политический смысл создания Российской Республики, а она образовалась в первый день Великой Октябрьской социалистической революции, состоял в том, что Россия раз и навсегда отказалась от царской политики угнетения других народов и стала на путь братского объединения разных национальностей при сохранении самобытности их культуры,

языка, традиций — всего того, что создает неповторимый облик нации.

Суровой проверкой прочности дружбы народов нашей страны, прочности нашего государства была битва советского народа с германским фашизмом. Братский союз народов, советский строй выдержали этот суровый экзамен. За честь и свободу Родины, за коммунизм плечом к плечу сражались воины всех национальностей СССР.

Сошлемся на ярчайший документ — письмо, которое во время войны обошло многие газеты мира. Молодой боец Каюм Рахманов писал перед последним своим боем:

«Жизнь — это Родина. Родина — это моя семья, мое село, вся моя Советская страна. Когда враг забирает пядь родной земли, он отрезает кусок моего тела... Когда фашисты ворвались в Советскую страну, я почувствовал, как задрожала Ферганская долина. И каждый, в ком билось честное сердце узбека, сказал себе: «Иди вперед, останови врага, защити свой дом, свою семью!» И я приехал в Ленинград. Без Москвы, без Ленинграда, без Советской России нет свободного Узбекистана. Я не пожалел жизни для того, чтобы отстоять то, что мы, узбеки, получили от Советской власти...»

Такие чувства наполняли и наполняют представителей всех народов и народностей, населяющих нашу страну.

Сегодня можно с полным правом сказать, что с помощью русского народа народы бывших национальных окраин достигли невиданного расцвета.

Не будь дружбы советских народов, справедливо замечает известный советский публицист и исследователь Николай Николаевич Михайлов, — и красная Москва не устояла бы под напором контрреволюционных армий Колчака и Деникина. Не будь дружбы советских народов — и Украине трудно было бы сохранить независимость. Не будь дружбы советских народов — и белорусы не смогли бы воссоединиться в единой Белорусской республике. Не будь дружбы советских народов — и Азербайджан не уберег бы нефть от охотников до чужого добра. Не будь дружбы советских народов — и многострадальная Армения во время гражданской войны была бы стерта с лица земли своими недругами. Не будь дружбы советских народов — и в Узбекистане не было бы современной индустрии. Не будь дружбы советских народов — и казахи до сих пор кочевали бы, пася байский скот. Не будь дружбы советских народов — и в Киргизии не было бы ни оперного театра, ни высших учебных заведений, ни Академии наук. Не будь дружбы советских народов — и племена Северной Сибири охотились бы с кремневыми ружьями, не имели бы азбуки, продолжали вымирать.

Отмечая сейчас, что далекая горная Кир-

гизия по распространению высшего образования обогнала Францию, что Армения по густоте врачебной сети не имеет соперников в Западной Европе, народы этих республик не забывают, что они не смогли бы этого достигнуть без помощи людей из Советской России, не жалевших в упорной работе ни времени, ни сил, а подчас и жизни.

Сегодня, после полной и окончательной победы социализма и создания в СССР развитого социалистического общества, все советские республики достигли высокого развития производительных сил. Каждая из них располагает современной индустрией, крупным механизированным сельским хозяйством и вносит все возрастающий вклад в создание материально-технической базы коммунизма. Единство и взаимопомощь народов, руководимых ленинской партией, невиданно ускорили социально-экономический прогресс республик. В седьмое десятилетие СССР все они вступают, имея высоко развитую экономику и культуру. Известно, что фактическое выравнивание уровней развития разных республик было достигнуто благодаря особенно быстрому подъему тех из них, которые ранее являлись отсталыми окраинами царской России. Если общий объем промышленного производства СССР по сравнению с дореволюционным увеличился за годы Советской власти в 145 раз, то в Казахстане, например, он возрос в 223 раза, в Молдавии — в 250 раз, в Армении и Киргизии — более чем в 300 раз. Вместе с гигантским ростом производительных сил неузнаваемо преобразился духовный облик народов, в их сознании и образе жизни прочно утвердился интернационализм, расцвели взаимно обогащенные национальные культуры, составляющие единую советскую социалистическую культуру.

В период зрелого социализма нарастающий процесс сближения наций пронизывает все сферы жизни нашего общества.

В этих условиях экономическое сотрудничество народов приобрело ярко выраженную форму социалистического совокупного труда на основе его разделения с учетом наиболее рационального использования производительных сил, природных богатств и трудовых ресурсов советских республик в общесоюзном масштабе. Осуществляя экономическую политику на современном этапе, КПСС исходит из единства общесоюзных и национальных интересов, причем в решении практических вопросов определяющее значение имеют общесоюзные интересы. Так, при строительстве крупного объекта учитывается его значение не только для данного района, но и для упрочения межнациональных связей, укрепления экономического и оборонного могущества страны.

Взаимопомощь, чувство долга по отношению к братским республикам стали органическими чертами советских социалистиче-

ских наций. Тысячи видимых и невидимых нитей связывают экономику страны в единый народнохозяйственный механизм. Многие важные виды продукции нельзя было бы производить в той или иной союзной и автономной республике, если бы не поступали сырье и материалы из других республик. Факты свидетельствуют, что продукция любого крупного предприятия — это плод коллективного труда людей разных национальностей, живущих в различных районах страны. Развивая отрасли хозяйства с учетом природных богатств, материальных и трудовых ресурсов, социалистические нации вносят свой вклад в общесоюзную экономику, представляющую собой единый народнохозяйственный комплекс. Создание его — заслуга всех братских народов страны, результат последовательного осуществления ленинской национальной политики.

Решение крупных комплексных народнохозяйственных задач в период развитого социализма потребовало дальнейшей интернационализации жизни всех наций и народностей страны, усиления их сотрудничества. Только на этой основе возможно дальнейшее всемерное повышение эффективности общественного производства, совершенствование экономических отношений, соединение достижений научно-технического прогресса с преимуществами социализма, а также окончательное выравнивание уровней социально-экономического и культурного развития всех республик.

Формированию и развитию интернациональных черт характеров советских людей способствуют распространение достижений культуры, эстетических ценностей, укрепление связей национальных культур, помогающие ярче раскрыть и полнее использовать богатство и многообразие их потенциальных возможностей.

Огромная роль в интернационализации общественной жизни страны принадлежит русскому языку — средству межнационального общения и сотрудничества. Русский язык выступает как могучее орудие взаимосвязи и сплочения советских народов, средство приобщения к лучшим достижениям отечественной и мировой культуры.

«Каждый советский человек, — пишет кандидат в члены Политбюро ЦК КПСС, первый секретарь ЦК Компартии Узбекистана Ш. Р. Рашидов, — гордится тем, что он принадлежит к великой советской семье, что русский народ — старший брат всех народов этой семьи...

Русский народ создал свою великую культуру, он создал могучий русский язык — яркий, как радуга после весеннего ливня, меткий, как стрелы, певучий и богатый, задушевный, как песня над колыхелью.

Советские люди всех национальностей, искренне любя русский народ, почитают его, восхищаются его талантом, умом, трудолюбием, ленинским гуманизмом и интер-

национализмом, учатся у него быть сильными, стойкими, смелыми в борьбе, приобщаются к его культуре и прогрессивным традициям, с огромным интересом изучают русский язык».

Русский язык, ставший вторым родным языком подавляющего большинства населения (184 миллиона владеющих русским языком) многонациональной страны, говорящей на 120 языках, способствует преодолению любых проявлений местнической ограниченности, раздвигает рамки социальных и эстетических идеалов всех народов страны.

Дружба народов, интернационализм советских людей неизменно сочетаются с глубоким патриотизмом. Эти два понятия неразделимы. В социалистическом обществе, где сложилась новая историческая общность — советский народ, чувство патриотизма перерастает границы, очерченные национальной принадлежностью, наполняется новым содержанием — общенациональной гордостью советского человека.

Общенациональная гордость советского человека вобрала в себя все лучшее, что создано трудом, творческим гением миллионов советских людей разных национальностей. Советская общенациональная гордость не имеет ничего общего с местничеством и тем более с национальными предубеждениями, национальным чванством, которые, по словам Ф. Энгельса, есть в конечном итоге эгоизм в большом масштабе. Советской общенациональной гордости глубоко чужды как национальный нигилизм, буржуазный космополитизм и потеря чувства родины, так и замалчивание или сглаживание классовых противоречий в истории народов, идеализация патриархального прошлого, попытки преуменьшить значение братской взаимопомощи социалистических наций. Общенациональная гордость советских людей и гордость национальная выступают в тесном взаимодействии, усиливая творческую активность строителей коммунизма.

Социалистический интернационализм советских людей закономерно воплощается не только в крепнущей дружбе трудящихся всех наций и народностей нашей страны, но и в их преданности интересам всего содружества социалистических стран, мировому революционному движению.

Советские люди как подлинные патриоты своей Родины выступают одновременно и патриотами всего социалистического содружества и мирового коммунистического движения.

Патриотические чувства, сочетаясь с интернациональными убеждениями, движут помыслами и действиями миллионов и миллионов советских людей. Интернационализм нашего народа находит концентрированное выражение во внешней политике партии, направленной на разрядку международной напряженности и упрочение все-

общего мира, дальнейшее сплочение стран социализма, на укрепление единства коммунистического движения, всех антиимпериалистических сил. Советский Союз неизменно подчеркивает неуклонное стремление жить в мире и дружбе со всеми народами земли.

Коммунистическая партия уделяет большое внимание воспитанию трудящихся в духе советского патриотизма, дружбы народов и социалистического интернационализма. Она добивается правильного понимания таких вопросов, как общее и особенное во взаимоотношениях между национальностями, интернациональное и национальное, классовый подход к оценке исторического прошлого каждой нации, непримиримость к проявлениям национализма, чтобы на первый план всегда выдвигались общегосударственные интересы всего советского народа, решительно отменялись попытки идеологов империализма навязать советским людям националистические взгляды, противопоставить народы один другому.

Партия всегда с должным вниманием и чуткостью относилась и относится к национальным особенностям. В то же время, следуя ленинским заветам, она настойчиво воспитывает трудящихся в духе нетерпимости к национальной ограниченности и кичливости. Единство партии с народом, постоянная работа в массах, направленная на повышение их активности и сознательности, сила личного примера коммунистов, партийных руководителей в подходе к национальным вопросам, в создании атмосферы подлинного интернационализма — все это, сливаясь воедино, создавало и создает атмосферу всеобщего подъема, веру в победу общего дела всех наций и народностей.

Политическая линия, которую партия приняла на своем XXVI съезде, направлена на развитие экономики и культуры, улучшение материальной и духовной жизни трудящихся, на совершенствование социалистической демократии и упрочение братской дружбы всех наций и народностей нашей Родины, на укрепление оборонного могущества Страны Советов и обеспечение прочного мира и международной безопасности.

В декабре 1982 года великая семья советских народов отметит 60-летие образования СССР. Идя навстречу славному юбилею, более 100 наций и народностей нашей страны — дети одной матери-Родины — демонстрируют торжество идеалов коммунизма, братской дружбы, интернационального сотрудничества и единства. Они преисполнены единогодушного стремления как зеницу ока оберегать величайшее завоевание социализма — духовное родство, доверие и взаимопомощь братских народов, населяющих нашу страну и успешно осуществляющих коммунистическое строительство.

В ДУХЕ ДРУЖБЫ НАРОДОВ

Идет смотр-конкурс войсковой печати

Редакционные коллективы газет внутренних войск активно включились в смотр-конкурс, посвященный 60-летию образования Союза Советских Социалистических Республик. Основной его целью является дальнейшее повышение качества и действенности газетных публикаций, оценка конкретного вклада журналистов в мобилизацию военнослужащих на борьбу за успешное выполнение решений XXVI съезда КПСС и задач, поставленных Министром внутренних дел СССР перед войсками.

Особенность нынешнего конкурса в том, что он впервые определит победителей среди многотиражных газет частей и газет зональных управлений внутренних войск, что позволит дифференцированно подойти к оценке работы каждого печатного органа, провести их сравнительный анализ.

Подготовка к юбилею обязывает журналистов активизировать пропаганду успехов нашего народа в коммунистическом строительстве и разъяснение внутренней и внешней политики Коммунистической партии.

Тема эта практически охватывает всю историю первого в мире государства рабочих и крестьян, всю нашу действительность. В таком изобилии фактического материала важно отобрать наиболее значительное, запоминающееся и одновременно типичное, то, что всесторонне характеризует социалистический образ жизни советского человека — борца и труженика.

Газеты войск и прежде широко освещали великую созидательную деятельность народа, рассказывали о достижениях союзных республик, областей, краев, городов и сел, о производственных коллективах и передовиках пятилеток. Сейчас необходимо сосредоточить внимание на показе того, как интенсивное экономическое и социальное развитие каждой из наших республик ускоряет процесс их всестороннего сближения, происходит расцвет и взаимообогащение национальных культур, формирование культуры единого советского народа — новой социальной и интернациональной общности.

Целесообразно также чаще печатать выступления рабочих, колхозников, интеллигенции, ветеранов партии и Вооруженных

Сил о советском образе жизни, о братской дружбе народов нашей многонациональной Родины, письма воинов, в которых они делаются успехами земляков. Одобрения заслуживает практика тех редакций, которые освещают достижения национальных культур, процесс их взаимного обогащения, рецензируют книги, выходящие в республиканских издательствах, пишут о тематических вечерах, посвященных предстоящему юбилею СССР.

Особенно широкими возможностями здесь располагают газеты зональных управлений внутренних войск. Все они, как правило, ведут рубрику «Край, где ты служишь». К сожалению, чаще в них встречаются лишь лаконичные подборки информации, почерпнутой из республиканских (областных) газет, а обстоятельному рассказу об ударниках одиннадцатой пятилетки и передовых трудовых коллективах не находится места. Думається, войсковые газеты могут организовать подготовку отдельных номеров или страниц совместно с местными органами печати, публиковать обменные полосы.

Отдельные редакционные коллективы ограничиваются показом достижений последнего десятилетия. Конечно, успехи нашего народа в экономике и социальном развитии в этом периоде особенно масштабны и впечатляющи. Вместе с тем читателям, прежде всего молодым воинам, было бы интересно узнать и о том, с чего начиналась борьба за построение нового общества, какие трудности встречались на пути преобразования отсталой царской России в могучий союз полноправных советских республик.

Наши газеты частей и управлений накопили определенный опыт воспитания военнослужащих в духе советского патриотизма и социалистического интернационализма. Неуклонное возрастание роли патриотического и интернационального воспитания обуславливается многонациональным характером нашего общенародного социалистического государства и его армии, принадлежностью СССР к могучему содружеству братских социалистических стран.

Работники печати призваны всемерно укреплять у читателей сознание единства интернациональной семьи строителей коммунистического общества, гордого чувства принадлежности к единой великой Советской Родине. Советский воин всегда был образцом воина-освободителя, интернационалиста. И в газетах появилось немало добротных материалов, раскрывающих эти черты его характера. К таким публикациям в первую очередь нужно отнести выступления участников Великой Отечественной войны, ветеранов внутренних войск, бойцов интернациональных бригад.

Поистине неисчерпаемо воспитательное содержание публикаций, посвященных примерам невиданной стойкости и мужества, героизма и отваги советских воинов, их верности завоеваниям Великого Октября, делу Коммунистической партии, проявленным в сражениях с врагами нашей Родины. И долг военных журналистов — ис-

пользуя примеры из боевой истории Советской Армии и внутренних войск, всячески способствовать закреплению этих традиций, постоянно их пропагандировать.

В деятельности редакционных коллективов особое внимание уделяется показу войсковой дружбы и товарищества, сплочению многонациональных воинских коллективов. Ряд газет освещает эти темы в тесной, органической связи с выполнением воинами заветов В. И. Ленина, своего долга перед социалистическим Отечеством, требований уставов и присяги.

Известно, что в войсках есть военнослужащие, которые слабо владеют русским языком. Трудно такому солдату в сжатые сроки освоить сложную технику, стать мастером своей профессии. Между тем повышенные требования к боевой готовности войск предполагают быстрое введение в строй молодых военнослужащих. Однако многие газеты редко обобщают опыт по изучению русского языка воинами нерусской национальности. Дело, разумеется, не в его отсутствии, а в недооценке некоторыми журналистами значения данной темы. Еще часты публикации, в которых дружба военнослужащих сводится лишь к оказанию помощи в совершенствовании знаний русского языка или отдельных предметов обучения. Такой подход, думается, обедняет суть войскового товарищества, не полностью раскрывает его социальные и нравственные корни.

Армейская дружба — источник сплоченности воинского коллектива, она умножает усилия личного состава в борьбе за неуклонное повышение боевой готовности, бдительности на боевой службе, качества обучения, за укрепление дисциплины. Это и обмен опытом передовиков социалистического соревнования, работа партийных и комсомольских организаций по

мобилизации военнослужащих на ударный ратный труд в честь 60-летия образования Советского Союза.

Проходящий смотр-конкурс показывает, что не все редакции придают должное значение публикации статей, содержащих критику буржуазных идеологов по национальному вопросу. Между тем сейчас, когда они не оставляют попыток извратить марксистско-ленинское положение об интернациональном характере защиты социализма в современных условиях, стремятся вбить клин между нациями и народностями нашей страны, необходимо систематически и квалифицированно разоблачать клевету буржуазных идеологов. Постоянно, как этого требует постановление ЦК КПСС «О дальнейшем улучшении идеологической, политико-воспитательной работы», раскрывать всю фальшь клеветнической пропаганды, направленной на возрождение национализма и шовинизма.

Словом, журналистам нужно больше проявлять творческой инициативы, способствующей повышению качества печатного органа, действенности его выступлений, стремиться к жанровому разнообразию публикаций, оригинальному оформлению газет, расширению организационно-массовой работы редакции.

Вместе с многонациональным советским народом личный состав внутренних войск стремится высоким мастерством ознаменовать 60-летие образования Союза Советских Социалистических Республик. Долг войсковой печати — внести достойный вклад в подготовку к знаменательному юбилею Родины, всемерно способствовать достижению новых успехов в ратном труде, усилению воспитательной роли воинской службы.

Майор В. УСКОВ.

ПРАВОФЛАНГОВЫЙ РАБОЧЕГО СТРОЯ

Рядовой Ю. Маликов шагнул в бессмертие осенью 1971 года. В одном из горных районов Казахстана неподалеку от Алматы возник сильный пожар, и воины подразделения внутренних войск вступили в схватку с пламенем. Они победили: спасли постройки пионерского лагеря, животноводческой фермы. Но далась эта победа дорогой ценой — ценой жизни Юрия Маликова.

...Прошло около десяти лет, и на общем собрании возглавляемая Михаилом Дудкиным комсомольско-молодежная бригада строителей Норильского дважды орденоносного горно-металлургического комбината имени А. П. Завенягина единогласно решила: ходатайствовать о присвоении коллективу имени героя, постоянно выполнять тру-

довые нормы за Маликова, заработанные деньги перечислять в Фонд мира.

Одиннадцать бывших солдат и сержантов внутренних войск, сменивших в Заполярье военную форму на рабочие спецовки, служат для остальных членов бригады примером в труде и общественной жизни. Они не только изо дня в день перевыполняют производственные задания, но и активно участвуют в деятельности добровольной народной дружины, шефствуют над учениками местной школы-интерната.

Бригада славится на комбинате своими делами. Иначе и быть не может: ведь на ее правом фланге стоит герой — рядовой Юрий Маликов.

Капитан Н. ЗИНЧЕНКО.

СИСТЕМА ПЛЮС КАЧЕСТВО

Помню, одно время у меня не выходила из головы мысль: почему эти две роты, находящиеся рядом, имеют далеко не идентичные результаты? У них сходные задачи, равный объем службы, и качественный состав офицерских кадров характеризуется в общем-то одинаково. Почему же у одной показатель в служебно-боевой деятельности неизменно высокие, из месяца в месяц растет мастерство личного состава, крепнет воинская дисциплина, а у другой то и дело сбой: то оказывается, что кое-как обслуживаются инженерно-технические средства охраны, то в карауле грубое нарушение, то срываются отдельные занятия?..

И вот что бросается в глаза: в течение года во втором подразделении офицеры управления части бывали почти в два раза больше, чем в первом. Правда, выезды в основном целевые, чаще одиночные, по каким-либо событиям. Нехитрый вроде бы анализ, но он напоминает нам еще раз старую истину: важен не только общий объем, но и стиль работы и прежде всего офицеров штаба, политотдела, служб тыла, потому что главным образом ими задается этот самый стиль работы в части.

И если посмотреть на нашу деятельность в недавнем прошлом с точки зрения ее рациональности, эффективности, то увидим некоторые изъяны. Мы заметим и недостаточное проникновение вглубь, и подмену командиров подразделений, и не всегда продуктивное расходование времени. Или те же самые одиночные выезды. Впрочем, это уже следствие, причина была в другом — не до конца продуманное планирование работы в подразделениях, слабая подготовка к ней. Нередко эта подготовка отдавалась на откуп офицерам: назначили тебя в комплексную или целевую группу — значит, изучай то, в чем чувствуешь слабинку, сам же находи для этого время.

На одном из партсобраний коммунисты управления части высказали немало предложений по упорядочению стиля. Суть их сводилась к следующему: во-первых, полностью придерживаться установленной в войсках системы работы, во-вторых, поднять эффективность каждого звена этой системы. Откровенно говоря, здесь и американцы открывать не надо, широко использовать всем известные формы и методы, преимущество отдавая комплексным выездам, ответственно и с душой относиться к делу. И что еще существенно — центром сосредоточения наших усилий должны быть рота, караул, войсковой наряд.

Нельзя сказать, что этого мы не знали раньше. Знали, конечно, но, может быть, в иные периоды излишне поддавались течке в ущерб плановости. Безусловно, бывают какие-то чрезвычайные обстоятельства, и они могут объективно не позволить выполнить то или иное запланированное мероприятие. Жизнь порой вносит серьезные коррективы, и не считаться с ними невозможно. Но такие случаи в общем-то редки, их влияние на ход дела невелико. Гораздо чаще на дисциплине наших планов, на ритмичности работы сказываются факторы субъективные. Именно здесь, в организации служебно-боевой деятельности, в стиле управления — главный резерв повышения качества выполнения служебно-боевых задач, обучения и воспитания личного состава.

Рассказ о том, как мы ныне поступаем, вероятно, не будет содержать в себе чего-то совсем нового, опыта в подлинном смысле слова. Просто хотелось подчеркнуть, что теперь у нас есть система работы, которой мы строго придерживаемся, стараемся добиваться ее высокого качества на каждом этапе.

Прежде всего офицеры управления части для работы в подразделениях исполь-

зуют до 40—50 процентов служебного времени. Предпочтение отдается комплексным группам, поскольку в этом случае охватывается широкий круг вопросов жизни и деятельности роты. В комплексном выезде, как правило, участвуют офицеры штаба, политотдела, различных служб. Это примерно 6—7 человек.

Они изучают ход выполнения приказов и указаний старших начальников, качество решения служебно-боевых задач, проверяют степень отработки учебной программы. Офицеры интересуются, как внедряется техника на охраняемых объектах, как она эксплуатируется и обслуживается, как налажено социалистическое соревнование. Не забываются и материально-техническое обеспечение, войсковое хозяйство, комплектование должностей прапорщиков, кадровая работа.

Но проверка — это лишь часть запланированных дел. Прежде всего предполагается помощь командиру роты, его заместителям, другим офицерам. Им помогают углубить взаимодействие с административной ИТК, рассчитать силы и средства, отладить учебный процесс, воспитательную работу. Офицеры управления части проверяют службу, проводят занятия, причем с военнослужащими различных категорий, индивидуальные беседы, читают лекции, решают бытовые вопросы.

Раньше комплексные группы направлялись и в батальон, там офицеры после ознакомления с обстановкой разъезжались по ротам. В этом случае широкого, всестороннего охвата всех рот батальона не получалось. Какие-то вопросы неизбежно выпадали или решались в порядке взаимозаменяемости не специалистами и потому не квалифицированно. Скажем, финансисту ставилась задача проверить караул в полном объеме, врач проводил инструктивное занятие с заступающими на службу.

И хотя от идеи периодически планировать комплексные выезды в батальон мы полностью не отказались, все же каждый раз основной упор делаем на какую-то одну роту. Естественно, усиливается глубина нашего влияния, все вопросы решаются компетентно, так как каждый занимается своим делом. Кроме того, надо всячески расширять и углублять взаимозаменяемость офицеров, ибо мы никогда не добьемся такого положения, чтобы в любой комплексной группе были специалисты всех направлений. Следовало бы помнить и о том, что комплексные группы, направляемые через определенное время в какую-то роту, по возможности должны отличаться по своему составу и по основной цели, ведь, как ни старайся, за один раз нельзя охватить все.

Вот почему мы очень ответственно относимся к комплектованию групп. Их численность, состав и срок командировки определяются командованием. Конкретно обуславливается каждая кандидатура и необходимость ее присутствия в данной группе в зависимости от стоящих перед ней задач. Обязательно включаются офицеры, которые закреплены за этим подразделением (кураторы). Они лучше знакомы с поло-

жением дел здесь, по приезде быстрее врастают в обстановку, значит, время их активной работы в роте увеличивается. Кураторы регулярно должны бывать в «своих» подразделениях, так как они обязаны держать руку на пульсе жизни закрепленных за ними коллективов, вносить обоснованные предложения и принятия решения. Мы всегда ощущаем их помощь, потому что они постоянно поддерживают деловой контакт с командирами рот.

Как видим, успех работы любой группы предопределяется уже на стадии ее комплектования. Вторая, не менее важная, если можно так выразиться, фаза — это подготовка к выезду. Ее объем, последовательность и продолжительность зависят от цели командировки и состава группы. Она включает в себя разработку служебного задания, проведение показательных (практических, специальных) занятий согласно составленному расписанию и (или) инструктажа, самостоятельное изучение уставов, наставлений, инструкций, директив, приказов и указаний в объеме задания, составление планов и конспектов для проведения занятий и бесед, чтения лекций. Служебное задание разрабатывает начальник штаба при участии заместителей командира и утверждает командир части. Вне зависимости от цели выезда в задании обязательно включаются вопросы контроля за боевой службой, проведение политико-воспитательных мероприятий, работа с прапорщиками и их семьями. Как это происходит на практике, лучше всего показать на примере.

Одной из комплексных групп во главе с заместителем командира части поручалось помочь командиру роты капитану А. Волошину в организации боевой службы, учебного процесса и социалистического соревнования, произвести расчет сил и средств на службу и на занятия, выборочно проверить степень усвоения программного материала, боевую готовность караулов, войсковых нарядов и подразделения в целом, время прохождения сигнала в звене «часовой — рота — батальон — часть», оказать помощь в комплектовании вакантных должностей прапорщиков и военнослужащих сверхсрочной службы, посетить их семьи, проверить обеспечение личного состава вещевым и банно-прачечным имуществом, порядок учета, хранения и выдачи оружия, боеприпасов, а также служебных документов.

По этому заданию был проведен инструктаж: распределены обязанности между членами группы, порядок их взаимодействия и подведения итогов каждого дня, доведена обстановка в подразделении, порядок работы и ее методика, сказано, какие недостатки устранить и на что обратить особое внимание.

Согласно расписанию отъезжающим было прочитано три инструктивных доклада: «О мерах по выполнению требований Ми-

■ ШТАБ: СТИЛЬ, ТВОРЧЕСТВО, ПОИСК

нистра внутренних дел СССР по полному комплектованию должностей прапорщиков и улучшению их качественного состава», «О состоянии политико-воспитательной работы среди прапорщиков и военнослужащих сверхсрочной службы и мерах ее улучшения в свете указаний начальника внутренних войск и Политического управления», «О формах и методах работы по комплектованию должностей прапорщиков». Потом начальник штаба провел практическое занятие по проверке боевой готовности. В итоге все шесть офицеров комплексной группы в деталях уяснили свое место и роль в планируемом мероприятии.

Отводилось время для самостоятельного изучения обстановки и особенно состояния дел на том участке, на котором тому или иному офицеру предстояло работать, требований документов, в знании которых чувствовался пробел. Отъезжающие готовились к беседам по материалам XXVI съезда КПСС. Накануне отъезда каждый составил подробный личный план, который в подразделении корректировался по дням.

Общая схема подготовки к выезду остается неизменной всегда, однако в зависимости от цели командировки предпочтение отдается той или иной форме, наиболее приемлемой в данном случае. Например, перед итоговой проверкой за зимний период обучения была проведена целая серия хорошо подготовленных показательных занятий, до офицеров управления части доведено единство требований к оценке знаний личного состава, с ними состоялось инструктивное занятие по организации социалистического соревнования в новом учебном году. Помнится, инструктаж тогда свелся к короткой постановке задач.

В другой раз, когда нескольким целевым группам предстояло оказать помощь офицерам рот по вводу молодых солдат в боевую службу, инструктаж занял уже гораздо больше времени. На нем были доведены последние рекомендации ГУВВ по этому вопросу, обращалось внимание на методику занятий с новичками и их изучения, на требования военной педагогики и психологии.

А вот перед тем, как упорядочить рабочий день офицеров подразделений, мы изучили опыт наших лучших командиров и политработников, познакомились с тем, как обстоят дела в этом направлении в других частях, глубоко выжили в причины еще имеющейся кое-где служебной перегрузки. На основании указаний начальника войск продумали перечень вопросов, которыми должен заниматься тот или иной офицер ротного звена ежедневно, еженедельно, ежемесячно, составили рекомендации по планированию рабочего времени, обменялись мнениями, как уплотнить его, где тут есть резервы. Потом состоялось несколько целевых выездов в подразделения, прежде всего в те, где имела служебная перегрузка.

Кстати, целевые выезды у нас по-прежнему находятся в арсенале активных

средств воздействия на обстановку. Они планируются для быстрого ведения до подразделений требований руководящих документов, для организации их выполнения, контроля, изучения состояния дел, оказания помощи по отдельным вопросам служебно-боевой деятельности, для участия в учебно-методических сборах, собраниях, проведения совместно с администрацией ИТУ учений на случай действий при чрезвычайных обстоятельствах, для рассмотрения жалоб, заявлений военнослужащих, расследований и т. д. Целевой выезд по праву считается очень оперативной и гибкой формой работы, только он не должен превалировать над выездами комплексных групп.

Итоги работы в подразделении подводим на совместном с администрацией ИТУ совещании и в самой роте в форме беседы с офицерами, а при необходимости и с прапорщиками, сержантами, солдатами — по категориям. Поскольку выявленные недостатки устраняются, как правило, на месте, то предложения командиру роты оставляются минимальные (то, что по каким-либо причинам за короткое время выполнить оказалось невозможным) и всегда конкретные, с указанием сроков реализации намеченного. О результатах работы старший группы докладывает командиру части обычно (исключения, конечно, бывают) в присутствии всех офицеров управленческого аппарата. Иногда издается приказ (составляется обзор, докладная записка или справка).

Такое обстоятельное завершение дела мы считаем очень важным с точки зрения и методики, и практики. Это своеобразная ступенька к будущей работе, предпосылка ее высокого качества и эффективности. Поскольку все офицеры в курсе последних событий, то они знают, что возвратившись из командировки удалось и что не удалось решить, на какие моменты обратить внимание в следующий раз, что взять под контроль. Создается как бы преемственность в выездах, их взаимосвязка. Но это также и школа опыта: и передовые приемы действий, и ошибки каждого у всех на виду. Учись, перенимай лучшее, повышай личную ответственность. И помни: твое старание, твой труд возвратятся возросшей боевой готовностью части, повышенной надежностью охраны объектов, отточенным мастерством личного состава. А что для нас может быть важнее этого?

...Прошел год с тех пор, как одна из двух наших отдаленных рот считалась отстающей. За это время в ней четыре раза работали комплексные группы. Объединенными усилиями офицеров штаба, службы тыла, политработников мы сумели значительно поправить дела в этом подразделении, ныне оно по всем показателям не уступает передовым, а кое в чем даже обогнало их. Вот что значит система в работе, настойчивость в достижении цели, кропотливый труд! Все это окупилось сторицею.

Полковник В. КОРЫТКИН.

БДИТЕЛЬНОСТЬ — НА ПЕРВОМ ПЛАНЕ



Личный состав роты, которой командует старший лейтенант Н. Новиков, не раз проявлял высокую бдительность при выполнении служебно-боевых задач. Так, рядовой А. Томчик обнаружил тщательно замаскированное самодельное оружие, сержант А. Шернеев изыал запрещенные предметы, хранившиеся под двойным дном чемодана, рядовой А. Курбанов перехватил записку подсудимого родственникам, находившимся в зале судебного заседания. Зорко нес службу в исключительно сложной обстановке плановый караул во главе с прапорщиком Г. Черновым... Таких примеров немало, и все они подтверждают, что воспитание бдительности приносит плоды только тогда, когда оно ведется активно, целеустремленно, постоянно. О некоторых формах и методах этой работы рассказывается в корреспонденции старшего лейтенанта Новикова.

Чем бы мы ни занимались — организацией боевой службы, обучением личного состава, политической работой, — бдительность всегда была, есть и будет на первом плане.

Недавно в нашей части уточнен распорядок дня для караулов. Казалось, какое это имеет отношение к бдительности? Самое прямое. Служба стала четче, организованнее, улучшился порядок в местах ее несения. Внесли некоторые коррективы в подготовку молодых солдат после их прибытия с учебного пункта — заметно ускорился их ввод в боевую службу, окрепли морально-психологические качества новиков. Пересмотрели систему контроля за караульными, часовыми, сделали упор на объекты со сложной обстановкой — меньше так называемых «мелких» нарушений службы, предпосылок к происшествиям. Словом, совершенствование боевой службы по всем ее направлениям — наша непреложная забота. И все во имя успешного выполнения служебно-боевых задач.

Иногда говорят: что тут излишне мудрствовать, в уставе все определено, выполняй, что предписано, и будет порядок! Так-то оно так. Да ведь устав не может предусмотреть конкретных условий того или иного подразделения, объекта, караула. А суть как раз и состоит в том, как мы умеем применять уставные положения на практике.

Взять хотя бы инструктивные занятия. Последовательность их проведения известна, в уставе четко сказано, как доводить

до личного состава обстановку, поставить задачу. Но как найти оптимальные сочетания между теоретической и практической частью? Мы, например, более половины всех занятий проводим на объектах: в спецвагоне, месте приема конвоируемых, у спецмашины. В итоге заметно окрепли служебные навыки военнослужащих, а значит, повысилась их бдительность. Стараемся не допустить случаев урезания времени, отводимого на подготовку личного состава к заступлению в караул.

Замечу еще, что офицеры и сержанты стали более продуманно осуществлять подбор и расстановку солдат на службу. Раньше случалось, что военнослужащие долго ходили в одни и те же караулы, на одни и те же посты. Происходило в некотором роде привыкание. А привычка здесь сродни беспечности. Потом оказалось, что если творчески подойти к делу, то в известной степени можно разнообразить для военнослужащих караулы и посты, конечно, не нарушая требований устава, — назначать караулы в составе штатных подразделений. Значит, чувство новизны не исчезнет. С точки зрения поддержания бдительности это, безусловно, важно.

Или подведение итогов. Как и положено, мы после службы собираем людей в класс, объявляем оценки, кто победил в соревновании и почему, называем отстающих. Но при этом каждое подведение итогов превращаем в разбор службы: кто как действовал, что поучительного у него было, кто какие недочеты допустил, как бы ему

следовало поступить. Такой тщательный разбор по горячим следам, когда в памяти еще свежи все детали и подробности, — настоящая школа воспитания бдительности, значение которой трудно переоценить.

Особенно полезны разборы действий начальников караулов (войсковых нарядов), тем более если по их вине произошел тот или иной срыв. Ведь важно настроить их на поддержание высокой бдительности, научить профилактике негативных явлений на службе. При этом, конечно, необходимо оценить качество службы их подчиненных, принципиальность оценки фактов беспечности и ротозейства, личную примерность каждого в выполнении всех уставных требований. И это правильно. Ведь бдительность неотделима от крепкой воинской дисциплины.

В поддержании высокой бдительности личного состава серьезную роль отводим контролю за боевой службой. Четко спланированный, он помогает поддерживать высокую готовность военнослужащих к немедленным действиям при любом изменении обстановки. Требуем от офицеров, сержантов не проходить мимо, казалось бы, незначительных отступлений от устава, не оставаться равнодушными к людям, их заботам, настроению, ведь даже внешность солдата может подсказать, сосредоточен ли он или мысли его витают где-то в облаках.

Под неусыпным контролем и инженерно-технические средства, применяемые в службе. Тут, понятно, есть своя особенность: ИТСО надежны лишь в том случае, когда их эксплуатируют грамотные, добросовестные воины. Техника не подведет, если она в рабочем состоянии, точно выдает сигналы, не допуская ложных срабатываний. Тогда и бдительность на высоте.

Результаты контроля всегда тщательно обобщаются и обычно дают обильную пищу для размышлений. Сразу видно, где мы недоработали, на чем надо сосредоточить основные усилия. Потом эти выводы учитываются, например, при планировании того же контроля или при техническом обслуживании ИТСО, а также в учебной и воспитательной работе.

Однажды, проверяя действия начальника караула по вводной о нападении на караульное помещение, я был очевидцем полной беспомощности сержанта. Проверили других начальников караулов. Обобщенный материал лег в основу последующих инструктажей военнослужащих этой категории перед заступлением на службу. Организовали специальное показное занятие. Проверки боевой готовности караулов в дальнейшем подтвердили, что мы поступили правильно, на этот раз все сержанты действовали грамотнее и увереннее. Мелкие шероховатости, конечно, остались, но потом мы тоже не оставили их без внимания.

Или еще пример. Прибыл к нам для прохождения службы рядовой Едударев. Проявил себя в общем-то подготовленным воином. И вдруг осечка: на вопрос проверяющего, почему он не производит словесную сдачу поста, последовал ответ: «Так ведь я хорошо знаю, что находится под охраной, зачем же одно и то же повторять каждый раз?» Пришлось разъяснить солдату, почему на службе нельзя ни на шаг отступать от устава, почему все время надо быть начеку. Если воин не убежден в святости и неизбежности каждого уставного положения, значит, у него нет той самой внутренней силы, которая в сложных условиях поможет ему преодолеть трудности без колебаний и ошибок. Потом заместитель командира роты по политической части запланировал с личным составом несколько бесед по уставам. С рядовым Едударевым и некоторыми другими воинами, склонными к нарушениям дисциплины, проводились индивидуальные беседы.

Много внимания мы уделяем тренировкам караулов в действиях по боевому расчету, причем в разное время суток и в любых погодных условиях. По возможности в таких тренировках принимают участие сотрудники взаимодействующих органов, что очень важно для отработки тесного взаимодействия при решении служебно-боевых задач в резко меняющейся обстановке. Кроме того, проверяется реальность совместных планов.

Мы понимаем, что совершенствование знаний и служебных навыков, равно как и воспитание бдительности, — процесс трудоемкий и не должен иметь пауз и передышек. Всякий пробел в боевой учебе, малейшая недоученность, незнание какого-то вопроса в конечном итоге могут привести к беспечности, растерянности, наконец, к неумелым действиям.

Бдительность проявляется не только при выполнении обязанностей на постах. Она сопровождает военнослужащего всюду, где бы он ни находился, какое бы задание ни выполнял. Так требуют уставы и военная присяга. И мы проводим немало мероприятий по повышению бдительности личного состава. Ведущая роль в этом вопросе принадлежит заместителю по политической части, коммунистам роты, руководителям политических занятий. Умело, например, проводит, политзанятия старший лейтенант А. Марченко. Он доходчиво объясняет слушателям суть бдительности, как она достигается, приводит много поучительных примеров. Он, как и другие офицеры, вырабатывает у солдат идейную стойкость, учит их с классовых позиций оценивать текущие события в мире, видеть истоки негативных явлений в боевой службе, беспощадно разоблачать реакционную сущность империализма.

Интересно проходят у нас также Ленинские чтения, вечера вопросов и ответов, собеседования. На воспитание бдительности направляем и тематические кинофестивали, в ходе которых воины оценивают поведение героев фильмов, сравнивают их поступки со своими, совершенными при выполнении служебного долга. Об отличившихся на посту, в карауле, о смелых, бдительных и находчивых мы говорим на тематических вечерах, пишем в многотиражной и стенной газете, рассказываем в боевых листках и «молниях», бдительно посвящен специальный стенд. И, конечно, немаловажная роль в воспитании бдительности, неподкупности, честности, принадлежит, как я уже говорил, индивидуальной воспитательной работе. В ней участвуют не только офицеры, но и все коммунисты, комсомольские активисты. Эта работа строится

дифференцированно, поскольку каждой категорией воинов в понятие бдительности вкладывается свое конкретное содержание, отражающее специфику их ратного труда. На воспитание бдительности направлено и социалистическое соревнование на боевой службе.

Наши воины ежедневно сдают экзамен на профессиональную зрелость, служебное мастерство. Мы видим, как повышается их бдительность — гарантия высокого качества боевой службы. Но успокаиваться на достигнутом nepозволительно: каждый обязан в безупречном, бдительно несении боевой службы видеть не только свой ратный долг, но и нравственную норму поведения.

Старший лейтенант Н. НОВИКОВ,
командир роты.

ПТБ ПОСТ
ТЕХНИКИ
БЕЗОПАСНОСТИ

ОБГОН, ТОРМОЖЕНИЕ, ДВИЖЕНИЕ ЗАДНИМ ХОДОМ

Военный водитель! Помни, что обгон таит в себе большую опасность: приходится повышать скорость, а обзор пути ухудшается из-за обгоняемого автомобиля, особенно если он имеет большие габариты.

Поэтому, прежде чем идти на обгон, надо быстро проанализировать, почему передний водитель замедлил движение или не увеличивает скорость, и рассчитать, дает ли обгон реальный выигрыш. При выполнении этого условия частота обгонов сократится, что повысит безопасность движения.

При обгоне водитель должен оценить обстановку впереди, сзади, а также вести наблюдение за обгоняемым автомобилем. Это большая дополнительная нагрузка, поэтому, если ты чувствуешь усталость, откажись от тех обгонов, которые не являются совершенно необходимыми. Не допускайся обгон на перекрестках

[кроме регулируемых], в конце подъема и на участках с ограниченной видимостью, с выездом на полосу встречного движения, на железнодорожных переездах, а также транспорта, производящего обгон или объезд.

При преднамеренной остановке или снижении скорости торможение не следует производить в несколько приемов, плавно нажимая на педаль тормоза. Это уменьшает нагрев тормозов и снижает вероятность блокирования колес [юз]. На скользких участках дороги рабочее торможение автомобиля с механической коробкой передач осуществляется с помощью двигателя, не включая сцепления.

Торможение автомобиля разделяется на три фазы: 1) путь, проходимый автомобилем за время реакции водителя; 2) путь, проходимый автомобилем за время срабатывания тормозного приво-

да; 3) полное торможение автомобиля.

Главное влияние на величину тормозного пути оказывает скорость движения автомобиля, дорожное покрытие, уклон дороги, состояние шин.

Одной из причин ухудшения эффективности торможения является снижение тормозного момента вследствие нагрева фрикционных накладок и тормозных барабанов при частом пользовании тормозами или их неправильной регулировке.

Повышенного внимания, осторожности требует от водителя и движение задним ходом. Перед началом его убедись, что путь сзади свободен и дорожные условия позволяют беспрепятственно подавать автомобиль назад. В условиях ограниченной видимости воспользуйся помощью старшего машины или других лиц.

НОРМЫ ПОСАДКИ ЛИЧНОГО СОСТАВА И ПРАВИЛА ПЕРЕВОЗКИ ГРУЗОВ

Военный водитель! Помни, что в кабине автомобиля независимо от ее вместимости могут находиться только водитель и старший машины. Число людей в кузове грузового автомобиля не должно превышать для УАЗ-452 А и Д — 9 чел.; ГАЗ-66 — 20 чел.; ГАЗ-53А, ЗИЛ-157, -130, -131 — 24 чел.

При погрузке контролируй правильность укладки и крепления

грузов в кузове автомобиля и прицепа. Если груз выступает за габариты машины спереди и сзади более чем на 1 м и по ширине до 0,4 м, то обозначь его днем сигнальными щитками или флажками, а в темное время суток и в условиях недостаточной видимости — световозвращающими приспособлениями и фонарями: спереди белого, а сзади красного цвета.

При перевозке личного состава, жидких грузов и животных («живой груз») тормози более плавно, не допуская резких поворотов и рывков при трогании с места, помни, что этот груз обладает большой силой инерции и при движении способен переместить центр тяжести автомобиля, что зачастую приводит к опрокидыванию.



**ЕСТЬ
СВЯЗЬ!**



Постоянные тренировки — важнейшее условие сохранения высокой боевой готовности розыскных нарядов. В ходе их не только тщательно изучаются местность в районах несения службы, маршруты движения к ним, вероятные направления движения бегавших из-под охраны, способы задержания их, но и отработывается порядок поддержания устойчивой связи розыскного наряда с подразделением, от чего в немалой степени зависит успех дела.

...Временный розыскной пост получает задачу (снимок сверху). Необходимо выйти в указанный район, организовать наблюдение за местностью, установить связь с подразделением, вести активный розыск бегавшего «преступника» и задержать его.

Розыскной наряд возглавляет опытный воин — отличник боевой службы, боевой и политической подготовки комсомолец сержант Ж. Тентишев. С прибытием к месту службы он указывает каждому солдату,

где находиться, порядок действий. Четко ставит задачу и радиотелефонисту — срочно связаться с подразделением, доложить о прибытии временного розыскного поста в указанный район (снимок внизу слева).

Радиотелефонист 3-го класса комсомолец рядовой А. Саверин не впервые в составе ВРП. Он отлично знает вверенную ему радиостанцию, неустанно совершенствует навыки работы на ней в различных условиях. Поэтому в любой обстановке воин всегда действует уверенно и безошибочно. Вот и сегодня ему понадобилось немного времени, чтобы войти в связь и передать в подразделение полученное от начальника розыскного наряда сообщение (снимок сверху справа).

Командир взвода лейтенант А. Пасечник (на снимке внизу справа) контролирует на стационарной радиостанции работу специалиста 2-го класса комсомольца рядового А. Иванова. Есть связь с временным розыскным постом! Можно доложить командиру подразделения о том, что ВРП своевременно приступил к службе, и передать начальнику войскового наряда новые данные обстановки и распоряжения старшего начальника.

Фото А. Губина.



КЛАССНАЯ КВАЛИФИКАЦИЯ КОНТРОЛЕРОВ

В укреплении правопорядка в исправительно-трудовых и лечебно-трудовых учреждениях МВД СССР большую роль играет личный состав воинских подразделений и в первую очередь контролеры. Совместно с администрацией ИТК и ЛТП они постоянно осуществляют надзор за осужденными и лицами, содержащимися в лечебно-трудовых профилакториях, тем самым активно содействуют их перевоспитанию и приобщению к труду. Это налагает на контролеров особую ответственность. При исполнении служебных обязанностей они должны полно и качественно выполнять поставленные перед ними задачи, что находится в прямой зависимости от уровня их служебного мастерства. В целях его повышения введена классная квалификация «специалист контролерской службы» 3, 2, 1-го класса. Она присваивается прапорщикам, военнослужащим сверхсрочной и срочной службы, занимающим штатные должности: командир взвода контролеров, заместитель командира взвода контролеров, старший контролер, контролер, младший контролер, а в ИТК-поселениях — начальник войскового наряда, помощник начальника войскового наряда контролеров.

Соответствующим положением установлено, что к испытаниям на присвоение или повышение классной квалификации допускаются военнослужащие, примерные в дисциплине, имеющие хорошие и отличные оценки по боевой и политической подготовке, успешно выполняющие свои функциональные обязанности и содержащие вверенное вооружение и технику в образцовом состоянии. Помимо этого, они должны иметь стаж службы (опыт практической работы) в занимаемой должности не менее 6 месяцев.

Кроме указанных, общих для всех военнослужащих требований, к контролерам предъявляются специальные, определяемые особенностями их службы. Для получения или повышения классной квалификации они должны знать: основные положения исправительно-трудового законодательства СССР и союзных республик; правила внутреннего распорядка в исправительно-трудовых учреждениях (ЛТП); требования законов, приказов и инструкций МВД СССР по строгому соблюдению социалистической законности при несении службы; порядок и правила выполнения обязанностей по надзору за осужденными в ИТК и лицами, содержащимися в ЛТП; обстановку на объектах и постах надзора; места, уязви-

мые для побегов, а также места других возможных преступлений; меры личной безопасности при несении службы; тактико-технические данные, общее устройство средств обнаружения и связи, применяемых в надзоре; установленный порядок применения специальных средств и средств индивидуальной защиты.

Контролерский состав должен уметь: квалифицированно распознавать ухищрения, применяемые для совершения преступлений и нарушений режима осужденными и лицами, содержащимися в лечебно-трудовых учреждениях; качественно проводить обыски и досмотры, своевременно изымать запрещенные к хранению предметы, особенно спиртные напитки и орудия нападения; применять в отношении осужденных специальные средства, а также силу в случае их сопротивления, нападения или отказа от выполнения законных требований администрации и лиц войскового наряда; поддерживать тесное взаимодействие с личным составом караула, войскового наряда, с начальствующим составом и инженерно-техническими работниками ИТУ (ЛТП); использовать возможности самостоятельных организаций осужденных для поддержания общественного порядка, пресечения преступных намерений и нарушений режима; владеть используемыми в надзоре средствами связи, техническими средствами обнаружения и устранять в них простейшие неисправности; применять приемы рукопашного боя; выполнять установленные нормативы по тактико-специальной подготовке; смело и решительно действовать при осложнении обстановки на объектах и постах, по предотвращению и пресечению правонарушений.

Перечисленный объем знаний и навыков, определенная сложность квалификационных требований вызывают необходимость всесторонне продуманной организации подготовки классных специалистов. Прошло пять лет со времени введения для контролеров классной квалификации. За этот период накоплен определенный опыт организаторской и практической работы по повышению служебного мастерства контролерского состава. Во многих частях на основе квалификационных требований разработаны программа подготовки классных специалистов, методические пособия по наиболее сложным темам, составлены вопросы для сдачи испытаний соответственно на 3, 2, 1-й классы, создана стройная система дифференцированного обучения контролеров различных категорий.

Хорошо организована подготовка классных специалистов в части, где контролерскую службу возглавляет офицер В. Филиппенко. Здесь эта работа четко планируется на всех уровнях, квалификационные требования постоянно разъясняются лично-му составу, они красочно оформлены в

классах боевой службы, где оборудованы голки классного специалиста.

Во всех подразделениях этой части постоянно действуют семинары по повышению служебного мастерства контролерско-го состава. Активно используются также индивидуальные задания. Ход их выполнения контролируется. Регулярно проводятся контрольно-проверочные занятия. Разработана и внедрена система зачетов. К обучению контролеров привлекаются офицеры-специалисты ИТСО и связи, работники ИТУ, особенно сотрудники режимного аппарата. Уровень классной квалификации является одним из пунктов индивидуальных социалистических обязательств. Он учитывается при подведении итогов соревнования между войсковыми нарядами (сменами) и контролерами.

Подготовка классных специалистов находится под контролем штаба. В служебные задания офицеров, выезжающих в подразделения, включаются и пункты по оказанию помощи контролерам в повышении классной квалификации. Они проводят дополнительные задания и тренировки, дают рекомендации по методике изучения тактико-технических данных средств обнаружения, применяемых в надзоре, доводят до них обстановку в других ИТК, уроки и выводы, причины и условия имевших место происшествий.

О повышении служебного мастерства контролеров проявляют заботу партийная и комсомольская организации. Вопросы совершенствования их подготовки систематически обсуждаются на собраниях. Практикуется заслушивание отчетов контролеров о самостоятельной работе. Не выпадают из поля зрения партийных бюро и руководители контролерской службы.

В соответствии с действующим положением в данной части назначена нештатная квалификационная комиссия. В ее состав включены руководители контролерской службы, специалисты ИТСО и связи, политработники и офицеры, ведающие боевой подготовкой. Ежегодно разрабатывается план работы комиссии. В нем определяются необходимые мероприятия, сроки и место их проведения, ответственные исполнители. При этом обращается внимание на дальнейшее совершенствование форм и методов подготовки классных специалистов, постепенное наращивание учебной материально-технической базы. Этот план своевременно доводится до командиров подразделений, разъясняется лично составу.

На основе данных итоговых проверок за соответствующий период обучения, результатов контрольно-проверочных занятий, показателей в службе и дисциплине составляются списки военнослужащих, допускаемых к испытаниям на присвоение, повышение или подтверждение классной квалификации. Эти кандидатуры обсуждаются на заседаниях советов прапорщиков и военнослужащих сверхсрочной службы. К спискам

прилагаются служебные карточки и карточки службы контролеров. Согласно утвержденному плану и в установленные сроки комиссия работает во всех подразделениях, определяет уровень подготовки контролеров, изучает их практические дела и принимает зачеты на основе квалификационных требований.

Результаты работы комиссии оформляются актом, который утверждается командиром. На основе акта издается приказ по части. Его объявление, а также вручение нагрудного знака и удостоверения классного специалиста происходит в торжественной обстановке.

Рост классной квалификации контролеров способствует повышению количественных и качественных показателей боевой службы. В охраняемых частью ИТК стало больше предотвращаться правонарушений, лучше решаются задачи по воспрещению проникновения на объекты запрещенных предметов. Большинство их изымается при попытках доставки, то есть на контрольно-пропускных пунктах, при перебросах, в посылках, передачах и бандеролях. Среди контролеров укрепились воинская дисциплина. Как правило, на службе они проявляют высокую активность и разумную инициативу.

Смело и решительно, например, действовал в сложной обстановке дежурный контролер по штрафному изолятору специалист 1-го класса прапорщик Н. Мельник. Спас жизнь сотруднику ИТУ прапорщик М. Шакуров. Высокие моральные и психологические качества этих и многих других контролеров являются результатом их неустанной идейной закалки и отличной служебной подготовки.

К сожалению, кое-кто повышению служебного мастерства контролеров, подготовке классных специалистов не придает должного значения. В частности, это относится к руководителям контролерской службы офицерам М. Рыженко и М. Кутелову. Среди их подчиненных специалистов 1-го класса буквально единицы. А ведь большинство контролеров здесь люди опытные, имеющие немалый стаж службы. Многие из них образцово выполняют задачи по надзору, умело управляют войсковыми нарядами. И дело не только в моральном и материальном факторе классной квалификации. Как уже говорилось, ее недооценка — это недооценка боевой выучки, служебного мастерства контролеров.

Подготовка классных специалистов — не самоцель, а важное средство повышения надежности надзора, качества и эффективности контролерской службы в целом. Вот почему важно правильно организовать подготовку классных специалистов, повсеместно мобилизовать контролерский состав на быстрое овладение своей специальностью.

Подполковник Ф. МАЛЫШКИН.

ИСПЫТАНИЕ УБЕЖИЩ НА ГЕРМЕТИЧНОСТЬ

Одним из основных требований, предъявляемых к убежищам, является обеспечение защиты людей от отравляющих веществ, радиоактивной пыли и бактериальных средств, то есть сооружения должны быть герметичными. Это достигается тщательной заделкой неплотностей в ограждающих конструкциях и в местах прохода различных коммуникаций через стены и перекрытие, плотным прилеганием дверей к коробкам и коробок к стенам. При хорошей герметизации убежища с началом работы фильтровентиляционного агрегата давление воздуха внутри убежища должно быть выше наружного, то есть создается подпор. Он исключает проникновение в убежище наружного неочищенного воздуха через возможные щели и неплотности в ограждающих конструкциях. Избыток воздуха при подпоре удаляется наружу через вытяжные устройства, защищенные клапанами избыточного давления или защитно-герметическими задвижками различного типа. По величине подпора воздуха можно судить о герметичности убежища.

Испытание на герметичность необходимо производить в такой последовательности:

закрывать все входные двери, ставни и люки (усилием одного человека), застопорить клапаны избыточного давления, закрыть герметические клапаны и заглушки на воздуховодах вытяжных систем;

проверить плотность прилегания профилированной резины к коробкам защитно-герметических дверей и наличие сальниковой набивки в запорных устройствах;

перекрыть задвижки на канализационной сети и запорные вентили на внутренних инженерных сетях;

включить в работу приточную систему воздухообеспечения по режиму чистой вентиляции;

по производительности вентиляторов определить количество воздуха, подаваемого в убежище ($m^3/ч$);

измерить избыточное давление внутри убежища.

Для измерения подпора воздуха служат тягонапомер жидкостной ТНЖ, мембранный — ТДП, наклонный манометр и другие приборы. Тягонапомер ТНЖ выпускается промышленностью в закрытом металлическом корпусе (рис. 1а). На передней стенке корпуса имеются два застекленных отверстия: одно круглое — для уровня, второе продолговатое — для подвижной шкалы. Внутри прибора, кроме уровня, смонтирована наклонная трубка с небольшим стеклянным резервуаром, в которую перед измерениями заливают воду или спирт. Концы трубки подсоединены к штуцерам с накидными гайками.

Принцип работы мембранного тягонапомера типа ТДП основан на том, что разность давлений уравнивается силой упругой деформации мембранной коробки. Разность давлений вызывает перемещение мембраны, которая системой рычагов присоединена к стрелке прибора. В тягонапомере имеется устройство (корректор нуля), которое позволяет перед измерением подпора установить стрелку в нулевое положение.

Наклонный манометр состоит из наклонной стеклянной трубки, закрепленной скобками на деревянной колодке (рис. 1б). Нижний конец трубки соединен со стеклянным резервуаром. Вдоль трубки укреплена подвижная шкала. Горизонтальность



Рис. 1. Приборы для определения подпора воздуха в убежище: а) тягонапомер ТНЖ; б) наклонный манометр; в) универсальный манометр (подпоромер КГ); г) простейший манометр (1 — стеклянные трубки; 2 — стеклянный резервуар с соском для наливания жидкости; 3 — уровень; 4 — подвижная шкала).

положения прибора определяется по уровню.

Шкалы всех приборов имеют градуировку делений в миллиметрах водяного столба и рассчитаны на заливку в наклонные трубки спирта-ректификата (с удельным весом 0,8). Если трубки заливаются водой, то при измерении следует вносить поправку на удельный вес спирта (умножить показания прибора на 1,25).

Универсальный манометр (подпоромер КГ) (рис. 1в) состоит из деревянной колодки, на которой укреплены двойная V-образная манометрическая трубка, подвижная шкала в миллиметрах водяного столба и уровень. Манометрическая трубка заполняется подкрашенной водой. Прибор с помощью уровня устанавливается в горизонтальное положение, после чего «0» подвижной шкалы совмещается с уровнем жидкости в верхней ветви, которая соединяется резиновой трубкой с выводом за зону герметизации. Отсчеты производятся только по верхней трубке, положение жидкости в нижней трубке в расчет не принимается. Чтобы избежать погрешности в подсчетах, вызванной сцеплением воды со стеклом, нужно, зажав резиновую трубку пальцами, привести столб жидкости в движение и сделать отсчет после того, как столб жидкости установится. При большой величине подпора прибор устанавливается в вертикальное положение.

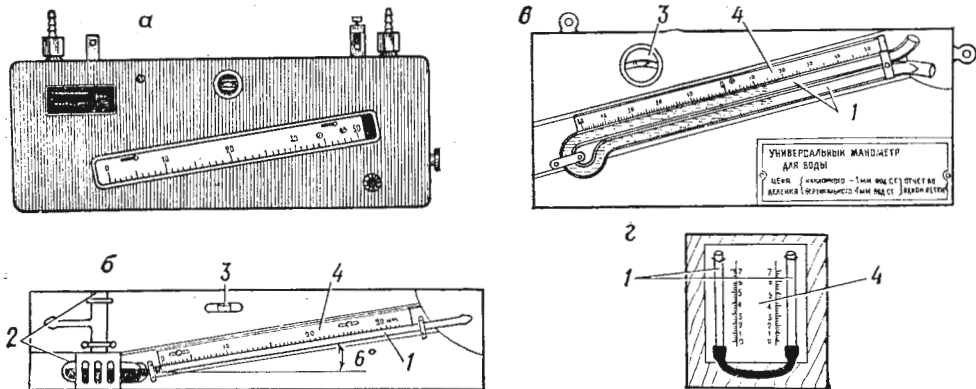
Если нет подпоромера заводского изготовления, можно сделать простейший манометр (рис. 1г) из двух стеклянных трубок, соединенных резиновой. Они крепятся к деревянной планке, на которую нанесены деления (шкала) для отсчета разности уровня воды. Однако такой простейший манометр не отличается высокой точностью.

Подпоромеры устанавливают (по имеющемуся на приборе уровню) на стенке или на приборном щите, как правило, в помещении фильтровентиляционной камеры. Для измерения подпора воздуха штуцер подпоромера со знаком «←» соединяют резиновым шлангом с газовым краном, повернутым на газовую трубу диаметром 12,7 мм, выведенную за линию герметизации (рис. 2).



Рис. 2. Схема установки подпоромера: 1) подпоромер; 2) резиновый шланг; 3) трубка с газовым краном.

Открытием крана на газовой трубке подпоромер соединяют с наружным воздухом.

Перед включением фильтровентиляционного агрегата производят отсчет начального положения уровня жидкости в подпоромере (или шкалу устанавливают на «0»), а после включения агрегата и достижения им необходимой производительности —

отсчет нового положения уровня жидкости. Если в помещении имеется подпор, уровень жидкости в трубке подпоромера поднимается на некоторую величину. Разница между конечным и начальным отсчетами уровня жидкости в приборе соответствует разнице атмосферного давления и давления воздуха в убежище, то есть дает величину подпора в миллиметрах водяного столба.

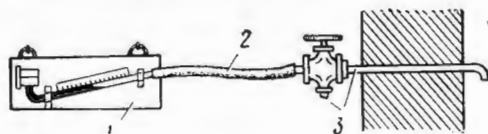
При определении величины подпора необходимо учитывать количество воздуха, нагнетаемого в убежище. Оно характеризуется величиной, называемой кратностью воздухообмена — отношением количества воздуха, подаваемого в течение часа, к объему помещения. Эта величина должна быть не менее 0,5.

ΔP кг/м³



Рис. 3. График оценки герметичности убежищ:

1) для убежищ с блочными или кирпичными стенами; 2) для убежищ из монолитного железобетона.

Зная производительность фильтровентиляционного агрегата и объем внутренних помещений, проверяемых на герметичность, кратность воздухообмена можно определить по формуле:

$$K = \frac{\text{количество подаваемого воздуха в м}^3/\text{ч}}{\text{объем помещений убежища в зоне герметизации в м}^3}$$

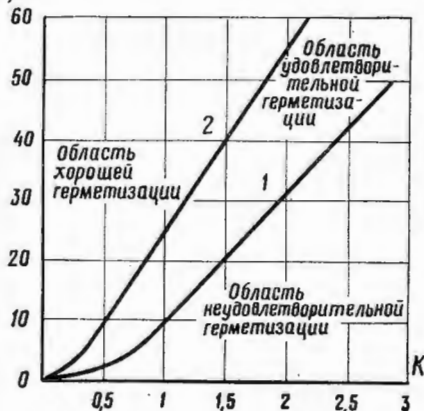
Чтобы убежище удовлетворяло требованиям герметизации, должна соблюдаться зависимость, выражаемая формулами: для убежищ с кирпичными или блочными стенами:

$$P = 10 \cdot K^{1,6};$$

для убежищ из монолитного железобетона:

$$P = 16 \cdot K + 8K^2,$$

где P — подпор воздуха в убежище в миллиметрах водяного столба; K — кратность воздухообмена.

Графически зависимость избыточного давления (подпора) и кратности воздухообмена приведена на рис. 3.

Если величина подпора окажется меньше требуемой, необходимо найти и заделать места утечки воздуха. Обнаружить их можно по отклонению пламени спички или свечи, подносимой к местам предполагаемой неплотности, или с помощью мыльной пленки. Места утечки легче выявить при максимальной производительности фильтровентиляционного агрегата, когда он работает в режиме чистой вентиляции.

Практика показывает, что утечка воздуха в убежищах происходит через притворы герметических устройств (двери, люки, клапаны и т. п.), примыкание коробок дверей и ставней к ограждающим конструкциям, уплотнители клиновых затворов, места прохода через ограждающие конструкции различных вводов (сетей водотепло- и энергоснабжения) и установки других закладных деталей, стыки между сборными элементами, не обсыпанные грунтом. Качество засечки и плотность прилегания дверной коробки к стене проверяют простукиванием любым металлическим предметом. В местах неплотного прилегания звук при простукивании более глухой.

В сооружениях с кирпичными неоштукатуренными стенами возможна утечка воздуха через неплотности в кладке (пустошовке) и в местах примыкания стен к перекрытиям.

Во время пребывания личного состава в убежище необходимо поддерживать подпор не менее 5—7 мм водного столба. Считается, что при таком противодавлении отравляющие вещества не могут попасть внутрь помещений.

Герметичность должна проверяться при приемке убежища, во время периодических осмотров (не реже одного раза в квартал), а также немедленно после заполнения его укрываемыми по сигналу «Воздушная тревога».

Перед началом испытания прежде всего должна быть тщательно осмотрена система фильтровентиляции. При этом выявляются: по воздуховодам — плотность соединения трубопроводов, отсутствие зазоров и соответствие проекту сечений и трассы воздухопроводов;

по регулирующим устройствам — доступность и легкость управления, возможность переключения на положение «закрыто» и «открыто»;

по вентиляторам — надежность крепления вентиляторов и электромоторов на основаниях и фундаментах, исправность пусковых устройств, состояние лопастей вентиляторов, правильность направления вращения и балансировки рабочего колеса, наличие ограждений;

по масляным фильтрам — плотность прилегания ячейки фильтра к установочной

рамке, смоченность сетки фильтра маслом; по клапанам-отсекателям — правильность установки по отношению к направлению движения ударной волны, прочность крепления;

по фильтрам-поглотителям — соответствие их количества проекту, отсутствие повреждений на корпусе барабанов, гарантийный срок годности по паспорту.

Все выявленные неплотности устраняются, после чего проводится повторная проверка убежища на герметичность. При неудовлетворительных результатах повторной проверки в ходе приемки убежища последнее в эксплуатацию не принимается.

Проверка на герметичность сооружений, где еще не установлен фильтровентиляционный агрегат, может быть произведена с помощью переносной установки (рис. 4).



Рис. 4. Переносная установка для проверки на герметичность убежища, не имеющего ФВА:

- 1) Т-образная вставка из металлических труб диаметром 150 мм (шаблон); 2) фланцы на концах труб; 3) электроручной вентилятор; 4) расходомер; 5) основной воздухопровод; 6) аварийный воздухопровод.

Она представляет собой электроручной вентилятор с расходомером от войсковых ФВА, который соединен со специально изготовленным шаблоном из Т-образно соединенных труб диаметром 150 мм. Этот шаблон заменяет недостающую часть фильтровентиляционного агрегата, имеет его размеры и присоединяется к основному и аварийному воздуховодам.

После монтажа переносной установки герметичность проверяют в обычном порядке. По окончании проверки установку снимают, а воздухопроводы в фильтровентиляционной камере закрывают металлическими заглушками с резиновыми прокладками.

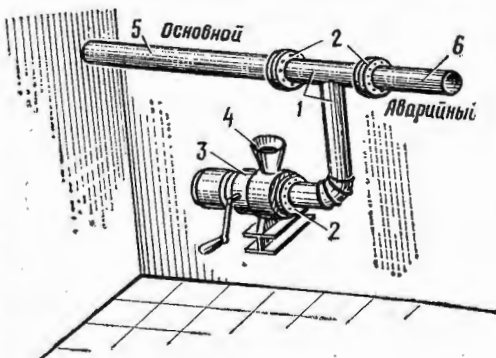
Подполковник Э. АВРАМОВ.

ЗОРКИЙ ГЛАЗ ЧАСОВОГО

За 14 месяцев службы рядовой М. Багиев дважды предотвратил побеги осужденных, проявив личное мужество, находчивость, высокую выучку.

Свободные от службы воины собрались вокруг своего агитатора рядового Махира Багиева. Тема беседы — бдительность на постах. Есть о чем рассказать Махиру: примеров он приводит много, убедительно говорит о глубоком понимании ответственности каждого за безопасность Родины. Солдаты верят своему агитатору, потому что знают: слово свое он может подкрепить личным примером. Да и командир высоко оценивает старание воина, его вклад в повышение боеготовности роты. Прежде рядового Багиева постоянно признавали лучшим часовым на тропе нарядов, а сейчас он — лучший часовой-оператор. Вот какой агитатор сегодня в карауле. Возьмем только несколько случаев из его служебной практики.

Он, часовой на тропе нарядов, размеренным шагом проходит вдоль ограждения. Остановился, прислушался. Ночную тишину нарушил легкий скрип снега. Солдат насторожился. Звук повторился. Похоже, кто-то крался к ограждению. Энергичными, умелыми действиями, как учит устав, воин задержал осужденного, пытавшегося преодолеть ограждение.

За высокую бдительность, умелые и решительные действия в ту тревожную ночь командир части предоставил солдату отпуск с выездом на родину, в Азербайджан.

Вернувшись в родное подразделение, рядовой Багиев с еще большим старанием и настойчивостью стал нести боевую службу. Ему доверили пост часового-оператора.

...Широкие окна операторской позволяли видеть все, что делается на объекте, людей и технику. Редко кто пройдет по территории жилой зоны — все осужденные работают в производственной.

Возле контрольной площадки — машины. Часовой контрольно-пропускного пункта осматривает грузы. Всякое здесь может случиться.

Вот внезапно взревел мотором один из грузовиков и, обогнув соседние машины,



На снимке: комсомолец рядовой Махир Багиев.
Фото рядового И. Хомякова.

неожиданно ударил по внутренним воротам. Машину занесло в жилую зону. Однако водитель, не останавливаясь, с бешеной скоростью погнал ее по асфальтированной дорожке. «Что он задумал?» — тревожно подумал Махир. И вдруг увидел, как машина повернула на ограждение. «Таран!» — сверкнула догадка.

События разворачивались молниеносно. Махир нажал кнопку и крикнул в микрофон: «Караул, в ружье! Таран!» Затем мгновенно схватил оружие и выскокил на наружную смотровую площадку операторской. Начальник караула сержант Александр Ефименко, услышав сигнал тревоги, немедленно выслал к месту происшествия резервную группу.

Воины действовали смело. Преступник, увидев вооруженных воинов, заглушил мотор. Как выяснилось после, он был опытным водителем и заранее продумал все, но не учел лишь одного — мгновенной реакции, отличной выучки воинов.

Рядовой Багиев из месяца в месяц подтверждает звание лучшего часового. А добиться этого ему помог постоянный упорный труд. Он чемпион роты по выполнению нормативов по специальной подготовке, бдительный и находчивый солдат. За умелые действия при ликвидации попытки побега преступника рядовой Махир Багиев награжден нагрудным знаком «За отличие в службе» II степени.

Подполковник П. НОДА.

СОВЕРШЕНСТВОВАТЬ КОМАНДИРСКУЮ ПОДГОТОВКУ

Генерал-майор К. Л. КУЗНЕЦОВ, заместитель начальника
внутренних войск МВД СССР по боевой подготовке

Ушел в историю 1981 год. Для воинов внутренних войск он был годом дальнейшего повышения боевой выучки, качества боевой службы, укрепления воинской дисциплины. Соревнуясь под девизом «За высокую боеготовность, образцовую боевую службу и твердый воинский порядок!», большинство частей и подразделений, в том числе и инициаторы соревнования во внутренних войсках, полностью выполнили социалистические обязательства. За высокие показатели ряд из них удостоен переходящих Красных знамен Министерства внутренних дел СССР и Военного совета внутренних войск.

Успехи воинов в боевой службе, учебе, социалистическом соревновании в решающей степени зависят от профессионального мастерства офицеров. Об этом наглядно свидетельствуют итоги деятельности многих соединений, частей и подразделений. Взять, к примеру, часть, которой командует полковник Ю. Капля. Здесь личный состав успешно выполнил социалистические обязательства. Увеличилось число отличников боевой службы, боевой и политической подготовки, обеспечена высокая надежность охраны объектов, улучшилось состояние воинской дисциплины, пополнились ряды классных специалистов, спортсменов-разрядников, значкистов ВСК, рационализаторов.

Росту мастерства офицеров этой части во многом способствовала целеустремленная командирская подготовка. Важное место здесь отводилось полевой выучке, особенно ее основе — тактической и тактико-специальной подготовке. Большинство занятий по этим предметам проходило на местности, учебных объектах (городках) как днем, так и ночью. Упор делался на совершенствование практических навыков

офицеров по организации боя и боевой службы, управлению подразделениями в различной обстановке. Командир части постоянно следил за организацией и ходом учебы, глубоко вникал в содержание планов командирской подготовки, тщательно готовился к занятиям сам и требовал того же от подчиненных.

Во внутренних войсках сложилась четкая система командирской подготовки, отвечающая современным требованиям. Она осуществляется на сборах, командирских занятиях, учениях со штабами и войсками и в процессе самостоятельной работы. Ее планирование проводится на основе анализа знаний, опыта офицеров и характера выполняемых ими задач. Так, с офицерами зональных управлений, соединений и частей в минувшем году занятия проводились два дня в месяц. В новом учебном году эта система сохраняется. Но изменяется время, отводимое на командирскую подготовку командиров рот и их заместителей, командиров взводов многих подразделений. Решением начальника внутренних войск на учебу офицеров этой категории количество часов увеличивается. Занятия с ними будут проводиться ежеквартально (на трехдневных сборах). Это в значительной мере расширяет возможности совершенствования офицерами своего профессионального мастерства.

Содержание, формы и методы командирской учебы весьма разнообразны. Она охватывает все вопросы, которыми занимаются офицеры при выполнении задач боевой службы, организации учебы и которые им придется решать в военное время. Ее важнейшие составные части: марксистско-ленинская учеба, занятия по совершенствованию военных и военно-технических знаний,

организаторских способностей офицеров, их методической подготовки.

Марксистско-ленинская учеба имеет важное значение для формирования у офицеров идейной убежденности, высоких морально-политических и боевых качеств, воспитания преданности Коммунистической партии и социалистической Родине, ненависти к империализму. Овладение марксистско-ленинской теорией мобилизует офицеров на постоянное изучение военного дела, преодоление трудностей воинской службы, помогает полнее осмыслить то новое, что рождается в процессе обучения и воспитания личного состава.

Глубокое знание марксизма-ленинизма — это основа правильного понимания сущности происходящих в войсках процессов, развития у офицеров творческого подхода к выполнению своих обязанностей. Непоколебимая идейная убежденность составляет также основу непреклонной воли, мужества, стойкости и других качеств, без которых немислимы успешное выполнение служебно-боевых задач и победа в современном бою. Вот почему вопросы, изучаемые в ходе марксистско-ленинской учебы, важно тесно увязывать с конкретными задачами, выполняемыми внутренними войсками.

Нельзя также забывать, что большинство офицеров, особенно ротного звена, являются руководителями групп политических занятий. И чем настойчивее они будут учиться сами, тем выше будет качество и действенность политической учебы подчиненных.

На занятиях по военным и военно-техническим предметам офицеры учатся грамотно организовывать боевую службу и руководить ею, умело управлять подразделениями и частями при решении задач в сложных метеорологических условиях, днем и ночью, на незнакомой местности. Они изучают вооружение и военную технику, овладевают знаниями, умением и навыками организации и ведения боевых действий.

Основополагающий принцип обучения личного состава внутренних войск — учить тому, что необходимо для выполнения боевых задач в мирное и военное время. Это значит надо приблизить обучение к реальным условиям служебно-боевой деятельности войск и современного общевойскового боя. Отсюда вытекает и возросшее значение полевой выучки.

За последнее время немало делается для того, чтобы повысить полевую выучку офицеров. В большинстве соединений и частей полевые занятия проводятся строго по плану, темы каждого из них тщательно подбираются и отражают перспективу развития внутренних войск, оружия, военной техники, инженерно-технических средств охраны, достижения в области военной науки. Вошли в практику двух-трехдневные полевые выходы подразделений, во время которых в комплексе отрабатываются различные варианты задач, вытекающих из конкретных условий этих подразделений. Так, в части, где командиром полковник Ю. Журавлев, активно применяется эта форма полевой выучки. Здесь еженедель-

но на учебный центр выходит весь личный состав во главе с командиром части и интенсивно, с применением элементов комплексирования отрабатывает программу боевой подготовки, широко используя учебную материально-техническую базу. Не случайно на инспектировании осенью 1981 года часть получила общую оценку «отлично».

Однако еще не везде полностью используются возможности для совершенствования полевой выучки и психологической закалки офицеров. В некоторых частях и подразделениях командирские занятия проводятся на низком методическом уровне и не способствуют воспитанию у офицеров решительности и инициативы, быстроты мышления, умения преодолевать трудности. Отдельные офицеры нетвердо знают уставные положения, медленно оценивают обстановку и принимают решения, нечетко ставят боевые задачи, редко применяют маневр силами и средствами, своевременно не организуют сбор данных о «противнике» и соседях, не учитывают особенности местности, слабо организуют взаимодействие и неуверенно управляют подразделениями.

Подобные недочеты объясняются недостаточной целеустремленностью в организации занятий, неумением командиров определить главное и выбрать правильные формы и методы обучения. Так, в соединении, где за боевую подготовку отвечает полковник А. Калинин, тактическая подготовка по-прежнему стоит на втором плане. Даже с офицерами управления соединения за год проведено всего три тактических занятия, и все — классные. В связи с этим не лишне напомнить указание В. И. Ленина о том, что «мы должны твердо помнить, что источником успехов, чудес, которые мы проявили в военном деле, было то, что мы всегда сосредоточивались на главном, на основном...» (Полн. собр. соч., т. 40, с. 284—285). А таким главным, основным в настоящее время для каждого офицера является успешное овладение наукой организации и управления действиями подразделений и частей на боевой службе, в современном бою.

Опыт показывает, что прочные знания, умения и навыки офицеры могут приобрести при правильном сочетании уже проверенных войсковой практикой форм подготовки, таких, как групповые упражнения на картах и местности, тактические летучки, командно-штабные учения, учения с войсками, самостоятельная работа, лекции, семинары.

Разумеется, метод проведения занятий определяется учебной целью, содержанием материала и составом обучаемых. К сожалению, это не всегда учитывается. Одни руководители нередко чрезмерно увлекаются лекциями и семинарами, а другие, наоборот, недооценивают их. И в том и в другом случае качество обучения офицерского состава снижается. Для пользы дела надо разумно сочетать теорию с практикой, а главное — правильно организовывать и поучительно проводить каждое занятие.

Лекции целесообразно читать по новым

или давно не изучавшимся темам. Если для изложения вопросов достаточно двадцати-тридцати минут, то вообще нет смысла планировать лекцию: лучше довести до офицеров новые сведения во время консультации непосредственно перед практическими занятиями.

Эффективность лекции намного выше, когда руководитель не читает ее в буквальном смысле этого слова, а свободно излагает материал, подкрепляет те или иные положения примерами из опыта Великой Отечественной войны и учений, иллюстрирует схемами, диапозитивами, фрагментами из военно-учебных кинофильмов и т. д.

Правильно поступают там, где лекции организуют не только в период сборов и командирских занятий, но и накануне их, с целью оказания помощи офицерам в самостоятельной работе. На самих же сборах и занятиях преимущественно прививают обучаемым практические навыки.

Лекции должны найти широкое применение также при изучении уставов, новых документов, регламентирующих боевую учебу, для разъяснения происшедших в системе обучения изменений и выработки правильного понимания наиболее сложных вопросов.

Основы теоретических знаний, полученные на лекции, следует расширять, углублять и закреплять на других видах занятий, важнейшим из которых является семинар. Его рекомендуется проводить по наиболее сложным вопросам, темам, разделам. На семинарах необходимо учить офицеров свободно излагать научно-теоретические положения, высказывать свое мнение, развивать самостоятельность мышления. Семинары полностью оправдывают себя при изучении новых, слабо усвоенных или давно не изучавшихся вопросов. Поэтому ни в коем случае нельзя увлекаться лишь этими формами командирской учебы.

Из практических форм обучения офицеров в войсках наибольшее распространение получили групповые упражнения, летучки, командно-штабные учения и штабные тренировки.

Групповое упражнение применяется для повышения навыков в организации боя, специальных операций и задач боевой службы, управлении подразделениями. В зависимости от темы оно может включать несколько занятий, на каждом из которых отрабатывается не более 2—3 учебных вопросов.

Многие командиры умело организуют и проводят групповые упражнения. Например, офицер П. Букин в течение 4-часового занятия по теме «Мотострелковая рота в наступлении» детально отработал на местности с командирами подразделений организацию наступления роты, что позволило каждому из них получить глубокие знания и необходимые навыки. Руководитель дал возможность обучаемым записать некоторые формулировки, требовал от офицеров докладывать обстановку и принятое решение, уточнял, дополнял их ответы. На другом занятии также подробно были изу-

чены вопросы управления в ходе наступления.

К сожалению, при проведении групповых упражнений некоторые руководители допускают ошибки. Наиболее существенные из них: проводят занятия преимущественно в классах, создают упрощенную обстановку, не сосредоточивают внимания обучаемых на выборе главного направления усилий при выработке решений, на четкости и полноте постановки задач, при различных изменениях обстановки. Нередко обучаемым сообщаются данные обстановки с излишней полнотой, иногда уже в обработанном виде, причем на одно и то же оперативное время. А это не создает на занятиях напряженности, не обостряет внимание офицеров, не способствует выработке у них творческого мышления, умения предвидеть события, вскрывать намерения противника, упреждать его в действиях.

Групповые упражнения, особенно с командирами подразделений, должны проводиться, как правило, в поле, в условиях, приближенных к боевой действительности и задачам боевой службы. При этом время на организацию боя и боевой службы, действий в специальных операциях, на выполнение мероприятий по управлению подразделениями необходимо отводить такое же, как и в реальной обстановке. Для большей наглядности и поучительности на отдельных этапах занятий противника обозначать мишенями, изыскивать средства для звуковой и световой имитации целей.

Особое внимание следует уделять выработке у офицеров навыков работы с картой на местности, особенно ночью и вне дорог: умения наносить обстановку, точно определять координаты, правильно ориентироваться, оценивать тактические свойства местности и т. д. Кстати, в ряде частей это одно из самых узких мест в подготовке офицеров.

В развитии тактического мышления командиров всех степеней, их способности быстро и самостоятельно оценивать обстановку, принимать обоснованные решения и четко ставить боевые задачи немаловажную роль играют тактические летучки. Они практикуются также и для контрольной индивидуальной проверки. Проводятся летучки на картах, ящике с песком, на местности, как устно, так и письменно. Причем предпочтение отдается письменным, так как на устных не все обучаемые одинаково активны.

Главная особенность письменной летучки состоит в том, что на ней не допускается коллективного обсуждения вариантов решений, команд и распоряжений. Каждый офицер работает самостоятельно. В зависимости от учебных целей и времени обучаемые графически оформляют свой замысел на карте, делая необходимые пояснения в легенде, или разрабатывают тот или иной документ в полном объеме. Письменные летучки можно практиковать и в ходе группового упражнения, обычно в конце его, что повышает эффективность занятия в целом.

Важное место в системе командирской

подготовки принадлежит учениям. На тактических, тактико-специальных, командно-штабных учениях со средствами связи, учениях с боевой стрельбой представляются наилучшие возможности для совершенствования мастерства офицеров. Реализация же этих возможностей, эффективность учений, как и других форм обучения, зависит от того, насколько поучительно и интересно они проводятся. Важно, чтобы их замыслом предусматривалось создание такой обстановки, которая бы побуждала офицеров проявлять творчество, глубоко оценивать силы и возможности «противника», его сильные и слабые стороны, свои силы и средства, принимать целесообразные решения.

Почувительным в этом отношении было, например, учение, которым руководил генерал-лейтенант А. Копанев. Создаваемая им на всех этапах обстановка заставляла командиров частей и подразделений искусно маневрировать силами и средствами, действовать скрытно, наносить внезапные удары по флангам «противника», обеспечивать огневое превосходство над ним, переносить усилия с одного направления на другое. Словом, он учил подчиненных истинному искусству побеждать, выработывая у них умение остро чувствовать пульс боя.

Как никогда велико теперь значение военно-технической подготовки офицеров. При организации боевой службы и современного боя нельзя принять грамотное решение, не зная тактико-технических характеристик и боевых свойств инженерно-технических средств охраны, оружия и военной техники. В системе командирской учебы ИТСО, техника и вооружение изучаются на специальных занятиях, а также в комплексе с другими предметами. На военно-техническую подготовку отводится вполне достаточно времени. Надо только разумно им распорядиться и подчинить его дальнейшему совершенствованию профессионального уровня офицера.

Большим стимулом повышения мастерства, улучшения технической подготовки офицеров является социалистическое соревнование. Необходимо добиться, чтобы оно носило живой творческий характер, чтобы каждый офицер четко знал рубежи роста своего профессионального мастерства, повышения классной квалификации и настойчиво стремился к их достижению.

Как бы удачно ни были выбраны форма, метод занятий, на них нельзя достичь желаемого результата, без высокого методического мастерства руководителя. Вот почему успех в обучении и воспитании воинов находится в прямой зависимости от хороших методических навыков офицеров. Это убедительно подтверждено опытом передовых частей, и в частности инициаторов соревнования в войсках в прошлом году. Перед отработкой новых тем по тактико-специальной, тактической, огневой подготовке и другим предметам здесь, как правило, организовывались для офицеров показательные, инструкторско-методические занятия и инструктажи, что положительно влияло на учебный процесс в целом.

В ходе методической подготовки важно добиваться, чтобы офицер мог со знанием дела подготовить и поучительно провести каждое занятие или учение. Особенно это касается командиров взводов и рот. Долг прямых начальников — лично заниматься с ними, проверять степень их готовности к проведению занятий, помогать им.

Наиболее распространенная форма совершенствования методического мастерства офицеров — инструкторско-методические занятия. Они проводятся по сложным темам и предметам обучения. В ходе занятий руководителю необходимо добиваться тщательной отработки того или иного приема, действия, а в конце занятия обязательно организовать обмен мнениями, заслушать предложения офицеров и дать конкретные рекомендации.

Перед отработкой с личным составом сложных и важных тем следует практиковать показательные занятия. Для их проведения, как правило, привлекаются лучшие офицеры и подразделения, используется такая же учебная материально-техническая база, выделяются те же имитационные средства, которые будут в распоряжении взводов, рот, батальонов на будущих занятиях. При этом надо иметь в виду, что любая форма повышения методического мастерства офицеров оправдывает себя лишь тогда, когда обучение основывается на глубоких знаниях уставов, оружия, военной техники, ИТСО и боевого опыта. Умелое применение и грамотное сочетание всех форм учебы должно быть направлено на то, чтобы настойчиво внедрять в практику обучения все новое, передовое, что рождается в частях и подразделениях.

Однако, как бы хорошо ни была организована командирская подготовка, она не достигнет цели, если офицер не будет самостоятельно работать над повышением своего политического, военного, технического кругозора и методического мастерства. Самообразование — это наиболее гибкая форма учебы, отвечающая индивидуальным особенностям человека, и ее нельзя пускать на самотек. Правильно поступают в тех частях и подразделениях, в которых широко практикуются индивидуальные задания офицерам. Непосредственные начальники обязаны в конце полугода (учебного периода) проверить, как тот или иной офицер справился со своим заданием, и принять от него зачет. Офицерам высших военных училищ целесообразно в качестве заданий давать письменные работы, лучшие из них после рецензирования можно рекомендовать в качестве пособий для курсантов и личного состава.

Успешное выполнение функциональных обязанностей офицерами немислимо без глубокого знания ими приказов и директив МВД СССР, начальника и Политуправления внутренних войск. И здесь самостоятельное изучение должно стать основной формой работы. Нужно только предоставлять офицерам время для этого, создавать соответствующие условия, контролировать выполнение заданий.

В целях дальнейшего совершенствования

ния обучения офицеров и повышения их личной ответственности за командирскую подготовку приказом начальника внутренних войск МВД СССР с 1 января 1982 года вводятся зачетные книжки и карточки учета личной подготовки офицеров. Необходимо установить постоянный контроль за своевременным и правильным ведением зачетных книжек, систематически анализировать результаты командирской подготовки офицеров, учитывать их при аттестовании, представлении к присвоению воинских званий, назначении на вышестоящую должность, направлении на учебу и т. д.

Велика роль старших начальников в руководстве командирской подготовкой. Их долг — творчески использовать проверенные практикой ее формы и методы, тщательно анализировать новые приемы и способы обучения.

Ответственные задачи повышения качества командирской подготовки решают штабы. Они планируют командирскую учебу, разрабатывают документы, контролируют проведение занятий, учений и других мероприятий в системе командирской подготовки, проявляют постоянную заботу о четкости учебного процесса.

В дальнейшем совершенствовании командирской подготовки велика роль политорганов, партийных организаций. Вместе с командирами они ведут решительную борьбу с упрощенчеством и послаблениями, широко пропагандируют опыт лучших методистов, строго спрашивают с тех офицеров, которые не показывают примера в учебе, мало работают над собой. Важно также настойчиво улучшать организацию социалистического соревнования и руководство им, усиливать его влияние на повышение боевой готовности подразделений и частей, полное и высококачественное выполнение служебно-боевых задач, планов боевой и политической подготовки.

Надо всегда помнить простую истину: каков уровень знаний офицеров, таково качество несения боевой службы личным составом, его обучения и воспитания. На учебу офицеров старшие начальники не должны жалеть ни сил, ни времени.

Дальнейшее улучшение командирской подготовки будет способствовать достижению новых успехов в борьбе за выполнение внутренними войсками задач, поставленных Министром внутренних дел и начальником внутренних войск МВД СССР.

ПЕРВЫЕ ДНИ УЧЕБЫ В ОТЛИЧНОМ ПОДРАЗДЕЛЕНИИ

ЧТОБЫ ВЫСТРЕЛ БЫЛ МЕТКИМ

Добрая слава идет в части о роте, которой командует капитан А. Калабеков. Дружный, сплоченный воинский коллектив задает тон в соревновании за образцовое выполнение служебно-боевых задач.

Самоотверженно потрудились воины в прошлом году. Они полны желания добиться отличных результатов в боевой службе, боевой и политической подготовке, дисциплине и в новом учебном периоде. Доказательство тому — высокие социалистические обязательства.

Начались занятия. И они показали, что офицеры, прапорщики, сержанты, солдаты настойчиво оттачивают свое служебное и боевое мастерство. На занятиях по огневой подготовке воины стремятся поразить цели на



пределных дальностях, первой очередью. Чтобы добиться этого, требуются прочные навыки владения оружием, сноровка. Командир отличного взвода лей-

тенант Г. Хворых, прежде чем допустить подчиненного к стрельбе, всегда убеждается в его готовности выполнить упражнение учебных стрельб.

ЗАЧЕТНАЯ КНИЖКА И КАРТОЧКА УЧЕТА ЛИЧНОЙ ПОДГОТОВКИ ОФИЦЕРА

Боевая готовность подразделения, части во многом зависит от степени подготовленности офицеров. Где выше боевое мастерство офицеров, где их профессиональному росту уделяется повседневное внимание, там всегда успешнее решаются задачи боевой службы, обучения и воспитания личного состава, лучше поддерживается внутренний порядок, крепче дисциплина.

Дальнейшему совершенствованию системы обучения офицерского состава послужит введение зачетной книжки и карточки учета личной подготовки офицера внутренних войск МВД СССР. В них будут учитываться результаты командирской и методической подготовки офицера и других занятий, повышение им классной квалификации, спортивных разрядов.

Зачетная книжка содержит три раздела: «классная квалификация», «присвоение разрядов», «результаты личной подготовки офицера». Она ведется на каждого офицера и является документом строгого учета, хранящимся наравне с удостоверением личности офицера. Выпускникам военных училищ она вручается по прибытии их в часть. Заполнение книжки и внесение в нее результатов личной подготовки офицера осуществляет прямой начальник, руководитель учебной группы, а в период итоговой проверки или инспектирования — проверяющий. После заполнения всех разделов она выдается на руки офицеру. За ее утрату офицер несет ответственность в дисциплинарном порядке. Книжка рассчитана на пять лет. По истечении этого времени взамен использованной выдается новая.

Постоянный и строгий контроль за своевременным и правильным ведением зачетных книжек возлагается на старших начальников. Они обязаны систематически анализировать результаты командирской подготовки офицеров, учитывать их при

представлении офицеров к присвоению воинских званий, назначении на вышестоящие должности, направлении на учебу и решении других вопросов прохождения службы.

На первой странице зачетной книжки указываются воинское звание и дата его присвоения, фамилия, имя и отчество владельца, его год рождения, образование, партийность, занимаемая должность и другие данные.

В первом разделе — «Классная квалификация» записывается та, которая имеется в настоящее время у офицера. В дальнейшем по мере ее повышения или подтверждения заполняются остальные графы раздела. Основанием для этого служит приказ о присвоении, повышении или подтверждении классности.

Присвоение разрядов по видам спорта фиксируется во втором разделе. Запись вносится на основании номера приказа о присвоении спортивного разряда. Главный раздел зачетной книжки — третий: здесь учитываются результаты боевой и политической подготовки офицера и показатели подразделения, которым он командует.

Графы раздела заполняются на основании акта инспекторской (итоговой) проверки и списка с оценками, выставленными проверяющим лицом.

Если офицер недостаточно изучил тот или иной предмет, показал неглубокие знания на контрольных или итоговых занятиях, рекомендуется дать ему задание для самостоятельной работы. По истечении установленного срока он обязан доложить о выполнении задания, а руководитель занятия (проверяющий) — проверить знания и записать соответствующую оценку в книжку.

Старшие начальники один раз в конце года лично проверяют правильность ведения записей в зачетных книжках офицеров, подписывают и скрепляют их печатью.

Карточка учета личной подготовки офицера хранится в личном деле; в нее заносятся результаты итоговых и инспекторских проверок, учений и общая оценка офицеру за год. Заполнение ее вменяется в обязанность офицерам штабов, ответственным за боевую подготовку. В конце года карточка подписывается командиром части.

Тщательный учет результатов учебы офицеров, своевременное и правильное ведение зачетной книжки и карточки личной подготовки офицера во многом будут способствовать повышению качества командирской и методической подготовки офицеров, побуждать их постоянно совершенствовать свои профессиональные знания, классную квалификацию.

Полковник В. АНУРЕЕВ.

ИСТОЧНИК ВДОХНОВЕНИЯ

Всемерная пропаганда достижений советского народа всегда была в центре нашего внимания. Главная роль в этом принадлежит систематической и планомерной марксистско-ленинской учебе офицеров, политической подготовке прапорщиков, сержантов и солдат. На занятиях военнотружущих имеют возможность глубоко изучить ленинское идейно-теоретическое наследие, материалы и решения XXVI съезда партии, труды и выступления Генерального секретаря ЦК КПСС, Председателя Президиума Верховного Совета СССР товарища Л. И. Брежнева. В них черпают воины уверенность во всепобеждающей силе коммунистических идей, волю к борьбе, готовность до конца выполнить сыновний долг перед Родиной. И чем ярче, объемней, многогранней показывает пропагандист трудовые подвиги и свершения народа, тем активнее воины на семинарах, в службе, общественной работе.

Объясняется это, вероятно, тем, что затрагивается чувство патриотизма, всегда бывшего самой активной побуждающей силой воинского характера, духа. Не случайно тема Родины всегда звучала в призывах командиров, политработников к бойцам в решающие минуты битв. Вспомним хотя бы Великую Отечественную войну, знаменитые слова: «Велика Россия, а отступать некуда — позади Москва!» или: «За Волгой для нас земли нет!» Как на крыльях облетели эти фразы фронты и армии, удесятерив силу солдатского духа.

Обращение к Родине в идейном воспитании воинов незаменимо ничем, оно стало стержнем работы пропагандистов всех рангов. Но остро, впечатляюще действует оно лишь в том случае, когда воспитатель избегает штампов, шаблона, постоянно ищет новые повороты мысли, новые аргументы и факты. Это доступно пока, к сожалению, не всем, и чтобы повысить мастерство пропагандистов, мы опираемся на старших, авторитетных офицеров. Планируем участие руководящего офицерского состава в проведении политических занятий. Так, по первой теме в новом учебном году во многих группах с лекциями выступили командир части и его заместители.

Их должностной авторитет, служебный и жизненный опыт, усиленные идейной убежденностью, позволили провести занятия живо и увлекательно, на высоком организационном и методическом уровне. Равнодушных на занятиях не было, потому что все вопросы рассматривались в тесной связи с жизнью и задачами личного состава. И молодым руководителям групп политзанятий было чему поучиться.

Вооружение пропагандистов передовой методикой пропаганды решений XXVI съезда КПСС — насущная задача всякого политоргана, партийной организации. У нас в этом важном деле накопился некоторый опыт.

Пропагандистам на учебно-методических сборах и семинарах читаются лекции и инструктивно-методические доклады, организуются их встречи с представителями местных партийных и советских органов, предприятий и учреждений, экскурсии на заводы, стройки.

К примеру, в семинаре по теме «Основные направления экономического и социального развития СССР на 1981—1985 годы и на период до 1990 года» участвовало процентов руководителей групп. Перед ними, кроме пропагандистов части, выступили преподаватели кафедр ведущих вузов города. Была организована экскурсия на строительство крупнейшего в области животноводческого комплекса. В заключение в Доме политического просвещения при обкоме КПСС руководители групп политзанятий получили консультацию по методике разъяснения этого программного документа партии.

Практикуется и такая форма повышения методического мастерства пропагандистов, как проведение показательных занятий, открытых уроков. Интересно и содержательно, например, был проведен такой урок по теме «Деятельность КПСС по осуществлению ленинских идей об укреплении обороноспособности страны на современном этапе».

Заместитель командира роты по политической части старший лейтенант В. Шестаков показал, как убедительно и доходчиво разъяснять ленинское учение об историческом предназначении армии пролетарского государства и необходимости поддержания ее в постоянной боевой готовности. В рассказе он умело использовал ленинские работы, подготовил содержательную наглядную агитацию и учебные пособия. Слушатели посмотрели диафильм «Защита социалистического Отечества». В разборе проведенного занятия приняли участие многие из присутствовавших на нем руководителей групп. Они поделились своим опытом, внесли интересные предложения.

У пропагандиста всегда под рукой живой материал о достижениях трудящихся в выполнении решений XXVI съезда партии. Это прежде всего сообщения партийной и советской печати, телевизионные передачи о стройках и предприятиях одиннадцатой пятилетки. Но наибольший интерес вызывают сообщения о трудовых победах тех

предприятий, которые расположены в местах дислокации подразделений или призыва военнослужащих.

Экскурсии на шефские предприятия, встречи с передовиками производства, письма и газетные сообщения о трудовых коллективах, где солдаты и сержанты работали до призыва, делают выступления пропагандиста весомыми и убедительными, создают эффект личной причастности слушателей к преобразующему труду советского народа.

Внимание пропагандистов привлек и такой методический прием, как краткие сообщения воинов, вернувшихся из отпусков, о благотворных переменах в родных городах и селах. Так, младший сержант М. Имамов рассказал на политзанятиях о том, что в совхозе имени С. М. Кирова Башкирской АССР за один год воздвигнуты десятки благоустроенных домов для тружеников совхоза, сдан в эксплуатацию новый коровник на двести голов скота, заметно улучшились быт и условия труда рабочих.

Ефрейтор А. Худабердиев, вернувшись из Узбекистана, также поведал товарищам, каких больших успехов достигли его земляки.

Эффективность пропаганды успехов Родины в строительстве коммунизма на политических занятиях значительно возрастает, когда она сочетается со всем комплексом агитационно-массовой и культурно-просветительской работы. Тематические вечера, вечера встреч с героями войны и труда, Ленинские чтения, кинофестивали, политические информации, рассказывающие о замечательных свершениях советских людей, чтение газет и журналов на языках союзных республик, походы по местам революционной и трудовой славы — все нацеливается на воспитание гордости за нашу многонациональную Родину.

Воспевая Родину, мы, пропагандисты, видим главную цель: любовь к ней у воина непременно должна вместе с гордостью будить тревогу за ее безопасность, ненависть к ее врагам, бдительность, готовность дать им отпор.

Чтобы добиться этого, мало рассказать о том, что сделано нашим народом-тружеником. Важно уметь показать, как ратный труд вливается в общую страду народа, какова роль каждого солдата, сержанта, прапорщика и офицера в обеспечении безопасности и спокойствия Родины, пусть самого маленького ее уголка, на котором и есть твой пост.

Умение пропагандистов связать высокое слово о Родине с жизнью воинов, задачами подразделения постигается ими в практике организации мероприятий по разъяснению решений XXVI съезда партии, задач хозяйственного и культурного строительства.

В этом руководителям групп политзанятий помогают культурно-просветительные учреждения части. Немало делают, например, советы клуба и библиотеки. Они инициаторы целого ряда мероприятий. Запомнились воинам вечер встречи с Героем Советского Союза, одним из персонажей книги «Звезды доблести ратной» подполковником запаса Андреем Яковлевичем Власовым. Вызывают интерес тематические вечера, концерты художественной самодеятельности молодежи шефских предприятий города. Передние гости у нас артисты народного театра драмы. Они выступали на сцене солдатского клуба при проведении тематических вечеров «Америка глазами американцев», «Земля, на которой ты служишь».

Оставил след в сознании воинов тематический вечер «Народ и армия едины!». Герой Социалистического Труда Э. Быкова, фрезеровщица одного из передовых предприятий, приглашенная на вечер, призвала воинов служить так, как требует призыва, в ратном труде рвануться на маяков одиннадцатой пятилетки.

Большое внимание на политических занятиях мы уделяем разоблачению буржуазного образа жизни, пороков капиталистического общества. Так, старший лейтенант В. Федотов постоянно собирает и систематизирует фактический материал об истинном положении трудящихся в странах капитала, делает соответствующие вырезки из газет и журналов, которые использует на лекциях и семинарах. Политотдел организует тематические просмотры кинофильмов, телевизионных передач на эти темы для руководителей групп и слушателей. Личный состав ежедневно слушает радио, смотрит телепередачи, солдатам и сержантам периодически читают лекции и политинформации о международной жизни. Все это воспитывает у воинов классовый подход к оценке идеологических диверсий империализма, высокую политическую бдительность.

В докладе товарища Л. И. Брежнева на XXVI съезде КПСС говорится: «Двадцатый век принес с собой больше перемен, чем любое предшествовавшее ему столетие. И ни одна страна не внесла в эти перемены более весомого вклада, чем Союз Советских Социалистических Республик — родина Великого Октября, первая страна победившего социализма». Развивать гордость за ее свершения значит воспитывать сознательных и стойких защитников Родины. Об уровне этой работы у нас свидетельствует хотя бы тот факт, что личный состав в период подготовки к XXVI съезду полностью и с высоким качеством выполнил поставленные перед частью задачи и активно включился в соревнование за выполнение решений XXVI съезда партии.

Майор А. БАРАБАНОВ.

ФАМИЛЬНОЕ БОГАТСТВО

Как-то читали мы с дочкой сказку Андерсена «Сундук-самолет». И вот в тот момент, когда речь зашла о беспутном сыне, промотавшем отцовское наследство, дочь спросила:

— Пап, а что такое наследство! Признаться, я нашелся не сразу. Настолько не вязалось то давнее овеществленное понятие с нашим представлением о родительском наследстве.

Подумав, сказал:

— Ну, знаешь, это самое ценное и самое главное, что родители оставляют детям: доброту и широту души, мужество, честность, все лучшее, что в них есть...

Случай этот мне вспомнился недавно, когда я встретился с отцом и сыном Шубниковыми. Фамильное наследство. Фамильный капитал. Нравственную переоценку этим понятиям дали советские люди, их образ жизни. Павел Афанасьевич Шубников в последнем фронтовом треугольнике завещал своему сыну Александру мужество — главное свое богатство. Александр Павлович стал Героем Советского Союза. Свои фамильные ценности — профессию, неумелость, принципиальность, верность офицерскому долгу А. П. Шубников передал сыну Евгению.

Семинар закончился. Слушатели расходились удовлетворенные. Но в перерыве языкастый рядовой Брегин подкинул «вводную».

— Конечно, бесплатная медицинская помощь — это прекрасно, — с ехидцей говорил он. — Бывало, на гражданке зайдешь

в поликлинику и протопчешься до обеда. А врач: «Сядьте, встаньте, откройте рот и — будьте здоровы». Лучше уж в платную записаться. Там доценты, профессора всякие, в диагнозе не ошибутся. Да что там толковать! Вон моего дядьку от желудка лечили, а ему кровь надо было менять. Читали, как в «Литературке» расписали горе-лекарей?

— Ну, это ты, Брегин, загнул!.. — зашумели солдаты.

Евгений Александрович Шубников мог бы вступить в разговор. И объяснил бы все толково и понятно — его всегда слушают охотно и благодарно, и неясности у людей не остается. Но не стал. Поручил это своему помощнику старшему сержанту Петру Кулинченко. И было это не минутным решением, а продуманным, методически и педагогически осмысленным действием пропагандиста. Так что вопрос, почему не сам, почему именно Кулинченко, очень даже принципиальный. Ища на него ответ, мы вступаем в творческую лабораторию Шубникова, хотя сам он никогда по отношению к себе этого термина не употреблял, явно стесняясь его значительности и выспренности.

А разговор между солдатами вышел горячий. Большинство поддержало Кулинченко, по-мальчишески ломкий голос Брегина раздавался все реже.

Когда Шубников незаметно появился среди спорящих, старший сержант, достав записную книжку, читал: «В конце XIX века в 50 губерниях Европейской России средняя продолжительность жизни составляла всего 32 года, а теперь достигла 70 лет. Это один из самых высоких показателей в мире...»

— А вот послушайте, что пишут о себе американцы, — продолжил Кулинченко. — «Медицинское обслуживание становится невозможной роскошью для все большего числа американцев. За одну только большую койку приходится ежедневно платить 100 долларов». Вот и давайте посчитаем, во сколько обойдется для простого американца двухнедельная болезнь?

«Молодец Петр, — отметил про себя Шубников, — пора ему в самостоятельный полет, крылья быстрее окрепнут».

Возвращаясь с обеда, Евгений Александрович остановился у строительной площадки, засмотрелся на растущий дом. Еще вчера здесь возводили стены шестого этажа, а сейчас кладут перекрытия над восьмым. На торце появился орнамент. Подняв голову, невольно прищурил глаза от ярко бьющей фарфоровой голубизны неба, прорезанного кружевным зигзагом реактивного самолета. Подумалось: у летчиков сегодня новый маршрут, как у строителей очередной этаж. Замечает ли рядовой Брегин эту каждодневную новизну жизни, ее неуправляемый бег? Хорошо, если им владеет свойственный молодежи дух противоречия, а если человек и впрямь лишен объективности и готов из-за одной скрипучей половицы хаять все здание?

Зайдя в комнату инструкторов, Шубников раскрыл рабочий блокнот, записал:



Майор Е. А. Шубников.

«Собрать материал для лекции «Жизненная позиция советского воина». Подчеркнув название зеленым фломастером, задумался. Из памяти не выходила реплика Брегина. Убедил ли его Петр Кулинченко? Надо вернуться на очередном семинаре к конституционным правам и обязанностям, потолковать о них пошире. Бесспорно, в нашем медицинском обслуживании еще немало недостатков. И на съезде партии об этом говорилось откровенно. Но нельзя закрывать глаза на главное: в стране более 25 тысяч бесплатных больниц, 35 тысяч поликлиник, амбулаторий, диспансеров. На каждые 100 тысяч населения — более 330 врачей. Это значительно больше, чем в любой другой стране земного шара. А самые дешевые лекарства в мире! А исследования, направленные на обеспечение долголетия активности жизни людей! Для пессимизма здесь почвы нет. Размышляя над «шпилькой» своего слушателя, выстраивая цепь агитационных фактов, Шубников вдруг увидел себя в... белом халате. Усмехнулся. И набрал телефонный номер Николая Рымашевского, кандидата медицинских наук, своего однокашника.

— Слушай, старик, не мог бы ты выступить у нас о перспективах развития здравоохранения в 11-й пятилетке? Милости просим...

Потомственную семью врачей Рымашевских Женья Шубников любил и страстно был к ней привязан. Здесь узнал о тайнствах древней профессии, волшебстве врачевания. Всегда поражала его одержимость Рымашевских-старших, их готовность прийти на помощь людям. В те отроческие годы, светлые и приподнято романтические, Женья Шубников и решил стать врачом. Чуть позже его увлекла биология — этому он тоже обязан Рымашевским. Легко по-

ступил в университет. Но в конце второго семестра пришел к декану и твердо сказал: «Из университета ухожу. В выборе профессии ошибся». Однокашников этот шаг шокировал.

— Женька, ты спятил, — говорили ему. — Наш университет — такая престижность, одумайся. В армию ведь заберут. Столько потеряешь!

— Вот не припомню, кого бы армия по кривой дорожке направила. Скорее наоборот, — сердито отрезал Евгений.

Из университета он шел той дорогой, которой часто они ходили к Дону с Колькой Рымашевским. Апрельский воздух был теплый, прогретый солнцем, но не пыльный, как летом, а сладкий и ароматный, словно клубника.

Армия. Сколько помнил себя Шубников, он всегда был среди солдат. Еще мальцом провожал их в караулы, знал назубок все их строевые песни. И солдаты любили шустрого сына замполита, угощали кусковым рафинадом, читали письма из дому.

На службу Евгения призвали во внутренние войска, в часть, где долгие годы после войны служил его отец, капитан Александр Павлович Шубников.

После телефонного разговора с Рымашевским, Евгений Александрович зашел в библиотеку, подобрал материал для запланированной лекции, сделал выписки в блокноте.

Домой опять вернулся поздно. Жена и дети уснули. Он чувствовал себя немного виноватым — Лариска совсем не видит отца. «Быстрой спать», — мысленно приказал себе. Но не спалось. Что-то и подушка казалась жестковатой, и одеяло жарким. Мысли уходили, терялись и снова горячо давили на сердце. Вспомнилось, как готовились к юбилею части. Приехали однополчане-фронтовики, был поход к местам бывших боев. Торжества удалась на славу. Каждого ветерана подарком наградили. Ходили и на улицу имени политрука Н. Козлова, на пост в карауле его имени. На нем несут службу лучшие из лучших — молодые коммунисты, комсомольские активисты, взводные агитаторы. Большое удовлетворение получил тогда Шубников от проделанной им работы. Ведь очень важно, чтобы нынешнее поколение солдат не утратило духа своих отцов и дедов. Утрата была бы и непростительной и невосполнимой. Хранить этот дух, эту связь времен — удел каждого. Неистребима память народа соединяет нас, цементирует наше общество.

Уже за окном исчезли шуршащие звуки автомобилей, когда Шубников зарылся головой в подушку.

Снились тополя. Целая их стая, пирамидальных, в серебристых листьях с кожистым подбоем. Их легкий пух медленно опускался с высоты. А по тротуару мимо тополей шел отец, ослепительно молодой, в ладно пригнанном кителе...

На следующее утро, беседуя с Шубниковым, я думал о том, как хорошо, что сын так подробно знает жизнь и дела своего отца. А бывает, что в некоторых семьях как-то равнодушно относятся к

прошлому родных и близких. Встречались такие, которые даже не знали места, где погиб отец, и не искали это место. Тут, думается, самый раз оглянуться на Шубникова-старшего в его фронтовые годы.

...В войну мальчишки взрослели рано. В 1942 году у 19-летнего Александра Шубникова за плечами было военное училище, а в кармане гимнастерки лежало последнее письмо от отца, геройски погибшего в июле 41-го. «А тебе, сынок, вот еще что хочу сказать, — писал Павел Афанасьевич. — Видно, и ты скоро будешь в армии. Может, и встретимся... А если не выпадет такое счастье, то знай, что отец твой воевал, как положено. Трусом не был, пулям не кланялся, врага ненавидел люто. И мое тебе слово родительское, Сашок: коли придется в бою туго, так духом не падай. О плене не помышляй. Нет для русского человека позора страшнее, чем плен. Приберегай всегда последнюю пулю для себя... Но будем надеяться на то, что из этой войны выйдем живыми...»

В новеньком «обмундировании» принимал Александр Шубников роту автоматчиков. Путь ее лежал на Кавказ, где Гитлер авансом раздарил поместья своим генералам, где самоуверенные, оторкленные егеря с эдельвейсом в петлице устанавливали штандарты на горных вершинах.

На туапсинском направлении (здесь приказано было действовать роте Шубникова) соотношение сил, выражаясь языком военных донесений, было в пользу противника: в пехоте — в два раза, в артиллерии — в три. Танков немцы имели 150, у нас их совсем не было. Фашисты располагали 350 самолетами, на наших аэродромах базировалось лишь 70. Этого зловещего «баланса» молодой командир роты в то время, естественно, не знал (цифры вычитал потом в военных трудах и мемуарах советских военачальников). Тогда же он видел, и то на карте, одну-единственную безымянную высоту. О ней командир полка сказал немного: «Этот орешек, лейтенант, крепкий, но его надо раскусить. И сделать это надлежит тебе».

Горно-лесистый квадрат, сквозь который должны пройти автоматчики Шубникова, на каждом десятке метров преподносил сюрпризы: тут были и заминированные лесные завалы, и лобастые каменные монолиты, и разбухшие от дождя «воротники» ущелий со скользким ядовитозеленым покрытием. Один неосторожный шаг — и вставшая на пути расщелина похоронит живою.

Шубников из прочитанных в штабе донесений знал, что на этом участке немцы сосредоточили пехотный полк и велоскадрон. Атакующие действия противник вел малыми группами — усиленным взводом, ротой и преимущественно вдоль горных речек, рокадных дорог с целью овладения жизненно важными высотами. Вне дорог действовали лишь мелкие группы автоматчиков. Потому и вел он своих людей по этим рискованным, но зато менее опасным тропкам.

Шли целый день. Незаметно отступило

солнце, и темнота опустилась плавно, словно на парашюте. И еще шли ночь. К рассвету вышли на исходный рубеж. Бой был жарким. За него Шубников получил первый орден — Красной Звезды и впервые был ранен.

Так уж случилось, что в свои двадцать лет Шубников не замечал красок и прелестей жизни. Их как бы начисто стирали дела и заботы войны. Видел лишь всполохи пожаров, беснующиеся блики предрастветной артподготовки и гигантские трапеции светолучей от мощных прожекторов. И все это так врзалось в него, что и до сих пор в несложных снах он по-прежнему воюет. Зыбко и настороженно встает перед ним геометрически аккуратно слепленный городок Альтгрюнвальде в Восточной Пруссии, где гитлеровцы с остервенением и злобой обреченных отставали рыцарскую цитадель.

Что тогда было? Батальон, которым временно командовал Шубников, получил задачу взломать глубоко эшелонированную оборону немцев на одном из подходов к Альтгрюнвальде. Со своего НП сосредоточенно глядывался комбат в предрастветную мглу. После артподготовки, завершившейся залпом «катюш», подразделение первым рванулось к лабиринту вражеских траншей.

Атака развивалась успешно. Подавленные артогнем укрепления фашистов серьезной преграды для батальона не представляли. Воины быстро овладели первой траншеей и стремительно пошли вперед...

За долгие месяцы боевой жизни Александр Павлович прошел настоящие командирские университеты. Бесперывно меняющаяся обстановка походной жизни, боевые действия в самых различных условиях закаляли волю, развили интуицию и предвидение в бою. Он воевал в горах и лесистой местности, на бескрайних полях России, где царствовали после 43-го года артиллерия и пехота, ведомая танками, и на узких улочках западных городов среди скрежета железа и рушившегося камня. Вот и сейчас он был уверен, что главные испытания ждут батальон в глубине обороны противника, что предстоит еще жаркие уличные бои, где каждый дом гитлеровцы превратили в крепость.

Едва успев перегруппировать силы, комбат увидел вражеские танки. За ними распалась пехота. Приданные батальону четыре противотанковых орудия выкатываются на прямую наводку.

— Бронбойным, по головному танку — огоны!

И две стальные коробки с перебитыми гусеницами застывают на месте. Уплотнив пулеметный и автоматный огонь, бойцы отрезают пехоту, не дают ей подняться. Фашисты предпринимают попытку зайти во фланг батальона. Но и этот маневр разгадан.

Шесть контратак отбил шубниковский батальон в этом бою, уничтожил девять танков...

В 10.00 Евгений Александрович Шубников выехал на стрельбище с ротой, где он

24

часто проводит политические занятия. С погодой творилось неладное. Машины шли навстречу грозе. Впереди по черному горизонту сверкало, бухающие удары грома перекрывали глуховатый шум моторов, и Шубникову чудилось, что рота идет к фронту. Сегодня он, офицер политотдела, будет выступать с беседой «Стрелять так, как герои-фронтовики».

И вот уже стрекочут автоматы, а у походной ленинской комнаты вокруг Шубникова сгрудились солдаты. Они ловят каждое слово политработника о снайпере внутренних войск Герое Советского Союза Петре Голиченкове.

— Товарищ майор, — поднялся высокий смуглый ефрейтор, — говорят, что ваш отец тоже Герой Советского Союза и что Берлин брал, это правда?

— Да, отец получил звание Героя за отвагу и мужество, проявленные в боях на улицах Берлина, — тихо сказал Шубников.

...После обильного апрельского дождя батальону 265-го стрелкового полка предстояло форсирование Тельтов-канала. Берега у него отвесные, одеты в бетон, ширина небольшая — 50 метров, зато глубина — три с лишним. Все мосты взорваны. Вода черная, зловещая, чужая. Зарево в полнеба. На подручных средствах бойцы Шубникова переправились через канал и ворвались в квартал, где засели гитлеровцы. С подоспевшим подкреплением войны сломали сопротивление противника.

30 апреля 1945 года капитан Александр Шубников выдвинул свой батальон на берлинскую улицу Форккенбекк. Из окон зданий кинжальным огнем били пулеметы, с воем летели фаустпатроны. Обойдя занятыми ранее улицами вражеский укрепленный район, Шубников навалился на противника двумя ротами. В одной из рукопашных схваток он застрелил восемь фашистских офицеров и ручными гранатами забросал станковый пулемет.

В квартире А. П. Шубникова в старом секретере хранится фронтовой альбом с наклеенными уголками для фотокарточек. На одном из пожелтевших снимков — улыбающиеся лица в пилотках на фоне могучего платана. Автоматы за спинами. На кромке фотографии — полустершаяся надпись. Бойцы его роты. Безусые, горячие ребята. Когда он смотрит на них, вдруг подкатывает щемящее чувство грусти. Слово случайно он разминусь с дороги людьми, будто они по сей день продолжают свой полет, как те журавли, о которых поется в песне. А он, уставший и постаревший, отстал от их стройного клина.

Вообще-то в нем, человеке строгом и взыскательном к себе, закаленном армейским строем, это чувство грусти поднималось не часто. Он не любил сантиментов. И тогда, на фронте, когда погибли многие его однокашники, выпускники ускоренного курса Ачинского пехотного училища, он не давал душе расслабиться, и много позже, обучая и воспитывая солдат мирного времени, не отступал от своего командирского кодекса: солдат должен быть крепким, как

кремень, и в учебном, и в настоящем бою и в горе выносив, и никакой лирики.

Как знать, быть может, это и привело его к высотам храбрости и мужества, могло сохранить десятки жизней тех, кого водил в яростные атаки. Как командир, он не давал себе права на растерянность и потому побеждал.

Здесь же, на полке секретера, вместе с фронтовыми реликвиями лежит и лейтенантское письмо сына. В нем признание: «Дорогой отец, все, что я сейчас имею, — это благодаря тебе. Ты учил меня крепости духа. Я учился этому. Ты доказывал, как важно верить в свое призвание. Я верил в него. Ты готовил меня в офицеры. Я им стал. И никогда об этом не пожалую. Я счастлив своей офицерской судьбой».

...В дверь постучали.

— Войдите, — поднял голову от бумаг Евгений Александрович Шубников. Почтальон положил на стол газеты, журналы, стопку писем. Его, Шубникова, поздравляли с немаловажным событием — присвоением майорского звания. Но рос Шубников-младший не только в должностях и званиях, а прежде всего во взглядах, убеждениях, в жизненной активности. И рос он, конечно, не сам по себе — сам по себе только бурьян растет. Рядом были опытные наставники, коммунисты.

— У каждого из нас есть любимые литературные герои, — говорит Евгений Шубников. — У политработников это чаще всего Фурманов, Воробьев — наставник Мересьева, Воропаев из повести П. Павленко «Счастье». Я тоже ими восхищаюсь. Но есть у меня и старший товарищ, олицетворяющий комиссарские черты, — пропагандист политотдела соединения подполковник Илия Ильич Ходосов. Многому он меня научил, многое я перенял у него. Бывает, иной старший начальник обнаружит промахи в работе и разослит подчиненного за них. Но вдруг слышишь от него: «Вот заметят проверяющие ваши прорехи — пощадят не ждите». Оказывается, ему самому безразлично, есть недостатки или нет. Лишь бы проверяющий не заметил. А вот Илия Ильич — враг всяческой показухи. Если говорит, так сердцем, убежденно. Он меня и к ленинским трудам приобщил. Помню, когда был на комсомольской работе, как-то посетовал:

— Со временем туговато, товарищ подполковник.

Он с укором посмотрел на меня, а на следующий день принес три объемистые тетради.

— Это конспекты ленинских работ. Нахожу для этого время. И вам советую.

Учил он меня и к политзанятиям готовиться, и семинары проводить...

В нынешнем году мы часто слышим от пропагандистов слова «волнение», «волнуешься». Это естественно. Ведь изучаются материалы XXVI съезда партии. От руководителей групп потребовалось большое напряжение сил. Можно сказать, пропагандист вышел на сложный экзамен. А перед экзаменом всегда волнуешься.

Шубников проводит лекции и семинары

с офицерами, иногда, по наиболее сложным темам, — с солдатами. Выступает с инструктивными докладами перед руководителями групп политзанятий. А подготовка ко всему этому занимает и выходные дни. Жена и дети в эти часы «блюдают тишину», уважая отцовский труд. В канун занятий — окончательная доводка: какой кому вопрос задать, что вспомнить для разрядки, кого поднять с дополнением. И еще: во все дни, всегда и постоянно — в кино ли, в театре, дома ли у телевизора — непременно фиксирует он в своей памяти, а когда и в блокноте деталь, факт, цифру: это интересно, надо рассказать своим. Свои — это, конечно, слушатели.

Чтобы активно влиять в ходе политических занятий на формирование личности, пропагандисту нужно прежде всего познать и совершенствовать самого себя. Но часто ли руководитель группы занимается самоанализом, наблюдает ли за собой в различных педагогических ситуациях? Шубников исследовал эту проблему. Оказалось, что гораздо тщательнее и чаще пропагандисты анализируют свои неудачные уроки. Их можно понять. Недостатки в методике вызывают беспокойство, раздумья, стремление избавиться от промахов. Все это естественно. Все это приносит пользу. Но какой ущерб самому руководителю группы политзанятий наносит забвение пропагандистского новаторства и мастерства! Об этом не раз и не два шел серьезный разговор на совещаниях партполитаппарата, семинарах руководителей групп политзанятий. Стали собирать опыт по крупицам, изучать его, систематизировать.

Еще будучи замполитом батальона Шубников провел эксперимент на самоподготовке. Первую часть урока построил так, как это еще нередко делают малоопытные пропагандисты: снабдил слушателей необходимой литературой, дал задание каждому из них, проинструктировал, как его нужно выполнять. И сел за стол наблюдать за работой солдат. Обычно энергичные, слушатели трудились вяло, переговаривались.

— Почему в группе пропало рабочее настроение? — спросил Шубников у присутствующих на самоподготовке молодых пропагандистов.

— Как будто все сделано правильно, — последовал ответ.

— Нет, не все, — возразил Евгений Александрович. — Я расслабил себя на виду у всех, и это сразу же передалось слушателям. А сейчас я включусь в активную работу.

Шубников подошел к одному солдату, посоветовал, как лучше записать содержание первого вопроса, другому объяснил непонятный термин, затем подсел к слабоуспевающему, помог конспектировать ленинское произведение.

— Вот видите, я заработал сам, и моя энергия передалась всей группе, — резюмировал Евгений Александрович.

Постепенно у руководителей групп стало больше появляться педагогических и методических удач. А как радостно бывает наблюдать, что от твоего труда человек становится лучше, духовно богаче. И этот возвышающий людей процесс идет тем успешней, чем ближе пропагандист стоит к повседневным делам, интересам, нуждам солдат, сержантов, прапорщиков, офицеров.

У майора Евгения Шубникова свое мерило стоимости пропагандистской работы: скольких людей поднял он на пропагандистское, агитаторское дело? Критерий этот избрал он, потому что убежден в том, что человек не только сам поднимается, но и проявляет потребность поднимать других, вести, как легендарные комиссары, вперед, в атаку. Недаром в его записной книжке есть очень емкие слова Леонида Ильича Брежнева о том, что партийному руководителю надо знать людей не понаслышке, беседовать с ними прямо там, где они работают. В этой обстановке, как в боевой, лучше всего узнаешь человека.

Евгений Александрович не только узнавал, но и своим примером, своим трудом зажигал воспитанников. Петр Кулинченко, уйдя в запас, стал заведующим отделом обкома комсомола. Старшина запаса Юрий Максимов — заместитель управляющего строительным трестом на «Атоммаше». Старший лейтенант Олег Островский — толковый заместитель командира роты по политчасти, вдумчивый пропагандист. Таких немало. А скольких еще поднимет на пропагандистское, агитаторское дело Шубников!

..Военный городок мы покидали с ним поздно. Шли пешком, чтобы развеяться. Распогодилось. Ветер утих. Дежурившие на проспекте фонари выбелили асфальт. Шаги редких прохожих везкажи, как выстрелы. Шубников был возбужденно приподнят — ему предстоял выезд на служебные переговоры в Москву. Мы говорили о мере мужества, о высокой человеческой пробе, которую выдержали отцы. Евгений Александрович с гордостью сказал, что в селе Ухтым на Кировщине есть улица имени Героя Советского Союза Александра Павловича Шубникова — там отец родился.

И подумалось: завидное фамильное богатство у Шубникова-младшего. И хранит он его достойно, по-сыновьи бережно и ответственно.

Подполковник Ю. ДУРНЕВ.

От редакции: пока материал готовился к печати, нам сообщили, что майор Е. Шубников выдвинут на вышестоящую должность.

СОЦИАЛЬНО-ПСИХОЛОГИЧЕСКИЕ ОСНОВЫ АВТОРИТЕТА ОФИЦЕРА

В системе командирской подготовки офицеров на 1982 год в зимнем периоде обучения по военной педагогике и психологии намечается отработать тему «Нравственные и социально-психологические условия формирования и развития авторитета командира и политработника». Публикуемая статья может быть использована руководителями при подготовке к этому занятию.

На XXVI съезде КПСС подчеркивалась необходимость совершенствования управления всеми отраслями народного хозяйства, укрепления обороноспособности страны. В связи с этим остро поставлен вопрос о компетентности руководителей, их морально-политических и деловых качествах, в конечном счете об их роли в коллективах. Вот почему проблема авторитета руководителей, в том числе командира, политработника, в современных условиях приобрела особую значимость.

Часто приходится слышать: этот командир, политработник авторитетен, а тот — нет. Что же такое авторитет, от чего он зависит и из чего складывается?

Основоположники марксизма-ленинизма придавали огромное значение авторитету личности и коллектива, усматривая в нем одно из основных условий успешного руководства людьми. Они утверждали, что без него невозможна никакая организованная деятельность в обществе.

В трудах К. Маркса, Ф. Энгельса, В. И. Ленина мы находим определение авторитета, раскрытие его содержания, социально-политических, нравственных и психологических основ. В частности, Ф. Энгельс указывал, что авторитет — это такие отношения людей, в которых предполагается, с одной стороны, воздействие чьей-либо воли и с другой — подчинение этой воле. Авторитет определяется им как «господствующая воля, решающая всякий подчиненный вопрос, — представлена ли эта воля одним делегатом или целым комитетом, которому поручено выполнять постановления большинства заинтересованных лиц» (К. Маркс, Ф. Энгельс. Соч., т. 18, с. 304).

Содержание авторитета, его психологический механизм зависят от социальных условий. Там, где господствуют эксплуататорские классы, авторитет предполагает беспрекословное подчинение воле хозяина, эксплуататора и основан на силе экономического и политического господства. Авторитет в капиталистическом мире, как правило, насаждается, утверждается силой

экономического, политического, административного давления и по существу является диктатом.

Свое истинное назначение и подлинный смысл авторитет как общественные отношения, основанные на объективной оценке реальных достоинств человека, приобрел с победой социализма. В социалистическом государстве не богатство, не капитал, а труд на благо народа, общественная полезность практической деятельности создают человеку авторитет.

Как отмечалось на XXVI съезде КПСС, по мере строительства коммунистического общества объективно возрастает авторитет каждого честного труженика. А с ростом коммунистической сознательности увеличивается не только число авторитетных людей, но и количество авторитетных коллективов.

Как психологическое явление авторитет — следствие существующих в коллективе (обществе) взаимоотношений и личных качеств людей. В нем всегда выражено уважение к человеку, доверие к его силам и возможностям. Такой человек оказывает большое влияние на окружающих, на своих товарищей по коллективу. Чем авторитетнее руководитель, тем значительнее его влияние, больше к нему доверия, уважения.

Исключительная роль в жизни каждого воинского коллектива принадлежит авторитету командира-единоначальника. Именно единоначалие В. И. Ленин считал наиболее целесообразным методом управления войсками. По его мнению, оно «больше всего обеспечивает наилучшее использование человеческих способностей и реальную, а не словесную проверку работы» (Полн. собр. соч., т. 40, с. 76).

КПСС рассматривает единоначалие как важнейший принцип строительства Советских Вооруженных Сил. Особенностью его является то, что оно развивается и укрепляется на партийной основе. Партийные

организации — полпреды партии на местах — заботятся о том, чтобы воля командира и его устремления сочетались с общими интересами, с интересами коллектива, чтобы постоянно был высоким авторитет офицеров.

Условно различают должностной, моральный и профессиональный виды авторитета.

Авторитет должности (власти) обусловлен тем, что офицер — не частное лицо, а представитель народа, партии, государства. Получение должности, воинского звания является как бы поддержкой офицера со стороны государства, облегчающей в какой-то степени процесс завоевания им высокого морального и профессионального авторитета.

Авторитет советского офицера базируется прежде всего на нашей социалистической действительности, на морально-политическом единстве солдат и офицеров, командиров и подчиненных. «Старый командный состав, — говорил В. И. Ленин, — состоял преимущественно из избалованных и извращенных сынков капиталистов, которые ничего не имели общего с простым солдатом. Поэтому-то теперь, строя новую армию, мы должны брать командиров только из народа. Только красные офицеры будут иметь среди солдат авторитет и сумеют упрочить в нашей армии социализм. Такая армия будет непобедима» (Полн. собр. соч., т. 37, с. 200).

Командный и политический состав нашей армии комплектуется из всех слоев советского общества, с учетом политических и деловых качеств человека, его преданности народу, социалистической Родине, его умения руководить людьми, обучать их и воспитывать. Авторитет офицера основывается и на той исторической миссии, которую призваны выполнять наши Вооруженные Силы по защите интересов Советского государства, государств социалистического содружества, народов, поднявшихся на национально-освободительную борьбу с империализмом.

В служебном положении офицерского состава Вооруженных Сил СССР заложена частица того огромного авторитета, которым пользуются у советского народа Коммунистическая партия, Советское правительство. Но никакие должности, звания автоматически не гарантируют руководителю расположения подчиненных. Оно, это расположение, не появляется само собой вместе с приказом о назначении. «Нужно, — говорил М. И. Калинин, — чтобы офицера... уважали не только как лейтенанта или капитана, но как знатока своего дела, как разумного человека, как политического руководителя. Иначе говоря, он должен завоевать себе авторитет и завоевать прежде всего знаниями, опытом» (М. И. Калинин. О коммунистическом воспитании и воинском долге. М., 1962, с. 628—629).

Эти слова убедительно подтверждают мысль, что должности и воинские звания создают лишь определенные предпосылки авторитета, возможности для его формиро-

вания. Но чтобы эти возможности превратились в действительность, необходимо на это завоевать право, что достигается большим трудом.

К сожалению, еще встречаются должностные лица, опирающиеся главным образом на престиж высокого положения. Они рассуждают примерно так: раз я командир, начальник, то все должные мне подчиняться, независимо от того, авторитетен я или нет. Правильно, подчиняться должны. Но такие руководители обычно не достигают больших результатов в службе, превращаются в итоге в администраторов, порождают конфликты там, где можно обойтись без них.

Коренные изменения в способах ведения боя и войны в целом в еще большей мере требуют солидной профессиональной подготовки офицерского состава. Командир, обладающий высокими морально-политическими качествами и отлично владеющий военной техникой и оружием, выйдет победителем при выполнении самого сложного боевого задания. И, напротив, неумение офицера организовать дело, правильно распорядиться отражается на действиях подчиненных, требует от них дополнительной затраты физических и моральных сил, создает в отношении начальника с подчиненными психологические барьеры, которые в сложных ситуациях могут привести к тяжелым последствиям, неоправданным потерям.

Следовательно, авторитет командира, политработника зависит как от внешних, социальных условий, так и от внутренних, психологических. Решающее же значение при этом имеют его личные качества. Среди них в первую очередь морально-политические, морально-боевые, военно-профессиональные и военно-педагогические. Все вместе они образуют профессиональную структуру личности офицера. Их формирование и развитие у командиров и политработников выступает непременным условием высокого авторитета.

Морально-политические качества лежат в основе личности офицера. К ним относятся идейная убежденность, политическая сознательность, партийная принципиальность, общественно-политическая активность и другие. В. И. Ленин неоднократно подчеркивал, что Красная Армия сильна прежде всего идейностью и сознательностью бойцов и командиров. Силой своей убежденности, своего мировоззрения офицер активно влияет на мировоззрение воинов. Качествами офицера как политического руководителя обуславливается его деятельность во имя высоких идейных убеждений. У такого командира, политработника слово не расходится с делом, на первом плане стоят общественные интересы, сознание воинского долга. Если же офицер двуличен, непоследователен в поведении, авторитет его резко падает, несмотря на может быть даже хорошую профессиональную подготовленность.

Коммунистическая сознательность неразрывна с такими нравственными качествами, как справедливость, честность, достойное поведение в быту и др. В этом случае

командир, политработник выступает как нравственный наставник подчиненных. Справедливый офицер, например, оценивает воина в полном соответствии с количеством и качеством им сделанного, независимо от личных симпатий или антипатий. У него нет любимчиков в коллективе. Любая несправедливость руководителя замечается коллективом, и его неправильные действия неизбежно ведут к потере им морального авторитета. Именно поэтому формирование и развитие морально-политических качеств офицера является важнейшим условием повышения его авторитета.

Морально-боевые качества офицера включают в себя высокую дисциплинированность и требовательность, инициативность и исполнительность, ответственность за порученное дело, организаторские способности, решительность, готовность идти на расчетливый риск, принимать смелые решения и настойчиво проводить их в жизнь. Значение этих качеств для поддержания авторитета трудно переоценить. Волевой офицер всегда отдает себе отчет в том, что большинство воинов принимает как должное его власть в пределах уставных прав. Поэтому он и не скрывает от подчиненных, что строго контролирует выполнение ими служебных обязанностей, оценивает их труд, стимулирует его. В отношении же отдельных военнослужащих, небросовестно выполняющих служебные обязанности, руководитель должен быть в высшей степени взыскательным, в полной мере используя данную ему власть. Иначе его авторитет в коллективе серьезно пострадает. Всякого рода попустительство, нерешительность, безынициативность, неоправданная снисходительность осуждаются коллективом. Даже если распоряжения командира не всегда приятны, все равно воины предпочитают энергичных начальников нерешительным, пассивным. Поэтому высокий уровень развития морально-боевых качеств выступает как одно из существенных условий завоевания офицером морального и делового авторитета.

Существенное значение для формирования и развития авторитета командира, политработника имеют **военно-профессиональные качества**. К ним в первую очередь следует отнести глубокое знание своей профессии, специальности, воинских уставов и творческое применение их в практике работы, умение в оптимальном режиме эксплуатировать боевую технику и вооружение.

Помимо этого военно-профессиональная готовность офицера предполагает его психологическую готовность к воинской деятельности, которая прежде всего включает положительное отношение к профессии, к делу. Вполне понятно, что только любовь, интерес к службе, а также сознание долга делают труд командира, политработника привлекательным, возбуждают максимальную энергию, способствуют развертыванию творческих сил каждого воина.

Вся деятельность офицера связана с обучением и воспитанием подчиненных, что требует от него **военно-педагогических качеств**, таких, как глубокое знание психо-

20
логии и педагогики, навыки и умения учебно-воспитательной работы, педагогическое мышление, такт, наконец, его педагогическая культура.

Вполне понятно, что без развитого мышления, профессиональных знаний, навыков и умений, такта командир, политработнику рассчитывать на авторитет в воинском коллективе трудно.

Все вышеизложенные качества офицера в комплексе влияют на авторитетность военного руководителя, определяют стиль его работы. Товарищ Л. И. Брежнев на XXVI съезде КПСС говорил: «Речь идет о выработке такого стиля работы, в котором органически сочетались бы исполнительность, дисциплинированность со смелой инициативой и предприимчивостью. Практичность и деловитость — с устремленностью к большим целям. Критическое отношение к недостаткам — с незыблемой уверенностью в исторических преимуществах избранного нами пути» (Материалы XXVI съезда КПСС. М., 1981, с. 51).

Укреплению авторитета командира, политработника способствуют и его опрятный внешний вид, подтянутость, общительность, чувство юмора и т. п. Не оказывая решающего самостоятельного влияния на авторитет, они в значительной степени воздействуют на характер проявления основных качеств, тем самым усиливая авторитет офицера в целом.

Влияние авторитетного офицера на подчиненных осуществляется посредством определенного психологического механизма, включающего в себя многие психологические компоненты: внушение, подражание, явления иррадиации, инерции и подтверждения авторитета.

Суть внушения состоит в полном доверии подчиненного ко всему тому, что говорит и делает командир. Офицер, пользующийся авторитетом, внушая те или иные мысли своим подчиненным, достигает больших результатов, затрачивая при этом минимум усилий, в то время как неавторитетный офицер лишен такой возможности, поскольку его личные качества, как правило, не становятся достоянием подчиненных ему людей. Важное значение имеют, конечно, обстановка, внешняя сторона поведения, форма отдачи приказов и распоряжений.

Существенным слагаемым психологического «механизма» авторитета командира, политработника является влияние воинского звания, формы одежды, соблюдение воинских ритуалов и традиций. Ведь по существу любой акт внушения начинается с внешнего воздействия, которое достигается видом, эмоциональной выразительностью действий внушающего, окружающей обстановкой. Эти факторы действуют не напрямую, а преломляясь через особенности подчиненных, формируют соответствующие взаимоотношения между внушающим и объектом внушения.

В психологическом механизме авторитета известное место занимает подражание. Обычно воины перенимают отдельные качества своих командиров, политработников. Психологически это объясняется тем, что

они, копируя те или иные качества офицера, стремятся компенсировать отсутствие или недостаточное развитие этих качеств у себя. Для того чтобы механизм подражания сработывал, офицеру важно раскрыть перед подчиненными в самом выгодном свете свои положительные качества, уметь ими пользоваться так, чтобы добиться наибольшего воспитательного эффекта.

Заслуживает внимания такое психологическое явление, как иррадиация авторитета. Оно состоит в том, что авторитет офицера в одной или нескольких, как правило, важнейших, сферах деятельности распространяется и на те, в которых командир, политработник еще не проявил себя. Однако как бы по инерции подчиненные верят, что их командир и здесь, как говорится, на высоте. Это «авансированное доверие» воинов следует уметь использовать в практике воспитания.

Инерция авторитета проявляется и в другом: зачастую нового, еще незнакомого офицера подчиненные в течение определенного времени оценивают в соответствии с представлениями, оставшимися от старого командира, политработника. И психологически это объяснимо. Поэтому подобное отношение подчиненных к офицерам надо учитывать по приходе в коллектив, особенно на начальном этапе работы.

Психологически значимо явление подтверждения авторитета. Заключается оно в том, что однажды завоеванный авторитет

не может сохраняться длительное время, он нуждается в подтверждении. Правы те, кто говорят, что авторитет, вроде аккумулятора, требует постоянной «подзарядки». В войсковой практике порой встречаются офицеры, которые в свое время упорным трудом завоевали авторитет, потом успокоились, считая, что их нравственный капитал будет сохраняться сам собой. Такие командиры, политработники теряют положительные качества и утрачивают авторитет.

Политорганы, партийные и комсомольские организации призваны развивать у офицеров потребность совершенствовать свои личные качества, определяющие высокий деловой авторитет командира, политработника, учить и воспитывать кадры на наглядных примерах конкретной работы партийных, советских и военных руководителей с людьми по мобилизации их на решение практических задач, изложенных в материалах XXVI съезда КПСС, в книгах товарища Л. И. Брежнева «Малая земля», «Возрождение», «Целина», «Воспоминания», а также на положительном опыте в частях. Только при условии целеустремленной и систематической деятельности по поддержанию и укреплению авторитета офицеров, умелом руководстве их самовоспитанием можно рассчитывать на качественное и эффективное выполнение задач, стоящих перед войсками.

**Полковник В. ДАВИДОВ,
доктор педагогических наук.**

ПЕРВЫЕ ДНИ УЧЕБЫ В ОТЛИЧНОМ ПОДРАЗДЕЛЕНИИ

ПЕРЕКРЫВАЯ НОРМАТИВЫ



В бою нужно быть готовым к защите от поражающих факторов ядерного оружия. Об этом всегда

помнит командир отличного отделения ефрейтор А. Клепацкий. Занятия по ЗОМП он организовал методически

грамотно, учил солдат уметь пользоваться индивидуальными средствами защиты, перекрывать нормативы.

ВАЖНЕЙШАЯ ОБЯЗАННОСТЬ ГРАЖДАНИНА

Политические занятия

На политические занятия по теме «КПСС о коммунистическом отношении к труду и социалистической собственности. Добросовестно относиться к ратному труду, беречь военное и народное имущество» отводится 6 часов, которые целесообразно распределить поровну на лекцию, самостоятельную подготовку и семинар.

В лекции необходимо рассмотреть следующие вопросы:

1. XXVI съезд КПСС о коммунистическом отношении к труду и социалистической собственности. Значение и особенности ратного труда советских воинов.

2. Конституция СССР об экономической системе Советского государства и формах социалистической собственности. Высокая боевая готовность Вооруженных Сил СССР — главное в надежной защите завоеваний социализма.

3. Добросовестно относиться к ратному труду, беречь оружие, технику, военное и народное имущество.

Первый вопрос необходимо начать с изложения марксистско-ленинского положения о труде как источнике жизни и общественного богатства. Труд — целесообразная деятельность человека, в процессе которой он при помощи орудий труда воздействует на природу и исполняет ее в целях удовлетворения своих потребностей. Труд является естественной необходимостью, непрерывным условием существования и развития человеческого общества. Без труда невозможны ни общественное производство, ни сама человеческая жизнь. Труд постоянно развивает и совершенствует человека, он непревзойденный наставник и воспитатель.

Рассматриваемый в таком общем виде труд есть, как писал К. Маркс, «вечное естественное условие человеческой жизни, и потому он не зависит от какой бы то ни было формы этой жизни, а, напротив, оди-

наково общ всем ее общественным формам» (К. Маркс и Ф. Энгельс. Соч., т. 23, с. 198).

Труд сыграл решающую роль в процессе формирования человека. Вся история, отметили классики марксизма, есть не что иное, как образование человека трудом.

В процессе труда люди вступают в определенные связи и отношения между собой — производственные отношения. При капитализме, где основу этих отношений составляет частная собственность на средства производства, труд эксплуатируемых людей является средством обогащения класса угнетателей. Ради получения прибылей и сверхприбылей капиталист делает все, чтобы выжать из рабочих максимум усилий, в результате труд для них был и остается тяжелым бременем, средством их порабощения, подавления их способностей и дарований.

В противоположность капиталистическому обществу в социалистическом, базирующемся на общественной собственности на средства производства, нет места эксплуататорам, живущим за счет чужого труда. Труд при социализме — не подневольное тяжелое бремя, а дело чести, доблести, геройства, источник могущества Родины, источник материальных и духовных благ народа и каждого трудящегося человека. «Советское общество, — сказал на XXVI съезде КПСС товарищ Л. И. Брежнев, — это общество людей труда. Партия и государство прилагали и прилагают много усилий, чтобы сделать труд человека не только более производительным, но и содержательным, интересным, творческим» (Материалы XXVI съезда КПСС. М., 1981, с. 57).

Ярким проявлением коммунистического отношения к труду стали коммунистические субботники, возникшие по инициативе рабочих после Великой Октябрьской социалистической революции. В. И. Ленин видел в них событие огромного исторического значения. «Это, — писал он, — начало переворота, более трудного, более существенного, более коренного, более решающего, чем свержение буржуазии, ибо это — победа над собственной косностью, распушенностью, мелкобуржуазным эгоизмом, над этими привычками, которые проклятый капитализм оставил в наследство рабочему и крестьянину» (Полн. собр. соч., т. 39, с. 5).

Коммунистические субботники в наше время, в период развитого социализма, — свидетельство высокого политического и трудового энтузиазма советских людей. В них участвует практически все трудоспособное население страны. Нужно привести цифры и факты об участии советских людей в субботниках, об итогах их работы, о реализации полученных средств.

Труд и коммунизм неразделимы. Коммунистическое отношение к труду, выражающееся в самоотверженной заботе трудящихся об интересах всего общества, ведет к росту производительности труда, к активному развитию производительных сил, к повышению материального благосостояния и культурного уровня советского народа. Кто хочет жить лучше, должен больше и лучше

работать — подчеркнуто в Отчетном докладе ЦК КПСС XXVI съезду партии.

Участие в общественно полезном труде определяет положение человека в социалистическом обществе. Труд советских людей на благо Родины окружен почетом и вниманием. В подтверждение можно рассказать об ударниках первых пятилеток, о стачановском движении, о трудовом героизме советского народа в годы Великой Отечественной войны, о социалистическом соревновании за претворение в жизнь планов 11-й пятилетки.

В нашей стране право на труд не только провозглашено Конституцией СССР, но и обеспечивается на деле. У нас нет безработных, тогда как в капиталистических странах насчитывается 50 миллионов полностью и 300 миллионов частично безработных.

В социалистическом обществе труд — главная сила, возвышающая человека. Миллионы советских людей работают не только честно, но и вдохновенно, творчески, отдавая порученному делу все свои силы и знания, сердце и душу. Стало массовым движением за коммунистическое отношение к труду, которое конкретно воплощается в социалистическом соревновании трудящихся, рождающем патристические починны, направленные на выполнение и перевыполнение производственных планов.

В результате самоотверженного труда советского народа экономическая мощь нашей страны неуклонно возрастает. На XXVI съезде КПСС товарищ Л. И. Брежнев сказал: «Хорошо, по-ударному работали советские люди. Тесно сплоченные вокруг ленинской партии, воспринимая ее предначертания как свое личное, кровное дело, труженики города и села не жалели усилий, наращивая экономический потенциал Родины. Честь и слава советскому человеку — человеку труда! Он — главное, бесценное богатство нашего общества» (Материалы XXVI съезда КПСС, с. 33).

Далее необходимо показать успехи экономического и социального развития нашего государства за первый год 11-й пятилетки.

Пропагандист подчеркивает, что воинский труд неотделим от труда советских людей — это в высшей степени общественно полезный труд, заключающийся в вооруженной защите самого ценного, что может быть у советского человека, — его Родины, счастья и мирной жизни. Напряженный ратный труд — подлинная школа мужества, смелости, отваги. Он накладывает особый отпечаток на моральный облик людей, закаляет их, вырабатывает собранность, исполнительность, готовность любой ценой выполнить воинский долг.

Воинский труд имеет свои специфические особенности. Во-первых, он носит исторический характер. С ликвидацией угрозы войны со стороны империализма надобность в нем отпадает, поскольку с точки зрения внутренних условий коммунистическая формация не нуждается в армии.

Во-вторых, в воинском труде побуждающими мотивами в основном являются мотивы морального порядка: идейная убежден-

ность, преданность делу коммунизма, чувство патриотизма и интернационализма, глубокое понимание высокого доверия партии и народа.

В-третьих, воинский труд требует от военнотружущих повышенной морально-политической стойкости и физической выносливости.

В качестве основных составных частей ратный труд включает в себя несение боевой службы, боевую и политическую учебу, внутреннюю службу и поддержание уставного порядка в части, подразделении, обслуживание военной техники и оружия. Значительную часть времени солдаты и сержанты находятся непосредственно на боевой службе, высокое качество которой обеспечивается твердыми военными, политическими и техническими знаниями и навыками. Воины приобретают их при выполнении повседневных обязанностей, на занятиях по боевой и политической подготовке. В процессе учебы каждый солдат, сержант должен в совершенстве овладеть оружием, военной техникой и тактическими приемами, научиться образцово выполнять установленные нормы и быть всегда готовым к решению боевых задач в мирное и военное время, способным переносить значительные физические и психические нагрузки.

Самым активным образом этому способствует участие военнотружущих в социалистическом соревновании. Горячо поддерживая и одобряя постановление ЦК КПСС, Совета Министров СССР, ВЦСПС и ЦК ВЛКСМ «О Всесоюзном социалистическом соревновании за успешное выполнение и перевыполнение заданий одиннадцатой пятилетки», личный состав внутренних войск активно включился в соревнование. Здесь следует детально проанализировать ход и результаты его во взводе, успехи и недостатки в борьбе за достижение намеченных рубежей, отметить тех, кто добросовестным ратным трудом умножает эти успехи, а также назвать отстающих и поставить задачи по безусловному выполнению взятых обязательств.

Воины внутренних войск с высокой ответственностью выполняют задачи, определенные приказом Министра, надежно охраняют порученные им объекты. Десятки военнотружущих за мужество и отвагу, проявленные при выполнении воинского долга, удостоиваются государственных наград. Надо назвать солдат, сержантов, прапорщиков и офицеров, отмеченных наградами Родины, поощренных командирами. Для иллюстрации можно использовать примеры умелых действий воинов на боевой службе из жизни части, а также материалы, помещенные в сборниках «Служим Отчизне», «Приказано заступиться!», «Это и есть служба», «На службе боевой», в журнале «На боевом посту», многотиражной газете, листовки с описанием примеров высокой бдительности, стойкости и мужества воинов в ратном труде.

В выводе по первому вопросу надо отметить, что сохранение мира во многом зависит от мощи Советских Вооруженных Сил. Долг каждого военнотружущего — настоя-

301

чиво совершенствовать боевую выучку, крепить воинскую дисциплину, образцово выполнять свои обязанности, ознаменовать год 60-летия образования СССР новыми достижениями в боевой службе и учебе, сделать его годом ударного ратного труда.

Раскрывая второй вопрос, пропагандист подчеркивает, что под руководством партии трудом советского народа в СССР построено развитое социалистическое общество. Это закреплено в Конституции СССР. В ней дана целостная картина зрелого социализма, его экономической системы, основу которой составляет социалистическая собственность на средства производства в форме государственной (общенародной) и колхозно-кооперативной собственности, т. е. все природные богатства и средства производства принадлежат народу (статьи 10—13 Конституции СССР). Ведущей и преобладающей формой собственности при социализме является государственная. Удельный вес ее к середине 70-х годов составил около 90 процентов общественных производственных фондов страны. Это дает возможность осуществлять сознательное регулирование всего общественного производства на основе единого хозяйственного плана и проводить в жизнь в форме обязательных для каждого предприятия плановых заданий.

Кооперативная форма социалистической собственности возникла в результате развития всех форм кооперации. Кооперативы самостоятельно пользуются и распоряжаются принадлежащими им средствами и продуктами производства.

По мере развития социализма совершенствуются и отношения социалистической собственности. Происходит сближение кооперативной и общенародной форм собственности, создаются условия для постепенного формирования коммунистической собственности.

Рост масштабов общественного производства служит экономической основой увеличения материального богатства, поступающего в личную собственность членов общества.

Главной заботой партии всегда была и остается забота о благе советского человека. Известно, что гражданин Страны Советов обладает всей полнотой социально-экономических прав (на труд, образование, отдых, жилище, охрану здоровья и др.). Источником обеспечения их является экономическая база Советского государства. Здесь необходимо подчеркнуть прямую связь между отношением к труду, уровнем экономики страны и уровнем жизни советского народа.

Рост экономической мощи Советского государства позволил выполнить в 70-е годы широкую программу повышения народного благосостояния. Достаточно сказать, что за последние десятилетие построены жилые дома, площадь которых превышает весь городской жилищный фонд страны в начале 60-х годов. Среднемесячная заработная плата увеличилась по сравнению с 1970 годом почти в 1,4 раза. Почти в 2 раза увеличились выплаты и льготы из общественных фондов потребления. В решениях XXVI

съезда КПСС на 11-ю пятилетку и в целом на 80-е годы выдвигается широкая программа дальнейшего подъема благосостояния народа, основные направления которой надо разъяснить слушателям.

У Советского государства возможности удовлетворения постоянно растущих потребностей советского народа были бы значительно больше, если бы агрессивные силы империализма не делали ставку на военное превосходство, не стремились подорвать устои социализма, не проводили политику террора против целых народов, борющихся за свое освобождение.

В настоящее время в условиях возрастания военной опасности, исходящей от реакционных кругов империализма, как никогда остро стоит вопрос о готовности стран социалистического содружества к отражению агрессии, к защите завоеваний социализма. Зависимость обороноспособности государства от экономических условий и возможностей представляет собой одно из основных, принципиальных положений в марксистско-ленинском учении о войне и мире. В современных условиях эта зависимость стала еще более глубокой и разносторонней.

Коммунистическая партия постоянно работает о материально-техническом оснащении Советских Вооруженных Сил, совершенствовании их организации и структуры, обучении и воспитании личного состава, видя в этом один из главных факторов повышения оборонной мощи Советского государства.

«В отчетный период, — сказал на XXVI съезде КПСС товарищ Л. И. Брежнев, — партия и государство ни на один день не упустили из поля зрения вопросы укрепления оборонного могущества страны, ее Вооруженных Сил. К этому нас обязывает международная обстановка» (Материалы XXVI съезда КПСС, с. 66).

В Конституции СССР воплощены ленинские идеи о защите социалистического Отечества, положения и выводы КПСС о необходимости укрепления обороноспособности страны в современных условиях, определяющие защиту Родины как важнейшую функцию государства, как дело всего народа.

Из решений XXVI съезда КПСС вытекают ответственные задачи в области укрепления обороны, развития и совершенствования Вооруженных Сил, повышения их бдительности, организованности, боевой готовности.

Боевая готовность частей и подразделений отражает качество ратного труда воинов внутренних войск. Поддерживать ее на должном уровне значит образцово решать каждую боевую задачу, проявлять высокую бдительность, стойкость, активность и инициативу на постах. Это значит строго соблюдать социалистическую законность, уставной порядок в караулах и войсковых нарядах. В основе успеха — настойчивое усвоение программы боевой и политической подготовки, обучение тому, что необходимо для выполнения боевых задач в мирное и военное время.

Важнейшим слагаемым высокой боевой готовности является крепкая воинская дисциплина, требования к которой непрерывно растут. В воинских коллективах недопустимы никакие, даже мелкие отступления от уставного порядка. Повышение боевой готовности предполагает коммунистическое отношение к воинскому труду, чувство и высокой ответственности за результаты своей учебы и службы, за состояние дел в подразделении и части, решительную борьбу с послаблениями и упрощенчеством на занятиях, взыскательный подход к оценке достигнутого.

Для воинов внутренних войск необходимость постоянной боевой готовности обусловлена их предназначением и спецификой выполняемых задач. Охраняя объекты, участвуя в поддержании общественного порядка, наши воины, караулы и войсковые наряды всегда должны быть готовыми к немедленным, умелым действиям.

Здесь надо использовать статью Министра внутренних дел СССР генерала армии Н. А. Щелокова «Боевую готовность — на уровень требований партии» (На боевом посту, 1981, № 5).

В связи с ростом технической оснащенности Вооруженных Сил СССР происходит дальнейшее усиление специализации воинского труда. Известно, что если в первую мировую войну было 15—20 воинских специальностей, во вторую уже около 160, то теперь их насчитывается почти 2000. Такая тенденция характерна и для внутренних войск. Она требует от воинов большего объема знаний, умений и навыков, в том числе технических. Каждый должен в совершенстве овладеть своей военной специальностью, оружием и военной техникой, беречь и содержать их в готовности к немедленным действиям, от этого во многом зависит уровень боевой готовности части, подразделения. Нужно рассказать об оружии, ТСО, машинах, средствах связи и т. д., находящихся на вооружении подразделения, части, подчеркнуть, что они созданы трудом рабочих, колхозников и интеллигенции. На их производство затрачены немалые средства.

Пропагандист анализирует успехи личного состава в изучении техники и оружия, говорит о роли соревнования и взаимопомощи в этом, указывает на недостатки и определяет пути их устранения.

Переходя к **третьему вопросу**, руководитель отмечает, что успешное решение задачи повышения качества и эффективности воинского труда в значительной мере определяется развитием у каждого солдата активной жизненной позиции, так как успех воинского коллектива в конечном счете зависит от личной ответственности каждого военнослужащего, его добросовестности, трудолюбия.

Что значит добросовестно относиться к воинскому труду? Это значит — безупречно выполнять свой воинский долг перед Родиной, настойчиво овладевать мастерством боевой службы, быть примером в учебе, дисциплине, строго соблюдать требования военной присяги и уставов, всегда быть го-

товым выполнить любой приказ. В основе ревностного выполнения обязанностей каждым военнослужащим должно лежать глубоко осознанное понимание им ответственности за надежную защиту созидательного труда советского народа.

Затем пропагандист разъясняет требования присяги, уставов беречь военное и государственное имущество, положения XXVI съезда партии о хозяйском отношении к общественному добру, необходимости полностью и целесообразно использовать материальные и природные ресурсы, технику — все, чем мы располагаем. По своей природе социалистическая экономика должна быть экономной. Сегодня как никогда остро встают вопросы более экономного и рационального хозяйствования.

Особо нужно остановиться на постановлении ЦК КПСС и Совета Министров СССР «Об усилении работы по экономии и рациональному использованию сырьевых, топливно-энергетических и других материальных ресурсов». Следует убедить слушателей в том, что борьба за экономию и бережливость — дело всех и каждого. Здесь надо показать, как, например, военнослужащие подразделения участвуют в борьбе за бережное отношение к военному и государственному имуществу, рассказать, как в части, подразделении организовано соревнование за экономию хлеба, электроэнергии, воды и т. д., назвать тех, кто бережет технику, оружие, другое военное имущество, напомнить об ответственности за его утрату и порчу.

Беречь и укреплять социалистическую собственность, бороться с хищениями и расточительством государственного и общественного имущества, бережно относиться к народному добру — конституционная обязанность каждого гражданина СССР. Эта обязанность военнослужащих закреплена, кроме того, в военной присяге и воинских уставах. Рекомендуются зачитать статьи 2, 140 Устава внутренней службы Вооруженных Сил СССР.

Подавляющее большинство наших воинов ответственно выполняет эти обязанности. Однако бывают случаи, когда отдельные военнослужащие небрежны в обращении с казарменным инвентарем, обмундированием, не берегут или теряют предметы вещевого имущества. Это недопустимо и в зависимости от тяжести последствий влечет за собой дисциплинарную, материальную или уголовную ответственность.

Надо показать роль народных контролеров в борьбе за экономию, бережливость, в воспитании требовательного отношения воинов к себе и своим товарищам за сохранение военного и народного имущества.

Следует особо остановиться на роли военнослужащих внутренних войск в охране социалистической собственности. Личный состав войск должен олицетворять в себе честность, неподкупность, непримиримость к расхитителям социалистической собственности, нетерпимость к фактам бесхозяйственного отношения к военному и государственному имуществу. Он призван обеспечить высокую степень надежности охраны

объектов, в том числе ИТУ. Побег осужденного и связанный с ним розыск влекут за собой не только моральные, но и большие материальные издержки. Рекомендуется использовать статью «Искоренять бесхозяйственность и расточительство» (На боевом посту, 1980, № 7).

В выводе по теме следует сказать, что КПСС, Советское государство рассматривают коммунистическое отношение к труду и социалистической собственности как первейшую обязанность каждого гражданина СССР. Неотъемлемая часть созидательного труда советского народа — ратный труд защитников Родины, основой которого является боевая служба, боевая и политическая учеба. Образцовое несение боевой службы — дело чести, патриотический долг военнослужащих. Важная обязанность военных — бережно относиться к оружию, военной технике и имуществу как ценнейшему всенародному достоянию.

В группах сержантского состава дополнительно рассматривается вопрос «Воспитывать у подчиненных ответственное отношение к ратному труду, сбережению оружия, техники, военного и народного имущества».

На фактах из жизни подразделения, части рекомендуется проанализировать работу сержантов по воспитанию солдат в духе добросовестного отношения к ратному тру-

ду, образцового несения боевой службы, подчеркнуть при этом роль личного примера командира, напомнить возложенные на него обязанности по сохранению и сбережению оружия и военной техники, по воспитанию у подчиненных любви к ним.

Добросовестное выполнение сержантами своих обязанностей существенно влияет на отношение их подчиненных к воинскому труду, воспитывает их в духе безупречного выполнения долга перед Родиной.

На семинаре можно обсудить следующие вопросы: 1. XXVI съезд КПСС о коммунистическом отношении к труду и социалистической собственности. 2. Каковы значение и особенности ратного труда советских воинов? 3. Военная присяга и воинские уставы о сбережении оружия и техники. 4. Какая ответственность возлагается на военнослужащих за утрату, хищение и порчу военного имущества?

Литература к теме: К. Маркс и Ф. Энгельс. Манифест Коммунистической партии; В. И. Ленин. Великий почин (Полн. собр. соч., т. 39, с. 19—22, 25—29); Конституция СССР (М., 1977); Материалы XXVI съезда КПСС (М., 1981, с. 57—59, 103—109, 198); Л. И. Брежнев. О коммунистическом воспитании трудящихся (М., 1975, с. 24, 532).

Полковник А. КУДРЯВЦЕВ.

ПЕРВЫЕ ДНИ УЧЕБЫ В ОТЛИЧНОМ ПОДРАЗДЕЛЕНИИ

ТАЖЕЛО В УЧЕНИИ — ЛЕГКО В БОЮ



На занятиях по тактической подготовке солдаты учатся действовать в различных видах боя. На снимке: атакуют подчиненные старшего сержанта А. Крыля.

Фото А. Губина.

КАРАУЛ ГОТОВИТСЯ К СЛУЖБЕ

Конвоирование подсудимых в судебные учреждения осуществляется на основании заявок, представленных командиру части не позже, чем за сутки до начала судебного процесса. Этого времени вполне достаточно для организации службы в пунктах постоянной дислокации судебных учреждений, а также для всесторонней подготовки личного состава караулов.

Инструктивное занятие проводится накануне заступления личного состава в караул. При этом имеется в виду, что ранее отработывались темы «Боевая служба часового в судебном учреждении», «Боевая служба часового в специальном автомобиле», «Боевая служба судебного караула» и военнослужащие твердо усвоили свои обязанности. Организует и проводит занятие командир роты (взвода). Начальник караула и его помощник выступают в роли руководителей на учебных местах.

В качестве материального обеспечения необходимо подготовить: документацию судебного караула, переносный разборный барьер для подсудимых, комплект инструмента для проведения обыска, 2—3 комплекта спецодежды, спецавтомобиль, макет судебного учреждения, схемы.

Лучше всего это занятие организовать в судебном учреждении (когда там нет судебного процесса), в городке тактико-специальной подготовки, где имеются образцово оборудованный зал судебного заседания, спецавтомобили со средствами связи и ИТСО, как исключение можно использовать для этой цели помещения, подъезды, лестничные клетки и коридоры подразделения, если они позволяют создать обстановку, приближенную к условиям боевой службы.

Если занятие проводит командир взвода, он получает задачу и инструктаж у командира роты, подбирает поучительные примеры из практики, составляет план урока. Если позволяют условия, организуется самоподготовка солдат, где они повторяют соответствующие положения устава. Целесообразно ознакомить их с альбомом ухищрений, применяемых подсудимыми для нападения на караул и побега. Инструктивное занятие начинается с объявления состава караула, доведения обстановки, поставленной задачи, указания о порядке несения службы и использования технических средств, выделенных караулу. Затем изучаются особые обязанности по таблице поста, порядок применения оружия, требования по соблюдению социалистической законности и меры безопасности, отработываются действия по боевому расчету, про-

водятся тренировки в выполнении нормативов. Организуется взаимодействие.

На каждом инструктивном занятии более глубоко отработываются один-три недостаточных усвоенных вопроса или те, повторное изучение которых вызывается обстановкой. В предлагаемом варианте рекомендуется отработать действия караула при приеме подсудимых в следственном изоляторе; по прибытии в судебное учреждение; в зале судебного заседания.

Перед отработкой каждого учебного вопроса командир взвода объявляет обстановку, при необходимости проверяет, как она усвоена и предлагает составу караула действовать по ней. Если обучаемые допускают ошибки, офицер указывает на них, после чего прием или действия отработываются повторно. В заключение руководитель подводит итоги изучения каждого учебного вопроса и занятия в целом.

Первый учебный вопрос.

Начальник караула предъявляет предписание дежурному помощнику начальника СИЗО (в его роли командир взвода) и затем производит расчет личного состава и постановку задачи караульным на период приема, обыска и посадки подсудимых в специальный автомобиль. Обучаемые развоятся по учебным местам, где они под руководством начальника караула и его помощника отработывают норматив № 6 и порядок конвоирования подсудимых из камеры в специальный автомобиль.

При этом обращается внимание на четкость действий военнослужащих на всех этапах выполнения боевой задачи.

Второй учебный вопрос.

Выслушав доклад помощника начальника караула о готовности к приему подсудимых, начальник караула ставит задачу каждому караульному.

Обучаемые делятся на две группы и тренируются в приемах конвоирования от специального автомобиля в камеру и из камеры в зал суда. Командир взвода последовательно принимает участие в тренировке каждой группы на учебных местах. Если действия личного состава были неправильными или при этом допускались неточности, руководитель, сделав краткий разбор, приказывает повторить приемы. Обстановка постепенно усложняется: подсудимые конвоируются по одному человеку, группами, конвоируется подсудимый, совершивший тяжкое преступление и т. д. Полезно привести примеры из служебной практики. Так, старший лейтенант В. Щер-

бинин на одном из инструктивных занятий рассказал о таком случае: подсудимый при конвоировании от специального автомобиля в камеры, используя выступ здания, кинулся к ограждению двора судебного учреждения, но благодаря бдительности часового не успел преодолеть его и был задержан.

Подводя итог, офицер подчеркивает, что конвоирование подсудимых в судебное учреждение является важным этапом в боевой службе, осуществляется при большом скоплении граждан и поэтому личный состав должен находиться в постоянной боевой готовности, уметь быстро ориентироваться в обстановке, сохранять выдержку и самообладание.

Третий учебный вопрос.

Руководитель сообщает, что подсудимые находятся в зале судебного заседания (они могут быть обозначены), объясняет систему охраны, напоминает, что смена часовых производится через 1—2 часа начальником караула (помощником) без разрешения председательствующего в судебном заседании. Затем начинается тренировка в смене часовых по установленному сиг-

налу. В последующем решаются вводные на действия часовых и караула в целом по предотвращению побега подсудимых; пресечению нападения как со стороны подсудимых, так и лиц из зала суда; при попытках подсудимых общаться с посторонними гражданами, вставать с места без разрешения начальника караула или председательствующего на суде, разговаривать друг с другом; при объявлении приговора; при вынесении решения об освобождении подсудимых из-под стражи; в случае возникновения необходимости взятия под стражу новых лиц и т. д. При этом военнослужащие тренируются в выполнении нормативов № 1, 2, 7.

Проводя частный разбор, руководитель подчеркивает, что в обеспечении успешных действий караула решающее значение имеет точное знание каждым военнослужащим порядка действий по боевому расчету, умение быстро оценивать обстановку и принимать верное решение, поддерживать организованность и дисциплину.

Капитан В. КОЧЕТЫГОВ.

ВЗВОД

В НАСТУПЛЕНИИ

Тактико-строевое занятие по этой теме целесообразно проводить на учебном поле, оборудованном в соответствии с содержанием обрабатываемых вопросов. Если такой возможности нет, то руководитель выбирает вблизи расположения подразделения участок местности, который позволяет обучать личный состав развертыванию взвода в боевой порядок и движению в атаку, уничтожению огневых средств и живой силы противника. Для его обозначения привлекается несколько солдат с комплектом мишеней и средствами имитации.

Для тактико-строевого занятия со взводом, проводимого «пеший по-машинному», достаточен участок местности в 1—1,5 км по фронту и 2—3 км в глубину.

На изучение темы отводится 8 часов (по 4 часа в каждом периоде обучения). Ниже излагаются методические рекомендации для проведения первого занятия.

Время: 4 часа.

Цель: научить личный состав взвода сложным действиям в наступлении, совершенствовать одиночную подготовку солдат и навыки сержантов в управлении отделениями.

Учебные вопросы:

1. Выдвижение взвода на рубеж атаки — 50 мин.
2. Преодоление заграждения (минного поля) по проходу и атака — 120 мин.
3. Уничтожение огневых средств в глубине обороны противника — 50 мин.

Материальное обеспечение: БТР (автомобили) — 3 на взвод; учебных имитационных гранат — по 2 на каждого обучаемого; учебных патронов — 50, взрыв-пакетов — 3, флажков — 1 пара, указок — 4 на каждое отделение; холостых патронов для обозначения противника — 50, мегафон — 1, бинокль — 1, секундомер — 1, сигнальный пистолет — 1, мишени: № 10 — 2, № 6 — 4, № 9 — 1, № 12 — 1 (или № 13 — 1) на взвод.

Пособия: Боевой устав Сухопутных войск (взвод, отделение, танк); Методика тактической подготовки солдата, отделения, мотострелкового взвода.

Занятие проводит командир взвода. Готовясь к нему, он уясняет содержание темы, намечает учебные вопросы и порядок их обработки, определяет учебные цели, изучает необходимые разделы устава и другую рекомендованную литературу. При этом учитывает степень обученности командиров отделений и недостатки, допущенные подчиненными на предыдущих занятиях. Затем проводит рекогносцировку, в ходе

Методические советы

I. УЧЕБНЫЕ ВОПРОСЫ И РАСЧЕТ ВРЕМЕНИ

1. Выдвижение взвода на рубеж атаки — 50 мин:
развертывание в боевой порядок — цель;
движение отделений к рубежу атаки;
развертывание взвода в боевой порядок и одновременный выход на рубеж атаки;
управление взводом в ходе выдвижения и развертывания.

2. Преодоление заграждения [минного поля] по проходу и атака — 120 мин:
преодоление заграждения [минного поля] по проходу; атака и выход взвода на передний край обороны противника.

3. Уничтожение огневых средств в глубине обороны противника — 50 мин:
использование складок местности, промежутков и открытых флангов в обороне противника для обхода и атаки его во фланг и тыл;
атака противника на БТР.

4. Разбор занятий — 10 мин.

II. СХЕМА ДЕЙСТВИЙ

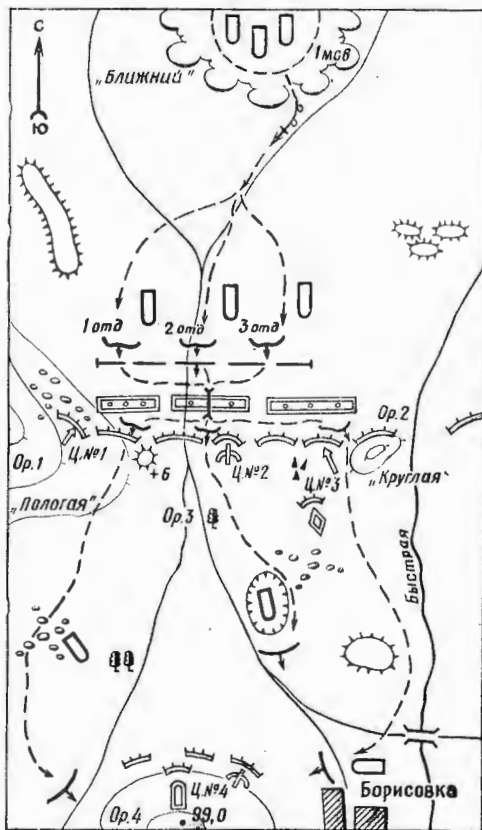

Сигналы:

- 1) «Атака» — сигнальная ракета красного огня;
- 2) «Оповещение о воздушном противнике» — сигнальная ракета зеленого огня;
- 3) «Стой» — поднять левую руку вверх с красным флажком и быстро опустить вниз перед собой;
- 4) «Все ко мне» — поднять обе руки вверх, имея в правой руке белый, а в левой красный флажок;

III. ДЕЙСТВИЯ РУКОВОДИТЕЛЯ

1. Доводит до обучаемых тактическую обстановку и порядок отработки учебного вопроса; подает сигнал начала движения; при подходе к рубежу атаки уточняет задачи отделениям и подает сигнал на развертывание в боевой порядок; тренирует взвод в развертывании, проверяет порядок действий с выходом на рубеж атаки.

2. Доводит до обучаемых тактическую обстановку и порядок отработки учебного вопроса; подает сигнал в атаку; приказывает обозначить действия противника на переднем крае; обучает подчиненных правильному преодолению заграждения [минного поля] и взаимодействию отделений.

3. Уточняет задачи отделениям на уничтожение огневых средств, живой силы противника в глубине обороны на БТР, обучает личный состав использованию складок местности для скрытого продвижения и выхода во фланг и тыл противнику.

4. Строит взвод, проверяет наличие личного состава, техники, вооружения, снаряжения. Напоминает тему, учебную цель и вопросы. Объявляет победителей социалистического соревнования, поощряет наиболее отличившихся.

Подводит итоги, указывает на недостатки, пути устранения их. Выставляет оценки отделениям.

5) «Продолжать движение» — поднять правую руку вверх с красным флажком и вытянуть горизонтально в сторону движения;

6) «Развернуться в боевой порядок» — поднять обе руки вверх, имея в правой руке белый, а в левой красный флажок, вытянуть их горизонтально в сторону.

которой определяет место, где занятие будет начато, направление выдвижения взвода на рубеж атаки, рубеж развертывания в боевой порядок, проход в минном поле, передний край обороны противника, где, сколько и каких целей (мишеней, макетов) выставить для решения огневых задач, продумывает возможные варианты действий отделений и взвода по каждой задаче, рассчитывает время на изучение учебных вопросов, а также на движение в район занятий и обратно.

Закончив работу на местности, командир взвода составляет план проведения тактико-строевого занятия (см. с. 64) и представляет его на утверждение командиру роты.

Если занятие проводится без использования управляемых мишеней, то противника обозначают отдельные солдаты. Руководитель конкретно указывает каждому, где, когда и какой мишенью обозначать противника, по какому сигналу поднимать (убирать) мишени, где и как имитировать огонь, меры безопасности и др. Для подачи команд военнослужащим могут применяться радио, проводная связь, сигнальные флажки.

Чтобы занятие прошло интересно и поучительно, руководитель тщательно готовит к нему личный состав. С командирами отделений проводятся командирские и инструкторско-методические занятия, а остальными обучаемыми в часы самоподготовки изучаются уставные положения, требования наставлений, инструкций, сигналы управления, а также тактика действий вероятного противника. Если на самоподготовке не представится такой возможности, тогда в начале занятий необходимо ответить некоторое время на изучение этих вопросов.

Передвижение в район занятий и обратно используется для обучения действиям при налете авиации или для тренировки в перестроениях, в наблюдении за местностью и сигналами, определении расстояний до местных предметов, отработке нормативов по тактической, тактико-специальной, физической подготовке, ЗОМП и др.

Рассмотрим на конкретном примере действия командира взвода старшего лейтенанта В. Васильева по проведению этого занятия. Оно началось с подъема личного состава по сигналу «Сбор». Прибыв в район занятий пешим порядком, руководитель провел топографическое и тактическое ориентирование, объявил тему, учебную цель и вопросы, порядок их отработки, ввел обучаемых в тактическую обстановку и поставил им следующую задачу (см. схему):

«Противник силой до мотопехотного взвода обороняется на западных скатах выс. «Пологая», выс. «Круглая», его передний край проходит по рубежу кусты, курган + 6, развилка дорог, куча камней.

1-му мсв приказано атаковать в пешем порядке и уничтожить живую силу и огневые средства противника на фронте наступления взвода, овладеть северными скатами выс. «Пологая» и «Круглая», в дальнейшем наступать в направлении Бо-

рисовка. 1-му отделению наступать на правом фланге, 2-му — в центре, 3-му — на левом фланге взвода. Порядок преодоления заграждений в колонну по три по проходу, обозначенному указками, под прикрытием пулеметного огня БТР».

Места спешивания командир взвода указал на местности, сообщил сигналы атаки: по команде «Взвод, в атаку, вперед» и сигнальная ракета красного огня.

Убедившись, что подчиненные правильно поняли тактическую обстановку, командир взвода приступил к отработке **первого учебного вопроса**, разделив его на два элемента: выдвижение взвода на рубеж атаки; развертывание в цепь. Вначале он напомнил, что взвод выдвигается к рубежу атаки на бронетранспортерах, строго выдерживая установленный порядок. Скорость движения БТР должна обеспечить одновременный выход всех отделений взвода на рубеж атаки. Не доходя 200—300 м до него, взвод спешивается и принимает боевой порядок.

Затем на одном из отделений офицер показал порядок отработки вопроса по элементам, требования, предъявляемые к действиям при развертывании в линию отделений и цепь, выдвижение к объекту атаки. Указал на наиболее характерные ошибки и возвратил взвод в исходное положение. Убедившись, что личный состав усвоил, как надо действовать, руководитель перешел к отработке первого элемента: выдвижение взвода на рубеж атаки. Подав сигнал для начала движения и показа целей № 1, 2, 3, начал тренировку отделений, добиваясь соблюдения военнослужащими указанного направления, интервалов и четкого выполнения подаваемых сигналов (команд), а также умелого использования местности для быстрого выхода и развертывания в боевой порядок. Для обучения докладам о результатах наблюдения он периодически производил показ отдельных целей в обороне противника.

Заметив неправильные действия или нечеткое выполнение приемов, командир взвода возвращал обучаемых в исходное положение и после разбора ошибок проводил дополнительную тренировку.

Прежде чем приступить к отработке следующего элемента, офицер объяснил личному составу, что в зависимости от степени подавления противника взвод может атаковать его на бронетранспортерах или в пешем порядке.

При действиях на БТР взвод с подходом к рубежу атаки развертывается в боевую линию и продолжает движение на максимальной скорости. При этом огневые средства, установленные на БТР, и личный состав ведут огонь по живой силе и огневым средствам противника.

Если взвод действует в пешем порядке, то он спешивается в указанном месте и, развернувшись в боевой порядок (цепь), ускоренным шагом (бегом) переходит в атаку.

Руководитель в установленное время подал команду на переход в атаку, показывая цели на переднем крае обороны

противника. При этом обращал внимание на быстроту спешивания, развертывания взвода в боевой порядок, движение отделений в атаку; правильность и четкость подачи команд командирами отделений; слаженность и решительность действий солдат при переходе в атаку; соблюдение установленных интервалов отделениями и солдатами; поддержание огневого взаимодействия между отделениями.

Убедившись, что обучаемые действуют правильно, руководитель отработал учебный вопрос в комплексе с выполнением нормативов № 1, 2, 3, 6 по тактической подготовке. После этого объявил второй учебный вопрос, объяснив обучаемым, что быстрота и организованность преодоления заграждений по проходу с последующим развертыванием в боевой порядок (цепь) и выходом отделений на свои направления достигается четкими и умелыми действиями сержантов и солдат. Затем на одном отделении показал порядок преодоления заграждения (минного поля) и приступил к обучению подчиненных. Вывел отделения на рубеж трех холмов, подал команду «Взвод, в направлении ориентира № 3, по первому отделению, к бою — вперед!» Сам контролировал действия командиров отделений, в частности, постоянно ли следят они за сигналами командира взвода, как подают команды на преодоление личным составом прохода в заграждении, занимают свое место в боевом порядке взвода, управляют отделением при выходе из прохода, выдерживает ли личный состав установленные интервалы между отделениями и в цепи после преодоления заграждений, как выполняет команды сержантов, соблюдает меры безопасности при ведении огня, как наблюдает за противником.

Если отделения медленно перестраивались в колонну по одному, запаздывали с выходом к проходу, допускали другие ошибки, командир взвода останавливал их, указывал сержантам на недостатки, напоминал, что заграждения отделения преодолевают по проходу при взаимной огневой поддержке, а БТР, ведя огонь с места в промежутках между отделениями, уничтожают огневые средства противника. Затем повторял отработку элемента с одновременным ведением огня из всех видов оружия на ходу.

На подходе к выс. «Пологая» старший лейтенант Васильев остановил взвод и пояснил обучаемым, что после преодоления заграждений отделения быстро выходят на свои направления, стремительно врываются на передний край обороны противника, уничтожают его и, используя результаты огня артиллерии и своих средств, продолжают наступление в указанном направлении. Эти действия сначала показал на одном из отделений, потом уточнил задачу взводу и подал команду «Взвод, на отдельное дерево, по второму отделению, к бою — вперед!», вызвав установленным сигналом показ цели на переднем крае обороны противника.

При движении личного состава в атаку

учил обучаемых выдерживать направления движения, соблюдать интервалы между собой и отделениями в цепи, постоянно наблюдать за противником, быстро и безостановочно продвигаться к объекту атаки и вести огонь на ходу. Во время атаки личный состав метал ручные гранаты на ходу, с криком «Ура» атаковал первую траншею, вел огонь в упор, безостановочно двигался вперед. Заметив ошибки (отставание некоторых военнослужащих, их вялые действия при атаке первой траншеи), руководитель показал образцовое выполнение этих элементов на втором отделении.

В ходе занятий объяснил, что бронетранспортеры с ранее занимаемых позиций подавляют противника, ведя огонь вправо и влево от прохода до тех пор, пока взвод не развернется и не атакует указанный объект. После этого БТР последовательно преодолевают заграждения и продолжают поддерживать огнем свои отделения, передвигаясь от одного укрытия к другому. Действия взвода при отработке данного учебного вопроса офицер оценил согласно нормативам № 5—9 по тактической подготовке, а метание гранат — применительно к условиям упражнения.

С овладением объектом руководитель установленным сигналом собрал и построил взвод, призвел разбор действий обучаемых, а затем повторил отработку учебного вопроса слитно.

Приступая к изучению третьего вопроса, командир взвода напомнил личному составу, что объектами атаки взвода и отделений при бое в глубине обороны могут быть занятый противником окоп, оборонительное сооружение в опорном пункте, а также отдельно расположенные на направлении наступления пулеметы, орудия, танки и другие огневые средства. После этого ввел обучаемых в новую тактическую обстановку: «Взвод вышел на рубеж кусты, яма и был остановлен огнем пулемета из БТР и мотопехотного отделения, обороняющего северные скаты выс. 99,0 (ор. № 4). Взводу приказано уничтожить противника и продолжать выполнять задачу». Поставил задачи командирам отделений по уничтожению огневых средств противника на направлении наступления отделений, например: «Первому отделению, ориентир 4, западный скат выс. 99,0 пулемет и группа пехоты противника. Уничтожить». Вызвал установленным сигналом появление цели № 4, показал на одном из отделений порядок действий личного состава во взаимодействии с БТР по уничтожению огневых точек и живой силы противника, после чего приступил к отработке этих действий в составе взвода, постоянно создавал путем вводных такую обстановку, которая побуждала обучаемых решительно атаковать противника с фронта или в обход во фланг и тыл, использовать складки местности для передвижения перебежками, переползанием по-пластунски, на БТР, взаимодействовать между собой и внутри отделений, заставляя солдат постоянно вести наблюдение за противником, докла-

дывать сержантам, командиру взвода о сложившейся обстановке.

Убедившись в правильности действий подчиненных, офицер возвратил взвод на рубеж высот «Пологая» и «Круглая», довел до личного состава новую тактическую обстановку и поставил взводу задачу: «1-й мотострелковый взвод в составе роты атаковал передний край обороны противника и овладел рубежом выс. «Пологая», курган +6, камни, выс. «Круглая». От командира роты поступил приказ: продолжая наступление на бронетранспортерах, уничтожить противника на выс. 99,0, Борисовка».

После этого офицер скомандовал: «Взвод, в направлении Борисовка, к бою, в атаку — вперед!» Одновременно сигналом вызвал огонь противника (показал цель № 4) и следил за действиями обучаемых, добиваясь соблюдения интервалов

28
между отделениями, четкости подачи команд по управлению огнем и движением, правильности их выполнения. При обнаружении ошибок устраивал их путем повторения тех или иных приемов.

Когда учебные вопросы были изучены по элементам, старший лейтенант Васильев повторил действия в слитном исполнении, начиная с исходного положения и в обратном направлении. При этом цели показывались по другому варианту.

Занятие закончилось кратким разбором. Руководитель напомнил тему, учебную цель и вопросы, указал на положительные и отрицательные моменты в действиях обучаемых, объявил результаты социалистического соревнования и дал задание на подготовку к очередным занятиям.

**Полковник Б. ЛЕГАШОВ,
подполковник Е. МИЛЕНИН.**

ОТДЕЛЕНИЕ В ОБОРОНЕ

Отрабатывается эта тема на двух занятиях по тактической подготовке. В статье изложены методические советы по проведению первого тактико-строевого занятия (второе — На боевом посту, 1981, № 6).

Цель занятия: научить солдат успешно действовать в оборонительном бою, воспитывать у них выдержку, стойкость и упорство.

Занятие организуется командиром взвода и проводится под его руководством командирами отделений.

Время: 2 часа.

Место: участок местности на тактическом учебном поле.

На занятии рекомендуется отработать следующие учебные вопросы:

1. Занятие обороняемой позиции — 30 мин.

2. Наблюдение за противником. Действия личного состава при применении противником ядерного оружия и ведении артиллерийского огня — 50 мин.

3. Вынос раненых, поднос боеприпасов и питания — 30 мин.

Материальное обеспечение: холостых пат-

ронов — по 5, учебных гранат — по 2 на каждого обучаемого; на отделение: взрывпакетов — 3, дымовых шашек — 1, патронных ящиков — 1; мишеней, обозначающих танк (БТР), — 1, грудных — 2; пулемет — 1.

Пособия: Боевой устав Сухопутных войск (взвод, отделение, танк); Методика тактической подготовки солдата, отделения, мотострелкового взвода.

На участке тактического учебного поля руководитель определяет позицию для отделения. Местность, выбранная для нее, должна обеспечивать хороший обзор и ведение огня, иметь траншею (окоп), требующую дооборудования и маскировки, способствовать проведению маневра в ходе оборонительного боя, позволять командиру отделения наблюдать за действиями обучаемых. Занятие можно организовать и на необорудованном участке местности, предварительно подготовив его.

Накануне командир взвода с командирами отделений проводит рекогносцировку, в ходе которой намечает ориентиры, направление вероятного наступления противника, передний край своей обороны, изучает местность перед ним, на флангах и в глубине опорного пункта; определяет район для начала занятий.

Ставит задачу старшему группы по обо-

Методические советы

значению действий противника на дальних подступах, перед передним краем и на флангах, уточняет сигналы. На инструктаже определяет последовательность и порядок отработки учебных вопросов, нормативов. По окончании рекогносцировки дает указания своему заместителю по обеспечению занятия всем необходимым и организации самоподготовки с личным составом для изучения положений уставов и наставлений, относящихся к этой теме, командирам отделений — подготовить планы проведения занятий.

Командир взвода начинает занятие с подъема личного состава по сигналу «Сбор». Выдвижение взвода в район занятий производится на фоне тактической обстановки. На марше командир взвода поочередно может проверить, как личный состав того или другого отделения усвоил ранее изученные приемы, например, передвижение на поле боя перебежками, переползанием или развертывание взвода из колонны по три в цепь и обратно. При этом отрабатываются нормативы по тактической подготовке № 13, 14, 15.

По прибытии на место офицер объявляет тему, цель, учебные вопросы. При этом напоминает, что отделение в обороне занимает позицию 50—60 м по фронту с таким расчетом, чтобы иметь возможность огнем совместно с соседями уничтожать противника перед фронтом и на флангах опорного пункта взвода. На позиции солдаты размещаются так, чтобы между ними были интервалы 5—7 м. Командир отделения обычно располагается в таком месте, откуда ему удобнее управлять отделением, наблюдать за местностью и сигналами командира взвода. Огневая позиция боевой машины пехоты может находиться непосредственно на позиции отделения, на фланге или позади на удалении до 50 м. Бронетранспортер, как правило, находится за позицией отделения в глубине опорного пункта взвода.

Затем командир взвода проводит топографическое и тактическое ориентирование. Расположив личный состав в укрытии, вызывает к себе командиров отделений и ставит задачу. Например, второму отделению (см. схему) она может быть такой:

«Ориентиры: первый — камень, второй — кусты, третий — роща «Круглая» (основной). Наступление противника ожидается с направления роща «Круглая», выс. 100,5.

Наш взвод переходит к обороне опорного пункта — кусты, яма, выс. «Пологая» с задачей — не допустить прорыва противника в направлении ориентир третий, выс. 100,5.

Второму отделению оборонять позицию: курган, трансформаторная будка с задачей — не допустить прорыва противника в направлении развилка дорог, выс. 100,5. Полоса огня: справа — курган, ориентир первый, слева — трансформаторная будка, ориентир второй. Дополнительный сектор обстрела: справа — курган, отдельное дерево, слева — трансформаторная будка, тригонометрический пункт. Промежуток с 3-м отделением обеспечить огнем пулемета.

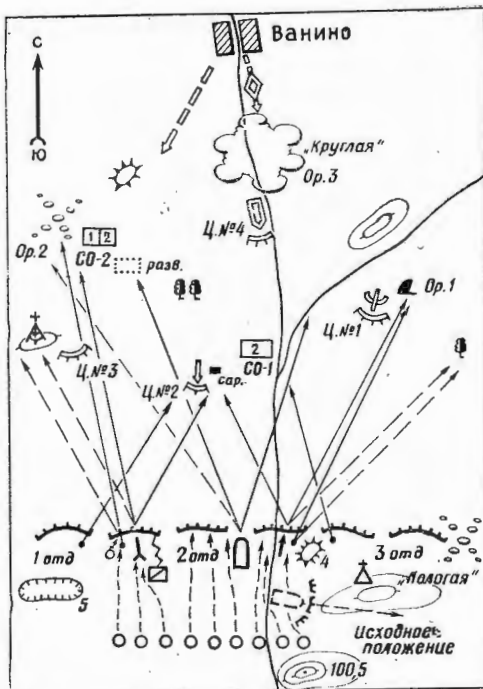

Сосредоточенный огонь подготовить по участкам: № 1 — развилка дорог, сарай, № 2 — развалины, ориентир второй.

Справа обороняется 3-е отделение. Левая граница его полосы огня — курган, развилка дорог. Слева — 1-е отделение. Правая граница его полосы огня — трансформаторная будка, сарай. Водителю бронетранспортера (если используется на занятии) поставить БТР за позицией отделения у северо-западного ската выс. «Пологая». Секторы обстрела: основной и дополнительный (для БТР); огневые позиции пулеметчику, гранатометчику, секторы обстрела основной и дополнительный (указывает).

Для отражения разведки противника иметь дежурный пулемет (указывает на местности рубежи открытия огня).

До подхода противника к рубежу ориентир первый, развалины огонь вести только по моей команде, а с приближением к рубежу отдельное дерево, сарай — самостоятельно.

Сигналы: оповещения — частые удары в гильзу; о радиоактивном, химическом, бактериальном заражении — «атом»; о воздушном противнике — «воздух». Целеуказания — сигнальная ракета зеленого огня в направлении цели. Я нахожусь на позиции 3-го отделения. Мой заместитель — командир 3-го отделения».

Чтобы уточнить, как сержанты поняли задачи, командир взвода может задать контрольные вопросы. При необходимости спрашивает, уточняет их ответы.

Убедившись, что командиры отделений правильно уяснили полученную задачу, приказывает им скрытно вывести отделения на позиции и приступить к отработке первого

вопроса по элементам: выбор мест для стрельбы (огневых позиций) вне соприкосновения с противником; занятие позиции отделения под огнем противника.

Командиры отделений выводят личный состав на позицию, напоминают солдатам, каким требованиям должна она отвечать, организуют наблюдение и ставят задачи пулеметчику и гранатометчику на отражение атаки противника в случае его внезапного нападения и определяют каждому солдату места для стрельбы из автомата.

Примерное распоряжение командира отделения: «Рядовой Петров — наблюдатель. Занять место у куста и вести наблюдение в полосе: справа курган, ориентир первый; слева трансформаторная будка, ориентир второй. О всем замеченном докладывать немедленно. Пулеметчику занять огневую позицию (указывает место), сектор обстрела (основной) ориентир первый, сарай, (дополнительный, указывает на местности). Гранатометчику — огневая позиция (указывает на местности). Рядовым Сидорову и Николаеву занять места левее пулемета, а Леонову и Карпову — правее гранатомета».

Вначале сержант сам показывает, как надо занимать позиции (место для стрельбы) — основную и запасную. Затем приказывает подчиненным сделать то же самое. Как только обучаемые выберут основные, а затем запасные позиции, командир отделения проверяет, как они укрыты от огня противника и замаскированы от его наблюдения, обеспечивают ли наблюдение за противником и ведение огня по нему на различных дальностях, связь с командиром и с соседом, можно ли производить скрытное перемещение от основной позиции на запасную и обратно, обеспечивают ли запасные позиции ведение огня в новом направлении при появлении противника с фланга или тыла. Командир взвода поочередно контролирует действия сержантов, при необходимости требует повторения тех или иных приемов.

Оценив выбор мест для стрельбы каждым солдатом, огневых позиций пулеметчика и гранатометчика, командир отделения строит подчиненных и показывает, какая позиция выбрана наиболее удачно. Для убедительности приказывает поочередно занять ее и изготовиться для стрельбы, отмечает недостатки неудачно выбранных позиций и требует, если в этом есть необходимость, выбрать их повторно. Убедившись, что солдаты научились быстро и правильно выбирать места для стрельбы, сержант выводит отделение в исходное положение и приступает к отработке второго элемента.

Для занятия позиции при непосредственном соприкосновении с противником командир отделения вначале кратко напоминает требования статьи устава при постановке боевых задач подчиненным, а затем приступает к практической отработке этого элемента. Показывает сам (или привлекает для этого одного из подготовленных солдат), как надо занимать позицию под огнем противника. Убедившись, что подчиненные поняли, подает команду, например: «Отделение, в направлении на сарай, на рубеж —

386
курган, трансформаторная будка, короткими перебежками, справа по одному — вперед!» Одновременно установленным сигналом вызывает огонь противника, имитируя его взрыв-пакетом. Следит, как обучаемые выполняют его команду, используют рельеф местности, ведут наблюдение за противником, выбирают место для передышки после передвижения на 40—50 шагов и изготавливаются к бою.

Скрытное занятие позиции отделением может осуществляться перебежками по два и всем отделением, переползанием, пригнувшись. Для этого сержант подает соответствующие команды и контролирует выполнение нормативов № 19 и 20 по тактической подготовке.

Если используется бронетранспортер, он поддерживает отделение огнем с места в ходе его выдвижения и занятия позиции.

Добившись четких и правильных действий обучаемых, командир отделения проводит краткий разбор и приступает к отработке второго вопроса по следующим элементам: наблюдение за противником, действия личного состава при применении противником ядерного оружия и при ведении артиллерийского огня.

Вначале командир отделения размещает обучаемых на позиции, назначает наблюдателя и дежурное огневое средство для уничтожения разведки противника. Затем напоминает, что наблюдение — один из наиболее распространенных способов разведки противника. Оно организуется в любой обстановке и ведется непрерывно. Наблюдатель должен твердо знать и всегда помнить, что основной его задачей является отыскание противника и определение характера его действий. Обнаружив цель, он обязан определить ее положение на местности и немедленно доложить своему командиру. Доклад должен быть четким и кратким. В нем указывается, где и что замечено. Например: «Ориентир три, ближе 30, бронетранспортер противника занимает огневую позицию».

После этого сержант установленным сигналом вызывает показ целей № 1, 2, 3, 4. Каждый раз меняя наблюдателя, требует четкого и краткого доклада о появлении цели, ее характере, расстоянии до нее. Если допускаются ошибки, поправляет обучаемых, вновь показывает мишени, но уже в обратном порядке. В качестве целей могут быть использованы местные предметы (ориентиры). Наиболее полно этот вопрос отрабатывается на занятиях по огневой подготовке (тема № 7).

Убедившись, что обучаемые научились вести наблюдение, командир отделения переходит к отработке следующего элемента: действия личного состава при применении противником ядерного оружия и при ведении артиллерийского огня.

Вначале кратко поясняет, что при нанесении противником ядерного удара весь личный состав отделения, заметив вспышку, быстро ложится на дно окопа или траншеи, при возможности укрывается в оборудованной щели (блиндаже) или в бронетранспортере, а после прохождения ударной волны

сразу же изготавливается к отражению атаки противника. Затем показывает подчиненным эти приемы. Убедившись, что они поняли их, размещает отделение на позиции, назначает наблюдателя и дежурный пулемет и приступает к обучению действиям по вспышке ядерного взрыва. При этом поясняет, что в момент вспышки личный состав, находящийся в БМП (БТР), остается на своих местах, а при нахождении в транспортных машинах пригибается с целью укрытия за бортами или ложится на дно кузова. Водитель машины, находящейся в движении, останавливает ее, ставит на тормоз и выключает двигатель. При нахождении вне боевых машин (БТР) личный состав должен быстро занять укрытие в складках местности или окопе (траншее). Если рядом укрытий нет, нужно немедленно отвернуться от взрыва в противоположную сторону, лечь на землю лицом вниз, закрыть шею и лицо воротником шинели, кисти рук и оружие убрать под себя.

Объяснив, сержант может сам или на хорошо подготовленном солдате показать действия по вспышке ядерного взрыва, затем приступает к тренировке. Подает голосом сигнал «Атом» и имитирует его шашкой черного дыма, учит подчиненных принимать меры защиты по вспышке взрыва.

После того как личный состав займет свои места и изготовится к бою, командир отделения голосом подает сигнал оповещения о радиоактивном заражении, по которому личный состав быстро надевает противогазы, защитные плащи, чулки и перчатки и продолжает выполнять поставленную задачу. Если обучаемые находятся в укрытии или в БТР (автомобиле), надеваются только противогазы, но при этом закрываются вход, люки, жалюзи и опускается задний клапан тента автомобиля.

Для обучения действиям личного состава с началом огневой подготовки командир отделения назначает наблюдателя и ставит ему задачу, например, такую: «Рядовой Никонов, наблюдатель. Установить точное расположение огневых средств противника. Ориентир: 1-й — камень, 2-й — кустарник, 3-й — роща «Круглая». Наблюдение вести в полосе: справа — курган, отдельное дерево; слева — трансформаторная будка, тригонометрический пункт. О всем замеченном докладывать голосом». Подрывом взрыв-пакета имитирует артиллерийский налет противника, а затем подает команду «Отделение — в укрытие» и следит за действиями обучаемых. Как только солдаты укроются, сержант приказывает наблюдателю установленным сигналом объявить тревогу (удары в гильзу). По сигналу наблюдателя солдаты выбегают из укрытия и занимают свои места для отражения атаки противника. Если подчиненные допускают ошибки, исправляет их путем тренировок (подробно этот вопрос отрабатывается на втором занятии).

Обучив отделение действиям при применении противником ядерного оружия и при ведении артиллерийского огня, командир отделения производит разбор, о чем докладывает командиру взвода.

Третий вопрос отрабатывается в такой последовательности. Построив отделение в одну шеренгу, сержант объясняет подчиненным, что в период затишья боя восстанавливаются система огня, разрушенные участки окопа, траншеи (позиции), оказывается помощь пострадавшим и раненым, их выносятся с поля боя в ближайшие укрытия; принимаются меры к пополнению боеприпасами; приводится в порядок оружие и военное имущество.

При обучении выносу раненых с поля боя командир отделения вначале рассказывает, что выбор способа для оттачивания раненого в ближайшее укрытие зависит от состояния раненого, характера ранения, от местности, а также от условий боевой обстановки. Чаще всего пользуются способами оттачивания на боку, на спине и на шинели. Затем, взяв себе в помощь одного из солдат, показывает с кратким пояснением способы перемещения с ранеными. После показа и пояснения распределяет солдат попарно и, меняя их ролями, тренирует в выносе раненых с поля боя. Поместив раненого в укрытие, нужно обозначить это место подручными средствами, чтобы привлечь к нему внимание санитаров-носильщиков. При этом выполняется норматив по военно-медицинской подготовке.

Затем командир отделения объясняет порядок пополнения боеприпасами и обеспечения личного состава питанием. В оборонительном бою в роте организуется ротный пункт боевого питания, который размещается у тыльной границы ротного опорного пункта в траншее или у хода сообщения. Для хранения боеприпасов устраиваются ниши и погребки. Доставка боеприпасов из ротного пункта боевого питания во взводы осуществляется подносчиками, которые выделяются от каждого отделения по мере надобности. Горячая пища, чай разносятся по подразделением в термосах или закрытых бачках и раздаются в котелки личному составу. При невозможности доставить горячую пищу личному составу выдается сухой паек. В этом случае командиры организуют приготовление горячей пищи в котелках и ведрах.

Командир отделения назначает солдат в качестве подносчиков боеприпасов и отрабатывает с ними эти элементы практически, для чего используется патронный ящик, наполненный песком. Тренировка проводится до тех пор, пока личный состав не будет выполнять приемы правильно.

Закончив изучение учебных вопросов, командир отделения проводит краткий разбор. Указывает на наиболее характерные ошибки, которые допускались отдельными солдатами в ходе занятий, отмечает, как выполнены социалистические обязательства, нормативы, и объявляет каждому оценку. Может поощрить наиболее отличившихся. Затем докладывает командиру взвода об окончании занятия. Офицер объявляет оценку каждому отделению, результаты социалистического соревнования, указывает, на что обратить внимание при подготовке к очередному занятию.

Майор С. ПОЛОРОТОВ.

ОСНОВА ДОБРОЙ РЕПУТАЦИИ

Из практики работы с ротными политработниками

Быть офицером-политработником — большая честь. Велики и ответственны его обязанности. В суровые годы Великой Отечественной войны политработники, как писал товарищ Л. И. Брежнев в книге «Малая земля», идейно вооружали бойцов, укрепляли в них великое чувство любви к Родине, вселяли веру в свои силы, вдохновляли на подвиг.

В наши дни, продолжая славные традиции комиссаров и политруков, политработники являются активными проводниками политики партии, боевыми организаторами партийно-политической работы. Вместе с командирами они несут полную ответственность за поддержание высокой боевой готовности подразделения, политическое и воинское воспитание военнослужащих, укрепление дисциплины, надежную охрану объектов, решение задач боевой и политической подготовки.

Все это требует от тех, кто призван закалять души и сердца воинов, прочной идейно-теоретической подготовки, глубоких политических и военных знаний, профессионального мастерства. Чтобы заслужить добрую репутацию в коллективе, политработник должен многое знать и уметь. Но деловые и политические качества не приходят к нему с назначением на должность, приобретаются не сразу.

В частях управления внутренних войск МВД СССР по Волго-Вятской зоне сложилась стройная система повышения квалификации кадров политсостава. Используются такие формы: марксистско-ленинская и командирская подготовка, сборы, семинары, теоретические и научно-практические конференции, совещания, инструктажи, обмен опытом, собеседования по коренным проблемам партийного и военного строительства, учеба в университетах марксизма-ленинизма. Широко практикуется конкретная помощь на местах старших товарищей менее опытным.

Умело ведется обучение и воспитание политработников ротного звена в части, где начальником политотдела подполковник Н. Калашник. Здесь на должном идейном уровне, организованно проходят с ними занятия по марксистско-ленинской подготовке. Поскольку заместители командиров рот по политической части являются, как правило, руководителями групп политиче-

ских занятий, политотдел, партийные организации повседневно заботятся об их теоретической и методической подготовке. Они добиваются, чтобы каждый офицер глубоко овладел марксистско-ленинской теорией, изучил Программу партии, решения XXVI съезда КПСС, положения и выводы, содержащиеся в выступлениях товарища Л. И. Брежнева, других руководителей нашей партии и Советского государства, и умело использовал их на практике. Идейная закалка, коммунистическая убежденность позволяют политработникам правильно ориентироваться в обстановке, эффективно организовывать партийно-политическую работу, вести наступательную борьбу против буржуазной идеологии, воспитывать у личного состава активную жизненную позицию.

Большую пользу приносят учебные сборы. Их участники слушают содержательные лекции по актуальным проблемам теории и политики КПСС, решениям съездов партии, темам воинского и политического воспитания. Офицеры изучают требования приказов и директив, руководящие документы по вопросам партийно-политической работы, обмениваются опытом.

Так, на последних сборах политработники прослушали лекцию подполковника В. Безродного «Партийная организация — центр повседневной идейно-воспитательной деятельности, политическое ядро воинского коллектива».

Затем состоялся широкий обмен мнениями. О том, какие формы и методы используются для укрепления воинской дисциплины, рассказал заместитель командира роты по политчасти старший лейтенант А. Алтынов. Поучиться у этого офицера есть чему. Работая в тесном содружестве с командирами, он продуманно строит политико-воспитательную работу с личным составом, направляя ее на создание в коллективе нетерпимой обстановки к малейшим отступлениям от уставного порядка. Сам политработник, а также активисты проводят индивидуальные беседы, организуют тематические вечера, обсуждения кинофильмов, встречи с медицинскими работниками, сотрудниками исправительно-трудовых учреждений, прокуратуры.

Выступление А. Алтынова дополнил его коллега — старший лейтенант Н. Кононов.

Он поделился опытом воспитания военнослужащих в духе классово-ненависти к врагам Родины, постоянной бдительности, верности боевым традициям. На конкретных примерах показал, как ему удается привлечь к проведению мероприятий членов бюро ВЛКСМ, совета ленинской комнаты. Начальник политического отдела, руководивший занятием, суммировал все положительное и в заключение высказал ряд рекомендаций.

Таким же образом обсуждались вопросы обучения и воспитания актива, практика применения радио и телевидения в политико-воспитательной работе. Ротным политработникам были даны рекомендации по оформлению ленинской комнаты. Разговор шел о том, как лучше использовать в наглядной агитации материалы XXVI съезда КПСС, другие партийные документы, о методике подготовки и проведения в подразделениях Ленинских чтений, читательских конференций, вечеров вопросов и ответов.

Участники сборов побывали на открытом уроке «XXVI съезд КПСС о социально-политическом и духовном развитии советского общества», который проводил лейтенант Е. Козельцев. Занятие прошло поучительно. На нем отмечалась высокая активность слушателей, умелое использование пропагандистом технических средств и наглядных пособий. Присутствующие убедились, что при тщательной подготовке, правильной методике политические занятия проходят интересно, с большой отдачей.

Политработники получили информацию о внешнеполитической деятельности КПСС и Советского государства, прослушали лекции: «Идейно-воспитательная работа партии в современных условиях. Практика работы командиров, политработников, партийных и комсомольских организаций по выполнению требований КПСС о дальнейшем усилении воспитательной роли Вооруженных Сил СССР и их составной части — внутренних войск МВД СССР», «Актуальные вопросы дальнейшего укрепления социалистической законности во внутренних войсках МВД СССР в свете решений XXVI съезда КПСС» и другие. Во время учебы офицеры посетили музей изобразительных искусств и исторический музей, где научные сотрудники дали им советы по использованию художественной литературы и произведений искусства в нравственном воспитании молодежи.

Содержательно проходят в части и семинары по повышению теоретической и методической подготовки руководителей групп политзанятий. На одном из семинаров по вопросам внешней политики КПСС с рефератами выступили старший лейтенант В. Момотюк и лейтенант А. Стройков. Оба они подготовились добросовестно, показали твердые знания решений XXVI съезда партии, текущих событий. Подготовка рефератов и публичное их изложение помогают офицерам глубже разобраться в положениях марксистско-ленинской теории, совершенствуют их пропагандистское мастерство.

Ротные политработники — неперменные участники теоретических, научно-практических конференций, собраний, проводимых в части. Только в прошлом году на конференциях рассматривались темы: «Актуальные проблемы идейно-нравственного воспитания воинов», «Творческое развитие ленинского стиля работы в книгах товарища Л. И. Брежнева «Малая земля», «Возрождение», «Целина». Обсуждение проблем велось в тесной связи с жизнью, с решаемыми задачами и, несомненно, принесло ее участникам большую пользу, позволило им предметнее вести партийно-политическую работу.

Вместе с тем здесь не забывают, что наиболее плодотворный путь совершенствования идейно-теоретических знаний и практических навыков — самостоятельная работа.

Политотдел, партийные организации держат самостоятельную учебу политработников под неослабным контролем. Во время индивидуальных собеседований старшие начальники интересуются, как тот или иной товарищ изучает труды классиков марксизма-ленинизма, документы партии, в курсе ли международных событий, насколько активно внедряет в жизнь все новое, передовое. На совещаниях политотдела части, заседаниях партбюро и партийных собраниях слушаются сообщения членов КПСС — заместителей командиров подразделений по политической части о выполнении Устава партии, функциональных обязанностей. Цель одна — повысить у людей ответственность за порученное дело, добиться, чтобы они постоянно расширяли и совершенствовали свои профессиональные знания, культурный кругозор, служили для личного состава примером в службе, учебе, быту, были страстными идейными бойцами партии.

Большое внимание уделяется помощи на местах. Бывая в караулах, на занятиях по боевой и политической подготовке, офицеры политотдела анализируют деятельность политработников рот, вникают в их заботы, учат их организовывать политическую работу по выполнению задач боевой службы. Начальник политотдела части, например, заметил, что лейтенант А. Стройков испытывает трудности в планировании, не руководит редколлегией стенной газеты. Офицер взял его деятельность под свой контроль. Как только выдавалось свободное время, он шел в это подразделение, учил Стройкова, подсказывал ему, делился своим опытом. Со временем недочеты в деятельности молодого политработника были устранены.

Оправдала себя и практика приглашения политработников для беседы в политотдел по конкретным вопросам. Каждой такой беседе предшествует детальная проверка, проводимая офицерами политотдела. Поэтому разговор ведется обстоятельный, дается объективная оценка состояния дел в коллективе, указывается и положительное, и недостатки. Именно так, доброжелательно, велся разговор с офицером Н. Кононовым. Высказанные ему старшими товари-

щами замечания, советы и рекомендации способствовали закреплению у человека лучших качеств, вселили в него уверенность в своих силах.

В интересах роста профессионального мастерства политработников используется социалистическое соревнование. Взаимное посещение подразделений, изучение передовых форм и методов партийного влияния на людей обогащают офицеров-воспитателей новыми знаниями. К примеру, роты, где заместителями командиров по политической части старший лейтенант Н. Кононов и лейтенант И. Гаевой, соревнуются между собой. Они не держат в секрете свой опыт, а делятся им, приглашая друг друга на собрания, занятия, подведение итогов. Все лучшее в обучении и воспитании воинов берется политработниками на вооружение.

Немало делается в части и по вводу в должность выпускников Высшего политического училища имени 60-летия ВЛКСМ МВД СССР. Старшие товарищи внимательно присматриваются к ним, изучают их способности, отношение к служебным обязанностям. Работая в подразделениях, политотдельцы всегда находят время для бесед с политработниками. Они интересуются жизнью своих молодых коллег, посещают их семьи, вникают в нужды и запросы. Очень часто старшие товарищи оказывают помощь в устройстве жен на работу, а детей — в дошкольные учреждения. Вместе с тем добиваются, чтобы не было поспешных наказаний за незначительные недочеты на первых месяцах службы офицеров.

Несколько лет назад прибыл в часть лейтенант А. Сасенко. Встретили его приветливо, окружили заботой. Офицеры М. Покребышев, А. Суплин разъяснили новичку его обязанности, посоветовали, как быстрее найти подход к людям, установить правильные взаимоотношения с ними. Особенно ценными были их советы по организации партийно-политической работы. Постепенно лейтенант приобрел навыки, научился вместе с командиром опираться на коммунистов, комсомольцев. Сейчас подразделение в числе передовых, А. Сасенко выдвинут на вышестоящую должность. Как и прежде, свои обязанности он выполняет с душой, старательно.

К сожалению, приходится встречаться и с такими фактами, когда молодым политработникам не уделяется должного внимания. Предоставленные сами себе, некоторые товарищи не проявляют должной заботы о своем идейном росте, профессиональной подготовке.

Подобное произошло со старшим лейтенантом В. Ерышовым — заместителем командира роты по политчасти. Дал себе офицер поблажку раз, другой, а потом и совсем перестал работать над собой. За срывами в учебе последовали упущения в службе. Спохватились старшие товарищи, стали наставлять Ерышова на ум, но коренных улучшений в его поведении добиться пока не удалось.

В воспитании, правильной расстановке

кадров политсостава важная роль отводится начавшемуся аттестованию. Оно позволит по-партийному подвести итоги служебной деятельности офицера, дать всестороннюю и объективную характеристику его политических и деловых качеств, наметить перспективы служебного использования, создать резерв для выдвижения.

В части проведена подготовительная работа: состоялись совещания, создана аттестационная комиссия. На партийных собраниях обсуждены задачи по усилению идейно-воспитательной работы с кадрами в связи с предстоящим аттестованием офицерского состава. Проведены индивидуальные беседования с командирами, политработниками. Для офицеров прочитаны лекции: «О ленинском стиле в работе», «XXVI съезд о кадровой политике партии» и другие.

Осенью в подразделения прибыли выпускники Высшего политического училища имени 60-летия ВЛКСМ МВД СССР. К их встрече подготовились: иа метили и провели целый комплекс мероприятий, в том числе сборы, на которых молодые офицеры изучили соответствующие директивы и указания начальника внутренних войск и Политуправления, их познакомили с историей и боевыми традициями части, с задачами, которые она решает. Большое внимание уделили практическим вопросам: как подбирать актив и опираться на него, пути повышения действенности политической учебы, воспитания у личного состава дисциплинированности.

Дружная, согласованная и целеустремленная работа командира, начальника политотдела, коммунистов парторганизации управления по обучению и воспитанию непосредственных организаторов партийно-политической работы в подразделении приносит свои плоды. Возрос их вклад в успехи, достигнутые частью в выполнении служебных задач, боевой учебе, укреплении дисциплины. Выросли и сами политработники: приобрели опыт, знания. Нас не может не радовать, например, такой факт: за последние четыре года более половины заместителей командиров рот по политической части выдвинуто на вышестоящие должности.

Начался новый учебный год. Много дел у политработников. От их теоретической подготовки, практических навыков и мастерства во многом зависит действенность политико-воспитательной работы, состояние дел в подразделениях. Помочь им успешно выполнить свои обязанности — наш долг. «...Без умения связать прочным приводным ремнем слова и дела, — указывает товарищ Л. И. Брежнев, — нет и не может быть настоящего партийного и советского работника. Большое трудолюбие и дисциплина, требовательность к себе и неподкупная честность — вот основа его доброй репутации. И эту репутацию надо подтверждать всю жизнь и всей жизнью».

Полковник С. СЕЛИВЕРСТОВ,
начальник политотдела внутренних
войск МВД СССР по Волго-
Вятской зоне.

ЗАБОТЯСЬ О БОЕВОЙ ВЫУЧКЕ

Десять лет назад лейтенант Ю. Зайцев прибыл в ордена Ленина Краснознаменную имени Ф. Э. Дзержинского дивизию внутренних войск МВД СССР для дальнейшего прохождения службы. Юрий Павлович командовал взводом, потом ротой. После окончания Военной академии имени М. В. Фрунзе принял батальон. Его подчиненные неоднократно выходили победителями в социалистическом соревновании. Не стал исключением и минувший год: на итоговой проверке личный состав показал возросшую боевую выучку. Достигнутые успехи — ответ воинов-дзержинцев на решения XXVI съезда КПСС.

О том, как командиры, политработники, партийная организация батальона боролись за четкую организацию и качественное проведение занятий, личную примерность коммунистов в боевой учебе, и рассказывается в публикуемой корреспонденции.

Военнослужащих этого батальона можно узнать сразу: их отличают молодцеватость, подтянутость, высокая строевая выучка. Не случайно личному составу доверено представлять внутренние войска МВД СССР на параде на Красной площади в Москве.

...До всенародного праздника — 64-й годовщины Великого Октября оставалось две недели. На широком плацу шли напрядженные занятия. Воины батальона под руководством своих командиров усердно отработывали равнение в шеренгах, одновременный и четкий поворот головы направо, умение сохранять дистанцию. Потом состоялось контрольное прохождение парадного расчета под оркестр. Скажу откровенно: зрелище было впечатляющее, красивое. При развернутом Боевом Знамени воинской части, с автоматами в положении «на грудь», печатая шаг и держа безукоризненное равнение, двигались солдаты мимо трибуны, демонстрируя свое мастерство.

Во время перерыва вместе с начальником политического отдела соединения полковником А. Грненко мы подошли к большому, красочно оформленному стенду, на котором крупными буквами было написано: «109-й парад — на отлично!» Один из разделов стенда назывался: «Шагай, дивизия, в боях рожденная». На нем мы увидели, прямо скажем, исторические снимки.

— Большую ценность для нас представляет эта фотография, — сказал политработник П. Лысков. Без особого труда узнали — подразделения прославленной дивизии проходят на параде по Красной площади 7 ноября 1941 года. Под фотокарточкой лаконичная подпись: «С марша — в бой». Чуть ниже — радостные лица воинов — участников Парада Победы.

Здесь же рядом снимки тех, кто про-

должает традиции старшего поколения: капитана В. Кузнецова, старшего лейтенанта А. Соколовского, ефрейтора А. Родина, рядового В. Щербатюка — лучших строевиков парадного расчета. 8 ноября в своем репортаже о праздничных торжествах в столице газета «Правда» написала: «На марше... воины дивизии имени Ф. Э. Дзержинского — ладные, подтянутые парни... Все солдаты и офицеры участие в военном параде считают рапортом народу и партии о постоянной готовности к защите завоеваний социализма».

Коммунисты парторганизации большое внимание уделяют воспитанию у воинов гордости за службу в орденноносимом соединении, стремления изо дня в день совершенствовать свою выучку. Этой цели подчинены самые разнообразные мероприятия, проводимые в подразделениях. Среди них встречи с участниками битвы под Москвой, ветеранами части, тематические вечера.

Не забывают в коллективе и об организации товарищеской взаимопомощи. Вспоминается разговор с правофланговым первой шеренги рядовым И. Ветровым.

— Когда впервые увидел, как рота четко, синхронно, словно один человек, выполняет строевые приемы, залюбовался и... растерялся даже — ну, думаю, не получится так у меня. Вначале и впрямь не очень-то получалось. Но поддержал ефрейтор Викентьев.

Сейчас Игорь Ветров сам делится секретами мастерства с новичками, рассказывает им про волнующее, незабываемое для него событие, когда он вместе с группой военнослужащих роты в составе делегации Вооруженных Сил СССР участвовал в приветствии делегатов и гостей XXVI съезда Коммунистической партии.

Коммунисты батальона Ю. Зайцев, ф. Хорунжий, А. Соколовский и другие личным примером прививают воинам любовь к строю, пресекают малейшие отступления подчиненных от уставных требований. В каждом подразделении имеются выписки из Строевого устава Вооруженных Сил СССР, правил ношения военной формы одежды. Для повышения выучки воинов используются передвижения подразделений, строевые смотры, конкурсы на лучшее исполнение песен. Не забывают здесь и о моральных факторах поощрения: те, кто добился наилучших успехов, удостоиваются вымпелов, грамот. В канун октябрьского праздника за высокие показатели в боевой службе, боевой и политической подготовке, отличную строевую выучку старшему сержанту А. Калену, рядовым А. Вьютову, В. Старикову, Ю. Мирошниченко и другим командир части вручил нагрудные знаки «За отличие в службе» II степени.

Заметны достижения личного состава подразделения и по другим дисциплинам. Возьмем огневую подготовку. Согласно расписанию занятий в тот день воинам предстояло выполнить упражнение учебных стрельб из автомата. Первым на рубеж открытия огня вышел старший лейтенант А. Соколовский. Он короткими очередями поразил пулемет, а затем две бегущие фигуры и с улыбкой на лице, означавшей: «следуйте моему примеру», вернулся к своему взводу.

Командир батальона внимательно наблюдал за действиями выпускника Саратовского высшего военного командного училища имени Ф. Э. Дзержинского МВД СССР. Ему нравился этот офицер. Когда-то, лет семь назад, он проходил у него во взводе срочную. Всегда бодрый, подтянутый, энергичный, коммунист А. Соколовский добросовестно готовится к каждому уроку, умеет заинтересовать людей, на тренировках у него царит ответственность, чувствуется горячее желание солдат научиться без промаха поражать любые цели. И не удивительно, что по итогам стрельбы около 85 процентов воинов взвода получили оценку «отлично», а остальные — «хорошо» и «удовлетворительно».

Здесь должен оговориться: научить подчиненных уверенно, без промаха поражать появляющиеся и движущиеся цели смогли не все командиры. Так, совершенно иная картина наблюдалась, когда огонь открыли подчиненные лейтенанта А. Горяйнова. Бросились в глаза ошибки, допускаемые личным составом. В частности, неумение корректировать стрельбу. Автоматчик ясно видит, что пули рикошетируют левее мишени, а изменить точку прицеливания не умеет. Некоторые солдаты вели огонь длинными очередями. Случались и одиночные выстрелы. А за это, как известно, снижается оценка на один балл.

Но и это не все. Когда комбат спросил рядового В. Ключева, почему после его стрельбы одна из целей осталась непораженной, тот, не задумываясь, ответил: «Подвел автомат» (имея в виду, что оружие не приведено к нормальному бою). На это

же пожаловалось еще несколько человек. Офицер Ю. Зайцев собрал «неудачников» и вместе с ними отправился в тир. Там он изготовился к стрельбе, прицелился и произвел четыре выстрела из первого автомата. Все пули легли в центре проверочной мишени.

— Вот, посмотрите, ваш автомат бьет прекрасно, — обратился майор к солдату. А про себя подумал: «Наша недоработка». Несколько позже у него в блокноте появилась запись: «Обратить внимание на воспитание у личного состава уверенности в своем оружии».

Не могла не вызвать у коммуниста серьезной тревоги и подготовка гранатометчиков. Часть из них не умела внести поправки по целеуказаниям командиров отделений. Поэтому и результаты были невысокие. А причина одна — слабая обученность военнослужащих.

К таким же выводам пришли и находившиеся на стрельбище заместитель командира батальона по политчасти капитан Б. Новиков, секретарь парторганизации подполковник Н. Хорунжий. Их беспокоило, что среди тех, кто не выполнил своих обязательств, были коммунисты, комсомольские активисты. Ясно, что такие люди лишаются морального права требовать с других. Да и в организации партийно-политической работы в роте, где политработником старший лейтенант А. Саппа, оказалось немало упущений. Агитаторы взводов накануне не были проинструктированы, поэтому свою задачу знали слабо, никто из них не побеседовал с воинами. Опыт мастеров меткого огня не популяризировался.

Мириться с таким положением дальше было нельзя. Собрали офицеров батальона. Майор Ю. Зайцев проанализировал состояние огневой выучки воинов, отметил наиболее слабые места в подготовке автоматчиков и гранатометчиков.

Командир батальона и его заместитель по политической части потребовали от подчиненных ликвидировать пробелы. Для этого предстояло серьезнее заняться поиском наиболее эффективных приемов и способов проведения занятий, тренировок.

Предлагалось подумать всем офицерам и над тем, как улучшить индивидуальную работу с каждым воином, конкретнее помогать отстающим. Лейтенанту А. Горяйнову было указано на необходимость больше заниматься подготовкой сержантов, их обучением. Старшие товарищи не оставили в беде молодого офицера. Они постоянно бывали у него на занятиях, подсказывали, как устранить недостатки. Прошло не так много времени, и дела в этом взводе пошли в гору.

Вопросы авангардной роли коммунистов в боевой подготовке, повышения эффективности социалистического соревнования стали предметом всестороннего обсуждения на партийном собрании батальона. И докладчик, и выступающие основной упор сделали на улучшении методического мастерства руководителей занятий, добросовестном отношении их к порученному делу. Стро-

гий спрос был предъявлен к старшему лейтенанту А. Синельникову за то, что он не занимался по-настоящему отработкой нормативов по тактико-специальной подготовке. Справедливо критиковали и старшего лейтенанта В. Волосенко: во время тренировок по защите от оружия массового поражения противника офицер не использовал имеющиеся автомобили и бронетранспортеры.

Многие выступающие отмечали, что не все командиры применяют передовую методику при обучении подчиненных. Даже тогда, когда есть возможность комплексования занятий, некоторые офицеры ею почему-то не пользуются. Назывались и другие недочеты, связанные с планированием боевой подготовки, обобщением и внедрением передового опыта, совершенствованием материальной базы.

— Соблюдение ленинских принципов в организации социалистического соревнования позволит нам поднять активность воннов, создать накал в процессе боевой учебы, — сказал на собрании подполковник Н. Хорунжий. — Следует помнить об оперативном распространении опыта мастеров, добиваться, чтобы он стал достоянием всего личного состава.

И он привел пример. На ночных стрельбах рядовой Б. Пономарев метко поразил мишени и заслужил отличную оценку. Вскоре об этом узнали все воины роты. А помог распространить передовые приемы владения оружием политработник коммунист А. Ланин.

— Мы ведем решительную борьбу со всякого рода послаблениями и упрощением, — отметил в своем выступлении капитан С. Панов. — Ведь как случилось в прошлом: вывел офицер свой взвод на занятие и большую часть времени рассказывает подчиненным, вместо того, чтобы после краткого пояснения и четкого показа приема тренировать их. Был такой недостаток у старшего лейтенанта В. Волосенко. Мы сделали для себя выводы и стали тщательнее инструктировать командиров, помогать им овладеть передовой методикой.

Лейтенант О. Ременников говорил о том, как офицеры роты применяют на практике один из самых эффективных методов обучения — «делай, как я». Свои выводы коммунист подкрепил ссылкой на показатели взвода по физической подготовке. А гордиться коллективу есть чем. Солдаты не раз побеждали на соревнованиях по кроссу, на гимнастических снарядах. И все потому, что лейтенанта О. Ременникова часто можно увидеть с людьми на тренировках. Он упорно совершенствует свое мастерство, имеет первый спортивный разряд.

— Условия для выработки у личного состава закалки, выносливости есть в каждом подразделении, — подчеркнул он. — Надо только лучше использовать возможности спортивного городка, полосы препятствий, учебных полей, четче планировать спортивно-массовую работу в выходные дни.

Коммунист Ю. Зайцев напомнил присутствовавшим, что противники разрядки — империалисты США и их союзники по НАТО — взвнчивают гонку вооружений, нагнетают международную напряженность. Поэтому нет и не может быть у нас более важной заботы, чем забота о безопасности Родины. Осознать это сердцем, сделать так, чтобы все воины четко знали свои задачи, были хорошо обучены, а подразделение находилось в постоянной боевой готовности, — партийный долг и святая обязанность каждого коммуниста.

Откровенный разговор на собрании, а затем в партийных организациях рот, деловой обмен мнениями, острая критика пошли на пользу. За реализацию намеченных в постановлении мероприятий взялись дружно, без раскачки. Секретарь парторганизации батальона часто напоминал тем, у кого раньше имелись замечания, что они в долгу перед коллективом. Надо быть более требовательными к себе, активнее внедрять и брать на вооружение передовые формы и приемы обучения, равняться на лучших наших коммунистов. А если будет трудно — обращаться за помощью.

Впрочем, члены партийного бюро не стали ждать, когда люди придут к ним с просьбами. Они шли в роту, взвод, туда, где куется боевое мастерство, и там — в классе, в поле, на стрельбнице — проводили свою работу. Используя самые разнообразные формы партийного влияния на людей, активисты повели борьбу за высококачественную отработку учебной программы. Сейчас, пожалуй, и не перечислишь всего, что сделано коммунистами. Назову лишь некоторые мероприятия.

Подполковник Н. Хорунжий организовал несколько консультаций для командиров взводов по тактико-специальной подготовке и военной топографии, выступил перед ними с лекцией «XXVI съезд КПСС об агрессивной сущности империализма и необходимости высокой боевой готовности Советских Вооруженных Сил и их составной части — внутренних войск», рассказал офицерам о тактике действий диверсионно-разведывательных групп вероятного противника.

Партбюро обобщило опыт старшего лейтенанта А. Соколовского. Подразделение, которым он командует, на конкурсе по строевой подготовке три раза подряд завоевывало первое место в соединении. Врученный воинам переходящий кубок «прописался» у них навсегда.

Активно прошло заседание партийного бюро, обсудившего вопрос «О повышении роли коммунистов в мобилизации личного состава на выполнение социалистических обязательств». Были заслушаны сообщения членов КПСС А. Синельникова, А. Саппа о выполнении ими своих партийных и служебных обязанностей. Во всех подразделениях состоялось чествование отличников боевой службы, боевой и политической подготовки. Члены партбюро старшие лейтенанты В. Дыкин, А. Соколовский участвовали в подведении итогов, помогли комсомольской организации подготовить темати-

ческий вечер «Хорош в строю — силен в бою».

Поучительно, с большой пользой прошло показательное занятие «Действия личного состава по сигналу «Сбор», организованное начальником штаба батальона.

На занятиях с командирами взводов, во время проведения дня сержанта офицеры М. Ильченко, П. Лысыков, И. Рубцов выступали с лекциями по педагогике и психологии, практике обучения и воспитания подчиненных.

Совершенствуется стиль работы. Заведен такой порядок: поработал офицер штаба в роте — доложи командиру, сколько провел занятий и по каким темам, с какими лекциями и беседами выступил перед личным составом, что интересного подметил, какие выявил недостатки и что сделал, чтобы устранить их. Секретарь парторганизации обязательно спросит, как непосредственные начальники изучают своих подчиненных, их нужды и запросы. Это помогает выявить глубинные процессы, происходящие в коллективе, своевременно предупредить нарушения дисциплины.

Своей первоочередной задачей коммунисты-руководители считают помощь молодым командирам непосредственно на месте. Вот как лейтенант О. Ременников отозвался о работе начальника штаба батальона: «Долгое время мне и некоторым другим молодым офицерам не удавалось организовать на занятиях соревнование по задачам и нормативам. Коммунист Н. Хорунжий провел показательный урок, объяснил, как развить у солдат интерес к учебе, добиться состязательности на тренировках. Советы и рекомендации его очень пригодились нам».

Много трудились офицеры батальона и над тем, чтобы личный состав умел стойко переносить трудности боевой службы, обладал высокими морально-политическими и психологическими качествами. Взять хотя бы роту, которой ныне командует старший лейтенант А. Соколовский. Здесь почти каждый солдат и сержант — значкист ВСК, и что особенно радует — среди спортсменов-разрядников немало молодых воинов.

Мне довелось присутствовать на занятиях по физподготовке в этом подразделении. Ни одна минута учебного времени здесь даром не пропадает. Четкость, организованность позволяют создавать на тренировках максимальную нагрузку для подчиненных.

С целью повышения их физической закалки активно используется утренняя зарядка. Выработать силу, выносливость, ловкость и другие качества помогают также выходы в поле, на стрельбище.

Наряду с плановыми занятиями в роте активно ведется спортивно-массовая работа. В выходные дни организуются соревнования по военно-прикладным видам спорта, военизированные эстафеты, сдача норм ВСК. Не забывают при этом о широкой

10
гласности. Результаты победителей сразу же доводятся до личного состава. Большую помощь командирам в развитии спортивной работы оказывают коммунисты, бюро ВЛКСМ, комсомольцы-активисты.

Одна из важных забот коммунистов батальона — совершенствование полевой выучки воинов. В ходе занятий по тактической подготовке создается обстановка, которая способствует выработке у офицеров умения твердо управлять подразделением, проявлять инициативу, а у солдат — смелости, решительности, физической выносливости.

...Рота находилась в учебном центре, когда раздался сигнал «Сбор». Личный состав быстро, без суеты разобрал свое оружие, снаряжение и, значительно перекрыв норматив, произвел посадку на бронетранспортеры. Командир батальона поставил капитану С. Панову задачу: выдвинуться в заданный район и с ходу атаковать «противника» во взводном опорном пункте, завершить его разгром, в дальнейшем наступать в западном направлении.

Взрехали моторы, колонна машин скрылась в лесу. Марш проходил по бездорожью. На указанном рубеже воины спешились, развернулись в боевой порядок и по сигналу командира стремительно пошли вперед, ведя огонь на ходу. Вот где пригодилась людям физическая закалка, умелое владение своим оружием! Забросав оборонявшихся гранатами, с криком «Ура» солдаты ворвались в первую траншею, «противник» не выдержал натиска и начал отходить. Темп наступления нарастал. Встретившийся «участок заражения» подразделение преодолело на бронетранспортерах. А когда «противник» своими резервами перешел в контратаку, два взвода нанесли ему удар во фланг. В этом «бою» отличились многие. Метко поражали цели гранатометчики рядовые В. Маринкин и А. Гордеев. Наблюдавший за действиями воинов роты старший начальник одобрительно сказал:

— Здорово действуют мотострелки. Мотодцы!

Впереди, как всегда, идут коммунисты. Их недаром называют правофланговыми, вожаками масс. Пламенным партийным словом и личным примером они настойчиво борются за укрепление воинской дисциплины, повышение организованности, высокую боевую выучку защитников Родины.

Весом вклад членов КПСС в успехи коллектива. Но партийная организация батальона воспитывает у коммунистов, всего личного состава неудовлетворенность тем, что уже достигнуто. Командиры, политработники, активисты нацеливают воинов на поиск резервов, развивают у них стремление неустанно идти вперед, работать напряженнее и плодотворнее, чтобы в новом учебном году порадовать Родину еще более высокими показателями в ратном труде.

Полковник А. БЕКАСОВ.

КОМСОМОЛЬСКИЙ РАБОТНИК ПОЛИТОРГАНА

Руководить деятельностью первичной организации ВЛКСМ непросто, комсомольским коллективом части — еще сложнее. А возглавлять организацию ВЛКСМ соединения под силу только человеку, искренне, самозабвенно любящему работу с молодежью и всесторонне к этому подготовленному.

Успешно справляться со своими многочисленными обязанностями помощнику начальника политотдела дивизии имени Ф. Э. Дзержинского по комсомольской работе капитану В. Кудряшову помогает привычка советоваться по всем вопросам с В. И. Лениным. У него офицер учится тому стилю повседневной работы, в котором, как говорил на XXVI съезде партии Генеральный секретарь ЦК КПСС товарищ Л. И. Брежнев, «органически сочетались бы исполнительность, дисциплинированность со смелой инициативой и предприимчивостью. Практичность и деловитость — с устремленностью к большим целям».



Отличительная черта Владимира — стремление как можно чаще быть среди людей. Проверяя боевую службу караулов, присутствуя на занятиях в классах и в поле, он никогда не упускает возможности побеседовать с воинами, помочь им вовремя добрым советом, личным примером ревностного ратного труда.

Большую заботу проявляет комсомольский работник о военно-патриотическом воспитании сегодняшних мальчишек, которым завтра предстоит стать в ряды вооруженных защитников Родины. О том, как помогают воины соединения пионерам од-





ной из подшефных школ в подготовке к будущей армейской службе, ведут разговор капитан В. Кудряшов и пионервожатая Г. Костюкова.

Быть беззаветно преданным Отчизне, образцово выполнять конституционный долг перед нею — этому учит воинов ком-

сомольский работник политоргана. Когда подходит срок увольнения в запас, многие солдаты и сержанты отправляются на ударные стройки страны. Комсомольские путевки им вручает капитан В. Кудряшов.

Фото А. Александрова.



ОРГАНИЗАЦИЯ ВЛКСМ И СОРЕВНОВАНИЕ

(Из опыта работы первичной организации ВЛКСМ по обеспечению примерности воинов-комсомольцев в выполнении социалистических обязательств)

Инициаторами многих добрых дел и полезных начинаний стали в ходе социалистического соревнования под девизом «За высокую боеготовность, образцовую боевую службу и твердый воинский порядок!» комсомольцы батальона, где организацию ВЛКСМ возглавляет прапорщик И. Биткивский. Активисты здесь настойчиво борются за выполнение социалистических обязательств. В основе их деятельности лежит строгое проведение в жизнь принципов соревнования, выработанных В. И. Лениным.

Когда перед началом нового учебного года проводилось заседание бюро ВЛКСМ батальона (решался вопрос, как повысить действенность соревнования среди комсомольцев и молодежи), было принято постановление: добиться, чтобы все члены ВЛКСМ постоянно знали, кто какие взял обязательства, как выполняет их.

Слова у молодежных руководителей с поступками не расходятся. Для обеспечения гласности соревнования целеустремленно используется, например, Ленинский зачет «Решения XXVI съезда КПСС — в жизнь!» На комсомольских собраниях, заседаниях бюро ВЛКСМ, где обсуждалось содержание личных комплексных планов «Учимся коммунизму, защищаем коммунизм!», каждый человек докладывал коллективу, какие берет обязательства. Была возможность корректировать их с учетом сил и опыта. Некоторым воинам командиры и активисты порекомендовали бороться за звание отличников боевой службы, боевой и политической подготовки. Другим, наоборот, посоветовали наметить рубежи, соответствующие их реальным возможностям, чтобы не брать на себя заведомо невыполнимое. Так, рядовые К. Панченко и Н. Пирмурадов решили было остановиться на уже достигнутом — подтвердить хорошие оценки по основным дисциплинам. После проведенной с ними комсгруппоргом беседы оба обязались к концу года успевать по всем предметам на пятёрки. А рядового Талибова товарищи убедили, что ему, молодому солдату, слабо владеющему русским языком, пока рано принимать обязательство стать отличником. Талибов прислушался к их словам, и время доказало, что поступил он правильно. Сейчас уверенно учится на хорошо, в начавшемся году собирается повысить результаты: теперь солдату это будет по силам.

Гласность соревнования активисты под руководством командиров и партийной организации обеспечивают и в процессе борьбы за достижение намеченных рубежей. Этой цели служит общественно-политическая аттестация участников зачета. Широко используются также устные выступления в караулах, войсковых нарядах,

на стрельбище, в перерывах между классными занятиями, наглядная агитация. Например, ни один выезд в поле не обходится без выпуска радиогазеты. Члены бюро ВЛКСМ оперативно сообщают личному составу о мастерах меткого огня, о воинах, перекрывающих нормативы, и т. д. Вместе с тем не обходят и тех, кто не стремится овладеть мастерством меткого огня, плохо выполняет строевые приемы. Таким после критики приходится краснеть перед товарищами за то, что тянут коллектив назад.

Дважды в месяц выходит в подразделении стенгазета «Чекист». В заметках военкоров постоянно отражается ход социалистического соревнования. Этой теме посвящены материалы майора А. Зотова, прапорщиков В. Костылева и А. Морозова, сержанта Б. Тюлюмджиева, ефрейтора В. Марушевского и других военнослужащих. Пропаганда передового опыта, острая критика недостатков, предложения по обеспечению состязательности на боевой службе и в ходе учебы — таковы основные темы, на которых заостряет внимание читателей стенгазета.

Осуществлять на практике важнейший принцип комсомольской работы — доходить до каждого человека — помогают активистам и «Комсомольский прожектор», сатирический листок. Например, при очередном выезде на стрельбище не поразил ни одной мишени член ВЛКСМ рядовой И. Кучереску. Долго обходил он «Колочку» десятой дорогой: неловко было видеть нарисованную там хлесткую карикатуру. Шуток в свой адрес наслушался комсомолец от сослуживцев предостаточно. Но и помощь от товарищей получил: с ним занимались дополнительно, его тренировали, проверяли, как солдат овладел навыками правильного прицеливания. Подействовало: в следующий раз он выполнил упражнение на хорошо.

Знание личным составом успехов и неудач друг друга способствует тому, что комсомольцы и молодежь своевременно приходят на помощь товарищам, строго спрашивают за упущения с нерадивых. Гласность соревнования помогает членам

бюро ВЛКСМ и комсгруппам проводить в жизнь другой ленинский принцип его организации — сравнимость результатов.

Руками комсомольцев-умельцев в ленинской комнате оформлен «Экран социалистического соревнования». По поручению бюро ВЛКСМ его регулярно заполняет рядовой В. Коптяев. Экран позволяет сравнить успехи и упущения комсомольцев и молодежи в ратном труде, определить, кто из соревнующихся между собой воинов, отделений и взводов служат маяками, а кто оказался в числе отстающих.

К каждому собранию комсомольцы под руководством коммунистов готовят специальные диаграммы. На них наглядно показано, какая комсомольская группа держит первенство, на кого равняться остальным. Например, в последнее время уверенно лидирует взвод, где комсгруппом ефрейтор О. Орипов: он обошел соперников по всем показателям. Однако побежденные не сдаются. Они заявили: сделаем все, чтобы опять выйти в передовики. Такое стремление приносит пользу всем. Идет честная борьба, и главное в ней — взаимопомощь.

Безусловно, основная цель соревнования — победа. Но она приносит двойную радость, если победитель помог в чем-то человеку, с которым состязался, передал ему свои знания, обучил полезным навыкам.

Это комсомольцы батальона усвоили твердо. Помощь воинов друг другу ощущается здесь на каждом шагу. Так, принимая обязательства, решили стать к концу года отличниками рядовые Н. Пирмурадов и Т. Салахов. Однако сдержать слово для комсомольцев оказалось нелегко. Нуратдину не давалась политическая подготовка. Тахир с трудом усваивал теорию защиты от оружия массового поражения. По поручению комсгруппы старшего сержанта А. Аббасова обим военнослужащим стали помогать их товарищи. Готовясь к занятиям, они всякий раз вместе разбирали непонятные вопросы, добивались, чтобы не оставалось что-то неясным. Эти усилия воинов не замедлили сказаться: со временем Пирмурадов и Салахов достигли намеченного рубежа.

Охотно помогают друг другу в соревновании и командиры состязющихся отделений. Так, сержант Б. Тюлюмджиев настойчиво передавал свой опыт молодому товарищу сержанту В. Крищуку. Учил его правильно опираться в воспитательной работе на активистов, неоднократно приглашал Виктора послушать, как сам ежедневно анализирует ход соревнования, беседует с подчиненными. Многие перенял Крищук у сослуживца, стал использовать в своей деятельности. Сейчас оба отделения добились звания отличных, продолжают соревноваться.

Однако взаимопомощь, дружеская поддержка вовсе не означают, что в комсомольской организации батальона отсутствует принципиальный спрос с тех, кто трудится не в полную силу. Многим запомнилось выступление члена ВЛКСМ рядового В. Препелицы на недавнем собрании. Комс-

группа остро критиковал тогда рядовых А. Чагаяна и Ш. Халдарова. Арсену досталось за то, что он не осилил взятых обязательств, а Шакарбаю, хотя он и оказался впереди товарища, тоже пришлось выслушать упреки активиста: почему довольствовался легкой победой? Почему не помог сопернику? Трудно было Халдарову отвечать на эти вопросы, но урок из того разговора он извлек.

Спрос, доброжелательный и вместе с тем строгий, к тем, кто трудится не в полную силу, стал в батальоне правилом.

«Учить войска тому, что необходимо для выполнения боевых задач в мирное и военное время». Это требование Министра внутренних дел СССР командиры, коммунисты довели до сознания и сердца каждого комсомольского руководителя. Поэтому члены бюро ВЛКСМ и комсгруппы в своей работе по внедрению в подразделениях опыта лучших основное внимание сосредотачивают на пропаганде высокой бдительности и боеготовности в караулах, войсковых нарядах; примеров честности, мужества, отличной выучки и т. п.

Традиционны в батальоне вечера чествования передовых начальников караулов, часовых КПП и на тропе наряда, часовых-операторов, контролеров. При проведении подобных мероприятий командиры, политработники и активисты не ограничиваются похвалами в адрес виновников торжества, а стремятся, чтобы каждый присутствующий взял себе на вооружение те приемы выполнения задач боевой службы, которые позволяют добиваться успехов. Недавно, например, состоялось чествование сержанта Ю. Ийкина. Более ста раз заступал комсомолец на один из самых ответственных постов — контрольно-пропускной пункт — и всегда нес боевую службу отлично. Юрий рассказывал о том, как овладевал воинской специальностью, как учился разгадывать ухищрения осужденных и срывать их преступные намерения, привел конкретные примеры из практики. Слушали его внимательно, с интересом, задали много вопросов. Об эффективности таких выступлений свидетельствует следующий факт: через несколько дней после вечера рядовой Р. Мирзаев, используя применявшиеся Ийкиным методы осмотра транспорта, извлек из тайника запрещенные предметы. При очередном подведении итогов соревнования Мирзаев был признан лучшим часовым КПП. Юрий одним из первых поздравил товарища с победой.

Заметный вклад в распространение опыта мастеров ратного труда вносят редакция стенгазеты, совет ленинской комнаты. Они действуют в тесном контакте с бюро ВЛКСМ батальона. В результате знания, умение и навыки отличников становятся общим достоянием.

Рассказ о работе комсомольской организации, которую возглавляет прапорщик И. Биткиевский, не будет полным, если не отметить роль и место в жизни молодежи командиров и коммунистов. Пример умейной опоры на своих боевых помощников — активистов подает офицерам командир ба-

тальяна подполковник А. Чесноков. Его и других офицеров стараниями боевая служба в подразделении организуется в строгом соответствии с требованиями воинских уставов, обучение личного состава ведется интенсивно, на высоком методическом уровне. Александр Павлович постоянно заботится об улучшении условий жизни и быта подчиненных, всегда находится в курсе забот и нужд комсомольцев. Регулярное общение с ними, выступления на собраниях организации ВЛКСМ с докладами, участие в обучении активистов практике влияния на сослуживцев, своевременная постановка задач... Вот далеко не полный перечень используемых им форм и методов. Такому же подходу Чесноков учит командиров взводов.

Умело руководят комсомольской организацией заместитель командира батальона по политической части майор А. Зотов и

секретарь партийного бюро прапорщик Г. Быщенко. Биткивский и другие члены бюро ВЛКСМ, комсгруппы во всех своих начинаниях ощущают поддержку старших товарищей. Слушается ли в партийной организации отчет комсомольского вожака о состоянии молодежных дел, готовится ли какое-то комсомольское мероприятие, коммунисты заботливо помогают активу.

В году XXVI съезда КПСС комсомольцы и молодежь батальона под руководством партийцев уверенно идут в авангарде социалистического соревнования. Почти половина членов ВЛКСМ обязались стать отличниками боевой службы, боевой и политической подготовки. Множить свои успехи в соревновании, достигать новых рубежей их обязывает высокая награда — Памятный вымпел ЦК ВЛКСМ «Всесоюзная Ленинская поверка».

Старший лейтенант О. ЕРШОВ.

В помощь комсомольскому активисту

ПЛАНИРОВАНИЕ РАБОТЫ БЮРО ВЛКСМ

План работы комсомольской организации не зря называют руководством к действию. В. И. Ленин неоднократно подчеркивал, что нельзя трудиться, не имея плана, который помогает правильно определить направления основных усилий коллектива, рационально расставить силы, эффективно, с максимальной отдачей использовать время, исключить самотек в работе.

Любой план должен отвечать ряду требований. Однако предложить какой-то раз и навсегда установленный образец этого документа, конечно, невозможно. Планирование — дело творческое, оно во многом зависит от конкретных условий, в которых решаются стоящие перед нею задачи организации ВЛКСМ. Вряд ли будут похожими планы, разрабатываемые комсомольскими бюро, к примеру, строевого подразделения и подразделения обслуживания. Но и в родах, несущих боевую службу по охране порученных объектов, планы далеко не идентичны. В одном коллективе усилия следует

в первую очередь сосредоточить, скажем, на обеспечении примерности членов ВЛКСМ в боевой службе, в другом — на повышении действенности внутрисоюзной работы и т. д.

Как правило, план составляется комсомольским бюро первичной организации на месяц. Иногда с учетом складывающейся обстановки — на больший или меньший срок: например, на период подготовки и достойной встрече 60-летия образования СССР, к какому-то важному политико-воспитательному мероприятию. Нужно, чтобы в любом случае намечаемые задачи отвечали целям коммунистического воспитания комсомольцев и молодежи, способствовали обеспечению авангардной роли членов ВЛКСМ в боевой службе, учебе, социалистическом соревновании и воинской дисциплине.

План готовится всеми членами руководящего комсомольского органа с привлечением других активистов. Составляет его непосредственно секретарь. При этом он учитывает важнейшие события в стране и за рубежом, задачи, стоящие перед подразделением на планируемый отрезок времени, рекомендации вышестоящих политорганов и примерного комплексного плана коммунистического воспитания солдат и сержантов на период службы во внутренних войсках, решения отчетно-выборного, предыдущих собраний и заседаний бюро ВЛКСМ, советуется с командиром роты, его заместителем по политической части, секретарем партийной организации, комсгруппами. При необходимости он консультируется также у председателя совета прапорщиков и военнослужащих сверхсрочной службы, председателя совета ленинской комнаты, спорторга и женорганизатора, редактора стенной газеты. Цель такой подготовительной работы — выделить из множества проблем основные и сосредоточить на их

решении усилия комсомольского коллектива в контакте с другими органами войсковой общественности.

В текущий план включаются как организационные, так и идеологические мероприятия. Применительно к условиям войск при планировании можно выделить следующие основные направления деятельности руководящего органа: идейно-политическое, воинское и нравственное воспитание; обеспечение примерности членов ВЛКСМ в боевой службе, учебе, социалистическом соревновании и воинской дисциплине; сплочение молодежного коллектива, правовая пропаганда, культурно-массовая и спортивно-массовая работа.

Важное место в плане занимают также мероприятия внутрисоюзной жизни: подготовка и проведение комсомольских собраний и заседаний бюро ВЛКСМ, контроль за выполнением принимаемых решений, распределение поручений, обучение комсомольского актива, подготовка молодежи к вступлению в ряды ВЛКСМ, а лучших воинов-комсомольцев — в КПСС, учет членов ВЛКСМ, контроль за уплатой взносов, помощь комсомольским группам и т. п. Кроме того, бюро ВЛКСМ предусматривает работу по укреплению контактов с местными комсомольскими органами, культурно-просветительными учреждениями и комсомольской организацией сотрудников охраняемого объекта; мероприятия по военно-патриотическому воспитанию пионеров и школьников подшефной школы, допризывной молодежи.

Проект плана обсуждается и утверждается на заседании бюро ВЛКСМ, а там, где его нет, — на комсомольском собрании, после чего выполнение каждого пункта этого документа становится обязательным для всех членов ВЛКСМ первичной организации.

Глубоко продуманно, по-деловому планы составляются в комсомольских коллективах многих подразделений. Возьмем, например, бюро ВЛКСМ, которое возглавляет прапорщик Ф. Володин. Здесь активисты умело выделяют из очередных задач главные, сосредотачивают свое внимание на узловых проблемах. Они неуклонно руководствуются указанием В. И. Ленина о персональной ответственности людей «за выполнение определенных, ясно и недвусмысленно очерченных, заданий и практических работ» (Полн. собр. соч., т. 37, с. 365). Поэтому в графу планов «ответственный за проведение» постоянно заносится фамилии конкретных военнослужащих, а не расплывчатое «члены бюро», как делается еще в некоторых организациях. Заслуга секретаря и в том, что каждый из готовящих мероприятия воинов всякий раз получает подробный инструктаж, когда, с кем, в какие сроки ему предстоит выполнять намеченное. Такой подход позволяет бюро ВЛКСМ вовлекать в активную общественную работу широкий круг комсомольцев, делает жизнь личного состава насыщенной и интересной. Комсомольская организация здесь стала надежным, боевым по-

мощником командиров и коммунистов в решении задач, стоящих перед подразделением, которое уже семь лет подряд подтверждает высокое звание отличного.

Однако так планирование осуществляется еще не везде. Например, в комсомольской организации, возглавляемой старшим лейтенантом С. Мельником, пришлось столкнуться с формализмом. Здесь при составлении плана работы руководящего комсомольского органа батальона активисты однажды наметили на очередной месяц всего пять мероприятий. Да и те оказались в основном совещаниями и заседаниями. В стороне от внимания организации ВЛКСМ остались многие насущные вопросы.

Некоторые комсомольские вожаки стараются взваливать на свои плечи большую часть работы, что отрицательно сказывается на ее качестве, искусственно сужают круг актива, участвующего в общем деле. Случается и другое — в стремлении объять необъятное кое-кто из молодежных руководителей не учитывает реальных сил и возможностей комсомольской организации. Они не советуются с командирами, политработниками, секретарями партийных организаций. В результате многое из запланированного остается лишь благими намерениями.

Известно, что даже самый хороший и конкретный план еще не обеспечивает успеха. Главное — претворить его в жизнь. «Приняв решение, надо добиться неукоснительного его выполнения в установленный срок», — отмечал в Отчетном докладе ЦК КПСС XXVI съезду партии товарищ Л. И. Брежнев. Отсюда суть организационной работы — в контроле, проверке и своевременной помощи исполнителям. Подразумевается заслушивание сообщений членов ВЛКСМ на заседаниях бюро и комсомольских собраниях, регулярная информация секретарями коллективов о ходе выполнения намеченного и т. д. Проверять работу надо систематически, а не только в конце месяца, когда предстоит очередной этап планирования.

Подчеркивая необходимость дальнейшего улучшения внутрисоюзной работы в свете решений XXVI съезда КПСС, IX Пленум ЦК ВЛКСМ, в частности, постановил: «Постоянно совершенствовать планирование в комитетах комсомола, строго следовать ленинскому принципу — выделять основное звено, главные узловые проблемы, от решения которых зависит успешное достижение поставленных целей... Добиваться, чтобы планы были конкретными, с указанием сроков, исполнителей, в них всесторонне учитывались запросы и предложения юношей и девушек, критические замечания».

Продуманное составление и обязательное выполнение планов — залог повышения боеспособности комсомольских организаций, роста их влияния на дальнейшее улучшение показателей членов ВЛКСМ в боевой службе, учебе и воинской дисциплине.

Майор В. ЛАШКО.

ШЕСТЬДЕСЯТ ПЛАМЕННЫХ ЛЕТ

Сценарий литературно-музыкальной композиции

В зале гаснет свет. Звучит фонограмма «Время, вперед!» Г. Свиридова (фрагмент из музыки к одноименному кинофильму), и на экран проецируются кинокадры о буднях коммунистического строительства (колхозная страда, заводские цеха, стройплощадки, войсковые учения). Одновременно с этим слышны голоса чтецов.

Первый:
Я с теми,
кто вышел
строить
и мечь
в сплошной
лихорадке
буден.
Отечество
славлю,
которое есть,
но трижды —
которое будет.

Я
планов наших
люблю громадые,
размаха
шаги саженьи.
Я радуюсь
маршу,
которым идем
в работу
и в сраженья.

Второй:
Новый день нашей Родины...
Мирный и светлый.
День большого труда,
день нелегких дорог.
В исторической книге Отчизны Советов
Он оставит, наверное, несколько строк.
В этой книге все строки весомы и строги,
И на каждой странице, как нить вплетены,

Нетускнеющим золотом вписаны строки,
Посвященные армии нашей страны.
Мы листаем страницы...
И вы вместе с нами.
И пускай в наших песнях, рассказах, стихах
Будет жить и звучать благодарная память,
Та, которой не меркнуть в грядущих веках!

Смолкает музыка, заканчивается показ кинокадров. Лучи прожекторов высвечивают стоящих слева и справа на просцениуме чтецов — двух воинов. На экран проецируется портрет В. И. Ленина.

1-й воин. Из письма Владимира Ильича Ленина от 26 сентября 1922 года к членам Политбюро ЦК РКП(б): «...мы признаем себя равноправными с Украинской ССР и другими и вместе и наравне с ними входим в новый союз, новую федерацию, «Союз Советских Республик Европы и Азии».

2-й воин. 30 декабря 1922 года Первый Всесоюзный съезд Советов принял постановление об образовании Союза ССР.

На экран проецируются кинокадры (диапозитивы) с изображением рукоплещущих рабочих, крестьян и красноармейцев. Показ их сопровождается фонограммой бурных аплодисментов, возгласов «Ура!», «Да здравствует Союз республик!»

1-й воин. Союз советских республик был образован. Но враги Советской власти не хотели смириться с этим. Они засылали на нашу территорию шпионов, диверсантов, банды белогвардейцев и басмачей.

2-й воин.
В ответ
на разгул
белогвардейской злобы

Тверже
стой
на посту,
нога!

Смотри напряженно!
Смотри в оба!
Глаза на врага!
Рука на наган!
Наши
и склады,
и мосты,
и дороги.

Собственным,
кровным,
своим дорожа,
встаньте в караул,
бессонный и строгий,
сами
своей республики сторожа!

Звучит вступление к песне Р. Рождественского и Я. Френкеля из кинофильма «Новые приключения неуловимых». На экране кинокадры кавалерийской атаки. Ансамбль, выйдя на сцену, исполняет песню:

Усталость забыта, колышется чад,
И снова копыта, как сердце, стучат.

Есть пуля в нагане, и надо успеть
Сразиться с врагами и песню допеть.

Припев:

Припев.

И нет нам покоя, гори, но живи!
Погоня, погоня, погоня, погоня
В горячей крови.

В удачу поверьте — и дело с концом.
Да здравствует ветер, который в лицо.

Припев.

1-й воин. Из приказа ОГПУ. За проявленную безграничную преданность делу революции, достойную служить лучшим примером в воспитании революционных, боевых традиций органов и войск ОГПУ... командира взвода товарища Реута и красноармейцев товарищей Иваненкова и Потанина зачислить навсегда в списки 2-го полка ОГПУ.

2-й воин. 5 сентября 1929 года в районе Тютюпай был разгромлен белогвардейско-китайский отряд. За беспримерный героизм и беззаветную храбрость, проявленные в этом бою, командира отделения 2-го кавалерийского полка войск ОГПУ товарища Петухова и курсанта полковой школы этого же полка товарища Циркина навечно зачислить в списки 2-го кавалерийского полка войск ОГПУ.

Звучит вступление к песне Ю. Олейника «Особые отряды» (На боевом посту, 1980, № 6). Лучи прожекторов перемещаются с чтецов в центр на солиста, вышедшего к этому моменту на авансцену. Он и исполняет песню. Ансамбль слабо подсвечен. С окончанием песни свет на сцене убирается, и лучи прожекторов опять направлены на чтецов.

1-й воин. Контрреволюционные выступления подавлены.

2-й воин. Партия ставит новые задачи перед красноармейцами.

За сценой возникает мелодия припева песни «Наш паровоз», исполняемая на трубе. В это время на сцену неслышно выходят участники инсценировки «Митинг»: воин, исполняющий роль командира, становится на возвышение, остальные располагаются вокруг него (трубач может исполнить мелодию дважды, чтобы они успели занять свои места). Сцена освещается.

Командир. Товарищи красноармейцы-отпускники! Вы кончили срок вашей службы. Вы с честью выполнили свои обязанности, возлагаемые на вас трудящимися Союза Советских Социалистических Республик. Расставаясь с вами, я надеюсь, что вы, придя домой, будете не только помнить о том, чему вас учили, но и примените на деле полученные знания. Наша деревня нуждается в новых работниках, в хозяйственной, культурной и общественной работе. Ваша задача — помогать работе сельсовета и участвовать в ней.

Важной работой отпускника должна быть популяризация государственных трудовых сберегательных касс. Каждый крестьянин должен знать, что, неся свои сбережения в кассу, он делает великое дело для Союза и, следовательно, для самого себя.

Не забывайте и помните всегда великий завет Владимира Ильича Ленина о кооперации, будьте энергичными проводниками его в жизнь — через вовлечение всей деревни в кооперацию мы идем прямой дорогой к социализму. Вместе с партией, комсомолом и Советами двигайтесь вперед, ведите за собой бедноту и середняка по пути новой, культурной, кооперативной деревни...

На возвышение к командиру вскакивает красноармеец и, прерывая его, выкрикивает:

— Братцы, докажем, на что мы способны! Даешь коммуну!

Красноармейцы аплодируют, торжественно восклицают:

— Ура! Да здравствует коммуна!

Под восторженные, затихающие крики свет на сцене гаснет, участники митинга в темноте покидают сцену. Снова в лучах прожекторов воины-чтецы.

1-й воин. И вчерашние красноармейцы доказали, на что они способны. Коммуна «Красноармеец войск конвойной стражи» имела земельную площадь в 25 000 гектар. В ее числе было 414 коммунаров из бывших воинов конвойных войск.

2-й воин. На 1-м съезде коммунаров из войск конвойной стражи комиссар товарищ Берес сказал: «Войска конвойной стражи поняли директиву партии и практически ее претворяют в жизнь».

1-й воин. В 1930 году 22 демобилизованных бойца конвойного полка организовали колхоз «Красная звезда», который в 1937 году стал миллионером.

Демонстрируются кинокадры уборочной страды (например, из фильма «Трактористы»). Ансамбль исполняет «Песню трактористов» В. Лебедева-Кумача и И. Дунаевского. Вместе с окончанием песни сцена освещается.

2-й воин. Враги не могли смириться с расцветом Страны Советов. Японские милитаристы затевают военную провокацию на озере Хасан.

1-й воин. Указом Президиума Верховного Совета СССР от 25 октября 1938 года за образцовое выполнение боевых заданий, за доблесть и мужество, проявленные при обороне района озера Хасан, награждены орденами и медалями СССР командный, начальствующий состав, красноармейцы и члены семей командного и начальствующего состава пограничных и внутренних войск НКВД...

2-й воин. Орденом Ленина — 25 человек, орденом Красного Знамени — 65, орденом Красной Звезды — 24, медалью «За отвагу» — 25 человек.

1-й воин.

Были тысячи незавершенных дел,
Были недопеты сотни песен...

Но набат тревожный прогудел
В самый лучший, в самый летний месяц.

Внезапное затемнение. Сирены. По сцене, скреживаясь, мечутся лучи прожекторов. На экран проецируются диапозитивы с изображением Брестской крепости, боев с немецко-фашистскими захватчиками. Звучит фонограмма песни В. Лебедева-Кумача и А. Александрова «Священная война» (первый куплет и припев).

2-й воин.

Они мечтали жизнь прожить сполна,
Они хотели созидать для мира,
Но черным ветром ворвалась война
И закружила все, что было мило.

И мечты отложив, словно книжку,
Сузив лбы в ранних складках морщин,
Уходили на подвиг мальчишки,
По пути превращаясь в мужчин.

На экран проецируются диапозитивы воздушных заграждений, противотанковых «ежей», заклеенных окон домов Москвы грозных дней.

1-й воин.

Едва лишь по стране промчалась весть,
Что враг

к Москве приблизился вплотную, —
Советские народы, как один,
Скалою встали за Москву родную.

Мужчины, женщины — и млад, и стар —
Все поднялись, услышав клич тревоги.
Шли пеший, конный дать врагу отпор,
Со всех концов
стремясь к одной дороге.

2-й воин.

Шли, как поток могучий, как потоп, —
Всех ветер гнева на дорогу вынес:
Киргиз, казах, таджик, туркмен, узбек
Шли, боевым оружием оцетинясь.

Кавказ всю силу выставил свою:
Искусный в сече, шел азербайджанец,
Грузин и армянин в атаку шли,
И ты, железный конник — дагестанец.

1-й воин.

С единым кличем: «За Москву! Вперед!
За Родину! Погибель вражьи сворам!»

И враг отведал наш кулак стальной,
И от Москвы отброшен был с позором.

На экране — плакат «Родина-мать зовет!» Ансамбль исполняет песню Б. Окуджавы «Нам нужна одна победа» (из кинофильма «Белорусский вокзал»).

1-й воин. 23 января 1942 года лыжный отряд, состоявший из 22 человек под командованием старшего лейтенанта Лазюка вступил в неравный бой с фашистами у деревни Хлуднево. Почти сутки отважные воины-чекисты сражались с гитлеровцами.

2-й воин. Последним из отряда погиб заместитель политрука Лазарь Паперник. Выкрикнув: «Большевики живыми не сдаются», он последней гранатой подорвал себя и подбежавших к нему эсэсовцев.

1-й воин. На Карельском перешейке части 21-й дивизии внутренних войск вместе с соединениями Красной Армии сдерживали белофиннов, стремившихся соединиться с немецко-фашистскими оккупантами в районе Ленинграда.

2-й воин.

Высоту, что всем ветрам открыта,
третьи сутки «юнkersы» бомбят.

И над нею кружат «мессершмитты»,
словно стаи черных воронят.

1-й воин.

Только здесь, на высоту «Корону»,
путь отрезан вражеской орде:

третий день стальную оборону
держит рота войск НКВД.

чк

2-й воин.

Командир убит в бою вчерашнем.
Политрук, решение принимай...

Он не знает равных в рукопашном,
политрук Руденко Николай.

На экране известный снимок времен Великой Отечественной — «Комбат».

1-й воин. Старший политрук Руденко и красноармеец Кокорин сражались до последнего патрона. Им так же, как и Лазарю Папернику, было присвоено звание Героя Советского Союза.

С последними словами чтеца возникает мелодия песни М. Матусовского и В. Соловьева-Седого «Баллада о солдате». Она нарастает, и когда чтец заканчивает говорить, ансамбль начинает петь. На экране, сменяя друг друга, проходят кинокадры (диапозитивы) боевых эпизодов.

2-й воин.

Шла война, считая версты,
День за днем, за шагом шаг,
На войне погибнуть просто,
Выжить — это не пустяк.

И, бывало, после боя,
Почерневших и худых,
Перепачканных героев
Отведут на передых.

На экране — картина Ю. Непринцева «Отдых после боя» (по поэме А. Твардовского «Василий Теркин»).

1-й воин.

Отдымился бой вчерашний,
Высох пот, металл простыл.
От окопов пахнет пашней,
Летом мирным и простым.

И ведет солдат беседы
От рассвета до темна,
Будто минули все беды,
Будто кончилась война...

Сцена освещается. Группа солдат изображает композицию «На привале»: кто-то обтирает оружие, кто-то читает письмо, а некоторые сидят задумавшись, слушают мелодию звучащего за сценой вальса «В лесу прифронтовом». Две пары — солдат с санитаркой и солдат с регулировщицей — кружатся в танце. Свет гаснет. Обрывается музыка. Лучи прожектора скользят по замершим бойцам и останавливаются на воинах-чтецах. В темноте участники сценки уходят за кулисы.

2-й воин.

Нет, партия злым врагам
не мирволила,
я Ставка в бессонном Кремле
не дремала, —

как глубь океана, незримо готовила
удар навесного девятого вала.

1-й воин.

На запад,
назад,
по проселкам-колдобинам
попятнулись орды фашистского зверя.
Погнали, погнали хваленую армию

по-русски,
вдогон,
по-суворовски взашей,
погнали,
как жалкую нечисть базарную,
с широкой земли неуступчивой нашей.

На экран проецируются кинокадры о наступлении советских войск. Ансамбль (лучи прожекторов смещаются на него, в сторону от экрана) исполняет песню Е. Долматовского и М. Фрадкина «Дорога на Берлин».

2-й воин.

Не в самый полдень торжества
Приходят лучшие слова...
И сердцу радостно и страшно

Себя доверить той строке,
В которой лозунг наш вчерашний
Сегодня — ноша на штыке.

1-й воин.

Отчизна, мать моя, сурово
Не осуди, я слов ишу,
И я лишь первые два слова
Об этом празднике пишу.

С твоими равными сынами
Я плакал теми же слезами,
Слезами радости, твой сын.

1-й и 2-й воины вместе.

Берлин, о Родина, за нами,

Берлин, товарищи, Берлин!

На экране возникают кинокадры водружения Знамени Победы над рейхстагом, праздничного салюта в Москве. Счастливые лица людей. Встречи солдат-победителей.

Звучит фонограмма хора «Славься» из оперы М. Глинки «Иван Сусанин». Включается свет, пение и показ кинокадров обрываются. На сцену выбегают танцоры — исполняется танцевальная сюита «Боевая дружба» (репертуарный сборник «Отечеству служим». М., ЦДСА им. Фрунзе, 1978). С уходом танцоров свет гаснет. В лучах прожекторов снова воины-чтецы.

1-й воин.

Войска, рожденные в огне!

За строчками легендой встаньте.

2-й воин.

Бывало, с шашкой на коне,
Бывало, в танковом десанте.
Без страха воин-гражданин

На амбразуру падал грудью
Или, оставшийся один,
Стоял упрямо у орудья.

1-й воин.

Какая сила их вела

Вперед — полки, бригады, роты?

2-й воин.

Отвагу партия влила
В сердца советских патриотов —

Грузин, узбеков, латышей,
Украинцев, эстонцев, русских...

1-й воин.

Они, поднявшись из траншей,
Шли в бой по пашням белорусским.
На всех фронтах за честь страны —

В Крыму, под Киевом и в Бресте, —
Как братья, Родины сыны
Свободу отстаивали вместе.

2-й воин.

Никто народом не забыт,

Ничто Отчизной не забыто.

На экран проецируется фрагмент памятника-ансамбля героям Сталинградской битвы на Мамаевом кургане — скульптура «Стоять насмерть!» (Подвиг народа: Памятники Великой Отечественной войны, 1941—1945 гг. М., Политиздат, 1980).

2-й воин.

Живыми память сохранит

Солдат из бронзы и гранита!

Лучи прожекторов смещаются в центр и останавливаются на солисте, исполняющем песню Р. Гамзатова и Я. Френкеля «Журавли», после которой лучи прожекторов снова высвечивают воинов-чтецов.

1-й воин. Пришла мирная пора, но еще давали о себе знать остатки недобитых банд. Они не щадили ни старых, ни малых. Нужно было положить конец их бесчинствам.

2-й воин. В самом начале боя Николай Веселов был дважды ранен. Кончились патроны. Превозмогая боль, Николай пополз к раненым товарищам, взял у них оставшиеся патроны и продолжал вести огонь по бандитам. Больше часа длился неравный бой. Как и когда подоспели на выручку товарищи, Веселов уже не слышал.

1-й воин. Из приказа Министра: «Подвиг товарища Веселова служит для всего личного состава войск примером беззаветного служения своей социалистической Родине и верности воинской присяге. Рядового Веселова Николая Васильевича зачислить навечно в списки воинской части».

В зале и на сцене зажигается свет. Прожектора гаснут. На сцене — ансамбль (хор), воины-чтецы.

2-й воин.

Здесь гордятся службою солдатскою,
В гарнизоне у высоких гор,

И живут одной семьей братскою
Сыновья пятнадцати сестер.

1-й воин.

Обживают дали необъятные
За чертой медвежьего угла,

Выполняют по уставу ратные,
Самые обычные дела.

2-й воин.

Здесь тайга раскинулась безбрежная,
И снега на сотни верст чисты.

Здесь солдатам Родина с надеждою
Важные доверила посты!

Ансамбль исполняет песню Е. Ерхова и В. Макарова «Тишины и мира часовые»
(На боевом посту, 1980, № 12).

ЧБ

1-й воин.
Бандитский выстрел —
 злой и беспощадный...
Упал сраженный пулей
 человек.

Но над героем
 даже смерть не властна —
В строю живых
 остался он навек!

2-й воин.
Пусть нет войны —
 ни взрывов бомб не слышу,
Ни «мессеров» пикирующих свист, —

Горжусь тобой, товарищ Евдокимов,
Ты был не просто воин, а чекист.

1-й воин.
Идут в строю солдаты молодые,
И храбрость зажигает их сердца...

Горжусь тобой, товарищ Евдокимов! —
Ты выполнил присягу до конца.

Исполняется песня М. Борисова и П. Барчунова «Наша служба» (На боевом посту, 1981, № 5).

2-й воин. Делегация Вооруженных Сил СССР, в составе которой были и представители внутренних войск МВД СССР, приветствуя 23 февраля 1981 года XXVI съезд КПСС, торжественно заявила:

1-й воин. Воины Армии и Флота сознают всю сложность современной международной обстановки. Силы угнетения, милитаризма и агрессии, боясь дальнейшего упрочения позиций социализма и мира, форсируют гонку вооружений, усиливают подрывные акции против социалистических стран. В своем злом рвении они не гнушаются никакими средствами, нередко бряцают оружием.

2-й воин. Но пусть знают наши враги, что грозное оружие, которое вручила нам Родина, находится в надежных и умелых руках.

Плечом к плечу с братьями по классу — воинами стран Варшавского Договора — мы и впредь будем с честью выполнять свой патриотический и интернациональный долг и защитим от любых посягательств исторические завоевания социализма и мира.

Ансамбль исполняет песню С. Бенке и Д. Покрасса «А служим мы во внутренних войсках» (литературный сборник «Всегда начеку». М., Политуправление ВВ МВД СССР, 1975, с. 104—105).

1-й воин.
Поразливистой стань, позвонче,
Тепловоза веселый свисток!

Едут воины, службу окончив,
В Заполярье, в Сибирь, на Восток.

2-й воин.
Тот, кто в трудных походах
 был стоек,
Был на службе примером всегда, —

На заводах, лесах новостроек,
В шахтах станет гвардейцем труда.

Свет в зале и на сцене меркнет, лучи прожекторов — на чтецах. На экране кинокадры о сегодняшнем дне страны. Ансамбль (хор) негромко исполняет «Марш энтузиастов» А. Д'Актиля и И. Дунаевского.

1-й воин.
Бывший воин немало рекордов
У станка и на пашне побьет!

Он сегодня спокойно и гордо
По стране, как хозяин, идет.

Вспыхивает свет, песня нарастает, на сцену выходят (и тоже поют) все участники композиции. Занавес медленно закрывается.

В. ФЕДОРОВ.

Методические рекомендации. Предлагаемый сценарий рекомендуется использовать для тематических и торжественных вечеров, посвященных 60-летию СССР. В оформлении зала — гербы и флаги Советского Союза и союзных республик. Вместо кинохроники можно использовать диафильмы, диапозитивы, фотоснимки, отвечающие теме.

Композицию можно расширить (дополнить танцами, песнями) или сократить, исходя из возможностей: ставится она в клубе или на ротной сцене. Ее целесообразно включить в праздничный концерт как 1-ю часть программы.

ИСПЫТАНИЕ

Новогодний рассказ

В комнате, где умывались воины, было шумно и весело. Под струями воды блестели крутые солдатские плечи, чайками летали белые полотенца. Только рядовой Василий Кашин нерешительно топтался у противоположной от кранов стены, вздрагивая от холодных брызг.

— Облейся до пояса, бледнолицый, — насмешливо крикнул кто-то.

— Тоже мне отыскался краснолицый... — начал было Василий, но, увидев входившего сержанта Семена Углова, тут же смолк и спрятался за широкие спины сослуживцев.

Заметив притаившегося солдата, командир отделения укоризненно покачал головой и пообещал: «С завтрашнего дня будем умываться рядом». И добавил: «До пояса...»

Рядом... У Кашина пробежали мурашки между лопаток. Он и представить не мог, как вдруг сам себе станет лить на живот и спину пригоршни холодной воды. И все же эта перспектива не могла испортить его настроение в то утро. Ведь завтра Новый год. Он будет, конечно, лучше, чем прошедший.

Верная примета есть: одолел Василий вчера на физподготовке «козла». А сколько с ним было раньше неприятностей! Кашину даже казалось, что у «козла» есть рога и копыта и стоит лишь к нему приблизиться — обязательно боднет или лягнет.

И по огневой подготовке недавно была получена высокая оценка.

Словом, уходил год, а с ним и многие невзгоды.

Василий быстро надел отутюженную с вечера форму, причесал белокурый чубчик и тут... На стене он увидел сатирический листок «Колючка». На нем нарисован четкий строй краснощеких воинов, браво шагающих по заснеженной улице города. Лишь в последней шеренге какой-то незадачливый солдат, дрожащий, заиндеветший, едва попевал за всеми.

Василий улыбнулся, глядя на озябшего

военнослужащего. Но когда начал читать стихотворную подпись под рисунком, то улыбку как ветром сдуло. Вот что там было написано:

Никакой мороз не страшен
Воинской закалке.
Только вы, Василий Кашин,
На морозе жалки.

«Кольнуть решили, — подумал он об активистах. — Только зря стихи сочиняли. Не задел меня этот наскок. Захочу — смогу не хуже других выглядеть на морозе. Без всякой там специальной закалки...»

День прошел быстро. Вечером Василий аппетитно поужинал, посмотрел концерт художественной самодеятельности и, как говорит старшина, отошел ко сну.

Но сразу заснуть не удалось: вспомнилось, как дома в такой предновогодний вечер вся квартира сияла елочной мишурой, шумели собиравшиеся гости, а из кухни доносился дурманящий запах бабушкиного пирога. Потом откуда-то наплыл туман. А когда он рассеялся, Василий увидел залитый лимонным светом луны строевой плац. В небе мерцали звезды величиною с кулак. Тихо падали снежинки.

Глотнув морозного воздуха, Кашин почувствовал холод и уже направился было в казарму, но, к своему удивлению, заметил неподалеку девушку. Ее светлая шубка золотилась при свете луны, на голове распушилась беличья шапочка. Точь-в-точь Снегурочка с новогоднего елки.

— Здравствуйте, — сказала она Василию, подойдя ближе.

— Здравствуйте, — едва выговорил озябший Кашин.

— Любуетесь ночью? — спросила незнакомка.

— Да...

Солдат заглянул в приветливые девичьи глаза, и сердце его наполнило неведомое прежде чувство. Захотелось коснуться руки незнакомки, сказать что-то нежное, идти рядом долго-долго...

Она же, будто читая его мысли, неожиданно предложила:

— Пойдемте в город. Неподалеку на площади нарядили елку.

В город с девушкой? Ну конечно же!

Только... без увольнительной нельзя, на КПП не пропустят.

И тут солдат вспомнил, как командир взвода говорил о необходимости постоянной бдительности. А где же его бдительность? Ему предлагают пойти в самовольную отлучку, а он даже не поинтересовался, как неизвестная появилась в расположении части.

— А может, попробовать через забор, — сощурив карие глаза, сказала незнакомка. — «Козла» вы вчера ловко перепрыгнули...

— Через забор? — Василий даже присвистнул от таких слов. Он пристально посмотрел в глаза собеседницы. Теперь он заметил в них беспокойство, даже испуг. — Так, так, — нарушил Василий образовавшуюся в разговоре паузу. — Значит, предлагаете через забор перемахнуть и пойти на часок с вами поговорить? И, надо полагать, о службе, о командирах?..

— Не хотите — не надо, — незнакомка сделала шаг в сторону.

— Как вас зовут? — спросил он.

— Фея! — был ответ.

— Ну, вот что, фея, — строго проговорил Кашин, поправляя ремень. — Хватит шутки шутить. Зачем ночью проникли на

территорию части, как узнали о моих делах?

Неизвестная бросилась бежать. Солдат было за ней. Однако ноги на морозе одеревенели. Василий чувствовал, что руки тоже застыли.

«Только вы, Василий Кашин, на морозе жалки, — вспомнились ему стихотворные строчки. — Справедливо «Колючка» критиковала...» Василий что было сил рванулся вперед, протянул руку, чтобы задержать беглянку.

— Стой! — крикнул и... проснулся. Он лежал поперек кровати, одеяло валялось на полу. И хотя в казарме было тепло, весь дрожал. — Ну и сон! — проговорил солдат, поправляя сбиту подушку. — Будто и не спал, а выдерживал серьезное испытание.

— Подъем! — раздался громкий голос дневального.

Начался первый день нового года.

Когда воины пришли в комнату для умывания, они были поражены. Около крапа, обнаженный по пояс, стоял рядовой Василий Кашин и обливался холодной водой. Подошел сержант Углов, одобрительно кивнул солдату и встал рядом.

Майор В. ПРОДУВАЛОВ.

НЕТ ВЫШЕ ЗВАНИЯ

Вчера мне вручили партийный билет!
На первой странице — вождя силуэт,
Слова Ильича, что партия есть
Ум нашей эпохи,

и совесть,

и честь!

И в этот торжественный, памятный час
Заветом звучал мне священный наказ:
Будь верен Отчизне и совестью чист,
Нет звания выше,

чем коммунист!

Партийный билет я у сердца держу
И так, как велит он,

народу служу!

СОЛДАТСКИЙ СОН

Крепок солдатский сон,
Но — прошепчи команду,
Враз оборвется он:
Надо — так, значит, надо!
Только отдай приказ:
«Есть!» — отчеканим. Знаем:
Родина верит в нас.
Доверие — оправдаем!
Как в тот грозный год,
Сжав в руках автоматы,
Под пули, в огонь — вперед
Уйдем, солдат за солдатом...
Сладко спится, пока
Дышит покоем пашня.
Но на подъем легка
Каждая рота наша!

Г. ГЕРАСКИН.

ЧТО ЧИТАТЬ О ВНУТРЕННИХ ВОЙСКАХ

Пароль — мужество. Очерки о тамбовских чекистах. Составитель Г. Д. Ремизов. Воронеж: Центр.Черноземн. кн. изд-во, 1980. — 271 с. «Начало» А. Набокина — рассказ о том, как вскоре после создания в Тамбове ЧК в 1918—1919 годах, батальон губчека подавлял одно за другим кулацкие восстания. Другой очерк сборника — «В схватке с антоновщиной» А. Лобочкого, — повествуя о сложнейших операциях ЧК по ликвидации антоновщины в Тамбовской губернии, сообщает о важнейшей роли в этом войск охраны Республики.

Бударин М. Е. Были о сибирских чекистах. Омск: Зап.-сиб. кн. изд-во, Омское отд., 1968. — 270 с. Интересный и обширный материал, от первых дней установления Советской власти до послевоенного периода, объединил автор в книге документальных очерков об омских чекистах. В первой главе — «В огне суровых битв», — рассказывая о создании в марте 1918 г. ЧК в Омске, автор сообщает, что Омский Совет рабочих, солдатских и крестьянских депутатов закрепил за ней вооруженный отряд из 400 человек. Одной из первых акций этого отряда стало разоружение казачьих воинских частей, прибывших в эшелонах с фронтов первой империалистической войны и не подчинявшихся декретам Советской власти. В другой главе — «Мятежи обреченных» — автор рассказывает о разгроме эсеров-кулацких вооруженных выступлений в Западной Сибири в 1921 г., в котором активное участие приняли бойцы батальона Омгубчека.

В ОСНОВЕ — КОМПЛЕКСНЫЙ ПОДХОД

XXVI съезд КПСС определил основные задачи идейно-воспитательной работы, указал и магистральное направление их решения — комплексный подход к постановке всего дела воспитания. Во внутренних войсках уже накоплен и обобщен некоторый опыт обеспечения тесного единства политического, трудового и нравственного воспитания с учетом особенностей военнослужащих различных категорий.

В части и подразделения поступила брошюра «Комплексно решая воспитательные задачи» (М., Политуправление ВВ МВД СССР, 1981). Появление ее чрезвычайно актуально, поскольку она отражает требования партии к идеологической работе в новых условиях, раскрывает на конкретных примерах передовой опыт и, несомненно, послужит практическим пособием для командиров, пропагандистов, партийного и комсомольского актива при организации, руководстве и контроле за воспитательной деятельностью в частях и подразделениях.

Достоинство брошюры в том, что в ней помещены выступления непосредственных организаторов и участников идейно-воспитательной работы: командиров, политработников, пропагандистов, партийных и комсомольских активистов. Составители сделали попытку дать целостную картину того, как комплексный подход к воспитательной работе становится творческой силой, служит целям воспитания воинов в духе преданности КПСС, Советской Родине, готовности выполнить воинский долг, как того требует присяга.

Комплексный подход — это составная часть ленинского стиля в партийной работе. Прежде всего он предполагает системное, связанное между собой перспективное и текущее планирование идеологической работы.

В части, опыт которой обобщается, на основе рекомендованного политотделом перспективного плана идейно-воспитательной работы с личным составом подразделений составлен обязательный, рассчитанный на два года перечень мероприятий, в ходе которых у воинов и воинских коллективов должны вырабатываться необходимые морально-политические, боевые и психологические качества. Как, какими путями решаются эти вопросы, рассказывают командиры части полковник А. Рязанов, его заместитель — по политической части майор А. Плиев.

Авторы подчеркивают, что значение перспективного планирования состоит в том, что оно позволяет сочетать в идеологической работе разъяснение проблем внутреннего и внешнего положения страны с вопросами повышения качества боевой службы, боевой готовности, мерами по укреплению воинского порядка и дисциплины.

Разумеется, складывающаяся в части обстановка порой вносит в план свои коррективы, некоторые положения его приходится менять, усиливая внимание то к одной, то к другой стороне жизни. В брошюре подробно рассматривается, как эти изменения находят отражение в текущем планировании.

«Составить план, даже всесторонне продуманный, — пишет полковник А. Рязанов, — это полдела. Главное — добиться его осуществления». И ценность выступлений многих авторов в том и состоит, что они дают конкретный опыт реализации намеченного, показывают, как строилась работа командиров, политработников, партийной и комсомольской организаций по выполнению плана. В этом опыте немало поучительного. Важно, чтобы каждый выход на боевую службу, каждое занятие по тактической, тактико-специальной подготовке и иным дисциплинам, все мероприятия несли воспитательную нагрузку. В статье командира отличной роты капитана А. Амочаева «За воспитательный эффект каждого занятия» подчеркивается, что командир, организуя занятия, добьется большего успеха тогда, когда объяснит подчиненным важность данной учебной дисциплины и темы для повышения боевой готовности, выполнения задач боевой службы. Присутствуя на одном из занятий, он заметил, что солдаты действовали вяло, без интереса. Оказалось, командир взвода не объяснил, почему необходимо владеть приемами. Автор рассказывает, как изменилось отношение военнослужащих к занятию после соответствующих разъяснений.

Однако не следует понимать политическое обеспечение боевой службы, занятий упрощенно. Главное в его основе — доведение до личного состава требований КПСС к внутренним войскам, Вооруженным Силам в целом. И здесь нельзя ограничиться

одной беседой. Цель достигается тогда, когда продуманно, систематически воздействуют на сознание военнослужащих.

Комплексное долгосрочное планирование в части помогает решить еще одну немаловажную задачу: привлечь к участию в идейной, воспитательной работе специалистов штаба, служб тыла, офицеров и прапорщиков, непосредственно не связанных с личным составом. Среди них есть хорошие пропагандисты, способные внести существенный вклад в воспитание личного состава, и важно полностью использовать их силы.

Секретарь парткома части майор А. Фролов в статье «Оставить глубокий след» на конкретных примерах показывает, какую роль играют партийные организации в дальнейшем улучшении идеологической, политико-воспитательной работы. Автор обращает внимание на один из решающих участков деятельности командира, политоргана, партийных организаций — подбор, расстановку и воспитание идеологических работников, широкого круга активистов. Выявить умелых организаторов, пропагандистов, сплотить, направить их энергию на разъяснение решений XXVI съезда КПСС, партийных требований к защитникам Родины, воспитание у личного состава сознательного отношения к исполнению своего долга — основа, от которой во многом зависит уровень всей идеологической деятельности.

Как неперемное требование комплексного подхода авторы брошюры рассматривают использование всего арсенала средств и методов идейно-воспитательной работы. При этом подчеркивается необходимость учитывать условия жизни, быта, характер выполняемых данным коллективом задач и, исходя из этого, находить наиболее приемлемые пути и способы воздействия на личный состав. Делают это пропагандисты части на научной основе, тщательно изучая аудиторию. Так, майор А. Плиев проанализировал, какие изменения происходят в личном составе от призыва к призыву и от увольнения к увольнению, как влияют на социальную активность, физическую и нравственную подготовку воинов годы службы. Он сделал выводы об уровне общей подготовки пополнения, познавательной активности, интересах вновь призванных и постоянно руководствуется этими данными при определении форм воздействия на личный состав. В части давно отказались от «вала» — оценки действительности проводимых мероприятий по их количеству. Опыт показал, что, стремясь провести больше всевозможных вечеров, викторин, диспутов, отдельные политработники не всегда заботятся об их качестве. Долг пропагандиста — вложить в каждое, даже в такое, скажем, испытанное практикой мероприятие, как беседа, идейный и эмоциональный заряд. Тогда оно достигнет своей цели, дойдет до сознания воинов и оставит след, затронет его чувства,

настроит на безупречную службу. Формализм, бездушность, сухость в идейно-воспитательной работе не прикрыты никакой броскостью формы.

Авторы доказывают, что комплексность идейно-воспитательной работы предполагает дифференцированный подход к аудитории, учет образования, национальной принадлежности, служебного положения, опыта службы, партийности военнослужащих и многого другого, сложности и особенностей выполнения задач, которые перед ними поставлены.

Немалые резервы воспитания воинов содержит социальное соревнование. В процессе выполнения обязательств развиваются такие качества, как дисциплинированность, ответственность, коллективизм, готовность прийти на помощь товарищу. И в брошюре подробно рассказывается, как учитывается воспитательный аспект соревнования при его организации, подведении итогов, обращается внимание на нравственную его сторону, на особенности поощрения передовиков с позиций целей и задач коллектива, определяется конкретный вклад каждого военнослужащего в повышение боевой готовности, организованности подразделения, в качество боевой службы.

Брошюра содержит опыт воспитательной работы в караулах, войсковых нарядах. Конкретные примеры работы с караульными убедительно и ярко описывают в своих выступлениях прапорщик А. Давлетшин, В. Асламов и другие.

К сожалению, есть в рецензируемой брошюре и некоторые недостатки. Так, не все стороны идейно-воспитательной работы в воинских коллективах раскрыты одинаково глубоко и конкретно. Слабо освещен вопрос подготовки нештатных пропагандистов, привлечения к воспитанию личного состава офицеров штаба, служб тыла. Недостаточно убедительно показано значение борьбы с буржуазной идеологией, маоизмом, воспитания воинов в духе непримиримости к пережиткам прошлого в сознании людей.

Можно не согласиться с предложением прапорщика В. Асламова, призывающего строить воспитательную практику так, «чтобы командир роты, его заместитель по политчасти были последней инстанцией, «включались» только тогда, когда все остальные звенья свои возможности исчерпали» (с. 49). Не следует полемизировать о том, что право решать вопрос о тех или иных мерах воздействия на военнослужащих, в том числе и общественных, принадлежит в армии прежде всего командиру-единоначальнику.

В целом же брошюра станет существенным подспорьем для командиров и политработников, всех воспитателей в улучшении организации идеологической, политико-воспитательной работы с личным составом.

Подполковник В. ЛОСЕВ.

«БЛАГО НАРОДА — ВЫСШАЯ ЦЕЛЬ ПАРТИИ»

В откликах на статью «Наглядной агитации — высокую действенность» (1981, № 4), на читательских конференциях наши читатели (старший лейтенант П. Черненко и др.) высказывали пожелания, чтобы редакция публиковала образцы средств наглядной агитации в подразделении. Предлагаем один из вариантов стенда «Благо народа — высшая цель партии» (см. с. 4 обложки).

Первый планшет — заглавный. На нем в виде лозунга текст:

«Главная задача одиннадцатой пятилетки состоит в обеспечении дальнейшего роста благосостояния советских людей на основе устойчивого, поступательного развития народного хозяйства, ускорения научно-технического прогресса и перевода экономики на интенсивный путь развития, более рационального использования производственного потенциала страны, всемерной экономии всех видов ресурсов и улучшения качества работы» (Материалы XXVI съезда КПСС. М., 1981, с. 139).

На втором планшете — портрет Л. И. Брежнева, выступающего с Отчетным докладом ЦК КПСС XXVI съезду партии, и текст:

С 23 февраля по 3 марта 1981 года в Москве работал XXVI съезд КПСС.

Порядок дня съезда:

1. Отчет Центрального Комитета КПСС XXVI съезду Коммунистической партии Советского Союза и очередные задачи партии в области внутренней и внешней политики — докладчик Генеральный секретарь ЦК КПСС товарищ Брежнев Л. И.

2. Отчет Центральной Ревизионной Комиссии КПСС — докладчик председатель Центральной Ревизионной Комиссии товарищ Сизов Г. Ф.

3. Основные направления экономическо-

го и социального развития СССР на 1981—1985 годы и на период до 1990 года — докладчик Председатель Совета Министров СССР товарищ Тихонов Н. А.

4. Выборы центральных органов партии.

Документы, принятые съездом:

1. Резолюция XXVI съезда КПСС по докладу товарища Л. И. Брежнева — Отчет Центрального Комитета КПСС XXVI съезду Коммунистической партии Советского Союза и очередные задачи партии в области внутренней и внешней политики.

2. Постановление XXVI съезда КПСС о подготовке новой редакции Программы КПСС.

3. Постановление XXVI съезда КПСС по отчету Центральной Ревизионной Комиссии КПСС.

4. Постановление XXVI съезда КПСС по проекту ЦК КПСС «Основные направления экономического и социального развития СССР на 1981—1985 годы и на период до 1990 года».

5. Постановление XXVI съезда КПСС о письмах и заявлениях трудящихся, апелляциях коммунистов, адресованных XXVI съезду КПСС.

Третий планшет сообщает, что национальный доход, используемый на потребление и накопление, увеличится на 13—20 процентов. Здесь же диаграммы — роста реальных доходов на душу населения (в процентах): 1980 г. — 100, 1985 г. (план) — 116—118; роста среднемесячной заработной платы рабочих и служащих (в рублях): 1980 г. — 168, 1985 г. (план) — 190—195; роста общественных фондов потребления (в процентах): 1980 г. — 100, 1985 г. (план) — 120 (там же, с. 35, 176—178).

Четвертый планшет содержит важнейшие задачи промышленности на пятилетку:

«Увеличить производство промышленной

продукции за пятилетие на 26—28 процентов, в том числе средств производства на 26—28 процентов и предметов потребления на 27—29 процентов;

повысить производительность труда в промышленности на 23—25 процентов» (там же, с. 147).

Диаграммы фиксируют показатели, запланированные на 1985 год: выработка электроэнергии — 1550—1600 млрд. киловатт-часов, добыча нефти (с газовым конденсатом) — 620—645 млн. тонн, добыча газа — 600—640 млрд. куб. метров, добыча угля — 770—800 млн. тонн, строительство жилых домов — общей площадью 530—540 млн. кв. метров (там же, с. 148—153).

На пятом планшете расположен иллюстрированный текст, раскрывающий сущность экономической стратегии КПСС:

«В восьмидесятые годы Коммунистическая партия будет последовательно продолжать осуществление своей экономической стратегии, высшая цель которой — неуклонный подъем материального и культурного уровня жизни народа, создание лучших условий для всестороннего развития личности на основе дальнейшего повышения эффективности всего общественного производства, увеличения производительности труда, роста социальной и трудовой активности советских людей» (там же, с. 136).

На шестом планшете, посвященном укреплению обороноспособности страны, размещаются:

— цитата из Отчетного доклада ЦК КПСС:

«В отчетный период партия и государство ни на один день не упускали из поля зрения вопросы УКРЕПЛЕНИЯ ОБОРОННОГО МОГУЩЕСТВА СТРАНЫ, ЕЕ ВООРУЖЕННЫХ СИЛ. К этому нас обязывает международная обстановка.

Прочный сплав высокой технической оснащенности, воинского мастерства и несокрушимого морального духа — таков боевой потенциал Советских Вооруженных Сил» (там же, с. 66);

— информация:

«XXVI съезд КПСС приветствовала делегация героических Вооруженных Сил, в

составе которой находились и военнослужащие внутренних войск МВД СССР»;

— выдержка из приветствия съезду:

«Пусть знают наши враги, что грозное оружие, которое вручила нам Родина, находится в надежных и умелых руках»;

— фотография момента, когда делегация приветствовала съезд, и иллюстрации, отражающие жизнь наших Вооруженных Сил.

На седьмом планшете представлена программа повышения благосостояния советского народа. Здесь размещен иллюстрированный текст:

«В легкой промышленности увеличить объем производства продукции на 18—20 процентов.

Увеличить выпуск товаров культурно-бытового и хозяйственного назначения не менее чем в 1,4 раза» (там же, с. 161, 162); ниже — несколько фраз о развитии народного образования, социалистической культуры и искусства, здравоохранения, отдыха трудящихся и туризма, массовой физкультуры и спорта (там же, с. 181—183).

Восьмой планшет характеризует развитие отраслей агропромышленного комплекса. Приводится текст:

«Увеличить за пятилетие среднегодовое производство сельскохозяйственной продукции на 12—14 процентов и производительность труда в общественном хозяйстве на 22—24 процента.

Поставить сельскому хозяйству за пятилетие 1870 тыс. тракторов, 1450 тыс. грузовых автомобилей, 600 тыс. зерноуборочных комбайнов и другую сельскохозяйственную технику» (там же, с. 164, 168).

Здесь же иллюстрации на сельскохозяйственные темы и диаграммы, отражающие рост к 1985 году среднегодового производства: зерна до 238—243 млн. тонн, сахарной свеклы до 100—103 млн. тонн, мяса до 17—17,5 млн. тонн, молока до 97—99 млн. тонн, яиц до 72 млрд. штук, шерсти до 470—480 тыс. тонн (там же, с. 164—166).

При изготовлении планшетов оформители могут использовать плакаты и тематические подборки издательства «Плакат», эскизы и диаграммы в газете «Правда» и журналах «Агитатор», «Политическое самообразование».

НОВЫЕ КНИГИ

Национальная политика КПСС. Очерк историографии. М., Политиздат, 1981. — 256 с.

Книга, подготовленная коллективом исследователей, представляет собой очерк историографии ленинской национальной политики КПСС. Авторы анализируют труды классиков марксизма-ленинизма, основные документы КПСС, рассматривают проблемы советской историографии национальной политики партии в период построения зрелого социалистического общества и постепенного перехода к коммунизму. В книге дана критика буржуазных фальсификаторов национальной политики КПСС.

Мир социализма — торжество великих идей. М., Политиздат, 1981. — 176 с.

Настоящая книга создана на основе цикла статей, опубликованных в журнале «Политическое самообразование» в 1979—1980 гг. в помощь изучающим актуальные проблемы развития мирового социализма, сборника трудов товарища Л. И. Брежнева «Мир социализма — торжество великих идей».

Авторы рассматривают такие вопросы, как роль мира социализма в современном общественном развитии, общие закономерности и особенности развития социализма в различных странах, основные направления и формы сотрудничества государств социалистического содружества, роль их внешней политики в обеспечении мира, а также разоблачают буржуазные и ревизионистские концепции по этим проблемам.

По следам наших выступлений

«ПРИЕМНЫЙ ДЕНЬ КОМАНДИРА»

В статье полковника А. Петрова под таким названием (1981, № 9) говорилось о некоторых недостатках в работе с письмами и жалобами военнослужащих одной из частей.

Как сообщил редакции врио начальника политотдела части, критический материал рассмотрен на заседании партийного комитета и обсужден на партийном собрании управления части, а также в политотделе соединения.

Сделаны выводы из критических замечаний, содержащихся в материале: наведен порядок в учете военнослужащих, нуждающихся в жилплощади, строго предупреждены должностные лица, виновные в бюрократическом отношении к заявителям. Политотделом и штабом соединения принимаются меры по улучшению работы с письмами и заявлениями в других частях.

ХОТЯ ПИСЬМО И НЕ ОПУБЛИКОВАНО

Прапорщики Л. Коломчук и А. Резникова обратились в редакцию с жалобой на неудовлетворительное состояние помещения для контролеров.

В ответе командира части сообщается, что письмо рассмотрено совместно с руководством УИТУ УВД облсполкома. В результате начальнику колонии дано распоряжение о выделении благоустроенного помещения и оборудовании комнат в соответствии с существующими требованиями.

ПОПРАВКА

В № 12 журнала за 1981 год на с. 39 подписи под фотографиями (слева направо) следует читать: подполковник Н. Смагин, подполковник А. Корнюхин, подполковник Д. Турков.



На первой странице обложки: связисты учатся.
Фото А. Александрова.

Главный редактор
ГАВРИКОВ Ф. К.

Редакционная коллегия:

АСТАШИН В. В.,
БАРСУКОВ В. В.,
ВЛАСОВ В. П.,
ГОРБОВ М. В.

(зам. главного редактора),
ГРИГОРЬЕВ Е. А.

(ответственный секретарь),

ЗЮЗИН М. М.,
ЗЮКИН И. Е.,
КАЛАШНИКОВ В. Д.,
КАЛИНИН Ю. И.,
КУЗНЕЦОВ В. А.,
КУЗНЕЦОВ К. Л.,
ЛОГУНОВ М. С.,
МАЛЮШКИН Г. А.,
НЕЧАЕВ Е. А.,
ОГЛОБЛИН К. С.,
СЕРГЕЕВ О. М.,
СЕРЕДИНСКИЙ В. П.,
СМОЛИН А. Ф.,
ЯБЛОВИКОВ В. П.

Оформление номера
ПОСТНИКОВА Б. Н.,
ШУКИНА С. Н.

Корректоры
БУЛАТОВА З. А.,
ГАВРИЛОВА Е. Ю.

Журнал распространяется
только по подписке
через политорганы
внутренних войск.

Сдано в набор 26.10.1981 г.
Подписано в печать 30.11.81 г.
Г-42026. Формат бум. 70×108¹/₁₆.
Высокая печать. Усл. печ. л. 8,4.
Уч.-изд. л. 11,8+вкл. Заказ 6144.
Адрес редакции:
111250, Москва, Е-250,
тел. 273-79-75.

Типография им. Воровского.

КРОССВОРД

Составил
майор запаса
А. ГЛАДКОВ.

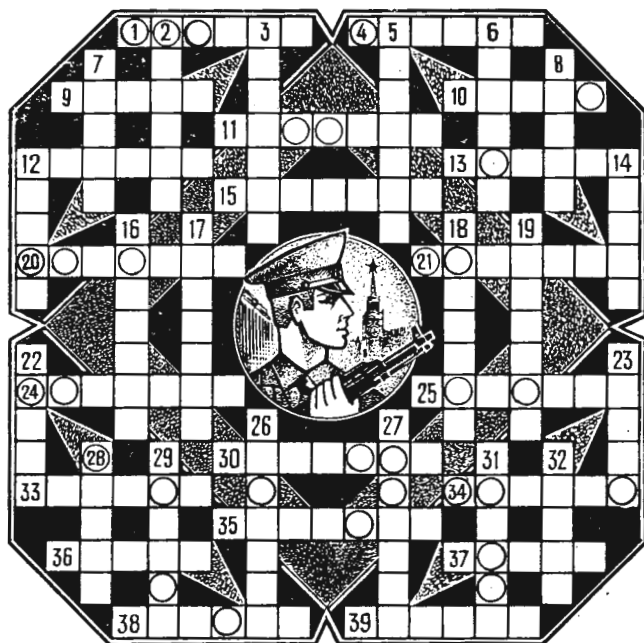

По горизонтали.

1. Письменное или устное распоряжение начальника.
4. Сообразительность. 9. Защитный головной убор.
10. Оперативное объединение.
11. Летчик-космонавт СССР.
12. Советский атомный ледокол.
13. Первая в России женщина-офицер.
15. Народный артист СССР, исполнитель главной роли в фильме «Комне, Мухтар!»
20. Полководец, руководитель крупных военных операций.
21. Взрыв заряда, выбрасывающий пулю из ствола огнестрельного оружия, а также звук этого взрыва.
24. Военно-спортивная игра.
25. Исполнитель сложных гимнастических упражнений.
30. Военнослужащий, стоящий на посту.
33. Метательное копьё на коротком древке.
34. Вооруженный отряд для охраны, сопровождения.
35. Отважная партизанка, подпольщица, Герой Советского

Союза.
36. Маршал войск связи.
37. Герой романа Ю. Семенова.
38. Оружие фехтовальщика.
39. Высшее воинское звание.

По вертикали. 2. Высшее достижение в спорте.
3. Воздушный флот.
5. Государственный орган по охране порядка и общественной безопасности.
6. Вооруженное подразделение.
7. Вид спортивной борьбы.
8. Видный деятель Коммунистической партии и Советского государства.
12. Резкий высокий звук.
14. Советский разведчик.
16. Учреждение, ведающее контролем над ввозом и вывозом

товаров за границу.
17. Знаки различия на форменной одежде.
18. Мыс близ Новороссийска.
19. Представитель одного из видов спорта.
22. Приспособление в ударном механизме оружия.
23. Шеренга.
26. Рядовой артиллерии в русской армии.
27. Приземление летательного аппарата.
28. Член орудийного расчета.
29. Южная акация.
31. Удлиненная впадина вдоль русла реки.
32. Лицевая сторона медали.

Правильно решив кроссворд, по буквам в кружочках прочтете военную поговорку.

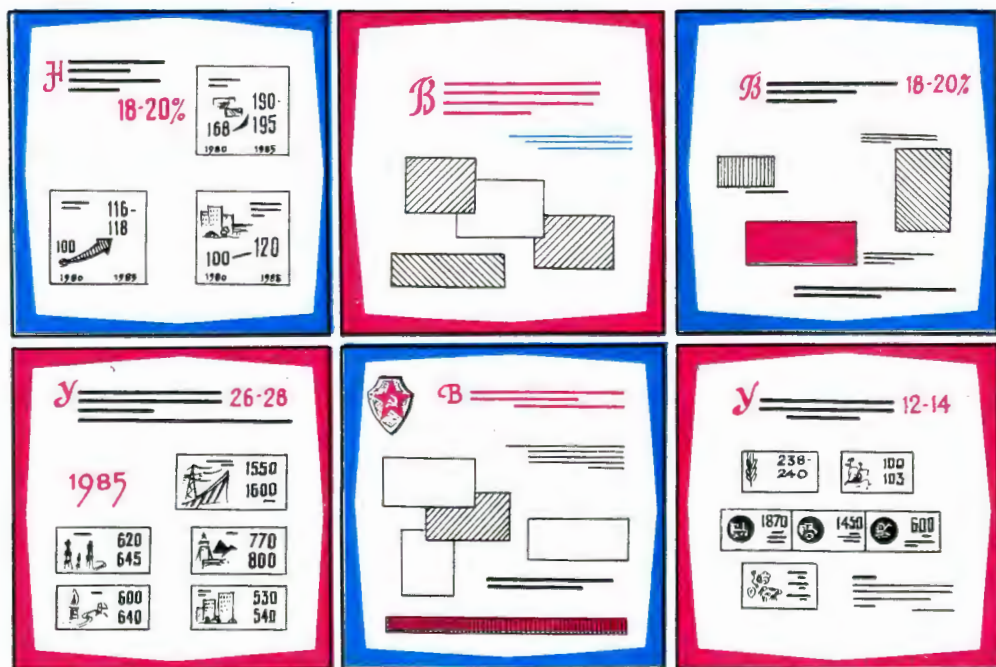
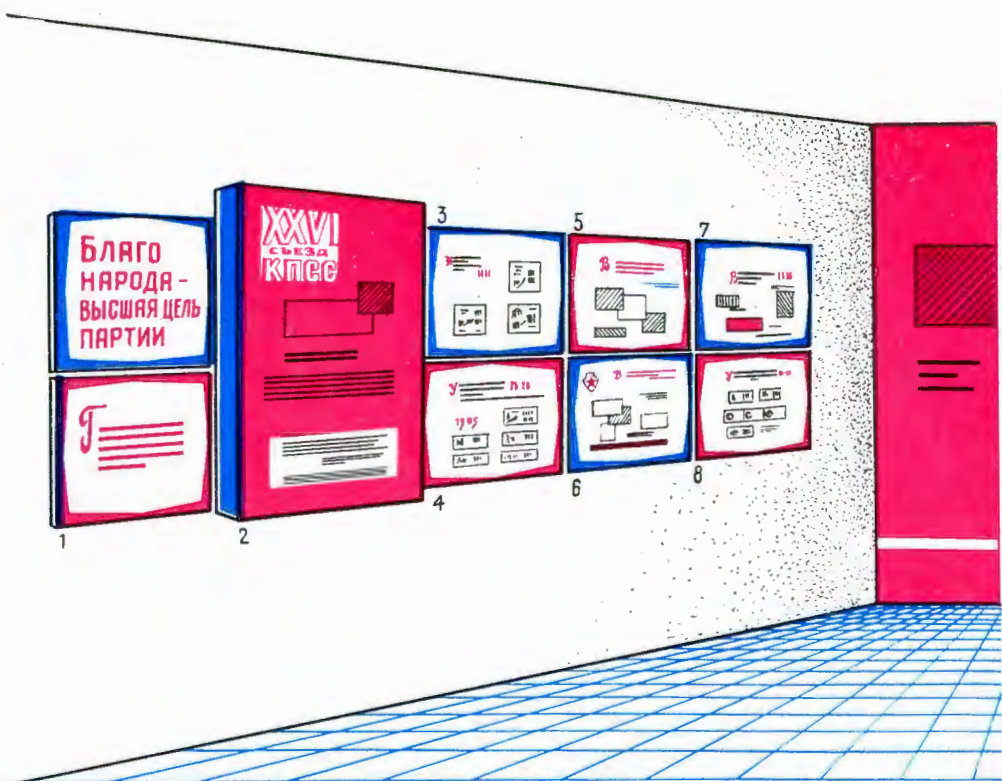

Описание стенда см. на с. 94—95.