

На боевом посту



№ 6 июнь 1982





Высокими наградами Родины отмечен ратный труд многих офицеров и прапорщиков внутренних войск. На снимке: майор А. Зимин, старший лейтенант А. Грачиков, прапорщик Ю. Скворцов, награжденные медалью «За боевые заслуги».

Фото А. Александрова.

На боевом посту

За нашу Советскую Родину!

204

Военно-политический журнал
 Политического управления
 внутренних войск МВД СССР

Издается с 1958 года

№ 6 июнь 1982

В номере:

И. ЯКОВЛЕВ. Настойчиво совершенствовать боевое мастерство
 П. ГРИДИН. Критика и самокритика — испытанное оружие партии

60-летию СССР — достойную встречу!

А. КОСТЕНКО. Соревнуются офицеры подразделений
 Ф. САПОЖНИКОВ. Электрические реки страны
 Н. МАЛГАЖДАРОВ. Каравай Казахстана

Память огненных лет

В. САБУРОВ. Снайперский счет

Боевой службе — эффективность

Г. СМЕРНОВ. Предупреждать проступки в карауле
 Е. ЧМИРЕНКО. С учетом специфики
 В. ПРОДУВАЛОВ. Ориентир — творчество
 Г. МАСЛЕННИКОВ. Преодоление в оружейной мастерской
 В. ТУЛИН. Особенности консервации некоторых систем и агрегатов автомобилей
 Всегда злободневная тема (обзор печати)

Практика обучения и воспитания

М. ЛОГУНОВ. Лично в ответе
 В. ЛОСЕВ. Все — его сыновья (кравственный облик офицера)
 Я. ЛИПИН. Если взяться дружно

Методические советы

В. ЕЛАГИН. Высоко нести звание военного водителя (политические занятия)
 Контрольная полоса по тактической подготовке
 В. РЫЧАГОВ. Групповые упражнения с курсантами
 С. БРОДСКИЙ. Оборудование мест занятий для плавания и купания

Насадка для ночной стрельбы 62
 2 Подумайте — решите 62
 Задачи по ЗОМП 63

8 Партийно-политическая работа

Н. ФИЛИМОНОВ. Люди беспокойной профессии 64
 В. ЯБЛОКОВ. Деловитость — черта ленинская 66
 13 В. МИЛЮТИН. Без поломок и аварий 69
 15 В. БАЛДУЕВ. Чтобы поражать цели с первой очереди 71
 18 Вдохновляющее событие 72
 А. ЖЕЛУДЕВ. Радость сбывшейся мечты 74
 21 Комсомол и спорт 76

Культура. Быт

К. ОГЛОБЛИН. Волшебство причастности к искусству 78
 23 А. ТУТУЕВ. «Товарищ» всегда рядом 82
 25 С. ХИСАМЕЕВ. Призвание 83
 27 В. ЮЩЕНКО. Что дает наше приключенное 84
 30 В. ЗАПОЛЬСКИЙ. Зримый эффект 84
 34

Проза и поэзия

36 В. УСКОВ. Последний патруль (документальная повесть) 85
 38 В. ДУРНЕВ. Баллада о комиссаре 90
 40 А. ДОМАНК. Война без линии фронта (на книжную полку) 91
 43 * * *

Спрашивайте — отвечаем

49 Международная жизнь

54 В. ЖУКОВ. Откуда исходит угроза 93
 56 * * *
 58 По следам наших выступлений 96

НАСТОЙЧИВО СОВЕРШЕНСТВОВАТЬ БОЕВОЕ МАСТЕРСТВО

**Генерал армии И. К. ЯКОВЛЕВ,
начальник внутренних войск МВД СССР**

Империалистическая реакция все активнее выступает против разрядки и разоружения, значительно осложнила отношения между СССР и США, странами НАТО и Варшавского Договора, стремится нарушить установившееся военно-стратегическое равновесие в свою пользу. Вашингтонская администрация во главе с Рейганом настойчиво пытается возродить в международных отношениях обстановку недоверия и балансирования на грани войны, добивается расширения и создания новых агрессивных блоков, безудержно увеличивает военные расходы, форсирует гонку вооружений, и прежде всего средств массового поражения. В условиях, когда международная обстановка накалена до предела, Коммунистическая партия, Советское правительство проявляют постоянную заботу об укреплении оборонной мощи социалистического государства, повышении боевой готовности наших доблестных Вооруженных Сил, о дальнейшем совершенствовании их боевого мастерства.

Для внутренних войск МВД СССР высокая боевая выучка — постоянно действующий фактор, необходимое условие успешного решения возложенных на них ответственных задач. Практика подтверждает: где командиры, политорганы, штабы, партийные и комсомольские организации, каждый военнослужащий глубоко осознали важность всесторонней обученности и повседневно заботятся о качестве боевой подготовки личного состава, там организованнее идет учеба, надежно охраняются объекты, нет нарушений воинской дисциплины. И таких подразделений, частей во внутренних войсках становится все больше и больше.

Взять, к примеру, часть, которой командует подполковник Н. Смахтин. Здесь каждый второй военнослужащий — отличник боевой службы, боевой и политической подготовки, более двух третей подразделений — отличные. Командир части постоянно заботится о повышении качества боевой учебы и требует того же от подчиненных офицеров. Сам он — грамотный в военном отношении офицер, упорно совершенствует военные и методические знания, лично проводит занятия с офицерами и сержантами.

Штаб и политотдел части, разрабатывая планы боевой и политической подготовки, тщательно учитывают требования приказов и директив, специфику выполняемых задач и предполагаемую служебную нагрузку каждого подразделения, порядок и время пользования стрельбищем, учебными полями и городками с целью наиболее эффективной их эксплуатации. Занятия по тактической, тактико-специальной подготовке, как правило, проводятся в поле или на оборудованных объектах в комплексе с другими предметами обучения. Движение к месту занятий и обратно используется для отработки элементов тактической, огневой, строевой и физической подготовки. Эти вопросы включаются в ротные расписания, что позволяет командирам взводов заблаговременно подготовиться, продумать и организовать состязания по задачам и нормативам. Секундомер в руках командира стал строгим и взыскательным судьей при оценке действий подчиненных. В части нередко практикуются отработка дневных нормативов в ночных условиях, военизированные эстафеты, соревнования по военно-прикладным видам спорта и другие мероприятия, способствующие боевой выучке личного состава.

На занятиях, в повседневной жизни офицеры, прапорщики, сержанты, партийные и комсомольские активисты настойчиво добиваются точного, неукоснительного соблюдения личным составом требований уставов, наставлений, инструкций и других нормативных документов. Предметом их особой заботы стало постоянное совершенствование учебной материально-технической базы. В полку хорошо оформлены ленинские комнаты, учебные классы с наглядными пособиями по различным предметам обучения.

208

Однако, прямо скажем, не везде так обстоят дела, еще не во всех подразделениях поддерживается напряженный ритм боевой учебы. Некоторые командиры, офицеры штабов, политорганов, служб все еще недооценивают роль и значение высокой боевой выучки каждого военнослужащего, не прониклись чувством ответственности за четкую организацию и высокий методический уровень занятий. Поэтому имеются случаи, когда в отдельных подразделениях плановые занятия либо срываются, либо переносятся под любым предлогом, а если и проводятся, то формально, на низком организационном и методическом уровне, с большими послаблениями и упрощениями.

Например, в роте, которой командует старший лейтенант В. Болдырев, и в ряде других подразделений войск учебное время нередко использовалось нерационально, занятия проводились кое-как, зачастую руководители выходили на них неподготовленными, не имели конспектов, планов, не учитывали при этом степень обученности военнослужащих. В этих подразделениях, как правило, преобладали классные занятия, почти не было занятий ночью, темы их не комплексировались. Партийные организации не реагировали на факты недооценки отдельными коммунистами боевой учебы, недостаточной подготовки их самих, мирились с формализмом на занятиях. И не случайно многие военнослужащие в этих подразделениях имеют невысокие знания по некоторым предметам обучения. Это в свою очередь послужило причиной того, что здесь ухудшились внутренний порядок, воинская дисциплина, снизилось качество несения боевой службы войсковыми нарядами.

Неорганизованность, игнорирование боевой подготовки иные начальники пытаются оправдать занятостью личного состава на боевой службе. Конечно, боевая служба — наша главная задача. Но пора, давно пора глубоко усвоить всем военнослужащим — от солдата до генерала, что без планомерной, целеустремленной, высокоэффективной боевой учебы личного состава, мобильности, слаженности в действиях, особенно мелких подразделений, нам надлежющим образом не обеспечить надежную охрану объектов. Поэтому задача повышения качества обучения, интенсификации учебного процесса, полной отработки программы боевой подготовки по-прежнему остается одной из важнейших для подразделений и частей внутренних войск. Причем упор надо делать на одиночную подготовку военнослужащих, обучение слаженным действиям отделений, взводов и рот, поскольку они непосредственно решают задачи на постах, в караулах, войсковых нарядах.

Нельзя мириться с таким положением, когда в отделении, взводе, роте некоторые солдаты не умеют метко поражать цели, не натренированы физически, не знают, как действовать по тем или иным сигналам, командам в составе отделения, караула, войскового наряда. Пусть таких военнослужащих единицы, но и они при соответствующих обстоятельствах, образно говоря, могут делать погоду. Ведь любой из них сегодня — часовой на посту, а завтра — в боевом расчете отделения, войскового наряда при решении задачи в резко изменившейся обстановке. Никим образом нельзя быть уверенным в том, что пост под охраной такого часового будет неприступным, а злоумышленник не воспользуется этим слабым местом. В итоге — не выполнена задача подразделения, снижена его боеготовность. Зачастую целому коллективу приходится прилагать немало усилий, чтобы наверстать упущенное, исправить промах одного военнослужащего. Вот почему слабо обученных солдат, сержантов, прапорщиков и офицеров не должно быть ни в одном подразделении.

Надо иметь в виду и то, что необходимость повышения уровня боевой учебы настоятельно диктуется осложнением международной обстановки, совершенствованием тактики действий караулов, войсковых нарядов и подразделений при выполнении задач боевой службы, ростом уровня технической оснащенности войск, которая в свою очередь предполагает техническую грамотность воина.

А если взглянуть на эту проблему с государственной точки зрения, то следует отметить, что военнослужащий с крепкой идейной закалкой, политически грамотный, беспредельно преданный Родине, всесторонне подготовленный в военном отношении нам нужен не только сегодня, когда он находится в строю, но и завтра, будучи в запасе. При необходимости он будет призван в ряды Советской Армии и обязан с оружием в руках мужественно и умело защищать Родину. Следовательно, повседневно занимаясь обучением подчиненных, совершенствуя их политические, военные и специальные знания, командиры, штабы, политорганы, партийные и комсомольские организации не только повышают боеготовность частей и подразделений, но и решают общегосударственную задачу — готовят надежный резерв Советской Армии, крепят обороноспособность страны.

И еще одно обстоятельство, которое не следует забывать. Овладение каждым военнослужащим боевым мастерством — это не его доброе пожелание, а государственный закон, воля народа, утвержденная высшим законодательным органом нашей страны — Верховным Советом СССР. Это конституционная обязанность советского человека. В статье 62 Конституции СССР прямо сказано: «Защита социалистического Отечества есть священный долг каждого гражданина СССР». Гражданин Союза Советских Социалистических Республик, вступая в ряды Вооруженных Сил, торжественно клянется быть всегда готовым по приказу Советского правительства не только выступить на защиту своей Родины, но и «защищать ее мужественно, умело, с достоинством и честью, не щадя своей крови и самой жизни для достижения полной побе-

ды над врагами». Чтобы выполнить этот священный долг, военнослужащему надо многое знать и уметь, учиться военному делу настоящим образом. Чтобы Красную Армию «не сделать пушечным мясом для германских орудий», — указывал В. И. Ленин в статье «На деловую почву», — ее необходимо обучить, дисциплинировать» (Полн. собр. соч., т. 35, с. 409). А военное дело, как известно, развивается быстрыми, стремительными темпами, и тот, кто останавливается на достигнутом, довольствуясь имеющимися результатами, поживает на лаврах, тот неизбежно отстает, оказывается неспособным решать задачи в постоянно осложняющихся условиях.

Следовательно, командиры, штабы, политорганы, партийные и комсомольские организации призваны удвоить, утроить свои усилия по дальнейшему совершенствованию боевой подготовки личного состава частей и подразделений, повышению качества и действенности каждого занятия, учения, тренировки, разумному использованию каждого учебного часа.

Каковы же направления дальнейшего повышения боевой выучки личного состава?

Как и прежде, основное внимание необходимо уделить углубленному изучению ленинского теоретического наследия, исторических решений XXVI съезда КПСС, пленумов Центрального Комитета партии, Конституции СССР, а также материалов, посвященных 60-летию образования СССР. Все это обогатит воинов знанием марксистско-ленинской теории, умножит их духовные силы, поднимет политическую сознательность, укрепит коммунистическую убежденность, воодушевит на достижение еще более высоких результатов в ратном труде. Причем упор должен быть сделан на повышение идейного уровня и действенности политических занятий и марксистско-ленинской подготовки, на формирование у солдат, сержантов, прапорщиков и офицеров коммунистического мировоззрения. Совершенствуя методы организаторской работы с людьми, надо активнее разъяснять им мудрую внутреннюю и внешнюю политику Коммунистической партии и Советского правительства, повседневно воспитывать защитников Родины в духе верности идеалам коммунизма, дружбы народов СССР, общенациональной гордости и социалистического интернационализма, в духе верности военной присяге. При этом политико-воспитательную работу надо строить по-боевому, наступательно и конкретно, теснейшим образом увязывать с жизнью, учебой и спецификой задач, решаемых подразделением, частью.

Многолетним опытом выработаны и проверены на практике пути достижения высокой степени боевого мастерства. К основным из них относятся: тщательное продуманное планирование учебного и воспитательного процесса, четкая его организация со стопроцентным охватом личного состава; высокое методическое мастерство командиров (начальников), их умение качественно обучать подчиненных, эффективно использовать каждую минуту; наличие достаточной и хорошо оборудованной учебной материально-технической базы и разумное ее использование; постоянное внимание и заботливое отношение партийных и комсомольских организаций к овладению личным составом воинским мастерством.

Не рассматривая детально всю систему боевой учебы в масштабе зональных управлений, соединений и частей, замечу, что командиры, штабы, политорганы при планировании обязаны знать и учитывать степень подготовки офицеров всех категорий, их умение организовать и поучительно провести каждое занятие, а также реальные возможности рот претворить планы в жизнь.

Известно, что боевая и политическая подготовка планируется в соединении на период обучения, в части на квартал, в батальоне на месяц, а в роте составляется расписание занятий. Эти документы для воинских коллективов являются своего рода государственными планами, полное и качественное выполнение которых — дело чести каждого военнослужащего. В основу планирующих документов по боевой и политической подготовке должен быть заложен принцип: учить военнослужащих тому, что необходимо для выполнения служебно-боевых задач в мирное и военное время. Разрабатывать их обязаны командиры с участием офицеров штабов, политорганов и служб. Расписание занятий должен составлять лично командир роты с учетом требований вышестоящих начальников, специфики решаемых подразделением задач, условий расквартирования и степени обученности подчиненных. Кроме того, ему следует предусмотреть продуктивное использование времени не только для отработки программных тем, но и для других мероприятий, способствующих совершенствованию боевой выучки личного состава, а именно: на политические информации, утреннюю физическую зарядку (с обязательным указанием ее вариантов), инструкторско-методические занятия с сержантами, инструктажи перед заступлением на боевую службу, стрелковые тренировки, спортивно-массовые мероприятия, регламентные и другие работы.

Особо стоит сказать о комплексных занятиях. В роте их надо планировать одно-два в месяц, предусматривая отработку приемов и действий в полевых условиях на фоне решения конкретной тактической или тактико-специальной задачи, с максимальной нагрузкой на военнослужащих, совершением маршей, как пеших, так и на автотранспорте, в условиях ограниченной видимости. Приоритет при этом отдается тактической подготовке — ведущему предмету обучения, в процессе которого отрабатываются и вопросы тактико-специальной, огневой, инженерной, физической подготовки, ЗОМП и т. д. Тактические занятия в поле следует рассматривать как экзаме-

216

воинов на боевую зрелость, их отчет о готовности действовать в бою и на боевой службе. Поэтому полевые занятия надо проводить на сложном тактическом фоне, имея в виду единоборство с хитрым и коварным противником, вырабатывать у воинов морально-психологические качества.

Комплекси́рование занятий — не самоцель, а средство повышения боевой выучки подчиненных. Оно позволяет эффективно обучать воинов, вооружать их глубокими знаниями и прочными навыками в сжатые сроки, быстрее добиваться боевой слаженности, особенно мелких подразделений, их готовности к тесному взаимодействию, формировать у личного состава морально-боевые качества, психологическую стойкость, физическую выносливость. Именно в комплексном подходе заложены резервы дальнейшего повышения боеспособности и боеготовности подразделений и частей.

Составляя расписание, определяя темы, их содержание, комплексную отработку вопросов, приемов и действий, командир роты как бы проигрывает в уме занятия, прогнозирует, чего следует достичь на них, на какую ступень боевого мастерства поднять личный состав, какое воздействие занятия окажут на формирование у воинов необходимых морально-боевых качеств.

Расписание занятий называют зеркалом боевой учебы роты. Чтобы это зеркало отображало реальное положение дел, нужно решительно отказаться от практики, когда расписания пишут писари рот, а темы, учебные вопросы, предусмотренные для отработки, излагаются упрощенно, схематично, не планируются комплексные занятия, инструкторско-методические занятия с сержантами, физическая зарядка, инструктажи перед заступлением на боевую службу и т. п. Надо повысить спрос с командиров рот, офицеров батальонного звена за качество ротных расписаний, их сохранность в течение года, а также за неукоснительное претворение в жизнь намеченного в них. Составление расписания — не формальный акт. Оно требует работы мысли, творчества, глубокого знания основ обучения и воспитания.

Однако составление расписания — это только начало в большом и важном деле, каким является организация учебно-воспитательного процесса в роте. Оно останется простым листом бумаги, если в подразделении не выполняется расписание дня, нарушаются требования общевоинских уставов, не на должном уровне находится дисциплина и организованность личного состава. В этом случае нельзя рассчитывать на высокие показатели воинов в ратном труде, социалистическом соревновании. Следовательно, чтобы обеспечить надлежащий уровень боевой обученности личного состава, боеготовности и боеспособности подразделений, части, надо организовать его жизнь строго по уставу. В частности, это означает: полный охват личного состава, свободного от службы, учебой; начало занятий, конец их, перерывы — все должно точно соответствовать распорядку дня. «На учебных занятиях и учениях обязан присутствовать весь личный состав полка, — гласит Устав внутренней службы Вооруженных Сил СССР. — От занятий освобождаются только лица, находящиеся в наряде по службе, предусмотренном приказом или приказанием по полку. С солдатами и сержантами, освобожденными по болезни от наружных занятий, распоряжением командира роты или старшины организуются занятия в классе». Так и только так должно быть в каждой роте, батальоне, части, соединении.

В современных условиях значительно возросли требования к руководителям занятий, их методической подготовке. Во внутренние войска, как правило, поступают призывники со средним, средне-специальным и даже высшим образованием, совершенствуется охранная техника, меняются способы действий караулов, войсковых нарядов. А учебного времени не прибавилось. Поэтому, не овладев широким диапазоном методических приемов, не уяснив, чему и как учить личный состав, на какие вопросы обратить главное внимание, не продумав, как повысить активность обучаемых, эффективность занятия, как создать условия, максимально приближенные к реальным, трудно добиться положительных показателей.

На основе многолетней практики во внутренних войсках выработана определенная система методической подготовки командиров. Это учебно-методические сборы, инструкторско-методические и показательные занятия, инструктажи, методические конференции и совещания по обмену опытом, самостоятельная работа. Продуманное, рациональное использование всех этих форм приносит, как показывает практика, хорошие результаты. И наоборот, где к данному вопросу относятся формально, там ниже уровень боевой и политической учебы, страдает качество тактической, тактико-специальной подготовки и полевой выучки подразделений в целом.

Наиболее пристального внимания к себе требуют молодые офицеры, которые еще не обладают достаточными методическими навыками. Поэтому весьма важно, чтобы в ходе сборов, инструкторско-методических и показательных занятий, методических конференций, взаимного посещения уроков они овладевали передовыми, наиболее эффективными приемами обучения и воспитания личного состава, особенно теми, которые подсказаны боевым опытом, практикой обучения и воспитания.

При этом хотелось бы подчеркнуть, что многое зависит от самих офицеров — от их трудолюбия, творческой активности, целеустремленности в учебе. Долг командиров, политорганов, штабов — всячески помогать молодым офицерам, выделять необходимое для самостоятельной подготовки время, обеспечивать литературой и пособиями, организовывать квалифицированные консультации, заинтересовывать в по-

вышении методических знаний и навыков. Большим подспорьем для офицеров должны быть индивидуальные задания, система зачетов, сдача экзаменов на классность.

Можно организовать и провести сколько угодно хороших мероприятий в масштабе зонального управления, соединения, части, но если высказанные на них ценные мысли, рекомендации не дойдут до офицеров, прапорщиков и всего личного состава подразделений, не найдут своего практического воплощения на тех или иных занятиях, — польза от них невелика. Вот почему задача вышестоящих командиров, штабов, политарганов состоит в том, чтобы помочь молодым офицерам на практике воплотить те рекомендации, которые они получили на сборах. Сделать это можно непосредственной учебой на местах, передачей опыта, образцовым показом, личным примером, советом, исправлением ошибок, терпеливым обучением младших. Иначе говоря, добиться, чтобы лейтенанты уяснили не только то, чему надо научить подчиненных, но и как наиболее целесообразно это сделать, какие передовые приемы, методы обучения использовать, на что обратить особое внимание. Более того, поприисутствовать у молодого офицера на занятиях, подсказать, поправить, сделать методический разбор, вселить уверенность в своих силах. Тогда определенно можно будет утверждать, что офицер на правильном пути.

Надо добиться, чтобы, покидая поле, класс, уходя с урока, каждый обучаемый мог сказать себе: «Да, сегодня я узнал то, о чем не ведал вчера, научился тому, чего не умел до сих пор». Подводя итог ежедневных занятий, командир должен оценивать действия не только подчиненных, но и свои лично с точки зрения методических удач и просчетов, результатов ратного труда воинов.

Между тем еще не везде уделяется должное внимание организации и качеству проведения каждого занятия. В некоторых подразделениях не изжито формальное отношение к ним. Подчас наблюдается очковитирательство, искусственное завышение оценок, стремление выдать желаемое за действительное, благополучными цифрами в отчете прикрыть серьезные промахи в обучении и воспитании. Нам не нужны липовые, умышленно натянутые оценки. Они только вводят всех в заблуждение. Из подобных фактов всякий раз надо делать правильные, по-партийному принципиальные выводы. Прежде всего внимательно разобраться в причинах промахов, выяснить обстоятельства, почему тот или иной военнослужащий, целый коллектив не справился с обязательствами, не достиг намеченных рубежей, почему то или иное должностное лицо встало на путь обмана. При этом следует строго спросить не только с конкретного виновника, но и с руководителей, допустивших отставание.

В современных условиях борьба за высокий уровень боевой выучки немаловажна без широкого развертывания социалистического соревнования — мощного рычага повышения творческой активности и инициативы военнослужащих. Как подтверждает опыт, при квалифицированном руководстве, полном обеспечении гласности, сравнимости результатов, возможности повторения передового опыта, то есть соблюдении ленинских принципов организации социалистического соревнования, оно обеспечивает простор для движения вперед, достижения отличных показателей в боевой службе, учебе и дисциплине, способствует подтягиванию отстающих до уровня передовиков.

Организуя соревнование, командир, руководители занятий должны создавать на каждом из них атмосферу состязательности, которая бы вызывала стремление перекрывать нормативы, лучше овладеть секретами служебного мастерства, оружием и техникой, военной специальностью, стать мастером боевой квалификации, а в итоге способствовала образцовому выполнению обучаемыми служебно-боевых задач.

Необходимо усилить пропаганду и внедрение в практику передового опыта, прежде всего достижений инициаторов соревнования, других отличных частей и подразделений. Основное в этой работе — выяснение сути опыта, четкое определение того, как, благодаря чему стали возможны высокие достижения в ратном труде, отличные показатели в учебе и соревновании. Широко показывать в наглядной агитации достижения лучших начальников караулов, часовых, рекордсменов и чемпионов рот по отдельным предметам обучения, видам спорта, упражнениям и нормативам. И в этом командирам и начальникам должны всемерно помогать партийные и комсомольские организации. Присущими им формами и методами работы они обязаны настойчиво бороться за личную примерность коммунистов и комсомольцев в боевом совершенствовании, строгом соблюдении дисциплины и порядка. На заседаниях бюро, партийных и комсомольских собраниях необходимо чаще заслушивать членов и кандидатов партии, членов ВЛКСМ о выполнении ими завета В. И. Ленина — учиться военному делу настоящим образом. По-партийному принципиально следует оценивать упущения в учебе и службе, упрощенчество и послабления. Всеми формами партийно-политической работы на занятиях, учениях, тренировках воспитывать у военнослужащих сознательное отношение к ратному труду, желание добиваться новых, более высоких показателей в боевой учебе, соревновании, перекрывать нормативы, действовать ночью по дневным нормативам, опередить соперника.

Требуется дальнейшего совершенствования контроль за боевой учебой, и прежде всего в подразделениях. Надо каждодневно, с пристрастием проверять, точно ли выполняются учебные планы и расписания, как готовятся и на каком уровне проводятся занятия, тренировки, учения, каков охват личного состава обучением. Такой предметный контроль должен сочетаться с не менее конкретной помощью, участием старших начальников в обучении личного состава. При этом нужно строго придерживаться

208
ся правила: каждый офицер, от штаба батальона до управления войск по зоне, выполняющая любое задание в роте, обязан провести там занятия с личным составом по боевой и политической подготовке, причем количество и тематика таких занятий должны быть строго определены каждому офицеру управления.

К сожалению, контроль и помощь командиру подразделения в повышении боевой выучки воинов нередко сводится к формальному фиксированию недостатков. Иной офицер штаба, политотдела или служб тыла, побывав в роте, батальоне отметит недочеты: и люди не подготовлены как следует к занятиям, и материальное обеспечение не продумано, и соревнование по задачам и нормативам организованно слабо. А когда поинтересуешься, что же предпринял лично этот офицер для устранения недостатков на месте, какая оказана помощь командиру подразделения, вразумительного ответа нередко не получаешь. Происходит это потому, что стиль работы такого офицера, образно говоря, хромает на обе ноги: он не вник в суть дела, зафиксировал то, что лежало на поверхности, не изучил причины недостатков, совместно с командиром подразделения не наметил пути их устранения, ничего не сделал сам, чтобы поправить положение.

Офицер штаба, политотдела, службы тыла — не пассивный наблюдатель в роте, не человек со стороны, а наделенный полномочиями представитель командования части, имеющий, согласно уставу, конкретные права и обязанности. И пользоваться ими, выполнять их в полную меру — его долг.

Если, например, в подразделении срываются или необоснованно переносятся занятия, не организована учеба с сержантами, нерегулярно проводится командирская подготовка офицеров и т. д., разве может быть спокойным помощник начальника штаба по боевой подготовке? Разве не должен чувствовать себя виноватым, скажем, начальник физической подготовки и спорта полка в том, что личный состав подразделений не обучен плаванию, ходьбе на лыжах, не закален в пешеходных переходах, что некоторые офицеры к сорока пяти годам начинают дряхлеть? Безусловно должен, обязан и по уставу, и по совести. Да иначе и быть не может. Ведь рота — та ячейка войскового организма, где решается успех боевой службы, обучения и воспитания личного состава. Это точка приложения максимума усилий офицеров управленческого аппарата всех звеньев.

Нам далеко не безразлично, какой след оставит в роте офицер штаба, политотдела, служб тыла: ограничится ли он констатацией фактов или окажет ту действительную помощь, которую от него ожидают, улучшится ли положение дел в подразделении после работы в нем офицера управления или останется на прежнем уровне.

Надо решительно покончить с еще бытующей кое-где практикой недооценки офицерами штабов, политорганов боевой учебы в роте, беспринципности в оценке недостатков в организации занятий. Их срыв или необоснованный перенос следует считать явлением из ряда вон выходящим, принимать энергичные и действенные меры по налаживанию ритмичного учебного процесса. Должный вклад в это могут внести управленческие партийные организации. В своих рядах они объединяют наиболее опытных, компетентных коммунистов, от чьей деятельности в немалой степени зависят уровень боевой готовности подразделений и частей, успехи в выполнении социалистических обязательств. Здесь на повестку дня заседаний бюро, партийных собраний надо регулярно выносить вопросы, связанные с поиском прогрессивных методов обучения и воспитания, повышением мобилизующей роли социалистического соревнования, пропагандой передового опыта. А главное — чтобы каждый коммунист, как говорится, засучив рукава упорно трудился над овладением военными знаниями, показывал личный пример добросовестного изучения военного дела, помогал в этом товарищам, был непримиримым к любым попыткам снизить напряжение в учебе, неполно и некачественно выполнить учебный план, давал бой формализму и очковтирательству.

Обученность личного состава, боевая сколоченность и боевая готовность подразделения, части, их способность в любой момент на высоком уровне выполнить поставленную задачу — все это должно составлять постоянную заботу как каждого коммуниста в отдельности, так и всей партийной организации, являющейся политическим ядром воинского коллектива. В твердой опоре на партийную организацию — залог успехов командира, в том числе и в решении задач боевой подготовки. Одна из главных забот управленческих парторганизаций — совершенствование стиля работы коммунистов, всех офицеров управления, воспитание у них чувства ответственности за порученный участок.

Благодаря заботе Коммунистической партии и Советского правительства во внутренних войсках созданы все условия для качественного выполнения задач боевой службы, боевой учебы. И священная обязанность каждого военнослужащего, какой бы пост он ни занимал, на каком бы участке ни находился, — постоянно совершенствовать свое боевое мастерство, бдительно нести боевую службу, крепить организованность.

1982 год — год 60-летия образования СССР — для каждой части, каждого подразделения должен стать годом настойчивого повышения боевой готовности, высокой эффективности и качества ратного труда, образцового уставного порядка и крепкой воинской дисциплины.

КРИТИКА И САМОКРИТИКА — ИСПЫТАННОЕ ОРУЖИЕ ПАРТИИ

**Генерал-майор П. С. ГРИДИН,
заместитель начальника Политического управления
внутренних войск МВД СССР**

Советский народ настойчиво борется за претворение в жизнь решений XXVI съезда партии, последующих пленумов ЦК КПСС. Повсеместно развернуто социалистическое соревнование за выполнение заданий второго года одиннадцатой пятилетки, достойную встречу 60-летия СССР.

В едином строю с тружениками страны идут войны внутренних войск МВД СССР. В нынешней сложной международной обстановке они направляют свои усилия, творческую энергию на дальнейшее повышение качества боевой службы и учебы, совершенствование боевой готовности войск. Командиры, политорганы, штабы, партийные и комсомольские организации, объективно и принципиально оценивая достигнутое, уделяют большое внимание утверждению ленинского стиля работы, неотъемлемой чертой которого является испытанный метод критики и самокритики.

Известно, какое большое значение развитие критики и самокритики придавал В. И. Ленин. «Открыто признать ошибку, вскрыть ее причины, проанализировать обстановку, ее породившую, обсудить внимательно средства исправить ошибку, — подчеркивал он, — вот это признак серьезной партии, вот это исполнение ею своих обязанностей...» (Полн. собр. соч., т. 41, с. 41).

Эти основополагающие указания В. И. Ленина остаются и по сей день живыми и актуальными. Они закреплены в решениях съездов партии, постановлении ЦК КПСС «О состоянии критики и самокритики в Тамбовской областной партийной организации». XXVI съезд КПСС призвал утверждать во всех партийных организациях дух самокритичности, непримиримости к недостаткам. «Наша позиция по этому вопро-

су, — говорил товарищ Л. И. Брежнев, — четко зафиксирована в Уставе партии. Она получила отражение и в Конституции СССР. Никакого попустительства в отношении зажимщиков критики — таково требование и партийного, и государственного закона!» (Материалы XXVI съезда КПСС. М., 1981, с. 74).

КПСС четко определила и существо метода критики. Оно заключается в том, чтобы все стороны деятельности той или иной организации, того или иного работника получали объективную оценку, чтобы имеющиеся недостатки подвергались всестороннему анализу с целью их устранения, чтобы не допускалось либерального отношения к недостаткам и к их виновникам. Доверие и уважение к людям должны сочетаться с требовательностью за порученное дело.

Практика партийной работы в войсках после XXVI съезда КПСС убедительно показывает, что во многих частях и подразделениях создана атмосфера высокой требовательности и взаимной зыскательности, есть все необходимые условия для прямой и открытой критики недостатков, в чем бы они ни проявлялись. Возросли ответственность членов КПСС за порученные участки работы и партийное влияние на все стороны деятельности воинов, повысилась общественно-политическая и служебная активность коммунистов, метод критики и самокритики стал нормой партийной жизни. Все это благотворно сказалось на результатах боевой службы и учебы, укреплении воинской дисциплины. Многие части и подразделения по итогам 1981 года добились права называться отличными, успешно решают задачи в 1982 году.

258

Взять, к примеру, часть, где секретарем партбюро майор В. Степанов. Благодаря усилиям командира, парторганизации здесь создана деловая, творческая атмосфера, царит дух взыскательности и принципиальности, нетерпимого отношения к недостаткам. На обсуждение коммунистов выносятся злободневные, наиболее важные вопросы боевой готовности части, подразделений, повышения качества боевой службы, учебы, идейно-воспитательной работы, социалистического соревнования, укрепления дисциплины, организованности личного состава.

На собраниях, заседаниях партбюро люди выступают открыто, с большой заинтересованностью в улучшении дела, критикуют тех, по чьей вине появились ошибки, упущения, намечают меры по их устранению. Так, при обсуждении на партийном собрании вопроса об авангардной роли коммунистов в социалистическом соревновании было предьявлено немало претензий к некоторым командирам подразделений, их заместителям по политчасти, секретарям ротных парторганизаций за неумение четко, по-боевому организовать соревнование, вдохнуть в него дух состязательности, добиться высокой эффективности. Резкой критике подверглись факты формализма и шаблона в соревновании, в значительной степени снижавшие его воспитательную роль. На собрании были определены пути преодоления всего того, что мешает в полную мощь использовать силу соревнования, выполнять социалистические обязательства.

Борясь за претворение в жизнь принятого постановления, члены партбюро, активисты повысили спрос с каждого коммуниста за примерность в службе, учебе и дисциплине.

В части стало правилом в каждом партийном коллективе обобщать все критические замечания и предложения коммунистов, определять, когда, кому и что нужно сделать по их реализации. На очередном собрании секретари парторганизаций информируют коммунистов о проделанной работе. Внимательное отношение командиров, партбюро к критике снизу воспитывает у членов и кандидатов в члены КПСС взыскательность, мобилизует их на устранение недостатков. Есть и зримые результаты этого. Выступая инициатором социалистического соревнования в войсках в 1980 году, личный состав с честью выполнил принятые обязательства, завоевал звание отличной части и в году XXVI съезда КПСС снова подтвердил его. Сегодня ведется настойчивая борьба за достижение новых рубежей.

Умело используется оружие критики и самокритики в борьбе за высокое качество боевой службы, боевой и политической подготовки в партийной организации, где секретарем старший лейтенант П. Растворов. Командир, политработник, партийные активисты внимательно анализируют ход учебы, выполнение коммунистами и всем личным составом социалистических обязательств. Члены партбюро регулярно быва-

ют на занятиях, в караулах и войсковых нарядах, беседуют с офицерами, коммунистами, вникают во все стороны жизни и деятельности людей, в их воспитание. Это позволяет им знать истинное положение дел в подразделениях, принципиально вскрывать причины снижения эффективности боевой учебы, факты упрощенчества, на партсобраниях и заседаниях бюро подвергать острой критике виновников упущений. Примеру партийных активистов следуют все коммунисты. Они не проходят мимо недостатков, дают им партийную оценку, добиваются их изжития. И не случайно дела в батальоне спорятся, по итогам 1981 года он признан отличным, в настоящее время личный состав наращивает успехи.

Выполняя требование XXVI съезда КПСС о дальнейшем повышении ответственности каждого руководителя за порученное дело, политорганы, парторганизации заметно подняли роль критики в их воспитании, в совершенствовании стиля работы. Примечательно, что метод критики и самокритики стал более эффективно применяться в парторганизациях управлений частей, соединений и внутренних войск по республикам и зонам. Если раньше на собраниях здесь отмечались лишь недостатки и упущения в деятельности подчиненных командиров и политработников, а о промахах и недоработках коммунистов штабов, политорганов, служб тыла обычно умалчивалось, то теперь, как правило, критика коммунистов управленческих парторганизаций направлена прежде всего на их собственные ошибки. Причем критике подвергаются не только имеющиеся недоработки, но и их конкретные виновники, в том числе коммунисты-руководители. Пользуясь оружием критики и самокритики, политорганы и управленческие парторганизации намечают, вырабатывают и осуществляют практические меры по устранению недостатков, активно борются за выполнение требований партии, приказов и директив Министра внутренних дел СССР, благотворно влияют на совершенствование стиля работы, контроля и проверки исполнения, на воспитание руководящих военных кадров в духе строгого соблюдения партийной и государственной дисциплины. Примером может служить одно из партийных собраний в управлении ордена Ленина Краснознаменной дивизии имени Ф. Э. Дзержинского, где выступавшие не стеснялись говорить правду, пусть даже горькую, в глаза своему товарищу, предлагали меры по дальнейшему улучшению дела, изжитию недостатков.

Все это способствует слаженной и более эффективной работе управленческого аппарата.

И если сегодня мы говорим о необходимости дальнейшего развертывания критики и самокритики, то это диктуется тем, что в отдельных партийных коллективах войск еще слабо используется важнейший метод партийной работы. И главное — говорим потому, чтобы никогда не притуплялось это острое, испытанное оружие

партии, чтобы оно всегда умело направлялось против благодушия, самодовольства, беспринципности в оценке положения дел, очковтирательства и лакировки действительности. К сожалению, факты принижения роли критики кое-где еще встречаются.

В войсках имеются части, которые, достигнув в прошлом высоких рубежей в служебно-боевой деятельности, затем сдали свои позиции, не подтвердили звания отличных. При глубоком изучении причин происшедшего среди других недостатков вскрываются и такие, как самоуспокоенность, благодушие. Оказывается, достигнутые успехи кое-кому из членов КПСС вскружили голову. Они стали несамкритично подходить к результатам своего труда, перестали замечать недостатки. В итоге снизилось качество обучения и воспитания воинов, что немедленно сказалось на надежности охраны объектов, дисциплине, выучке личного состава. Так произошло в одно время с частью, где начальником политотдела подполковник В. Быковский. Здесь, как и в некоторых других частях, видимо, пренебрегли проверенной жизнью истиной: там, где ослабляется внимание к критике недостатков, там они разрастаются и отрицательно влияют на общее положение дел. Только постоянная, принципиальная критика, требовательная самопроверка результатов своей работы могут принести желаемый успех.

Одной из причин отставания ряда частей как раз является то, что их руководителям, парторганизациям недостает критического, острого подхода в оценке состояния дел, не хватает глубины осмысления существа критики сверху за промахи в работе. Нельзя ограничиваться лишь признанием критики на словах. Нужна настойчивость в устранении недостатков. В противном случае отставание будет из года в год продолжаться.

Не один раз подвергаются критике части и подразделения, которые довольствуются только средними показателями, так называемой золотой серединой. Их возможности позволяют иметь более высокие результаты, стоит лишь преодолеть инерцию спокойной жизни. Партийные организации призваны изживать подобные настроения, будить у коммунистов чувство партийных бойцов, постоянную неудовлетворенность сделанным, воспитывать у них активную жизненную позицию, стремление множить ряды передовиков.

КПСС учит, что принципиальная партийная критика и самокритика не развивается сама по себе, автоматически. Она обеспечивается кропотливой, целеустремленной идеологической и организаторской работой командиров, политорганов, партийных организаций. Правильно поступают в передовых коллективах, где большое внимание уделяют воспитанию коммунистов в духе высокой идейности, партийной принципиальности, непримиримости к любым отклонениям от Устава КПСС, к недостаткам и упущениям по службе. Для решения этой задачи используют самые различные формы и методы. Среди них

лекции, доклады, беседы, в которых разъясняются положения Устава КПСС, роль и значение критики и самокритики. Посвящают этому вопросу теоретические конференции, семинары партийного и комсомольского актива, собеседования с коммунистами по произведениям В. И. Ленина, партийным документам.

Большой эффект дают такие оправдавшие себя формы партийного влияния, как индивидуальные собеседования, сообщения членов и кандидатов в члены КПСС о выполнении ими своего служебного и партийного долга, требований Устава партии. Практикуются сообщения о реагировании на критические замечания.

Так, например, поступают партком и партбюро в части, где политработником офицер Е. Холодов. Здесь создаются хорошие условия для роста активности и укрепления дисциплины коммунистов, развития и повышения действенности критики и самокритики. Поэтому и парторганизации работают боевито, инициативно, охватывают своим влиянием все важнейшие стороны боевой службы и учебы, дисциплины и воспитания личного состава.

В развитии критики и самокритики, в воспитании коммунистов важную роль играют партийные собрания. Это наиболее доступная возможность поделиться своими мыслями, наблюдениями, открыто высказать суждения, предложения. Политорганы, парткомы и партбюро в последнее время стали глубже вникать в ход их подготовки и проведения, больше заботиться о создании деловой, принципиальной обстановки, побуждающей членов КПСС критически оценивать положение дел в своем коллективе.

Однако следует признать, что так готовятся и проходят собрания далеко еще не везде. Кое-где неоправданно много коммунистов отсутствует на них, не изжит недостаток, отмеченный на XXVI съезде КПСС, когда члены партии приходят на собрания только для того, чтобы отсидеть положенные часы и выслушать заранее намеченных ораторов. Работа такой парторганизации, конечно, не может быть понастоящему эффективной. Это обычно происходит там, где у коммунистов не воспитывается подлинно заинтересованное отношение к результатам и делам своего подразделения, части, где боятся говорить друг другу правду в глаза.

А случается так потому, что политорганы порой слабо используют возможности критического самоанализа для повышения боевитости партийных комитетов и бюро как органов коллективного руководства. О стиле и методах их работы предметный разговор идет в лучшем случае на отчетно-выборных собраниях, хотя в деятельности отдельных выборных органов имеются существенные недостатки.

Возьмем практику подготовки и проведения заседаний парткомов, партбюро. Нет сомнения в том, что они стали за последнее время содержательными, деловыми, оказывают значительное воздействие на

служебно-боевую деятельность воинских коллективов, организаторскую, идейно-воспитательную, внутрипартийную жизнь. Но нельзя не видеть при этом и застарелый изъян. Разве всегда принципиально, с чувством высокой требовательности выступающие обсуждают поставленные в повестке дня вопросы, дополняют доклад примерами, критикуют виновных? К сожалению, не всегда. Очень часто речи ораторов, как справедливо отмечалось в постановлении ЦК КПСС «О состоянии критики и самокритики в Тамбовской областной партийной организации», представляют собой заранее составленные самоотчеты.

Видно, парткомам, партбюро следует более самокритично относиться к своей работе, чаще и строже сверять свои дела с требованиями Коммунистической партии, ее ЦК.

Когда речь идет о развитии принципиальной критики и самокритики в парторганизациях, то имеется в виду не только повышение активности коммунистов, воспитание у них чувства непримиримости к недостаткам. Важно, чтобы она была действенной. Вот почему необходимо внимательно изучать и учитывать все критические замечания и предложения, высказываемые коммунистами на партсобраниях и конференциях, собраниях актива, чтобы на них была должная реакция тех людей, в чей адрес они направлены.

Непременным условием высокой действенности критики является ее гласность. В. И. Ленин указывал, что «гласность есть меч, который сам исцеляет наносимые им раны» (Полн. собр. соч., т. 23, с. 53). Этому служат периодическое обсуждение хода реализации критических замечаний коммунистов на собраниях, заседаниях парткомов, партбюро, проверка на местах хода претворения в жизнь поступивших предложений, заслушивание в парторганизациях сообщений членов КПСС, ответственных за проведение тех или иных мероприятий.

На развитие критики большое влияние оказывает отношение командира к замечаниям и предложениям снизу. От него требуются особая принципиальность, выдержанность, объективное, внимательное отношение к предложениям и замечаниям, ибо пристрастное, болезненное реагирование на справедливую критику отрицательно сказывается на настроении и активности коммунистов, сковывает их инициативу, мешает преодолевать недостатки, снижает авторитет командира в глазах личного состава. Попытки замалчивать критику, игнорировать ее должны решительно пресекаться.

Политически зрелые командиры всегда прислушиваются к голосу партийного коллектива, чутко реагируют на обоснованные замечания и деловые предложения. От этого авторитет их только возрастает.

Устав КПСС дает право критиковать любого члена партии, какой бы пост он ни занимал. В Вооруженных Силах СССР, в том числе и внутренних войсках, запрещается лишь критика приказов и распоря-

жений командиров и начальников. Но ни один командир-единоначальник не может быть огражден от критики, если он плохо выполняет свои служебные и партийные обязанности, неправильно ведет себя в быту. «Надо со всей силой подчеркнуть, — говорил товарищ Л. И. Брежнев на XXVI съезде КПСС, — наше отношение к тем, кто ведет себя недостойно, нарушает Устав партии и нормы партийной морали, было, есть и будет непримиримым. Никаких поблажек и никому, когда речь идет о чести и авторитете нашей партии, о чистоте ее рядов!» (Материалы XXVI съезда КПСС, с. 68).

Однако следует признать, что мы до сих пор полностью не избавились от фактов неправильного реагирования на критические замечания. Одни руководители пообещают принять меры, но ничего не сделают для этого. Другие, не желая выносить сор из избы, встают на путь очковтирательства, обмана старших начальников. Третьи не против при случае и отомстить за справедливое замечание. Такое отношение к критике порождает либо безразличие коммунистов к положению дел в части, подразделении, что снижает их активность, желание бороться с недостатками, либо анонимные письма.

Нельзя признать нормальным, когда кое-кто не воспринимает критику на свой счет только на том основании, что фамилия его не называлась. Такие товарищи, к сожалению, еще не понимают, что необходимо извлекать уроки даже из недочетов других, чтобы предупредить их у себя.

Политорганам и парторганизациям следует не упускать из поля зрения всего того, что мешает развитию критики и самокритики. Анализировать, почему отдельные недостатки повторяются из года в год, хотя о них часто говорят, или в чем причина, что некоторые коммунисты отмалчиваются на собраниях, высказывают вслух наболевшее лишь «за углом». В чем тут их вина, а в чем парторганизации? Очевидно, воспитание коммунистов в духе принципиальности, непримиримости к недостаткам здесь не отличается высокой действенностью, если кто-то из них не понимает, что члена КПСС потому и называют бойцом партии, что он не остается в стороне от борьбы за наши принципы, не проходит мимо фактов, снижающих боеготовность, результаты труда всего коллектива. И, с другой стороны, в парторганизации, видимо, нет должного спроса с тех, кто прямо или косвенно встал на путь зажима критики.

Парткомам, партбюро нужно глубже вникать в состояние критики и самокритики, выносить эти вопросы на заседания, сборы командиров и политработников, семинары секретарей парторганизаций, улучшать пропаганду принципов партийного строительства и руководства, норм партийной жизни, требований Устава КПСС о праве и обязанности каждого коммуниста развивать критику и самокритику.

Практика показывает, что многие издержки в развитии критики и самокритики

ки объясняются упущениями в руководстве парторганизациями со стороны политических органов. Они призваны задавать критический тон при анализе достигнутых результатов, показывать пример непримиримости к недостаткам, развивать и поддерживать инициативу людей, решительно пресекать всякие попытки зажима и игнорирования критики.

Внимательное отношение к замечаниям и предложениям коммунистов, оперативная реализация их, а следовательно, действительность критики в решающей степени зависят от позиции коммунистов-руководителей. Задача политорганов — постоянно воспитывать их в духе неукоснительного выполнения ленинских норм партийной жизни и принципов партийного руководства, подхода к любому делу с государственных позиций.

Особое внимание политорганы, парторганизации обязаны уделять кадрам, недавно выдвинутым на руководящие посты. Это хорошо теоретически подготовленные, добросовестные офицеры. Но на первых порах у некоторых из них не все получается гладко — сказывается отсутствие необходимого опыта работы с людьми. Случается, что молодые руководители не могут правильно строить свои взаимоотношения с партийной, комсомольской организацией, не прислушиваются к их голосу, невнимательны к нуждам и запросам подчиненных.

Значительная часть молодых офицеров-коммунистов избирается в руководящие партийные органы, секретарями парторганизаций. Они в большинстве своем дорожат доверием товарищей по партии, с честью оправдывают его. Вместе с тем необходимо учитывать, что часть из них не обладает достаточным политическим опытом, привносит порой в партийную работу административно-хозяйственные методы. Важнейшая задача политорганов — повышать идейную закалку таких коммунистов, систематически вооружать навыками и методами партполитработы, политического и воинского воспитания, учить быть чуткими к людям, служить для личного состава примером в службе и быту.

Наряду с помощью молодым руководителям необходимы и высокая требовательность к ним, критический анализ их деятельности, строгий спрос за ошибки и упущения.

Нужно иметь в виду, что примиренческое отношение к недостаткам в работе молодых руководителей, снисходительность к их «ошибкам роста» усугубляют трудности становления кадров. Молодые руководители, да и не только молодые, уверовав в свою непогрешимость, начинают болезненно реагировать на критику в свой адрес, игнорировать мнение коллектива. Этого ни в коем случае нельзя допускать.

Вместе с тем политорганы, партийные организации обязаны бережно относиться

к кадрам, к каждому коммунисту, постоянно следить за тем, чтобы принципиальная партийная критика не подменялась демагогией, очернительством, а служила правильному воспитанию людей, объективной оценке кадров и результатов их труда. Следует всегда помнить слова В. И. Ленина, который говорил, что критика должна быть товарищеской, прямой, чуждой дипломатии и мелких расчетов. Ее ценность определяется не резкостью выражений, а правдивостью, доказательностью, значимостью поднятых вопросов.

В борьбе за внедрение всего нового, передового многое призвана сделать войсковая печать: настойчиво добиваться действительности своих выступлений, острее реагировать на факты отписок и пренебрежительного отношения к критике. Политорганы, парторганизации должны помочь нашей печати в этом: всесторонне поддерживать принципиальные выступления прессы, внимательно следить, чтобы отмеченные недостатки устранились, своевременно информировать редакции о принятых мерах.

Необходимо более полно использовать силу органов народного контроля.

Для дальнейшего развития критики и самокритики немаловажное значение имеет хорошо поставленная работа с письмами. В них содержатся не только просьбы, но и справедливая критика упущений и недостатков, ценные предложения. ЦК КПСС в принятом недавно по этому вопросу специальном постановлении потребовал дальнейшее улучшение работы с письмами трудящихся, всемерного совершенствования ее форм и методов в свете решений XXVI съезда КПСС.

Выполняя указания партии, политорганы усилили внимание к работе с письмами и заявлениями военнослужащих, значительно строже и принципиальнее стали оценивать факты пренебрежения к критике, деловым предложениям и замечаниям. Но недостатков в работе с письмами еще немало. Имеются случаи равнодушного, формального подхода к обоснованным критическим замечаниям и предложениям людей, рассмотрение отдельных писем неоправданно затягивается, не сокращается количество повторных писем, направленные жалобы и заявления в вышестоящие инстанции, а политорганы, парторганизации мирятся с таким положением, слабо контролируют должностных лиц, отвечающих за этот важный участок работы.

Дальнейшее развитие критики и самокритики — не кратковременная кампания, а важнейшая составная часть постоянной деятельности политорганов, партийных организаций. Последовательное применение этого испытанного оружия партии будет способствовать успешному выполнению задач, вытекающих для внутренних войск из решений исторического XXVI съезда КПСС.



200

СОРЕВНУЮТСЯ ОФИЦЕРЫ ПОДРАЗДЕЛЕНИЙ

Анализируя итоги зимнего периода обучения, мы пришли к единому мнению, что достижению хороших показателей во многом способствовал конкретный подход к социалистическому соревнованию. Оно было широко развернуто между подразделениями, военнослужащими всех категорий. Остановлюсь подробнее на том, как организовали мы его среди офицеров ротного звена.

Добрая слава идет у нас о майоре В. Лукашове, капитане В. Захарове, старшем лейтенанте В. Абрамове, лейтенантах В. Терешкине и В. Владе. И сами передовики, и подразделения, которыми они командовали, вышли на рубеж передовых. На их примере хорошо просматривается мобилизующая роль соревнования. Умело создавая во вверенных коллективах обстановку состязательности, соперничества среди личного состава, названные офицеры лично участвовали в борьбе за достижение высоких показателей в профессиональной подготовке.

Социалистическое соревнование между офицерами у нас организовано непосредственно по подразделениям. Это и понятно: где, как не в роте, могут быть созданы примерно одинаковые условия для соперничества?

В батальоне утвердилось правило, что каждый офицер самостоятельно принимает индивидуальные социалистические обязательства. Но при этом мы следим, чтобы учитывались все основные требования как к личной подготовке, так и к подготовке его подразделения. Ход соревнования между офицерами контролирует штаб батальона. Причем это не просто сбор и обобщение данных, а кропотливый разбор обязательств, достигнутых показателей, соотношение сил и возможностей каждого. Не секрет, были случаи, когда некоторые то-

варищи пытались определить для себя несложные задачи. При этом рассуждали так: зачем, мол, подвергать себя риску — быть раскритикованным за то, что не сдержал слова. Именно такую позицию одно время занимал лейтенант Б. Бакшеев. Его своевременно поправили.

Каждый офицер намечает обязательства не только по предметам обучения, но и по совершенствованию своего методического мастерства, составлению методических разработок, подготовке показных занятий и открытых уроков. Характерно, что содержание обязательств не дублирует обязанности офицеров, а выходит за пределы того, что им положено по службе.

Вот, например, какие задачи ставил перед собой в прошлом учебном году капитан В. Захаров: получить по всем предметам обучения отличные оценки, подготовить разработку для занятий по изучению правил стрельбы, два реферата (один по организации и тактике действий подразделений вероятного противника, другой — о воспитательной функции Советских Вооруженных Сил), выступить перед солдатами и сержантами с обзором новинок науки и техники, опубликованных в периодической печати, обобщить опыт организации соревнования во взводе, которым командовал старший лейтенант В. Абрамов.

Имелись в обязательствах капитана В. Захарова и пункты, прямо касающиеся вопросов повышения идейного и культурного уровня, улучшения дел по службе, участия в подготовке классных специалистов, спортсменов-разрядников и т. д. На соревнование Захаров вызвал своего давнего соперника капитана В. Дрозда — командира соседней роты, под началом которого он когда-то служил. Теперь на равных с ним состязается. Забегая вперед, скажу,

что в этот раз он опередил своего опытного товарища и занял первое место. Командование высоко отметило труд старательного офицера — он назначен недавно начальником штаба батальона. Вот вам наглядные плоды соревнования.

При подведении итогов за месяц штаб батальона определяет победителей социалистического соревнования с учетом выполнения индивидуальных заданий. Мы предъявляем самые строгие требования к тем, у кого слово расходится с делом. Так, когда старший лейтенант В. Анциферов, имея в целом высокие показатели, при очередном подведении итогов не представил индивидуальное задание на месяц (методическую разработку по тактико-специальной подготовке), его строго предупредили. Он ко всему прочему лишился лидирующего положения. Это сыграло свою роль: в следующем месяце Анциферов устранил недостаток.

Социалистическое соревнование способствует не только совершенствованию профессионального мастерства офицеров, но и в целом положительно влияет на их становление: повышаются дисциплинированность, организованность и исполнительность, наконец, растут практические результаты труда людей. Взять капитана В. Осипенко. Из месяца в месяц он наращивал усилия в службе, учебе. Это мы заметили и вышли с ходатайством о досрочном присвоении ему очередного воинского звания «капитан». Позднее, при аттестовании, был сделан вывод о том, что он достоин выдвижения на вышестоящую должность. Сейчас В. Осипенко работает в партполитаппарате части.

Аналогичных примеров можно привести немало — это и путь от командиров взводов до командиров рот капитана А. Калабекова и старшего лейтенанта В. Нагорного, и становление других офицеров.

Индивидуальные обязательства офицера — по существу перспективный план роста его воинского мастерства, идейно-политического и культурного уровня. Вот почему при выработке их мы следим, чтобы в них отражалось и участие в изобретательской и рационализаторской работе, экономии военного имущества и материальных ценностей, соблюдение норм морального кодекса строителя коммунизма.

Успешное выполнение офицерами социалистических обязательств достигается не только их собственным старанием, но и правильной организацией командирской учебы, умелым распространением штабом и партбюро опыта передовиков. Претворение в жизнь намеченного офицерами рассматриваем на совещаниях или собраниях, где всесторонне анализируем служебную деятельность и учебу каждого командира, политработника, показываем пути достижения успехов, вскрываем причины недостатков. Это одно из важных средств воспитания офицерского состава, повышения его активности в службе и общественной работе.

Глубоко вникают в ход социалистического соревнования, активно добиваются

личной примерности каждого коммуниста, члена ВЛКСМ в выполнении обязательств партийные и комсомольские организации подразделений, батальона.

Сложилась добрая традиция — заслушивание офицеров — коммунистов и комсомольцев, в том числе и по выполнению социалистических обязательств. Это, несомненно, оказывает большую помощь командирам и штабу в организации соревнования и руководстве им.

В целях усиления воспитательной роли соревнования при подведении итогов, помимо показателей в боевой службе, учебе, глубоко анализируем отношение соревнующихся к делу, их участие в общественной работе, взаимоотношения в коллективе.

При этом сравниваем показатели не только соперников, но и тех, кто имеет примерно одинаковый опыт (вместе пришли служить, в один год закончили училище и т. д.). Вот характерный пример. Служат у нас два товарища — лейтенант В. Терешкин и старший лейтенант А. Швецов. Они не соревнуются друг с другом потому, что находятся в разных ротах. Но на подведении итогов я обязательно называю их фамилии рядом: это уже стало правилом. И каждый из них невольно оценивает, как дела у его неофициального соперника, берет на вооружение все ценное, полезное из его практики. Это положительно влияет на их результаты: из месяца в месяц оба выходят на новые, более высокие рубежи в соревновании.

Однако, несмотря на успехи, которых добились офицеры подразделений, имеются проблемы, требующие глубокого изучения и рационального решения. Взять хотя бы самостоятельную работу. Не всегда удается спланировать и проконтролировать ее. Здесь мы видим свои упущения. Исходя из служебной нагрузки, не всегда еще обеспечивается у нас стопроцентный охват офицеров командирской учебой. Последнее время работники штаба взяли на себя часть нагрузки офицеров подразделений, особенно в дни командирской учебы и сборов.

За зимний период обучения удалось закрепить подъем политической активности и творческой инициативы всего личного состава, вызванный историческими решениями XXVI съезда КПСС, обеспечить дальнейший размах социалистического соревнования. Интересы дела требуют улучшать руководство им, более использовать его воспитательные возможности, добиваться лучших образцов ратного труда. Мы смеем внедрять в жизнь элементы состязательности, изыскиваем резервы для качественного выполнения служебно-боевых задач, перекрытия нормативов непосредственно на боевой службе, на занятиях, всеми формами идейно-воспитательной работы стремимся создать в каждом подразделении обстановку подлинного творчества, доброжелательности, товарищеской взаимопомощи, высокой ответственности за порученное дело.

Подполковник А. КОСТЕНКО,
командир батальона,

ЭЛЕКТРИЧЕСКИЕ РЕКИ СТРАНЫ

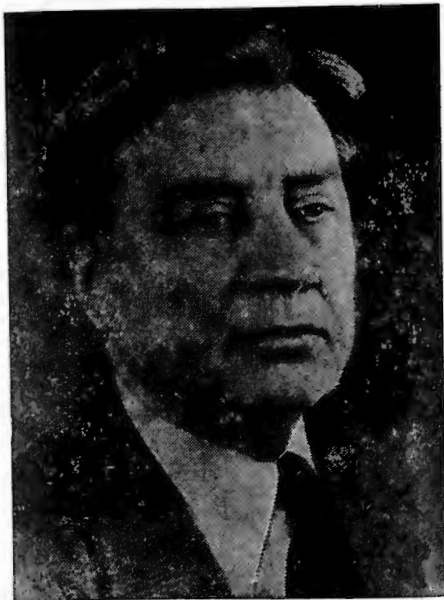

В Основных направлениях экономического и социального развития СССР на 1981—1985 годы и на период до 1990 года записано: «Продолжить работы по дальнейшему развитию Единой энергетической системы страны, повышению надежности и качества электроснабжения народного хозяйства». За этими скупыми строками — огромная программа развития и совершенствования важнейшей отрасли народного хозяйства. Рассказать о ней мы попросили заместителя министра энергетики и электрификации СССР профессора Ф. В. САПОЖНИКОВА.

— Федор Васильевич, какие узловые вопросы решает ваше министерство в одиннадцатой пятилетке?

— Прежде всего давайте задумаемся: 1 триллион 555 миллиардов киловатт-часов электроэнергии в год — рубеж нашей пятилетки. Рубеж высокий. Чтобы достичь его, намечена широкая программа строительства атомных электростанций в европейской части страны, создания мощных комплексов тепловых и гидроэлектростанций в восточных районах. Уже работает первенец Экибастузского бассейна — ГРЭС-1, сооружается пионер Канско-Ачинского разреза — Березовская ГРЭС. В Тюменской области будут действовать Сургутские электростанции и Урейгойская ГРЭС на попутном нефтяном и природном газе. Ускоренное строительство этих электростанций определяется необходимостью использования избытков попутного газа нефтедобычи и обеспечения электроэнергией районов Урала.

— Как видно, энергетические гиганты появятся в различных районах нашей страны: и там, где развитая промышленная база, и там, где она только будет развиваться. Значит, в одних местах возникнут излишки энергии, а в других ее будет недоставать?

— Распределение электроэнергии — одна из основных проблем. В такой стране, как Советский Союз, с его огромными просторами, разнообразными, зачастую суровыми природно-климатическими условиями, бесперебойная доставка энергии многочисленным потребителям представляет немалую научно-техническую сложность. Путь один — строительство электросетей, имеющих большую пропускную способность. Это позволяет укрупнять энергосистемы и

создавать мощные энергетические объединения, играющие решающую роль в обеспечении надежного электроснабжения народного хозяйства. Сейчас в СССР действуют 96 энергетических систем. Большинство из них входит в 11 крупных энергообъединений: Северо-Запада, Центра, Средней Волги, Юга, Северного Кавказа, Закавказья, Урала, Казахстана, Средней Азии, Сибири и Дальнего Востока.

Объединенные энергосистемы (ОЭС) европейской части страны, Урала, Казахстана и Сибири (всего 9 из 11) образуют Единую энергетическую систему — ЕЭС СССР.

Единая энергосистема в масштабах страны — это высшая форма централизации электроснабжения, это совокупность электрических станций и подстанций, связанных общей электрической сетью, пропускная способность которой обеспечивает возможность совместной работы электростанций на территории всей страны или значительной ее части.

ЕЭС СССР управляется из одного диспетчерского центра, обладает мощными межсистемными связями. Она не имеет аналогов в мировой энергетике.

Такой единый, цельный организм позволяет реализовать все преимущества объединенной работы отдельных энергосистем. К ним относятся: снижение требуемой мощности электростанций за счет несовпадения максимума электрических нагрузок по районам (так называемый широтный эффект); возможность концентрировать производство энергии, увеличивая мощность электростанций и отдельных агрегатов; взаимопомощь энергосистем в аварийных ситуациях и при отклонениях нагрузки в отдельных районах, возможность быстрой ликвидации аварий.

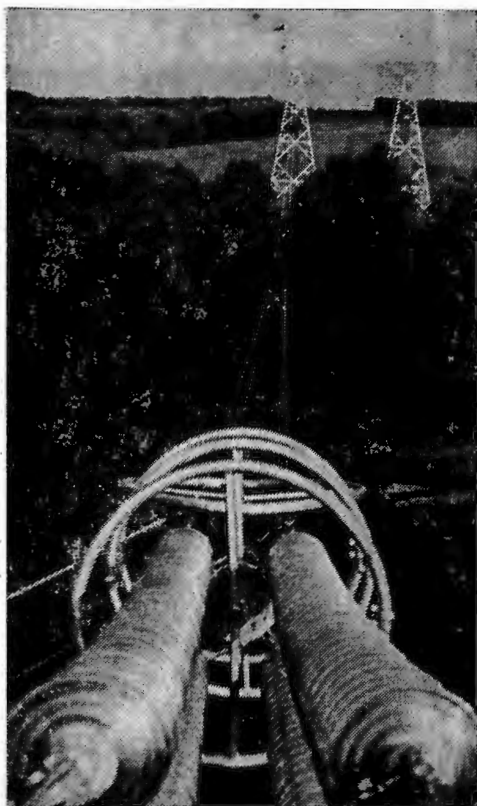

Энергомост через водную преграду.
 Фото В. Елкина.

— XXVI съезд КПСС еще раз указал на необходимость экономного, рационального хозяйствования. Как в этом смысле действует ЕЭС?

— Именно это — экономичность, реальная материальная выгода — и лежит в основе самой идеи объединения энергосистем. Вспомним: формирование ЕЭС СССР началось в пятидесятых годах путем объединения на параллельную работу энергосистем основной части европейских районов страны. Решающую роль в ее создании на этом этапе сыграло сооружение первых в мире линий электропередач (ЛЭП) напряжением 500 киловольт от мощных ГЭС на Волге к объединенным энергетическим системам Центра, Юга и Урала.

В настоящее время ЕЭС СССР охватывает территорию площадью 10 миллионов квадратных километров с населением примерно 220 миллионов человек. Это кольцо замкнулось в годы десятой пятилетки: в 1978 году вошла в строй ЛЭП напряжением 500 киловольт Рубцовск — Барнаул — Новосибирск, связавшая Сибирь с Единой энергосистемой страны. Это явилось важным этапом формирования ЕЭС СССР.

В годы прошедшей пятилетки завершено строительство линий электропередачи еще более высокого напряжения. ЛЭП-750

соединили Курскую атомную станцию с подстанцией Новобрянской и Ленинградскую АЭС с подстанцией Ленинградской.

В 1978 году вошла в строй ЛЭП напряжением 750 киловольт Винница — Альбертирша (Венгерская Народная Республика). Ныне наша Единая энергосистема работает рука об руку с ОЭС стран — членов СЭВ.

Теперь о конкретных выгодах. Создание ЕЭС в ее нынешних границах уже обеспечило экономию около 2 миллиардов рублей капиталовложений в развитие энергетики и снижение ежегодных эксплуатационных расходов примерно на 700 миллионов рублей. К 1990 году ожидается удвоение этого экономического эффекта. Снижение годового максимума нагрузки за счет разновременности наступления максимумов энергосистем в декабре 1981 года составило 9 миллионов киловатт.

Параллельная работа отдельных энергосистем позволила повысить экономичность работы объединения в целом, в частности за счет снижения удельного расхода топлива. Экономия достигается благодаря улучшению режимов и структуры выработки электроэнергии, сокращению числа часов работы устаревшего, малоекономичного оборудования.

ЕЭС СССР позволяет маневрировать топливно-энергетическими ресурсами, оперативно взаимодействуя с системой газоснабжения, с транспортом, занятым перевозкой топлива, с нефтепроводами.

Наша основная забота — надежность и еще раз надежность электроснабжения. Для обеспечения надежного и экономичного функционирования Единой энергосистемы, перехода на качественно новый уровень управления создается автоматизированная система диспетчерского управления — АСДУ ЕЭС СССР. Наши ученые и инженеры работают над более совершенными системами и аппаратурой автоматического управления нормальными и аварийными режимами, используют управляющие и вычислительные комплексы, средства телемеханики и передачи данных.

— Перспективы широкие. Наверное, есть и более близкие задачи, решать которые предстоит в одиннадцатой пятилетке и последующее время, скажем, в пределах десяти лет, как определяют Основные направления?

— Да, этот период явится качественно новым этапом формирования ЕЭС СССР. В настоящее время основными цепочками ее являются воздушные линии переменного тока на напряжение 500 и 330 киловольт. В перспективе же сети будут строиться в основном из линий 500, 750 и 1150 киловольт. Кроме того, будет создана первая транспортная электропередача постоянного тока напряжением 1500 киловольт.

Это вызвано тем, что мы планируем повышать нагрузки и мощности электростанций, увеличивать потоки электроэнергии. Так, если ЛЭП, связывающие объединения Северо-Запада, Центра и Юга, Центра и Средней Волги, в 1980 году имели пропускную способность 1,5—2 миллиона киловатт,

то к 1990 году она должна возрасти до 4—6 миллионов киловатт. Здесь работают объективные условия: потребители все больше удаляются от электростанций, поскольку основные центры добывающей промышленности перемещаются на восток и север. Примерно 80 процентов природных запасов угля, нефти и газа в нашей стране сосредоточено в труднодоступных районах Сибири и Крайнего Севера, тогда как главная доля потребления их приходится на европейскую часть страны и Урал. Эта разобщенность мест добычи и потребления энергетических ресурсов приводит к быстрому нарастанию потоков топлива с востока на запад. В ближайшее время будет необходимо транспортировать примерно 900 миллионов тонн условного топлива ежегодно. Поэтому доставка топлива из мест добычи к местам потребления становится важной народнохозяйственной проблемой. Решить ее можно различными способами, используя железнодорожный, трубопроводный или электронный транспорт. Выбор осуществляется на основании технико-экономических расчетов.

В ряде случаев выгоднее сжигать топливо в построенных рядом с местом его добычи электростанциях, а полученную электроэнергию транспортировать по проводам.

— Наверное, есть уже практические шаги в решении этих проблем?

— Конечно. Например, необходимость передачи энергии из богатых топливом районов Сибири в энергосистемы Урала обусловила сооружение линии электропередачи переменного тока напряжением 1150 киловольт.

Создание этой магистрали протяженностью около 2,5 тысячи километров имеет большое значение для ЕЭС. Она будет передавать электроэнергию от электростанций Экибастузского и Канско-Ачинского топливно-энергетических комплексов. Первоочередной будет 1300-километровая ЛЭП Экибастуз — Челябинск.

В настоящее время начато строительство магистральной линии постоянного тока сверхвысокого напряжения. Ее протяженность — 2400 километров. Она доставит избыток энергии строящихся мощных тепловых электростанций Экибастуза через Урал в Тамбов. Под напряжением 1500 киловольт потечет по этому руслу электрический поток в 42 миллиарда киловатт-часов в год. Другими словами, ввод этой линии будет равносильен строительству в европейской части страны двух тепловых электростанций мощностью по 3 миллиона киловатт каждая.

Нужно заметить, что электропередачи 1150 киловольт переменного тока и 1500 киловольт Экибастуз — Центр постоянного тока уникальны.

Характерная особенность предстоящего периода — дальнейшее развитие сетей напряжением 500 и 750 киловольт. Это обусловлено концентрацией энергетических мощностей. Чем больше мощность электростанции, тем значительнее объем электроэнергии, которую она должна выдать потребителям, и тем выше должны быть про-

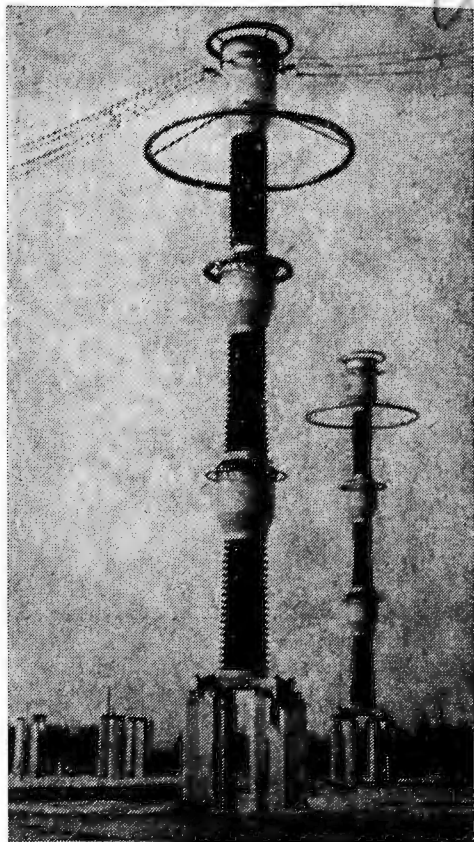

Испытательный полигон «Белый Раст». Исследуются возможности трансформатора тока 1150 кВ.

Фото А. Бобакова.

пускная способность и, следовательно, напряжение той линии, по которой потечет электрическая река — от электростанции к распределительным устройствам.

Кроме «системообразующих» функций ЛЭП-750 будут широко использоваться для выдачи мощности атомных электростанций. На западе европейской части страны они соединят крупные электростанции, в том числе и атомные. Намечено также создание кольцевой «дороги» — сети напряжением 750 киловольт, которая усилит связи между объединенными энергосистемами и обеспечит электроснабжение потребителей Белоруссии, прибалтийских республик, районов Северо-Запада, Центра России, промышленных районов Украины.

На напряжение 750 киловольт будут рассчитаны линии связи ЕЭС СССР с социалистическими странами.

Первые участки кольца 750 киловольт — межсистемная связь Северо-Запад — Центр, трансукраинская электропередача и межгосударственная ЛЭП СССР — ВНР — уже действуют.

Началось и сооружение первой очереди сверхвысоковольтной ЛЭП напряжением

1500 киловольт постоянного тока. Но она только нижняя ступенька на пути к созданию еще более мощных и дальних электропередач. Именно такие необходимы для транспортировки огромного количества энергии, которое может дать Канско-Ачинский топливно-энергетический комплекс. Как известно, он располагает громадными запасами угля, годовая добыча его в этом бассейне может быть доведена до миллиарда тонн.

И поэтому в наших институтах уже сегодня ведутся работы над мощными энергоустановками еще более высокого напряжения: 2250 и 2500 киловольт. Такие линии способны передать целый океан энергии —

240 миллиардов киловатт-часов в год. Для сравнения можно сказать, что это примерно пятая часть всей электроэнергии, которая вырабатывается сегодня на всех электростанциях страны. А в портфеле ученых есть и другие перспективные разработки. Проверяется возможность осуществления сверхдальней передачи энергии с помощью полуволновых электропередач. Ведутся разработки криогенных кабельных линий.

Какими они будут — энергоустановки будущего — покажет время. Но основы их создания советские энергетики закладывают уже сегодня.

Беседу записала С. Борисова.



КАЗАХСКАЯ ССР



КАРАВАЙ КАЗАХСТАНА

От низовий Волги до Алтая, от Западно-Сибирской равнины до Тянь-Шаня раскинулись необозримые просторы Казахской Советской Социалистической Республики. Ранее отсталая колониальная окраина царской России за годы Советской власти превратилась в индустриальный край, в регион широко развитого социалистического сельского хозяйства.

В республике созданы почти все основные отрасли тяжелой промышленности. Ведущая отрасль — цветная металлургия, представленная медной, свинцово-цинковой, титано-магниевого промышленности, а также производством редких и драгоценных металлов. В Казахстане освоено производство свыше 30 химических элементов. Всеобщей известностью пользуются Карагандинский, Балхашский и Джезказганский горно-металлургические комбинаты, Иртышский медеплавильный завод, Усть-Каменогорский свинцово-цинковый комбинат и другие предприятия.

По добыче угля республика занимает третье место в стране. Резко возросло значение Экибастузского месторождения, где уголь добывается открытым способом. Ныне Казахстан за восемь дней выпускает продукции столько же, сколько производилось за весь 1937 год.

Поистине колоссальный скачок сделан в сельском хозяйстве — от кочевого скотоводства к многоотраслевому хозяйству, от

примитивной сохи — к самым современным тракторам и комбайнам.

Большой подвиг совершили коммунисты Казахстана, его рабочий класс и крестьянство в тесном единении с посланцами всех братских республик при освоении целинных и залежных земель. Целинная эпопея преобразила села республики, изменила уклад жизни сельских труженников.

Еще более разительны перемены в духовной жизни казахского народа. До революции грамотность населения едва достигала двух процентов. Теперь в республике более 50 высших учебных заведений, своя Академия наук, сотни научно-исследовательских институтов, культурно-просветительных учреждений. Подлинного расцвета достигла казахская советская литература. Всей стране и миру известны имена Абая Кунанбаева, Сакена Сейфуллина, Джамбула Джабаева, Мухтара Ауэзова. В их произведениях воспеваются человек труда, обновленный край, воинский подвиг, богатый духовный мир современника.

Захватывая перспективы развития Казахской ССР в одиннадцатой пятилетке. Предполагается увеличить производство промышленной продукции на 22—25 процентов, укрепить сырьевую базу цветной и черной металлургии, расширить геологоразведочные работы на нефть и газ, уско-

213

речь освоение нефтяных месторождений на полуострове Бузычи. Основными направлениями экономического и социального развития СССР на 1981—1985 годы и на период до 1990 года запланировано по республике: довести к концу пятилетки добычу угля до 134 млн. тонн, выработку электроэнергии до 90—95 млрд. киловатт-часов, годового проката черных металлов до 5,1—5,3 млн. тонн, тканей до 208—210 млн. кв. метров. Ввести в действие новые мощности по добыче фосфоритов в Каратауском бассейне и в Актюбинской области, производству желтого фосфора и минеральных удобрений. Завершить строительство Чимкентского нефтеперерабатывающего завода.

Весом будет вклад в пятилетку хлеборобов и животноводов республики. Среднегодовой объем валовой продукции сельского хозяйства увеличится на 11—13 процентов, а дальнейшее развитие животноводства будет осуществляться в основном за счет мясного скотоводства и тонкорунного овцеводства. Планируется также обводнить в пустынных и полупустынных районах 15 млн. гектаров пастбищ.

О том, как хлеборобы борются за большой каравай Казахстана, рассказывает на страницах журнала **Н. МАЛГАЖДАРОВ**, бригадир тракторно-полеводческой бригады совхоза «Приозерный» Целиноградской области, Герой Социалистического Труда, лауреат Государственной премии Казахской ССР, делегат XXVI съезда КПСС.

* * *

Казахстанская степь... Подобно песне акына, широко и вольготно раскинулись ее необозримые просторы. Много видела эта опаленная зноем, овеванная студеными ветрами земля, много легенд рождалось и умирало на ней. Но того, что вершится здесь сегодня, не смогла бы вместить самая дерзкая и фантастическая мечта моих предков.

Я старожил этих мест и не верю порой глазам своим — до того быстро меняет облик наша древняя земля. Видно, нет ничего необычного в том, что реальность опередила мечту. Ведь сегодня слова «степь» и «целина» неотделимы друг от друга.

«Люди растили хлеб на земле — земля растила людей», — пишет в своей книге «Целина» Леонид Ильич Брежнев. Замечательные, мудрые слова! Мне, хлеборобу, глубоко понятен их смысл. Четырнадцатилетним подростком сел я за рычаги трактора. Время было суровое: война. Все мужчины ушли на фронт. В селе остались старики, женщины да ребятишки. Вот и стало поле моей главной школой. Нелегко приходилось! Тракторов — раз, два и обчелся, запчастей нет, а какие из нас, изголодавшихся подростков, были трактори-

сты — и вовсе умолчу. Порой не хватало силенок, чтобы завести двигатель, звали на помощь стариков. Но никто не пасовал перед трудностями. Отцы и старшие братья бьют на фронте фашистов, а наш долг — приближать час победы в тылу. Так считали мы.

Кончилась война. Надо было восстанавливать разрушенное хозяйство, поднимать из руин и пепла города и села. Выстояли мы и в этой борьбе. Недоедали, недосыпали, трудились из последних сил, но выстояли.

А потом партия сказала: стране нужен большой хлеб. И в нашу жизнь вошла целина. Ее я считаю своим университетом. Чудесное, неповторимое это было время! Целина учила работать по-новому, воспитывала ответственность, открывала невиданные перспективы экономического роста. Целина — это новь моей страны, моей республики. Только в Советском государстве мог свершиться этот общенародный трудовой подвиг, ставший как бы продолжением подвига фронтового. И когда меня спрашивают о секретах успеха бригады в социалистическом соревновании, я отвечаю: секрет прост, у нас человек человеку — друг, товарищ и брат.

Особой гордостью напоянилось мое сердце, когда на XXVI съезде партии услышал высокую оценку трудовым достижениям моих земляков. «Возьмите, например, Казахстан. Он переживает период настоящего расцвета экономики и культуры, — говорил товарищ Л. И. Брежнев в Отчетном докладе ЦК. — Только в десятой пятилетке здесь введено в строй более 250 современных промышленных предприятий, крупных цехов и производств. Привычным становится казахстанский миллиард пудов хлеба, составляющий вместе с хлебом Российской Федерации и Украины основу продовольственного фонда страны».

Казахстанский миллиард. Сейчас он никого не удивляет. Астрономический показатель мы воспринимаем как норму. А ведь совсем недавно об этом только приходилось мечтать. Такой успех стал возможен благодаря неустанному, самоотверженному труду колхозников, рабочих совхозов, всех тех, кто причастен к славным делам целинников.

На поля пришла новая техника. Возросло мастерство механизаторов. Достижения хлеборобов республики связаны с усилением работы парторганизаций по внедрению в сельскохозяйственное производство научной системы земледелия и передовой практики. Вот откуда берется благодатная почва для могучего целинного колоса.

Скажу о нашей тракторно-полеводческой бригаде. У нас давно внедрена без-

отвальная обработка полей, широко применяется противозероизная техника. Это позволило значительно снизить губительные последствия засухи. Большое внимание уделяем снегозадержанию, своевременно внесению удобрений. Настойчиво ведем борьбу и с извечным врагом хлебороба — сорняком.

В первые годы десятой пятилетки мы начали внедрять опыт по использованию новых видов севооборота. А вскоре освоили передовой опыт по нормам посева. Словом, каждый механизатор понимает: только при комплексном внедрении приемов почвозащитного земледелия и совершенствовании агротехники возделывания зерновых культур можно рассчитывать на устойчивые урожаи.

Трудятся в бригаде дружно, с чувством ответственности. Не помню дня, чтобы кто-нибудь сидел без дела, отлынивал от работы. Особенно высок трудовой накал во время уборочной страды. Люди буквально забывают о себе, об отдыхе. Все силы отдаем тому, чтобы убрать хлеб вовремя, не оставить в поле ни одного колоска. Принцип «ни минуты простоя, ни грамма потерь» стал лозунгом каждого, кто связан с уборочной кампанией.

Перед жатвой я как бригадир проверяю готовность техники, вместе с товарищами производжу тщательную регулировку режущего аппарата каждой жатки, молотильных аппаратов и т. д. Стоит хоть одному комбайну ненадолго выйти из строя, как это заметно скажется на темпах уборки, выполнении коллективных социалистических обязательств. Вот почему в бригаде установлено твердое правило: в поле — только исправная техника.

Среди членов бригады, как и всех рабочих совхозов, ни на минуту не угасает огонек соревнования за достижение наивысшей производительности труда и высокого качества работы. В авангарде соревнующихся всегда идут коммунисты. Их у нас двенадцать. Они работают на самых ответственных участках, личным примером увлекают за собой товарищей, помогают молодым механизаторам. Члены партии — инициаторы передовых починов в соревновании за достижение наивысшей выработки зерна на один комбайн, обеспечение высокого качества уборки и сохранности урожая. Среди них назову Х. Ахметова, Т. Кадырбаева, Д. Машранова, К. Сералина.

В бригаде получил широкое распространение опыт передовиков. По их инициативе организованы специальные курсы повышения квалификации молодых механизаторов. Занятия с ними ведут Д. Машранов и Х. Ахметов.

Следуя примеру коммунистов, по-

ударному трудится бригадная комсомолка. Радостью наполняется сердце, когда вижу за штурвалами комбайнов Б. Сакенова, К. Ергалиева и других комсомольцев. Крепнет уверенность: нет, не подведет нас молодая смена, достойно продолжит героические традиции первоцелинников.

«Хорошо, по-ударному работали советские люди. Тесно сплоченные вокруг ленинской партии, воспринимая ее предначертания как свое личное, кровное дело, труженики города и села не жалели усилий, наращивая экономический потенциал Родины», — сказал с трибуны XXVI съезда товарищ Л. И. Брежнев. И я счастлив, что в достижениях Отчизны есть скромная частица труда нашей бригады.

Мы с гордостью рапортовали о своих успехах: за пятилетку повысилась среднегодовая урожайность — сегодня она составляет 15,3 центнера с гектара, снизилась себестоимость продукции, поднялся уровень рентабельности. За ударный труд 14 механизаторов бригады награждены орденами и медалями. Но не в правилах советских людей останавливаться на достигнутом. Перед сельским хозяйством, подчеркивалось на XXVI съезде, стоит проблема повышения эффективности и качества. Речь идет о том, чтобы решительно повысить эффективность использования земель, машин, удобрений, увеличить урожайность всех культур.

Руководствуясь указаниями партии, механизаторы нашей бригады поставили цель: в одиннадцатой пятилетке добиться среднегодовой урожайности не менее 20 центнеров с гектара. Наши планы вполне реальны. У нас еще много неиспользованных резервов: это и плодородие почвы, и рациональное использование органических и минеральных удобрений, и эффективная эксплуатация техники, и многое другое. Вот об этих проблемах и зашел у нас разговор, когда брали социалистические обязательства в честь 60-летия образования СССР. Мы единодушно решили: приложим все силы к тому, чтобы достичь намеченных рубежей, выполнить свой долг земледельцев, долг целинников. И это нам по плечу. Ведь в постановлении ЦК КПСС «О 60-й годовщине образования Союза Советских Социалистических Республик» сказано: «Атмосфера коллективизма и товарищества, сплоченность, дружба всех наций и народностей, нравственное здоровье общества, подлинный демократизм и социальный оптимизм, нетерпимое отношение к отступлению от социалистической морали — важнейшие грани советского образа жизни». Именно такая атмосфера царит повсюду. В этом я убеждаюсь, бывая в гостях у рабочих, студентов, воинов. «На работу партии родной ударным трудом ответим!» — говорит советские люди.

204



«Цена фашисту — одна пуля!», «Бить врага с первого выстрела!» — так ответили воины внутренних войск на приказ Верховного Главнокомандующего № 130, который предписывал всемерно развивать снайперское движение. Во внутренних войсках оно приобрело поистине всеохватывающий характер. Некоторые части ставили задачу: иметь 90% личного состава снайперами. Под Москвой и Ленинградом, Сталинградом и на Кавказе наши снайперы наращивали счет уничтоженным гитлеровским захватчикам. Команды снайперов, сформированные в частях войск, прибывали на фронт для боевых стажировок, в результате которых фашисты теряли сотни солдат и офицеров.

Всей стране известны имена Героев Советского Союза Петра Голиченкова, Ивана Векливецова, снайперский счет которых выражался трехзначным числом. Сотни и тысячи лучших стрелков войск умело били врага.

СНАЙПЕРСКИЙ СЧЕТ

В июне 1942 года отделу боевой подготовки Управления конвойных войск НКВД предложили подготовить показательное занятие для офицеров частей Московского гарнизона о действиях снайперской пары в обороне. Помнится, мы тогда с полковником И. Казанцевым выехали в один из поселков Московской области, где готовились наши снайперы. Занятия с ними проводил старший лейтенант И. Осипов. Наблюдая за действиями обучаемых, Казанцев подозвал к себе офицера:

— Товарищ старший лейтенант, почему вы не учите бойцов выбору огневой позиции и способам маскировки?

— Местность, товарищ полковник, не вполне подходящая, — ответил тот. И помолчав, добавил: — Мы эти вопросы отрабатываем в другом месте.

— Жаль, что неподходящая, — в голосе Казанцева слышался сарказм. — Что означает слово снайпер? — спросил он у Осипова. И сам же ответил: — Снайпер — это очень меткий и очень искусный стрелок. Подчеркиваю — искусный. Отборочные стрельбы показали, что в меткости на вас и ваших людей можно положиться. Но этого мало. У фашистов метких стрелков тоже хватает. И они умеют не только стрелять, но и маскироваться, ничем не выдавая себя, наблюдать. Поэтому вы должны научиться стрелять так, чтобы уничтожать противника первой пулей, выбрать огневую позицию всюду, сливаться с местностью таким образом, чтобы вас нельзя было обнаружить и с помощью стереотрубы.

Показное занятие прошло в обстановке, максимально приближенной к боевой, и по-

лучило высокую оценку начальника войск. Представителям соединений и частей приказали подготовить и провести аналогичные занятия в дивизиях и полках.

В пропаганду снайперского движения включились все командиры и политработники войск. В частях провели однодневные сборы самых метких стрелков. А вскоре войскам был выслан график боевой стажировки.

В конце августа 1942 года меня командировали под Юхнов в штаб 49-й армии для организации боевой стажировки наших снайперов. Помню, встретил нас энергичный офицер оперативного отдела. Мы познакомились. Он назвался К. Цветковым. Я представил командиров снайперских команд. Через несколько минут мы уже шли по дороге-лежневке, проложенной в густом лесу, затем — по подлеску из дубков и березок. Наконец, вышли на открытое пространство. В стороне, за оврагом, увидели разбросанные по косогору бревенчатые избы.

— Значит, и штаб близко? — спросил я шагнувшего рядом Цветкова.

— Да вот, перед вами, — он указал на дом, стоявший на краю оврага.

Ухали редкие взрывы.

— Вот вам и фронт, — сказал Цветков. — Снаряды противника и сюда частенько залетают...

Да, это был фронт.

В лесу темные лохматые ели, будто в испуге, тесно жались друг к другу. Бойцы разошлись, присели отдохнуть после марша.

Старший сержант И. Кустов повернулся к старшему лейтенанту М. Клушину, сидевшему рядом.

— Послушайте, товарищ старший лейтенант, что мне из дома пишут. Там немцы побывали. Теперь-то их выперли... Вот письмо: «Немцы сожгли школу, клуб, многих в селе убили. У тебя, Ваня, в руках винтовка. Отомсти фашистам. Отомсти за всех нас...»

Дочитать письмо он не успел. Узнав о прибытии снайперов, начальник штаба дивизии пригласил нас к себе. Затем он распорядился направить снайперов в полки первого эшелона, разместить по всему переднему краю, подчинив командирам полков и рот.

В тот же день было составлено первое донесение для начальника войск о начале боевой стажировки снайперов, а под вечер мы вышли с Цветковым на передний край.

На передовой было тихо, лишь изредка раздавались пулеметные очереди и одиночные винтовочные выстрелы. По тропинке добрались до первых ходов сообщений. На правом фланге участка обороны полка встретили нашу первую снайперскую пару. Это были ефрейтор Петр Кузин и красноармеец Михаил Мухин. Их позиция оказалась удачной: первая траншея противника проходила в метрах в трехстах от нее и хорошо просматривалась.

— Зарылись гады в норы и носа не кажут, — сердито ругнул гитлеровцев Кузин.

— Ничего, товарищи, терпеливо наблюдайте, и обязательно придет успех, — подбодрил я бойцов.

В течение пяти часов мы с майором Цветковым обошли всех снайперов. На участке старшего сержанта Кустова подошли к снайперской паре ефрейтора Н. Цапенко и красноармейца Б. Герасимова.

— Немцы науганы, не показываются, — пожаловался Цапенко и предложил соорудить ночью окопчик перед позицией роты — оттуда, мол, будет лучше вести наблюдение за врагом.

Получив «добро», Цапенко пополз по полю. Уже в предраусветной мгле он закончил сооружение бруствера, умело замаскировал его. Устроившись поудобнее, стал наблюдать. Враг, однако, не появлялся. Наконец Николай заметил небольшой холмик, за которым, как он предположил, могли скрываться гитлеровцы. И верно, через некоторое время оттуда раздалась пулеметная дробь. Теперь Цапенко отчетливо увидел гитлеровцев. Он прицелился, выстрелил. Сразу же лицом в землю уткнулся наводчик. Второй фашист отпрянул назад, но укрыться не успел — и его достала снайперская пуля...

Вечером ефрейтор Цапенко записал в свою снайперскую книжку двух истребленных фашистов.

Через неделю я отправил начальнику войск вторую записку. В ней доносил, что с 28 августа по 4 сентября наши снайперы уничтожили 59 вражеских солдат и офицеров.

...В один из дней к старшему сержанту Кустову подошел командир звзда разведки и, уstraиваясь у бруствера, откуда были хорошо видны проволочные заграждения немцев, сказал:

— Мы обнаружили в заграждениях проходы. Готовятся фашисты к вылазке. Командир полка приказал упредить их — засаду устроить. Хотите принять участие?

— Ясное дело, — ответил Кустов. — Местность для засады вполне подходящая: кустарник вон аж куда тянется. Чуть ли не до их траншей. Как думаешь, Борис? — он повернулся к красноармейцу Герасимову. Тот внимательно осматривал подступающее к окопам поле, прикидывая, что и как можно сделать.

— Знать бы, где они пойдут, вот в чем суть, — проговорил он.

— Мне эти места знакомы, — заявил лейтенант. — Кроме как по той вон низине они нигде пройти не смогут. Это уж точно. Там и устроим им западню.

Как только стемнело, восемь бойцов во главе с лейтенантом покинули свою траншею и по-пластунски поползли к нейтральному кустарнику. Пятеро из них были снайперами-чекистами: старший сержант И. Кустов, ефрейторы Н. Цапенко и В. Цыганок, красноармейцы Б. Герасимов и В. Пермяков.

Неожиданно открылось поле. И Герасимов выдохнул:

— Немцы!

Ефрейтор Цапенко насчитал более тридцати фашистов, которые полезли по танковой колее прямо к кустарнику.

— Ну, хлопцы, держитесь. Первым огонь открываю я. Зайдем колею, чтоб им отходу не было, — сказал Кустов.

Четыре автомата застрочили в упор по фашистам. Герасимов швырнул навстречу бегущим две гранаты. Его примеру последовал Цапенко. Уцелевшие немцы шархнулись в сторону в поисках укрытия, но на ровном, залитом лунным светом поле их всюду настгали пули наших бойцов...

«Цена фашисту — одна пуля!» Эта фраза стала девизом снайперов. Особенно терпеливо мастера меткого огня выслеживали фашистских офицеров, благо отличить их по высокой тулье фуражки было несложно. Однажды снайпер младший сержант Андрей Ломтев сразил какого-то важного немца, который пробирался по траншее, видимо, на наблюдательный пункт. На переднем крае поднялся настоящий переполох. Немцы поняли, что поблизости снайпер, и, открыв ураганный огонь из всех видов оружия, буквально перепали всю нейтральную полосу. Но Ломтев остался невредим.

Искусство снайпера требовало одновременно смелости и терпения, наблюдательности и спокойствия, упорства и сообразительности. Ефрейтор Ф. Абрамов, к примеру, четыре раза вступал в единоборство со снайперами противника и каждый раз благодаря выдержке и умению выходил победителем.

К концу стажировки наша группа уничтожила более четырехсот фашистов. Боевое мастерство снайперов-фронтовиков — поучительный пример для сегодняшних защитников Отечества.

Полковник в отставке В. САБУРОВ.

ПРЕДУПРЕЖДАТЬ ПРОСТУПКИ В КАРАУЛЕ

Профилактическая работа всегда имела большое значение в борьбе за высокое качество боевой службы. Некоторый опыт предупреждения нарушений в карауле накоплен и в нашей части. Так, серьезную роль в этом деле мы отводим лицам, которые назначаются начальниками караулов и войсковых нарядов, поскольку уставом на них возложена ответственность за точное и своевременное выполнение обязанностей караульными и часовыми, за состояние дисциплины и порядка.

Начальник караула влияет на подчиненных прежде всего образцовым исполнением своих обязанностей. От его профессионального мастерства, личной примерности зависит многое в предупреждении отрицательных моментов. Вот почему мы планомерно и целеустремленно учим сержантов, прапорщиков, офицеров методике профилактики нарушений, главным образом в системе командирской подготовки, в дни начальника караула и войскового наряда. Для этого используются также инструктажи, подведение итогов боевой службы, детальный разбор действий в обычных и в сложных ситуациях. Во время учебы начальников караулов на первый план выносятся вопросы чисто практические: как управлять подчиненными в различных условиях, контролировать их, поддерживать в местах несения службы образцовый уставной порядок, как добиваться в карауле неукоснительного соблюдения каждым военнослужащим распорядка, установленного командиром части. При этом всячески подчеркивается роль возглавляющего караул. Дело в том, что кое-кто из начальников караулов недооценивает своих возможностей в борьбе за безусловное выполнение личным составом правил несения боевой службы. Некоторые даже заявляют: «А что я могу?» Отсюда и личная несобранность, и безынициативность, и бездеятельность. Поэтому мы на конкретных примерах из практики показываем военнослужащим, к чему приводит такая недооценка, и объяс-

няем, что в карауле нет вопросов, которые бы не касались его начальника.

Уверенность в себе особенно нужна молодым начальникам караулов (войсковых нарядов). Офицеры подразделений добиваются, чтобы они сразу же прочно усвоили свои обязанности, специфику службы, ясно сознавали свою роль в поддержании высокой боевой готовности караула и бдительности личного состава.

Основы порядка в карауле закладываются задолго до службы. Не случайно в передовых подразделениях обращают внимание как на подготовку личного состава и начальников караулов к выполнению обязанностей, так и на создание условий, позволяющих нести службу четко, в точном соответствии с уставом. Там постоянно заботятся об оборудовании мест несения службы, постов всем необходимым, в том числе надежной связью, исправными сигнализационными средствами. Все наши караульные помещения укомплектованы мебелью по соответствующим нормам, в них отремонтированы комнаты отдыха, общие комнаты, определены места для курения, личных вещей и туалетных принадлежностей.

Приняты меры к неукоснительному выполнению уставных требований о допуске в караульные помещения строго определенных лиц. Этому прежде всего способствуют широко используемые технические средства. Площадки для построения караулов ограждены, имеют сигнализацию с выходом в операторскую. Входы в караульные помещения оборудованы самозапирающимися замками, которые открываются нажатием кнопки из комнаты начальника караула.

Беспрепятственно начальник караула допускает в караульное помещение только тех лиц, которых знает в лицо и допуск которых предусмотрен уставом. Других он допускает после того, как установит цель их прибытия, личность прибывшего по документам и проверит у них предписание

на право проверки караула. Причем всякий раз начальник караула докладывает об их прибытии командиру подразделения или его заместителю (дежурному по караулам). О каждом допуске в караульное помещение (кроме проверяющих) делается запись в постовой ведомости. Начальники караулов обеспечивают также контроль за нахождением в запретной зоне специалистов и порядком работ в установленных местах.

Строго соблюдается правило: к посту ближе расстояния, указанного в таблице, часовой не допускает никого, кроме начальника караула, его помощника, своего разводящего и лиц, которых они сопровождают, а также своего командира роты. Проход на пост посторонних лиц, самостоятельная смена часовых не допускаются. Известно немало примеров, когда пренебрежительное отношение к этим требованиям приводило к беде. О всех выходящих на периметр (кроме тех, кто прибыл для проверки службы) начальник караула или его помощник обязательно сообщает часовым, указывая количество людей и ставя дополнительные задачи по контролю, усилению бдительности и докладу о месте нахождения работающих. Все нужные инструменты заранее доставляются к месту работы, чтобы исключить лишнее хождение людей по тропе наряда и вблизи караульного помещения. Ограничение возможностей контакта военнослужащих из состава караула с осужденными, посторонними лицами, в том числе и на КПП при досмотре транспорта, — необходимое средство профилактики нарушений на боевой службе.

Борьба за твердый уставной порядок в карауле как органическая часть работы по предупреждению происшествий и проступков характерна для многих наших воинских коллективов. В подразделении, которым командует офицер С. Адаменок, о дисциплине боевой службы заботятся постоянно. Подготовка личного состава к службе, развод, постановка задачи — все здесь по уставу. Умело используются любые возможности для воспитания начальников караулов в духе неукоснительного следования требованиям руководящих документов, привития военнослужащим таких качеств, как самодисциплина, понимание святости поста, неприкосновенности часового, обязательное выполнение требований начальника караула.

В роте ясно сознают, что для образцового несения службы важно правильно расставить людей по постам и сменам. Солдат, к примеру, с обидительным характером, трудно переносящих одиночество, на первых порах назначают на посты близ КПП, где видны входящие на объект и выходящие из него, но при этом исключается контакт военнослужащих с осужденными. В дальнейшем таких вояков постепенно приобщают к службе и на других постах, в том числе и отдаленных.

При расстановке людей на службу основываемся на мнении начальников караулов. Разумеется, это не означает, что они

единолично решают, кого и куда поставить. Высказывают свои предложения командиры отделений, активисты. При формировании состава караулов, смен учитываются индивидуально-психологические особенности вояков, так как несовместимость их характеров, если такое случится, может привести к каким-либо конфликтным ситуациям. Принимаем в расчет и что-то плохое настроение, поскольку оно, как правило, быстро передается окружающим, вызывает у них нежелательные эмоции.

Начальники караулов следят за своевременностью и качеством подготовки караульных к смене, каждому ставят конкретную задачу, исходя из особенностей поста. Смену часовых производят в точно установленное время, организуется непрерывный контроль за службой. Он усиливается ночью и особенно в предутренние часы. Вообще контролю за службой у нас придается большое значение. Важно, чтобы начальник караула овладел методикой проверки часовых. Порядок ее четко определен уставом. Тем не менее не все проверяющие и не всегда умеют сосредоточиться на главном. Мы требуем, чтобы начальники караулов, контролируя подчиненных, отдавали предпочтение их практическим навыкам, следили за точностью выполнения уставных требований, а не увлекались проверкой теоретических положений. Ведь возможно, что кто-то ответит неточно, допустит какой-то промах. Иной проверяющий сделает караульному за это замечание (на посту они запрещены), а то и вовсе устроит разнос. Возникающие при этом настроения, естественно, не способствуют повышению бдительности. Всякий разговор должен быть доброжелательным, спокойным, даже если и обнаружены какие-либо недочеты.

Профилактика нарушений дисциплины боевой службы — сложный комплекс мероприятий и действий. В их числе умение начальников караулов поддерживать среди личного состава хороший микроклимат, уставные взаимоотношения, вести с помощью активистов эффективную политическую работу. Прежде всего обращаем внимание на военнослужащих, подлежащих увольнению в запас. В это время более тщательно готовятся смены для заступления на посты, лучше пропагандируются достижения передовиков, прежде всего из солдат второго года службы. Не освобождаем мы их от назначения в резервные и досмотровые группы, дополнительные караулы, от уборки караульных помещений. Словом, не создаем каких-то тепличных условий (что, к сожалению, еще встречается в некоторых подразделениях и ничего кроме вреда, предпосылку к зазнайству, высокомерию и т. п. не приносит). Для поддержания нужного психологического климата в карауле требования ко всему составу должны быть одинаковыми, недопустимы поправки или, наоборот, предвзятое отношение к кому-либо.

Начальник караула обязан знать, на кого он может опереться, за кем следует присмотреть пристальнее. Создание в

206

карауле спокойной, рабочей обстановки, поддержание бодрости у личного состава достигается строгим выполнением распорядка дня. Активно работают начальники караулов с молодыми воинами, помогая командирам подразделений определять, как и где на службе их целесообразнее использовать. Для этого они внимательно изучают деловые и моральные качества молодежи, помогают преодолевать трудности первых дней и тем самым своевременно предупреждают отрицательные явления. Дружеская беседа, товарищеская помощь молодому солдату в устранении выявленных недостатков и одновременно постоянный контроль за ними, безусловно, обеспечивают успех.

От начальников караулов зависит боевой настрой подчиненных, желание личным усердием вывести в передовые свою смену, отделение, караул и т. д. Поэтому так важно тщательно подводить итоги социалистического соревнования после смены и по окончании службы. Только объективная оценка действий вызывает стремление солдат, сержантов и прапорщиков еще лучше выполнять свой воинский долг, следовать во всем передовикам. Начальник караула, опираясь на помощников и активистов, решительно борется с элементами беспечности, халатности, чрезмерной доверчивостью часовых и караульных к осужденным, пресекает какую бы то ни было нерешительность. На образцовое выполнение обязанностей военнослужащими направлены все формы и методы политической работы на боевой службе.

Многогранна деятельность начальника караула по профилактике нарушений в карауле. Мы остановились лишь на некото-

рых, наиболее существенных, на наш взгляд, моментах. Жизнь подсказывает, что резервов здесь еще немало. Но полностью использовать их можно лишь в том случае, если начальниками караулов (войсковых нарядов) будут назначаться военнослужащие, отвечающие повышенным требованиям. Однако надо признать, что еще не все военнослужащие этой категории по своим деловым, организаторским и личным качествам отвечают своему высокому предназначению. Кое-где не всегда последовательно и настойчиво обучают их методам укрепления дисциплины на боевой службе. От случая к случаю занимаются воспитательной работой с ними. Бывает, что по-настоящему берутся за дело лишь тогда, когда обнаружат явные изъяны в воинском порядке. Так, в подразделении, которым командует офицер М. Трапезников, успокоившись тем, что продолжительное время здесь не было грубых нарушений в караулах, ослабили предупредительную работу, что в итоге отрицательно сказалось на службе. Этот факт заставил нас усилить внимание к начальникам караулов, к анализу состояния дисциплины в караулах, ее прогнозированию. Скрупулезный разбор по горячим следам негативных явлений, детальное изучение и внедрение в практику передового опыта, воспитание высокой ответственности за результаты службы, ее организация в точном соответствии с Уставом внутренних войск — вот основные направления нашей деятельности по профилактике нарушений в караулах и войсковых нарядах.

Подполковник Г. СМИРНОВ,
начальник штаба части.

С УЧЕТОМ СПЕЦИФИКИ

Как известно, охрана крупных производственных объектов имеет свою специфику: выполнение служебно-боевых задач происходит в более сложных, чем обычно, условиях. В качестве примера приведу одну из наших лесобирж. Периметр ее очень большой, около трети его составляет водный сектор, через КПП интенсивно движется транспорт — автомобили, тракторы, поезда, притом по узкой и широкой колее. Словом, все здесь непросто. Однако за последние годы благодаря принятым мерам на этом и других подобных

объектах значительно поднята надежность охраны и надзора.

Что же это за меры? Прежде всего более правильная оценка обстановки при организации охраны и надзора, тесное взаимодействие с администрацией ИТУ в укреплении режима содержания осужденных и в оборудовании объектов. Совместными усилиями мы добились, что отдельные из них охраняются способом оперативного дежурства (сделать это было нелегко), часовые выставляются только у пульта управления техническими средствами, на КПП по пропуску людей и транспорта и на удаленных от караульного помещения участках периметра, где упреждение осужденных в действиях к побегу не обеспечивается. В караульном помещении в постоянной боевой готовности находится резервная группа. Для периодической проверки состояния ограждения объекта, контрольно-следовой полосы, ТСО, наблюдения за территорией объекта и прилегающей к нему мест-

ШТАБ: СТИЛЬ, ТВОРЧЕСТВО, ПОИСК

ностью, для предотвращения перебросов запрещенных предметов, а также в зависимости от обстановки на тропу наряда высылаются парные часовые. Как показывает практика, все это обеспечивает задержание нарушителей в запретных зонах, разумеется, при соответствующем оборудовании объектов техническими средствами. Эта работа активно продолжается и в настоящее время.

Под особым контролем у нас участки, наиболее удаленные от караульных помещений. Здесь повышается плотность противопобеговых заграждений, средства обнаружения переносятся во внутреннюю запретную зону, что позволяет увеличить для караула и войскового наряда контролеров упреждающее время. Иногда на противоположной от КПП стороне строятся дополнительное караульное помещение. За вторым караулом закрепляется определенный участок периметра. Эта мера дает нужный эффект: при той же численности охраны обеспечивается упреждение по сигналам технических средств или часовых.

Практикуется обязательное направление помощника начальника караула по службе собак для периодического осмотра (по графику или решению командира подразделения) участков запретной зоны и прилегающей местности. Кое-где предусмотрена разбивка объекта на секторы, что позволяет войсковому наряду контролеров более дифференцированно выполнять задачу.

На крупных объектах особенно большая роль принадлежит комплексному использованию сил в надзоре, тесному их взаимодействию при решении общих задач. У нас повсеместно вовнутрь производственного объекта выделяются парные патрули, назначаются ответственные лица по сопровождению транспортных средств и контролю за их погрузкой, для проверки склонных к побегу. Личный состав караулов также выполняет определенные задачи в интересах надзора, что предусмотрено табелями постам.

Система надзора отражается на схеме надзора, на которой показываются все помещения внутри объекта, наиболее вероятные места для побегов, подкопов, перебросов запрещенных предметов, подземные коммуникации, маршруты движения и места погрузки транспортных средств, силы надзора, места (маршруты патрулирования) выполнения ими задач, порядок действий при осложнении обстановки. С целью усиления надзора уточнены обязанности ДПНК по производству, других представителей администрации ИТК на объектах и инженерно-технических работников.

Для облегчения службы силы надзора оснащаются необходимыми техническими средствами: в комнатах ДПНК по производству есть связь со всеми жизненно важными точками, имеются громкоговорящие установки, радиостанция для связи с контролерами. Последние, если несут

службу в движении, также обеспечивают радиостанциями.

На ряде объектов для исключения или максимального затруднения перебросов запрещенных предметов созданы различные инженерные ограждения. Кое-где в этих целях расширены запретные зоны. Определен комплекс мер по профилактике перебросов. Организуется наблюдение, а если надо, то и патрулирование вокруг производственного объекта.

На всех КПП с пропуском большого количества вольнонаемных работников установлены специальные камеры (шкафы) для хранения их личных вещей. Проведена работа с водителями автотранспорта, до минимума ограничен их доступ в зоны. Где возможно, склады готовой продукции и производственных материалов оборудованы вне территории объектов. Все это не только сократило проникновение запрещенных предметов, но и снизило возможность побегов через КПП.

С этой же целью в каждый караул, как и требует устав, назначается группа досмотра, куда включается дрессировщик со специально подготовленной служебной собакой. Группу возглавляет, как правило, помощник начальника караула. Для досмотра железнодорожного транспорта наряжается дополнительный караул, в который также включается специалист со служебной собакой. Эта работа проводится под контролем офицера или прапорщика.

Во многих местах разработан совместно с администрацией ИТУ комплекс мер, направленных на повышение надежности охраны КПП. Так, здание КПП, контрольная площадка, основные ворота оборудуются средствами сигнализации и инженерными заграждениями; внедряются средства механизации и различные приспособления, облегчающие осмотр и погрузку каждого вида продукции с учетом обеспечения ее гарантированной проверки; назначаются конкретные лица для контроля за погрузкой, а также водители-загонщики; определяется периодичность осмотра совместно с администрацией ИТУ транспортных средств и грузов; законено выставление на время наиболее интенсивного движения дополнительного часового КПП из состава караула или группы досмотра.

Все сказанное вовсе не означает, что у нас нет недостатков. Кое-где система охраны крупных производственных объектов не соответствует степени их оборудования инженерно-техническими средствами, порой численность караулов, отчасти и войсковых нарядов контролеров, превышает, иной раз часовые выставляются без учета обстановки, а состояние запретных зон контролируется недопустимо редко. Изжить эти упущения, полнее учитывать специфику крупных объектов, добиться повсеместного внедрения уставных требований и передового опыта — такова наша ближайшая цель. Только на этой основе можно повысить эффективность и качество выполнения служебно-боевых задач.

Подполковник Е. ЧМИРЕНКО.

ОРИЕНТИР — ТВОРЧЕСТВО

Из опыта рационализаторской работы

Михаил Дмитриевич Подопригорин старается выходить на службу пораньше, когда прохожих не так много. В такой обстановке хорошо думается. В то утро шагал быстрее обычного и вновь размышлял о волнующей его проблеме, над решением которой он работал под руководством опытного рационализатора майора Ю. Косолапова.

В чем ее суть?

В сигнализационной системе, получающей питание от электросети, были задействованы и аккумуляторные батареи, работавшие в буферном режиме. Это приводило к преждевременной потере ими емкости, перерасходу электролита, дополнительным затратам по обслуживанию. Кроме того, при отключении питающего напряжения от сети происходили порой ложные срабатывания.

Тогда решено было сконструировать сетевой стабилизационный блок питания с номинальным выходным напряжением и мощностью, который имел бы устройство для автоматического подключения аккумуляторов в случае выключения напряжения в 220 вольт.

При этом способе аккумуляторы находились в дежурном режиме, их подзарядка производилась автономно. Прекратились ложные срабатывания в момент переключения питания от одного источника на другой. Предусматривалось уже подключение одной из резервных батарей. Вскоре рационализаторское предложение получило путевку в жизнь.

А Подопригорина уже волновали другие задумки. Предстояло осуществить защиту контрольно-измерительного прибора аппаратуры от возможных токовых перегрузок, ведущих к его частичному или даже полному выходу из строя. Михаил Дмитриевич нашел решение: использовал полупроводниковый диод типа Д-226Д, который подключил к выводам измерительного прибора.

— Людей, подобных ему, беспокойных, ищущих, у нас немало, — отмечает председатель КРИЗа подполковник Евгений Лукич Лещев. — В их активе немало интересных, ценных предложений, которые позволили повысить боевую готовность, улучшить качество несения боевой службы, обучения

личного состава, содержание техники и оружия, сэкономить значительные средства.

— Деятельность рационализаторов, — продолжает он, — приобрела особую значимость после XXVI съезда КПСС, который уделил большое внимание развитию технического творчества в стране. Участие в нем воинов — одно из замечательных свидетельств глубоко осознанного выполнения ими поставленных задач.

Комиссия по рационализации и изобретательству части много и весьма плодотворно работает с новаторами. Да и сами члены комиссии занимаются поиском нового. Взять, к примеру, майора Ивана Ивановича Крапивенцева. Им внесено несколько предложений. Да и сослуживцам помогает определить направления поиска, что приводит к рождению новшеств. Так появился и стационарный блок питания к некоторым радиостанциям. С его помощью они могут сейчас работать не только от аккумуляторных батарей, но и от электросети.

Оказался полезным и универсальный испытатель, идея создания которого принадлежит прапорщикам И. Гетману и А. Цыбуляеву. Испытатель позволяет определять параметры транзисторов без их демонтажа, проверять исправность диодов, устанавливать наличие обрыва в обмотке трансформаторов, катушек индуктивности, выявлять пробой в конденсаторах. Устройство с успехом применяется при ремонте аппаратуры. Его разработка также велась с помощью и при активном содействии членов КРИЗа части.

В рационализаторской работе, как и в любой другой, необходим продуманный план, который тесно увязывается с планом боевой и политической подготовки, с задачами части на год. Утвержденный командиром, он представляет собой важный документ — руководство к действию. В нем отражаются актуальность тематики, сроки рассмотрения предложений и внедрения их в жизнь, оказание помощи энтузиастам, проведение мероприятий военно-технической пропаганды и другие положения.

О помощи рационализаторам непосредственно на местах хотелось бы сказать особо. Председатель КРИЗа привел на этот счет интересные примеры.

По составленному комиссией плану в служебное задание майора В. Тивикова начальник штаба включил специальный пункт, обязывающий офицера разобраться в подразделении: в чем нуждается прапорщик М. Базюков, решивший усовершенствовать систему блокировки помещения? Сообщение Тивикова по возвращении из командировки было заслушано в штабе. Прапорщику оказали содействие в отработке электрической схемы, приобретении необходимых материалов. Недавно его предложение принято КРИЗом и рекомендовано к внедрению.

Полезным был выезд в роту офицеров Ю. Борисова и В. Федорова. Бытовало мнение, что для технического творчества там нет надлежащих условий. Прибыв на место, офицеры обстоятельно разобрались в обстановке. Оказалось, что рационализа-

торы в подразделении есть, но поддержки со стороны командира и политработника они не получали.

По предложению офицеров вопрос обсудили на заседании комсомольского бюро. Активисты оборудовали уголок рационализаторов. Специалисты провели занятие в техническом кружке. Командир роты старший лейтенант И. Миронкин позаботился о том, чтобы энтузиасты имели под рукой все необходимое. И положение изменилось. Уже готовится прибор для подсветки прицельного приспособления автомата в ночных условиях, идут работы по усовершенствованию включения освещения по периметру охраняемого объекта.

Есть ли возможности для улучшения плановости в рационализаторской работе, сокращения сроков выполнения намеченного? По мнению подполковника Лещева, есть. При подготовке перечня тем на полугодные и на год следует полнее учитывать особенности задач, выполняемых военнослужащими разных категорий, повышенные требования к ним, сложившуюся обстановку. Многое зависит и от осведомленности личного состава о планах КРИЗа. Тяга к рационализации постоянно растет, и нужно умело направлять творческую мысль.

Росту числа энтузиастов содействует военно-техническая пропаганда. В части широко popularизируются наиболее важные научно-технические достижения. Регулярно проводятся встречи со знатыми рабочими, инженерами, изобретателями. Среди них известный в городе токарь, Герой Социалистического Труда; начальник конструкторского бюро экскаваторного завода; начальник смены электростанции и другие.

С большой пользой проходят экскурсии на предприятия. Побывав на одном из заводов, старший прапорщик В. Худяков и его сослуживцы загорелись идеей создания облегченного переносного сварочного аппарата. Сейчас они заканчивают его монтаж и рассчитывают, что он будет успешно применяться при регламентных работах.

В части проходят технические конференции, обзоры и выставки специальной литературы. Это тоже способствует приобретению личного состава к рационализаторскому творчеству. Так, после одной из технических конференций, где речь шла о совершенствовании учебной материально-технической базы, решил испробовать свои силы в этом деле прапорщик Е. Масалыкин. Им была изготовлена подвижная мишенная установка для приведения оружия к нормальному бою. Она приводится в движение по рельсам электромотором. Теперь не надо бегать смотреть, как ложатся пули, достаточно нажать кнопку: установка начинает движение к исходному рубежу.

Вот она останавливается перед руководителем стрельбы. Офицер осматривает мишени, определяет в каждой кучность боя, находит средние точки попадания, фиксирует их положение относительно контрольных точек. Тут же оружейный мастер производит винчивание или вывинчивание му-

шек, передвигает вправо или влево ползунки. Снова легкое нажатие кнопки — и установка уходит. Можно еще раз произвести выстрелы из оружия, убедиться, что разбрасывания пуль не происходит.

Кроме конференций, в части практикуется и такая форма работы, как совещания членов агитпропгруппы с офицерами-специалистами. В ходе их обсуждаются актуальные вопросы, решение которых зависит от эффективности совместных действий. На одном из таких совещаний рассматривались пути повышения качества подготовки к службе солдат, выполняющих обязанности часовых-операторов. Члены агитпропгруппы усилили влияние на военнослужащих данной категории. А специалисты приняли активное участие в совершенствовании учебной материально-технической базы — изготовлении электрифицированных макетов, стенов с деталями полупроводниковых и вакуумных приборов, конденсаторов, резисторов. Все это с успехом стало использоваться и на плановых занятиях, и при подготовке к службе.

Одно время понизилось качество обучения военных водителей автохозяйственной роты. Командир части, штаб, политотдел приняли меры: был повышен контроль за специальной подготовкой офицеров и прапорщиков, технической учебой и воспитанием сержантов и солдат. В подразделении провели показательные занятия, организовали обмен опытом. Члены КРИЗа и энтузиасты подразделения тоже не остались в стороне.

...Руководитель занятий включает тумблеры на пульте управления, установленном в классе, и на большом, во всю стену стене среди множества дорожных знаков высвечиваются несколько — те, что устанавливаются на железнодорожных переездах. Объяснение им дает рядовой В. Чурушкин. Говорит обстоятельно, не торопясь, стараясь ничего не упустить из виду. Офицер доволен им. Но оценку ставить не спешит, включает новые тумблеры и высвечивает еще три знака. Воин рассказывает и об их назначении. На занятиях используются и электросхема улиц города, по которым приходится регулярно ездить, карта основных регулировок автомобилей.

Наглядность в обучении помогает прочно усваивать изучаемый материал, познавать секреты своей специальности — таково единодушное мнение рядовых В. Чурушкина, В. Беляева, П. Саприна и их товарищей. Все они благодарны рационализаторам.

Подполковник Лещев, другие члены КРИЗа учат людей не останавливаться в творческих делах из-за первых неудач, стараются ободрить их, вселить уверенность, дать полезный совет.

Один из таких людей — ефрейтор запаса В. Зубарев. Он благодарит в письме за оказанную поддержку, добрые уроки. А как было поначалу? Хотел воин усовершенствовать стол радиомастера, но попытка не дала желаемого результата. Солдат

имел неплохую общетеоретическую подготовку, но ему не хватало специальной выучки. Нужно было пополнить багаж знаний, получить классную квалификацию. В этом убедил его Лещев.

— Классность, — говорил он, — это ступенька к мастерству, необходимому в техническом творчестве. Следует поработать над собой, проштудировать имеющуюся специальную литературу.

И порекомендовал чаще советоваться с прапорщиком Подопригориным. Потом офицер находил время встречаться и с прапорщиком, и с ефрейтором, интересовался, как идут дела. А когда принял у Зубарева зачет на третий класс, радовался успеху вместе с ним.

В то время Лещев узнал, что воин увлеченно работает над интересной задумкой — световым электротабло для спортивного зала. Помог, и дело пошло. Но это был только первый шаг. Потом по такому же принципу создавалось подобное устройство, но более усовершенствованной конструкции, для стрельбища.

Что сейчас волнует членов КРИЗа, всех новаторов части? Рационализаторы видят свой долг в том, чтобы и их творчество вносило весомый вклад в общие дела, а приобретенные ими навыки становились достоянием всех. Недавно лучшие специалисты-рационализаторы выступали перед мастерами ТСО, рассмотрели с ними вопросы, связанные с определением дефектов по характерным признакам, используя изготовленные своими руками схемы и действующие макеты. А члены комиссии по рационализации и изобретательству дали младшим специалистам советы по прогнозированию возможных неисправностей в технических средствах охраны.

Продолжает поиск пытливая мысль воинов-автомобилистов, направленная на изыскание возможностей снижения расходов запчастей. В автомастерской изготовлен специальный стенд для проверки работоспособности генераторов, катушек зажигания, регуляторов и другого электрооборудования машин, что способствует своевременному и быстрому обнаружению технических неполадок и их устранению.

Большую остроту в последнее время приобрела задача экономии горючего, масел. Умельцы вместе с офицерами-специалистами ищут эффективные пути ее решения, активно участвуют в походе за бережливость.

Часть, о которой идет речь, передовая. В прошлом году количество отличников возросло на 20 процентов. В году 60-летия СССР их должно стать еще больше. Появятся новые классные специалисты, многие повысят классную квалификацию. Планируется на 1300 рублей сократить расходы на ремонт техники связи и ТСО, сэкономить 2 тонны горюче-смазочных материалов.

Свой вклад в общие результаты внесут и рационализаторы. Их ориентиром, как и прежде, будут творчество, деловитость.

Подполковник В. ПРОДУВАЛОВ.

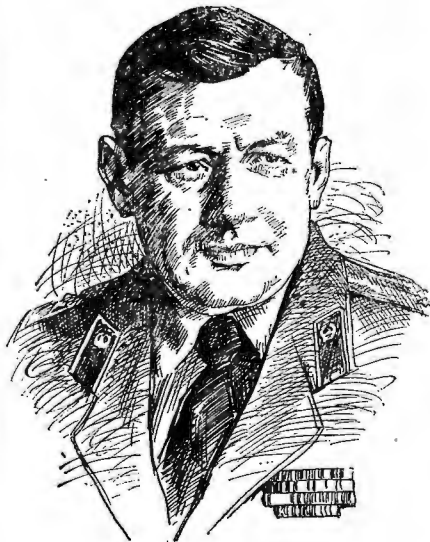

Офицер штаба дивизии... Когда мы слышим эти слова, то невольно представляем себе человека, умудренного житейским опытом, хорошо подготовленного в военном отношении.

Один из таких людей — подполковник А. Лапшин. Он командовал взводом, ротой, был начальником штаба части. Теперь, работая в штабе дивизии имени Ф. Э. Дзержинского, подполковник Лапшин немало труда вкладывает в организацию боевой службы в частях и подразделениях, повышение ее качества, интенсификацию учебного процесса.

Пропаганда передового опыта, лучших образцов ратного труда, обобщение его и внедрение в практику, проведение инструкторско-методических и показательных занятий с офицерами, прапорщиками, контроль за боевой службой и учебной в подразделениях — вот далеко не полный перечень обязанностей офицера штаба. И всюду подполковник Лапшин проявляет инициативу, творчество.

Недавно Александр Сергеевич, возглавляя группу воинов, успешно выполнил возложенную на него задачу, проявив при этом смелость, мужество, отвагу. Родина высоко оценила заслуги подполковника А. Лапшина, наградив его орденом Красной Звезды.

ПРЕОДОЛЕНИЕ

Начало — дело великое. И в офицерской службе тоже. Но жизнь есть жизнь, и не всегда становление командира, политработника получается легким да гладким. Иной раз так сталкиваются характеры и судьбы, такие встают на пути неожиданные препятствия, что, не имея никакого житейского опыта, вдруг засомневаешься: а правильно ли выбрана дорога! Сложен этот психологический барьер, а преодолеть его надо, иначе — отступление от собственной мечты...

Журналистские дороги свели меня с капитаном Геннадием Васильевичем Ковальчуком. Не было легким и у него начало офицерской службы.

Вспоминаю морозный декабрьский вечер прошлого года, когда тепловоз-трудяга, надрывающийся в светлое время на вывозе леса, уже затемно доташил три пассажирских вагона до станции. Едва заскрипели тормоза, как нетронутую тишину звонко раскололи голоса ребят, прибывших на выходной день к родителям из городской школы-интерната. Живая волна, устремившись навстречу поселковым огням, до которых, казалось, рукой подать, увлекла и нас. Но не так-то просто было с непривычки добраться до околицы: ноги утопали в сугробах, укрывших за день тропу, а колючий упругий ветер, того и гляди, мог свалить с ног. Капитан Ковальчук шел уверенно и добродушно посмеивался. Ему-то непогодушка была нипочем. «Геннадий Васильевич привык к Северу, с лейтенантской поры здесь», — тепло говорил мне о нем накануне командир части. «Здесь» — это не просто именно здесь, в поселке. Служил он и в других подразделениях, но неизменно в этом суровом краю.

— А вот мы и дома! — громко произнес капитан, поприветствовав у входной калитки часового.

Бодрый голос офицера подчеркивал его отличное настроение, да и во всем его об-

лике угадывался человек решительный, уверенный в себе. В то же время глаза его излучали то, что никогда не ускользает от постороннего взгляда — тепло и доброту. И это, признаюсь, радовало, ведь о Ковальчуке я слышал разные отзывы. Если главной для меня оставалась оценка, данная ему командиром части: «Один из лучших командиров рот. Кандидат на выдвижение», то некоторые другие, исходившие в основном от его прежних начальников, мягко говоря, были куда скромнее.

Если о человеке судят по делам, то веским аргументом, подтверждающим слова командира части, оказалось положение дел в роте.

Подразделение встретило нас четким воинским порядком. Не было даже следа какого-либо аврала. Ковальчук до последнего момента и не знал, что к нему нагрянут гости из штаба, и, судя по всему, воинский коллектив жил обычной размеренной жизнью, точно по расписанию дня. Едва командир возвратился в расположение, к нему стали подходить офицеры, прапорщички. Одним он отдавал предельно краткие и ясные распоряжения, другим что-то советовал, отвечал на вопросы. В общении с подчиненными наблюдались его внимание к собеседнику, кем бы он ни был, и естественность поведения. Словом, чувствовался авторитет командира роты.

..Путь Геннадия Васильевича в Высшее политическое училище имени 60-летия ВЛКСМ МВД СССР был закономерен. Он, сын офицера, только что вышедшего в отставку, о другой профессии и не мечтал. К беспокройной кочевой жизни привык с детства: отец столько раз менял место службы, что десятилетку Геннадий проходил в восьми школах.

Училище окончил успешно. Преподаватели и курсовые офицеры сошлись во мнениях: из Ковальчука получится грамотный офицер, настоящий политработник, потому что он трудолюбив, честен, принципиален, к людям тянется, умеет разбираться в них. Эти выводы и легли в его первую офицерскую характеристику. Окрыленный такой оценкой, Ковальчук ехал к месту назначе-

209

ния (а его он выбрал сам — Север) с огромным желанием скорее приступить к работе.

На семейном фронте у него тоже складывалось все наилучшим образом. Наташа, инженер-экономист по образованию, знала Геннадия давно. Дружили со школы. Так что поженились не с пылу-жару, взаимность сердец была проверена временем.

И вот мы сидим в канцелярии, и Геннадий Васильевич вспоминает свои первые дни в части.

Ковальчук надеялся, что его направят в отдельно дислоцированную роту, но вышло иначе. В управлении части его «притормозили», чему причиной стала отличная характеристика.

Две ночи провел лейтенант в уютном офицерском общежитии, на третью его переселили в специально выделенную ему комнату в благоустроенной квартире. Что и говорить, такая забота не оставила бы равнодушным и любого другого офицера.

Сперва он временно исполнял обязанности командира учебного взвода, однако уже вскоре стал заместителем командира роты по политической части. Дела сразу же пошли хорошо, работа спорилась, и он смело применял на практике все то, чему научился в училище и успел опробовать во время войсковой стажировки. Офицеры штаба, политработники, присматриваясь к нему, высказывались одобрительно. Геннадий Васильевич быстро вращался в должность.

И вдруг неожиданный поворот: ему предложили новое место службы в той же должности, но уже в подразделении, дислоцировавшемся в лесу. Да, он мечтал о такой, отдельно дислоцированной роте, но сейчас столь скоропалительный перевод он воспринял без особого энтузиазма. Причины? Уже привык к обстановке, к сослуживцам и подчиненным. Да и жизнь устранилась. Наташе удалось найти работу по специальности, что было немаловажно, и как раз обещали квартиру. Но он понимал: служба превыше всего. Хотя, конечно же, это перемещение в какой-то степени помешало молодому офицеру окрепнуть, как говорится, расправить крылья...

Наташа на его перевод отреагировала, вздохнув: «Ехать так ехать». И лейтенант направился в глубинку, правда, пока один, потому что молодая семья ожидала пополнения...

Он прибыл в роту, которая уже давно беспокоила командование. Возможно, нового политработника направили туда с целью «оздоровления» климата в воинском коллективе. По крайней мере сам он истолковывал перевод тогда именно так и взялся за дело горячо с самого начала. Первое, что бросилось ему в глаза, это отсутствие твердого уставного порядка.

Солдаты и сержанты допускали нарушения дисциплины, в том числе и на боевой службе. Командовал ротой, по словам Геннадия Васильевича, казалось бы, опытный офицер. Внешне он был строг, требователен. Однако его распоряжения и приказания, отданные подчас повышенным тоном, как правило, не подкреплялись никакими воспитательными мероприятиями. В роте уже полгода не было замполита, индивидуальная работа, можно сказать, была запущена. Некоторые командиры приукрашивали истинное положение дел, скрывали недостатки, а порой шли на прямое очковитительство, поэтому сведения, поступавшие в штаб о положении дел в роте, не всегда соответствовали действительности. И надо полагать, старшие начальники надеялись, что Ковальчук, успевший за короткое время зарекомендовать себя положительно, сумеет также проявить себя и здесь.

Он, видя, что офицеры роты не прилагают особых усилий для наведения порядка, старался вникнуть во все дела: анализировал причины нарушений дисциплины и правил несения боевой службы, изучал работу командиров взводов, разбираал с ними серьезные промахи, допущенные в подготовке личного состава к службе, в индивидуальной работе. Досталось от него многим нарушителям уставного порядка. Обстановка требовала мер решительных, а иной раз и жестких. И здесь, как признался сам Геннадий Васильевич, порой он брал круто, торопил события. Нередко случалось, он хватался за одно и, не успев довести дело до конца, вынужден был переключаться на другое. Но не всегда то успешно, что поспешно. Столь энергичное вмешательство его в дела роты не было встречено с пониманием ни личным составом, ни командирами взводов. Многие увидели в нем «придиру по пустякам», занимающегося не своим делом, и вообще человека черствого, бездушного. Случилось худшее из худшего: не вышло у него контакта с коллективом. Командир роты тоже весьма ревниво отнесся к деятельности своего заместителя: подумаешь, приехал поправлять дела...

Эти дни капитан Ковальчук вспоминал с нескрываемой болью. Нет, он не видел единственного виновника всех бед в командире роты, хотя недостатков у того, на его взгляд, было предостаточно. Он пытался сблизиться с ним, старался не замечать его откровенную невыдержанность и нервозность. Однако эти попытки остались без внимания. Если же Ковальчук что-то делал по собственной инициативе, его тут же осаживали. Собрал было активистов — последовало распоряжение направить их на хоаработы, взялся за обновление наглядной агитации — поручили более срочное дело. И так ежедневно.

Не мог Геннадий Васильевич привыкнуть к такой обстановке, как не смог повлиять на ее изменение в лучшую сторону. А в роте между тем следовал прорыв за прорывом. Получалось так: прибыл политработник, а при нем хуже стало.

— Сейчас я, разумеется, начал бы иначе, — сказал мне Ковальчук, — надо было сперва хорошо присмотреться к коллективу, изучить людей, определить, с кем предстоит работать, на кого можно и нужно опереться в первую очередь. Нельзя самому и за все сразу хвататься. За двумя зайцами погонишься — результат получится неважный. Так оно и вышло...

Ковальчук сказал это не без сожаления, и я почувствовал, что воспоминания всколыхнули его, хотя он давно пережил прошлое.

Но, вне всякого сомнения, допустили просчет и старшие начальники, посчитав лейтенанта уже готовым политработником, способным проявить свои лучшие качества в сложной обстановке. Бросить, так сказать, в прорыв — его бросили, но вот помощи особой ни от кого он по существу не получал. Зато упреки в его адрес сыпались как из рога изобилия. Он глубоко переживал происходящее. И, сам того не ожидая, стал искать выход из создавшегося положения, все больше склоняясь к единственному, на его взгляд, решению — уйти из роты, переменить обстановку. Это решение зрело в нем само собой, вынашивалось бессонными ночами, не давало работать, сковывало руки. Было ли оно верным? Как коммунист и офицер, он обязан был преодолеть все трудности и в первую очередь преодолеть самого себя, подавить это возникшее в нем желание. Он же поступил иначе. Один за другим рождались его рапорты с просьбой перевести куда угодно и на любую должность. Но такие просьбы, известно, не решаются вдруг. И время текло для него очень медленно.

У старших начальников, как выяснилось, единого мнения в отношении Ковальчука не было. Одни предлагали немедленно снять его с должности, другие — не спешить с выводами. А дела в роте между тем подхлестывали, требовали срочного решения.

Повторимся, что как заместитель командира роты по политической части Геннадий Васильевич, безусловно, был повинен в том, что дела не улучшались, а ухудшались. Но вместе с тем не парадокс ли: за тот год командир роты не получил ни одного взыскания, в то время как его заместитель сумел «схлопотать» их семь (!) да к тому же одно партийное? Не предвзято ли отнеслись к молодому политработнику? Однако нет смысла сейчас за давностью времени искать виновных. Тем более, что дело уже было не столько в его

отношениях с командиром, сколько в самом Ковальчуке.

После грубого нарушения дисциплины боевой службы его вслед за командиром роты вызвали на беседу в управление части. Разговор был резким и, разумеется, не без оснований. Ковальчук и сам понимал, что проинструктируй он лучше активистов, поговори своевременно с людьми, загляни поглубже в солдатские души — возможно, ничего бы и не случилось. Все это он сознавал, но поскольку тогда он этого не сделал, то и сейчас ничего ответить на справедливые упреки не мог. А старший начальник — то ли сгоряча, то ли действительно пришел к окончательному решению — как приговор произнес:

— Плохой вы, товарищ Ковальчук, политработник...

Слово не камень, а ранит больно. Геннадий Васильевич не слышал больше ни дальнейших оценок своей работы, ни советов на будущее. В сознании застряло одно: «Плохой политработник». Это было для него равносильно тому, что назвали бы его плохим офицером. Поэтому сперва в нем все восстало: как же так? Да разве это правильно? Ему, выросшему в офицерской семье, мечтавшему с детства стать политработником и почти осуществившему эту мечту, говорят такое... Но потом, мучительно перебарывая снова и снова эти застрявшие в нем слова, он постепенно остыл. И даже вроде смирился с этой оценкой. «Что ж, выходит, не получился из меня политработник...» — пытался он обмануть себя, успокоить. Пройдет достаточно времени, он станет успешно командовать ротой и займет прочно место в ряду лучших офицеров части, а тот приговор старшего начальника так и останется с ним, будет сопровождать повсюду, не давая покоя.

В подобные минуты ему бывало не по себе. И только несколько успокоился он, когда наконец-то пришел приказ о его переводе с понижением в другую роту.

Однако, как ни странно, командуя взводом, он не сразу обрел то душевное равновесие, о котором думал. Снова и снова, мысленно возвращаясь к прошлому, он взвешивал, переживал, переоценивал мимувшие события. Взвод не рота, не те масштабы. Это позволяло быть придирчивее к самому себе, больше уделять внимания индивидуальной работе с солдатами, глубже постигать закономерности и особенности боевой службы в лесных условиях. Он старался так, как будто все начинал сначала. И где-то в душе порой шевелилось, давало о себе знать зернышко надежды: «А, может, снова доверят...» Но это зернышко еще пока не проклюнулось и ждало своего часа.

Взвод относительно скоро завоевал ведущие позиции: сперва в подразделении,

потом в части. Но успехи не очень радовали Ковальчука, считавшего, что судьба его решена, и решена, очевидно, надолго. И уж, конечно, не подозревал он, что в части тоже сделали выводы и продолжали пристально следить за его работой.

Когда ему предложили должность заместителя командира роты, он от неожиданности поначалу даже растерялся. А вскоре почувствовал сам, что повышение вселило в него уверенность, дало возможность еще раз испытать себя, а значит, требовало работы с утроенной энергией. Поэтому новую должность он воспринял как своеобразный экзамен.

Надо полагать, командование посчитало, что эту проверку он выдержал с честью, так как вскоре его назначили командиром роты.

Ковальчук принял передовую роту, а известно, что удержать успех порой труднее, чем достичь его. Прежний командир, повышенный в должности, был хорошим организатором службы, волевым, жестким начальником, умело направлявшим работу офицеров, сержантов, тонко разбиравшимся в психологии воинского коллектива. Геннадий Васильевичу предстояло перенять это как добрую эстафету, чтобы повести подчиненных к новым рубежам. С первого дня он видел, что жизнь роты шла точно по уставу. Это было хорошо, но постоянно держало в напряжении, требовало полной самоотдачи. И Ковальчук справился. Прошлые горькие уроки подсказывали ему, что и как делать, чтобы люди с полуслова понимали нового командира. Он уже не старался сутками торчать в казарме, хотя и приходилось часенко задерживаться допоздна. Расчетливо планировал свой труд, требовал этого от других офицеров. Спокойствие, сосредоточенность, внимание к человеку — вот что сразу заметили и по достоинству оценили в нем подчиненные. Их первая настороженность (как это всегда бывает) быстро растаяла, они потянулись к нему. Геннадий Васильевич взял за правило ежедневно с кем-нибудь беседовать, особенно на первых порах, пока присматривался к людям, изучал их, познавал характеры и деловые качества.

Рота не сбавляла темпов ни в учебе, ни в службе. Успешно решая стоящие перед ним задачи, коллектив оставался крепким, боеспособным.

Вскоре выдвинули по службе заместителя по политической части. Его место доверили совсем молодому лейтенанту В. Козяру. И Ковальчук сделал все возможное, чтобы заместитель быстро вошел в свою роль. Геннадий Васильевич старался быть к нему как можно доброжелательнее. Если тот ошибался, поправлял деликатно, дабы не обидеть ни словом, ни делом. Делясь впечатлением о своем заместителе по политической части, он признался, что волно-

280
вался ужасно, когда отправился в очередной отпуск, впервые оставив его вместо себя. Тем более, что к этому моменту прибыли в роту два новых командира взвода. Прибыли на исправление.

Рассказывая об этом, он при слове «исправление» занулся, но тут же прервал паузу:

— Сознаться, такой метод воспитания, как «исправление» в лесных подразделениях оступившихся в чем-то офицеров, не одобряю... Доверять надо людям, если они сами хотят исправиться.

О лейтенанте Козяре он говорил с нескрываемым теплом. И я по-настоящему почувствовал его равнодушие к политработе и даже хорошую, добрую зависть к своему молодому заместителю...

В роте они создали небольшую, но боевиту партийную организацию. Между коммунистами распределили партийные поручения. Появилась возможность глубже вникать в жизнь комсомольской организации. Расширился круг активистов. Еще живее, интереснее, а значит, полезнее стала политическая работа в караулах.

Он все больше и больше обретал уверенность в себе. И эта уверенность, заметил Геннадий Васильевич, была прочной, потому что основывалась на доверии к людям, на уставном порядке.

Высокий уровень организации боевой службы не раз отмечали проверяющие офицеры из вышестоящего штаба. Дважды рота подвергалась проверке по боевой и политической подготовке и оба раза подтвердила звание отличной. В прошлом году ко Дню Советской Армии и Военно-Морского Флота Геннадий Васильевичу досрочно присвоили воинское звание «капитан».

Очень тепло отозвался о Ковальчуке командир части. Он вспомнил, как Геннадий Васильевич выступил на сборах молодых политработников. По словам командира части, его искренний рассказ о своем профессиональном становлении получился интересным и, несомненно, поучительным, потому что капитан Ковальчук говорил о прошлом без тени фальши или напускной самоуверенности. Ведь говорил о службе офицер, действительно всем сердцем принадлежащий ей и уже переживший первые трудности...

Мне не случайно вспомнились тот морозный декабрьский вечер в далеком таежном поселке и наша беседа: недавно услышал приятную новость о том, что капитан Ковальчук назначен заместителем командира батальона по политической части. Там же, на Севере. Своей мечте он не изменил.

Подполковник Г. МАСЛЕННИКОВ.



В ОРУЖЕЙНОЙ МАСТЕРСКОЙ

Фото прапорщика А. Губина

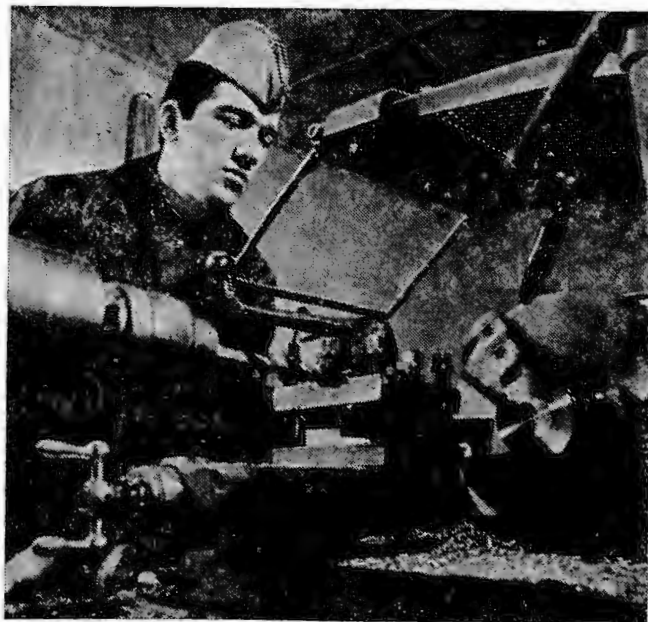

Каждый военнослужащий, которому доверено здесь трудиться, прошел специальное обучение и сдал квалификационной комиссии экзамен по технике безопасности. Тем не менее день в оружейной мастерской, как всегда, начинается с инструктажа личного состава и обхода рабочих мест.

Прапорщик Игорь Филатов, проверяя готовность младших специалистов, осматривает их форму одежды, убеждается в исправности станков и инструментов, при необходимости проводит дополнительные инструктажи.

Ефрейтор Юрий Бабушкин — опытный фрезеровщик, но сегодня прапорщик и ему напоминает правила работы на станке.

Всякий раз уверенно выполняет задание токарь рядовой Андрей Марченко. Его рабочее место всегда в порядке. Специальное ограждение надежно защищает лицо от металлической стружки. Это позволяет трудиться спокойно, сосредоточенно.

Расчетлив и осторожен при заточке инструмента рядовой Мичурин. Специальность у Владимира редкая — гравер. Она научила его быть собранным, твердо



знать и выполнять предусмотренные инструкцией правила работы.

Особого внимания требует работа с электродрелью. Рядовой Игорь Кондратович все операции по подготовке инструмента производит в резиновых перчатках. Закрепляя патрон и сверло, убеждается в прочной затяжке резьбовых соединений. Навыки обращения с электроприборами Игорь приобрел, еще будучи электриком на заводе.

С полным соблюдением правил личной безопасности трудится и рядовой Владимир Гайдаев. Казалось бы,

нехитрое дело — краскопульт. Но солдат знает, к чему может привести неосторожность в обращении с токсичными веществами. Поэтому, как и положено, он выполняет свое задание в маске, периодически осматривая и прочищая инструмент.

Цикл ремонтных работ завершает выдача готовой продукции в подразделения. Сержант Евгений Носенко аккуратно ведет учет отремонтированных систем, деталей, приборов.

Эффективности воинского труда в мастерской способствует уставной порядок,

рациональная организация рабочих мест. Они оборудованы вентиляцией, общим и местным освещением, имеют таблички с фамилиями ответственных. Там, где необходимо, вывешены предупредительные плакаты и надписи. Все станки заземлены, есть защитное отключение.

Повседневная забота об укреплении дисциплины, о соблюдении правил техники безопасности способствует воспитанию у младших специалистов чувства высокой личной ответственности за порученные участки работы как за пост на боевой службе.



ОСОБЕННОСТИ КОНСЕРВАЦИИ НЕКОТОРЫХ СИСТЕМ И АГРЕГАТОВ АВТОМОБИЛЕЙ

Порядок подготовки машин к хранению, технология консервации агрегатов, систем, узлов и деталей автомобильной техники изложены в руководстве «Хранение автомобильной техники и имущества в Советской Армии и Военно-Морском Флоте». При проведении консервации (переконсервации) автомобильной техники можно значительно сократить время на подготовку машин к хранению и улучшить качество проводимых работ, если применять различное оборудование, приборы и приспособления.



Рис. 1

Например, перед консервацией системы охлаждения надо проверить ее на герметичность прибором (рис. 1), легко изготовляемым своими силами. Принцип его работы основан на избыточном давлении, создаваемом воздухом. Прибор позволяет обнаружить скрытые дефекты, которые на рабочем автомобиле не видны, но, как

правило, проявляются в тяжелых дорожных условиях. Изготовление этого приспособления имеет несколько особенностей: необходимо выбрать пробку радиатора с жесткой пружиной (7) (усилие 3—4 кг), которая могла бы плотно запереть горловину радиатора (размеры ее определяются диаметром заливной горловины радиатора расширительного бачка); при замене в пробке радиатора ее штока на трубку (6) надо прикрепить тарелку (9) клапана к трубке (6) пайкой, что обеспечивает герметичность пробки и горловины радиатора; герметичность резьбовых соединений манометра (1), трубки золотника (3) и нижнего штуцера (5) корпуса достигается лишь мелким шагом резьбы и применением эпоксидной смолы или густотертой краски.

Серьезную трудность вызывает приобретение трехкомпонентной присадки. Окружные управления материально-технического и военного снабжения МВД СССР малыми партиями химикаты не поставляют, поэтому, учтя опыт, их надо выписывать на головную часть соединения с последующим распределением по частям или же заранее приобретать в магазинах химреактивов.

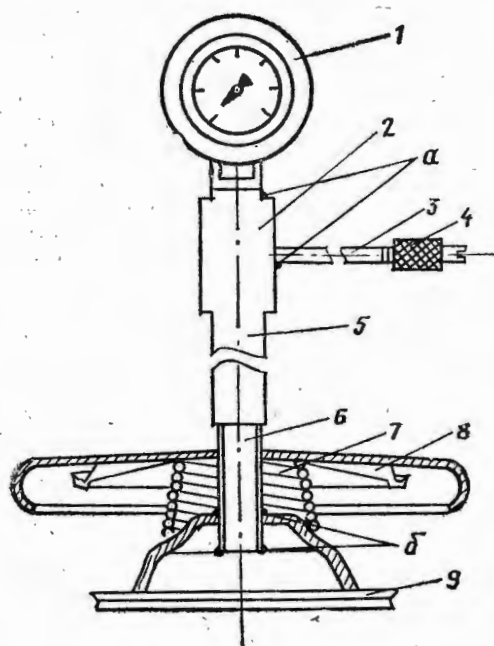
Вариант консервационной охлаждающей жидкости при массовой консервации машин можно изготовить в бочке из-под солидола или графитной смазки, так как крышка и замковое устройство позволяют за 50—60 мин нагреть воду до температуры 80—90°C.

В качестве источника тепла предлагается использовать паяльные лампы и специальное приспособление (рис. 2). Состоит



Рис. 2

оно из бочки (1), подставки (2), паяльной лампы (3), подставки под раструб (отвод) (4), раструба (отвода) (5). В качестве раструбы используют водопроводные отводы, с помощью которых изменяют

направление пламени паяльной лампы и подводят его под дно бочки.

Готовую консервационную жидкость заливают в систему охлаждения. Работа двигателя в течение 15 мин при температуре 70—80°C обеспечивает прогрев всех деталей системы охлаждения.

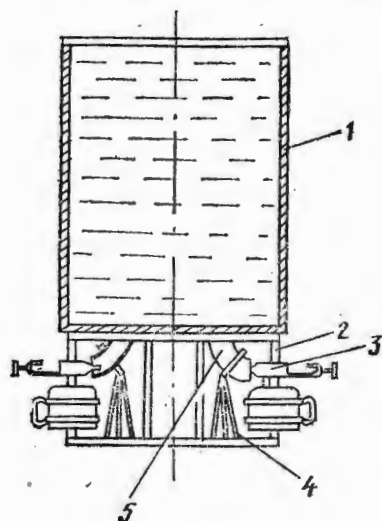
При сливе на внутренних стенках системы остаются следы консервационной охлаждающей жидкости. Вода испаряется, а соли трехкомпонентной присадки кристаллизуются и образуют прочный защитный слой от коррозии.

По окончании внутренней консервации системы охлаждения необходимо произвести наружную. Для этого краники закрывают, протирают их ветошью, пружины смазывают солидолом или смазкой, обертывают влагостойкой бумагой и обвязывают шпагатом, пробку радиатора смазывают консервационным маслом и также обертывают бумагой, подвязывают на шпагате длиной 10—15 см к заливной горловине.

В руководстве по хранению автомобильной техники не предусмотрена работа по изоляции внутренней полости радиатора от пароотводной трубки. Но если этого не сделать, система охлаждения будет сообщаться с атмосферой через пароотводную трубку и тогда полной консервации не получится.

Чтобы уйти от этого недостатка, надо вырезать из ткани ТТ ленту 2×10 см, смазать ее замазкой ЗЗК-зу, одним концом ввести в заливную горловину и заклеить им входное отверстие пароотводной трубы, а второй вывести наружу горловины и наложить на пароотводную трубку сверху, чтобы при расконсервации водитель хорошо видел эту ленту и не забыл ее снять. И только после этого наложить на заливную горловину заплату из ткани ТТ 10×10 см, промазанную замазкой ЗЗК-зу, и обвязать ее шпагатом.

Общий порядок консервации системы смазки карбюраторных двигателей известен, но для консервации внутренних поверхностей их цилиндров предлагается приспособление (рис. 3), состоящее из цилиндрического корпуса (1), в который вставляется поршень (2) с винтовой резьбой. Это приспособление наворачивается на наконечник пистолета установки для заправки агрегатов автомобиля жидкой смазкой модели 183 М, которая приводит-



Рис. 3

ся в действие передвижным компрессором модели 1136-В2.

В бак установки заливается приготовленное рабочее консервационное масло (9 частей моторного масла и 1 часть присадки АКOP—1). Температура масла 70—80°C. Готовится оно на приспособлении (рис. 4),

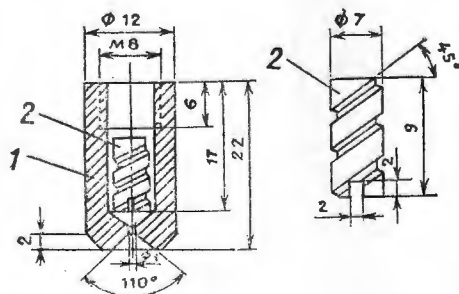

Рис. 4

состоящем из малой бочки (1), большой бочки (2), подставки под малую бочку (3), подставки под большую бочку (4), конуса с раструбами для концентрации тепла (5), паяльной лампы (6).

Масло из бака установки через привод попадает в приспособление на наконечнике пистолета и под давлением приводит в работу поршень (2). В результате большой турбулентности и давления масло в виде тумана выбрасывается через распылитель, образуя равномерную надежную защитную пленку не только на стенках цилиндра и днище поршня, но и в камере сгорания головки блока.

Резьба свечи смазывается той же смазкой и заворачивается в свое гнездо. После консервации цилиндров двигателя проворачивать коленчатый вал категорически запрещается, так как ходом поршня образовавшаяся защитная пленка нарушается. Поэтому консервацию двигателя проводят или на месте стоянки машины, или где-то вблизи, чтобы машину можно было закатить туда, не проворачивая коленчатого вала.

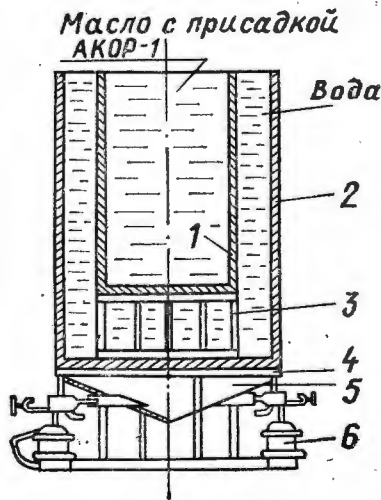
Если в части нет установки для заправки агрегатов автомобиля жидкой смазкой модели 183 М, можно воспользоваться солидолонагнетателем с электрическим приводом. В этом случае для получения туманообразной масляной струи необходимо в течении 5—7 сек создать в шланге избыточное давление, затем за 1—2 сек это масло подать в цилиндр. Таким образом за 2—3 впрыска в цилиндр двигателя попадает 50 г консервационного масла, что обеспечивает надежную консер-

вацию цилиндров двигателя при хранении и быстрый его пуск при снятии машины с консервации.

При консервации генераторов рекомендуется для выкройки кусков из ткани ТТ использовать предварительно заготовленные шаблоны из картона или листового металла. Это не только экономит расход ткани ТТ, но и надежно консервирует генераторы, поскольку вырезанные по шаблону выкройки в соответствии с конфи-

гурацией торцов генераторов обеспечивают их плотное прилегание к металлу. Размеры этих шаблонов есть в таблицах руководства для каждой марки генератора.

Только неукоснительное соблюдение всех правил консервации позволит хранить автомобильную технику в образцовом состоянии и поддерживать ее в постоянной боевой готовности.

Полковник В. ТУЛИН.

ВСЕГДА ЗЛОБОДНЕВНАЯ ТЕМА

Обзор печати

Для личного состава внутренних войск вопросы политической бдительности, бдительности военной имеют особое значение. Ежедневно многие воины с оружием в руках стоят на боевых постах. И от того, с каким чувством ответственности каждый из них отнесется к своему воинскому долгу, зависит выполнение боевой задачи. Вот почему тема бдительности находится в центре внимания войсковой печати. Возьмем, к примеру, газеты, где редакторами подполковник А. Татарinov и старший лейтенант Е. Артюхов. Достаточно назвать только несколько рубрик этих газет, чтобы увидеть, как широк диапазон форм и средств, служащих делу воспитания воинов в духе высокой бдительности: «Решения XXVI съезда КПСС — в жизнь», «Боевая служба — наша главная задача», «На постах — умелые, бдительные» и другие.

«Быть начеку» — так называется одна из передовых статей газеты, где редактором подполковник А. Татарinov. В ней подчеркивается: «Быть бдительными завещал нам великий Ленин. Владимир Ильич неустанно призывал рабочих, красноармейцев удвоить, утроить, удесятерить революционную бдительность везде и всюду, особенно в воинских частях и подразделениях. Это значит, что, где бы воины ни находились — в карауле, в казарме или городском увольнении, в поле на занятиях, — он обязан быть начеку...»

Продолжая разговор о необходимости повышения бдительности, газета публикует под рубрикой «Боевая служба — наша ударная вахта» ряд материалов. Так, пра-

порщик С. Ващук в своей корреспонденции «Вопросы бдительности на первом плане» рассказывает о том, что делается в подразделении для повышения бдительности и ответственности каждого военнослужащего за образцовое несение боевой службы.

Командир роты, коммунисты, комсомольские активисты, пишет автор, стараются охватить своим влиянием боевую службу воинов, их учебу, повседневную жизнь. При этом воспитательная работа ведется конкретно с военнослужащими каждой категории. Только за последнее время в коллективе с беседами на темы бдительности выступили коммунисты В. Аниканов, Ю. Чугаев, В. Позняк и другие.

«Передовой опыт — на службу боеготовности!» — название одной из тематических полос газеты. Здесь под заголовком «Бдительность — это мастерство» прапорщик А. Мунтян рассказывает о лучшем начальнике караула коммунисте В. Постоюке. Он ежедневно учит подчиненных наблюдательности, передает им свои навыки. Под рубрикой «Опыт лучших — достояние всех» офицер В. Погорелов в корреспонденции «Штаб и соревнование» раскрывает роль офицеров штаба в организации социалистического соревнования.

О мастерах ратного труда газета рассказывает под рубрикой «Славим воинскую доблесть». Первое требование воинских уставов — быть бдительным. И газета делает акцент на важности этого положения для каждого воина. В публикации «На посту» старший лейтенант М. Гринюк, рассказывая о ефрейторе Д. Курищуке, на счет которого более ста пятидесяти отличных выполненных задач в карауле, подчеркивает, что в основе успеха воина и его сослуживцев лежат высокая бдительность и чувство ответственности за порученное дело.

Привлекают читателей тематические полосы и развороты «Часовой — лицо неприкосновенное», «Строго следуя уставу, часовых умножим славу!» Военкоры майор М. Клепча, старший лейтенант В. Мишутшкин, сержанты В. Дикий, В. Довженко, рядовые М. Мацюк, П. Пузин рассказывают о воинах, проявивших на постах чекистскую бдительность, разгадав и предупредив замыслы злоумышленников.

Следует сказать, что многотиражные га-

зеты еще мало уделяют внимания изучению партийно-политической работы в годы Великой Отечественной войны. А ведь этот вопрос сейчас имеет актуальнейшее значение. Дело за журналистами, за тем, чтобы они умело и творчески использовали этот опыт в изменившихся условиях, с учетом новых задач. Публикуя подобные материалы, газета напоминает читателям, что становление военного человека происходит тем быстрее и успешнее, чем более четко выполняются им требования уставов, военной присяги.

Именно по такому пути идет коллектив газеты, где редактором старший лейтенант Е. Артюхов. Запомнились читателям материалы под рубрикой «Разговор на актуальную тему», в которых газета ведет живой разговор с воинами о святости поста, неприкосновенности часового, караула. «Ответственность и нелегка наша боевая служба. Порой возникают сложные ситуации, — пишет ефрейтор П. Титов, — и нам, воинам внутренних войск, нужно проявлять мужество и решительность, чтобы выполнить свой воинский долг. Все это непросто, но необходимо. Несение боевой службы в карауле — это приказ Родины, закрепленный в присяге и воинских уставах!»

Сержант Н. Белявцев, ефрейтор О. Науменко, рядовой В. Панюков в основу своих выступлений положили всегда злободневную тему: бдительность и личную ответственность. Материалы заинтересовывают читателя уже с первых строк. Все они начинаются с определения своего отношения к службе. Вот что пишет, например, рядовой В. Панюков: «Я — часовой. Постоянно помню о том, что каждый пост свят, я и мои товарищи стремимся к тому, чтобы только с отличными показателями в боевой службе выполнять свой священный воинский долг». А ефрейтор О. Науменко, приводя примеры поучительных действий часовых, заключает: «Бдительность — наш постоянный спутник на боевой службе».

Но, к сожалению, подобные корреспонденции не так уж часты в практике работы не только этой, но и некоторых других многотиражных газет. Качество публикуемых материалов нередко оставляет желать лучшего. Порой внимание читателей акцентируется не на том, как именно добился воин, начальник войскового наряда успехов, а на второстепенных моментах, упрощенно подходят к изображению сложного процесса обучения и воспитания, статьи и корреспонденции не содержат поучительных рекомендаций, советов. А ведь известно, что скольжение по поверхности, нагромождение в публикациях безликих фактов или повторение общеизвестных истин изрядно снижают уровень газет.

Рассматривая форму подачи материалов в газетах, где редакторами подполковник А. Татаринев и старший лейтенант Е. Артюхов, следует отметить, что эти редакционные коллективы основное внимание об-

ращают на показ практики работы с личным составом: регулярно помещают статьи, корреспонденции, репортажи с мест несения боевой службы, рассказы воинов о приобретенном опыте, о достижениях и расчетах, о действенности проводимой работы. За «круглым столом» их редакций регулярно встречаются мастера боевых специальностей.

Широко пропагандирует многотиражная печать социалистическое соревнование на боевой службе. Газета показывает, что это многогранный творческий процесс, который повышает активность личного состава в выполнении служебно-боевых задач, развивает и укрепляет у воинов такие качества, как бдительность, боеготовность, дисциплинированность и исполнительность. Так, под рубрикой «Из опыта организации социалистического соревнования» в корреспонденции «Залог успеха» офицер В. Подолин рассказывает о работе начальника караула старшего лейтенанта В. Токарева. Возглавляемые им войсковые наряды каждый раз поставленные задачи выполняют с оценкой «отлично». Хорошо организованное соревнование на боевой службе во многом предопределило успех коллектива.

Важнейшее направление в пропагандистской работе войсковой печати — воспитание у воинов высокой политической бдительности, конкретное разоблачение враждебной нам буржуазной идеологии, агрессивной сущности империализма.

С интересом были восприняты читателями материалы тематических страниц «Обвинительный акт против империализма» — о буржуазном образе жизни, кризисе империалистической политики и морали, нищете, безработице, о милитаристском зуде некоторых капиталистических держав. Разделы «Факты, зовущие к бдительности», «В безумном мире капитала», «Их облик, их нравы» занимают в газетах подобающее место. Но и в этом направлении использованы далеко не все резервы. На страницах газет редко появляются содержательные выступления самих читателей, штатных работников редакций, агитаторов по разоблачению враждебной идеологии.

В деятельности войсковой печати наряду с положительным есть еще и немало недостатков. Задача состоит в том, чтобы найти верные пути к их устранению. Всеми жанрами и языковыми средствами журналистам необходимо активизировать пропаганду материалов XXVI съезда КПСС, всегда идти в ногу с жизнью, быть на высоте требований партии, нести в массы воинов ее ленинское слово. Сосредоточить внимание на решении главных задач по повышению боевой готовности, бдительности, укреплению воинской дисциплины, воспитанию воинов, беспредельно преданных Родине, Коммунистической партии, способных надежно защитить великие завоевания советского народа.

ЛИЧНО В ОТВЕТЕ

Командир (начальник) обязан непосредственно руководить боевой и политической подготовкой... подчиненных... непрерывно совершенствовать их боевое мастерство.

Из Устава внутренней службы ВС СССР.

Это было в июле 1944 года. Зенитная батарея, в которой я тогда служил, стояла близ прифронтового аэродрома. Немецкие самолеты нередко наведывались к нам. Схватки с ними были короткие, но жестокие. В одной из них погиб рядовой В. Ивашов из приборного отделения. В тот же день меня, орудийного номера, перевели на прибор управления артиллерийским зенитным огнем вместо Ивашова. Стоило мне только доложить командиру огневого взвода лейтенанту А. Таланову о прибытии, как он тут же распорядился:

— Ефрейтор Карпов, определите место рядовому Логунову на нарах (мы жили тогда в землянках), укажите, куда положить вещевой мешок, поставьте карабин, и приступайте к занятиям.

Ефрейтор приказал мне занять место за прибором, разъяснил, что и как надо делать, и началась тренировка. Она продолжалась до самого вечера. У меня уже рябило в глазах от напряжения, болела голова, рука устала крутить маховик, а он и наблюдавший за мной командир взвода все требовали и требовали, чтобы я быстрее «ловил» самолет в перекрестие прицела и точнее сопровождал цель.

Заметив, что я все больше и больше допускаю ошибок, командир отделения, наконец, дал мне отдохнуть. При этом, как бы оправдываясь, заметил:

— О вас же забочусь, вас жалею...

«Ничего себе жалость, — подумал я. — Даже не дал как следует оглядеться, познакомиться с товарищами, а сразу, как говорится, с места в карьер. Вот это забота».

Истинный смысл слов ефрейтора я понял только вечером, когда вражеские самолеты вновь появились над аэродромом. Батарея открыла яростный огонь, артиллеристы работали отчаянно. Досталось и нам, прибористам. Зато когда налет был отбит, лейтенант Таланов посмотрел в мою сторону и, лукаво подмигнув, сказал:

— А новичок-то у нас ничего, не сплывал.

В душе я благодарил и офицера, и ефрейтора за науку, за то, что не позволили мне подвести товарищей, за их заботу.

Забота о подчиненных... Она предполагает разнообразную работу командиров любого ранга и других прямых начальников, направленную на то, чтобы военнослужащие успешно выполняли свой священный долг перед Родиной.

Взять, к примеру, командира отделения. Он отвечает прежде всего за обучение подчиненных. Подобная ответственность возлагается и на командира взвода, и на командира роты. Это и понятно. Ведь предназначение военнослужащего — Родину защищать. И не как-нибудь, а как требуют уставы, военная присяга — мужественно, умело, с достоинством и честью.

Вряд ли найдутся такие командиры, которые не знали бы истинного значения высокой боевой обученности подчиненных для качественного решения возложенных на них задач как в мирное, так и в военное время. Но на практике далеко не все делают для того, чтобы личный состав учился ежедневно и планомерно. И при этом, как правило, ссылаются на то, что не хватает времени на боевую подготовку: дескать, боевой службой заняты, ходим из наряда в наряд, до учебы ли тут.

Практика показывает, что подобные утверждения, мягко говоря, не соответствуют действительности. Тридцать процентов, а то и половина личного состава в любом подразделении может ежедневно плодотворно заниматься боевой и политической подготовкой. Все дело в том, как заниматься. Скажем, через каждые час или два занятий солдаты с плаца или поля возвращаются в казарму для того, чтобы поставить или взять оружие, материальную базу. Тратится ли на это учебное время? Безусловно. Проводится занятие без конспекта, на-

спех, кое-как — тоже растраниживание учебного времени. Плохо несет службу суточный наряд, в роте нечетко выполняется распорядок дня — значит, срываются или переносятся занятия, следовательно, здесь не берегут учебное время. Скажем, осталось в казарме несколько человек, свободных от наряда. Вместо того чтобы организовать с ними занятия, людей посылают на хозяйственную работу. И находят десятки причин для оправдания подобных действий. А ведь это не что иное, как неэкономное расходование все того же учебного времени.

Как бы ни складывалась обстановка в подразделении, командир всегда может найти дополнительное (кроме предусмотренного расписанием) время для занятий. Да, собственно, и искать его не надо, стоит только разумно использовать то, что определено распорядком дня. Например, на утреннюю физическую зарядку ежедневно отводится не менее 30 минут. Этого вполне достаточно, чтобы постепенно, наращивая физическую нагрузку на обучаемых, отрабатывать все варианты зарядки, начиная с общеразвивающих упражнений для мышц рук, туловища, ног, комплексных вольных упражнений, упражнений на гимнастических снарядах и кончая кроссом на 3—4 км. Всякому командиру известно, например, что за месяц только за счет физической зарядки можно добиться значительно больших результатов, чем за это же время на плановых занятиях по физической подготовке.

А часы спортивно-массовой работы, предвыходные и выходные дни, вечернее время (особенно летом) после смены с боевой службы? Разве это время всегда целесообразно используется? Заглянем в планы проведения предвыходных и выходных дней в подразделениях. Наиболее типичные мероприятия в них: просмотр кинофильма, игра в волейбол — две команды играют, остальные военнослужащие наблюдают, «турниры» по шахматам, шашкам, домино (в этих «соревнованиях» задействовано всего лишь 5—6 человек). Вот и все. А почему бы, скажем, не организовать кросс с ориентированием, состязание на лично-командное первенство на полосе препятствий, по строевой подготовке, гимнастике, по стрельбе из малокалиберной винтовки и т. д.

Конечно, эти мероприятия трудоемки, требуют тщательной подготовки, инициативы командира, партийных и комсомольских активистов. Тут надо проделать немалую подготовительную работу. На нее-то как раз и не хватает терпения у некоторых товарищей. И тогда появляются оправдания вроде вот этого: «Солдатам надо отдохнуть, зачем заниматься в выходные дни». Так или примерно так рассуждают иногда отдельные командиры. И невдомек им, что лучший отдых, настоящая и весьма полезная разрядка для молодого организма после ограниченной подвижности при несении боевой службы — это физические упражнения на быстроту, ловкость, выносливость.

Всякий раз, встречаясь с неопытными

244
солдатами, не умеющими отдать честь, по дойти к начальнику, отойти от него, встать в строй и т. д., невольно ловишь себя на мысли о том, что здесь командиры (начиная с сержанта и кончая офицерами) не заботятся о подчиненных. В самом деле, если бы в ротах ежедневно и строго по уставу проводился утренний осмотр, мог бы на территории части появиться солдат в грязных сапогах, с неаккуратной прической, оторванной пуговицей на кителе? Разумеется, нет. Если бы старшина роты, сержанты, офицеры, производя в течение дня многочисленные построения и передвижения строем, постоянно заботились о строевой выучке воинов, мог бы оказаться среди них не умеющий отдавать честь? Вряд ли.

Подобные поиски учебного времени можно было бы продолжить. Есть такое время и перед заступлением в караул, и при несении службы в карауле, войсковом наряде и т. д. Иными словами говоря, где солдат живет, несет боевую службу, отдыхает, там всегда при желании можно найти время для учебы.

В связи с этим хочется сослаться на такой пример. Был у нас в артиллерийском училище преподаватель артиллерийской подготовки майор А. Голубев. Он буквально «преследовал» нас, курсантов, выискивая время для тренировок в решении задач глазомерной подготовки данных и ведении огня орудием. Бывало, стоишь в очереди в библиотеке, чтобы взять книжку, майор Голубев тут как тут: «Товарищ курсант, пока ваша очередь дойдет, присядьте, решим задачку». И в самом деле, успевали и задачку решить, и сделать пристрелку. Майор Голубев тщательно учитывал такие «тренировки», всякий раз делал подробный разбор и выставлял оценку. Мы тогда шутили над ним и только позже поняли, как он был прав, обрабатывая до автоматизма наше умение применять правила стрельбы.

Случается и так: знает командир, что солдата надо учить, и есть время для этого, но не торопится. Ничего, мол, солдату служить два года, научится. Не сегодня, так завтра. Забывает такой командир, что подчиненные должны совершенствовать свои знания каждодневно и систематически. Тут нельзя откладывать не только на завтра, но ни на один час, ни на одну минуту. Ибо того, что военнослужащий не познал, не усвоил сегодня, он не сумеет показать и завтра. А уметь это ох как надо!

Обстоятельства сложились так, что часовому рядовому В. Меркушеву пришлось преследовать преступника. Тот, преодолев другие препятствия, ловко перемахнул и через маскировочный забор. Часовому казалось, что вот-вот он настигнет беглеца. Но последней преграды рядовой Меркушев осилить не мог, хотя и несколько раз пытался сделать это. Разумеется, преступника задержали, но солдат чувствовал себя виноватым. И не без оснований. Но не меньшая вина ложилась на его прямых и непосредственных начальников. Кто, как не они, и в первую очередь командир отделения, командир взвода, зная о недостаточной физической подготовке подчиненного,

должны были помочь ему, позаботиться о том, чтобы он стал вровень с другими в учебе. Но, видимо, не торопились проявить подобную заботу. А боевая служба не замедлила устроить строгий экзамен, причем не только рядовому Меркушеву. И они его не выдержали.

Ну, а если более суровые испытания, испытания огнем, боем выпадут на нашу долю завтра? Ведь никто от этого не гарантирован. Сумеет ли тогда успешно решить задачу тот командир, у которого сегодня боевая учеба в роте едва теплится? Можно определенно сказать: не сумеет, если не произойдет чуда. А поскольку, как известно, чудес не бывает, значит, необученное подразделение неизбежно потерпит поражение. Отсюда вывод: не придавая должного внимания повседневному обучению подчиненных сегодня, такой командир, хотел бы он того или нет, плохо заботится о них. Более того, у него притуплено чувство личной ответственности за выполнение своей первейшей обязанности.

— Потребуется — поднажмем, наверстаем, — отвечают некоторые товарищи, когда речь заходит о срывах занятий в роте, плохом качестве их, низком проценте охвата личного состава. Навизное заблуждение! Как тут не вспомнить слова В. И. Ленина о том, что «военная подготовка... требует не порыва, не клича, не боевого лозунга, а длительной, напряженной, упорнейшей и дисциплинированной работы...» (Полн. собр. соч., т. 36, с. 325).

Обратите внимание: «напряженной, упорнейшей и дисциплинированной работы». Это и понятно. Одними призывами, кличками, лозунгами, какими бы страстными и проникновенными они ни были, тут ничего не сделать. Поздно учить солдата вести огонь по появляющимся и движущимся целям, преодолевать высокие физические и психологические нагрузки непосредственно в реальном бою, в критической ситуации или при резком изменении обстановки на боевой службе. К этому он должен быть подготовлен заблаговременно, и подготовлен всесторонне, надежно. В этом в первую очередь видится забота командира о подчиненных.

Поэтому не случайно передовые командиры постоянно заботятся о том, чтобы подчиненные хорошо знали и выполняли в любой ситуации те или иные приемы или действия. Взять, к примеру, командира роты капитана В. Белова. К каждому занятию он не только тщательно готовится сам, но и требует этого от личного состава. И если кто-то относится к учебе с ленцой, неохотой, спросит строго, а при необходимости поможет. Так, однажды четверо солдат из роты не выполнили упражнение учебных стрельб. Он тут же потребовал от командиров взводов, отделений доложить причину. Последовали объяснения, которые показались командиру роты неубедительными. Тогда он сам проверил, правильно ли приведено оружие этих солдат к нормальному бою, в соответствии ли с Наставлением соблюдают они приемы и правила подготовки к стрельбе, умеют ли наблюдать

за полем боя, отыскивать цели и определять дальности до них, наводить оружие в цель и производить плавный спуск курка. Выявив ошибки, капитан Белов позаботился о том, чтобы военнослужащим помогли устранить их. И не успокоился до тех пор, пока солдаты не научились метко поражать цели.

Озабоченность командира роты в данном случае понятна и тревога его обоснованна. Ведь любой из четырех отстающих по огневой подготовке солдат сегодня мог бы быть часовым, а завтра оказаться в цепи отделения на поле боя. Думается, нет нужды говорить о том, что часовой, не владеющий оружием, не может стойко оборонять свой пост, а необученный солдат, оказавшийся в бою, и будет тем уязвимым местом в отделении, взводе, которым не замедлит воспользоваться противник.

По-настоящему внимательные к нуждам подчиненных командиры беспокоятся не только об их внешнем виде, обеспечении положенным довольствием (что тоже весьма важно), но о самом необходимом — о том, чтобы они были хорошо обучены, закалены духом и телом, чтобы в реальном бою выиграли единоборство с противником, а сегодня на боевой службе, какая бы обстановка ни сложилась, как бы хитроумен ни был преступник, ничто не могло бы заставить личный состав врасплох. Это и есть настоящая забота командира о подчиненных, забота, продиктованная интересами общества, государства, безопасности Родины. За нее, за эту заботу, командир лично в ответе.

Чтобы проявлять ее в полной мере, ему, как и требует того устав, надо знать успехи и недостатки подчиненных в учебе. Ибо нельзя обучать вообще, без учета особенностей военнослужащего, его способностей, характера, темперамента, в конечном счете желания овладеть теми или иными знаниями, навыками. Порой командиру бывает мало сказать: мол, так надо, так требуется, это записано в уставе и т. д., необходимо разъяснить, почему надо так, а не иначе, убедить, что то или иное требование устава не случайно, оно, если можно так сказать, выстрадано на полях сражений Великой Отечественной войны.

Поэтому, покидая учебный класс, поле, заканчивая занятие, нельзя оставлять белых пятен в познании подчиненными уставов, оружия, техники и т. п., мириться с тем, что кто-то из них чего-то не усвоил, не понял, не сделал. Если и случилось нечто подобное, заботливые командиры, не откладывая дела в долгий ящик, принимают необходимые меры для устранения недостатков. Иначе и быть не может. В противном случае нельзя сказать, что солдат, сержант, прапорщик, офицер, подразделение в целом находятся в постоянной боевой готовности к немедленным действиям. А такими они должны быть всегда, и в военное время, о котором речь шла в начале рассказа, и в мирные дни.

Полковник М. ЛОГУНОВ.

ВСЕ—ЕГО СЫНОВЬЯ

С первого взгляда он показался несколько угловатым, неуклюжим. Но он неожиданно легко и мягко сел в машину, и мы отправились в дальний путь к гарнизону, где и служит майор Александр Федорович Портнов. И всю дорогу, пока мы петляли среди крутых глинистых гор с каменными оползнями и скалами, он рассказывал о своем батальоне, о гарнизоне, который называется не иначе, как дальний.

Военный городок. В тайге, тундре, в горах, в пустыне, в окружении людского жилья и в одиночестве гарнизон всегда выделяется чем-то особенным. Он — крепость, он — опора. И еще — солдатский дом.

Много спорили об этом сравнении, и поныне есть противники так называть казарму — вторым домом солдата. Но от этого не становится она ни казенней, ни суровой, ни отчужденней. Как там ее ни назови — дом есть дом, хотя и не тот, родительский, с послаблениями, разнеженностью, балованным распорядком, а строго организованный, четкий, не оставляющий места для сантиментов.

И все-таки почему же с такой неизбывной любовью вспоминают солдаты запаса, которые давно обзавелись своим домом, семьей, родную роту, свою казарму, свой гарнизон?

«Прошло много лет, как я на гражданке. Давно снял шинель, а вот увижу солдата в нашей форме, и сразу перед глазами — моя рота, бревенчатый барак, замшелый снизу, дощатый трап перед ним, а за дверью — длинный коридор и шеренга печей, которые топили ночью дневальные. И наши спальни с расписанными инеем окнами, о которые радугой разбивается по утрам морозный зимний луч, — вспоминает ефрейтор запаса А. Сохранный. — Удивительно тепло было в казарме в любой холод. И я знаю почему. Потому что заботились об этом наши командиры — капитан Перфильев, лейтенант Крылов...»

Вот что верно подмечено в этом письме: тепло в казарме держится любовью к командиру и его заботой о подчиненных. Я знаю тех, кого вспоминал ефрейтор за-

паса. Давно на пенсии Евгений Васильевич Перфильев, большую должность занимает теперь уже полковник Вячеслав Викторович Крылов, а их внимание к солдату греет десятки сердец и по сей день.

Может быть, сентиментальности все это, не заслуживающие внимания? Да нет! Ушел из армии солдат, а любовь к ней осталась. Она обязательно скажется в гражданине, воине запаса, будет передана младшим братьям, сыновьям, и потому также у нас в стране любовь к армии всенародна. И обязаны мы ей во многом как раз тем незаметным порой офицерам ротных, батальонных гарнизонов, рассыпанных в обжитых и необжитых местах, которые и делают казарму солдатским домом.

Таких офицеров можно встретить везде. Ни напускная строгость, ни некоторое пренебрежение к внешнему лоску и карьере, ни строгий голос не скроют в них людей, как в старину говорили, «сердешных», которые и спуску за службу не дадут, но и в беде не отвернутся, не бросят равнодушно своего подчиненного, не постесняются взять часть его вины на себя перед старшим начальником, в каком бы гневе тот ни был.

Таким вот и оказался майор Александр Федорович Портнов. Уже немолод — вся она, молодость, прошла тут, в казарме, уже без претензий, он к службе относится как к самой жизни, не разделяя ее и себя. Правда, с годами стал ошутимее груз постоянного напряжения, суматошности, тучки: вечные вводные, ночные бдения, проверки, занятия — все это требует немалых сил.

Мы приехали в военный городок за полдень, и, доложив командиру батальона подполковнику Каландору Бакоеву о прибытии, майор Портнов тут же получил вводную — на одном из объектов какой-то беспорядок, и ему, начальнику штаба, срочно требовалось быть там и во всем разобраться лично. А вечером Александр Фе-

дорович, так и не побывав дома, отдавал приказ на боевую службу караулам — он и сам заступил на службу.

Не спеша, тщательно проверял он внешний вид, экипировку караульных, негромко отдавал распоряжения, смиряя свой зычный голос, коим пользовался только в исключительных случаях. Это была обычная работа офицера, и делал он ее размеренно, без эмоций.

Когда проходит смена караулов, в гордке наступают минуты затишья. Пустеет казарма с одиноким дневальным, гулко хлопают двери, и пугающе резко звонит телефон.

Александр Федорович в это время там, в карауле, на смене, и возвращается вместе с теми, кто сегодня закончил службу на постах.

Пока солдаты готовились к ужину, он впервые за день снял фуражку, в задумчивости провел рукой по волосам, поправляя прическу.

— Вот свободное мое время. После ужина нужно будет беседу в часы политико-воспитательной работы провести, — говорит он, словно извиняясь за то, что мало времени у него для разговора с корреспондентом.

Беседа его с солдатами была о бдительности. И хотя они наверняка не раз слушали офицера, который в общем-то не оратор, но и в этот раз внимали ему с нескрываемым интересом. Думалось, что если бы сейчас разрешено было кому-то заняться своими делами, то и тогда бы ни один солдат не ушел из ленинской комнаты...

После вечерней прогулки с песней и отбора майор Портнов отправился проверять караулы.

Удивительные ночи в горах. Высоко, почти в зените, плавится тяжелая, из литой меди, луна, а звезды — внизу. С вечера они были неяркими, задрнутыми дымкой, а к полуночи проступили, засверкали, казалось, можно наклониться и собрать их в пригоршни. В поселке под горой кричали летухи и сонно вскрикивали майны. Было покойно, не верилось даже, что в такое размагниченное время нужно не спать кому-то, стоять на посту, напрягая зрение и слух, тревожно ловить всякий звук и движение. Преодолеть это чувство трудно даже бывалому человеку, а как непросто бывает это молодому солдату — знает каждый опытный офицер. Вот поэтому, наверное, майор Портнов появился в подразделении только под утро. Ночь кончалась медленно, и звезды светили все так же ярко, но уже хлопнула раз-другой входная дверь казармы, и появились сержанты в белых нательных рубашках, торопливо пробежал на кухню наряд, потом посыпались на плац солдаты, выстраиваясь в ряды по-зводно для зарядки.

Майор Портнов стоял в центре плаца, негромкие его команды, словно рычаги, приводили в движение строй, и вот уже гулко барабанят по асфальту солдатские сапоги.

Простое дело — физическая зарядка,

но и здесь виделся почерк офицера: сколько кругов пробежать, какие комплексы упражнений проделать. Раз или два он обращался к строю, называя пофамильно тех, кто вяло, на его взгляд, двигался. Без окрика, с усмешкой. Опытный офицер знал, как важно зарядить солдата бодростью, мускульной энергией и в то же время не сбить настроение, не поранить эмоционально — впереди у солдата напряженный день, и от настроения зависит многое: будет ли он безмятежно постигать солдатскую науку или думать с тревогой о том, как к нему относится командир.

Удивительна эта чуткость офицера, слитность его с солдатской средой, принимаемая неискушенным за мягкость, некоторую слабость характера, но на самом деле свидетельство его силы, уверенности в том, что все его распоряжения понимаются с полуслова и выполняются без нажима.

Я выхожу на плац «помахать руками» со всеми, и Портнов с усмешкой говорит: «Что-то вы рано, Москва еще спит!» — намекая на разницу во времени между столицей и этим далеким гарнизоном.

— Ну и вы не приподнились, — отшучиваюсь.

— Так я не ложился. Проверял караулы. Там, знаете, не до сна, — без бравады, без укора, но с сознанием своего достоинства отвечает он. — Солдат на посту дремать не должен, бодрость — основа бдительности. Как же я могу показаться ему вялым? — добавляет он, чтобы сгладить нотки этого несколько покровительственного отношения строевого офицера ко всякому, кто не «пошупал» службу своими руками.

— А нужно ли вам подменять офицеров, сержантов? Ведь это не в ваших обязанностях записано — проверки проводить, физзарядки.

— Подменять? Подменять не нужно. А показать, как сделать лучше, поправить — это дело офицера, на то я и ответственный. Потом не каждый день я вот так — лицом к лицу с солдатом. Есть у меня и работа по должности — штабная, организаторская. А это — по долгу офицерскому.

Можно много говорить о долге, об ответственности за службу, но в этом понимании ее офицером — высший смысл. Вот за что любят и ценят подчиненные начальника: за умение делить с ними все тяготы и лишения службы, быть там, где трудно. Ни слова мог не сказать Портнов о том, как нужно честно выполнять свои обязанности, быть бдительным, сразу понятно всем, как это нужно делать: так, как делает он. Солдат видит в майоре Портнове отца. Знает, что у него семья, которая ждет его дома, а он сутки тут, среди них, на службе. И не сеует, не раздражается, будто и не тянет его никуда из казармы, нет у него кроме нее дела. Этот пример отношения офицера к обязанностям воспитывает больше, чем десяток лекций. Не случайно, наверное, в подразделении двенадцать лет подряд нет ни одного происшествия на службе, ни разу часовой не задремал, не забыл об ответственности.

Кстати, Александр Федорович припоминал: было в этом году — недосчитались при проверке осужденного. Сигнализация, контрольно-следовая полоса оказались в порядке. Выйти из-под охраны можно было, таким образом, только через КПШ. Там стоял рядовой Юнус Муленнов. Движение через пост интенсивное: и машины, и люди, тут глаз да глаз нужен, самое, пожалуй, уязвимое место. На него и пало подозрение — не просмотрел ли часовой?

— У меня не прошел, — нахмурился Юнус, — за это отвечаю.

Действительно, осужденного потом разыскали в зоне, но в те минуты беспокойство точило каждого. А вот часовой не сомневался в себе. Что давало ему силы? Теперь, спустя время, он ответил так: «Если службу нести четко — никто не пройдет. Вы же сами, товарищ майор, — обернулся он к Портнову, — говорите нам об этом. Вот я и стараюсь делать так, как вы требуете».

Солдат выразил в этих словах многое. В них то самое доверие к офицеру, которое перелито в сознании в обязанность делать все так, как он требует, оценивать свои поступки с позиций воинского долга. И все это — итог невидной, но кропотливой работы офицеров подразделения, главный принцип воспитания которых — личный пример во всем. Сегодня его показывает Александр Федорович Портнов, завтра — его сослуживцы офицеры Исмаил Зухуров и Джурабек Тулаев или сам командир батальона. Днем и ночью, на посту и в комнате отдыха солдаты чувствуют требовательную, твердую и дружескую руку офицера, старшего товарища.

— Когда же вы отдыхать-то? — прерываю я паузу.

— А вот наряды отправлю, пойду домой, посплю. В пятнадцать часов инструктаж, я должен его проводить.

— Не тяжело так? — задаю нелепый вопрос.

Он пожимает плечами, улыбается.

— День на службе — особенный. Они у нас по графику. Есть у меня время и на книгу, и на семью, и на отдых в горах. Но на службе все отдавать нужно. Иначе нельзя, люди ведь, — кивает в сторону солдат, облепивших умывальник. — А вообще-то с годами трудней. Знаете, эта работа молодости требует. Если хочешь, чтобы все было в порядке, нужна молодость.

Молодость в батальоне есть. Командиры взводов старшие лейтенанты Сергей Елисеев, Виктор Довбня... Горячие, энергичные, с высшим образованием. Глядя на них, Портнов улыбается дружелюбно: «Ну-ну, горячись, но не кипятись, учись у старших». Он подразумевает не ту науку, которую они постигали в училищах, а другую — практику как науку отношений с солдатами, сержантами, с подчиненными. И преподает им ее ненавязчиво, без декларации, своим поведением, как, впрочем, делает все. Это относится не только к Портнову, но и к другим старшим офицерам батальона.

Уважение к солдату, младшему сослуживцу, пожалуй, одна из главных нравст-

венных черт сегодняшнего офицера, основа многих успехов, символ несокрушимости морального единства, боевого духа воинского коллектива. В подразделении это ощущаешь всюду: в военном городке с виноградными лозами над летней столовой и цветами у окон, в комнате бытового обслуживания, при встречах с солдатской общественностью.

Командир батальона подполковник Каландор Бакоев как-то высказался:

— Командирское слово — закон. Но это не значит, что я ничего не слышу, ничего мнения не учитываю. Вот сейчас пора увольнений в запас. Нет у меня ни одного солдата, который не заслужил бы благодарности за службу. Поощряли за нее многих, как могли. А вот встал вопрос: кого уволить в первую очередь? Знаю, некоторые командиры так рассуждают: надо избавиться сначала от тех, кто, как говорят, воду мутит. У нас таких проблем нет. Все они — мои сыновья... Я на днях собрал увольняемых, так им и сказал. Всем хочется поскорее домой, к родителям. И все заслужили этого поощрения. «Ну, а на ваш взгляд, — спросил я их, — кто больше заслуживает?»

И знаете, интересно рассуждают солдаты. На первое место поставили, как человек к службе относился. Потом всякие семейные обстоятельства — у кого жена, у кого родители приболели... И никто за себя слова не сказал! Вот это коллектив. Я бы с любым из них в самое пекло, под любой огонь — не подведут такие люди.

Именно это высокое чувство, что подчиненные тебя не подведут в трудную, может быть, критическую минуту; когда нужно будет пожертвовать собой, слышал я всего несколькими днями раньше в соседнем подразделении от политработника майора Санда Сайдасанова. Он показывал мне письма родителей солдат командиру.

«Здравствуйте, командиры нашего сына Кудданбая! С горячим приветом к вам родители его Аратбай и Таджихан. Мы с вами не знакомы, но знаем о вас из писем сына, как своих родных. Как сказать вам спасибо за то, что вы там, далеко от нашего кишлака, заменили ему нас...»

Такие письма в подразделения приходят нередко. Офицеры относятся к ним, как к высшей награде за свой труд, как к народному признанию его.

...Это случилось несколько лет назад. Ночью майора Сайдасанова разбудил посылный. Подразделение подняли по тревоге. В населенном пункте появился опасный преступник.

Накануне он убил сотрудника милиции и завладел его оружием. Теперь обнаружен в одном доме. Обезвредить его поручили их подразделению.

Скрытно подойти к дому не удалось: преступник был настороже, он открыл стрельбу, от которой могли пострадать граждане. Нужно было брать бандита приступом.

Майор Сайдасанов вне зоны досягаемости огня построил подразделение. Внимательно оглядел взволнованные, напряжен-

ные лица подчиненных. Потребовалось отобрать для броска в дом самых отважных, самых подготовленных и решительных людей. А были здесь совсем мальчишки, девятнадцатилетние, безусые. И хотя они готовились к подобному случаю всю свою службу, Сайдасанов знал, что решиться на риск каждому из них непросто. Да и сам он не хотел оступиться в выборе.

— Товарищи, обстановка ясна, — сказал он тогда. — Мне нужно шесть человек, кто пойдет со мной в дом, под пули. Кто согласен, кто чувствует в себе готовность — шаг вперед. Но прежде хорошо взвесьте все. Преступник опасен, и может случиться всякое. Я не приказываю. Если кто не готов — не посчитай за трусость.

Заключительные слова офицера как бы давали время на раздумье и на отступление, на последний выбор.

Но вперед шагнули все!

— Знаете, не время для нежности было, не о том думалось, — вспоминает офицер, кстати, награжденный за ту операцию медалью «За отличную службу по охране общественного порядка», — а слеза прошибла, слеза благодарности им за готовность разделить с тобой все, даже без приказа пойти хоть на смерть ради долга...

Слезу, однако, офицеру пришлось сдерживать. Он отобрал самых подходящих, рослых, резвых, волевых, без суеты, деловито, словно на обычное дело готовил их. И не успел преступник выстрелить, оборвать чью-то жизнь.

— Я всегда знаю, что мой солдат меня не подведет, — говорит офицер.

И это не вызывает удивления: так и должно быть.

Потому что служба наша во многом держится на взаимной ответственности перед боевым товарищем, сослуживцем, на готовности заслонить его собой. Под пулей, к счастью, — редко, чаще — на службе, в обыденной обстановке. И то, что военнослужащий, будь то солдат или офицер, в опасных ситуациях считает своим первейшим долгом заслонить начальника, командира, а командир оберегает, щадит солдата — это тоже проявление силы нашей Советской Армии, ее духовного единства.

Как не вспомнить тут об одних недавних откровениях, обнародованных исследовательским центром сухопутных войск США об американской армии. 86 процентов солдат твердо убеждены, что большинство сослуживцев обмануло бы их, если бы представилась такая возможность, каждый второй американский солдат считает, что, если он окажется на поле боя отрезанным от своего взвода, ему не придут на помощь...

Наша служба полна таких случаев, когда надо опереться на плечо сослуживца. Мне представилась возможность лично убедиться в этом в тот вечер, когда майор Сайдасанов проверял службу патрульных нарядов в городе. Наша машина свернула с освещенного проспекта в темный закоулок, и сразу в свет фар попала группа молодежи, чем-то возбужденной.

— Стоп! — коротко бросил майор Сай-

дасанов водителю и тут же выскочил из машины в самое пекло назревающей драки. Водитель без команды последовал за ним.

Было страшно смотреть, как Саид решительно встал между сцепившимися полупьяными от возбуждения молодцами, в руках которых тускло поблескивали какие-то предметы. Внезапное появление майора привело их в оцепенение. Так длилось несколько долгих секунд, затем, разобравшись, что военнослужащих только двое, толпа осмелела.

— Отойди, майор, не лезь! — пьяно выкрикнул один из парней, поднимая руку. Но тут же ее перехватил водитель, отводя угрозу от офицера.

— Ты что делаешь! — выкрикнул парень, и вокруг загудели его сообщники.

Сайдасанов был спокоен, словно встретился с давними знакомыми.

— Ты где работаешь? — вдруг спросил он мягким, необычным для такой обстановки голосом.

— Я?.. — в голосе парня растерянная растороженность. — Ну, в холодильнике...

— А сколько лет?

— Ну, третий год.

— И как, понимаешь ты в своем деле или ничему не научился еще?

Кажущаяся нелепость этого расспроса привлекает внимание всех, и уже кожей ощущается, как спадает накал страстей.

— Не бойтесь, понимаю, — переходит уже на «вы» остывающий драчун.

— Ну вот, а я своим делом уже двадцать лет занимаюсь. Как ты думаешь, знаю я, что мне теперь делать, или нет?

Обстановка как-то сама собой разрядилась. Несколько минут еще такого разговора, и парни расходятся, назревший конфликт угас.

— Не страшно было в такую бучу лезть? Их же вон сколько было, — спрашиваю у водителя.

— Нет, мы же вместе. И товарищ майор не из таких ситуаций выходил победителем.

Подумалось: как много уроков личного мужества, выдержки, служебного мастерства преподал майор Сайдасанов подчиненному в одном кратком эпизоде службы, не прибегая ни к каким выпендренным словам. И как он сам был абсолютно уверен в выучке, готовности подчиненного поддержать его в ответственную минуту. Вот почему в этом подразделении так высок авторитет офицеров, так крепка слаженность, боевая спайка коллектива.

Как дружная боевая семья живут солдаты, сержанты под крышей казармы этого подразделения, возвращаясь сюда после напряженной службы как в родной дом. И пишут письма на родину, рассказывая тепло о своих командирах.

Офицеры подразделений. Скромные труженики мирных будней, на которых держится слава воинских коллективов. О них испокон веков говорят в народе: отец солдату. Велика честь быть им, высока и ответственность носить это звание.

Подполковник В. ЛОСЕВ.

ЕСЛИ ВЗЯТЬСЯ ДРУЖНО

Новым свидетельством заботы партии и правительства о здоровье советских людей, о развитии физкультурного движения в нашей стране явилось принятое в сентябре 1981 года постановление ЦК КПСС и Совета Министров СССР «О дальнейшем подъеме массовости физической культуры и спорта». Особое значение оно имеет для нас, людей военных. Это и понятно: вооруженным защитникам Родины должны быть присущи мужество и воля, сила и выносливость.

У нас есть все возможности для того, чтобы физкультура и спорт были по-настоящему массовыми. На утренней физической зарядке, плановых занятиях по физической подготовке, в часы спортивно-массовой работы, в предвыходные и выходные дни в различных соревнованиях, кроссах, военизированных эстафетах, сдаче норм ВСК участвует абсолютное большинство солдат, сержантов, прапорщиков и офицеров. Поэтому не случайно многие подразделения имеют высокие спортивные достижения. Например, в роте, которой командует капитан А. Шугарев, все офицеры выполнили разряды по нескольким видам спорта. Благодаря их настойчивой работе по физическому воспитанию личного состава почти каждый солдат, сержант — спортсмен-разрядник, значкист ВСК.

В этом подразделении, как и в некоторых других, высокую активность в организации и проведении спортивно-массовых мероприятий проявляет каждый комсомолец, каждый воин-спортсмен. Соревнования и другие спортивные мероприятия проводятся торжественно, со стопроцентным охватом военнослужащих, играют большую роль в воспитании воинов, сплочении коллектива.

Однако так обстоят дела не везде. Есть еще у нас коллективы, где физической подготовке и спорту не уделяется должного внимания. Отдельные командиры и политработники, партийные, комсомольские и спортивные активисты нередко увлекаются количеством спортивных мероприятий. Их не волнует тот факт, что в соревнованиях принимают участие, как правило, одни и те же спортсмены, показывающие высокие

результаты, те, кто приносит очки своим командам, а остальные присутствуют на состязаниях как зрители.

Спортивные результаты в целом, прямо скажем, не удовлетворяют нас: лишь чуть больше половины военнослужащих имеют разряды, еще меньше награждено знаком «Воин-спортсмен», хотя среди солдат и сержантов срочной службы эти показатели намного лучше. В связи с этим возникает немало проблем, которые не могут не волновать нас. И в первую очередь это физическая подготовка офицеров. Известно, что каждый из них несет личную ответственность за свою физическую натренированность. И многие регулярно занимаются спортом, активно участвуют в состязаниях, в работе спортивных секций, систематически по утрам делают зарядку. Это помогает им быть постоянно бодрыми, поддерживать хорошую работоспособность, качественно обучать подчиненных. Среди истинных почитателей физкультуры и спорта назову прежде всего подполковника А. Коцюева — обладателя золотого знака «Воин-спортсмен» (кстати, и его подчиненные — победители в смотре-конкурсе физической подготовки и спортивной работы в части), капитанов В. Ермоленко — чемпиона по борьбе дзюдо и А. Шугарева, разрядника по пяти видам спорта. А спортивное долголетие майора Л. Кувалдина продолжает поражать сослуживцев. «Разменяв» пятый десяток, он стал чемпионом внутренних войск по Западной Сибири по борьбе дзюдо. Секрет такого успеха офицера — в систематических, разнообразных физических тренировках.

Однако есть у нас в части и такие офицеры, которые не могут, мягко говоря, похвастаться своими спортивными достижениями. Прикрываясь ворохом различных справок, ссылаясь на постоянную занятость, неотложные дела, они под всякими предлогами уклоняются от занятий по физической подготовке.

К сожалению, старшие начальники, партийные и комсомольские организации не всегда предъявляют высокую требовательность к своим товарищам. Я, откровенно говоря, не припомню такого случая, чтобы кого-то заслушали на парткоме, в партийной или комсомольской организации за слабую личную физическую подготовку или за то, что во вверенном ему подразделении спорт в загоне. Трудно отыскать и такие примеры, когда недоработки офицера в личной физической подготовке отрицательно отразились бы на сроках присвоения ему очередного воинского звания, продвижении по службе. А ведь соответствующими документами, например, определено, что физическая подготовленность офицеров должна учитываться при их аттестовании, присвоении очередных званий, выдвижении на вышестоящую должность.

Нуждается в дальнейшем улучшении физической подготовка прапорщиков. Правда, последнее время им больше уделяется вни-

мания: регулярными стали еженедельные плановые занятия, несколько повысилось их качество, шире практикуются тренировки с контролерами по отработке приемов рукопашного боя перед заступлением на боевую службу. В целях популяризации военно-прикладных видов спорта среди прапорщиков и военнослужащих сверхсрочной службы чаще стали проводиться соревнования. Но немало и нерешенных вопросов. Пока не удастся существенно поднять уровень подготовки общественных инструкторов по обучению технике рукопашного боя, нередко занятия и тренировки с контролерами проводятся на низком методическом уровне. Не везде созданы условия для систематической работы спортивных секций.

Постановление партии и правительства «О дальнейшем подъеме массовости физической культуры и спорта» должно дать каждому военнослужащему новый импульс к физическому совершенствованию. Спорт — не только залог силы, здоровья, но и хороший помощник в службе. Примеров тому немало. Прапорщик Н. Барков — многократный победитель лыжных гонок и соревнований по легкой атлетике, прапорщик А. Сидоренко — один из сильнейших боксеров. Они не только известные в части спортсмены, но и примерные воины. Вот на кого надо равняться прапорщикам. И в службе, и в спорте.

Спортсменом-разрядником может и должен стать каждый воин. Ведь есть много видов спорта, регулярно занимаясь которыми в течение нескольких месяцев можно выполнить разрядные нормы. Разумеется, количество разрядников — не самоцель. Но, поставив перед собой задачу стать спортсменом-разрядником, каждый воин будет стремиться регулярно заниматься избранным видом спорта. Конечно, если в подразделении созданы условия для этого, если командир, политработник, партийная и комсомольская организации проявят к этому живой интерес. Уверен, результаты не замедлят сказаться.

Некоторые командиры, на мой взгляд, возлагают слишком большие надежды на крупные соревнования, допустим, в масштабе части. Это ошибочное мнение. Во-первых, такие состязания не так уж часто бывают, во-вторых, в них от подразделений, как правило, участвует небольшое число спортсменов. Главные усилия следует направлять на повышение массовости спортивной работы непосредственно в подразделении (роте, взводе), а основным ее содержанием должны стать сдача норм Военно-спортивного комплекса и соревнования по военно-прикладным видам спорта.

Постановление ЦК КПСС и Совета Министров СССР «О дальнейшем подъеме массовости физической культуры и спорта» обязывает нас ко многому. Его требования будут успешно выполнены, если за дело возьмутся дружно командиры, политработники, партийные и комсомольские организации, спортивные активисты.

Капитан Я. ЛИПИН,
начальник физподготовки и спорта части.



Пожалуй, нет в части солдата, сержанта, прапорщика, который не знал бы политработника капитана Н. Мысина. Энергичный, общительный, он всегда среди солдат — на занятиях в поле, на боевой службе, в подразделении.

Беспокойная должность у Николая Петровича — инструктор пропаганды. Надо помочь в подразделениях оформить ленинские комнаты, обновить наглядную агитацию в карауле, военном городке, узнать, готовы ли руководители групп к очередным политическим занятиям, проверить, есть ли в библиотеке методическая литература к ним. Да мало ли забот у офицера! И всюду он успевает, и всякое дело делает основательно, внося в него живинку.

Капитан Мысин — секретарь партийной организации. А это значит — вожак коммунистов, на которого равняются, с которого берут пример. Люди идут к нему со своими радостями и заботами, предложениями и советами: знают, поможет секретарь.

Часть, где служит капитан Н. Мысин, — отличная. Идя навстречу 60-летию образования СССР, воины взяли обязательство подтвердить это звание. Немало труда вкладывает в дела коллектива и коммунист Мысин. Его усердие отмечено медалью «За отличие в воинской службе» II степени.

288

ВЫСОКО НЕСТИ ЗВАНИЕ ВОЕННОГО ВОДИТЕЛЯ

На изучение с воинами-автомобилистами темы политических занятий «XXVI съезд КПСС о развитии автомобильного транспорта в одиннадцатой пятилетке. Задачи военных водителей по повышению своего профессионального мастерства, строгому соблюдению Правил дорожного движения» отводится 6 часов, которые следует распределить по 2 часа на лекцию (рассказ), самостоятельное чтение и семинар (беседа).

Цель занятий — помочь слушателям глубже уяснить значение автомобильного транспорта, его развитие в одиннадцатой пятилетке, мобилизовать солдат и сержантов на настойчивое повышение технической готовности автотранспорта, профессионального мастерства, экономное расходование горюче-смазочных материалов, бережное отношение к технике, строгое соблюдение Правил дорожного движения.

В лекции (рассказе) рекомендуется осветить следующие вопросы:

1. Развитие автомобильного транспорта страны в одиннадцатой пятилетке.
2. Настойчиво повышать свое профессиональное мастерство, содержать технику в постоянной готовности к действию.
3. Высокая дисциплинированность, строгое соблюдение Правил дорожного движения — залог безаварийной работы военного водителя.

Начать лекцию (рассказ) целесообразно кратким вступлением, в котором отметить, что XXVI съезд партии указал на возрастающее значение транспорта, в том числе автомобильного, в решении народнохозяйственных задач. Так, за годы девятой и десятой пятилеток грузооборот автомобильного транспорта в нашей стране возрос почти вдвое. Одной из наиболее динамично развивающихся отраслей нашей экономики является автомобильная промышленность. В 1976—1980 годах в стране было выпущено около 11 миллионов грузовых, легковых машин и автобусов. Производительность труда в отрасли возросла на 34,7 процента. На 25 процентов увеличена средняя грузоподъемность каждой транспортной единицы.

В десятой пятилетке освоено массовое производство многих прогрессивных видов автомобильной техники. Среди них — тягачи с прицепами и полуприцепами Кам-

ского автозавода, 10-тонные автомобили ЗИЛ-133, 75-тонные самосвалы БелАЗа. Семейство легковых автомобилей пополнилось новыми машинами «Нива» и ВАЗ-2105, модернизированы «Волга» и «Запорожец». Львовский автобусный завод приступил к выпуску автобусов с дизельными двигателями.

Всего за 1976—1980 годы изготовлено автомобилей с дизельными двигателями в два раза больше, чем в девятой пятилетке. Это позволило сэкономить свыше одного миллиона тонн моторного топлива.

В десятой пятилетке продолжала развиваться сеть автомобильных дорог как общесоюзного, так и местного значения. За эти годы построено и реконструировано свыше 60 тысяч километров автодорог с твердым покрытием.

Раскрывая содержание первого вопроса, пропагандист отмечает, что в одиннадцатой пятилетке вместе с другими отраслями советской экономики получит дальнейшее развитие и автомобильный транспорт. Его грузооборот вырастет за пятилетие на 33 процента. Улучшится структура автомобильного парка за счет опережающего роста выпуска автомобилей повышенной проходимости, тягачей с прицепами, самосвалов, большегрузных и малотоннажных машин. Так, производство тягачей всех типов возрастет на 35 процентов. Будет освоено серийное изготовление сверхтяжелых автомобилей грузоподъемностью 110—120 тонн на Белорусском автозаводе. Они найдут применение в карьерах по добыче угля и других ископаемых. Строительные организации станут получать новые самосвалы МАЗ, КраЗ и КамАЗ, самосвальные автопоезда грузоподъемностью 14—17 тонн.

В новой пятилетке расширяется номенклатура и увеличиваются поставки автомобилей для сельского хозяйства. Уральский и Кутаисский заводы начнут выпуск транспортно-технологических автомобильных тягачей и автопоездов повышенной проходимости и грузоподъемности. Конструкция этих автомобилей такова, что они способны работать в едином технологическом по-

токе с различной сельскохозяйственной техникой. Всего за пятилетие планируется поставить сельскому хозяйству свыше 1 миллиона 400 тысяч различных грузовых автомашин.

Известно, что для повышения производительности транспорта выгодно перевозить груз большими партиями. В этой связи предусматриваются высокие темпы роста производства прицепной техники, особенно на Красноярском, Челябинском, Ставропольском заводах.

Высокими темпами развивается в нашей стране и производство легковых автомобилей, которые пользуются большим спросом не только на внутреннем, но и на внешнем рынке. Советские «Лады» и «Нивы» завоевали широкую популярность во многих странах.

В новой пятилетке планируется дальнейшее обновление моделей машин Волжского автозавода. На смену автомобилям ВАЗ-2101 будут приходить машины более совершенных моделей при сохранении выпуска ВАЗ-2102, ВАЗ-2106 и «Нивы». Намечено приступить к изготовлению принципиально новых автомобилей ВАЗ-2108 с приводом силового агрегата на передние колеса и полностью измененными внешними формами.

На Запорожском заводе развернута подготовка к выпуску новой переднеприводной модели автомобиля с двигателем жидкостного охлаждения. Осуществляются меры по повышению технического уровня машин «Москвич».

Из года в год растут перевозки пассажиров городским и междугородним автотранспортом. Это требует расширения производства вместительных и экономичных автобусов. Более удобными для пассажиров станут новые дизельные автобусы Ликинского завода, который начнет их выпускать в конце пятилетки. Ведется подготовка к выпуску городских автобусов малого класса в г. Павлове-на-Оке. Они же с некоторыми изменениями будут поставляться для обслуживания пассажиров в горных районах, а также для туристско-экскурсионных поездок. Расширится производство хорошо зарекомендовавших себя автобусов «РАФ» в Риге, а также машин на Курганском автобусном заводе.

Далее уместно сказать, что в продлении срока службы автомобилей, межремонтных пробегов большое значение имеет совершенствование технического обслуживания машин. В стране действует широкая сеть станций технического обслуживания легковых автомобилей, находящихся в личном пользовании. Этот опыт будет развиваться и в новой пятилетке. Создается фирменная сеть автоцентров (их уже насчитывается более 140) по техническому обслуживанию грузовиков, выпускаемых Камским заводом.

Важные проблемы автомобильного транспорта — повышение его экономичности, снижение расходов на перевозку грузов и техническое обслуживание, уменьше-

ние вредного воздействия на окружающую среду. В этих целях предусмотрено ускоренное развитие производства грузовых машин с дизельными двигателями. Это позволит при меньших затратах ресурсов выполнить больший объем транспортных работ, уменьшить расход топлива, вредное воздействие выхлопных газов на природную среду.

Резервом сокращения расхода моторного топлива является также повышение технического уровня бензиновых моторов. Сделаны первые шаги, в частности во Львове, по использованию газа в качестве автомобильного топлива. Ведутся работы по созданию электромобилей для внутригородских перевозок (подвоз продуктов в магазины, доставка почты и т. п.). Все это должно дать за пятилетку экономии более 5 миллионов тонн условного топлива.

Государственным планом экономического и социального развития СССР на 1981—1985 годы предусмотрено увеличение централизованных автоперевозок грузов, улучшение организации работы пассажирского автотранспорта в городах и сельской местности. Намечено ускоренное развитие опорной сети магистральных автомобильных дорог, расширение строительства автодорог в сельской местности, связывающих районные центры, центральные усадьбы колхозов и совхозов с автомобильными дорогами общего пользования. Более быстрыми темпами будет развиваться дорожная сеть в Сибири, на Дальнем Востоке, в Нечерноземной зоне РСФСР. Определены меры по улучшению качества строительства, ремонта и содержания дорог.

Затем необходимо показать значение автомобильной техники и автомобильных подразделений в служебно-боевой деятельности частей, транспортном обслуживании личного состава, привести конкретные данные о росте объема перевозок. Следует отметить, что благодаря заботе партии и правительства о внутренних войсках в частях постоянно улучшается структура парка транспортных и специальных автомобилей, создаются благоприятные условия для хранения и обслуживания техники. Многие в этом плане будет сделано в годы одиннадцатой пятилетки.

Разъясняя второй вопрос, руководитель занятия обращает внимание слушателей на то, что боевая готовность автомобильных подразделений, успешное выполнение войнами-автомобилистами своих задач зависят от многих факторов, прежде всего от технического состояния машин, высокой профессиональной подготовки водителей, их мастерства, дисциплинированности, самоотверженности. В этом убеждает нас повседневная практика войск, опыт Великой Отечественной войны.

Трудные и ответственные задачи выполняли на войне войны-автомобилисты. На юрких полуторках, выносливых и неприхотливых ЗИСах днем и ночью, под бомбежками и обстрелами доставляли они на передовую боеприпасы, горючее, продовольствие, вывозили в тыл раненых. Многие из

них водили легендарные «катюши», артиллерийские тягачи и бронев автомобили.

Выполняя свои задачи на трудных фронтальных дорогах, военные водители совершали среднесуточные марши до 500—600 км, проявляя при этом незаурядное мастерство, мужество и стойкость. Не раз случалось им брать за оружие, чтобы отразить врага. Бывало, что даже смертельно раненные они не выпускали из рук баранки. Беспрецедентные подвиги в годы Великой Отечественной войны совершили водители гвардии старший сержант Павел Назаренко, рядовой Александр Гривцов, сержант Владимир Терлецкий, до конца выполнившие свой воинский долг. Подробный, волнующий рассказ о названных и многих других отважных военных автомобилистах пропагандист найдет в книге П. Деркаченко «Солдат за рулем» (М.: Воениздат, 1980).

Образцом мужества и отваги служит боевая работа военных водителей на знаменитой «Дороге жизни», проложенной по льду Ладожского озера. Эта ледовая трасса, находившаяся под непрерывными бомбежками и артиллерийским обстрелом, была зимой 1941—1942 г. единственным путем, связывавшим осажденный фашистскими полчищами Ленинград с Большой землей. По «Дороге жизни» доставлялись жителям и защитникам города продовольствие, боеприпасы, горючее. По ней эвакуировались в глубь страны больные, раненые, дети, старики.

Среди водителей, выполнявших полную опасность боевую работу на легендарной дороге, было немало воинов-автомобилистов войск НКВД. Так, двумя автоколоннами 13-го мотострелкового полка было эвакуировано из города до 30 тысяч жителей, доставлены в Ленинград многие сотни тонн различных грузов. Такие же задачи выполняли военные водители 23-й дивизии, 225-го полка НКВД. Подробный рассказ о героической работе воинов-автомобилистов на «Дороге жизни» пропагандист найдет в брошюре «Внутренние войны» в годы Великой Отечественной войны», изданной Политуправлением войск в 1981 году.

За героические подвиги и самоотверженный труд во время войны тысячи воинов-автомобилистов были награждены орденами и медалями, 13 удостоились звания Героя Советского Союза.

Славные боевые традиции военных автомобилистов бережно хранят и приумножают воины-водители наших дней. Они успешно выполняют свои обязанности по перевозке личного состава и военных грузов, напряженно трудятся на хлебных трассах, помогая труженикам села в перевозке зерна. Самоотверженность, высокие морально-боевые качества, профессиональную подготовку показали сотни водителей на учениях «Запад-81».

Пропагандист подчеркивает, что успешное выполнение военными автомобилистами своих задач как в боевой обстановке, так и на учениях, в повседневной воинской практике во многом зависит от их техниче-

ской грамотности, профессионального мастерства, содержания автомашин в постоянной готовности к выезду. Именно это и характерно для большинства наших воинов. Здесь уместно привести соответствующие примеры из жизни своего воинского коллектива.

Далее следует показать, что в части, подразделении имеются хорошие возможности для повышения профессиональных знаний, мастерства каждым воином-автомобилистом. Важным средством совершенствования знаний и навыков являются специальные занятия на автодромах, практическое вождение машины в колонне, по бездорожью и на магистралях, на горных дорогах и т. д. Это помогает выработке у водителя чувства слитности с машиной, быстрой реакции, точного расчета и вместе с тем хладнокровия, способности принять правильное решение в считанные секунды.

Есть все условия и для того, чтобы каждый водитель в совершенстве изучил закрепленный автомобиль, научился регулировать узлы и агрегаты, производить устранение возникших неисправностей, несложный ремонт в полевых условиях.

Совершенствованию профессиональных знаний способствует активное участие автомобилистов в технических конференциях, конкурсах мастерства, которые периодически проводятся в частях и подразделениях. На них водители демонстрируют технические знания, умение быстро и точно устранять неисправности в узлах и механизмах, навыки управления машиной, быстроту реакции в неожиданных дорожных ситуациях. Важное значение в воспитании у водителей высоких морально-политических и боевых качеств имеет социалистическое соревнование, которое в этом году проходит под девизом: «60-летию СССР — достойную встречу: высокую эффективность и качество ратного труда, образцовый воинский порядок!». Целесообразно напомнить слушателям приняты ими обязательства, указать пути их успешного выполнения.

Заканчивая вопрос, пропагандист подчеркивает, что в борьбе за повышение боевой готовности частей и подразделений велика роль и ответственность воинов-автомобилистов. Равняясь на пример водителей-фронтников, они обязаны настойчиво овладеть техникой, совершенствовать свое профессиональное мастерство, добиваться безаварийной эксплуатации автомобильной техники.

Излагая третий вопрос, надо отметить, что с развитием автомобильного транспорта, увеличением количества машин на дорогах становится все более интенсивным и сложным дорожное движение. Значит, увеличивается и опасность возникновения дорожно-транспортных происшествий. Вот почему придается такое большое значение обеспечению безопасности движения автотранспорта. В нашей стране эта задача рассматривается как общегосударственное дело. В «Основных направлениях экономического и социального развития СССР на 1981—1985 годы и на период до 1990 года» предусмотрено улучшить качество стро-

ительства, ремонта и содержания дорог, уделив особое внимание повышению безопасности движения.

Борьба с дорожно-транспортными нарушениями — одна из актуальных задач. Как показывает статистика, до 75 процентов таких происшествий в стране совершается из-за нарушения водителями Правил дорожного движения и главным образом из-за превышения скорости, управления машиной в нетрезвом состоянии, несоблюдения правил обгона, очередности проезда перекрестков, выезда на полосу встречного движения и других. Эти нарушения допускаются и некоторыми военными водителями. Здесь уместно привести случаи нарушения Правил дорожного движения водителями подразделений, части и рассказать об их последствиях.

Забота о безопасности движения — это общая забота строителей автодорог и эксплуатационников, органов ГАИ — ВАИ, должностных лиц автомобильной службы, водителей.

Далее необходимо рассмотреть основные факторы, обеспечивающие безаварийную работу водителей, позволяющие предупреждать дорожно-транспортные происшествия. Прежде всего это глубокое знание и неукоснительное соблюдение каждым водителем Правил дорожного движения, которые в соответствии с международной Конвенцией о дорожном движении введены в нашей стране с 1 июня 1980 года.

Другой фактор — высокая дисциплинированность военного водителя. Мало хорошо знать правила, надо всегда, в любых случаях строго и точно их выполнять, а также неуклонно следовать указаниям командира, которые даются водителю перед выездом в рейс. Дисциплинированность и предусмотрительность необходимы с момента осмотра машины перед рейсом до постановки ее на стоянку по окончании работы. Причем для обеспечения безопасности нельзя передавать управление другим лицам, оставлять ключ зажигания в гнезде, выходя из машины, и т. д. На занятиях полезно напомнить слушателям и ряд других случаев, когда от водителя требуются осмотрительность и высокая собранность.

Совершенно недопустимо управление автомобилем в нетрезвом состоянии. Неопровержимо доказано, что даже незначительные дозы алкоголя, в том числе употребление его за много часов до выезда в рейс, существенно снижают внимание во-

дителя, его реакцию на изменение дорожной ситуации. По данным Госавтоинспекции, многие дорожно-транспортные происшествия допускаются водителями в состоянии опьянения. Здесь уместно привести сообщения Госавтоинспекции об автопроисшествиях, публикуемые в печати, а также случаи из жизни воиск.

Непременным условием безаварийной работы автотранспорта, как и его высокой боеготовности, является техническая исправность автомобилей, содержание их в образцовом состоянии. Здесь все важно, но, как свидетельствует практика, особое значение для безаварийного вождения имеет исправность тормозов и рулевого управления.

Ныне в частях и подразделениях есть все условия для проведения на высоком уровне технического обслуживания автомобилей, содержания их в полной исправности. Все зависит от добросовестности воинов-автомобилистов, их отношения к технике, любви к машине. Четкая работа узлов и агрегатов во многом способствует экономному расходованию горюче-смазочных материалов. Можно привести такие данные: плохая регулировка карбюратора или неправильная установка угла подачи топлива на дизельном двигателе вызывает перерасход горючего на 15—20 процентов. При одной неработающей свече на четырехцилиндровом двигателе перерасход горючего также достигает 15—20 процентов. При утечке бензина по одной капле в секунду потери его составляют за срок службы автомобиля 15 тонн!

К экономии топливно-энергетических ресурсов призывает воинов-автомобилистов и смотр-конкурс, который проходит в войсках под девизом «Каждому гарнизону — образцовый быт и высокую культуру воинской жизни!».

Важным залогом предупреждения дорожно-транспортных происшествий является высокое профессиональное мастерство военного водителя, его умение уверенно управлять автомобилем в самых сложных и тяжелых дорожных условиях. Это достигается упорным трудом по изучению теории, техники, овладением опытом передовых водителей, повышением классности. В частях и подразделениях немало высококлассных водителей, о некоторых из них полезно рассказать на занятиях и призвать воинов равняться на них.

В заключение вопроса надо напомнить

ПРОПАГАНДИСТУ В ПОМОЩЬ

Офицер Н. Кучемко давно собирает материалы по истории внутренних войск. В 1981 году в Сибирском отделении издательства «Наука» вышла его монография «Укрепление социалистической законности в Сибири в первые годы нэпа (1921—1923 годы)».

Монография содержит много новых, ранее не публиковавшихся сведений из истории внутренних войск и с интересом встречена пропагандистами

Капитан В. ТКАЧЕНКО.

слушателям об ответственности водителей за нарушение Правил дорожного движения (см. На боевом посту, 1979, № 9).

В группах сержантов рассматривается их роль в повышении боеготовности подразделений, технических знаний и профессионального мастерства подчиненных, укреплении дисциплины, воспитании военных водителей в духе строгого и неуклонного соблюдения Правил дорожного движения.

В **выводе по теме** можно отметить, что с каждым годом повышается роль автомобильного транспорта в народном хозяйстве нашей страны, в решении задач Советскими Вооруженными Силами, внутренними войсками как их составной частью. В соответствии с установками XXVI съезда КПСС в одиннадцатой пятилетке возрастет объем автоперевозок, получат дальнейшее развитие автомобильная промышленность, сеть магистральных и местных дорог, будет совершенствоваться деятельность автопредприятий. Улучшается оснащенность автомобильной техникой частей и подразделений войск.

Задачи повышения боевой готовности войск, новая техника, усиление интенсивности движения на дорогах предъявляют повышенные требования к профессиональному мастерству, дисциплине военных водителей, диктуют необходимость строжайшего соблюдения Правил дорожного движения. Личный состав автомобильных подразделений уверенно претворяет эти требования в жизнь.

В часы самостоятельной работы слушателям рекомендуется прочитать: Материалы XXVI съезда КПСС (с. 39, 40, 119, 172, 173), брошюру «Внутренние войска в годы Великой Отечественной войны» (с. 13—14), отрывки из книги П. Деркаченко «Солдат за рулем».

Лучшему усвоению темы послужат встречи воинво-автомобилистов с передовыми водителями местных автопредприятий, работниками ГАИ — ВАИ, а также использование на занятиях карты-схемы размещения автомобильных заводов в СССР, плакатов новой автомобильной техники, диаграмм, характеризующих развитие автотранспорта в стране и т. п.

Семинар (беседу) можно провести по следующим вопросам:

1. XXVI съезд КПСС о развитии автомобильного транспорта в 11-й пятилетке.
2. Какова роль автомобильных подразделений в повышении боеготовности части, выполнении служебно-боевых задач?
3. Пути повышения профессионального мастерства военного водителя.
4. Основные факторы, обеспечивающие безаварийную работу военного водителя.
5. Какую ответственность несет водитель за нарушения Правил дорожного движения?

В группах сержантов, кроме того, целесообразно обсудить вопрос: практика работы сержантов по воспитанию у подчиненных высокой дисциплинированности и строгого соблюдения Правил дорожного движения.

Полковник В. ЕЛАГИН.



Взвод, которым командует старший лейтенант Г. Хлыповко, — отличный. И рота, где он служит, тоже отличная.

Григория Николаевича отличают высокое профессиональное мастерство, требовательность к подчиненным и отеческая забота о них. Во взводе не знают такого, чтобы кому-то из солдат командир взвода не помог в учебе, в устройстве домашних дел, не посоветовал, как поступить в том или другом случае.

Всегда у него на переднем плане — забота о людях, о том, чтобы они бдительно несли боевую службу, хорошо учились, отдыхали. Для достижения этой цели он не жалеет ни сил, ни времени. И не случайно коммунисты доверили ему руководить партийной организацией.

Много делает секретарь для того, чтобы объединить и направить усилия коммунистов, всего коллектива на дальнейшее повышение боевой готовности, качественное выполнение служебно-боевых задач, достижение еще более высоких результатов в боевой и политической подготовке.

Недавно командир взвода старший лейтенант Хлыповко Григорий Николаевич за успехи в боевой и политической подготовке награжден медалью «За отличия в воинской службе» II степени.

КОНТРОЛЬНАЯ ПОЛОСА ПО ТАКТИЧЕСКОЙ ПОДГОТОВКЕ

Контрольная полоса по тактической подготовке может оборудоваться вблизи пункта постоянной дислокации части (роты) или рядом со стрельбищем. Ее конфигурация, количество и порядок расположения на ней объектов зависят от размеров и характера местности. При этом следует

Схема учебных мест (объектов)

Оборудование учебного места

7. ДЕЙСТВИЯ

Участок местности, обеспечивающий проверку технического состояния вооружения.

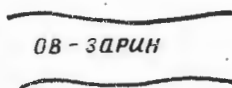

6. ДЕЙСТВИЯ НА МЕСТНОСТИ, ЗАРАЖЕННОЙ

Участок местности, обеспечивающий наступление в цепи отделения, взвода.

Площадка для проведения частичной специальной обработки.

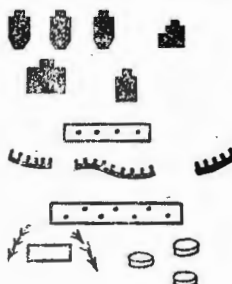

5. ЗАКРЕПЛЕНИЕ ЗАХВАЧЕННОГО

Позиция на отделение.

Мишени:

- № 12 — 2—3,
- № 10 — 2,
- № 7, 8 — 6—8.

Учебные противотанковые мины: 15—25.



4. РАЗВЕДКА И РАЗМИНИРОВАНИЕ

Минное поле на фронте 50 м. Участок с установленными минами для отыскания их по демаскирующим признакам. Отдельные местные предметы, заминированные заграждения. Учебные противотанковые мины: 10; миноискатели ИМП: 2.

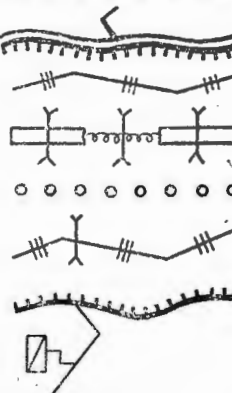

3. БОЙ В ГЛУБИНЕ ОБОРОНЫ ПРОТИВНИКА.

1. Оборудованный НП командира взвода с ходами сообщения, убежищем легкого типа и макетом окопанного БТР.
2. Чучела (мишени) в траншее (50 м) и ходе сообщения (15—30 м).
3. Макеты (мишени): пулеметов — 2—3; гранатометов — 2—3.
4. Окопанные макеты: танка — 1, БТР — 1.

2. АТАКА ПЕРЕДНЕГО КРАЯ

1. Участок траншей (150 м) с ходом сообщения (30 м).
2. Проволочное заграждение в 3 ряда кольев (100 м).
3. Участок минного поля с МЗП и обозначенными тремя проходами (2 — шириной 12 м, 1 — средний — 6 м).

1. ВЫДВИЖЕНИЕ НА РУБЕЖ ПЕРЕХОДА В АТАКУ.

- Околы полного профиля на отделение — 1—3.
- Ход сообщения — 50 м.
- Блиндаж на взвод — 1.
- Проволочное заграждение в 3 ряда кольев 50 м с проходом.
- Выполнение нормативов: по тактической подготовке — № 6, по огневой — № 1, по инженерной — № 1, по ЗОМП — № 1, 5, 6.

иметь в виду, что учебные объекты должны позволять эффективно и качественно отрабатывать основные программные вопросы по тактической подготовке в комплексе с другими предметами обучения при действиях личного состава на поле боя. Они могут располагаться по кругу или в ином порядке. На учебных объектах выставляются макеты техники, мишени, табельные

и изготовленные в части (роте) учебные пособия, указки и т. д.

Контрольная полоса оборудуется из подручных материалов силами самих подразделений и постоянно наращивается. Ниже показан вариант контрольной полосы по тактической подготовке с минимальным количеством учебных объектов для отдельно дислоцированной роты.

ОТРАБАТЫВАЕМЫЕ ВОПРОСЫ

Действия солдат в бою

Подготовка отделений

ПОСЛЕ БОЯ

1. Проверка технического состояния вооружения.
 2. Снаряжение патронами лент и магазинов.
 3. Доклад командиру.
- Выполнение нормативов по огневой подготовке № 12, 13.

РАДИОАКТИВНЫМИ (ОТРАВЛЯЮЩИМИ) ВЕЩЕСТВАМИ

1. Знание приборов радиоактивной и химической разведки и умение пользоваться ими.
 2. Надевание ОЗК, противогаза и респиратора.
 3. Проведение частичной специальной обработки при заражении ОВ и РВ.
 4. Оказание первой медицинской помощи.
- Выполнение нормативов по ЗОМП № 1, 2, 3, 9, 10.

1. Подготовка к преодолению участков заражения РВ и ОВ.
 2. Преодоление участков заражения различными способами.
 3. Проведение частичной специальной обработки.
- Выполнение нормативов: по военно-медицинской подготовке — № 5, по ЗОМП — № 3, 7, 9, 10, 11, 13.

РУБЕЖА, ОТРАЖЕНИЕ АТАКИ (КОНТРАТАКИ)

1. Выбор и занятие места (позиции) для стрельбы и наблюдения.
 2. Отыскавание и маскировка одиночных окопов для стрельбы лежа.
 3. Установка противотанковых мин.
 4. Наблюдение за полем боя и доклад о результатах.
 5. Ведение огня из различных положений.
- Выполнение нормативов: по тактике — № 14; по огневой подготовке — № 1.

4. Постановка задачи на отражение атаки (контратаки).
5. Организация системы огня.
6. Управление огнем при отражении контратаки. Выполнение норматива № 1 по инженерной подготовке.

РАЗЛИЧНЫХ ОБЪЕКТОВ

1. Знание основных видов мин и демаскирующих признаков при их установке.
2. Знание основных способов разминирования и мер безопасности.
3. Обнаружение мин и разминирование объектов.

1. Постановка задачи отделению на разминирование.
2. Разминирование участка местности в составе отделения различными способами. Выполнение норматива № 13 по инженерной подготовке.

УНИЧТОЖЕНИЕ ЕГО ОГНЕВЫХ СРЕДСТВ

1. Наблюдение за противником и доклад.
2. Способы уничтожения огневых средств противника (танка, БТР, гранатомета, пулемета).
3. Использование местности для скрытого подхода к огневой точке противника различными способами под огнем противника.
4. Метание гранат на точность.
5. Отыскавание раненых. Выполнение норматива по военно-медицинской подготовке № 6.

ОБОРОНЫ ПРОТИВНИКА

1. Движение в атаку ускоренным шагом с ведением огня на ходу.
 2. Преодоление миннозавязанных, проволочных заграждений по проходам.
 3. Уничтожение живой силы и огневых средств противника огнем и гранатами в движении.
 4. Приемы и способы ведения боя в траншеях, ходах сообщения.
- Выполнение норматива № 11 по тактике.

РАСПОЛОЖЕНИЕ В ТРАНШЕЕ. ПЕРЕХОД В АТАКУ

1. Подготовка оружия, снаряжения и экипировки личного состава к бою.
 2. Быстрое выдвижение по ходу сообщения и занятие мест для стрельбы в траншее.
 3. Действия солдата-наблюдателя.
 4. Действия по сигналам оповещения и при огневом излете.
 5. Ведение огня по низколетящим самолетам из траншей.
 6. Одновременный выход личного состава из траншей для атаки в цепь.
3. Постановка боевой задачи на наступление.

ГРУППОВЫЕ УПРАЖНЕНИЯ С КУРСАНТАМИ

Одна из эффективных форм обучения курсантов учебных подразделений (будущих сержантов, прапорщиков) по тактической и тактико-специальной подготовке, другим предметам — групповые упражнения. Как показывает опыт, наибольшую пользу они приносят тогда, когда организуются непосредственно на местности, поскольку в этом случае предоставляется возможность создать обстановку, максимально приближенную к реальным условиям боевой службы, боя. Наряду с этим групповые упражнения проводятся в классе, на ящике с песком или макете местности, учебном объекте.

На групповом упражнении можно успешно решать следующие задачи: развивать тактическое мышление курсантов, совершенствовать их командирские качества и методические навыки, прививать навыки в уяснении задачи и в правильной, всесторонней оценке обстановки, в отдаче приказов, распоряжений и указаний по взаимодействию, тренировать в принятии и докладе решений, вырабатывать умение пользоваться картой, исполнять графические и текстуальные документы и расчеты.

Суть группового упражнения заключается в многократном сознательном повторении определенных приемов и действий (умственных и практических) с целью выработки и совершенствования у военнослужащих умений и навыков, необходимых для выполнения задач в мирное и военное время. Эта форма обучения предполагает, что все действия за противника, вышестоящего командира, соседей, командиров поддерживающих средств и других должностных лиц выполняет руководитель занятия. Курсанты же выполняют одну роль и последовательно решают один учебный вопрос за другим.

Групповое упражнение обеспечивает одновременное активное практическое участие всех военнослужащих в изучении наиболее сложных вопросов. Кроме основного метода обучения — многократного повторения приемов и действий, могут применяться и другие — устное изложение материала (рассказ, объяснение, беседа), практический показ (демонстрация) с кратким пояснением и т. д. Объяснение и рассказ руководитель занятия использует при разборе действий обучаемых, курсанты —

при обосновании собственных решений. Показ производит преподаватель (командир взвода) и его помощники (сержанты) обычно при отработке (изучении) новых или слабо усвоенных вопросов.

Продолжительность групповых упражнений определяется объемом темы, содержанием учебных вопросов, составом обучаемых и может достигать 3—4 часов.

Исходными данными для группового упражнения являются: наименование темы, учебные и методические цели, вопросы, состав обучаемых, принадлежность изучаемого противника, время и продолжительность занятия, место его проведения, материально-техническое обеспечение, средства обозначения и имитации противника.

Определяя исходные данные, руководитель должен последовательно решить такие вопросы: уяснить тему, учебные, методические и воспитательные цели, вопросы и время на отработку каждого из них; подобрать карту (план, схему) и участок местности на ней для проведения занятия; изучить литературу по теме, определить, какие использовать примеры из опыта Великой Отечественной войны, служебно-боевой деятельности подразделений и частей внутренних войск.

Групповые упражнения целесообразно рекомендовать по темам, рассчитанным на привитие курсантам навыков управления силами и средствами в бою (на боевой службе и в специальных операциях). Они могут проводиться с применением средств связи, имитации и средств обозначения противника, с помощью которых на занятиях создается необходимая обстановка. Это позволяет поучительно отрабатывать такие вопросы, как сбор и обобщение данных обстановки, доклады решений, постановка задач и др.

Подготовка группового упражнения обычно включает: уточнение исходных данных, изучение руководств и другой литературы, разработку плана проведения занятия и тактического задания, плана подачи вводных (для группового упражнения в классе), плана наращивания обстановки (для группового упражнения в поле), подготовку командира взвода — преподавателя и обучаемых, материально-техническое обеспечение и определение места занятия. При организации группового упражнения на местности проводится рекогносцировка, создается мишенная обстановка, готовится имитация.

Важно при этом четко уяснить, для чего проводится занятие и каких результатов добиться. На групповых упражнениях целесообразно ставить следующие учебные цели: вырабатывать у курсантов умения в организации боя, прививать навыки управления силами и средствами в ходе боевых действий, практиковать подчиненных в проведении подобных занятий. Кроме того, необходимо углублять знания курсантов по изучаемой теме. В зависимости от конкретных условий на одно занятие мо-

жет быть намечено несколько целей, в том числе и методических.

Методическая цель — это объем командирских качеств и методических навыков, которые следует привить курсантам на данном занятии. При этом в плане проведения группового упражнения должны указываться и способы достижения этой цели.

Исходя из уровня подготовки обучаемых, отводимого времени, весьма важно правильно определить содержание каждого занятия. Поэтому штаб (командир роты) в расписании занятий, а командир взвода в плане группового упражнения намечают к отработке только основные вопросы работы обучаемых в конкретной должности в том или ином виде боя. Причем, может быть, даже не в полном объеме, а лишь часть этой работы. Такой подход к планированию позволяет качественнее готовить курсантов к практическому решению задач.

На отработку каждого учебного вопроса выделяется количество времени, необходимое для их полного усвоения. Материально-техническое обеспечение занятий зависит от цели, содержания, масштаба, места проведения, а также от установленных норм расхода материально-технических средств.

Для разработки материалов к групповому упражнению преподавателем на карте (плане) выбирается участок местности, отвечающий обстановке, тактическому содержанию темы. По своему характеру местность должна обеспечить наиболее приемлемое решение учебных вопросов и дать обучаемым возможность принимать эти решения в соответствии с обстановкой, а не притягивать их к готовому варианту. Одновременно с рекогносцировкой местности (или отдельно) проводится работа с помощниками руководителя (командирами отделений).

После этого руководитель приступает к разработке плана проведения занятия. Обычно это делается на карте (схеме). План включает в себя: исходные данные, действия руководителя, положение подразделений каждой стороны, расчет времени и действия обучаемых. В нем полезно, кроме того, иметь формулировки целесообразных решений и распоряжений, расчеты, краткие выдержки из руководств и пособий, вопросы, на которые следует обратить внимание при разборе, примеры из опыта деятельности передовых подразделений, части, соединения по охране объектов, из их боевого прошлого.

В отдельных случаях для взвода курсантов может разрабатываться тактическое задание, где, как правило, отражаются тактическая обстановка, решение вышестоящего командира, боевая задача, справочные и иные данные, необходимые для принятия решения еще до начала занятия. При этом в изложении боевой задачи некоторые сведения могут не указываться, например: исчерпывающие данные о боевых порядках противника, его действиях и намерениях,

а также о своих силах. Это делается для того, чтобы выработать у обучаемых творчество, инициативу, побуждать их принимать самостоятельные решения.

При подготовке к групповому упражнению обучаемые самостоятельно изучают рекомендованную литературу, обстановку, созданную по замыслу руководителя, и готовятся к действиям в роли назначенного должностного лица. Чтобы самостоятельная работа была плодотворной, не рекомендуется заранее сообщать курсантам полное наименование вопросов, намеченных для изучения. Вместе с тем руководителю до начала группового упражнения целесообразно дать курсантам консультацию по теме, организовать изучение уставов, наставлений, тактической обстановки, методической литературы. При необходимости можно предложить им самостоятельно выполнить определенную практическую работу: записать выводы из оценки обстановки, задачи подчиненным, сделать расчеты, нанести решение на карту и т. п.

Последовательность проведения группового упражнения условно может быть разделена на три части: проверка готовности к занятию, отработка учебных вопросов и разбор.

Проверяя готовность обучаемых к занятию, руководитель должен убедиться, насколько твердо они знают вопросы теории, положения уставов, исходную обстановку, имеют ли необходимые записи, расчеты, рабочие карты или планы и т. д.

При этом руководителю следует помнить, что опрос надо проводить быстро — не более 5—10 минут и не обязательно по всем вопросам. Проверять знание теоретических положений, особенно в полевых условиях, даже не всегда нужно. Это может натолкнуть курсантов на ожидаемые решения. По содержанию ответа руководитель должен сделать свои выводы и заключения, а потом подвести итог.

При движении в район занятия с курсантами могут отработываться выполнение отдельных команд, приемов управления подразделением на марше, действия по сигналам оповещения и при внезапном нападении противника.

С выходом взвода на исходное положение преподаватель объявляет тему, цель, первый учебный вопрос. Отработка его начинается с топографического и тактического ориентирования на местности. Офицер вводит курсантов в обстановку (или наращивает ее) и указывает время, к которому все в роли того или иного должностного лица должны продумать свое решение. Потом преподаватель заслушивает нескольких курсантов. Следует иметь в виду, что с объявлением оперативного времени взаимоотношения руководителя с обучаемыми становятся официальными, то есть разговор преподавателя должен вестись, как соответствующего командира (начальника) с подчиненными по данной задаче и конкретной обстановке. При от-

ветах необходимо добиваться от обучаемых четкости, конкретности, предельно кратких и в то же время содержательных формулировок, обоснованных выводов из уяснения задачи и оценки обстановки. Из всех заслушанных докладов определяется наиболее целесообразное решение. Если требуется, то надо его аргументировать положениями уставов, наставлений и расчетов. Не рекомендуется говорить курсанту, что его решение плохое. Нужно путем вводных подвести обучаемого к выводу, что он ошибается. Если решение просто отвергнуть, то военнотрующему будет неясно, в чем он неправ, где ошибся. В то же время следует стремиться, чтобы обучаемые действовали в ограниченные сроки, постепенно приближая их к тем, которыми может располагать командир в реальном бою.

Важно также правильно и своевременно реагировать на ход занятий. При заслушивании воздерживаться от замечаний и не перебивать выступающего, если обучаемые действуют в основном без ошибок.

Неточные формулировки лучше за-

помнить и указать на них по окончании доклада. Замечания, касающиеся искажений терминологии, названий населенных пунктов и неправильного произношения отдельных слов, целесообразно делать сразу. Если доклады неконкретны или содержат какие-то недостатки, командиру взвода желательно самому сделать образцовый доклад в роли обучаемого и затем потребовать его повторения. Применяются и другие методические приемы.

Для закрепления материала в ходе группового упражнения можно произвести боевой расчет и тот же учебный вопрос обработать практически. При этом курсанты будут выполнять обязанности всех или большинства должностных лиц подразделений (расчета, караула, войскового наряда).

Тактическая обстановка наращивается сообщением сведений из донесений от подчиненных, информации соседей или распоряжений старшего начальника, из опроса «пленных», местных жителей, «перебежчиков» и т. д. Способы передачи данных могут быть различными: голосом, по теле-

ОБОРУДОВАНИЕ МЕСТ ЗАНЯТИЙ ДЛЯ ПЛАВАНИЯ И КУПАНИЯ

Для проведения учебно-тренировочных занятий, спортивных состязаний по плаванию и купания личного состава сооружаются водные станции на естественных водоемах или искусственные бассейны, оборудуются специальные места. Водные станции строятся на реках, озерах, прудах и в бухтах морей. Они делятся на плавучие и береговые и состоят из бассейнов, обнесенных плотами, подсобных помещений, расположенных на берегу или плоту.

Участок под сооружение выбирается начальниками физической подготовки и спорта и инженерной службы части совместно с врачом и утверждается командиром части. При этом учитываются пригодность участка, удаленность его от расположения части, наличие подъездных путей, а также качество воды в водоеме и скорость течения (она не должна превышать 0,5 м/с). Желательно, чтобы дно было песчаным, отлогим, без ям, глубиной от 1 м, берег — песчаным и укрытым от господствующих в этом районе ветров, а зеленые насаждения вокруг не закрывали бы солнца.

Независимо от того, где предполагается сооружение станции, санитарная служба должна провести бактериологическое исследование воды, а начальник инженерной службы организовать тщательное обследо-

вание и очистку водоема от коряг, камней и других предметов.

Основная часть водной станции — бассейн, то есть участок водоема, ограниченный с двух, трех или четырех сторон плотами. Их может быть один или два: длиной 50 и 25 м, шириной от 15 до 20 м. Полковые водные станции обычно строятся с бассейнами 25×15 м на 5 дорожек или 25×11 м на 4 дорожки. Длина и ширина бассейна, а также количество плотов, ограничивающих его, зависят от наличия средств и от выбранного участка водоема.

Плоты укрепляются неподвижно на сваях или делаются плавучими на бревнах, бочках или металлических цилиндрах (бонах). Плавучие плоты сооружаются чаще всего при постройке водных станций на водоемах с большим весенним паводком и переменным уровнем воды в период купального сезона. Такие плоты по устройству проще свайных и выгоднее с экономической точки зрения. Летом по мере понижения в реке уровня воды они оттягиваются от берега на более глубокое место, а по окончании купального сезона вытаскиваются на берег и убираются до следующего года. Весной их ремонтируют и вновь устанавливают на воде.

Длина плотов зависит от размеров бассейна, а ширина должна быть такой: у

283

фону, радио, в виде письменных документов, в том числе и захваченных у «противника», указаний старшего начальника, устных докладов подчиненных и т. д. Надо стремиться приближать обучение к реальной действительности и заставлять курсантов не только запрашивать, но и сопоставлять различную информацию.

В конце отработки каждого учебного вопроса подводится итог, то есть проводится частный разбор. Руководитель оценивает действия обучаемых, указывает на положительные и отрицательные стороны, дает рекомендации по устранению недостатков.

Разбор имеет большое учебно-воспитательное значение. Подготовка к нему начинается еще перед занятием и продолжается в ходе его. Накануне определяются основные теоретические положения, которые следует осветить в разборе, подбираются характерные примеры из опыта Великой Отечественной войны (боевой службы частей внутренних войск). На занятиях важно подмечать все положительные и отрицательные моменты в действиях курсан-

тов и наиболее характерные из них анализировать на разборе.

Производя разбор, надо назвать тему, учебные и методические цели, учебные вопросы, изложить содержание тактического замысла. Затем кратко проанализировать правильные решения и действия курсантов, подтвердив их теоретическими положениями уставов и примерами.

В заключение разбора обязательно называются: степень усвоения курсантами темы, как достигнуты учебные и методические цели; оценка действий обучаемых; вопросы, которые им надо доработать самостоятельно, а также порядок подготовки к следующему занятию (если по данной теме их проводится несколько). От качества разбора в значительной степени зависит успех занятия в целом.

Групповое упражнение позволяет не только вырабатывать у курсантов необходимые умения и навыки, повышать их теоретический кругозор, но и формировать у них высокие морально-политические, боевые и психологические качества.

Полковник В. РЫЧАГОВ.

В ПОМОЩЬ КОМАНДИРУ ПОДРАЗДЕЛЕНИЯ

продольных плотов — не менее 1 м, у коротких (поперечных) не менее 1,5 м. При вязке деревянного плота бревна укладываются в 2—4 ряда. При сращивании бревен их соединяют вполдерева и скрепляют проволочными стяжками или болтами. Поверх плота делается настил (пол) из досок толщиной не менее 3 см с просветом в 1,5—2 см (рис. 1).



Рис. 1

На водоемах, имеющих постоянный уровень воды (озеро, пруд), бассейны ограничиваются плотами-мостиками, укрепленными на сваях. Такие плоты гораздо устойчивее плавучих, но устройство их более сложно и трудоемко. Сложность составляет главным образом забивка свай на глубоком месте, особенно если это делается вручную. Сваи лучше всего устанавливать зимой со льда. Перед этим участок водое-

ма размечается и обозначается вехами и веревками. В качестве свай берутся бревна диаметром не менее 20 см, длиной больше глубины водоема на 2—4 м. Вбиваются они в грунт в мелком водоеме на 1—1,5 м, в глубоком на 2—3 м. Расстояние между сваями в ряду должно быть не более 3 м, а между противоположными сваями — несколько меньше проектируемой ширины плота.

Забивка свай вручную (если нет копра) в летнее время производится с плота, имеющего с одной стороны вырез для установки бревна в намеченном месте (рис. 2). Перед забивкой конец каждой сваи заостряется в три грани, а на расстоянии 12—16 см от верхнего конца в ней делается отверстие для лома или зарез, к нему прибивается брусок толщиной 6—8 см и длиной до 120 см.

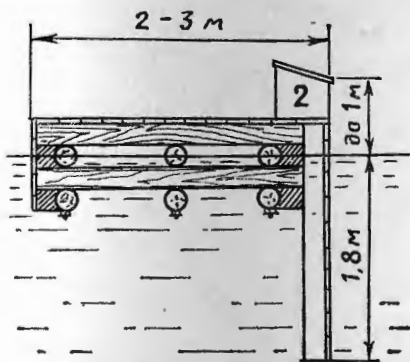

Рис. 2

Для облегчения работы устраивают специальные сходни в виде лестниц, которые кладутся верхним концом на лом, пропущенный в отверстие сваи (или на прибитый брус). Чтобы нижний конец сходней не скользил по плоту во время забивки, он удерживается очередной сменой работающих (3—4 человека). Они поднимаются на верхнюю площадку сходней и вбивают сваю в грунт деревянной или металлической бабой, имеющей 3—4 ручки.

После забивки на сваях делаются шипы, одновременно подготавливаются для насадки на них длинные бревна. Продольные сваи скрепляются между собой длинным бревном, насаженным на шипы, и строительными скобками (рис. 3). Поперечное

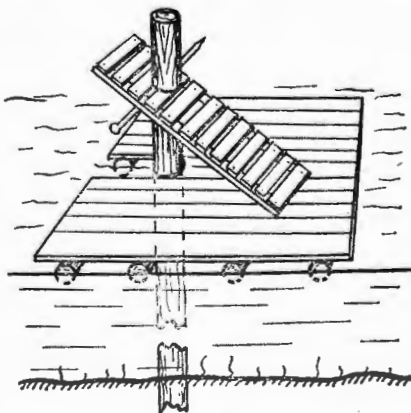

Рис. 3

скрепление плоты производится при помощи тонких бревен, поверх которых настилается пол из досок толщиной 3—4 см.

Когда будут сооружены плоты, на водной станции устанавливаются поворотные щиты, стартовые тумбы, поручни для обучения плаванию, вышка, трамплин, оборудуются подсобные помещения.

Поворотные щиты изготавливаются на берегу, а затем опускаются в воду и прикрепляются к поперечным плотам с внутренней стороны бассейна. Наиболее целесообразно сооружать щиты из отдельных звеньев длиной до 2,5—5 м каждое. В этом случае стыки звеньев щита в воде будут находиться под разметкой дорожек бассейна. Щиты опускаются в воду не менее чем на 1,8 м с тем, чтобы верхняя часть их возвышалась над водой на 30 см. Чтобы ноги пловцов не соскальзывали во время толчка при поворотах, лицевая сторона щита обшивается рубчатой резиной.

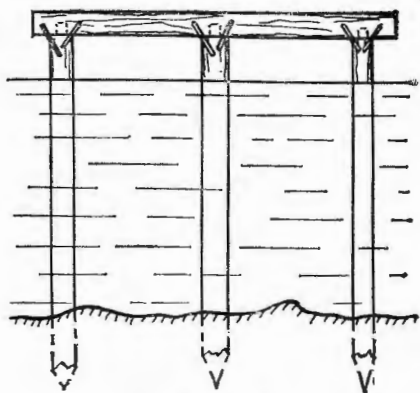
Стартовые тумбы устанавливаются на одном или обоих коротких плотках бассейна. При изготовлении каждой тумбы вначале делается рама из брусев размером в основании 50×50 см, затем она обшивается досками. Верхняя площадка тумбы должна быть горизонтальной или с уклоном к воде до 15°, и покрывается она резиновым ковриком. Высота тумб или стартового мости-

ка — не менее 0,3 м и не более 1 м, считая от их переднего края до уровня воды. Устанавливаются тумбы на стартовом плоту с таким расчетом, чтобы крайние из них отстояли от углов бассейна на 1,5 м, а между тумбами было расстояние 2 м. На передней, задней и боковых сторонах каждой тумбы пишется краской или набиваются фанерные (металлические), высотой не менее 40 см, номера дорожек. При этом дорожка № 1 должна располагаться справа, если смотреть со стартового мостика по направлению к противоположному борту бассейна.

Для выполнения старта при плавании на спине в передней плоскости стартовых тумб или на поворотном щите (заподлицо к ним) на высоте 0,45 м над поверхностью воды прикрепляются деревянные или металлические поручни длиной 0,5 м, которые не должны выступать за плоскость щита.

Дорожки по всей длине бассейна отделяются одна от другой плавающей разметкой. Ширина их зависит от ширины бассейна и должна быть не менее 2,5 м. Разметка дорожек обычно делается из скрепленных между собой деревянных или пенопластовых поплавков диаметром 5 см. На расстоянии 5 м от поворотных щитов поплавок окрашивается в красный цвет. Крепится разметка дорожек за кольца или крючки на поворотных щитах.

Поручни для обучения плаванию изготавливаются из металлических труб диаметром 3—4 см или гладко оструганных и закругленных сверху досок шириной 10—12 см и толщиной 3—4 см. Прикрепляются поручни к сваям продольных плотов бассейна на высоте 10—20 см от уровня воды.

Вышка, трамплин, подсобные помещения на водной станции оборудуются исходя из возможностей части, подразделения.

Кроме того, на водной станции в местах непосредственного проведения занятий на суше вывешиваются наглядные пособия: график пользования водоемом, утвержденный начальником штаба; инструкция о порядке купания, организации спасательной службы и проведении занятий по плаванию; описание методики обучения различным способам плавания (стенды с плакатами); способы оказания помощи утопающему (стенд с плакатами); требования и нормативы ВСК, рекорды и достижения воинов части по плаванию и т. д.

Мелководные реки и ручьи, а также реки с быстрым течением и низкой температурой воды приспособляются для сооружения бассейна путем устройства плотины (запруды) или изменения русла реки. Плотину целесообразно устроить там, где рельеф местности обеспечивает затопление естественного или искусственного (вырытого) котлована не менее чем на 1,2 м. Если по условиям местности такую плотину сделать невозможно или постройка ее не дает нужного подъема воды, то изменяется русло реки с таким расчетом, чтобы она протекала через естественный (или искусственный) котлован и затопляла его до необходимой глубины. Сооружение и оборудование бас-

сейна в этом случае производится до затопления котлована, что намного сокращает объем работ и облегчает их.

Если котлован мал, его углубляют и расширяют до размеров 25×16 м. Стены котлована цементируются, обшиваются досками или выкладываются камнями, а дно покрывается тонким слоем речного песка или мелкой гальки. Это значительно уменьшает загрязнение воды в бассейне.

На реках с быстрым течением или низкой температурой воды бассейн сооружается путем углубления, расширения естественного котлована вблизи русла реки. После этого прорывают входной канал такой длины и ширины, чтобы вода, протекая по нему, несколько согревалась. Для обмена воды в бассейне в стороне, противоположной входному каналу, делается выходной канал к руслу реки.

При отсутствии естественного водоема можно построить простейший наливной бассейн с ванной размером 25×9 м и глубиной: в мелкой части 110 см, а в глубокой — 150—160 см. Для его устройства используются местные строительные и подручные материалы. Стены и дно ванны могут сооружаться из железобетона, бетона, бутобетона или выкладываться из кирпича (камня) и облицовываться цементным раствором или кафельными плитками.

При выборе места для постройки бассейна нужно учитывать наличие и расположение источников для заполнения ванны бассейна водой (естественные водоемы, водопровод и т. д.) и возможности для подогрева воды.

На месте постройки бассейна производится проверка качества грунта путем отрывки ям (шурфов), глубина которых должна быть больше предполагаемой глубины ванны бассейна не менее чем на 0,5 м.

После отрывки котлована приступают к кладке стен. Они должны возвышаться над предполагаемым уровнем воды не менее чем на 30 см. Кладка ведется в два кирпича на цементном растворе 1:4. Основание стен и стыки со стенами усиливаются кладкой в три кирпича. В углах желательно заложить металлические связи. Изнутри стены оштукатуриваются цементным раствором толщиной 1,5—2,5 см. При этом следует помнить о необходимости так называемого железнения поверхностного слоя.

Железнение производится следующим образом. После первого слоя цементного раствора на стены ванны наносится второй слой густо замешенного раствора цемента и церезита толщиной 2—5 мм. При этом поверхности стен тщательно затираются и заглаживаются с одновременным опылением обрабатываемого участка стены сухим цементом. Посредством железнения создается прочная водонепроницаемая цементная корка. Если есть возможность, стены ванны облицовываются кафельными плитками светлой окраски. Дно бассейна вначале засыпается на 30—40 см щебнем, который затем выравнивается и плотно укатывается. Сверху щебень покрывается бетоном или асфальтобетоном.

284

Обходная дорожка вокруг ванны делается с уклоном наружу. Для ополаскивания ног перед входом в ванну около стартовых тумб устраиваются канавки с водой глубиной 10—15 см, шириной 50—60 см и длиной не менее 1 м. Стартовые тумбы выкладываются из кирпича с последующей затиркой цементным раствором.

Для предупреждения распространения различных инфекционных заболеваний производится смена, очистка и обезвреживание воды в бассейне. Воду желательно менять через каждые 5—7 дней. При этом бассейн полностью сливается, стены и дно ванны тщательно моются, а затем она вновь наполняется свежей водой. Если вода в ванну поступает из речки или арыка, следует устраивать отстойники и приспособления для очистки воды (фильтры).

Наиболее простым способом обезвреживания воды является хлорирование ее раствором хлорной извести. Раствор хлора готовится заранее, а затем выливается в ванну бассейна и размешивается. Доза хлора при обычных условиях работы бассейна не должна превышать 0,3 мг на 1 л воды.

Купание личного состава подразделений в летний период производится на водных станциях или специально оборудованных участках водоема, определенных приказом по части. Во избежание травм и несчастных случаев каждый такой участок должен быть тщательно обследован и очищен от камней, стекла, проволок и ограничен бревнами, жердями или канатами на поплачках. Места купания обозначаются с помощью бакенов, установленных на расстоянии 15—20 м друг от друга. На бакенах укрепляются фанерные дощечки с хорошо видимыми надписями: «За линию не плавать!», «Глубина 3 м» и другие. На 100 купающихся отводится на берегу и в воде участок длиной 80—100 м. Берег вдоль всего участка расчищается и посыпается песком, устанавливаются скамейки для раздевания. На видном и удобном месте размещается спасательный инвентарь.

Для неумеющих плавать мелкое место (глубиной не более 1,4 м) ограждается жердями или веревками с поплачками с хорошо видимой надписью на берегу «Для неумеющих плавать». Около берега на глубине 1 м вбиваются в грунт сваи из тонких бревен и сверху к ним прикрепляются жерди или планки, которые используются неумеющими плавать для изучения отдельных элементов техники плавания.

Для проведения учебно-тренировочной работы на водной станции или в местах купания желательно иметь следующий инвентарь: учебные доски для плавания, поддерживающие пояса, «удочки», мячи, вещевые мешки, страховочные концы, резиновые круги, скамейки и т. п.

Для оказания первой помощи пострадавшим необходимо иметь спасательные принадлежности (лодки, круги, шары, страховочные концы, багры) и аптечку с полным набором медикаментов.

Полковник С. БРОДСКИЙ.

НАСАДКА ДЛЯ НОЧНОЙ СТРЕЛБЫ

На состоявшейся в ГУВВ в начале 1982 года выставке работ рационализаторов и изобретателей внутренних войск, наряду с другими интересными новинками, демонстрировалась насадка для ночной стрельбы из АКМ на светодиодах. Ее автор — майор-инженер В. Втюрин. Ниже рассказывается об устройстве и применении этого прибора.

Для обучения личного состава ведению ночной стрельбы из АКМ внесены изме-

нения в существующие образцы, выпускаемые серийно промышленностью. При этом вместо фосфорного светящегося состава в насадке используются светодиоды марки АЛ-102-А-Г: они присоединяются к блоку питания с помощью монтажных проводов с термостойкой изоляцией.

Блок питания крепится к АКМ жестко с помощью шомпола. В кронштейнах 7 (см. рис. 1 на с. 4 обложки) сверлятся два отверстия, в которые вставляется шомпол. Жесткость крепления его диктуется необходимостью надежного контакта «массы» блока и автомата. В зависимости от марки светодиодов блок состоит из одного или двух (как в предлагаемом варианте) элементов «Уран-М-316» напряжением 1,5 В каждый.

Конструкция блока питания показана на рис. 1, где: 1 — корпус; 2 — элементы «Уран-М-316» — 2 шт.; 3 — потенциометр 47 кОм; 4 — резистор ограничительный R 330—500 Ом; 5 — прижимная пружина;

ПОДУМАЙТЕ — РЕШИТЕ

Войска, используя образовавшуюся в обороне противника брешь, успешно развивают наступление.

2 мсб с адн, тр и сапв, отделением хрр, составляя передовой отряд, преследует противника по маршруту Байраковка (на схеме нет, 10 км юго-вост. Немирово), Немирово, Ковалевка. Командиру батальона известно, что в 8.30 25.2 ГПЗ (4 мср с тв), находясь в 7 км впереди колонны главных сил передового отряда, подверглась нападению двух самолетов противника, применивших V-газы; потери уточняются.

В 8.40 от старшего начальника получена радиограмма следующего содержания: «Авиаразведкой обнаружена колонна бронетранспортеров с пехотой, танками и артиллерией глубиной до 5 км. Она движется на Ковалевку, голова колонны в 40 км севернее Ковалевки. Передовому отряду — захватить высоты 150.9 и 150.3 и удерживать их до подхода главных сил».

Справа соседей нет. Передовой отряд соседа слева, миновав Масловку, попал под ядерный удар противника. Взрыв наземный. Скорость среднего ветра в момент ядерного взрыва на высотах до 10 км — 25 км/ч, направление — 270°, скорость движения колонны главных сил передового отряда 30 км/ч.

По состоянию на 24.2 личный состав имел следующие дозы радиации: танкис-

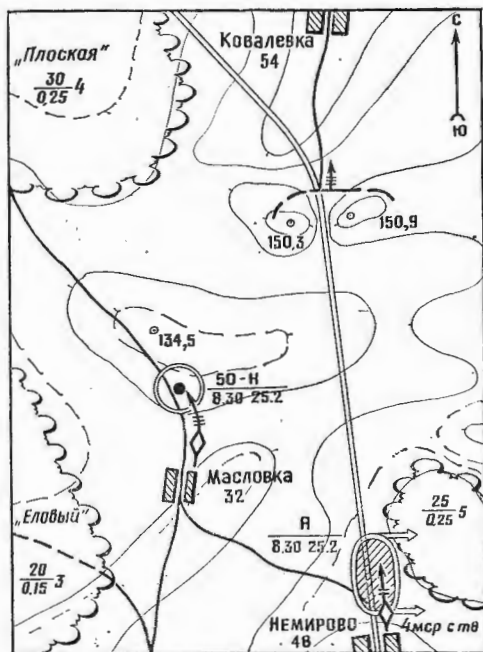

ты — 10 Р, мотострелки — 20 Р, саперы и химики — 30 Р.

Предлагается: в роли командира передового отряда сделать выводы из оценки обстановки (в том числе и радиационной) и определить замысел действий.

6 — гайка; 7 — кронштейн для крепления;
8 — монтажный провод (выход).

Насадки (рис. 2) состоят из 1 — светодиода; 2 — корпуса насадки: на мушку; на прицельную планку.

В существующей насадке убирается светящийся состав с помощью сверла диаметром 4,5 мм и просверливается миллиметровое сквозное отверстие. «Минус» светодиода припаивается к корпусу, «плюс» — выводится монтажным проводом через сквозное отверстие и соединяется с блоком питания через разъем.

Принцип работы (см. электрическую схему, рис. 3). При включении питания «плюс» источника через ограничительное сопротивление, потенциометр и разъем подается на «плюс» светодиодов, которые соединены параллельно. Цепь замыкается через корпус АКМ на «минус» источника питания. Сопротивление R1 устанавливает максимальную силу тока светодиодов и предназначено для их предохранения от

преждевременного выхода из строя. Потенциометр R2 служит для установки необходимой интенсивности свечения. Разъем предназначен для удобства монтажа насадок на АКМ, он же используется в качестве выключателя.

Насадка неплохо показала себя на практике. Она, в частности, позволяет стрелку быстро подготовиться к ведению огня. При этом нет надобности предварительно подсвечивать насадку. К тому же в зависимости от освещенности местности можно установить любую (необходимую) интенсивность ее свечения.

Следует подчеркнуть, что описанный вариант блока питания действует и при минусовой температуре.

При изготовлении насадок кроме светодиода АЛ-102-А-Г, рассчитанного на питание в 3 В, можно использовать и другие светодиоды, например, АЛ-103-А-Б, АЛ-106-А-В, АЛ-107-А-Б напряжением в 1,5 В.

ЗАДАЧИ ПО ЗОМП

1

Рота, охраняя объект, оказалась в зоне радиоактивного заражения. Уровень радиации был замерен через 1 ч после наземного ядерного взрыва и составлял 40 Р/ч. Казарма одноэтажная деревянная. Определить ожидаемую дозу облучения, если начало выпадения радиоактивных веществ было зафиксировано через 0,5 ч после взрыва, а личный состав во время выпадения радиоактивных веществ в течение 0,5 ч нес службу на открытой местности, затем в течение 1 ч производил дезактивацию территории военного городка, места несения службы, окопов. Впоследствии личный состав в течение 4 ч находился в дезактивированных окопах.

Оцените обстановку и сделайте вывод.

2

Взвод принимает под охрану объект в районе железнодорожного моста в зоне радиоактивного заражения, образовавшейся в результате наземного ядерного взрыва. По данным радиационной разведки, уровень радиации в районе моста, измеренный через 3 ч после взрыва, составлял 25 Р/ч. Личный состав через 3 ч после взрыва приступил к инженерным работам

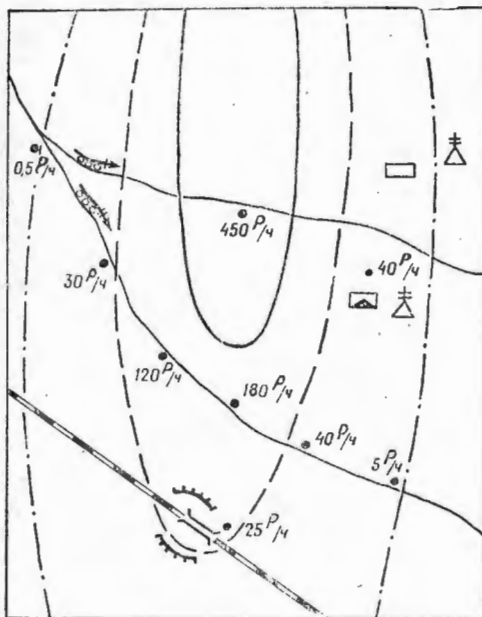

в индивидуальных средствах защиты и за 2 ч открыл окопы.

Определить:

1. Какую дозу облучения получит личный состав за 2 ч, за сутки?
2. В течение какого времени местность будет заражена радиоактивными веществами?
3. Когда личный состав может снять кратковременно противогазы (респираторы)?

ЛЮДИ БЕСПОКОЙНОЙ ПРОФЕССИИ

Днем и ночью наряды контролеров нашей части несут боевую службу в суровых климатических условиях. Политотдел, партийные организации постоянно вникают в их жизнь и деятельность, помогают командирам в сплочении воинских коллективов, укреплении дружбы и войскового товарищества, в идейно-политическом, нравственном, правовом и воинском воспитании контролерского состава. Главная цель, которую мы преследуем, — формирование у прапорщиков и военнослужащих сверхсрочной службы коммунистического мировоззрения, высоких морально-политических, нравственных и служебно-боевых качеств.

С гордостью носит звание военнослужащего внутренних войск старший прапорщик коммунист В. Голубь. Он всегда в гуще многогранной жизни воинов. Какое бы дело ему ни поручили, выполнит его добросовестно, инициативно, с душой. Нередко ему приходилось смотреть в лицо опасности, но ни разу он не отступил перед нею.

Однажды осужденный совершил побег. На его поиск была направлена розыскная группа во главе со старшим прапорщиком. Зная, что беглец вооружен и спрятался в укрытии, Голубь принял решение окружить это место, а затем предложил осужденному сдаться. В ответ прозвучали выстрелы. Под руководством начальника войскового наряда воины действовали смело и решительно. За умелое задержание преступника Голубь был поощрен командиром части.

По разным вопросам обращаются к нему контролеры: посоветоваться, как лучше организовать службу, поделиться житейской радостью. И каждому он находит нужное слово.

Контролер — это человек беспокойной профессии, находящийся на переднем крае борьбы за выполнение больших и ответственных задач, поставленных перед внутренними войсками партией и правительством.

Парторганизации накопили немалый опыт воспитательной работы. Особенно хорошо она проводится в коллективах, где секретарями лейтенант В. Горшков и прапорщик В. Букреев. Здесь вопросы повы-

шения ответственности коммунистов за обучение, воспитание и укрепление воинской дисциплины среди контролеров регулярно рассматриваются на собраниях, проходящих при большой активности прапорщиков и военнослужащих сверхсрочной службы.

Так, на недавнем открытом партийном собрании батальона присутствовало 80 процентов контролеров. В обсуждении доклада активное участие приняли прапорщики, в том числе и беспартийные. Они подвергли критике тех сослуживцев, кто допускает отступления от требований уставов, подсказали, что нужно сделать для улучшения воспитательной работы, кого из прапорщиков взять под особый контроль. Опытные товарищи, мастера службы были прикреплены к молодым прапорщикам для оказания им практической помощи в становлении. Борьба за претворение в жизнь постановления собрания значительно активизировала усилия членов партии в службе, в общественной деятельности.

Коммунисты внимательно изучают деловые, моральные и политические качества людей. Секретарь, члены партбюро совместно с командирами, коммунистами ИТК анализируют, как контролеры несут службу, повышают свое профессиональное мастерство, активно вникают в обстановку, влияют на перевоспитание осужденных. Наиболее подготовленные, авторитетные прапорщики готовятся для выступления в партию. С ними организуют изучение Программы и Устава КПСС, актуальных проблем развития страны. Их привлекают к подготовке и проведению мероприятий с личным составом: тематических вечеров, Ленинских чтений, бесед, оформлению наглядной агитации. За прошедший год парторганизация батальона пополнилась свежими силами, выросла партийная прослойка среди контролеров: в ряды КПСС принято 7 человек. Это позволило создать во взводе контролеров партийную группу. Партгруппоргом единогласно избран старший прапорщик В. Голубь.

Партийная группа регулярно обсуждает вопросы примерности коммунистов в боевой службе, учебе, дисциплине. На каждом собрании заслушиваются коммуни-

сты прапорщики о выполнении Устава КПСС, функциональных обязанностей. Так, в январе был заслушан член партии М. Попов о том, как он пропагандирует и разъясняет решения XXVI съезда КПСС. Товарищи высказали ему замечания, указали на пассивность в воспитательной работе. Потребовали повысить активность в общественной жизни.

Прошло не так уж много времени, но в деятельности коммуниста заметны сдвиги. С помощью товарищей, политработника батальона Попов хорошо подготовился и выступил перед воинами с докладом на политическую тему.

Парторганизация предъявляет высокий спрос и к тем, кто нарушает дисциплину. Коммунист А. Быстров опоздал на занятия. И хотя по службе к нему претензий не было, его поступок обсудили на собрании. Коммунисты высказали Быстрову претензии, дали оценку его поведению. Быстров осознал свою ошибку и заверил, что в будущем не допустит недисциплинированности. Требовательность в сочетании с заботой о людях создает хороший микроклимат в коллективе, повышает авторитет парторганизации в глазах беспартийных.

В воспитании прапорщиков широко используются традиции внутренних войск, части. В лекциях, беседах пропагандируется опыт передовых подразделений, мужество, отвага воинов, рассказывается о подвиге сослуживца прапорщика А. Шахторина. В подразделениях части организованно соревнование среди войсковых нарядов контролеров за право быть награжденным вымпелом имени А. Шахторина. Ежемесячно подводятся итоги, победителям в торжественной обстановке вручается вымпел, а их списки вывешиваются в ленинской комнате.

Большое влияние на качество службы, укрепление дисциплины контролерского состава, его воспитание оказывает учеба в вечерних школах. Опыт парторганизации, где секретарем В. Горшков, мы обсудили на совещании в политотделе с участием заместителей командиров рот по политчасти и секретарей партийных и комсомольских организаций. Единодушно признали, что при правильной организации учебы, контроле и соответствующей помощи можно рекомендовать военнослужащим, не имеющим среднего образования, поступить на учебу в вечернюю школу.

Вопрос был рассмотрен во всех партийных и комсомольских организациях, проведены индивидуальные беседы с прапорщиками и военнослужащими сверхсрочной службы. Активисты побывали в семьях некоторых прапорщиков, заручились поддержкой их жен, родных. Сейчас у нас прапорщики, не имеющие среднего образования, учатся в вечерних школах, для них организуются консультации, взаимопомощь. Секретари партийных организаций постоянно поддерживают связь с учителями, интересуются учебой военнослужащих.

В роте, где секретарем парторганизации прапорщик В. Букреев, и других подразделениях оборудованы стенды успеваемо-

сти, где выставляются оценки учащихся и ведется учет посещаемости уроков. Все это положительно сказывается на воспитании прапорщиков, укреплении дисциплины. Улучшается и качество службы, заметно повысилась бдительность. Прапорщико-контролеры стали больше изымать у осужденных запрещенных предметов, лучше распознавать их ухищрения.

К сожалению, не везде к воспитанию контролеров относятся с должным вниманием. У политотдела есть серьезные претензии к парторганизациям, где секретарями прапорщико Н. Куликов и В. Ширяев. Их работу с контролерами пока что можно охарактеризовать как деятельность «в общем и целом»: мало конкретного подхода к обучению и воспитанию военнослужащих этой категории. Слабо изучаются индивидуальные качества контролеров, редко они привлекаются к проведению мероприятий в подразделении, низка требовательность к тем, кто спуска рукава относится к боевой и политической подготовке, нарушает уставные требования, нормы коммунистической морали.

В целях улучшения деятельности всех парторганизаций политотдел части обобщил и распространил передовой опыт партийного коллектива, который возглавляет лейтенант В. Горшков.

На совещании в политотделе заслушали секретаря партийной организации прапорщика Н. Куликова о мерах по усилению идейного воспитания контролерского состава. Указали на упущения. Наметили мероприятия, способствующие оживлению работы с контролерами. Большую роль должны сыграть советы прапорщиков, члены товарищеского суда чести, женсоветы. Офицеры политотдела чаще стали бывать в этих подразделениях, оказывать помощь на месте. Коммунисты роты стремятся вникать в положение дел, выявлять причины негативных явлений, посещают семьи, общежития контролеров, что дает положительные результаты.

Однако состояние дисциплины среди прапорщиков-контролеров еще не позволяет сказать, что все проблемы решены. Поэтому политотдел, партийные организации ищут более эффективные меры воздействия на людей. Неиспользованные резервы мы видим в дальнейшем повышении качества всего учебно-воспитательного процесса, требовательности к коммунистам за порученные участки, в более широком привлечении парторганизации ИТК к работе с контролерами.

Нам нужно улучшить пропаганду опыта службы, учебы, общественной активности передовых контролеров, наших маяков — таких, как старший прапорщик Голубь, чтобы каждый воин видел, на кого ему надо равняться, с кого брать пример.

Усиление партийного влияния на прапорщиков и военнослужащих сверхсрочной службы позволит нам добиться более высоких результатов служебно-боевой деятельности всего личного состава части.

Майор Н. ФИЛИМОНОВ.

ДЕЛОВИТОСТЬ — ЧЕРТА ЛЕНИНСКАЯ

Один из заветов, оставленных В. И. Лениным строителям коммунизма, состоит в требовании практичности и деловитости. Он указывал: «...мы должны теперь поставить, как свою первую, очередную и главнейшую задачу, именно практичность и деловитость организационной работы» (Полн. собр. соч., т. 36, с. 159). Под практичностью и деловитостью Владимир Ильич подразумевал умение успешно строить новое общество, работать организованно, спорно, используя последние научно-технические достижения, умение соблюдать дисциплину, проявлять инициативу, сметку, предприимчивость во имя достижения наилучшего практического результата.

В наши дни партия также предъявляет высокие требования к деловым качествам партийных и советских работников. Ясно и четко они сформулированы в материалах XXVI съезда КПСС, последующих пленумов ЦК партии, в трудах товарища Л. И. Брежнева.

Указания В. И. Ленина, КПСС в полной мере относятся к коммунистам внутренних войск. Ярким выражением деловитости командиров, политработников, всех членов партии служит их неутомимая деятельность, направленная на претворение в жизнь требований XXVI съезда КПСС к вооруженным защитникам страны, неустанная забота о повышении бдительности и боеготовности войск. В ходе учебы в классах и в поле коммунисты еще настойчивее борются ныне за то, чтобы непрерывно росли служебное мастерство, боевая выучка личного состава. Силой идейной убежденности, четкостью и деловитостью они увлекают за собой воинов, мобилизуют их на успешное выполнение социалистических обязательств в честь 60-летия образования СССР.

Для примера можно привести деятельность коммунистов части — инициатора социалистического соревнования в войсках в 1982 году (начальник политотдела подполковник А. Полозов). Самым, пожалуй, ценным здесь является то, что члены КПСС, офицеры управления стремятся практически помочь подразделениям претворить в жизнь приказы и распоряжения, непосредственно на месте устранить недостатки, учат командиров искусству воспитания подчиненных.

В части регулярно осуществляются комплексные и целевые выезды. Им предшествует тщательная подготовка: проводятся специальные занятия, инструктажи. В итоге, выезжая в подразделения, офицеры управления имеют с собой не только материалы для обучения и воспитания военнослужащих различных категорий, но и вооружены опытом передовиков. Они не

подменяют командиров подразделений, а оказывают им квалифицированную помощь, организуют практические мероприятия, показывая, что и как следует делать.

Политотдел части постоянно заботится о марксистско-ленинском образовании коммунистов, росте боевостности партийных и комсомольских организаций, помогает создать в каждом коллективе крепкий актив. Как следствие, усилилось партийное влияние на личный состав, принципиальнее стали оцениваться недостатки. Большинство офицеров трудится целеустремленно, энергично, добросовестно. Для них быть деловитым — значит находить наиболее эффективные пути и способы организации боевой службы, обучения и воспитания личного состава.

Командир, штаб, политотдел части сумели сплотить людей, добиться единства их действий. Каждому определены обязанности, конкретные участки работы. Согласованность приносит успех.

Но деловитость — качество не врожденное, не раз и навсегда данное человеку. Не утверждается оно само собой и в партийном коллективе. Деловитость у людей надо повседневно воспитывать, развивать. Учить их тому следует и словом, и личным примером. Многие здесь зависят от умелого подбора, расстановки и обучения кадров. Так и поступает политотдел части.

Долгое время вызвало тревогу состояние охраны объектов и дисциплины в одной из рот. Конечно, командиру, его заместителю по политчасти и другим офицерам не раз давались дельные советы и указания. И все-таки перелома не наступало. Чтобы глубоко разобраться во всем, в подразделение выехали офицеры штаба и политотдела. Несколько дней они проверяли организацию и ход службы в роте, ходили в караулы, беседовали с людьми. Установили, что причины недостатков — беспечность некоторых воинов как на службе, так и в повседневном поведении, а также слабое использование в охране инженерно-технических средств.

Офицеры штаба вместе с командиром роты уточнили объем службы и инженерно-технических работ, спланировали порядок устранения недочетов. Политработники разъяснили воинам важность овладения ИТСО и повышения бдительности. Перед коммунистами и комсомольцами были поставлены конкретные задачи. Офицеры управления помогли молодому командиру роты в организации службы, регламентов, технического обслуживания ТСО; партийному и комсомольскому активу — в проведении тематического вечера о дружбе и войсковом товариществе, комсомольского собрания и других мероприятий.

Затем офицеры штаба и политотдела контролировали выполнение указаний и распоряжений. Одновременно шла терпеливая учеба командиров взводов, секретарей партийной и комсомольской организаций. Видя такую помощь, офицеры, актив подразделения почувствовали уверенность. Сейчас роту не узнать. Второй год она передовая в части.

Глубокий анализ состояния дел в этой роте позволил подполковнику Полозову сделать определенные обобщения, улучшить в части техническую пропаганду, воспитание личного состава в духе высокой бдительности и дисциплинированности. Политотдел изучил и обобщил передовой опыт использования техники в охране объектов; идеологической, политико-воспитательной работы; социалистического соревнования за достойную встречу 60-летия образования СССР и теперь настойчиво внедряет его.

В части создана деловая обстановка, в которой лучше всего проявляются такие качества людей, как единство слова и дела, решения и исполнения, практичность, активная жизненная позиция.

Заслуженным авторитетом пользуется, например, командир роты офицер В. Никитин. За успехи в боевой службе, обучении и воспитании личного состава он награжден медалью «За боевые заслуги». Ему присвоено воинское звание на ступень выше занимаемой должности. В роте хорошо поставлена воспитательная работа, умело решают свои задачи партийная и комсомольская организации. Командир, его заместитель по политчасти, другие офицеры во всем проявляют личную инициативу, деловитость и старание. Того же требуют они от коммунистов и комсомольцев. Активисты роты трудятся с полной отдачей сил, направляя энергию товарищей на образцовое несение боевой службы, совершенствование учебы, укрепление воинской дисциплины. Четкость, деловитость стали здесь законом жизни военнослужащих.

Однако не везде так проявляется и воспитывается деловитость.

В одной из рот в ходе проверки были вскрыты серьезные недостатки в обучении и воспитании военнослужащих. Представитель управления соединения на замечания, советы, предложения офицеров ГУВВ то и дело раздраженно выговаривал командиру подразделения:

— А ведь вам по этому вопросу давали указания...

— Мы же телеграмму направляли...

— На это специально обращали внимание на совещаниях...

Действительно, как выяснилось, недостатка в указаниях, как письменных, так и устных, не было. Но, видно, одними указаниями тут мало поможешь. Заместитель командира роты по политчасти вполне резонно заметил: «Все говорят, что нужно делать, а как делать, никто нам ни разу не показал».

В. И. Ленин резко критиковал тех работников, которые сплошь да рядом дают великолепные советы и руководящие указа-

288
зания, но оказываются до смешного, до нелепого, до позорного «безрукими», неспособными провести в жизнь эти советы и указания, осуществить практический контроль.

Ничего общего с партийной деловитостью не имеют попытки некоторых офицеров лишь регистрировать недостатки. Деловит тот, кто не только выявляет упущения, но и сам в первую очередь активно борется за их устранение.

К сожалению, еще встречаются руководители, готовые по всякому поводу и без повода вздыхать о недостатках и мало заботящиеся, чтобы искоренить их. Так, некоторое время назад серьезные претензии предъявлялись к политотделу части, который возглавляет офицер Ф. Сабешкин. Здесь имелись упущения в партийно-политической работе по выполнению задач боевой службы, соблюдению воинской дисциплины. Почему же так получалось?

Главная причина живучести недочетов — слабая организаторская работа офицеров-руководителей, и прежде всего коммуниста тов. Ф. Сабешкина. Политотдел части заедла текучка, во всем чувствовались неорганизованность, неумение довести начатое до конца. Он слабо вникал в стиль работы коммунистов, не оказывал необходимого партийного влияния на них. Политотдельцы в основном вскрывали недочеты, но положение от этого не улучшалось. Фиксировать упущения трудно. Они частенько лежат на поверхности. Куда труднее организовать их устранение. Стоит напомнить таким товарищам высказывание В. И. Ленина о том, что дело не только и даже не столько в том, чтобы ловить, изобличать, сколько в том, чтобы уметь поправить. Умелое и своевременное исправление недочетов — вот главная задача.

Всякое дело требует организаторских усилий. В доказательство этого можно привести массу примеров. Так, политотдел одной из частей наметил большую программу пропаганды боевых традиций, но чувствовалась нехватка материалов, документов, вокруг которых можно было вести работу. Политотдельцы внимательно изучили историю части, организовали встречу с однополчанами, ветеранами, установили переписку с ними. Обратились с просьбой помочь в сборе материалов в архивы, музеи, редакции газет. Политотдел получил много интересных ответов, документов, восстановил немало фактов. Собранные материалы помогли заметно активизировать пропаганду боевых традиций, обогатить экспозицию комнаты боевой славы.

В списках части два героя войск. В военном городке установлены их бюсты. Здесь молодые солдаты принимают присягу, устраиваются проводы воинов, увольняемых в запас, торжественные построения в праздничные дни. На подвигах героев воспитывается личный состав в духе верности воинскому долгу. Солдаты, сержанты, прапорщики своим отношением к возложенным обязанностям показывают, что

они не только свято хранят, но и умножают боевые традиции.

В части все продумано и четко организовано. Здесь приказ командира действительно закон, за ним (об этом каждый знает) стоят всесторонний анализ, контроль и проверка. Многие офицеры, в том числе и политработники, пользуются авторитетом у воинов. К ним идут со своими мыслями, предложениями, идут, чтобы поделиться радостями и неудачами, получить совет и поддержку. Наблюдая за их действиями, организацией дела, можно смело рассчитывать на успех.

В. И. Ленин, предъявляя к работникам высокую требовательность в исполнении ими своих обязанностей, не терпел неаккуратности, недисциплинированности, сурово осуждал склонность за все браться и ничего не доводить до конца. Он учил не самим стараться все делать, надрынаясь и не успевая, берясь за двадцать дел и не кончая ни одного, а уметь мобилизовать усилия всех коммунистов.

В распоряжении партийных организаций есть действенные средства борьбы с подобными «болезнями». И самые важные из них — подлинно научное планирование работы, четкая организация ее, исключая самотек, шумиху, бумаготворчество, обезличку и безответственность; принятие решений, строго определяющих, кому, в какой срок и что поручено делать. К сожалению, отдельные политработники, секретари парторганизаций недостаточно вдумчиво подходят к определению объема и содержания плана. Как результат — намечают излишнее количество мероприятий, при этом забывая глубоко вникать в существо партийной работы.

Эффективность труда того или иного офицера во многом определяется личным планом. Но определить, какие проблемы особенно важно решить именно сегодня, далеко не каждому удается. Иной товарищ, придя утром на службу, смотрит в план и с тревогой думает: «И все надо выполнить. А когда?»

Обычно в такое затруднительное положение люди попадают не потому, что поступило много вводных, а потому, что не сумели правильно построить свой рабочий день, накануне, при составлении плана, не учли ряд обстоятельств, возможность проведения каких-то мероприятий, поступления новых распоряжений. Деловитость же предполагает научную организацию труда, следовательно, и умение правильно оценивать обстановку, прогнозировать ее ближайшие изменения. Правда, кое-где еще находятся любители без особой надобности давать неожиданные вводные, срочное решение которых пагубно сказывается на выполнении личных и других планов.

Настойчиво учиться искусству планирования — неотложная задача всех коммунистов, партийных организаций, политорганов.

Работать деловито, учил В. И. Ленин, — значит проявлять четкость, аккуратность, высокую требовательность к себе и к товарищам, ценить время. Всегда ли мы

требовательны к себе, знаем ли мы цену времени? Говоря откровенно, у нас еще допускаются случаи неделового подхода к проведению собраний и совещаний, длящихся часами. Почему-то принято всякое мероприятие начинать с совещания и обязательно с приглашением широкого круга лиц. Слов нет, совещания, где определяются планы действий или подводятся итоги, полезны, нужны. Речь идет лишь о том, чтобы не было бездумного увлечения заседаниями, чтобы они носили оперативный характер.

Заслуживает добрых слов в этом отношении политотдел, где начальником офицер В. Иванов. Здесь совещания проводятся только по вопросам, которые требуют коллективного рассмотрения, принятия важных решений. Начальник внимательно выслушивает мнения и предложения подчиненных, учитывает их и затем дает соответствующие задания. Приученные к такому порядку, политотделы серьезно готовятся к служебным совещаниям, продумывают оптимальные пути достижения успехов, стараются убедительно аргументировать свои предложения.

Вместе с тем встречаются политработники, которые не умеют рационально использовать свое и чужое время. Их заедает текучка, они не могут отличить главное от второстепенного.

Политорганы и парторганизации призваны добиваться, чтобы проводились лишь те собрания, совещания и заседания, которые действительно необходимы, чтобы в них участвовали лишь те товарищи, которые действительно нужны.

В. И. Ленин решительно выступал против превращения коллегиальности в говорильню, в растрату времени и сил. И может быть, сейчас, как никогда прежде, важно строго следовать советам В. И. Ленина о деловитости во всей нашей работе.

Успешно действовать — это значит, как указывал Владимир Ильич, постоянно заботиться о контроле и проверке исполнения. В узком смысле проверка исполнения включает в себя контроль за выполнением того или иного приказа, решения, указания, а в широком — реальную помощь, мобилизацию масс, изучение передового опыта, общение с подчиненными и инспектирование актива, разъяснение приказов, обстановки.

Однако это испытанное средство кое-где используется эпизодически, проверки сводятся к фиксации одних и тех же неудач и просчетов, что, как правило, ведет к принятию многочисленных повторных решений. Случается еще, что в ходе проверки, да и при оценках организаторской и политической работы в целом, внимание неоправданно сосредоточивается лишь на количестве мероприятий. Силы и время сотрудников некоторых партийных органов тратятся на подготовку и проведение всевозможных совещаний, сбор различных сведений. Это не только не позволяет коммунистам бывать непосредственно в подразделениях, но и отвлекает на местах массу людей от повседневных забот.

Людей отрывают от дела и во время излишне частых посещений частей и подразделений представителями вышестоящих политорганов и штабов. В результате командиры, политработники и партийный актив подчас больше времени тратят на подготовку справок и отчетов проверяющим, на беседы с ними, чем на организаторскую и воспитательную деятельность в своем коллективе. К тому же обилие проверок и инструктажей обычно приводит к мелочной опеке, сдерживает инициативу и самостоятельность людей.

Единство слова и дела, решения и исполнения — незыблемая основа деловитости. В войсках накоплен определенный опыт ее воспитания: сообщения коммунистов, индивидуальные собеседования, обследования, проверки с привлечением партийного и комсомольского актива. Росту деловитости кадров помогает повседневный спрос за выполнение предложений и замечаний, высказанных коммунистами во время отчетов и выборов партийных органов, рекомендаций Всеармейского совещания секретарей первичных партийных организаций, развитие критики и самокритики. Надо только шире использовать эти формы.

Особое внимание должно быть уделено деловитости первичных партийных организаций. Чего греха таить, некоторые из них больше заботятся о подготовке и проведении партийных собраний, о выработке решений, чем о выполнении намеченного. Не редкость, когда постановления не подкрепляются практическими действиями коммунистов. На организацию дела, выполнение постановлений часто не хватает ни времени, ни сил. Поэтому воспитание у коммунистов настойчивости и трудолюбия в реализации партийных решений, организованности — первейшая обязанность политорганов, парторганизаций.

Если говорить о деловитости партийного работника, то она проявляется прежде всего в его высокой принципиальности, широком политическом кругозоре, в глубоком знании руководящих документов. Отнимите у него хотя бы одну из этих черт и получите уже не деловитость, а полную ей противоположность — делячество, узкий практицизм, при которых люди теряют перспективу, упускают из виду главное, вязнут в текучке.

В понятие деловитости В. И. Ленин вкладывал большой политический смысл, противопоставляя это качество расслабленности, громкой фразе, эгоистическому беспокойству о собственном благополучии, а не об интересах общего дела. Лучшей гарантией того, что работник не скатится на позиции беспринципного делячества, являются высокая идейная закалка кадров, неуклонное соблюдение ленинских норм партийной жизни и принципов партийного руководства.

Нынешний этап развития внутренних войск характеризуется возросшей заботой командиров, политорганов, парторганизаций о качественном совершенствовании их служебно-боевой деятельности. В этих условиях и деловитость обретает новые черты: наряду с обычной смекалкой, практической хваткой все большую роль играют глубокие знания, компетентность, кругозор работника, способность увидеть новое и внедрить его в практику.

Деловитость — важнейшая черта ленинского стиля работы. Развивать это ценнейшее качество у коммунистов — значит учить их целеустремленности, конкретности, оперативности, уменью глубоко проникать в существо дела, оказывать неослабное партийное влияние на жизнь и учебу войск, дальнейшее повышение их боеготовности.

Полковник В. ЯБЛОКОВ.

БЕЗ ПОЛОМОК И АВАРИЙ

О партийно-политической работе в период подготовки и совершения марша

Рассвет медленно теснил ночную темноту, сквозь которую колоина автомашин змейкой вытягивалась с разбитой полевой дороги на просторную ленту шоссе. Позади многокилометровый марш. Будущим водителям пришлось действовать на незнакомой местности, в непогоду, преодолевать крутые подъемы и спуски, узкие, пологие на тоннели, лесные просеки. И так несколько суток. В этих нелегких условиях воины продемонстрировали хорошую профессио-

нальную подготовку, физическую закалку, высокие моральные качества.

Когда замыкающая колонну «летучка», миновав КПП, въехала в городок, начальник автомобильной службы части майор технической службы В. Литус с удовлетворением произнес:

— Вот и закончилось еще одно тактико-специальное занятие.

— Причем без аварий и автопроисшествий, — поддержал его находившийся рядом секретарь парткома.

...К завершающему этапу доподготовки молодых водителей — вождению машин в различных условиях — в роте, которой командует капитан С. Коротков, готовились особенно тщательно. При подготовке к этому маршу и в ходе его с курсантами проводилась содержательная и разнообразная партийно-политическая работа. О ней мне и хочется рассказать.

На что направляли свои усилия командиры, политработники, активисты? Прежде всего мы добивались, чтобы каждый

воин твердо знал поставленную задачу, проникся чувством ответственности за ее успешное выполнение. Создать в коллективе боевой настрой, мобилизовать водителей на умелую эксплуатацию техники помогли состоявшееся в подразделении партийное собрание, а также беседы, доклады: «60-летию образования СССР — достойную встречу», «Вышел в поле — действуй по-фронтовому», «Знать технику и оружие, в совершенстве владеть ими — долг воина». С ними выступили офицеры-коммунисты Е. Иванов, В. Токарев, Ф. Ханнанов и другие. Интересно, с большой пользой прошла у нас викторина на лучшее знание Правил дорожного движения. Ее подготовил член КПСС старший лейтенант В. Бережнов. Победителю, курсанту М. Кудрику, был вручен главный приз — книга «Атлас автомобильных дорог СССР». Уверенно отвечали на поставленные вопросы воины взвода лейтенанта В. Охрименко, занявшие первое место.

Но в некоторых отделениях ряд курсантов слабо успевал по специальной подготовке, не имел еще твердых навыков в управлении автомобилем. Как быть с ними? Ответ один — помочь товарищам преодолеть отставание в учебе. Одному командиру, естественно, справиться с такой задачей трудно. Поэтому мы привлекли к этой работе инструкторов по вождению — прапорщиков Г. Параскевича, К. Жураева, В. Корнейчука. В часы самоподготовки они организовали с воинами дополнительные занятия на тренажерах, повторяли с ними наиболее сложные вопросы.

Во всех группах прошли комсомольские собрания. Разговор шел о примерности членов ВЛКСМ в соблюдении требований воинской дисциплины, о товарищеской взаимопомощи, стойком преодолении трудностей.

Секретарь партийной организации старший лейтенант Ф. Ханнанов дал каждому коммунисту конкретное поручение. Одному, например, связаться с работниками ГАИ и пригласить их на встречу с курсантами, другому — провести показ учебных диафильмов о подготовке машин к маршу, третьему — рассказать о мерах безопасности при вождении автомобилей в полевых условиях.

Состоялись инструктажи агитаторов, редакторов боевых листов. Редколлегия стенной газеты выпустила специальный номер газеты под заголовком «Полевые занятия — школа боевого мастерства».

Большое эмоциональное воздействие на водителей оказал тематический вечер «За рулем, как на посту». На нем выступили ветераны части, военные юристы, медицинские работники, лучшие специалисты. Взволнованно прозвучали слова комсомольца А. Толстых.

— Предстоящий марш — серьезный экзамен для каждого, — сказал он. — Надо хорошо подготовиться к нему технику. Например, если давление в шинах не соответствует рекомендованному всего на 0,1 атмосферы, вероятность дорожно-транспорт-

ного происшествия возрастает на десять процентов. Хочу обратиться ко всем с призывом: будем внимательны, дисциплинированы за рулем.

Перед выездом каждый воин взял конкретные обязательства, развернулось соревнование между отделениями и взводами.

И вот личный состав подразделения покинул место постоянной дислокации. Пройдены первые десятки километров. Все идет строго по расписанию. Через несколько часов пути колонна останавливается. Курсанты, точно по команде, быстро спрыгивают из кабин на землю. Проводят контрольный осмотр автомобилей, докладывают своим начальникам об исправности техники. Секретарь бюро ВЛКСМ роты сержант А. Мельник успевает уточнить у старших, какие оценки за вождение получила первая смена, подходит ко мне:

— Товарищ капитан, большинство курсантов уверенно вели машины. В числе лучших — комсомольцы А. Толстых, А. Рот, М. Назмиев. Не все ладится у курсанта И. Мунджасарова: резко тормозит, слабо ориентируется в дорожной обстановке. Советую активисту не выпускать его из поля зрения, взять под свою опеку. Добавляю:

— Передайте агитатору курсанту В. Зайцеву, пусть он поделится с сослуживцами своим опытом.

Этому воину есть о чем рассказать. До призыва он самоотверженно трудился шофером в родном совхозе в Ставропольском крае. Технику знает досконально, а главное — владеет ею умело.

Через несколько минут моторы взревели, и движение колонны возобновилось. «Монотонный гул двигателя, однообразная обстановка могут на какое-то время вызвать ослабление внимания у курсантов», — подумалось тогда. Но расслабляться нельзя: иначе не миновать беды. И как бы в подтверждение этому случилось непредвиденное. Упереди идущей машины открылся капот, водитель резко затормозил, машину занесло влево, развернуло, и она остановилась, загородив дорогу.

— Тормозите, приняв вправо, — команду сидящему рядом со мной курсанту И. Рассохе.

В первое мгновение воин растерялся, потом справился с волнением, снизил скорость и съехал на обочину.

Докладываю по радиостанции о случившемся командиру роты. Колонна останавливается. После выяснения обстоятельств раздается команда «Заводи».

Вскоре на пути колонны встретилась широкая речка. Мост через нее оказался неисправным. Что делать? Старший колонны принял решение преодолеть водную преграду вброд. Его отыскал и разведал дно старший лейтенант Ф. Ханнанов. Первым с крутого берега в воду съехал автомобиль, за рулем которого находился комсгрупп взвода курсант М. Ямалиев. Вслед за ним успешно провели машины и другие водители.

289

Большое мастерство потребовалось от воинов при преодолении заболоченного участка местности. Отличился курсант М. Кудрик: когда внезапно прекратилась подача топлива и мотор его автомобиля заглох, он быстро нашел неисправность и устранил ее.

Однако не обошлось в пути и без огорчений. Во время движения по населенному пункту курсант Ф. Ахмадулин сократил установленную между автомобилями дистанцию, проявил беспечность, тем самым создал на дороге аварийную ситуацию.

В полдень командир объявил большой привал. Курсанты, закончив техническое обслуживание машин, собрались по зводам. Офицеры-коммунисты Ф. Ханнанов, В. Охрименко подвели первые итоги, отметили тех, кто лучше других выполнял свои обязанности: это член КПСС прапорщик К. Жураев, комсомольцы М. Кудрик, М. Ямалиев. Подробно говорилось о том, что предстоит впереди.

Активно прошли во зводах комсомольские собрания. Выступавшие инструктор вождения прапорщик К. Жураев, классные специалисты сержант А. Хардинов, курсанты А. Шнайдер, Ш. Умяров поделились своим опытом. Высказанные ими советы и рекомендации оказались очень кстати, так как воинов ожидал еще долгий путь. Солдаты подвзвргли справедливой критике курсанта Ф. Ахмадулина и других това-

ришей за их недисциплинированность, желание работать с полным напряжением сил. Принятые на собраниях решения нацеливали водителей на преодоление трудностей, умелые действия.

Затем состоялись беседы агитаторов. Курсант А. Муха, например, привел интересные данные об успехах тружеников района, по территории которого проходил маршрут движения. У походной ленинской комнаты воины внимательно слушали курсанта Г. Венгера. Он рассказал, как в годы войны водитель «катушки» рядовой В. Терлецкий, оставшийся один в живых после сильной бомбежки, вывел боевую машину на указанную огневую позицию и сорвал контратаку фашистов.

После короткого отдыха будущие водители снова за рулем. Они внимательно всматриваются в указатели и дорожные знаки, стараются выдерживать установленную скорость и дистанцию. Развилки, мостов, теснин, переездов встретилось на пути немало. Были моменты, когда на принятие решения требовались секунды. Но личный состав проявлял хладнокровие, смекалку и мастерство.

В парк машины вернулись без единой поломки и аварии. Социалистические обязательства курсанты выполнили.

Капитан В. МИЛЮТИН,
заместитель командира роты
по политической части.

ЧТОБЫ ПОРАЖАТЬ ЦЕЛИ С ПЕРВОЙ ОЧЕРЕДИ

Учебный процесс в нашем подразделении проходит организованно, программа по боевой подготовке отрабатывается качественно и полностью. Усилия командиров, партийной и комсомольской организаций направлены на то, чтобы каждый воин в совершенстве владел оружием, умело действовал в различной обстановке, был физически закаленным.

...За несколько дней до отработки темы «Ведение огня по появляющимся и движущимся целям» у нас состоялось партийное собрание. На него были приглашены агитаторы зводов, редакторы боевых листов, члены бюро ВЛКСМ, комсгруппорги, сержанты. После доклада командира роты о задачах, которые предстояло решить личному составу, развернулись оживленные прения. Секретарь парторганизации прапорщик П. Белов, кавалер знака «За отличие в службе» I и II степени, остановился на личной примерности коммунистов, призвал решительно бороться с разбазариванием учебного времени, не допускать послаблений и упрощенчества. Приведенные Павлом Николаевичем примеры убеждали,

что в основе успеха лежат кропотливый труд командиров — руководителей занятий, добросовестное отношение каждого солдата к стрелковым тренировкам.

Выступление коммуниста П. Белова дополнил секретарь бюро ВЛКСМ старший сержант Сергей Вялых.

— У нас в роте есть молодые солдаты, — сказал он. — Некоторым из них не хватает уверенности. А почему? Они не имеют прочных навыков в стрельбе. Помочь им — наш первейший долг.

Комсгруппорг рядовой Владислав Савкин взял на собрании обязательство — поразить цели с первой очереди. Его примеру последовали и другие комсомольцы.

Выполняя постановление собрания, активисты провели с личным составом беседы: «Учиться военному делу так, как завещал В. И. Ленин, как учит нас партия», «В отличном владении оружием — сила воина», «Строго соблюдать меры безопасности при стрельбе».

Внимательно слушали воины рассказ участника Великой Отечественной войны

офицера А. Ильенкова. Он на конкретных фактах показал, как важно для солдата досконально знать свое оружие и уметь владеть им.

— Во время одного боя, — вспоминал ветеран, — наши бойцы залегли: мешал продвигаться вражеский пулемет. Видно, без потерь бы не обошлось. Выручил ротный снайпер: всего два выстрела из винтовки потребовались ему, чтобы уничтожить гитлеровцев.

Поучительно прошел обмен опытом. Автоматчики рядовые М. Власов, В. Баянов рассказали сослуживцам о том, как они добиваются однообразия в наводке оружия в цель, как учитывают при стрельбе силу ветра.

Уделялось внимание и психологической закалке воинов, умению стойко переносить трудности при совершении марша. Во

время инструктажа каждый активист получил конкретную задачу.

Перед выходом в поле командиры тщательно проверили экипировку личного состава, наличие учебной материально-технической базы, наглядной агитации. И вот раздается команда: «В походную колонну...»

Первые километры рота прошла дружно, взводы не растягивались, соблюдали дистанцию. Но потом рядовые М. Махмудов и Г. Абдугафанов стали отставать. На помощь им пришли комсомольские активисты В. Савкин, Ф. Ильин, и солдаты догнали своих товарищей. Лучше других марш совершило отделение сержанта Б. Журкина. Об этом солдаты узнали из «молнии» в походной ленинской комнате.

А потом начались занятия на учебных местах. Первая смена построилась на ис-

ВДОХНОВЛЯЮЩЕЕ СОБЫТИЕ

ХІХ съезд ВЛКСМ... Не было во внутренних войсках МВД СССР ни одной комсомольской организации, ни одного члена ВЛКСМ, которые не стремились бы достойно встретить очередной форум советской молодежи. Образцовым ратным трудом, настойчивым претворением в жизнь ленинского завета «учиться коммунизму» ознаменовали воины-комсомольцы это вдохновляющее событие.

О своих делах и помыслах, о том, как шла подготовка к съезду в частях и подразделениях, рассказывают авторы предлагаемой вниманию читателей подборки корреспонденций.

ТРАДИЦИЯМ ВЕРНЫ

Получение комсомольской награды — всегда торжественное событие для любого члена ВЛКСМ. Но особенно дорого поощрение, когда знаешь, что удостоен его за спасение человеческих жизней. Именно за это награжден грамотой РК ВЛКСМ рядовой И. Кузьмив.

При вручении ему грамоты Игорь живо, во всех подробностях вспомнил тот день... Вагон, в котором находились военнослужащие, перецепляли от одного состава к другому. Неожиданно раздался отчаянный крик трех женщин: электрокар, на котором они сидели, из-за неумелых действий водителя затягивало поддвигающийся вагон. Что думали женщины, когда солдат сорвал стоп-кран, сказать трудно. Одно можно утверждать с уверенностью: на всю жизнь запомнили и наверняка расскажут своим детям, что их спас воин внутренних войск.

Таких людей, как рядовой И. Кузьмив, в

нашей Минской орденов Кутузова и Александра Невского части немало. Мы стараемся всеми формами комсомольской работы воспитывать комсомольцев и молодежь в духе преданности Родине, Коммунистической партии и советскому народу, в духе постоянной готовности к подвигу. Примеров мужества и героизма в истории полка предостаточно. Много интересного о боевом пути части узнают воины в комнате боевой славы. Здесь, в уютном помещении, превращенном руками солдат в подобие музея, новички с первых шагов узнают о задачах, которые решала часть со дня ее формирования по настоящее время. Экскурсии по комнате боевой славы проводят члены комитета ВЛКСМ части прапорщик М. Симонов, рядовые С. Свижак, В. Юрин и другие. Здесь же проходят встречи ветеранов с личным составом. Недавно, например, в гостях у воинов побывали бывший командир орудия Герой Советского Союза Г. Барыков, бывший советский разведчик И. Миклашевский. Они рассказывали о борьбе советского народа с немецко-фашистскими захватчиками, о своих боевых товарищах, которые проявляли чудеса мужества и героизма. Несколько лет назад комсомольцами был создан документальный фильм «Служим Отчизне!», повествующий об истории и боевом пути полка.

Воспитывая молодежь, мы стремимся наглядно показать, что замечательные традиции наших Вооруженных Сил — образец для подражания. Об этом хорошо говорил в выступлении на читательской конференции по книге Л. И. Брежнева «Воспоминания» комсгруппорг взвода рядовой М. Филиппев. Он еще раз напомнил о том, что на характер человека влияет весь уклад жизни. Особенно большое значение в

ходном положении. Легкий ветер слегка колыхал взметнувшийся над центральным пультom красный флаг. И вот уже слышится гулкая дробь автоматных очередей. «Все цели поражены», — доносится из динамиков. Без промаха стреляли рядовые М. Власов, В. Баянов. Не успели они почистить оружие, как появился листок «молния»: «Равнение на мастеров меткого огня!»

В перерыве между занятиями политраб-ботник старший лейтенант Б. Чашников организовал беседу «Поле — школа боевого мастера». Разговор получился конкретный. Теоретические положения коммунист подкрепил примерами, взятыми из жизни подразделения.

Не сидели без дела и активисты: популяризировали передовой опыт, писали заметки в боевой листок. А рядовые

З. Шарипов и Р. Гимозутдинов оформляли экран социалистического соревнования. Долгое время лидировало отделение сержанта И. Сохнюка. Но когда подвели окончательные итоги, то оказалось, что первое место — за подчиненными сержанта В. Журкина. Дух состязательности, который царил на стрельбище, несомненно, повлиял на результаты — воины роты выполнили упражнение с оценкой «отлично».

Бодрые, жизнерадостные вернулись воины в казарму. Долго еще в свободное время обсуждались перипетии этой борьбы, шли жаркие споры.

Содержательную партийно-политическую работу стараюсь проводить и при отработке других тем, при каждом выходе в поле.

Старший лейтенант В. БАЛДУЕВ,
заместитель командира роты
по политической части.

формировании мировоззрения молодых людей имеет пример старших поколений, и история наших войск как нельзя лучше подтверждает это.

В списки роты, где секретарем бюро ВЛКСМ рядовой А. Караченцев, зачислен Почетным красноармейцем замечательный сын болгарского народа Васил Петров Коларов. Воины подразделения свято чтут память о мужественном революционере. Их руками любовно оформлены стенды о самом герое, о жизни сегодняшней Болгарии. Традиционными стали в комсомольской организации встречи с болгарскими делегациями, что еще больше укрепляет интернациональные связи личного состава.

Часто бывают у нас ветераны труда, перedовые люди страны. Так, в канун XIX съезда ВЛКСМ в гостях у воинов побывал Герой Социалистического Труда Н. Феноменов. В тематическом вечере «Решения XXVI съезда КПСС — выполним!» приняла участие бригадир комсомольско-молодежной бригады одного из предприятий А. Синицына.

Заметно активизировалась в части вся воспитательная работа в период подготовки к очередному комсомольскому съезду. В ходе соревнования за право подписать Рапорт комсомолки войск молодежному форуму в каждой организации ВЛКСМ проводились беседы, устные журналы, тематические вечера, посвященные истории Ленинского комсомола. В гостях у воинов побывали делегаты нескольких съездов ВЛКСМ, ветераны партии и комсомола. Всем запомнилась встреча с делегатом V съезда РКСМ старым чекистом полковником в отставке А. Морозовым. Анатолий Григорьевич рассказал нам о своих товарищах, вместе с которыми устанавливал Советскую власть, напомнил о сложности современной международной обстановки.

Такие мероприятия имеют большое воспитательное значение, помогают мобилизовать комсомольцев и молодежь на достойную встречу 60-летия СССР. Все под-

разделения полка добились хороших и отличных результатов, повысилось качество выполнения служебно-боевых задач, улучшилась боевая и политическая подготовка военнослужащих, количество нарушений воинской дисциплины сократилось. Каждый третий военнослужащий стал отличником боевой службы, боевой и политической подготовки, звания отличного добились каждое третье отделение и взвод, каждая четвертая рота.

Старший лейтенант В. КАЛИНИЧЕВ,
секретарь комитета ВЛКСМ полка,
делегат XIX съезда ВЛКСМ.

КОГДА ЗА ДЕЛО БЕРУТСЯ ДРУЖНО

Вступив в год XIX съезда ВЛКСМ, все комсомольцы нашего батальона включились в соревнование за то, чтобы вписать свою строку в Рапорт форуму молодежи Страны Советов. Члены бюро ВЛКСМ и комсгруппорги всеми формами и методами стремились довести до сознания каждого сослуживца, что от его ратного труда зависит успех общего дела. Коллективу запомнилось, например, собрание с повесткой дня: «Комсомолец! Как ты готовишься встретить XIX съезд ВЛКСМ и 60-летие образования СССР?». Глубоко продуманный, с яркими примерами доклад командира батальона капитана Е. Бобыря никого не оставил равнодушным. Выступившие в прениях комсомольцы сержанты Ю. Лысенко и С. Мельник, рядовой В. Кулатов и другие откровенно говорили о тех проблемах, которые стоят перед организацией, вносили интересные предложения. Собрание оставило заметный след в сердцах комсомольцев. Среди них развернулась борьба за выполнение намеченного.

Вовлечь всех членов ВЛКСМ в активную жизнь организации немислимо без заботы о человеке, чуткого отношения к нему. Поэтому самое пристальное внимание бюро ВЛКСМ, комсгруппорги уделяют

индивидуальному воспитанию товарищей, особенно молодых воинов. По-разному они втягиваются в боевую службу. Важно, чтобы новички с первых шагов почувствовали заботу со стороны более опытных сослуживцев. Именно поддержка старших товарищей помогла быстро овладеть воинскими специальностями рядовым Ф. Джакилову, А. Гурбанову и другим.

Надежная охрана объектов во многом зависит от начальников караулов и их помощников, от ответственности каждого за порученное дело. Поэтому работу с ними бюро ВЛКСМ держит в центре внимания. Вошло в практику заслушивание отчетов начальников караулов, их помощников — членов ВЛКСМ — об организации в караулах боевой службы и политической работы. Например, недавно старший сержант А. Яковенко поделился опытом проведения соревнования, а сержант И. Столяров — индивидуальной работы с подчиненными в карауле. Кропотливо бюро ВЛКСМ занимается и с часовыми КПП. «Контрольно-пропускной пункт — пост комсомольский» — под этим девизом наши товарищи уже много лет с высоким качеством несут боевую службу.

Большое воздействие на солдат и сержантов оказывает моральное стимулирование ратного труда. Руками комсомольских активистов оформлены планшеты с описанием передового опыта, доска награжденных знаком «За отличие в службе» I и II степени. На специальном стенде регулярно отражаются итоги соревнования за звание лучшего начальника караула, его помощника, часового, комсорга, агитатора. Ежемесячно в батальоне проводятся вечера чествования передовиков боевой службы. Один из таких вечеров состоялся недавно. Перед его началом в эфир вышла радиогазета, в которой рассказывалось о старшем сержанте Анатолии Яковенко, сержанте Иване Столярове, рядовом Александре Цааве и других, прозвучали песни по заявкам. Затем воины собрались в ленинской комнате. Передовиков поздравили

политработник А. Лебедев, командир роты старший лейтенант В. Реутов.

В то же время активисты не проходят мимо недостатков. Как-то проверяющий заметил, что рядовой Я. Джафаров на посту сидел. Солдату снизили оценку по итогам социалистического соревнования. Члены бюро ВЛКСМ не оставили без внимания этот факт. Они побеседовали с сослуживцем, разъяснили ему, что нарушение, которое он допустил, могло привести к тяжелым последствиям. Солдат признал свою ошибку, в дальнейшем подобного не допускал.

Тесный контакт бюро ВЛКСМ и комсгруппоргов с партийной организацией позволяет нам отчетливее видеть свои цели и задачи, конкретнее работать с комсомольцами и молодежью, влиять на все стороны жизни и деятельности подразделения.

В настоящее время бюро ВЛКСМ батальона сосредоточивает свои усилия на претворении в жизнь решений XIX съезда ВЛКСМ, мобилизации комсомольцев и молодежи на достойную встречу 60-летия образования СССР. Мы понимаем, что лучшим подарком к этому знаменательному событию будет наша образцовая боевая служба, отличная учеба и крепкая воинская дисциплина.

Прапорщик С. НОВИКОВ,
секретарь бюро ВЛКСМ батальона,
делегат XIX съезда ВЛКСМ.

СЧАСТЛИВАЯ ПОРА ЖИЗНИ

Есть у комсомольцев Высшего политического училища имени 60-летия ВЛКСМ МВД СССР добрая традиция: в канун съездов Ленинского комсомола анализировать пройденный путь, оценивать сделанное, намечать новые рубежи. В такие дни с особой силой ощущаешь свою принадлежность к передовому отряду советской молодежи, гордишься, что в его славных делах и свершениях есть доля и твоего труда.

РАДОСТЬ СБЫВШЕЙСЯ МЕЧТЫ

Окончив Высшее политическое училище имени 60-летия ВЛКСМ МВД СССР, лейтенант В. Ерофеев попросил направить его на самый трудный участок и был назначен заместителем командира роты по политча-

сти в одно из отдаленных подразделений. С первых же шагов молодой политработник уделял основное внимание сплочению воинского коллектива, повышению боевитости комсомольского актива. Члены бюро ВЛКСМ, комсгруппорги вскоре на деле стали надежными помощниками офицера.

Ерофеев стремился воспитывать людей прежде всего личным примером. Он оживил социалистическое соревнование среди личного состава. Регулярно подводятся и отражаются наглядно итоги выполнения обязательств, поощряются лучшие воины. Командиры, коммунисты и комсомольские активисты организовали помощь тем, кто

Сегодня с глубокой благодарностью вспоминаем тех, кто стал для нас примером верности военной присяге, долгу перед Родиной. Каждый день мы, будущие офицеры-политработники внутренних войск МВД СССР, проходим мимо Боевого Знамени училища — у поста № 1. Чести нести здесь боевую службу удостоиваются лучшие из лучших. По обе стороны от поста — портреты легендарных политруков и замполитов внутренних войск, Героев Советского Союза П. Барбашева, Л. Паперника, Н. Руденко.

Естественно стремление курсантов подражать командирам и политработникам училища. Равнение на них — путь к самосовершенствованию. Лично мне в училище встретилось много замечательных людей, от которых старался перенять добрые качества. Опыт старших товарищей помогает расти и идейно, и профессионально. Взять командира отличного отделения сержанта Александра Решетникова и заместителя командира учебного взвода старшего сержанта Василия Губкина. Оба пришли в училище из внутренних войск. Оба — отличники учебы. В курсантские годы стали коммунистами.

Три года внимательно присматриваюсь к стилю работы заместителя командира батальона по политической части майора С. Степашина. Всегда отмечаю, что словно о нем писал в «Малой земле» товарищ Л. И. Брежнев: настоящий политработник в армии — человек, вокруг которого группируются люди. Сергей Вадимович — выпускник нашего училища. Недавно он с отличием окончил Военно-политическую академию имени В. И. Ленина. Это ли не пример для курсантов на будущее, на период офицерского становления?

Учеба и ратный труд для комсомольцев училища неразделимы. Молодым людям Страны Советов широко открыт доступ к марксистско-ленинскому учению. Именно оно помогает нам быть на высоте задач времени, готовиться к будущей профессии, глубоко анализировать социаль-

ные явления, давать достойный отпор классовым врагам. В училище мы постигаем смелость ленинской мысли, усваиваем неотражимость его доводов, лаконизм и образность языка, проникаемся ленинской верой в торжество идей коммунизма.

В канун XIX съезда ВЛКСМ, подводя итоги Всесоюзного Ленинского зачета «Решения XXVI съезда КПСС — в жизнь!», мы отметили: в комсомольской организации 80 процентов курсантов претендуют на диплом с отличием, средний балл успеваемости — 4,58. Высокие показатели стали возможны потому, что проблемы подготовки офицеров-политработников в училище решаются комплексно.

Мы активно готовились к достойной встрече молодежного форума, вписывали свои строки в Рапорт съезду Ленинского комсомола. В дни Всесоюзной вахты памяти более пятидесяти деревьев и двухсот кустарников, посаженных комсомольцами училища, зазеленели как свидетельство памяти о подвигах героев Великой Отечественной войны. «Детям Нового Уренгоя» — посылки и бандероли с такой надписью продолжают уходить из училища в адрес библиотеки имени журнала «Смена» города Новый Уренгой. «Мы ждем вас, шефы», — говорят курсантам подростки из клуба «Олимп», занявшие первое место в республиканском смотре-конкурсе подростковых клубов. В рапорте, если сказать кратко, отчет о том, как комсомольцы и молодежь училища выполняют ленинский завет: «Учиться военному делу настоящим образом».

Училищу, как победителю социалистического соревнования между высшими военно-учебными заведениями, вручено переходящее Красное знамя Министерства внутренних дел СССР. Свою задачу мы видим в том, чтобы удержать знамя в году XIX съезда ВЛКСМ и 60-летия образования СССР.

Курсант А. МОТАЙЛЕНКО,
стипендиат имени Ф. Э. Дзержинского.

отставал в учебе. Наладил лейтенант и культурно-массовую работу в роте, в выходные дни вместе со своими помощниками проводил различные соревнования, викторины, диспуты, концерты и т. д. Солдатский досуг стал разнообразнее.

Все это не замедлило сказаться на показателях подразделения: окрепла воинская дисциплина, повысилось качество выполнения задач боевой службы. На итоговой проверке личный состав получил общую оценку «отлично». Вскоре Виктор был назначен на должность помощника начальника политотдела части по комсомольской работе, и здесь коммунист сумел добиться

повышения боевитости большинства первичных организаций ВЛКСМ.

За образцовый ратный труд В. Ерофеев награжден грамотами начальника управления внутренних войск МВД СССР по Северо-Западной зоне, знаком «За отличие в службе» II степени, грамотой обкома ВЛКСМ. Недавно Виктору присвоено воинское звание «старший лейтенант». Он назначен на должность заместителя командира батальона по политической части. Офицер честно выполняет долг перед Родиной и этим по-настоящему счастлив.

Капитан А. ЖЕЛУДЕВ.

КОМСОМОЛ И СПОРТ



«Добиваться, чтобы физическая культура и спорт стали жизненной потребностью всех юношей и девушек, чтобы каждый молодой человек в моральном и физическом отношении был готов к труду и защите Родины...» Этот призыв Пленума ЦК ВЛКСМ, рассмотревшего задачи комсомольских организаций, вытекающие из постановления ЦК КПСС и Совета Министров СССР «О дальнейшем подъеме массовости физической культуры и спорта», нашел живой отклик у личного состава части, где начальником физической подготовки и спорта майор Н. Савцов.

Выносливость, мужество, волю к победе вырабатывают у воинов занятия легкой атлетикой. Снимок сверху — прозвучали команды: «На старт. Внимание, марш!»

Уверенно владеть личным оружием — уставная обязанность каждого военнослужащего. Меткими стрелками зарекомендовали себя младший сержант сверхсрочной службы Б. Калугина и старший сержант сверхсрочной службы Л. Се-



мушина. Доволен их результатами судья соревнований майор Н. Савцов.

О том, как высокое огневое мастерство помогло побеждать врага, рассказывает молодежи участник Великой Отечественной войны, бывший чемпион Советского Союза, внутренних войск МВД СССР по пулевой стрельбе майор в отставке М. Топчиев.

Физкультура — надежное подспорье для солдат, сержантов, прапорщиков и офицеров в боевой службе. Регулярные занятия спортом делают людей сильными, ловкими, закаленными. Выдалось в карауле несколько свободных минут — среди комсомольцев начались захватывающие соревнования по поднятию тяжестей. В центре — чемпион по уп-

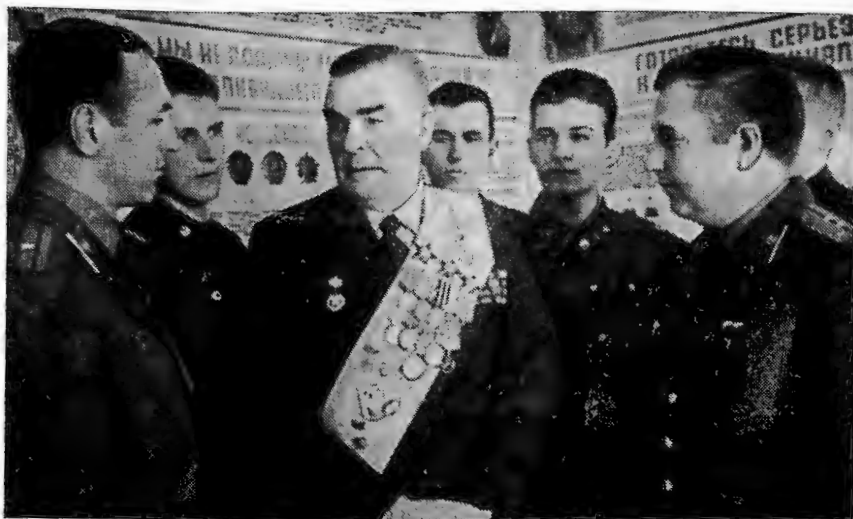

ражнением с гирями (двоеборью) младший сержант А. Ткаченко.

«Ходить» по вертикальной стене умеет далеко не всякий. Это упражнение демонстрирует товарищ кандидат в мастера спорта ефрейтор Ю. Сыщенко.

Борьба самбо — один из самых любимых видов спорта. Все часы досуга проводят в спортивном зале комсомольцы кандидаты в мастера спорта ефрейтор А. Суляев (на снимке проводит бросок) и рядовой Ю. Гаподченко.

Фото А. Александрова.

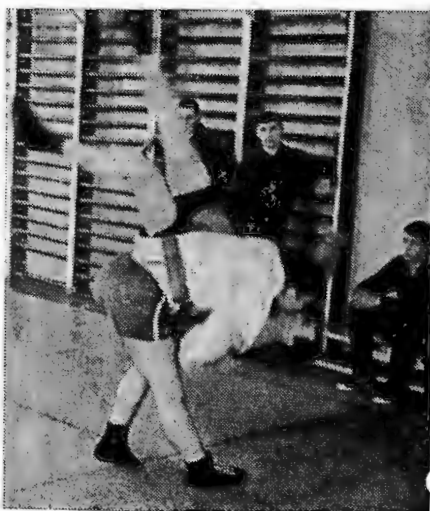

ВОЛШЕБСТВО ПРИЧАСТНОСТИ К ИСКУССТВУ

В СССР всемерно поощряется развитие профессионального искусства и народного художественного творчества.

Конституция СССР, статья 27.

В последние годы ЦК КПСС принял целый ряд постановлений, касающихся духовного развития личности, в частности, художественной самодеятельности. Командиры, политорганы, партийные и комсомольские организации частей немало сделали по активизации самодеятельного творчества, использованию его в эстетическом и нравственном воспитании военнослужащих и членов их семей. В войсках стали регулярнее проводиться смотры самодеятельного искусства, повысился идейный и художественный уровень концертных программ, выросло исполнительское мастерство артистов.

Вместе с этим кое-где требования постановления ЦК КПСС о развитии художественной самодеятельности выполняются медленно, слабо улучшается работа по организации художественной самодеятельности и решению на этой основе проблем эстетического воспитания, досуга и культурно-художественного обслуживания личного состава, особенно в отдаленных гарнизонах. Порой эта проблема носит кампанейский характер; в самодеятельность неактивно вовлекаются военнослужащие и члены их семей; неумело создаются, а потому недолговечны такие массовые самодеятельные коллективы, как хоровые и драматические, духовые и струнные оркестры. В концертных программах недостаточно ярко пропагандируются боевые традиции внутренних войск, героика службы в них, на солдатскую сцену проникают произведения, слабые в идейном и художественном отношении. Встречаются и другие крайности: недопустимые случаи отправки личного состава

на репетиции и концерты непосредственно с боевой службы и занятий по боевой и политической подготовке; приобретение дорогостоящей звукоусилительной аппаратуры. Одним словом, проблем много. О том, как их разрешить, а также о задачах и путях дальнейшего развития художественной самодеятельности в воинских коллективах в свете требований XXVI съезда КПСС шел разговор за «круглым столом» редакции.

Встреча состоялась в клубе части, завоевавшей звание отличной по итогам социалистического соревнования в 1981 году. В беседе приняли участие офицеры Политического управления внутренних войск МВД СССР, политотдела соединения, командиры, политработники и служащие части, представители городских учреждений культуры, руководители местной художественной самодеятельности, личный состав, свободный от службы.

Беседу за «круглым столом» открыл командир части. Он подчеркнул, что нельзя добиться высоких результатов в повышении боевой готовности, улучшении служебно-боевой деятельности, воинской дисциплины, боевой и политической подготовки без правильно организованного досуга личного состава, эстетического воспитания военнослужащих. И здесь на первом месте должно стоять творчество самих воинов, воплощенное в художественной самодеятельности ротных коллективов и части.

Затем участникам беседы был показан концерт самодеятельных артистов части. Анализ отдельных номеров концерта (в нем участвовали хор, вокальный квартет, ВИА, чтецы, танцоры местного клуба), репертуара представленных коллективов, оценка всей программы послужили аргументами в выступлениях, позволили лучше и четче наметить пути дальнейшего развития художе-

ственной самодеятельности в местных условиях, в других коллективах...

* * *

Первым после перерыва слово взял ведущий — заместитель командира части по политической части: Наряду с прочими формами эстетического воспитания военнослужащих значительное место у нас отводится художественной самодеятельности. На фестивале, который проводился в соединении в 1981 году, наш коллектив занял первое место как по исполнительскому мастерству, так и по массовости. В кружках занимаются многие солдаты и сержанты срочной службы, члены семей, члены профсоюзной организации. Постоянно увеличивается в них количество прапорщиков и военнослужащих сверхсрочной службы.

Расширение круга участников, регулярное проведение репетиций, концертов положительно сказывается на организации досуга личного состава, состоянии воинской дисциплины. Многие командиры и политработники поняли, что художественная самодеятельность — это не только развлечение, но и средство эстетического воспитания воинов, средство поднять настроение, возбудить энергию, направить ее в нужное русло. Например, в роте, где командиром офицер А. Радевич, в предыдущие годы были нарушения воинской дисциплины, и прежде всего потому, что досуг личного состава проводился неинтересно, сами военнослужащие в его подготовке и проведении участия не принимали. Стоило создать небольшой коллектив художественной самодеятельности, и сразу у всех появилась масса забот: подбор репертуара, репетиции, изготовление декораций и всевозможные хлопоты, которые заполнили свободное время не только участников самодеятельности, но и других военнослужащих. Кто помогает своему товарищу-артисту, кто просто сидит и наблюдает за ходом репетиции... Да и каждый концерт стал праздником для личного состава. Занятость интересным делом заметно отразилась на состоянии воинской дисциплины.

Кстати, есть здесь определенная закономерность. Где командиры и политработники не придают этому делу значения, там воинская дисциплина хромает. Досуг в этих подразделениях серый, скучный. Не потому ли энергия молодых людей ищет выход в запретном направлении?

Сегодня хочется поблагодарить и воинов, и служащих части за то, что они, не считаясь с личным временем, посвящают много часов эстетическому воспитанию сослуживцев. Труд их не пропал даром: многие участники художественной самодеятельности поощрены командиром соединения и командиром части.

Теперь наша очередная задача — создать драмкружок, поставить хорошую пьесу или сцену из какого-либо драматического произведения на военную тему. Надо также и впредь развивать массовость художественной самодеятельности. Глубоко заблуждаются те командиры и политработни-

ки, которые считают, что идти в нее должны лишь военнослужащие, которые имеют особые таланты. На мой взгляд, дело в желании, в умении подойти к человеку.

На выступление ведущего подвергшиеся критике офицеры отреагировали по-разному. Один встал и сказал: «После того, что мы увидели и услышали здесь, наладим художественную самодеятельность...» Другой пытался оправдываться, свалить вину на клуб, на специфику службы и т. д. Но все эти доводы рухнули, когда ему назвали точно такую же, не столь отдаленную от него роту, где превосходно работает художественная самодеятельность. Под общий смех пришлось и ему дать обещание пересмотреть занятые позиции.

Э. Булатова — старший инструктор Дома офицеров по культурно-художественной работе: Художественная самодеятельность в нашем гарнизоне хорошо развита. И ваш хор и ансамбль мало в чем уступят другим. И что отрадно — вы в любое время готовы выступить на нашей сцене или в подразделениях. Мы можем помочь вам создать различные кружки, дать руководителей. А что касается репертуара, то это, по-моему, общая проблема, общая беда. То, что публикуется для гражданских клубов, нам мало подходит. К сожалению, военные издания, в том числе и журнал «На боевом посту», редко печатают тематические репертуарные материалы, особенно для драмкружков.

М. Печенкина — режиссер театрального коллектива Дома культуры: Сегодняшний концерт строго выдержан в идейном отношении. В нем довольно полно и точно отражена тема войны и мира, как решает ее наша партия. Неплохо, если бы в ближайшее время ваши артисты выступили с концертом в нашем Доме культуры перед рабочими. Наша дружба с частью давняя. Не раз здесь ставили спектакли. Были отличные отзывы. Грамоты, которыми вы награждали нас, бережно хранятся в Доме культуры. Хочу низко поклониться командирам и политработникам за сердечное отношение к нам. Рады, что у нас в театре играет ваша сотрудница Люда Устинова. Готовы принять и других. Вот говорят, что офицеры не идут на сцену, так как очень заняты на службе. Верю. Но если человек чувствует, что сцена может вдохновить его, дать эстетическое удовлетворение, отдых, если он влюблен в искусство, он обязательно придет. Может быть, надо лишь чуть его подтолкнуть, ободрить.

Чтобы заинтересовать людей, нужен еще и хороший репертуар. Сейчас резко обострилась идеологическая борьба с буржуазным западом и другими нашими идейными противниками. Особенно важен и нужен репертуар драматических жанров. Скетч, пьеска. Пусть маленькая, но идейно выдержанные, быющие в цель. Но только не односторонние, не халтура.

Я надеюсь, что наша дружба будет продолжаться и крепнуть, выражаясь в совместных и обменных концертах, в поставленных общими усилиями спектаклях.



На снимках: (слева направо): выступает прапорщик В. Слесарчук; самодеятельные артисты вокально-инструментального ансамбля «Квинт» сержант А. Хван и рядовой Н. Маркович; солист прапорщик А. Гейц, старшина отличной роты; поет хор.

А. Гресе — директор Дома культуры: Если говорить военным языком, у нас отличные возможности для взаимодействия по цели, месту и... даже по времени. В постановлении ЦК КПСС «О дальнейшем улучшении идеологической, политико-воспитательной работы» перед всеми нами поставлена задача вовлекать в творчество трудящихся, активизировать художественную самодеятельность, совместно использовать материальную базу — сцены клубов, Домов культуры. Объедини вместе все, что имеют для развития культуры часть и мы, — большая сила выйдет. Предлагаю теснее сотрудничать в культурно-массовой работе. Драмколлектив — хорошо. А можно вспомнить традиции и создать агитбригаду.

М. Печенкина: Некоторые из сегодняшних номеров сразу можно включить в программу любой агитбригады.

Ведущий: Мы только «за».

Л. Карасева — заведующая библиотекой части: Совет нашей библиотеки старается помочь в репертуаре. Мы получаем журнал «Культурно-просветительная работа в войсках», где печатаются материалы в помощь художественной самодеятельности. Регулярно покупаем репертуарные сборники Воениздата и других издательств, а также выписываем журналы «Клуб и художественная самодеятельность», «Молодежная эстрада».

У нас в библиотеке есть литературный сборник «Всегда на чеку», предназначенный для воинов внутренних войск. Используем литературные произведения из журнала «На боевом посту», но весьма недостаточно. Наверно, поэтому сегодня в концерте мы не спели ни одной песни, не прочитали ни одного стихотворения из жизни наших войск....

Л. Устинова: Этот концерт дался нам нелегко. Репетировали много, но не з

ущерб работе, службе, учебе. И, как видим, справились. На сделанном нельзя останавливаться. Мечтаю поставить отрывок из «Бранденбургских ворот» М. Светлова. Трудно. Приложу все усилия, чтобы осуществить свою мечту. Надеюсь, помогут. Мы мало вовлекаем в кружки членов семей офицеров и прапорщиков. Мешает планомерной работе в клубе то, что люди живут в разных концах города.

М. Печенкина: Наш Дом культуры в центре города. Репетировать можно у нас.

Э. Булатова: И к нам, пожалуйста.

Капитан Л. Криштопик — начальник клуба (ныне старший инструктор агитации и пропаганды части): Лично мое мнение: если художественная самодеятельность хорошо развита в части, то это уже показатель работы клуба. Ну, а теперь конкретно о работе нашего клуба. Что касается рот, которые расположены при управлении части, то на этот вопрос в какой-то мере дал ответ сегодняшний концерт. Труднее в некоторых наших отдаленных подразделениях. Согласен: клуб еще мало помогает. Но теперь положение облегчится — нам выделили клубную машину. Есть у нас и другие недостатки. В части служат воины разных национальностей и народностей, однако сегодня в концерте очень мало было номеров, которые раскрывали бы многонациональность советской культуры. Общий недостаток — узость жанров.

1982 год — год 60-летия СССР, год XIX съезда ВЛКСМ. Задачи нам ясны. Думаю, что совет клуба, совет библиотеки, коллективы художественной самодеятельности добьются их отличного выполнения.

Лейтенант В. Кударенко — заместитель командира роты по политической части: Партийная и комсомольская организации нашего подразделения рассматривают художественную самодеятельность как одну из форм политико-воспитательной работы. В ней участвуют многие коммунисты и комсомольцы. Вы видели на сцене наш квартал, в нем прапорщик В. Слесарчук — секретарь бюро ВЛКСМ, прапорщик З. Кондратенко — заместитель секретаря партийной организации. Широко используем художественную самодеятельность при проведении вечеров чествования отличников, лучших по профессии. Кому не приятно, когда в его честь исполняется тот или иной но-



мер. Иногда со сцены критикуем тех, кто допускает промахи.

Хорошие отношения сложились с районным Домом культуры, РОВД, администрацией ЛТП. Часто организуем совместные концерты. К слову, о массовости. В театрализованном представлении в честь годовщины освобождения нашего города от немецко-фашистских захватчиков участвовали все воины роты, свободные от службы. Художественная самодеятельность помогла сделать наш военный коллектив дружным, крепким, сплоченным...

Л. Рахманиенкова — делопроизводитель, ветеран части: Я за создание драмкружка. У нас есть свой режиссер — Люда Устинова, очень активная, истойчивая, требовательная к себе и другим. Желая, чтобы мечты о спектаклях осуществились.

Прaporщик В. Слесарчук, контролер: Наше подразделение — отдельно дислоцированное, и поэтому от нас самих в основном зависит, как организовать отдых после напряженной службы и учебы. Большую роль здесь играет художественная самодеятельность. Подготовка концертов снимает напряжение, приносит радость, а также сближает людей, позволяет лучше узнать друг друга, способствует дружбе, что в итоге положительно влияет на состояние дел в подразделении, решение стоящих перед ним задач.

В художественной самодеятельности принимают участие не только военнослужащие, но и члены наших семей, так что концерты превращаются в общие семейные праздники. Готовимся к ним заблаговременно, подбираем репертуар, стремимся, чтобы было как можно больше участников. Практически, в стороне никто не стоит, да и кому не хочется увидеть на сцене мужа или жену, поплодировать своему ребенку. Звучат на сцене также собственные сочинения, в которых пропагандируем передовиков или критикуем отрицательные стороны жизни коллектива, недостатки отдельных лиц. Конечно, есть и проблемы. Особенно трудно нам, женщинам. Ведь надо быть и добросовестным воином, и активным участником художественной самодеятельности, хорошей хозяйкой и заботливой матерью. Сложность еще и в том, что нет своего аккомпаниатора, и нам приходится прибегать к помощи работников районного

Дома культуры. Нет и своих музыкальных инструментов... Как ни трудно, а останавливаться на достигнутом не думаем.

Майор В. Юхенко — старший инструктор по военно-массовой и пропагандистской работе Дома офицеров: Я хорошо знаком с художественной самодеятельностью этой части. Она всегда производит отрадное впечатление. Представители коллектива часто выступают на праздниках, вечерах, проводимых в Доме офицеров. Есть, конечно, и минусы. Главный из них — не видно, что это самодеятельность внутренних войск, о чем здесь уже говорили. Правильный путь — искать и находить репертуар, в полной мере отражающий славную боевую историю и героические будни сегодняшней жизни воинов внутренних войск. Спасибо, что нас пригласили.

Л. Зайцева, заместитель председателя женсовета части: Культмассовый сектор нашего совета активно работает на художественную самодеятельность. Вовлекает членов семей офицеров и прапорщиков в кружки, помогает участвовать в смотрах, в концертах. Ежегодно выезжаем в подразделения. И еще мы помогаем политаппарату организовать новогодние праздники для детей, готовим также детскую художественную самодеятельность. К 60-летию СССР подбираем соответствующий репертуар, намечаем новую программу. Постараемся включить в нее номера, посвященные дружбе народов СССР. Участвовать будут дети разных национальностей.

Ведущий: На мой взгляд, разговор у нас получился полезный. Еще лучше уяснили задачи, увидели недостатки, трудности, но и пути движения вперед наметили. Благодарим гостей за то, что пришли. Теперь важно, не мешкая, претворить в жизнь идеи, пожелания, предложения. Хочу призвать всех участников художественной самодеятельности не пожалеть усилий для достижения этих благородных целей. И не только участников, а всех воинов части, и прежде всего комсомольцев.

* * *

Живая, эмоциональная и, думается, конструктивная беседа за «круглым столом» наглядно показала, что художественная самодеятельность в частях и подразделениях войск — не помеха службе и учебе личного состава, а пособница. Она сохраняет в

полной мере чудодейственную силу влияния на сердце и разум человека, зовет его к творчеству, служит лекарством от многих духовных болезней и изъязнов. Это первое. Следует лишь добавить, что быть таковой ей трудно без организующей воли командира, без помощи политработников, партийных, комсомольских организаций, без четко спланированного времени в распорядке дня.

Второе. Создать кружок танцевальный, драматический и т. д. можно в любом коллективе, будь то взвод или рота, не говоря уже о части. Для процветания всех форм и жанров художественной самодеятельности в части (роте) необходимо сотрудничество, взаимодействие с местными клубами.

Третье. Основные недостатки сводятся к тому, что небогат военный репертуар, особенно раскрывающий жизнь войск, в том числе части, подразделения, однообразны жанры, забыты драматические формы. Пути улучшения дела: творческое использо-

вание литературных материалов, публикуемых в журнале «На боевом посту», многотиражных газетах; поиск пишущих людей в своих коллективах; изучение и применение опыта частей, практикующих разнообразные формы художественной самодеятельности, имеющих драматические кружки.

И последнее. Хочется надеяться, что призыв ведущего нашу встречу — претворить в жизнь все полезное, рожденное в процессе обмена мнениями за «круглым столом», — будет услышан не только в этой части, а повсеместно в войсках, что командиры, политработники возьмут на вооружение рассмотренный опыт, что он поможет им обратить волшебство причастности людей к искусству на пользу решения многих служебных, идейно-воспитательных задач, стоящих перед частями, подразделениями.

Полковник К. ОГЛОБЛИН.
Фото В. Яковенко.

„ТОВАРИЩ“ ВСЕГДА РЯДОМ

Солдатский вокально-инструментальный ансамбль «Товарищ», образовавшийся семнадцать лет назад, постоянно радуется сердца сослуживцев, то есть тех, для кого в первую очередь и предназначены его выступления.

Первый значительный успех пришел к «Товарищу» в 1968 году, когда он стал лауреатом Всероссийского смотра самодеятельного художественного творчества. Потом второе место в смотре-конкурсе в честь 50-летия образования СССР, который проводился во внутренних войсках; победа на Всесоюзном телевизионном фестивале «Молодые голоса»; диплом смотра художественной самодеятельности внутренних войск МВД СССР в честь 60-летия Великой Октябрьской социалистической революции...

Те, кто бывает на концертах ансамбля, могут с уверенностью сказать, что «Товарищ» — очень современный эстрадный коллектив. Но для каждого он современен по-своему. В репертуаре разнообразные песни: от нестареющих фронтовых до самых популярных сегодня. В основе же репертуара песни и стихи о партии, Ленине, нашем советском образе жизни. Исполняются также со вкусом поставленные танцевальные номера.

Концертов много. Достаточно сказать, что в прошлом году их было около сорока. Выступали в подразделениях и городских культурных учреждениях. Особенным успехом пользовалась программа, которую подготовили в честь XXVI съезда КПСС. В

нее вошли как новые, так и уже известные песни советских композиторов. Наш конференсанс декламировал стихи, посвященные партийному съезду. Ну и конечно же, выступали танцоры. Несколько песен «Товарища» областная студия телевидения включила в праздничный концерт, посвященный победителям предсъездовского социалистического соревнования.

Каждые полгода художественному руководителю офицеру И. Гершковскому и начальнику ансамбля лейтенанту В. Галушкину приходится частично обновлять состав, репетировать с новыми людьми. Новички сравнительно быстро вливаются в коллектив. Этому немало способствует обстановка, что наши артисты служат в дружном и сплоченном подразделении, которым командует офицер И. Фролов. Они, как правило, отличные воины, активные общественники. Вот, например, баянист рядовой Александр Елхов — член комсомольского бюро роты. Он начал заниматься в коллективах художественной самодеятельности задолго до службы. Закончил музыкальное училище по классу баяна и работал в Доме культуры. Без инструмента — а его баян «Рубин» поистине уникален — Александр не представляет своего досуга. Зайдешь в клуб в свободную минуту — и там уже льются, рассыпаются веселые звуки русской пляски. А между репетициями, для души, дарит солдат сослуживцам чудную музыку Чайковского, Баха, других композиторов.

Немало добрых слов можно сказать о нашем ансамбле. Искренняя преданность музыкальному искусству, высокое исполнительское мастерство участников — залог его успеха. Это так важно, чтобы живая, молодая и задорная солдатская песня «Товарища» всегда шла рядом с воинами.

Прапорщик А. ТУТУЕВ.

ПРИЗВАНИЕ

Наше прикухонное хозяйство по-настоящему развернулось с приходом на должность заместителя командира части по тылу майора интендантской службы Е. Попова. Достаточно сказать, что уже через год дополнительно к плану было выращено около 18 тонн овощей и картофеля.

— Дело мне знакомое, — просто говорит Егор Тимофеевич, — я ведь из села, привык к земле.

Добавлю, что офицер Е. Попов закончил в свое время техническое сельскохозяйственное училище, работал механизатором и способы обработки почвы, повышения урожайности ему известны. Но не менее важно и другое, тоже, может быть, обретенное еще до службы в армии, — трудолюбие.

Рано начинается рабочий день Егора Тимофеевича. Пока офицеры и прапорщики прибывают в часть, он успевает организовать поливку или прополку рассады, посмотреть, задан ли корм животным. Нередко и сам становится в ряд с солдатами.

— Расскажешь да покажешь — дело лучше спорится, — объясняет Е. Попов. И улыбается: — Да и самому — утренняя разминка. Это же зарядка на целый день!

Двадцать лет служит во внутренних войсках Егор Тимофеевич, прошел путь от рядового до майора. Был командиром отделения, заместителем командира взвода. Потом, находясь уже на сверхсрочной службе, старшиной роты. Словом, прошел хорошую школу хозяйствования. Но не ограничил себя только ею — все время учился: закончил десятилетку, военное училище. Понимал: без знаний невозможно обойтись на любой работе.

Став офицером, командовал взводом, вывел его в отличные. Но наиболее полно проявил он себя несколько позже, на должности начальника продовольственной службы, когда в суровых климатических условиях пришлось развивать прикухонное хозяйство. Раскорчевка площади под огород, строительство свинарника, теплицы, заготовка кормов... А сколько других дел! Переоборудование столовой, складских помещений — всего не перечислишь. Увлеченно показывает на фотографии тех лет, где запечатлены результаты его труда. Как они похожи на сегодняшние! Сутью своей прежде всего: и то, и это прикухонное хозяйство выведено в передовые Егором Тимофеевичем Поповым. В служебных характеристиках, аттестациях, представлениях на него командиры неизменно выделяли как главные такие качества: трудолюбие, глубокое знание дела, целеустремленность. Он и сам считает первостепенным честно трудиться, ставить перед собой конкретную цель и обязательно ее достигать.

Офицер Е. Попов ни за что не примется за дело с насюка — все распланирова-

но, продумано, обосновано. Потому и срывов, и недоделок не бывает. Помню, как он, приняв должность, обследовал территорию, здания, намечал объекты и высчитывал объем предстоящих работ по бытоустройству личного состава, расширению прикухонного хозяйства, интересовался мнением всех, от кого зависело исполнение рождающегося плана. И все сладилось. Теперь мы имеем хорошую столовую, ленинскую комнату и класс службы, библиотеку, кабинеты штаба, спальное помещение. Вроде бы и те же, что были, и совсем другие, настолько они преобразились: прибавилось и света, и тепла!

А у Егора Тимофеевича по-прежнему каждый день полон забот. Сдано в эксплуатацию овощехранилище с полезной площадью в 400 кв. м. Оно было очень нужно, ведь посевные площади в части увеличены по сравнению с прошлым в 1,5 раза, и в этом году с огородов планируется получить более 25 т овощей и картофеля.

Растет свинополовое, появились в хозяйстве кролики. И доход от прикухонного хозяйства стал заметно повышаться. Так, если в 1979 году на каждого довольствующегося смогли получить лишь по 5 кг мяса, то в 1980 уже 15, в 1981 — 20 кг.

Существенную прибавку к солдатскому столу дает теплица — только зеленого лука больше тонны в год! Использует Егор Тимофеевич и другую «статью дохода» — лов рыбы в близлежащих реках. Конечно же, с разрешения местных органов власти. Две тонны добыто ее в прошлом году.

Все это позволяет значительно экономить государственные ресурсы, ведь продукция от прикухонного хозяйства поступает на плановое снабжение. И забота об улучшении питания солдат и сержантов чувствуется. Они Попову как дети родные. При встрече всегда поинтересуется, сыты ли, понравился ли обед. Спросит, как одеть-обуть, помыты ли в бане, вовремя ли получили чистое белье, не худые ли портянки. И войны к нему — всей душой!

В прошлом году мы с Егором Тимофеевичем в одно время находились в отпуске, и я по возвращении позвонил ему на квартиру. До конца отпуска оставалась еще неделя, но жена ответила, что он уже давно ходит в часть. Вечером я застал его дома.

— Душа болит: столько дел, а я... — Егор Тимофеевич улыбнулся вдруг: — Я же не на работу хожу, а так, поглядеть, подсказать что.

Дел у хозяйственников и вправду было немало: строился магазин, переоборудовалось караульное помещение, а тут еще приближалась заготовка картофеля и овощей на зиму. Каждый человек, каждый час на счету. И в самом деле, можно ли при таких обстоятельствах «спокойно догуливать» отпуск, если ты хозяйственник, и не только по должности, но и по призванию? И я по-хорошему позавидовал Егору Тимофеевичу. Его старания недавно по достоинству вознаграждены — медалью «За боевые заслуги».

Капитан С. ХИСАМЕЕВ.

ЧТО ДАЕТ НАШЕ ПРИКУХОННОЕ

Наше подразделение, дислоцированное отдельно от части, занимает небольшую территорию. Казалось бы, где на таком пятачке, да еще в черте города, свиней разводить, зелень выращивать? И все же командир роты офицер Л. Гуз, старшина старший прапорщик Л. Чучков сумели увидеть скрытые возможности, отыскать энтузиастов и поднять весь личный состав на важное, полезное дело. Причем не в ущерб службе, боевой и политической подготовке. Как правило, воины получают только хорошие и отличные оценки.

Вопрос о развитии прикухонного хозяйства, о том, что, как и кому нужно сделать, обсуждался на партийном и комсомольском собраниях. Много было внесено предложений, высказано дельных советов и в ходе выполнения задуманного. Вскоре появился маленький, но вместительный свинарник, а затем и теплица. Тоже крохотная, но с октября по май обеспечивает потребности в свежей зелени. Выкроили для них место и построили

так, что строгий воинский вид нашего города не пострадал.

Что касается выращивания картофеля, огородных культур, то и здесь нашли выход. Обратились в Совет народных депутатов, и нам выделили участок на бросовых землях. Воины роты обработали его, внесли удобрения. Потом высадили картофель, овощи. И вот результат. В прошлом году собрано 7 тонн картофеля, 2610 килограммов помидоров и огурцов, из них засолили 1340 килограммов. Свиноголовье дало в 1981 году 2510 килограммов мяса, из которых 1715 сдали государству и на плановое снабжение. Включение в рацион питания продуктов прикухонного хозяйства позволило сэкономить 850 килограммов хлеба. Опять большой плюс.

Все вместе взятое способствует разнообразию пищевого рациона воинов. Караулы теперь обязательно получают дополнительное питание, ежедневно на столах в столовой — печенье, конфеты, сметана, колбаса, сало и другие продукты.

Принимая социалистические обязательства на 1982 год, личный состав роты решил добиться новых высоких рубежей в службе и учебе, укреплении дисциплины, улучшить хозяйственные показатели, больше сэкономить материальных средств. Постараемся получить до 2,8 тонны мясопродуктов, увеличить производство картофеля, овощей. Конечно, выполнить задуманное не так-то просто, но воины полны уверенности, что справятся.

Старший лейтенант В. ЮЩЕНКО,
заместитель командира роты.

ЗРИМЫЙ ЭФФЕКТ

«Экономика должна быть экономной». Это требование партии стало повседневной нормой хозяйствования и в нашем воинском коллективе. Возьмем, к примеру, экономию горючего и смазочных материалов. На первый взгляд может показаться, что здесь нет уже никаких тайн. Детально изучены все пути сбережения ГСМ, разработаны конкретные меры по их рачительному расходованию. Из года в год водители подразделения четко выполняли намеченные планы. Но когда встала задача повысить результаты экономии, то новые возможности были найдены. Мы решили планировать экономию ГСМ не как раньше — исходя из теоретических расчетов, — а основываясь на практике перевозчиков. Их опыт сделали достоянием всех других водителей, подняли еще выше уровень социалистического соревнования между ними. Была усилена политико-воспитательная работа с людьми. Все это еще

больше мобилизовало воинов на сбережение каждого грамма ГСМ. А хозяйское, рачительное отношение человека к народному добру, мне кажется, главное в соблюдении любого режима экономии. И мы добились успеха. По сравнению с 1980 в 1981 году горючего и смазочных материалов сэкономили в полтора раза больше. Да и остальные показатели заметно улучшились. Так, материальных средств сэкономлено на 6,6 тысячи рублей больше запланированного.

Но на достигнутом личный состав останавливаться не собирается. Каждый воин хорошо понимает, что ратный труд наш должен быть еще более эффективным. И чем выше будут требования к самим себе и к окружающим, чем выше спрос с нерадивых воинов, тем меньше станет фактов бездумного, расточительного отношения к народному добру.

Майор В. ЗАПОЛЬСКИЙ.

Майор Валерий УСКОВ,
участник II семинара литераторов
внутренних войск

*Воинам внутренних войск,
идушим в передних рядах
борьбы за правопорядок,
посвящается*



ПОСЛЕДНИЙ ПАТРУЛЬ

Документальная повесть

На вокзале призывников встретил политработник старший лейтенант Петренко с прапорщиком и тремя сержантами. Обойдя строй, он вполголоса сказал прапорщику:

— Автоколонна подойдет примерно через полчаса. Сейчас жарко, может, кто умыться, попить захочет — организуйте. А уж потом — в дорогу.

В воинском зале, куда ввели призывников, сидело несколько мужчин и женщин, спасавшихся от вокзальной духоты и суеты. В этом более спокойном месте. Неподалеку от Бахридина Халикова дремал пожилой мужчина, очень похожий на военрука Андриясова. «Если бы кто из нашего техникума встретил этого человека, тоже мог бы обознаться. Только у Анастаса Асриевича брови не такие...» Продолжить сравнение Бахридину не удалось — мужчина проснулся, что-то сказал соседу по скамейке, парню лет двадцати в спортивной куртке, и направился, как видно, в буфет.

— Газировки не хочешь? — спросил Бахридина однокашник по техникуму Руслан Умаров.

— Нет, потерплю до дома.

— Как до дома?

— Теперь дом один — воинская часть.

Руслан сел рядом. Бахридин хотел рассказать ему, что увидел в зале человека, очень похожего на их военрука, и оторопел: парень в куртке нес чемодан своего соседа.

— Чемодан! Чужой чемодан! — закричал Бахридин и кинулся за парнем.

Но сержант опередил и остановил его сам. Тот растерянно стал оглядываться по сторонам, словно ища поддержки.

— Что за шум? — услышал Бахридин уверенный голос и невольно отступил в сторону.

К ним спокойной походкой приближался молодой мужчина в сером костюме. Задержанный при его появлении сразу успокоился и с облегчением вздохнул.

— Что за шум, Ашот? Почему ты без отца? Он что, меня пошел искать? Успокойся! — мужчина быстро сыпал вопросами и сам же отвечал на них. Потом повернулся к сержанту:

— Вы, я вижу, в каждом подозреваете преступника. Думаете, если в войсках МВД

**ИЗ МАТЕРИАЛОВ, ПРИСЛАННЫХ
НА КОНКУРС**

служите, то все вокруг нечестные? Нехорошо.

— Я так не думаю, — смутился сержант, краска залила его лицо. Он с укором посмотрел на призванного: «Эх, и подвел ты меня!» — Никто вас не считает преступниками, извините.

— Ладно, — неожиданно примирительно сказал мужчина. — Со всеми может такое случиться. Считайте, что инцидент исчерпан. — Он взял парня в куртке под руку: — Пойдем дожидаться отца.

Они вернулись к скамейке, поставили чемодан. Тот, что постарше, достал сигареты, предложил сержанту:

— «Мальборо». Прошу!

Сержант отрицательно покачал головой, отошел в сторону.

— Друг, — обратился мужчина к Бахриддину, — может, приглядишь за чемоданом, пока мы с братом покурим, а? Вот спасибо! Когда отец подойдет, скажи ему, что мы скоро.

Оба незнакомца направились к выходу. Бахриддину показалось, что шли они слишком быстро. «Наверняка показалось, — укорил он себя. — И без того заварил кашу, сержанта подвел. — Он сконфуженно отвернулся, когда появился хозяин чемодана. — Как теперь перед этим почтенным человеком оправдываться?» Поборов смущение, Бахриддин все же подошел к нему.

— Простите, пожалуйста, я не знал, что он ваш сын.

— Какой сын?

— Ну тот, что остался смотреть за вашим чемоданом.

Мужчина непонимающе смотрел на призванного:

— Я здесь в отпуске, а сын у меня служит в армии. А в чем, собственно, дело?

Сержант, который внимательно прислушивался к их разговору, вдруг хлопнул себя ладонью по лбу и рванулся к выходу. Подошел прапорщик. Выслушав Бахриддина и пассажира, он огорченно произнес:

— Эх, упустили воров!

Вскоре вернулся сержант.

— Теперь ищи ветра в поле! Как же это я дал маху? Ловко тот, в costume, меня вокруг пальца обвел...

— А может, еще поймает? — робко вставил слово Бахриддин. — Я их запомнил.

— Приготовиться к посадке на машины! — скомандовал прапорщик. — А вы, — указал он на Халикова, — пойдете со мной в линейное отделение милиции и там расскажете, как выглядели те двое.

* * *

Только в такси Ашот смог унять дрожь в руках. Он испуганно посмотрел на своего спасителя.

— Альберт, — произнес шепотом, чтобы не слышал шофер, — если бы не ты... — но осекся под злобным взглядом приятеля.

«Все, теперь я пропал. Альберт мне этого не простит — не зря у него кличка Длиннорукий. Как же замолить грех?»

Длиннорукий молчал. Еще полчаса назад он чувствовал себя как рыба в во-

де. Все складывалось удачно: пришел поезд из Средней Азии, которого он так ждал! Вот-вот должен был явиться и человек, доставивший партию каракуля. И вдруг этот чемодан... Длиннорукий до христа сжал кулаки. Он отчетливо понимал, что оборвалась последняя ниточка, по которой к нему могли прийти легкие деньги. «Надо же было, — распаял себя Длиннорукий, — оставить этого болвана одного. Малька предпочел рыбине! Нет, не прошу я ему этого. Никогда! Такое верное дело завалить... Где теперь доставать деньги?»

Они вышли в центре города, у главпочтамта. Пересели в троллейбус.

— Тоже мне шерлок холмсы, — попытался пошутить Ашот, когда они уже шли пешком. — И от кого следы замечаем — от какого-то сержанта да сопливого пацана!

— Заткнись! Для тебя он просто сержант. А когда я срок мотал от звонка до звонка, эти сержанты таких, как ты, навсквозь видели.

— Чепуха все это! У страха глаза велики, — осмелел Ашот.

— Что? — скрежетнул зубами Длиннорукий. — Это я испугался? — он остановился и непроизвольно сунул руку в карман.

Ашот с ужасом отскочил: знал, если Длиннорукий достанет нож, то...

— Нет! Что ты! Просто вырвалось у меня...

Длиннорукий брезгливо сплюнул под ноги. Оглянулся по сторонам. Ему надо было обдумать, что же делать дальше. Он достал сигареты и пошел в сквер. Ашот нерешительно остановился: а вдруг Длиннорукий нарочно свернул с улицы, чтобы разделаться с ним без свидетелей?

— Ну и дурак же ты, Ашот! — услышал он неприятный смех Длиннорукого, угадавшего страх напарника. Ашот подошел. Сели на скамейку. Длиннорукий задумался. Встреча, которая так много обещала, сорвалась. Расправа над Ашотом все равно не утолит зла. Да и рано пока избавляться от него — он теперь будет вернее пса.

— Альберт, — угрюмо пробормотал Ашот, — ты меня от тюрьмы спас! Правда, дурак я. Когда тот, на вокзале, попросил посмотреть за чемоданом, я понял, что он приезжий. А раз так, значит, деньги при нем должны быть. Вот я и не удержался... До гроба буду помнить тебя!

— Ну, смотри, Ашот, — пригрозил Длиннорукий. — От своих слов не отказывайся, а то некоторые мне обещали многое, а потом...

— Да я... — воспрянул духом Ашот, поняв, что он прощен.

— Ладно-ладно, заматано — и будет. Что делать-то?

— Пойдем на вокзал, найдем проводника с посылкой.

— Нет, ты неисправимый дурак! Целый час долблю тебе о том сержанте из внутренних войск. Пойми, что о нас уже знает милиция!

— Ерунда, у сержанта на это ума не

хватит. Да и до нас ли ему, когда он призывников сопровождает.

— Даже если о чемодане не знают в милиции, то проводника нам все равно не найти. Должны были встретиться у входа в воинский зал, а после того шума он где-нибудь дрожит и молит аллаха скорее домой вернуться. Короче, дело сгорело. Где же найти денег?

* * *

Первую беседу с молодыми солдатами проводил заместитель командира части по политчасти майор Борисов. Среднего роста, худощавый, он при разговоре слегка приподнимал подбородок, отчего казался чуть выше. Рядом, за столом, сидел старший лейтенант Петренко, назначенный на учебный пункт заместителем командира по политической части.

— Вы, конечно, уже знаете, что наши воины несут и патрульно-постовую службу в городе, — говорил майор. — Это в основном по вечерам. Днем, как я сказал, занятия по боевой и политической подготовке. За два года вы научитесь владеть оружием и военной техникой, станете умелыми защитниками Родины. А для этого надо многое постичь...

Он рассказал о традициях части, ее передовых людях, о городе, где предстояло нести патрульно-постовую службу. В конце беседы майор спросил, есть ли вопросы.

— Я разговаривал вчера с земляком — уже год здесь служит, — и он сказал, что к нему на патрульном маршруте часто обращаются как к милиционеру, — взволнованно заговорил белобрысый новичок. — Разве не обидно: ведь мы солдаты!

— Почему же обидно? — удивился Борисов. — Напротив, почетно! Вы это и сами скоро поймете, когда люди будут обращаться к вам за помощью, с просьбами. Наши советские люди — и академик, и рабочий, и актриса... Получается в итоге, что вы не просто солдат, а еще и защитник закона, опора правопорядка. Разве не так? — По рядам прошел оживленный шумок. — Возможно, кое-кого мои слова не убедили. Но это только сейчас. А когда пройдете по улицам несколько раз в качестве патрульных, сами узнаете, как важна наша служба. Важна, ответственна и... почетна. Главное, всегда помните, что ее вам доверил наш народ и нести ее честно, безупречно требует военная присяга, которую скоро будете принимать...

Поначалу дни на учебном пункте казались Бахриддину длинными и похожими один на другой: занятия, занятия, занятия... Самым коротким был час личного времени. Он пролетал незаметно за сменой подворотничка, письмами домой и друзьям по техникуму. Редко кто из новичков успевал посмотреть телевизор. Но как бы ни было уплотнено время, каждый молодой солдат по-своему, постепенно принаравливался к нему.

Халиков быстрее остальных призывников встал в жизнь взвода: сказывались годы, проведенные в общевойсковой технике, и его характер — уравновешенный,

мягкий. И когда выбирали во взводе комсгруппорга, комсомольцы единодушно проголосовали за него.

В одно из воскресений командир взвода подозвал Халикова и поручил ему помочь рядовому Игорю Собинову выпустить стенгазету.

— Заметок у него не хватает. Да и вычитать их хорошенько надо. Возьмите кого-нибудь пограмотней из комсомольцев, хотя бы Астахова. Все-таки Собинов из нашего взвода, — пояснил он. — Проявите, так сказать, солидарность...

— Нет заметки о строевой подготовке, — Игорь сразу же обратился к Бахриддину с поручением. — Напиши, как проходили последние занятия, не забудь показать отличников и отстающих, — и снова склонился над распластанным листом ватмана. Он ровным, красивым почерком переписывал заметки, которые перед этим прочитывал, исправляя в них ошибки, Астахов. — И чем всех так притягивает патрульно-постовая служба? — удивленно произнес вдруг Собинов, отложив авторучку. — «Не подведем командиров», «будем во всем следовать уставу...» — прочитал, перебирая листки.

— А чем она плоха? — спросил Сергей Астахов.

— Ты только представь себе: идешь вечером по улице, а навстречу старушечка: «Шынок, там во дворе пьяницы собрались», — смешно, не разжимая губ, прошепелявил Игорь, — а ей должен сказать: «Спасибо за информацию!» и пойти утихомиривать этих хулиганов?

— А я думаю, что лучше нашей службы не может быть. Помнишь, как говорил замполит: «К вам будут обращаться за помощью люди — от академика до рабочего...»

— Помню, — не дал ему договорить Собинов. — Ты кстати напомнил об этом: можно завести хорошие знакомства! Ведь если ты человека из беды вытащишь, то он тоже тебя не забудет.

— Получается, ты — мне, я — тебе? — съязвил Сергей.

Игорь смутился, но через минуту вновь оживился:

— Это я так, к слову. А вот разве кто помешает нам вдвоем сходить на концерт или в кинотеатр? Нормальная, в общем, служба. А ты что скажешь? — обратился он к Бахриддину.

— Зря ты про выгоду. Мы — в армии. Где скажут, там и будем служить.

— Ладно, потрепались — и будет, — положил конец разговору Собинов, поняв, что не нашел единомышленников. — Заметку написал? Давай сюда... Неплохо получилось. Только почему ты Рахимова похвалил?

— Мухсинжан на самом деле хорошо выполняет повороты на месте и в движении.

— Ну и что из того? — удивился Игорь. — Он же отстает по политподготов-

ке, я даже об этом написал только что.

— Если в человеке замечать лишь плохое, — вставая из-за стола, неожиданно разгорячился Бахридин, — то он никогда не будет аьлочи, — Халиков не заметил, что слово «отличник» произнес по-узбекски.

В класс вошел старший лейтенант Петренко.

— О чем спорите?

— Я считаю, если мы критикуем рядового Рахимова за слабые конспекты, то нельзя в той же газете хвалить его за строевую выучку. А Халиков со мной не согласен. — Собинов выжидающе посмотрел на Петренко.

Офицер присел рядом с Астаховым.

— А вы как думаете?

Сергей неопределенно пожал плечами. Петренко улыбнулся.

— Спор действительно непростой. Тут целая педагогическая теория, суть которой сводится к одному: за плохое надо ругать, а за хорошее — хвалить. Непременно хвалить, чтобы человек видел в себе это хорошее.

Халикову нравился этот офицер. Держались он с солдатами как-то просто, неприужденно, с ним можно было поговорить на любую тему, не боясь, что твое мнение высмеют, если даже оно и окажется ошибочным...

* * *

К деньгам в семье Альберта было особое отношение. Даже в жизни единственного ребенка они четко определяли все периоды — от раннего детства до отрочества. Когда Альберт был маленьким, денег ему не давали, но он не раз слышал из уст подвыпившего отца об их силе. Неприметный кладовщик торговой базы, он слыл среди соседей скромным, тихим человеком. Дома же преображался: пил только марочные коньяки, а когда жена осторожно напоминала ему о его больном сердце, вспыхивал — разражался скандал, заканчивавшийся обычно дракой. После нее, правда, отец быстро стихал, ходил вокруг жены и успокаивал ее одними и теми же словами: «Пойми же, наконец, кто в семье хозяин, кто вас кормит и поит?» И сыпал на стол, вытаскивал из карманов красные и зеленые купюры, обещая на завтра принести не меньше. И жена сразу отходила. А отец клал рядом еще одну «красненькую» и твердым голосом говорил:

— А это для Альберта, купишь ему игрушки.

Если бы не эта его твердость, сын не менял бы игрушки почти каждый день — чему-чему, а деньгам мать вела строгий счет. И, странное дело, часто ей не хватало их.

Иногда ссора принимала другой оборот и проходила не так шумно. Случалось это, когда отец приходил с работы навеселе и за ужином не успевал погасить радужного настроения лишней рюмкой. Мать начинала обиженно выговаривать ему, что совсем он о ней забывает, что вот, мол, ее школьная подруга достала бриллиантовый перстень (норковую шубку, немецкий фар-

фор и т. д.), цена которого обозначалась четырехзначной цифрой.

— Ну, и ты купи себе, — раздражался отец и устраивался перед телевизором. — Сегодня купишь, а завтра придет милиция: «На какие шиши приобретали, мадам? На зарплату мужа?»

Мать принималась плакать и жаловаться на свою разбитую жизнь.

— Да замолчи же ты! — вскипал отец. — Я всю жизнь мечтаю о машине, а купить не могу: вдруг придут и спросят.

Машину они не покупали, а вот бриллиантовые кулоны, перстни и серьги брали охотно и прятали их в старом, еще от бабушки, комодe. Поэтому к ним никто не приходил и ни о чем не спрашивал. Только Альберт мог без опасения выносить на улицу свои игрушки. Но здесь его ожидали свои огорчения: если от сверстников уберечь игрушки ему помогал истеричный рев, то ребята постарше и посильнее с его криками не считались. И тогда в подъезде появлялась мать.

— И куда только родители смотрят! — оглашала она двор. — Тут с копейки на копейку перебиваешься, чтобы сэкономить малость и ребенка утешить, а эти варвары у него последнее отнимают!

Бабушки и родители быстро растаскивали по квартирам своих «варваров», и Альберт оставался во дворе один. Ему становилось скучно, не игралось, и он сгребал в кучу паровозы и машины и, кряхтя, тащил их домой.

То ли ребятам надоели постоянные взбучки за игрушки Альберта, то ли они догадались, как избежать конфликтов, но вскоре перенесли свои игры за дом, в старый сквер. Всесильным хозяином здесь был Толик, сын сапожника. Он подходил к Альберту, молча перебирал его игрушки и брал понравившиеся. Альберт сносил обиду молча: знал, какие крепкие у Толика кулаки. А однажды он сам отдал ему судейский свисток, отдал носовсем, и уже в этот день его никто не посмел задеть. С тех пор игрушки стали для Альберта средством дружбы с сильными ребятами.

Так продолжалось до школы. В классе Альберт опять оказался в положении подчиненного у тех, кто был сильнее. И он снова стал искать поддержку в компании Толика — отдавал ему и его дружкам часть денег, которые мать выделяла на завтраки. Но если полтинники безотказно помогали списывать задания, то в ребячьих драках о них нередко забывали. И тогда Альберт попросил Толика научить его драться.

— Разве этому учат? — искренне удивился тот и выразительно посмотрел на свои покрытые ссадинами кулаки.

Альберт ему не поверил и затаил обиду. Разрешилась она неожиданно в пользу худого Альберта. Дело было так. На улице появилась мода на самокаты. Кое-кто из ребят делал их сам, кому-то помогали отцы, а когда Альберт попросил об этом своего отца, тот пожал плечами и вместо ответа сунул ему десятку. Но самокаты в

магазинах не продавались. Альберт выторговал во дворе три подшипника и стал сбивать самокат. Дело не клеилось. Поранив палец, Альберт зло выругался.

— Давай помогу, сосунок! — смеясь, подошел Толик.

Взбешенный от неудачи и обиды Альберт замахнулся ножом. И Толик... отступил. Это была первая победа, завоеванная не деньгами, а перочинным ножом. И Альберт ее запомнил.

* * *

Занятия по физической подготовке с молодыми солдатами проводил прапорщик Асланян. Изучались приемы рукопашного боя. Солдаты стояли парами — один против другого.

— Прием проводить не в полную силу, — объяснив его, напомнил прапорщик о мерах безопасности.

Игорь Собинов поменялся вдруг местом с соседом и оказался напротив Бахридина. Отражая удар ножом сверху, Халиков поморщился — Игорь нанес его почти изо всей силы. Мягко заломив ему руку за спину, он придержал его за плечо и шепнул:

— Не надо так сильно, прапорщик же предупредал.

Игорь в ответ вызывающе ухмыльнулся. Выждав момент, когда руководитель занятий повернулся к ним спиной, он перехватил деревянный нож в левую руку и с резким выпадом направил его снизу в живот Бахридину, и в ту же секунду почувствовал, как кисть разжалась, выпустив нож, а сам он, с трудом сохраняя равновесие, описал полукруг возле Халикова.

— Отлично! — услышали оба голос прапорщика. Бахридин отпустил Игоря. Тот, морщась, потирал локтевой сустав. — Прием, повторяю, выполнен отлично, — подошел Асланян. — Но почему без команды отрабатываете удар снизу? На первый раз делаю обоим замечание, — и отошел к другой паре.

Придя окончательно в себя, Собинов взглянул на Халикова так, словно видел его впервые. Спросил шепотом:

— Самбо занимался?

Бахридин утвердительно кивнул головой.

А вечером Халикова вызвал старший лейтенант Петренко. «Наверное, насчет замечания на физподготовке», — удрученно подумал он. Но офицер раскрыл общую тетрадь, в которой делал пометки после бесед с солдатами, что-то дописал в нее и спросил:

— Сержантом стать не желаете? Мы сейчас подбираем кандидатов на учебу. Мне кажется, вы подходите. Но сразу оговорюсь: окончательное решение примет командир. С ответом вас не тороплю. Подумайте, завтра доложите.

Бахридин вышел из кабинета задумчивый.

— Что, ругали? — спросил Абдулрафи, с тревогой заглядывая в глаза друга.

— Нет. Он, наверное, не знает о заме-

чании. Сказал, что намеряет направить в учебное подразделение.

О замечании, которое Халиков получил на занятиях, Петренко узнал в тот же день от Асланяна. Узнал и то, что виноват был Собинов. «Собинов, Собинов... Что ты за человек? — размышлял политракторник. — Учишься лучше всех. Командир роты считает, что из тебя получится хороший сержант. А у меня почему-то к тебе душа не лежит. Но почему?»

Ответ неожиданно дал сам Собинов. После марш-броска, умывшись и пообедав, солдаты собирались в беседке, оживленно переговаривались. Бахридин, услышав, что обсуждались перипетии марш-броска, тоже подошел сюда.

— Бегу я за Халиковым, — возбужденно рассказывал Астахов, — а еле ноги переставляю. Злюсь на самого себя: чем я хуже его! Так и дотянул до конца.

— А я, — не удержался Бахридин, — наметил себе Умарова и все время держался за ним. Значит, он всех нас тянул!

— Нет, не я, — засмутился Руслан. — Впереди меня были сержанты и командир взвода.

Беседка огласилась веселым смехом. Умаров достал из кармана пачку «Примы» — и вновь раздался хохот: сигареты превратились в липкую кашу.

— Надо же, — удивился Умаров, — от пота размокли!

В эту минуту Собинов раскрыл пачку «Столичных» и, ловко щелкнув пальцем по доньшкы, выбил сигарету фильтром наружу перед самым лицом Руслана.

— О, спасибо! — расплылся в улыбке Умаров, но взять сигарету не успел: Игорь быстро отдернул руку.

— Давай договоримся, — глянул исподлобья, — я тебе сигарету, ты мне завтра компот.

Руслан удивленно посмотрел на него: шутит он или нет? Игорь расценил эту заминку по-своему:

— Не хочешь менять на компот, давай на масло. А?

Веселое настроение как водой смыло. Лица солдат нахмурились, и несколько рук вразной потянулось к Умарову — кто предлагал сигарету, кто папиросу. Но Руслан, бледный от обиды, махнул рукой и стремительно зашагал прочь.

— Эх, и шкура же ты! — зло сказал Собинову Астахов. Он встал со скамейки, бросил недокуренную наполовину сигарету и направился к казарме. Как по команде, поднялись и остальные. Собинов остался в беседке один. Об этом случае ему никто больше не напомнил, но холодная незримая стена надолго встала между ним и взводом.

Старший лейтенант Петренко после этого случая категорически высказался против направления Собинова в учебное подразделение. Командир согласился с ним: нельзя руководить людьми, если не пользуешься у них уважением.

(Продолжение следует)

БАМБАДА О КОМИССАРЕ

В. ДУРНЕВ, участник Сталинградской битвы

Волга, Волга!
Берег правый...
В год сорок второй
Здесь, у самой переправы,
Дни и ночи шел кровавый,
Нестихавший бой.
А на левом к Волге близко
Подступал лесок.
В том леске стоял чекистский
Легендарный полк.
В ранний час зары кровавой
Из того леска
Уходил на переправу
Комиссар полка.
Как всегда, молодцеватый,
Крепкий, как дубок,
Шел — на поясе гранаты —
К Волге, вниз, наискосок.
Весельчак, шутник лукавый,
Пламенный трибун,
Был влюблен в свою, по нраву,
Ратную судьбу!
Он ее не раз испытывал
В шквале огнемом
Под Диканькой знаменитой
И еще потом,
В многотрудных рейдах дальних
По тылам врага,
Когда падали печально
Белые снега.
И теперь — у Волги синей
В вечных берегах,
Где встал
 Сталинград твердыней
На пути врага!
Комиссар у переправы
Повстречал бойцов,
Молодецких и бывалых,
Первых храбрцев.
Все они — ухватист каждый,
Как ни посмотри—
Насмерть бились
 с силой страшной,
Как богатыри.
И сейчас шагнут в сраженье,
Не взглянув назад...
Комиссар:
— Как настроенье?
— Бодрое! —
И, автомат
На весу держа, из строя
Вышагнул один:
— Самое оно для боя!
— Значит, устоим?
— Устоим!
— Отчизна верит

В нас. Тому и быть:
Ни за что фашистским зверям
Волги не испытать!..
Берег левый. Им — на правый!
Уходил чекистский полк
В бой жестокий не за славой,
А чтоб свой исполнить долг.
В землю вгрызлись,
 что не сдвинешь!
...Тяжело набычась, злы,
Как взбесившиеся сфинксы,
Танки вражеские шли.
А за ними, подпирая,
Гитлеровцев черный вал...
Застучали, отсекая
Их от танков, спесь сбивая,
Пулеметы наши... Шквал!
И не выдержали гады,
Откатились... И опять,
Заслонясь стальной громадой,
Начинают наступать...
Комиссар поднял, как знамя,
Кверху автомат,
Возглашая:
«Ленин с нами!
Нет пути назад!»
С комиссаром встал в атаку
Первый батальон...
Заметались вражьи танки,
Изрыгнув огонь.
И один — должно быть, главный,
Дело чтоб спасти,
Будто сбившись, ладит вправо —
В тыл решил зайти.
Но уже у самой балки,
Возле бугорка,
С ним готов
 к смертельной схватке
Комиссар полка!
«Рассчитаемся, проклятый
Враг, сейчас с тобой!» —
Комиссар в руке гранаты
Поднял над собой.
И с отчаянно силой —
За свою страну! —
Связку эту вколотил он
В чуждую броню!..
Не прошли враги...
Над Волгой
Небеса ясны.
Выстояли в битве долгой
Родины сыны.
Был солдат советский стоек,
А чекист — вдвойне!..
Будет вечно жить их подвиг
В каждом нашем дне.

ВОЙНА БЕЗ ЛИНИИ ФРОНТА

На книжную полку

С первых дней образования Красной Армии Советской власти пришлось бороться с подрывной деятельностью империалистических разведок, прямо или косвенно направленной против армии рабочих и крестьян. Для этого были созданы органы военной контрразведки. Об их славной истории рассказывается в книге Ю. В. Долгополова «Война без линии фронта» (М.: Воениздат, 1981. — 200 с.), в основу которой положены подлинные факты.

Первая часть книги посвящена гражданской войне. В связи с резким обострением обстановки в стране, вызванным активизацией международной и внутренней контрреволюции, при Совете Народных Комиссаров 7(20) декабря 1917 г. образуется Всероссийская чрезвычайная комиссия (ВЧК) во главе с Ф. Э. Дзержинским. Борьба со шпионажем против вооруженных сил социалистического государства потребовала создания в ВЧК, а затем и в самой Красной Армии контрразведывательных органов.

К лету 1918 г. в основном сложились два вида государственных органов, искоренивших подрывную деятельность против вооруженных сил: Военный контроль при Наркомате по военным и морским делам, боровшийся главным образом со шпионажем в Красной Армии, и армейские Чрезвычайные комиссии (ЧК), призванные пресекать действия контрреволюции в военной среде на фронтах и в прифронтовой полосе, а также искоренять антисоветскую агитацию, спекуляцию, расхищение народного и военного имущества, мародерство, злостные нарушения воинской дисциплины, наносящие ущерб боевой готовности.

В ходе гражданской войны органы военной контрразведки постоянно совершенствовались, определялись наилучшие формы их организации. Двойственность аппарата по охране государственной безопасности Красной Армии вызвала к концу 1918 г. влияние органов Военного контроля Южного фронта с фронтовой ЧК. Новый орган был назван Особым отделом. 19 декабря 1918 г. вопрос об объединении органов ЧК и Военного контроля в Красной Армии обсуждался на Бюро ЦК РКП(б) с участием В. И. Ленина и был одобрен. Образовался руководящий орган советской военной контрразведки — Особый отдел Республики. Первым его начальником стал видный военный деятель Коммунистической партии М. С. Кедров, а в августе 1919 г. Особый отдел возглавил Ф. Э. Дзержинский (одновременно он являлся также Председателем ВЧК и Наркомом внутренних дел). Большое внимание работе особых отделов уделял В. И. Ленин. Руководство Коммунистической партии всегда являлось и является главным условием успешного решения стоящих перед ними задач.

Борьба с тайной подрывной деятельностью против Красной Армии составляла главное содержание работы органов советской военной контрразведки. Однако важную роль в помощи фронту сыграла и их борьба с политическим бандитизмом, особенно с кулацкими бандами. Надежным помощником особых отделов были войска ВЧК. Автор приводит интересные и поучительные примеры важных операций военных контрразведчиков, рассказывает о мастерстве и мужестве чекистов, их беззаветной преданности социалистической Родине.

Вторая часть книги посвящена периоду Великой Отечественной войны. Активизация гитлеровской разведки на советско-германском фронте потребовала изменений в формировании органов советской контрразведки, улучшения качества ее работы. В апреле 1943 г. особые отделы реорганизованы в органы военной контрразведки «Смерш» (смерть шпионам) в составе Народного комиссариата обороны и Народного комиссариата Военно-Морского Флота. Многие усилия врага, как правило, срывались советской военной контрразведкой. Об эффективности ее работы свидетельствует, например, такой факт. Немецко-фашистский разведорган абвер-команда-104 с октября 1942 г. по сентябрь 1943 г. забросил в тыл Красной Армии 150 групп шпионов и диверсантов, а задачу (по данным абвера) выполнили только две группы. Остальные же были своевременно обезврежены.

Нелегко давались эти успехи. За годы войны смертью храбрых пали тысячи военных контрразведчиков. Их ратная деятельность высоко оценена партией и правительством.

Книга адресована широкому кругу читателей, в первую очередь военным, поскольку в ней рассказывается об истоках героизма, преданности советских людей социалистическому Отечеству.

Полковник А. ДОМАНК.

Прапорщик В. Янсон спрашивает: «Каков порядок предоставления воинских перевозочных документов военнослужащим, проходящим службу в отдаленных местностях, и членам их семей?»

Офицерам, прапорщикам и военнослужащим сверхсрочной службы, проходящим службу в Бурятской АССР, Якутской АССР, в Приморском и Хабаровском краях, в Амурской, Иркутской, Камчатской, Магаданской, Сахалинской и Читинской областях, а также в местностях, расположенных севернее Полярного круга, выдаются воинские перевозочные документы на одного члена семьи при совместном следовании в очередной отпуск и обратно, если указанные военнослужащие следуют в соединенный отпуск за два года или в истекшем году отпуск проводили по месту службы (без выезда) и в связи с этим воинские перевозочные документы для проезда в отпуск не использовали.

Воинские перевозочные документы на одного члена семьи могут выдаваться в случае необходимости и при раздельном проезде членов семьи и военнослужащего в очередной отпуск и обратно.

Вышеперечисленным военнослужащим воинские перевозочные документы на одного члена семьи при следовании в очередной отпуск и обратно выдаются и в тех случаях, когда другому (или этому же) члену семьи в данном календарном году уже выдавались перевозочные документы при направлении в лечебные учреждения по заключениям медслужбы МВД—УВД на стационарное лечение или в санатории по льготным путевкам, выдаваемым медслужбой МВД—УВД, и по путевкам туберкулезных диспансеров.

При раздельном следовании на члена семьи выдаются перевозочные документы на проезд в жестком купейном вагоне скорого или пассажирского поезда. Разрешение на выдачу перевозочных документов на члена семьи при раздельном следовании дается лицом, имеющим право предоставления военнослужащим ВВ МВД СССР очередных отпусков. Выдача перевозочных документов на члена семьи при раздельном следовании оформляется приказом по воинской части. Член семьи при совместном следовании в очередной отпуск с главой семьи правом проезда воздушным транспортом не пользуется, за исключением случаев, когда воздушный транспорт является единственным средством сообщения. При желании следовать совместно весь путь воздушным транспортом разница в стоимости проезда по тарифу воздушного и железнодорожного транспорта оплачивается из личных средств.

Младший сержант сверхсрочной службы Н. Ундозеров интересуется порядком приема на действительную военную службу в качестве прапорщика, а также военнослужащего сверхсрочной службы.

Определение на действительную военную службу на должности прапорщиков и на сверхсрочную военную службу солдат, матросов, сержантов и старшин, состоящих на действительной срочной военной службе, производится командирами воинских частей, а из запаса — районными (городскими) военными комиссариатами по месту жительства военнообязанных.

Военнообязанные, принятые на военную службу, и их семьи при направлении в воинские части обеспечиваются бесплатно военными комиссариатами воинскими перевозочными документами для проезда и перевозки домашних вещей от места жительства до места нахождения воинской части.

Военнослужащие и военнообязанные, отобранные на должности прапорщиков, рассматриваются на постоянно действующих комиссиях, создаваемых в воинских частях, а затем приказами соответствующих командиров зачисляются в школы (учебные подразделения) прапорщиков, где они находятся на положении курсантов военных училищ. После окончания школ (учебных подразделений) прапорщиков курсанты назначаются на должности прапорщиков и одновременно представляются в установленном порядке к присвоению воинского звания «прапорщик».

Солдатам, матросам, сержантам и старшинам, имеющим высшее или среднее специальное образование, родственное по профилю подготовки военной специальности, воинское звание «прапорщик» присваивается без направления их в школы (учебные подразделения) прапорщиков.

Военнослужащим сверхсрочной службы присваиваются воинские звания, установленные для сержантов срочной службы. Солдатам воинское звание «младший сержант» присваивается одновременно с приемом их на действительную сверхсрочную военную службу. Очередные воинские звания военнослужащим сверхсрочной службы присваиваются в последовательном порядке при положительной характеристике, соответствии нового звания воинскому званию, предусмотренному по занимаемой штатной должности, при условии выслуги в предыдущем звании не менее 6 месяцев.

Прапорщик В. Зинченко: «Выплачивается ли подъемное пособие военнообязанным, которые призываются на военную службу военкоматом по месту расположения воинской части, и возмещаются ли расходы членам их семьи, если те следуют к месту службы главы семьи?»

Военнообязанным, которые призываются военкоматом по месту расположения воинской части, подъемное пособие не положено. Членам же их семьи оно выплачивается и возмещаются расходы по проезду.

ОТКУДА ИСХОДИТ УГРОЗА

В последние годы западная пропаганда массированно ведет лживую кампанию по поводу так называемой «советской военной угрозы». Печать, радио, телевидение стран Североатлантического блока, стремясь оправдать невиданную по своим масштабам гонку вооружений и беспрецедентные милитаристские приготовления, наполняют свои передачи злобными измышлениями о якобы неуклонном росте опасности, исходящей от Советского Союза и его Вооруженных Сил, о будто бы возникшем отставании США и НАТО в военной области. Больше того, дезинформации в Соединенных Штатах придан официальный характер. Грубой, откровенной ложью, подтасовками, примитивным вымыслом о советской внешней политике и военной доктрине, о Вооруженных Силах и военном потенциале СССР пестрят речи американских и следующих в их кильватере политиков и стратегов других западных стран.

Особая роль в этом потоке дезинформации и запугивания была отведена подготовленной Пентагоном и необычайно широко разрекламированной штатными клеветниками американских средств массовой информации иллюстрированной брошюре под названием «Советская военная мощь». Задавшись целью убедить общественность Запада в необходимости пойти на дальнейшее взвинчивание гонки вооружений, Пентагон тенденциозно подобрал данные о Вооруженных Силах СССР. Авторы приводят, в частности, такую «сенсационную новость»: стратегические ядерные силы СССР располагают, мол, 7 тысячами боеголовок. При этом явно преднамеренно замалчивается тот факт, что согласно данным того же Пентагона на вооружении американских стратегических сил имеется 9 тысяч ядерных боеголовок (по другим сведениям — 10 тысяч).

В условиях, когда Соединенные Штаты предприняли попытку в ложном свете представить Советские Вооруженные Силы и мероприятия Коммунистической партии и Советского государства по укреплению обороноспособности страны, возникла необходимость ради объективности показать военный потенциал другой стороны, с тем чтобы на основе сопоставимой информации можно было бы сделать отвечающие реальности выводы. Эту задачу и выполняет выпущенная Военным издательством Министерства обороны СССР книга «Откуда исходит угроза миру» (М., 1982).

Подготовленная на основе данных советских компетентных органов, а также некоторых цифровых и фактических материа-

лов Лондонского института стратегических исследований и официальных американских источников, она дает объективное представление о военно-стратегической ситуации, сложившейся в мире, в ней проанализированы соотношение сил между Востоком и Западом и общая направленность внешней политики СССР и США.

Книга состоит из четырех разделов. В первом из них — «Объективные оценки?» на основе конкретных данных разоблачается тенденциозность и фальсификаторство авторов пентагоновской брошюры при подборе данных о Советских Вооруженных Силах. Второй раздел — «Военная машина США» посвящен всестороннему анализу данных о вооруженных силах этой страны. Здесь же оценивается роль военно-промышленного комплекса в милитаризации страны, рассматривается направленность сегодняшней военной стратегии США. На основе фактических цифровых данных в третьем разделе — «Соотношение военных сил между Востоком и Западом» сопоставлены стратегические ядерные силы и ядерные средства средней дальности сторон, приведено соотношение вооруженных сил общего назначения НАТО и Варшавского Договора, их военноморских сил. В заключительном разделе — «Два направления в мировой политике» читателю предоставлена возможность на основе конкретных фактов сделать объективный вывод об отношении правительств СССР и США к заключенным договорам, к переговорам в области ограничения и сокращения вооружений.

Разносторонний анализ богатого фактического материала, проведенный в рецензируемой книге, убедительно свидетельствует, что на протяжении всего послевоенного периода не СССР, как это утверждается в американской брошюре, а США выступали инициатором гонки вооружений, производства новых видов оружия. Соединенные Штаты, как известно, не только создали первыми атомную бомбу, но и применили ее без военной необходимости против мирных жителей Хиросимы и Нагасаки. Создание Советским Союзом атомной бомбы было лишь ответной мерой перед лицом нависшей опасности.

В следующие годы именно США стали инициаторами строительства стратегических бомбардировщиков, массового развертывания межконтинентальных баллистических ракет. В тот же период было положено начало программе строительства 41 атомной подводной лодки с баллистическими ракетами. Позднее Пентагон опять-таки первым приступил к оснащению

ракет подводных лодок разделяющимися головными частями. На рубеже 70-х годов США приступили к оснащению баллистических ракет стратегического назначения многозарядными разделяющимися головными частями индивидуального наведения, вслед за этим начали создавать ядерные крылатые ракеты большой дальности, а в минувшем году объявили о полномасштабном производстве нейтронных боеприпасов.

Вполне естественно, подчеркивается в книге, что в этих условиях Советский Союз был вынужден соответствующим образом реагировать на военную угрозу и создавать подобные же системы вооружений. При этом СССР никогда не стремился к военному превосходству, ограничиваясь мерами, достаточными для обеспечения надежной безопасности — своей и своих союзников. Генеральный секретарь ЦК КПСС, Председатель Президиума Верховного Совета СССР товарищ Л. И. Брежнев, отвечая на вопросы американского журнала «Тайм», говорил: «Мы не доби-ваемся военного превосходства над Запа-дом, нам оно не нужно. Нам нужна лишь надежная безопасность» (Правда, 1979, 16 янв.).

Провозгласив глобальную политику конфронтации со странами социализма, стремясь во что бы то ни стало изменить сложившийся паритет военных сил в свою пользу, Соединенные Штаты из года в год увеличивают военный бюджет. В 1981 году он возрос по сравнению с предыдущим годом на 19 процентов. Еще более высокие темпы роста военных расходов США и блока НАТО предусмотрены на будущее. В 1985 году, например, США планируют ассигновать на военные цели более 340 миллиардов долларов, а в целом за предстоящее пятилетие — 1,5 триллиона долларов.

Что касается военных расходов СССР, то они, как известно, в последние годы остаются практически неизменными. Это обстоятельство с новой силой подчеркнул товарищ Л. И. Брежнев в речи на XVII съезде профсоюзов СССР. «...Как мне уже не раз приходилось говорить, — сказал он, — мы не тратим и не будем тратить

дом, нам оно не нужно. Нам нужна лишь надежная безопасность» (Правда, 1979, 16 янв.).

СОСТАВ ВООРУЖЕННЫХ СИЛ США

Стратегические наступательные силы		ВВС	
Пусковые установки МБР	1053	Самолеты (без стратегических бомбардировщиков)	8734
Стратегические бомбардировщики	637	В том числе боевые	4435
Атомные ракетные подводные лодки (ПЛАРБ)	40		
Пусковые установки БРПЛ	648	ВМС	
		Боевые корабли основных классов (без ПЛАРБ)	386
Сухопутные войска		Боевые самолеты и вертолеты	2530
Дивизии	24	Дивизии морской пехоты	4
Отдельные бригады и полки	40		

ИНИЦИАТИВА В СОЗДАНИИ НОВЫХ СИСТЕМ ОРУЖИЯ

США

СССР

Ядерное оружие

середина 40-х годов
(применено в августе 1945 г.)

конец 40-х годов

Межконтинентальные стратегические бомбардировщики

середина 50-х годов

конец 50-х годов

Атомные подводные лодки

середина 50-х годов

конец 50-х годов

Атомные авианосцы

начало 60-х годов

нет

Разделяющиеся головные части индивидуального наведения

конец 60-х годов

середина 70-х годов

Нейтронные боеприпасы

конец 70-х — начало 80-х годов

нет

на эти цели ни одного рубля сверх того, что абсолютно необходимо для обеспечения безопасности нашего народа, его друзей и союзников» (Правда, 1982, 17 марта).

Сугубо оборонительный характер носит и советская военная доктрина. Она исходит и исходит из принципа ответных, то есть оборонительных действий. В противоположность американским военно-стратегическим концепциям, имеющим неприкрыто агрессивный характер, в основе советской военной стратегии лежит положение о том, что Советский Союз не применит ядерное оружие первым. Он вообще против применения любого оружия массового уничтожения.

Обстоятельно рассматриваются в книге размеры и структура американской военной машины, созданной для реализации глобальных агрессивных замыслов. Общая численность вооруженных сил США составляет около 3 миллионов военнослужащих и 1 миллиона гражданских служащих. В настоящее время США имеют более 1500 военных баз и объектов на территории 32 государств. На них постоянно находятся свыше полумиллиона военнослужащих.

Значительный интерес представляют для читателя сведения о предназначении всех компонентов вооруженных сил Соединенных Штатов — стратегических сил, сил общего назначения, сил и средств стратегической переброски войск и резервов, а также о характере решаемых ими задач. Сделав ставку на силу в решении международных проблем, США настойчиво совершенствуют боевое оружие и технику. И прежде всего ядерные вооружения.

В октябре 1981 года президент США Рейган объявил свою «стратегическую программу» на 80-е годы, содержащую установки на дальнейшее наращивание стратегических вооружений. С целью реализации этой программы Пентагон планирует почти полуторакратное увеличение расходов на стратегические силы. Предусматривается, в частности, размещение в Западной Европе новых американских ядерных систем средней дальности, развертывание межконтинентальных баллистических ракет МХ и т. д.

Ускоренное развитие претерпевают и силы общего назначения армии США. Причем, как это убедительно показано авторами, наряду с массовым оснащением вооруженных сил ядерным оружием, все больше внимания уделяется созданию, совершенствованию и развертыванию других средств массового поражения. Среди них нейтронное, химическое, биологическое оружие. Так, в США запасы химического оружия составляют более 150 тысяч тонн и включают более 3 миллионов снарядов, десятки тысяч авиационных бомб. Разработаны и новые виды химических боеприпасов — бинарные.

«Государством в государстве» называют в США военно-промышленный комплекс (ВПК). Ему, отмечается в книге, принадлежит определяющая роль в планировании военно-политических и военно-эко-

номических мероприятий, разработке военной стратегии, программ строительства вооруженных сил и создания новых систем оружия. Под прямым давлением ВПК в Вашингтоне была принята новая военная стратегия, которую министр обороны США К. Уайнбергер характеризует как стратегию «прямого противоборства» между США и СССР. Главная и наиболее опасная для судеб всего человечества ее особенность — форсированная подготовка Соединенными Штатами материальной базы для развязывания войн различных масштабов и интенсивности, в том числе с применением ядерного оружия.

Сравнение военных сил двух сторон, сделанное в книге, позволяет прийти к выводу: как в мире в целом, так и в Европе, где друг другу непосредственно противостоят наиболее мощные группировки вооруженных сил, сложилось и сохраняется примерное военное равновесие между СССР и США, Варшавским Договором и НАТО. Советский Союз, отмечают авторы, считает, что для нужд обороны примерного равенства достаточно. Он не ставит перед собой цели нарушить сложившееся равновесие, добиться военного превосходства над другой стороной.

Совершенно иную политику проводят Соединенные Штаты. Правящие круги этой страны всячески стремятся изменить в свою пользу соотношение сил на мировой арене и добиться в ближайшие годы военного превосходства над СССР. Но этим надеждам Вашингтона не суждено сбыться. Отвечая на вопросы редакции западногерманского журнала «Шпигель», товарищ Л. И. Брежнев сказал: «...мечты о достижении военного превосходства над СССР лучше бы отбросить. Если уж понадобится, советский народ найдет возможности предпринять любые дополнительные усилия, сделать все необходимое для обеспечения надежной обороны своей страны» (Правда, 1981, 3 нояб.).

В последние годы в мировой политике все очевиднее проявляются два противоположных направления в решении международных проблем. К этому выводу авторы приходят на основе глубокого анализа, объективной оценки межгосударственных отношений. Главным направлением внешнеполитической деятельности Советского Союза была и остается борьба за мир и безопасность народов, разрядку, прекращение гонки вооружений. Прямо противоположного курса придерживаются Соединенные Штаты. В основе их политики — стремление к господству над другими странами и народами, военному превосходству над Советским Союзом, срыву разрядки.

Обстоятельная книга, раскрывающая действительный уровень вооруженных сил и военно-промышленного потенциала США, снабжает читателя объективной информацией, дает ему возможность на основании приведенных фактов непредубежденно ответить на вопрос, который содержится в ее названии.

Полковник В. ЖУКОВ.

**«XIX СЪЕЗДУ ВЛКСМ —
ДОСТОЙНУЮ ВСТРЕЧУ!»**

В опубликованной под таким заголовком статье помощника начальника Политуправления внутренних войск МВД СССР по комсомольской работе майора В. Калашникова (1982, № 1) отмечены отдельные недостатки в деятельности комсомольских организаций управлений внутренних войск МВД СССР по Уралу, Волго-Вятской зоне.

Как сообщил редакции генерал-майор В. Лиходиевский, критические замечания признаны справедливыми. Майору А. Алипову и старшему лейтенанту Д. Горемыкину указано на упущения организаций ВЛКСМ в пропаганде технических знаний, отборе и направлении лучших солдат и сержантов по комсомольским путевкам в военные училища и для зачисления на службу прапорщиками. Даны рекомендации комсомольским активистам частей и подразделений по улучшению этой работы.

На комсомольской конференции управления сделан анализ участия членов ВЛКСМ в движении «ИТСО — комсомольскую заботу и внимание», намечены меры по повышению эффективности занятий в кружках технических знаний.

В честь XIX съезда ВЛКСМ в комсомольских организациях проведен смотр работы по оказанию помощи командирам в оборудовании КПП и содержании инженерно-технических средств на охраняемых объектах.

Из информации, присланной в редакцию полковником С. Селиверстовым, следует,



На первой странице обложки:
обнаружен «противник»...
Фото прапорщика
А. Александрова.

что правильной признана критика и в адрес организации ВЛКСМ, которую возглавляет капитан К. Кошмин. Ему указано на недопустимость нарушения установленных сроков вручения комсомольских документов. Начальнику политического отдела части предложено уделять больше внимания руководству комсомолом.

В дни подготовки к XIX съезду ВЛКСМ внутрисоюзная работа в этой организации заметно улучшилась.

Главный редактор **ГАВРИКОВ Ф. К.**

Редакционная коллегия:

АСТАШИН В. В., БАРСУКОВ В. В., ВЛАСОВ В. П., ГОРБОВ М. В. (зам. главного редактора), ГРИГОРЬЕВ Е. А. (ответственный секретарь), ЗЮЗИН М. М., ЗЮКИН И. Е., КАЛАШНИКОВ В. Д., КАЛИНИН Ю. И., КУЗНЕЦОВ В. А., КУЗНЕЦОВ К. Л., ЛОГУНОВ М. С., МАЛЮШКИН Г. А., НЕЧАЕВ Е. А., ОГЛОБЛИН К. С., СЕРГЕЕВ О. М., СЕРЕДИНСКИЙ В. П., СМОЛИН А. Ф., ЯБЛОКОВ В. П.

Оформление номера **ПОСТНИКОВА Б. Н., ЩУКИНА С. Н.**

Корректоры **БУЛАТОВА З. А., ГАВРИЛОВА Е. Ю.**

Журнал распространяется только по подписке через политорганы внутренних войск.

Сдано в набор 26.3.82 г. Подписано в печать 29.4.82 г. Г-51914. Формат Бум. 70×108¹/₁₆.
Высокая печать. Усл. печ. л. 8,4. Уч.-изд. л. 11,6. Заказ 4448.

Адрес редакции: 111250, Москва, Е-250, абонементный ящик 165, тел. 273-79-75. Типография им. Воровского

МАРШ ДЗЕРЖИНЦЕВ

Музыка В. ДЕМЕТЬЕВА

Слова В. ГУСЕВА

Не забыта декрета строка
О создании войск ВЧК.
Революцией щит им и меч
Был вручен, чтоб врагов
остеречь!

Припев:

Идут чекисты
Под небом чистым —
Заданье Родины:
беречь советский край!
Эй, запевала голосистый,
О молодых дзержинцах
песню запевай!

Реют гордо знамена побед
Над рядами полков МВД.
Сам Дзержинский нам смотрит
вослед
Из легенд героических лет.

Припев.

День и ночь, день и ночь
там и тут
Четко службу дзержинцы несут.
Зорек глаз наш и руки тверды,
Значит, людям не ведают беды!

Припев:

Идут чекисты
Под небом чистым —
Заданье Родины:
беречь советский край!
Эй, запевала голосистый,
О молодых дзержинцах
песню запевай!

В ТЕМПЕ МАРША

Не за-бы-та де-кре-та стро-
у-щ-и

-ка о соз-да-ни-и войск ВЧК! Ре-во-

-лю-ци-ей щит им и меч был вру-чен, чтоб врагов о-сте-

-речь! И-дут дзержин-цы под не-бом чи-стым - за-да-нье

Родины: беречь советский край! Эй, запе-ва-ла го-ло-сис-тый, о мо-ло-

Для повторения | Для окончания

-дых дзержинцах песню запевай! Ре-ют // -вай!

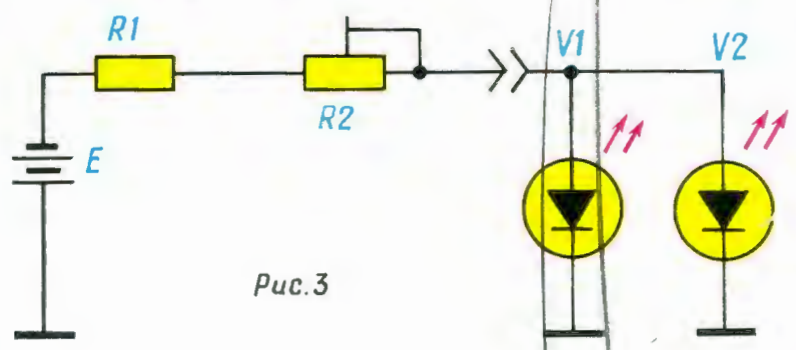
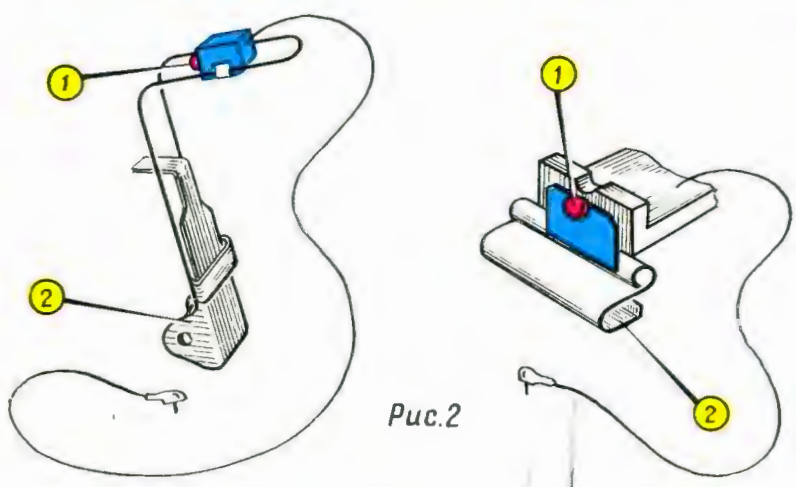
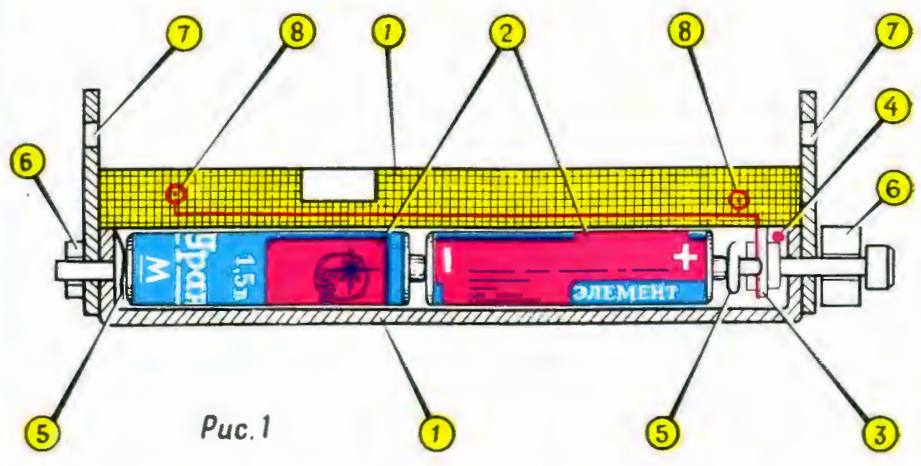

Описание насадки для ночной стрельбы см. на с. 62—63.