

25/4

На боевом посту



№ 8 1983





П. Шинкаренко — курсант подразделения по подготовке специалистов ИТСО. С первых дней учебы добросовестный воин вместе с сослуживцами старательно осваивает свои будущие обязанности. За успехи в боевой и политической подготовке комсомолец П. Шинкаренко неоднократно поощрялся командирами.

На снимке: кандидат в отличники курсант П. Шинкаренко (на переднем плане) и его соперник по социалистическому соревнованию курсант С. Шумилин на занятиях по инженерной подготовке.

Репортаж с занятия опубликован на с. 58—59.

Фото прапорщика А. Губина.

На боевом посту

355

За нашу Советскую Родину!

Военно-политический журнал
Политического управления
внутренних войск МВД СССР

Издается с 1958 года

№ 8 август 1983

В НОМЕРЕ:

Жить и служить по уставам 2
Ответственная пора в жизни парторганизций 6

ПРОДОВОЛЬСТВЕННАЯ ПРОГРАММА: ПЛАНЫ И ДЕЛА

Е. АРТЮХОВ. Зов земли 10

СТРАНИЦА ИСТОРИИ КПСС

В. ПРОДУВАЛОВ. Вихрям враждебным наперекор 13

В ТВОЕМ РОДНОМ КРАЮ, ВОИН

Г. ШАЛИМОВ. На земле первого салюта 16

ПАМЯТЬ ОГНЕННЫХ ЛЕТ

Ф. ГАВРИКОВ. На Огненной дуге (окончание) 19

В. МАЛКОВ. У стен Сталинграда. Улица твоего имени (стихи) 24

А. МОШЕНСКИЙ. Парторги военной поры 25

Ю. КУЛЬБАКИН. Мы помим! 28

БОЕВОЙ СЛУЖБЕ — ЭФФЕКТИВНОСТЬ

И. ЗЮКИН. Главная забота командира 30

Н. БЫЧКОВ. Что скажет стажировка 33

П. МАТВЕЮК. Гордое звание — часовой 35

А. ПЕТРОВ. Товарищ старший прапорщик 37

На железнодорожном КПП [фоторепортаж] 40

В. ВАКУЛЕНКО, В. МОШАРЕВ. Методы проверки каскада времени задержки 42

ПРАКТИКА ОБУЧЕНИЯ И ВОСПИТАНИЯ

Б. ЛЕГАСОВ. Чтобы не дрогнул солдат 46

А. ПОДКОПАЕВ. Определение мощности ядерного взрыва 49

Г. ОЛЬШЕВСКИЙ. На пути к самостоятельности [молодые офицеры: грани становления] 50

М. ЗЮЗИН. Правовая компетентность офицера [воин и закон] 53

Экзаменует поле [фоторепортаж] 58

С. КУРНОСОВ. Учить и воспитывать сержантов 60

В. ГЕРАСИМЕНКО. С помощью коллектива 61

Д. ЕВСТРАТОВ. С присягой в сердце [обзор писем] 62

С. ЛУКАШОВ. Чем дружнее, тем сильнее 64

Методические советы

А. БАРАБАНЩИКОВ, Н. КОНЮХОВ. Психолого-педагогическая культура офицера и укрепление воинской дисциплины 65

А. СМИРНОВ. Боевая служба караула 67

ПАРТИЙНО-ПОЛИТИЧЕСКАЯ РАБОТА

И. КАЧАНЮК. В интересах боевой готовности 70

Е. ХАБАРОВ. Школа идейной закалки. Н. ЗАРУБИН. Некоторые уроки и выводы [к итогам учебы молодых коммунистов] 72

В. КАНИБОЛОЦКИЙ. Авторитет партийной группы 75

В. КВИТКО. Намечено — сделано [решения XIX съезда ВЛКСМ — выполним!] 76

Б. ИВАНОВ. Проверено опытом [боевой службе — комсомольскую гарантию качества] 78

78

КУЛЬТУРА

Е. ЕРХОВ. В содружестве с книгой [беседа за «столом деловых встреч» редакции] 80

ПРОЗА И ПОЭЗИЯ

Г. СИНЕГУБ. Адресок [одноактная пьеса] 87

Т. КУРЬЯНОВ. От родительских окон вдали [стихи] 93

* * *

Н. КАРПИЧЕНКО. На службе милитаризма и реакции [современный империализм: идеология, политика, действия] 94

На первой странице обложки: в дозоре.

Фотоэтиюд прапорщика А. Александрова.

ЖИТЬ

И СЛУЖИТЬ

ПО УСТАВАМ

Жить и служить по уставам... В этом требовании заложен основной принцип всей деятельности частей, подразделений и военных учреждений. Уставы Вооруженных Сил СССР являются сгустком советской военной мысли. Проверенный в огне жестоких сражений, в многолетней практике мирных будней лучший опыт многих поколений вооруженных защитников Родины воплощен в лаконичных уставных статьях. Военнослужащие находят в них ответ на все вопросы, относящиеся к их жизни, службе, учебе. Имея силу закона, уставы отражают политику Коммунистической партии в военном строительстве и ее требования к боевой готовности, выучке и дисциплине войск, боевой службе, партийно-политической работе.

Вот почему столь высок и непререкаем авторитет уставов, столь огромна их воспитательная роль. Каждый воин, попадая в часть или подразделение, где жизнь, быт, досуг, караульная и внутренняя служба, отношения между военнослужащими строго соответствуют уставам, ощущает на себе их благотворное воздействие. И закономерно, что в тех воинских коллективах, где обеспечен твердый уставной порядок, нет нарушений дисциплины, налицо успехи в боевой службе, боевой и политической подготовке, высока боевая готовность.

Примером тому может служить рота, где Почетным красноармейцем В. И. Ленин. Каждый, кто бывал в этом подразделении, невольно обращал внимание на образцовый воинский порядок, отличную строевую выучку и подтянутость личного состава. Это бросается в глаза буквально на каждом шагу, начиная с четкого доклада дежурного по роте и кончая чистотой и уютом жилых помещений, строгой ритмичностью всего уклада воинской службы. И более основательное знакомство с коллективом подтверждает все тот же вывод: здесь живут и служат по уставам.

И это действительно так. Командир, другие офицеры роты, прапорщики и сержанты рассматривают твердый уставной порядок как неперемное условие крепкой дисциплины, успехов в учебе и социалистическом соревновании. Они постоянно поддерживают его, воспитывают у подчиненных глубокое понимание жизненной необходимости и целесообразности везде и во всем следовать уставным требованиям, заботятся о точном выполнении учебных планов и распорядка дня, об уставных взаимоотношениях. Многие делают в этом направлении партийная и комсомольская организации подразделения, возвышая в глазах воинов авторитет уставов как законов воинской службы и жизни, борясь за примерность коммунистов и комсомольцев в их неукоснительном соблюдении. Такое отношение к уставам, несомненно, одна из важнейших предпосылок стабильных успехов коллектива. 20 лет подряд Ленинская рота подтверждает звание отличной. Как не вспомнить здесь солдатскую поговорку: «Служи по уставу — завоеешь честь и славу».

Строгое выполнение уставов — неотъемлемая часть общей задачи добросовестного соблюдения советских законов, Конституции СССР. Это особенно важно сейчас, когда партия призывает советских людей к высокой организованности, утверждению образцового порядка и сознательной дисциплины на всех участках коммунистического строительства. Решительно повести борьбу против любых нарушений партийной, государственной и трудовой дисциплины — таковы установка ноябрьского (1982 г.) Пленума ЦК КПСС, требования последующих партийных документов. «Настрой на дела, а не на громкие слова, — отмечал в докладе «Шестьдесят лет СССР» Генеральный секретарь ЦК КПСС товарищ Ю. В. Андропов, — вот что сегодня нужно для того, чтобы еще крепче был великий и могучий Союз Советских Социалистических Республик». Эта мысль получила свое подтверждение и дальнейшее развитие в материалах и решениях июньского (1983 г.) Пленума ЦК КПСС.

Высокие требования к внутренним войскам предъявляет на современном этапе министр внутренних дел СССР. Они вытекают из общего настроения в стране, из оценки деятельности правоохранительных органов Центральным Комитетом партии и касаются прежде всего дальнейшего повышения порядка как важного резерва для полного и высококачественного выполнения стоящих перед нами задач. Суть дела в том, чтобы наполнить борьбу за укрепление дисциплины глубоким содержанием, вести ее наступательно и целеустремленно, добиваясь комплексного воздействия на личный состав всех административных, политико-воспитательных и общественных мер влияния. Сделать так — значит обеспечить безупречное выполнение каждым офицером, прапорщиком, сержантом и солдатом предписанных уставом служебных обязанностей и на этой основе повысить надежность охраны объектов и общественного порядка.

Как успешное выполнение служебно-боевых задач невозможно без крепкой дисциплины, так и воинская дисциплина немислима без строгого уставного порядка. Пример в его повседневном поддержании показывают части — инициаторы социалистического соревнования. Так, в части, которой командует подполковник М. Лабунец, политотдел и штаб умело взаимодействуют, направляя усилия офицеров, прапорщиков, сержантов, партийной и комсомольской организаций на комплексное решение вопросов, связанных с поддержанием уставного порядка. В части с военнослужащими всех категорий налажено систематическое изучение уставов, активно ведется пропаганда их требований. Политические занятия, тематические вечера, беседы, материалы наглядной агитации, стенная печать — все используется для формирования у личного состава глубокого понимания роли и значения воинских уставов, потребности их неуклонного соблюдения. Офицеры-руководители, наряду с разъяснительной работой, принимают практические меры для того, чтобы приучить воинов жить и служить по уставам. С этой целью здесь регулярно проводятся инструкторско-методические, показательные занятия и тренировки по выполнению элементов распорядка дня, подготовке военнослужащих, заступающих на боевую службу.

Командир части, политотдел, штаб во главу угла ставят вопросы поддержания дисциплины и порядка в караулах и войсковых нарядах. Способ охраны каждого объекта приведен в соответствие со степенью его оборудования инженерно-техническими средствами. Караульные помещения в основном соответствуют уставу, неукоснительно соблюдаются правила допуска в них должностных лиц, приема пищи, а также меры безопасности при обращении с оружием и проведении регламентных работ. Для каждого караула тщательно разработан распорядок дня, который повсеместно и четко выполняется.

Офицеры части систематически возглавляют караулы и войсковые наряды, осуществляют постоянный и действенный контроль за организацией боевой службы и ее несением. На выполнении боевой задачи сосредоточены основные усилия и в воспитательной работе. Большое внимание уделяется разъяснению уставных положений о неприкосновенности часового, привитию воинам обостренного чувства ответственности за доверенный пост, врученное оружие.

Положительно и то, что командиры, партийная и комсомольская организации не оставляют без воздействия ни одного нарушения положений уставов, где бы оно ни произошло — в казарме, на занятиях в классе или в поле, вне расположения части или на службе. Дисциплинарная практика регулярно и глубоко анализируется, а опыт требовательных офицеров систематически обобщается и распространяется. Благодаря такой предметной, последовательной и конкретной работе в части поддерживается твердый воинский порядок и дисциплина, личный состав успешно выполняет служебно-боевые задачи, социалистические обязательства.

В войсках нет ни одной части или подразделения, где бы не стремились жить по уставам. Только в одних коллективах точно и строго следуют их требованиям, а в других нередко допускают послабления, отступления от некоторых уставных норм. Не в полном объеме, недобросовестно выполняют свои обязанности, правила поведения и несения боевой службы некоторые солдаты и сержанты. Не принимают мер для пресечения подобных фактов отдельные прапорщики и офицеры, что уже само по себе также является нарушением устава. А отсюда легковесный подход к службе, неизбежно влекущий за собой и грубые дисциплинарные проступки, и срывы в выполнении боевой задачи, беспечность и рогозейство на посту. В такой обстановке не исключаются нарушения социалистической законности, запрещенные связи.

Недавно Военный совет внутренних войск рассмотрел служебно-боевую деятельность одной из частей. В ней, как и везде, проводятся занятия по уставам. На служебных совещаниях, партийных и комсомольских собраниях также немало говорится о необходимости повсеместного утверждения уставного порядка. А дело с дисциплиной явно не ладится. Нарушения распорядка дня и формы одежды у некоторых военнослужащих вошли в привычку, кое-кому не хватает подтянутости, собранности, особенно в караулах, при несении патрульно-постовой службы. Отступления от устава допускают даже отдельные коммунисты.

В чем тут причина? Прежде всего в попустительстве командира офицерам за халатность в выполнении воинского долга, в отсутствии органического сочетания организационных, воспитательных, учебных и материально-бытовых мер по укреплению дисциплины, в разрозненности проводимых мероприятий, в слабом, поверхностном контроле. Надо не только разъяснять необходимость соблюдения уставных требований, но и поставить военнослужащих в условия подлинно уставной организации всего уклада воинской жизни. А вот этого как раз здесь и не хватало. И никакими ссылками на специфику служебно-боевой деятельности такое положение оправдать нельзя.

Обращает на себя внимание и еще одно обстоятельство. В этой части неоднократно бывали офицеры из штаба соединения вышестоящего управленческого звена. Однако они не сумели по-настоящему выикнуть в жизнь подразделений, не проявили должной настойчивости, принципиальности, уставной требовательности.

Приведенный пример еще раз убеждает: первопричину любых недостатков следует искать в стиле работы. Именно с этих позиций Военный совет анализировал имеющиеся еще упущения и недостатки в поддержании уставного порядка, видя в них и недоработку офицеров управленческого аппарата. Было подчеркнуто, что основу стиля их деятельности должны составлять деловитость, ответственность, инициатива. Недопустима подмена живой организаторской работы заседательской суетой, изданием большого количества приказов, зачастую дублирующих друг друга, принятием решений, аналогичных предыдущим. Отсутствие строгого и конкретного спроса за выполнение ранее принятых распоряжений порождает безответственность, приводит к обилию разного рода планов, графиков вместо сосредоточения усилий на практической помощи в ротах, батальонах.

К сожалению, некоторые офицеры управленческих аппаратов, особенно полкового звена, бывая в подразделениях, выступают порой только в роли узких специалистов, не уделяют должного внимания боевой службе, уставному порядку, строевой выправке воинов. В этом, безусловно, сказывается недостаточное их влияние на конечные результаты воинского труда.

В наведении и поддержании твердого уставного порядка первостепенная роль принадлежит командиру-единоначальнику. Руководя службой, обучая и воспитывая подчиненных, он опирается не только на свои знания и опыт, но и на власть, предоставленную ему советскими законами и уставами. От его требовательности, умения направлять в нужное русло деятельность своих заместителей, штаба, партийной и комсомольской организаций зависит исполнительность воинов, выработка у них потребности каждый свой шаг сверять с уставами. При этом важно помнить, что требовательность приносит желаемые результаты лишь в том случае, когда она осуществляется систематически, распространяется на всех без исключения, на все стороны воинской жизни, когда она сочетается с заботой о людях, уважением их человеческого достоинства, с самой высокой зыскательностью руководителя к себе.

Почтителен в этом отношении опыт командира батальона подполковника Г. Моисейчука. Он строго выполняет требования военной присяги и уставов, показывает пример личной организованности и исполнительности, пользуется заслуженным авторитетом у подчиненных. В карауле, на занятиях и учениях, в быту воины видят в своем командире образец, достойный подражания, равняются на него, перенимают его лучшие качества.

Наиболее широкие возможности для привития воинам уважения к уставам имеются во взводе и роте, где каждый человек на виду. Такими подразделениями командуют в основном вчерашние выпускники военных училищ. Не всем им хватает умения правильно строить взаимоотношения с подчиненными, опираться на прапорщиков и сержантов, использовать поддержку коммунистов, комсомольской организации. Бывает, что в погоне за мнимым авторитетом некоторые молодые командиры и политработники становятся на путь панибратства с подчиненными или, наоборот, выпадают в черствое администрирование, занимают позицию недоступных начальников, полагаясь лишь на силу предоставленной власти, избегают индивидуальной работы с людьми. Чтобы исключить подобные явления, надо терпеливо учить командиров подразделений на передовом опыте.

Уместно в связи с этим подчеркнуть, что устав обязывает командира и начальника любого ранга всесторонне изучать личный состав путем общения с ним на службе и в быту. Нельзя не признать, что стремление к постоянному общению с подчиненными еще не стало потребностью для некоторых командиров и начальников. Отсюда издержки в работе, неспособность отдельных из них предотвратить нарушения дисциплины, использовать в борьбе за образцовый уставной порядок силу общественного мнения, силу коллектива.

Большая роль в поддержании уставного порядка принадлежит прапорщикам и сержантам, которые всегда находятся с солдатами: на службе, занятиях, в часы досуга, а потому стоят ближе к ним, чем другие командиры. Работая с подчиненными

ми непосредственно в отделениях, расчетах, караулах и войсковых нарядах, при обслуживании техники, они закладывают твердый фундамент воинского порядка. Практика показывает, что прапорщики и сержанты подчас упрощенно понимают свои обязанности. Некоторые из них уставной порядок представляют лишь в виде хорошо выровненных и аккуратно заправленных постелей да чистых полов. Что ж, это нужно и важно. Но нельзя забывать, что уставной порядок — это и образцовая организация боевой службы, учебы, здоровая нравственная атмосфера в коллективе, уставные взаимоотношения военнослужащих, верность святым узам дружбы и войскового товарищества в большом и малом, повседневная высокая взаимная требовательность, взыскательная оценка достигнутого. Помочь самому многочисленному отряду командных кадров разумно и педагогически грамотно пользоваться своими правами и обязанностями — важная задача вышестоящих командиров, штабов, политорганов.

Особо следует подчеркнуть роль штабов, которые обязаны всегда стоять на страже уставных положений, постоянно контролировать жизнь и деятельность подразделений, всесторонне изучать и анализировать причины, порождающие нарушения воинского порядка и дисциплины. Их долг — принимать действенные меры по предупреждению происшествий и несчастных случаев, связанных с несоблюдением правил безопасности при несении боевой службы, обращении с оружием и боеприпасами, при эксплуатации автотранспорта, ИТСО и другой техники.

В обеспечении твердого уставного порядка исключительно велико значение политорганов и первичных партийных организаций. Как проводники политики и решений партии в жизнь, они также ответственны за положение дел в части, подразделении. Их долг — всемерно поддерживать волевых, требовательных командиров, мобилизовать коммунистов на борьбу за безупречное выполнение уставов, сделать все возможное для сплочения воинских коллективов, создания в них здоровой нравственной атмосферы, формирования непримиримого общественного мнения вокруг нарушителей уставного порядка. Надо и впредь взыскательно оценивать вклад каждого коммуниста в укрепление дисциплины, организованности, в воспитание воинов, в разьявление им требований присяги и уставов, настойчиво добиваться, чтобы все члены КПСС являли достойный пример служебной и общественной активности, собранности, исполнительности.

Большее, чем прежде, влияние на укрепление воинского порядка призваны оказывать коммунисты управлений. Партийным комитетам и бюро следует настойчиво добиваться, чтобы все они без исключения работали с полным напряжением сил, умело и целеустремленно, выступали поборниками организованности и дисциплины, строго уставной организации боевой службы, объективно и принципиально оценивали состояние дел, были непреклонны в уставной требовательности. Решительный бой инерции, верхоглядству, показухе, в какие бы формы они ни раядлись, — таково требование времени.

Широкое поле деятельности здесь для комсомольских организаций. Важно, чтобы активисты не ограничивались, как это кое-где еще бывает, проведением викторин по знанию уставов да обсуждением раз в году на собрании, заседании комитета, бюро ВЛКСМ вопросов авангардной роли комсомольцев. Необходимо вести постоянную индивидуальную работу, направленную на обеспечение примерности каждого члена ВЛКСМ в дисциплине, а разьянение и убеждение сочетать с требовательностью к тем комсомольцам, которые сами допускают отступления от устава или занимают позицию сторонних наблюдателей, когда такое нарушение совершается на их глазах.

В борьбе за твердый уставной порядок, крепкую воинскую дисциплину большую роль играет общественность. Сила общественного воздействия во многом зависит от зрелости коллектива, его принципиальности в оценке фактов недостойного поведения и других отрицательных явлений. Долг командиров и политработников, партийных и комсомольских организаций — умело использовать эту силу, воспитывать воинские коллективы в духе непримиримости к нарушениям требований уставов и служебных обязанностей.

Надо полнее использовать воспитательные возможности социалистического соревнования в целях дальнейшего укрепления сознательной дисциплины, организованности, порядка. При подведении итогов выполнения обязательств следует раскрывать прямую взаимосвязь достигнутых передовиками успехов с добросовестным выполнением ими требований уставов. Важно также обстоятельно анализировать, все ли участники соревнования, включившиеся в борьбу за высокую культуру поведения, четкую строевую подтянутость, держат свое слово, выносить на суд общественности тех, у кого обещания расходятся с делами.

XXVI съезд партии, июньский (1983 г.) Пленум ЦК КПСС указали на необходимость дальнейшего укрепления обороноспособности страны и охраны общественного порядка. Повышение организованности, борьба за крепкую дисциплину, строгое соблюдение требований уставов и приказов — неперемнное условие успешного выполнения этих задач.

ОТВЕТСТВЕННАЯ ПОРА В ЖИЗНИ ПАРТОРГАНИЗАЦИЙ

В соответствии с Уставом партии, Положением о политических органах и Инструкцией организациям КПСС в Советской Армии и Военно-Морском Флоте и в связи с истечением сроков полномочий выборных партийных органов в сентябре—ноябре этого года в партийных группах, ротных и им равных, батальонных, полковых и управленческих партийных организациях внутренних войск, в партийных коллективах высших военно-учебных заведений пройдут отчетно-выборные собрания. В завершение в ноябре—декабре состоятся партийные конференции.

Отчетно-выборная кампания — событие исключительной важности. В ходе ее будет рассмотрено выполнение каждой партийной организацией решений XXVI съезда КПСС, последующих постановлений ЦК партии, обобщен накопленный опыт, обстоятельно и самокритично проанализирована организаторская и идеологическая работа коммунистов, намечены пути ее дальнейшего совершенствования.

Отчеты и выборы пройдут в обстановке, когда Коммунистическая партия, весь советский народ и его вооруженные защитники настойчиво реализуют социально-экономические задачи, выдвинутые XXVI съездом партии, майским, ноябрьским (1982 г.), июньским (1983 г.) Пленумами ЦК КПСС, содержащиеся в выступлениях Генерального секретаря ЦК КПСС товарища Ю. В. Андропова на пленумах ЦК и торжествах по случаю 60-летия Союза ССР, в его статье «Учение Карла Маркса и некоторые вопросы социалистического строительства в СССР» и других партийных документах.

Огромный прилив политической и трудовой активности советских людей вызвали мероприятия, посвященные 80-летию Второго съезда РСДРП, а также 40-летию выдающихся побед советского народа в Великой Отечественной войне. Патриотический подъем охватил и личный состав внутренних войск. За последнее время командиры, политорганы и партийные организации, выполняя решения XXVI съезда КПСС, пленумов Центрального Комитета, задачи, поставленные министром внутренних дел СССР на 1983 год, усилили организаторскую и политическую работу. Это позволило большинству частей и подразделений добиться новых успехов в служебно-боевой деятельности, в социалистическом соревновании под девизом «40-летию выдающихся побед — ударный ратный труд, высокую бдительность и крепкую воинскую дисциплину!» С еще большей силой проявились идейное единство, организованность и сплоченность коммунистов, всего личного состава войск, их беззаветная поддержка многогранной и целеустремленной деятельности Центрального Комитета КПСС по неуклонному осуществлению ленинского курса внутренней и внешней политики. Боеспособность политорганов, партийных организаций, их спрос с коммунистов за выполнение партийного и служебного долга, за недостатки в работе заметно возросли.

Пример боевитости, активного влияния на все стороны жизни и деятельности воинских коллективов показывают партийные организации, где секретарями офицеры В. Зубов, А. Ильин. Об их опыте рассказывалось на страницах журнала.

Значительны успехи и многих других

парторганизаций. В ходе подготовки и проведения отчетов и выборов необходимо всесторонне рассмотреть, обобщить и закрепить наиболее эффективные формы партийной работы. Вместе с тем всыскаательно проанализировать упущения, помешавшие обеспечить примерность всех без исключения коммунистов в решении задач, стоящих перед частями и подразделениями, спросить с тех партийных коллективов, которые слабо прививают членам и кандидатам в члены КПСС чувство ответственности за порученное дело.

Предстоит принципиальный разговор о боевой готовности частей и подразделений. Его следует вести с учетом исключительно сложной военно-политической обстановки в мире, обострившейся по вине агрессивных сил империализма США, стран НАТО. Внимательно рассмотреть и оценить личный вклад каждого коммуниста в боевую выучку воинов.

К сожалению, не везде еще строго спрашивают с коммунистов, не служащих примером для беспартийных, не оказывающих должного партийного влияния на сколачивание частей и подразделений, на готовность их к действиям в сложной обстановке, не всегда дается принципиальная оценка формализму, упрощенчеству в боевой учебе. Отдельные парторганизации не заботятся о росте военной, технической, методической подготовки офицеров-коммунистов, о совершенствовании учебной материально-технической базы.

В войсках немало сделано по совершенствованию служебно-боевой деятельности, внедрению техники в охрану объектов, что в значительной мере способствовало улучшению качества боевой службы. Однако не везде еще решению этих задач придается должное значение. Некоторые парторганизации остро не оценивают случаи отступлений от требований Устава внутренних войск при организации службы и ее несении, факты беспечности, мирятся с тем, что значительная часть коммунистов-руководителей не участвует в обучении и воспитании начальников караулов и войсковых нарядов, в политической работе с личным составом на боевой службе.

Первейший долг партийцев, где бы они не трудились, — максимально использовать все возможности для дальнейшего повышения качества боевой службы, настойчиво бороться за внедрение военной техники и овладение ею, решительно изживать устаревшие способы охраны объектов.

Опыт подсказывает, что успех сопутствует тем воинским коллективам, где хорошо налажено социалистическое соревнование. В ходе отчетов и выборов следует проанализировать усилия парторганизаций по использованию его воспитательных возможностей для обеспечения должного

уровня боевой готовности, качества боевой службы, учебы.

На собраниях и конференциях нужно глубоко рассмотреть организацию, содержание и действенность идейно-политического воспитания личного состава. Нельзя не учитывать, что по мере поступательного движения советского общества к коммунизму, усложнения задач его строительства, обострения идеологической борьбы на международной арене требования к идеологической работе непрерывно возрастают. В войсках созданы благоприятные условия, чтобы вести ее активно, предметно, целеустремленно, доходить до каждого человека, держать военнослужащих в курсе важнейших решений партии, внутренней политики и внешнеполитических акций Советского государства.

Политорганы и парторганизации, руководствуясь требованиями XXVI съезда партии, программными положениями и выводами, содержащимися в речи товарища Ю. В. Андропова на июньском (1983 г.) Пленуме ЦК КПСС, постановлением Пленума ЦК КПСС «Актуальные вопросы идеологической, массово-политической работы партии», добились повышения активности коммунистов в общественной жизни воинских коллективов, их роли как идейных бойцов. Вопросы идейно-политического воспитания регулярно рассматриваются на собраниях, заседаниях парткомов и бюро. Это поднимает ответственность членов и кандидатов в члены КПСС не только за свое политическое самообразование, но и за участие в разъяснении массам теоретического наследия В. И. Ленина, решений партии, роли и места наших Вооруженных Сил в коммунистическом строительстве.

На собраниях и конференциях необходимо внимательно проанализировать и оценить деятельность парторганизаций с позиций возросших требований КПСС к идеологической работе. Полнее использовать резервы дальнейшего роста эффективности идейно-воспитательного воздействия на личный состав. Следует избегать ошибок прошлых лет, когда вместо анализа содержания и действенности идеологической работы в ряде партийных организаций вели речь лишь о количественных показателях в пропаганде и агитации, оценивали деятельность членов КПСС только по числу проведенных мероприятий. Не замечали, что часть коммунистов, особенно из управленческого аппарата, стояла в стороне от воспитания личного состава, бывая в частях и подразделениях, они не испытывали потребности встретиться, побеседовать с военнослужащими, узнать их настроение, запросы. Парткомы, партбюро, секретари парторганизаций, определяя качество мероприятий, должны отдавать себе ясный отчет в том, насколько они отвеча-

ют сегодняшним запросам воинов, высоки ли их идейный и организационный уровень, тесно ли они связаны с жизнью, с задачами боевой готовности, боевой службы, учебы, укрепления воинской дисциплины, какой след оставили в сознании людей.

В результате осуществления требований партии о повышении воспитательной роли коллективов в абсолютном большинстве частей и подразделений войск создана атмосфера подлинного товарищества, строгой выскательности друг к другу, нетерпимого отношения к различного рода отрицательным явлениям. Это положительно сказалось на формировании в коллективах здорового общественного мнения, на соблюдении членами партии уставных обязанностей. Однако есть еще случаи неправильного поведения коммунистов, нарушения ими норм коммунистической морали, злоупотребления служебным положением. Ясно, что парторганизации, являясь ядром воинских коллективов, не могут проходить мимо таких фактов.

Во время подготовки к отчетам и выборам и в ходе их необходимо выяснить, как коммунисты соблюдают партийную и государственную дисциплину, требования Устава КПСС, всегда ли парторганизации принципиально оценивают неисполнительность, отступления от требований уставов, приказы, приказов, директив и распоряжений.

Забота о крепкой воинской дисциплине — задача постоянная. Активность и боеготовность парторганизаций в ее решении определяется не многократностью рассмотрения этих вопросов на собраниях, заседаниях парткомов и бюро, а прежде всего повседневной требовательностью к каждому коммунисту, каждому воину, бескомпромиссной борьбой с нарушениями дисциплины и с тем, что им способствует. Целенаправленной, повседневной профилактической и индивидуальной работой нужно привить коммунистам, всему личному составу твердое понимание, что линия партии на повсеместное укрепление дисциплины и воярка будет проводиться неотступно.

На собраниях и конференциях нужно оценить степень партийного влияния на хозяйственную деятельность, вклад коммунистов в осуществление Продовольственной программы, состояние руководства органами народного контроля и определить меры повышения эффективности их труда.

Под влиянием решений XXVI съезда партии и последующих постановлений ЦК КПСС в области партийного строительства получила дальнейшее развитие внутрипартийная жизнь: совершенствуются формы и методы работы, более строго соблюдаются ленинские нормы. Характерно, что за последнее время произошло дальнейшее идейное и организационное укрепление парторганизаций, повысилась их боеспособность. Повсеместно растет роль собра-

ний, заседаний парткомов, партбюро, на которых регулярно обсуждаются вопросы дальнейшего развития внутрипартийной жизни, критики и самокритики, проверки исполнения, обеспечения авангардной роли коммунистов. Возросли требования к вступающим в ряды КПСС. Больше проявляется забота о молодых коммунистах. Это, естественно, подняло авторитет парторганизаций, укрепило их связь с массами воинов.

Сейчас важно изучить эти позитивные процессы, обобщить накопленный опыт, добиться дальнейшего улучшения влияния партийной работы на выполнение все усложняющихся задач. Следует акцентировать внимание выборных партийных органов на более научном обосновании планируемых и проводимых мероприятий, их направленности, связи с жизнью. Не подменяя распорядительной деятельности командиров и начальников, находить и полнее использовать методы политического решения практических задач. И тут нужны не общие разговоры, а конкретное рассмотрение назревших проблем, накопленного опыта и новых явлений, глубокий анализ причин недостатков, настойчивое внедрение в практику решений июньского (1983 г.) Пленума ЦК КПСС, рекомендаций Всесоюзной научно-практической конференции, состоявшейся в Тбилиси, и VI Всеармейского совещания секретарей первичных партийных организаций. Только при этом условии будут коллективно определены наиболее целесообразные меры дальнейшего подъема партийной работы, поставлен прочный заслон формализму и шаблону в ней.

В процессе подготовки и проведения собраний и конференций важно усилить партийное влияние на ротные парторганизации, подумать, как еще больше укрепить их, помочь им. Заботясь о расстановке коммунистов, усилении регулирующего воздействия на рост рядов КПСС, следует и впредь с должной требовательностью и тщательностью отбирать в партию, принимать в ее ряды лучших, передовых воинов, особенно тех, кто находится на ведущих участках службы.

Отчеты и выборы должны способствовать дальнейшему улучшению индивидуальной работы с коммунистами, повышению их ответственности за принадлежность к партии. Надо выскательно оценить партийные органы, которые начали свертывать практику отчетов и собеседований, вскрыть причины пассивности отдельных членов КПСС, определить целесообразность использования той или иной формы воспитания.

При оценке труда коммунистов нужно принимать в расчет специфику партийных коллективов. Так, в парторганизациях управлений на первый план должны вы-

двигаться вопросы совершенствования форм и методов их деятельности, стиля работы, повышения ответственности партийцев.

В военно-учебных заведениях важно всесторонне обсудить роль партийных организаций в улучшении обучения и воспитания курсантов и слушателей, подготовке офицерских кадров в соответствии с современными требованиями. Определить конкретные пути и средства усиления партийного влияния на личный состав, на весь уклад жизни и деятельности воинских коллективов.

В этом году предстоит отчитаться партийным комиссиям при политорганах. Естественно, в их докладах должен быть дан конкретный анализ индивидуального отбора в КПСС, соблюдения членами и кандидатами в члены партии Устава КПСС, партийной, государственной и воинской дисциплины, деятельности комиссий по воспитанию у коммунистов чувства ответственности за выполнение партийного и служебного долга.

На собраниях и конференциях будет рассмотрено состояние партийного руководства комсомольскими организациями. Надо разбираться, насколько полно партийцы, работающие в комсомоле, выполняют свою роль, как они помогают бюро ВЛКСМ, комсгруппоргам. Политорганы и партийные организации, не допуская мелочной опеки, обязаны постоянно направлять деятельность комсомольских организаций на выполнение решений XIX съезда ВЛКСМ, добиваться совершенствования стиля работы, проявлять заботу об укреплении партийного ядра в комсомоле.

Отчеты и выборы проводятся одновременно как в парторганизациях войск, так и в местных партийных коллективах. Это потребует от политорганов поддержания более тесных контактов с ними, обеспечения участия представителей парторганизаций войск в работе соответствующих районных, городских, окружных, областных и краевых конференций. При этом следует иметь в виду, что делегаты на районные (городские) конференции избираются в сроки, устанавливаемые местными партийными органами, на собраниях первичных парторганизаций.

Успех проведения отчетов и выборов в партийных организациях в решающей степени будет зависеть от руководства политорганов ими. Необходимо своевременно помочь парткомам, партбюро, секретарям парторганизаций, партгруппоргам в подготовке собраний, правильно определить сроки их проведения с учетом выполнения частями и подразделениями служебно-боевых задач. Собрания должны пройти по деловому, с глубоким анализом и принципиальной оценкой положения дел, в обстановке высокой требовательности, стро-

гого соблюдения внутривнутрипартийной демократии и ленинских норм партийной жизни. По опыту прошлых лет целесообразно не только обеспечить представительство политорганов на собраниях, но и добиться их деятельного участия в подготовке собраний, помочь выборным партийным органам в обобщении накопленного опыта, разработке проектов решений.

Нельзя упускать из виду качество докладов. В них должны быть отражены жизнь и деятельность партийных коллективов, отмечены достигнутые результаты, указаны неиспользованные резервы и возможности. Нужно сообщить о выполнении критических замечаний и предложений, высказанных на предыдущих отчетно-выборных собраниях и конференциях, обеспечить такую атмосферу, когда каждый коммунист мог бы открыто высказать свое мнение о работе парторганизации и ее руководящего органа, критиковать недостатки.

Боевитость парторганизаций в решающей степени зависит от того, кто их возглавляет. Поэтому надо подумать о дальнейшем улучшении качественного состава руководящих органов, избранных в них наиболее подготовленных, политически зрелых, активных и авторитетных коммунистов.

Каждый политорган обязан четко уяснить, что нового внесли отчеты и выборы в партийную жизнь, какие мероприятия следует провести для повышения уровня руководства партийными организациями. Не дожидаясь завершения отчетно-выборной кампании, приступить к реализации критических замечаний, предложений и пожеланий коммунистов, высказанных на собраниях. Избранных партгруппоргов и секретарей парторганизаций на местах подробно проинструктировать, а затем провести с ними семинары по практике партийной работы.

Итоги отчетно-выборной кампании необходимо рассмотреть в политорганах, с секретарями парторганизаций и определить меры по дальнейшему улучшению деятельности партийных органов.

Отчеты и выборы всегда были боевым смотром партийных сил, проверкой способности политорганов проводить их на должном идейном и организационном уровне, умения мобилизовать массы воинов на достижение более высоких результатов в служебно-боевой деятельности.

Нет сомнения в том, что нынешние отчеты и выборы с новой силой продемонстрируют тесную сплоченность коммунистов войск вокруг ленинского Центрального Комитета КПСС, их готовность выполнить любое задание Коммунистической партии и Советского правительства.

З О Б З Е М Л Я

О ДЕЛАХ И ЛЮДЯХ ПЕРЕДОВОГО КОЛХОЗА ПОДМОСКОВЬЯ

О том, что председатель крупного подмосковного колхоза Дмитрий Андрианович Сторожев — бывший офицер дивизии имени Ф. Э. Дзержинского, мы узнали из его выступления перед солдатами части. Узнали и другое: в коллективе трудится немало ветеранов дивизии.

Так пришло решение: побывать в хозяйстве Сторожева, своими глазами увидеть, как воплощаются в жизнь решения майского (1982 г.) Пленума ЦК КПСС. И вот офицеры — руководители групп политзанятий выехали в колхоз.

...Электричка зеленой змейкой вьется по Подмосковию. Яркое солнце высвечивает даль: аккуратные квадраты полей, кустарник, облепивший низины, крыши сельских строений. От железнодорожной станции к правлению нас сопровождает тоже наш однополчанин А. Васильев, семь лет возглавлявший партком колхоза. Мы идем не спеша, наш спутник напоминает недавнее, сопоставляет с нынешним, а мы видим, как много вокруг радующих глаз перемен. Что касается наших впечатлений, то скажем откровенно: таких колхозов, как колхоз имени С. М. Кирова, и условий, в нем созданных для труда и отдыха сельских труженников, нам не доводилось встречать и в краях побогаче нашего Нечерноземья.

Что же представляет собой это хозяйство, расположившееся на территории Черновского и Фенинского сельских Советов, объединившее семь деревень?

Наше знакомство с председателем началось, естественно, с воспоминаний о пережитом. В грозном 1941-м призван он в армию, в дивизию НКВД имени Ф. Э. Дзержинского. Был солдатом, сержантом, старшиной. Затем, закончив Саратовское военное училище, стал офицером. После увольнения в запас — инструктор горкома, агроном. Заочная учеба в сельскохозяйственном институте.

— Хозяйство наше многоотраслевое, — рассказывает Дмитрий Андрианович. — Основных направлений три: молочное животноводство, растениеводство с закрытым грунтом и звероводство.

Три года назад колхоз отпраздновал свой полувековой юбилей. Тогда-то и легла на стол председателя Сторожева трудовая книжка под номером первым, заведенная в феврале 1930 года. «Крестьянин деревни Черная Иванов Иван Васильевич тридцати

четырех лет, его жена, Зинаида, тридцати лет и его мать, Антонина, шестидесяти лет, — значится в ней, — вносят имущества на сумму 43 руб. Из них паевой взнос — 32 руб. 20 коп. Рабочего и продуктового скота не имеют».

Так создавалось коллективное хозяйство «Красный колхоз», получившее в тридцать пятом году свое сегодняшнее наименование. Вместе с семьей бедняка Иванова в нем объединились для строительства новой жизни и совместной обработки земли еще десять крестьянских дворов, внося всем миром имущества на 452 рубля. Как сказочно звучат рядом с ними цифры нынешние: на первое января основные фонды колхоза исчислялись 29,5 млн. рублей. В году XXVI съезда КПСС хозяйством реализовано продукции на сумму 14 млн. 163 тыс. рублей. Получен чистый доход около 2 млн.

Председатель — человек дела, и цифры — его стихия. За то время, что стоит он у колхозного руля, хозяйство заметно укрепились, сделало широкий шаг вперед.

На начало прошлого года колхоз содержал 1846 голов крупного рогатого скота, в том числе 815 коров, что составило при сравнительно небольшой площади сельскохозяйственных угодий чуть ли не самую высокую плотность содержания животных в Подмосковию. Это создает определенную сложность с кормами, но при умелом решении проблемы позволяет сдавать государству более 3 тыс. ц молока на каждые 100 га угодий, то есть втрое выше среднего показателя, на который нацелены молочные хозяйства области.

Из года в год растет производство этого ценного продукта питания. Если в 8-й пятилетке было сдано 5,900 т молока, то в 10-й уже 17,149 т. План на нынешнее пятилетие с учетом требований майского (1982 г.) Пленума ЦК КПСС вплотную приблизился к 20 тыс. т.

Чтобы справиться с поставленной задачей, в колхозе введен в эксплуатацию животноводческий комплекс на 1200 коров, имеющий свой молочный завод с производительностью 10 т молока в сутки, кормоцех, дающий 45 т за смену, построенные силосные сооружения, корнеплодохранилище. В деревне Полтево возводится новый комплекс по выращиванию молодняка на 800 голов. Его первая очередь уже вступила в строй.

Строительство комплексов — важный, но далеко не единственный путь реализации Продовольственной программы. Предстоит и дальше поднимать нади, которые в минувшем году составили внушительную цифру — по 4524 кг от каждой коровы.

В основном пахотные земли колхоза имеют искусственное орошение. Это в сочетании с постоянно растущим количеством вносимых в почву органических удобрений дает возможность выращивать хорошие урожаи овощей, картофеля, кормовых культур. К 1985 году намечено получить с каждого гектара по 250 ц картофеля, по 580 ц овощей, столько же корнеплодов, значительно увеличить заготовку силоса, сена.

Для того, кто знает о сельской жизни понаслышке, видимо, эти цифры мало о чем говорят, но для человека сведущего они красноречивее слов. Взять такой урожай на нашей подмосковной земле непросто. А колхозу имени Кирова это по плечу. Только в минувшем году он поставил для стола трудящихся Москвы около 5 тыс. т овощей и 1 тыс. т картофеля.

Кажется, не так давно в хозяйстве началось строительство тепличного комбината. Его первая очередь завершена. К концу нынешнего пятилетия добавится еще четыре. Уже сейчас теплицы позволяют колхозу получать в год 2,5 тыс. т овощей и 5 млн. цветов, которые, к слову, неоднократно занимали призовые места на конкурсах, проводимых не только в стране, но и за рубежом. Ныне ароматные розы, нежные гвоздики комбината можно увидеть на ВДНХ СССР.

Несколько слов о звероводстве. Два десятилетия кировцы занимаются разведением норок. Ежегодно сдается государству 60 тыс. шкурок, что приносит хозяйству без малого 3 млн. рублей.

Экономика колхоза стоит на прочной основе, позволяющей широко вести хозяйственное и культурно-бытовое строительство, не пользуясь кредитами банка.

— За годы десятой пятилетки было освоено капиталовложений на сумму 10,4 млн. рублей, в том числе 7,4 млн. израсходовано на постройку производственных сооружений, — говорит председатель. — Немало сдано и жилья. Его общая площадь — 10,7 тыс. кв. м. В нынешнем пятилетии планируем освоить свыше 8 млн. рублей на строительстве. Возведем новые теплицы, сдадим в эксплуатацию комплекс по выращиванию молодняка, начнем реконструкцию коровников, поднимутся новые боксы в гараже, пустим строительный цех. Получат наши колхозники новые благоустроенные квартиры, музыкальную школу, торговый центр, столовую с просторным банкетным залом для комсомольских свадоб. Начнем строительство спортивного комплекса с плавательным бассейном. Правление колхоза подготовило документацию на реконструкцию средней школы, Дома культуры, предусмотрена постройка еще одного детского сада.

Руководство колхоза понимает, что затраты работают на перспективу. Потому и создают прекрасные условия для плодотвор-

ного труда, учебы и отдыха жителей села.

А в том, как здесь умеют претворять планы в жизнь, мы еще раз убедились, проходя по центральной усадьбе, которая называется Агрородок. Это уютно расположенный на опушке соснового бора городской массив. Кирпичные пятиэтажные дома. Чуть поодаль — два девятиэтажных. 56 квартир одного из них отданы под общежитие молодым колхозникам. В городке имеется средняя школа на 640 мест. Обучение в ней ведется в одну смену, выпускники вместе с аттестатом получают удостоверение тракториста, шофера, цветовода. К услугам колхозников Дом культуры; библиотека, книжный фонд которой превышает 26 тыс. томов; столовая, большую часть стоимости питания в которой оплачивает колхоз; поликлиника, оснащенная новейшим медицинским оборудованием. Гордятся кировцы и тем, что в Агрородке своя аптека, Дом быта, промтоварный и продовольственный магазины. Гордость кировцев — детский комбинат на 280 мест с закрытым плавательным бассейном. Он является опорной базой Академии педагогических наук. По итогам социалистического соревнования минувшего года среди сельских дошкольных учреждений он занял первое место в стране. Агрородок будет застраиваться и дальше. Здесь вырастет микрорайон девятиэтажек, предприятия бытового обслуживания.

Есть в колхозе и своя зона отдыха. Там стоят корпуса пионерского лагеря «Юный кировец», рядом возвышается на берегу озера санаторий-профилакторий. А недавно для молодежи распахнул свои двери лагерь труда и отдыха «Юность». Но и это для хозяйства-миллионера уже, так сказать, день вчерашний. Сегодняшний — его активное участие в строительстве трех межколхозных санаториев — в Сочи, Ессентуках, Анапе.

Руководителю положено думать о своих подчиненных. А ведь колхоз это прежде всего люди. Счастливы ли они в работе, довольны ли бытом, и не только те, кто непосредственно трудится на колхозной ниве, но и их дети, внуки — возможно, завтрашние колхозники, — вопрос далеко не праздный. Это постоянно учитывает Дмитрий Андрианович Сторожев в своей работе.

За последние полтора года принято в колхоз 312 человек, из них молодежи до тридцати лет — более половины. И местные жители подают заявления, и приезжие. Целыми семьями вступают: «Хотим работать на селе».

— Молодежи мы предоставляем широкие возможности для учебы: направляем в сельхозучилища, техникумы, институты. Профессию можно приобрести и в процессе работы, — замечает Сторожев. — Нам нужны молодые, грамотные люди. В хозяйстве работают специалисты почти 40 профессий. Ручной, малопроизводительный труд постепенно отходит в прошлое. Колхоз уже ныне располагает мощной производственной базой. На его вооружении 70 тракторов, 109 грузовых и специальных ав-

томобилей, более 200 единиц другой сельскохозяйственной техники.

Думал ли первый колхозник бедняк Иван Иванов, что пройдет полвека и заработная плата в создаваемом им колхозе перевалит за две сотни рублей, что каждый десятый труженик будет иметь личный автомобиль, в каждой квартире появятся холодильник, телевизор, личные библиотеки. Да, жизненный уровень в колхозе имени С. М. Кирова высок. И он растет. И потому не из села, а на село тянутся молодые ребята, возвращаются к родимой околице отслужившие в армии парни. Нет здесь проблем ни с рабочими руками, ни с нехваткой женихов и невест. За полтора года сыграли 19 комсомольских свадеб. Комитет ВЛКСМ, который возглавляет жена офицера Татьяна Карамзина, совместно с руководителями Дома культуры «Колос» разработали специальный сценарий обряда бракосочетания.

Создали свою семью Александр Шерemet и Людмила Ячменева. Люда — цветовод, выпускница СПТУ. Александр — сержант запаса. Из колхоза его провожали в ряды Советской Армии. После службы он вернулся в родные края, теперь работает водителем.

Недавно появилась и семья Давыдовых. Надежда — цветовод, Алексей пришел в колхоз после окончания службы. Ныне он — механизатор тепличного комбината.

Надо сказать, что при распределении жилья 10 процентов квартир выделяется вне очереди молодым семьям. Выдается им и единовременное пособие — 500 рублей — на обустройство хозяйства. При вступлении в кооператив молодоженам снижается процент первоначального взноса, а при добросовестной работе по истечении пяти лет колхоз может и полностью погасить оставшуюся сумму пая. Для молодежи, пришедшей работать в животноводство, необходи-

мость развития которого особо подчеркнута в Продовольственной программе, установлены еще и дополнительные льготы: в период полугодового практического обучения начисляется зарплата в 120 рублей, предоставляется вне очереди и жилплощадь.

Люди колхоза имени С. М. Кирова — большая сила, способная решать сложные задачи. Их ряды цементирует партийная организация, насчитывающая 270 членов и кандидатов в члены КПСС. Из года в год хозяйство удерживает передовые места в социалистическом соревновании района и области. Десяткам кировцев присвоено почетное звание «Заслуженный колхозник».

Любовью и авторитетом пользуются в хозяйстве доярка Лидия Ивановна Лебедева, награжденная орденами Ленина и Трудового Красного Знамени, звениевой Василий Гаврилович Котов, кавалер орденов Октябрьской революции и Трудового Красного Знамени, и многие другие.

Немало добрых слов говорят и в адрес бывших воинов-дзержинцев. Подполковник запаса Александр Иванович Ионов несколько лет трудится мастером в подсобном хозяйстве. Юристом колхоза является майор запаса Андрей Климович Сакал. Пять лет работает по снабжению майор запаса Сергей Семенович Воробьев, двумя годами ранее пришел в пожарно-сторожевую службу прапорщик в отставке Степан Сидорович Катаев. Семь лет возглавлял бригаду на звероферме майор в отставке Михаил Владимирович Гончаров, а прапорщик в отставке Михаил Васильевич Гордеев работал механиком в гараже.

Партийная совесть не позволяет этим уже немолодым людям оставаться в стороне от большого общенародного дела, каким является выполнение Продовольственной программы.

Старший лейтенант Е. АРТЮХОВ.

Претворение в жизнь линии партии на совершенствование развитого социализма позволит сделать новый большой шаг вперед в коммунистическом созидании, еще убедительнее продемонстрирует преимущества социалистического строя, увеличит его притягательную силу. Для коммунистов нет обязанности почетнее, чем нести в массы великие идеи марксизма-ленинизма, раскрывать неразрывную связь политики партии с насущными интересами людей, еще выше поднимать общественную активность трудящихся.

Из постановления июньского [1983 г.] Пленума ЦК КПСС.

ВИХРЯМ ВРАЖДЕБНЫМ НАПЕРЕКОР

...Широко использовать славные традиции борьбы за социализм, добиваться, чтобы коммунисты и комсомольцы хорошо знали историю партии, твердо и неуклонно проводили в жизнь ее решения и политику.

Из постановления ЦК КПСС
«О 80-летию Второго съезда РСДРП».

В Москве на Лесной улице на доме № 55 можно увидеть старую вывеску «Оптовая торговля кавказскими фруктами Каландадзе». В годы первой русской революции в России здесь работала подпольная типография большевиков.

На подоконнике в деревянных ящиках образцы товаров: изюм, курага, грецкие орехи... Дверной колокольчик звенит так же залихватисто, как и в августе 1905 года, когда открылся этот фиктивный магазин, который конспирировал огромной важности революционное дело — работу подпольной типографии ЦК РСДРП.

1905 год... Теперь это символ героической борьбы российского пролетариата против царизма, народной революции эпохи империализма. Состоявшийся в апреле 1905 года III съезд РСДРП определил стратегию и тактику партии в развертывающейся революции. Съезд подчеркнул, что единственный путь к свержению царизма — вооруженное восстание. Среди важнейших резолюций, принятых тогда, была и резолюция «О пропаганде и агитации», намечавшая конкретные мероприятия по усилению пропаган-

дистской и агитационной работы партии. III съезд РСДРП лишил попавшую в руки меньшевиков газету «Искра» права именоваться центральным органом партии. ЦК поручили создать новый печатный орган — газету «Пролетарий», которая должна была издаваться за границей, в Женеве. Вместе с тем в условиях бурного роста революционного движения возникла необходимость в газете, выходящей непосредственно в России.

Была поставлена задача организовать типографию в Центральном промышленном районе России. По заданию члена ЦК РСДРП Л. Б. Красина практическим ее устройством занялся Т. Т. Енукидзе. Изучались подмосковные районы: Серпухов, Орехово-Зуево. Возник дерзкий замысел — снять в рабочем районе Москвы в доме купца Колупаева на Лесной улице помещение, оборудовать магазин, под прикрытием которого будет работать типография.

Царским сыщикам и в голову не могло прийти, что рядом с Бутырской тюрьмой и полицейским участком началось устройство нелегальной типографии. В этом квартале, примыкавшем к району Марьиной рощи, число царских шпионов на душу населения было, пожалуй, наибольшим в городе.

Магазин нужно было открыть на имя человека, находящегося на легальном положении и знакомого с торговлей. Такого человека нашли.



Это был М. И. Каландадзе, портовый грузчик из Батуми, выходец из крестьян. Вслед за ним в Москву прибыл доверенный кавказского купца, в обязанности которого входило ведение торговых дел, — батумский рабочий С. Д. Кобидзе, активный большевик.

В магазине за прилавком есть люк. Открываем его и спускаемся по деревянной лестнице в обитый досками подвал, потом еще ниже — в помещение, похожее на пещеру. Из подвала туда можно пробраться только через лаз. Длина его — 142 сантиметра, высота — 49, ширина — 80 сантиметров. Передвигаться приходится только на коленях. И вот, наконец, подземная комнатка, где установлена печатная машина «американка». Ее привезли упакованной «под товар» и перенесли сюда по частям. Рядом наборная касса, типографская краска, бумага.

Тяжек был труд наборщиков и печатников, исполнявших наверху

еще и обязанности приказчиков, грузчиков. Один человек мог стоять у машины, другой за кассой — и все помещение занято без остатка. Сыро. От недостатка кислорода часто гасла свеча. Через четверть часа начинались сильное сердцебиение и шум в ушах. Вентиляции никакой. Задыхающиеся люди поднимались из сырого темного помещения, ложились пластом и долго не могли прийти в себя. А на смену им спускались те, кто успел отдохнуть. И никто ни разу не пожаловался на усталость. Просили только об одном — разрешить участвовать в баррикадных боях в период Декабрьского вооруженного восстания.

При осмотре экспозиции мы встретили воинов внутренних войск из батальона, где заместителем командира по политической части офицер Г. Веренич. Они увлеченно изучали пожелтевший от времени первый номер газеты «Рабочий» (всего было выпущено 4 номера), открывающийся программным заяв-

Внешний вид магазина и сегодня остается таким же, как много лет назад, когда под ним работала нелегальная большевистская типография (на снимке слева).

Получив разрешение, комсомолец рядовой С. Вендин смог сам сделать на старой печатной машине оттиск текста одной из листовок 1905 года. Сослуживцы с интересом знакомились с ее содержанием (снимок справа).

Фото прапорщика А. Губина.



лением: «Старая Россия умирает, рождается новая Россия...» В подпольном издании подчеркивалось, что его цель — «вносить объединение и сознательность в рабочий класс, а через него и во всю народную массу...», содержался призыв тесней сплотить свои ряды под революционным знаменем, действовать дружно и согласованно. Здесь были напечатаны «Письма к рабочим» А. М. Горького.

В. И. Ленин высоко оценивал газету. В экспозиции представлены копии его писем.

«Дорогие товарищи! Получил... первый номер «Рабочего». Он производит превосходное впечатление... Есть что-то свежее в тоне и характере изложения. Прекрасный боевой дух. Одним словом, от души могу поздравить с успехом и пожелать дальнейших» (Полн. собр. соч., т. 47, с. 68).

В подпольной типографии были напечатаны тысячи листовок. Одна из них разоблачала лживость царского манифеста, изданного в 1905 году в обстановке бурного натиска народных масс.

Кроме газеты «Рабочий» и листовок, подпольщики печатали и газету «Партийные известия», где впервые была опубликована статья В. И. Ленина «Современное положение России и тактика рабочей партии», подписанная псевдонимом «Большевик». Ленин показал в ней ошибочность характеристики Московского Декабрьского вооруженного восстания, данной меньшевиками, считавшими, что не следовало брать за оружие. Он призвал «собирать опыт московского, донецкого, ростовского и других восстаний, распространять знакомство с ними,

готовить упорно и терпеливо новые боевые силы, обучать и закалять их...» (Там же, т. 12, с. 180).

Типография была столь тщательно законспирирована, что так и осталась не обнаруженной охранкой. По выполнению поставленной перед ними задачи подпольщики сами засыпали ход в нее.

В 1922 году решено было восстановить подпольную типографию. Лаз вскрыли, нашли пачку отпечатанных листовок, деревянную кобурку, металлический реал, дверной колокольчик... С трепетным волнением рассматривали воины вещественные реликвии — свидетелей благородного подвига подпольщиков, которые перенесли их в атмосферу того героического времени. Как памятник мужеству, героизму, непреклонной вере в торжество дела коммунизма воспринимается экспозиция музея.

В книге отзывов воины оставили такую запись: «Мы никогда не забудем тяжелый и великий труд большевиков-подпольщиков. Потрясены тем, как могли работать в таких условиях люди, героизм и самопожертвование которых и сейчас будут служить нам примером. Мы постараемся в дело, которое нам поручено Родиной, внести хотя бы частичку того упорства, с каким здесь работали стойкие ленинцы».

Подполковник В. ПРОДУВАЛОВ.



НА ЗЕМЛЕ ПЕРВОГО САЛЮТА

Утром 6 ноября 1945 года вышел я из вагона на перрон орловского вокзала. Ровно пять лет не был здесь. В той грудке камней, что лежала на месте прежнего красивого здания, просто невозможно было узнать вокзал большого города. Да и все вокруг разбито и разрушено. Правда, некоторые улицы, ведущие к центру города, уже были расчищены, дома подлатаны, покрашены фасады. На уцелевших зданиях адели флаги — город в третий раз после освобождения от фашистских оккупантов встречал великий праздник. Почти два года хозяйничали гитлеровцы на моей родной земле, варварски разрушили старинный русский город.

А ведь перед войной цвела земля орловская. Те годы доставили нам немало радости. В недалеком от Орла селе, где я родился, набирал силы колхоз, все лучше становилась жизнь. Социалистическому сельскому хозяйству требовались квалифицированные кадры. Как радовался я, окончив сельскохозяйственный техникум, что смогу принести большую пользу родному колхозу. Но началась война. Я встретил ее в большом украинском селе, где в летних лагерях наш батальон готовил к полетам новый аэродром для тяжелых самолетов. Налет фашистской авиации был стремительным и жестоким. Гитлеровские летчики старались сжечь материальную часть, уничтожить живую силу. Не пощадили они и расположенное рядом, утопавшее в зелени садов село, его жителей...

Тяжелый путь пришлось пройти нашему батальону от Бердичева до стен Сталинграда. Много было потерь и горьких вестей. Пришло сообщение о том, что в мой Орел, в родное село вторглись фашисты. Из газет и радиопередач узнавал о зверствах оккупантов в орловских селах.

С первого дня боев за Сталинград познал горечь поражений и радость побед. Мне, воздушному стрелку штурмовика, не пришлось участвовать в боевых операциях на земле. Мы обеспечивали наступление пехоты, уничтожали технику и живую силу противника. Считаю, неплохо действовал экипаж нашего Ил-2: командир само-

лета Григорий Андреевич Шпильков был удостоен высокого звания Героя Советского Союза, а я награжден орденом Славы I, II, III степени, орденом Красной Звезды и многими медалями. 14 раз объявлял нам благодарность Верховный Главнокомандующий, последнюю — 25 апреля 1945 года за взятие Пиллау.

Помню, с каким волнением я и мои земляки встретили долгожданную весть: 5 августа 1943 года столица нашей Родины — Москва салютовала доблестным войскам, освободившим Орел и Белгород.

В битве за орловскую землю принимали участие армии генералов И. Х. Баграмяна, А. В. Горбатова, В. Я. Колпакчи, П. С. Рыбалко, других видных военачальников. Многие дивизии получили почетное наименование «Орловская». Имена героев Орловской битвы присвоены улицам, площадям, предприятиям областного центра.

Общий размер ущерба, причиненного оккупантами народному хозяйству области, превышал 17 миллиардов рублей.

И хотя еще шла война, началось восстановление разрушенного хозяйства области. В августе 1943 года ЦК ВКП(б) и СНК СССР приняли постановление «О неотложных мерах по оказанию помощи районам, освобожденным от немецкой оккупации». Из государственных резервов, из восточных республик и областей стали поступать станки, машины и оборудование для промышленности, строительные материалы и продовольствие, обувь, одежда, сельскохозяйственная техника и семена. Орловщина постепенно поднималась из руин и пепла. Было нелегко. Утром 7 ноября я пришел в родное село Топки. И не узнал его. Здесь не осталось ни одного жилого дома. И все же, несмотря на горечь, велика была радость встречи с родными. Выложил на стол нехитрые солдатские припасы, бережно хранившуюся и чудом уцелевшую бутылку водки. Отметим мы разом и великий праздник Октября, и нашу Победу, и мое возвращение. Вспомнили о тех, кто не вернулся с войны, а таких оказалось немало.

А три дня спустя пригласили меня, коммуниста-фронтовика, в райком партии.

— Конечно, надо бы дать тебе отдохнуть, — сказал секретарь райкома, — но сам понимаешь, время трудное, надо готовиться к весне. Так что отдых придется отложить. Согласен?

Ну разве мог я ответить отказом! И уже на следующий день отправился в путь. Надо было узнать, что есть у нас для весеннего сева. Картина передо мной предстала горькая. Наш районный центр Дросково полностью разрушен. В Топках всего одна лошадь, да и та с изъяном. Было немного семян, присланных из Татарии. Но были люди, которые, испытав ужасы оккупации, горечь потери родных и близких, хотели трудиться не покладая рук, чтобы возродить родную землю.

Трудно пришлось в ту первую послевоенную весну. Пахали землю на коровах, порой приходилось и самим впрягаться в плуг. За много километров с железнодорожной станции несли на себе семена.

Мне тогда довелось работать главным агрономом совхоза и директором МТС, секретарем партбюро МТС и секретарем райкома. Вот уже 17 лет возглавляю пригородный совхоз «Орловский». Судьба распорядилась так, что трудиться пришлось во многих районах области, видеть и непосредственно самому участвовать в восстановлении, развитии сельского хозяйства.

Особенно бурно развивается село в по-

следние годы. За две пятилетки наш совхоз утроил производство мяса. Сейчас его ежегодно продаем более 10 000 центнеров. Почти в три раза возросла реализация яиц — 11,7 миллиона штук ежегодно отправляем на продажу. На смену тяжелому труду пришли высокопроизводительные механизмы. В основном прирост продукции получен за счет повышения производительности труда, внедрения прогрессивных технологий.

Далеко шагнул наш совхоз и в социальном развитии. Отстроен прекрасный поселок с поэтическим названием Березки.

В канун 62-й годовщины Великого Октября здесь введены в строй новая столовая, магазин, прекрасный клуб, баня. Поселок полностью газифицирован. Практически перестроены, комплексно механизированы помещения птицефермы, появились новые механические мастерские, склады. Постоянно растет урожайность наших полей. В прошлом году получили более 21 центнера зерна с гектара, это неплохой результат для наших бедных земель.

Я так подробно рассказал о нашем совхозе потому, что на этом примере отчетливо видно, как росла, преобразалась Орловщина, тяжело пострадавшая в годы оккупации и войны.

За 40 лет, что прошли с тех пор, как прозвучал салют освобождения, трудящи-

Тяжелейший ущерб причинили немецко-фашистские захватчики древнему Орлу. Дымящиеся руины, горы кирпича и бетона остались после их «нового порядка», и казалось, что не достанет сил возродить былое. А ныне лишь памятники и обелиски напоминают о варварском нашествии. Город Орел как бы родился вновь. Красив и современен его архитектурный ансамбль, высоко взметнулись многоэтажные его домов, радуют глаз зеленые улицы, площади, парки, скверы.

На снимке: один из уголков областного центра.



мися нашей области сделано, казалось, невозможное. А в то время германское информационное бюро официально сообщило: «Советские войска заняли необитаемый город, город полностью разрушен, в Орле большевики не найдут ни одной фабрики, ни одного завода». Один из зарубежных журналистов, побывавший в Орле в сентябре 1943 года, писал: «Эта сожженная земля, эти руины и через сто лет не будут возвращены к жизни». Не сбылись мрачные прогнозы. Да, нам было тяжело. Но это не вызвало уныния и растерянности. Всюду кипела созидательная работа, царил свободный труд свободных людей. Города и села были подняты из руин и пепла.

За 10 послевоенных лет жилой фонд был не только восстановлен, но и увеличен более чем на 70 тысяч квадратных метров. Из землянок люди перебрались в новые, добротные дома. Я отношусь к поколению ветеранов. Нам досталась нелегкая доля: война, разруха, голод. Но мы прошли все с честью, и горды своим делом, любим свою Родину, свой народ.

Сегодня наш областной центр Орел — город-красавец, у которого не осталось ни одной раны военных лет. Он неоднократно был победителем Всесоюзного социалистического соревнования, удостоен высокой государственной награды — ордена Отечественной войны, а область награждена орденом Ленина. В минувшем году трудящиеся области одержали большую трудовую победу, засыпав в закрома Родины более 640 тысяч тонн зерна.

В последние годы на Орловщине созданы крупные предприятия приборостроения. Во все концы страны, во многие государства Европы, Азии, Африки, Америки поступают часы с маркой «Янтарь», изготовленные в Орле. Электронные часы орловского завода снискали добрую славу. В 35 стран мира отправляется продукция Орловского ордена Ленина объединения «Промприбор». Автогрейдеры с орловской маркой работают на Кубе и в Анголе, в Вентрии и Лаосе. Текстильные и обувные машины, оборудование для предприятий пищевой промышленности, точные научные приборы, насосы различных марок производят теперь предприятия Орла и области.

Гордость нашего края — Орловский сталепрокатный завод, выросший 15 лет назад на северной окраине города. Это уникальное предприятие, крупнейшее в отрасли, производит продукцию, крайне необходимую народному хозяйству: стальные канаты, электроды, металлическую сетку, многое другое. Три года назад здесь вступил в строй цех металлокорда. Теперь каждая третья автопокрышка, выпускаемая в нашей стране, делается из металлокорда, изготовленного на Орловском заводе. Продукция этого предприятия поставляется во многие страны СЭВ.

Бурными темпами развивается сельское хозяйство области. За последнее время введены в строй две большие птицефабрики, ежегодно отправляющие потребителям более 80 миллионов яиц и 30 тысяч центнеров мяса. Действуют крупные животноводческие комплексы. Колхозы и совхозы области оснащены современными механизмами, постоянно возрастают поставки удобрений, новой техники. Сельское хозяйство дает теперь зерна в 1,5 раза, овощей почти в 3 раза, сахарной свеклы в 18 раз больше, чем в 1940 году.

Сейчас в центре внимания всех трудящихся области Продовольственная программа, решения майского, ноябрьского (1982 г.), июньского (1983 г.) Пленумов ЦК КПСС. На развитие агропромышленного комплекса области на текущую пятилетку выделено 1.268 миллионов рублей, из них 340 миллионов — на решение социальных вопросов. Только жилья будет построено в селах Орловщины 1 миллион квадратных метров. Программа эта успешно осуществляется. Развернулось сооружение дорог с твердым покрытием. За пятилетку их будет построено 1310 километров.

Краса и гордость орловской земли — ее замечательные люди. В годы Великой Отечественной войны 163 наших земляка стали Героями Советского Союза, 12 — полными, кавалерами ордена Славы.

Среди тех, кто самоотверженно трудился вместе со мной, много бывших военнослужащих внутренних войск. Например, Михаил Степанович Гуров — лучший комбайнер нашего совхоза. Дважды награжден он орденом Ленина, и сейчас, несмотря на далеко не молодой возраст, коммунист М. Гуров подает достойный пример молодежи. Шофером работает И. Гаврюшин, в прошлом сержант внутренних войск. И везде, где я встречаю ветеранов, воспитанников внутренних войск, идет о них добрая слава. На часовом заводе работает ударник коммунистического труда, офицер запаса внутренних войск П. Зайцев. А бывший солдат И. Колодезный, ныне токарь завода «Дормаш», избран депутатом городского Совета, награжден орденом Трудового Красного Знамени.

Воспитанники внутренних войск трудятся в ряде отраслей народного хозяйства области, среди них немало тех, кто возглавляет важные участки производства, работает в партийных, комсомольских органах. Сержант запаса В. Поляков избран секретарем обкома комсомола, ответственным работником обкома КПСС стал В. Сангадуллин, В. Алехин работает в горкоме КПСС, В. Андреев возглавляет один из важнейших цехов Орловского часового завода. А Крепких — руководитель областного профсоюзного хора, недавно удостоен почетного звания «Заслуженный работник культуры РСФСР». И все эти люди гордятся тем, что получили во внутренних войсках настоящую закалку. Мы, ветераны, уверены: нынешнее поколение защитников Родины, к которому принадлежите вы, мои читатели, всегда готово до конца выполнить воинский долг, как делали это ваши отцы и деды, ветераны Великой Отечественной войны.

Г. ШАЛИМОВ, директор совхоза «Орловский», полный кавалер ордена Славы.



В первых числах августа войска Брянского фронта после 18-суточных непрерывных ожесточенных боев подошли к Орлу, на рассвете 5 августа заняли его и полностью очистили от фашистских захватчиков. В этот же день войска Воронежского и Степного фронтов овладели Белгородом. Освободив эти города, советские войска продолжали стремительное продвижение вперед. Об их боевых действиях в Орловской и Белгородско-Харьковской наступательных операциях и рассказывается ниже.

НА ОГНЕННОЙ ДУГЕ

Части 41-й дивизии, выполняя приказ по прикрытию фронтового стыка, продолжали вести активную оборону, лишая гитлеровцев возможности перебросить свои силы к месту прорыва, где действовала ударная группировка нашей армии. В ночь на 20 июля было замечено ослабление огня противника. Этим незамедлительно воспользовалось командование дивизии. В срочном порядке переправило на западный берег Неручи батальоны 139-го полка, которые опрокинули врага, освободили Вскоды, Суры, Калгановку и Красное. К месту обозначившегося успеха командир дивизии полковник А. Сурченко направил 244-й полк. Ранним утром следующего дня после 15-минутного огневого налета дивизия перешла в решительное наступление по всему фронту и освободила 21 населенный пункт.

Бойцы и командиры проявили в наступательных боях свои лучшие морально-боевые качества. Так, рядовой пятой роты 244-го полка Николай Скрынкин получил приказ доставить командиру соседней роты письменную информацию о сложившейся обстановке. Там же излагался и замысел на одновременную атаку с флангов. Продвигаясь под сильным огнем гитлеровцев, Скрынкин был тяжело ранен в обе ноги. Превозмогая боль, истекая кровью, отважный воин, собрав последние силы, дополз к месту назначения и вручил адресату боевой документ. Подразделения дружно атаковали и опрокинули противника.

Автоматчики взвода лейтенанта Лукьянкина стойко отражали контратаки фашистов. Младшие сержанты Шевченко и Го-

рюнов, ефрейторы Крапива и Катаев метким огнем автоматов и ручными гранатами уничтожили десятки вражеских солдат. Ефрейторы роты ПТР 102-го полка Д. Тулешов и Н. Казиманов, коммунист, агитатор второй минометной роты 244-го полка сержант П. Кузнецов и многие другие, будучи ранеными, не покинули поле боя, отважно дрались до тех пор, пока контратаки гитлеровцев не прекратились.

Противник не захотел примириться с утраченными позициями и стал наносить ответные удары. В 12.00 22 июля он, произведя по боевым порядкам батальона капитана М. Быкова сильный 20-минутный артолет, силою до батальона перешел в контратаку. Основной удар пришелся по первой стрелковой роте. Накануне бойцы этого подразделения первыми ворвались в Красное Поле и решительными действиями совместно с соседями освободили его. И на этот раз командир роты коммунист старший лейтенант И. Гаевой действовал умело, расчетливо. Когда цепи фашистов оказались в 200 метрах, Гаевой подал команду открыть огонь из всех видов оружия. Дружно застрочили автоматы и пулеметы. Их дополняли частые выстрелы винтовок. Гитлеровцы, неся потери, отошли. Но вскоре повторили контратаку. Однако и на этот раз потерпели неудачу.

Через полчаса, обрушив мощный артиллерийско-минометный огонь на позиции батальона, враг в третий раз пошел в контратаку. До двух батальонов, пытаясь прорваться с фронта и флангов, устремились на позиции батальона капитана Быкова. Разъяренные неудачами, взбодренные шнапсом гитлеровцы, беспорядочно стреляя на ходу, двигались во весь рост, поддерживае-

Окончание. Начало в № 7.



Командующий 63-й армией
Колпакич В. Я.

мые огнем двух артиллерийских и пяти минометных батарей. Но советские воины не дрогнули: подпускали фашистов на 300—400 метров и уничтожали их огнем станковых пулеметов. Им вторили ручные пулеметы, автоматы, винтовки. Минометчики меткими залпами накрыли боевые порядки врага.

В течение шести часов противник тринадцать раз пытался выбить с занимаемых позиций роты первого батальона 244-го полка, но каждый раз наталкивался на мужество и стойкость воинов. А когда последняя контратака была отражена, наши подразделения на плечах отходившего врага ворвались на его позиции и заняли высоты 231,5, 244,9 и 247,1.

Ежечасно в штаб дивизии поступали все новые и новые донесения, повествующие о мужестве и отваге наших бойцов. Старший лейтенант Гаевой был трижды ранен, но не покинул поле боя. Комсомолец И. Лутовнин уничтожил более 10 гитлеровцев, в том числе расчет легкого пулемета. Ефрейтор Н. Загрибаев истребил четверых фашистов. Помощник командира взвода второй стрелковой роты сержант А. Завалишин увлек за собой в атаку подчиненных и лично в рукопашной схватке уложил трех вражеских солдат. Автоматчики третьей стрелковой роты ефрейторы Кусенков и Урезов, действуя в паре, при отражении контратак вывели из строя около 20 фашистов. Разумную инициативу проявил наводчик ручного пулемета ефрейтор М. Минченко из второго батальона 139-го полка. Когда противник контратаковал позиции левого соседа (первого батальона 244-го пол-

ка), он выдвинулся вперед и открыл фланговый огонь. Меняя через каждые 5—10 минут позицию, Минченко продолжал вести меткий огонь, сея смерть в рядах фашистов.

Так дрались воины не только нашей дивизии, но и всех наступавших армий, на всем фронте. Горячие схватки шли на земле и в воздухе. В небе над Орловским плацдармом проявил мужество легендарный летчик-истребитель старший лейтенант А. Маресьев, возвратившийся из госпиталя, где ему ампутировали ступни обеих ног. В первых же воздушных боях доблестный патриот Родины сбил три вражеских самолета. За эти бои ему было присвоено звание Героя Советского Союза. Бок о бок с советскими летчиками в те дни дралась французская эскадрилья «Нормандия».

С каждым днем ожесточение борьбы нарастало. Противник бросал в бой новые дивизии, снятые с других фронтов. За полмесяца с начала Орловской наступательной операции немецко-фашистское командование ввело в сражение против Брянского фронта дополнительно 17 дивизий, увеличив боевой состав своих войск почти вдвое. Особо ожесточенные бои развернулись на восточных подступах к Орлу и южнее города, у железнодорожной ветки, по которой противник перебрасывал резервы.

К 25 июля, когда обозначился успех на левом фланге 63-й армии, ее командующий генерал-лейтенант В. Колпакич срочно создал здесь ударную группу в составе трех дивизий, куда вошла и 41-я. В этот день она форсировала реку Оптуху и прорвала оборону противника на ее западном берегу. После непрерывных трехсуточных напряженных боев мы перерезали железную дорогу в районе Хотетово, лишив тем самым противника важной линии коммуникаций.

Одним из первых достигло южной окраины Хотетово отделение первой роты 244-го полка, которым командовал ефрейтор В. Смагин. Воины захватили три дома и, отбивая контратаки гитлеровцев, удержали их до подхода основных сил. Наводчики противотанковых ружей коммунист О. Ахмеджанов и М. Бондарчук, действуя в боевых порядках стрелковых подразделений, подавили три вражеских пулемета и способствовали успешной атаке пехоты. Наводчик орудия коммунист Нестеров при отражении контратаки противника был ранен в обе ноги и руку. Истекая кровью, он продолжал стрелять по приближавшимся танкам врага. Только после еще одного ранения он позволил боевым друзьям отнести себя в укрытие. Смертельно раненный осколком в грудь коммунист Джумагалиев попросил командира передать другу-односельчанину Ахметову такие слова: «Я умираю, но я честно выполнил наказ нашего казахского народа. Напиши об этом на родину. Отомсти, друг, за меня, за нашу землю».

Высокий наступательный порыв воинов

постоянно поддерживался активной, целеустремленной, конкретной партийно-политической работой, организуемой начальником политотдела подполковником А. Морозовым. Каждая минута затишья использовалась для бесед, в которых давался анализ только что проведенного боя, сообщалось о положении на других фронтах Великой Отечественной войны, для громких чтений сводок Совинформбюро, свежих газет, проведения собраний, популяризации воинов, отличившихся в боях, распространения их опыта.

Лучшие люди дивизии, проявившие мужество и отвагу в бою, пополняли ряды ВКП(б). Так, младший лейтенант К. Федоров (139-й сп) в заявлении о приеме в партию писал: «Прошу партийную организацию принять меня кандидатом в члены ВКП(б). Хочу громить фашистов по-большевистски, по-ленински. Вид замученных советских граждан — женщин, детей, стариков, освобожденных нами из фашистской неволи, наполняет мое сердце ненавистью к палачам. Хочу быть в первых рядах борцов за свободу, за независимость нашей любимой Родины!»

Наступил август. Третьего числа Военный совет Брянского фронта обратился к солдатам, сержантам и офицерам с воззванием, в котором говорилось: «Бойцы и командиры! На ваших глазах гитлеровские бандиты уничтожают город Орел. Вы находитесь в 6—10 километрах от него. 2—3 часа быстро наступления не только предохранят вас от лишних потерь, но и не позволят врагу окончательно разрушить наш родной город. Вперед, на скорейшее его освобождение!»

Подразделения полков первого эшелона нашей дивизии в ночь на 4 августа прорвали вражескую оборону на рубеже Дубовик, Журавка, овладев этими населенными пунктами, к 16.00 вышли на восточный берег реки Оки и начали готовиться к ее форсированию. В 4.40 того же дня передовые отряды правифланговых 5-й и 129-й стрелковых дивизий ворвались на восточную окраину Орла, где завязали уличные бои. Остальные соединения первого эшелона армии подошли к Оке. Жаркие, кровопролитные схватки за каждый дом, квартал, улицу длились весь день и ночь. К утру 5 августа древнерусский город Орел был полностью очищен от гитлеровцев.

«...Солнце взошло над городом, — писал тогда из действующей армии один из корреспондентов газеты «Красная звезда». — Среди дыма еще не погасших пожаров, среди неосевшей пыли, поднятой высоко в небо взрывами, по мостовым, покрытым битым кирпичом и осколками стекла, шли войска.

Шли люди в пыльных сапогах, в выгоревших гимнастерках, с лицами, темными от злого августовского солнца, люди, которые много недель, в зной, в проливные дожди, сквозь огонь и смерть, шаг за шагом, прорывая проволоку, разрушая траншеи, неотступно и неуклонно шли к Орлу



Командир 41-й стрелковой дивизии
Сурченко А. И.

с севера и востока, юга и юго-востока... Сурово выглядел этот первый парад в дыму пожаров, в пыли взрывов, в высоком тумане, застилавшем небо над разрушенными кварталами города.

И сотни людей выходили из подворотен, выползали из подвалов, бежали навстречу идущим под Красным знаменем командирам и красноармейцам».

В тот же памятный день столица нашей Родины Москва в 24 часа салатовала доблестным войскам, освободившим Орел и Белгород, двенадцатью артиллерийскими залпами из 120 орудий. Слушая взволнованный голос Левитана, читавшего приказ Верховного Главнокомандующего о первом в истории Великой Отечественной войны салюте, я как бы заново переживал события последних недель. Они были и радостными, и бесконечно долгими, и неизмеримо тяжелыми, без сна, отдыха, с ежедневными потерями друзей, товарищей.

Поэт Александр Твардовский в стихотворении «Героям Орла и Белгорода», выражая чувства советских людей, писал:

...И голос праздничных орудий
В сердцах взволнованных людей
Был отголоском грозных буден,
Был громом ваших батарей.
И каждый дом и переулок,
И каждым камнем вся Москва
Распознавала в этих гулах —
Орел и Белгород — слова.



Начальник политотдела 41-й стрелковой дивизии Морозов А. И.

В то время, когда Москва салютовала доблестным советским войскам, освободившим Орел и Белгород, части 41-й дивизии приступили к форсированию реки Оки. Ее русло местами достигало 50—100 метров при глубине от 40 до 200 сантиметров. Западный берег значительно превышал восточный, а населенные пункты Кузнецы и Быстрая, где засели гитлеровцы, располагались на возвышенности, местами с крутым обрывистым берегом высотой более 10 метров. По разведанным, обозначенным и обезвреженным от вражеских мин бродам, небольшими группами в колонну по одному преодолевали Оку воины второго батальона во главе с капитаном И. Антоновым и третьего батальона, возглавляемого капитаном И. Абазой. Противник вел себя беспокойно: непрерывно освещал местность ракетами, над головами, справа и слева непрерывно жужжали транссирующие пули.

Ручные пулеметчики, автоматчики и стрелки шли молча, поднимая над головой вещевые мешки с аккуратно уложенным в них обмундированием и притороченной обувью, набитые патронами и гранатами сумки, оружие. Никто не обращал внимания на холод, каждый старался не допустить всплеска воды. Достигнув западного берега, бегом устремлялись к обрыву, быстро обмундировывались и в составе группы во главе своих командиров растекались под покровом ночной темноты, чтобы бесшумно сблизиться в назначенном месте с врагом, внезапно обрушить на него всю силу своего удара. Команды передавались по цепочке шепотом.

Но вот предрассветные сумерки 6 августа внезапно рассекли взвившиеся ввысь

две звездные ракеты красного огня. Восточный берег озарился вспышками орудийных выстрелов. На юго-западной окраине деревни Кузнецы зачастили взрывы ручных гранат, сопровождаемые короткими криками «ура» и ружейно-пулеметной трескотней. Бой распался на вооруженные схватки мелких групп в огородах, садах, у надворных построек. Обходя гитлеровцев, засевших в каменных строениях, отважные воины атаковывали с тыла и флангов, забрасывали ручными гранатами и вслед за их разрывами через окна и сбитые с петель двери врвались в дом, а другие группы уже стремились дальше. Минометчики и артиллеристы, находившиеся на восточном берегу, отсекали своим огнем пути подхода резервов и преграждали отход. К семи часам утра изгнали фашистов из юго-западной части деревни, а к одиннадцати часам полностью очистили от них Кузнецы.

Труднее сложился бой подразделений 244-го полка. Их неоднократные попытки форсировать Оку в районе Быстрой каждый раз наталкивались на сильный заградительный огонь пулеметов и автоматов врага. Тогда подразделения 102-го полка ударили с фланга. Этим сразу же воспользовались воины 244-го полка и стремительной атакой сломили вражеское сопротивление. Ведя уличные бои, к 18.00 овладели населенными пунктами Бол. Быстрая и Хомуты, а 102-й полк к тому времени выбил гитлеровцев из леса западнее Кузнецы, вплотную приблизившись к шоссе Орел—Кромы.

Произведя перегруппировку, подтянув артиллерию, минометы, тылы и пополнив боеприпасы, части дивизии с новой силой возобновили удары по врагу. Тесно взаимодействуя, они сломили сопротивление врага, перерезали шоссе Орел—Кромы и овладели населенными пунктами Бутылки, Спасская, Залужский Хутор, Яковка, Гремячее, южной частью Хмелевец. Во второй половине дня противник из направления Юдовы Дворы дважды контратаковал силою до двух батальонов, но был отброшен с большими для него потерями. Отразив контратаки, наши подразделения преследовали врага буквально по пятам, уничтожая прикрывавшие его отход группы. В течение ночи и дня 7 августа освободили еще двенадцать деревень и вышли на рубеж Слободка, высота 236,6, Кондревский.

В течение последующих десяти дней части дивизии, как и остальные соединения 63-й армии, продолжали вести тяжелые бои. К 18 августа они вышли к новому сильно укрепленному оборонительному рубежу гитлеровцев «Хаген» и вынуждены были временно прекратить активные действия, чтобы пополнить свои силы и средства, подготовиться к новым боям.

Так закончилась Орловская наступательная операция, длившаяся 37 суток. В ходе ее советские войска продвинулись в западном направлении до 150 километров, разгромили 15 полнокровных дивизий врага,

располагавшихся на Орловском выступе, который противник укреплял в течение почти двух лет. «Орловский клин — это кинжал, направленный в сердце России», — любили говорить гитлеровцы до наступления советских войск. Этот кинжал теперь был выбит из рук врага. Ликвидация Орловского плацдарма немецко-фашистских войск резко изменила обстановку в центре советско-германского фронта, открыв широкие возможности для дальнейшего наступления советских войск на запад. Не менее успешно развивались события на южном фланге Курской дуги.

Белгородско-Харьковская наступательная операция была начата войсками Воронежского и Центрального фронтов утром 3 августа. После сильной артиллерийской подготовки и бомбо-штурмовых ударов авиации, длившихся три часа, пехота и танки перешли в атаку, в первый же день на главном направлении прорвали тактическую оборону на всю глубину и 5 августа уже овладели Белгородом. За пять дней наступательных боев 1-я гвардейская танковая армия преодолела более 100 км и к исходу 7 августа овладела Богодуховым, 5-я гвардейская танковая армия освободила Золочев и Казачью Лопань — важные узлы сопротивления, прикрывавшие Харьков с северо-запада. 11 августа войска Воронежского фронта перерезали железнодорожную магистраль Харьков—Полтава, а войска Степного фронта подошли к внешнему харьковскому оборонительному обводу. 57-я армия, форсировав Северский Донец, приближалась к Харькову с востока и юго-востока.

С 11 по 17 августа в районе южнее Богодухова развернулись особенно ожесточенные бои. Противник, введя в бой три танковые дивизии СС, отеснил наши войска на север на 20 км, но под ударами подошедших резервов выдохся. Не сумев осуществить прорыв к Богодухову из района юго-западнее Харькова, фашисты 18 августа нанесли удар на Богодухов из района Ахтырки силами трех танковых и моторизованной дивизии, но и эта попытка успеха не имела.

Тем временем войска Степного фронта продолжали наступать на Харьков. В период с 18 по 22 августа развернулись напряженные бои на флангах фронта, в результате которых 2-я гвардейская танковая армия охватила Харьков с запада и юго-запада, а 57-я армия с востока и юго-востока. Возникла угроза полного окружения города, и враг во второй половине 22 августа стал отходить.

К 12.00 следующего дня после упорных боев 69-я и 7-я гвардейская армия освободили Харьков, а к исходу суток плацдарм в районе Белгорода и Харькова был полностью очищен от противника, и созданы благоприятные возможности для последующего наступления наших войск на Левобережной Украине.

В результате Курской битвы, длившейся 50 суток, Советская Армия сорвала пла-



Начальник штаба 41-й стрелковой дивизии Холод Г. А.

ны врага уничтожить наши войска на Курском выступе и развить наступление на северо-восток. Попытка гитлеровского командования повернуть ход войны в свою пользу и снова захватить утраченную стратегическую инициативу потерпела крах. В оборонительном сражении, а затем в контрнаступлении Красная Армия разгромила до 30 фашистских дивизий, в том числе 7 танковых. Потери вражеских войск составили более 500 тысяч человек, около 1500 танков, 3000 орудий и свыше 3500 самолетов. Эти потери еще больше изменили соотношение сил на советско-германском фронте в пользу Советского Союза. «Если битва под Сталинградом, — говорил И. Сталин, — предвещала закат немецко-фашистской армии, то битва под Курском поставила ее перед катастрофой».

Началось наше общее наступление на фронте от Великих Лук до Черного моря протяженностью 1500 км. Еще в ходе Курской битвы 1 августа на Смоленском направлении перешли в наступление войска Западного, а 13 августа — Калининского фронтов. В эти же дни Южный и Юго-Западный фронты нанесли удары по группировке врага в районе Донбасса. В конце августа вновь погнали оккупантов на запад войска Брянского, Центрального, Воронежского и Степного фронтов.

Немецко-фашистское командование, используя все резервы на Курской дуге, оказалось бессильным остановить неудержимо рвущихся вперед советских воинов.

В ходе битвы на Курской дуге был опровергнут вымысел гитлеровской пропаганды о «сезонности» советской стратегии. Красная Армия показала, что она может бить врага во все времена года.

Буржуазные фальсификаторы теперь всячески пытаются умалить величайшее значение Курской битвы. Но правду истории скрыть нельзя. Победа под Курском была настолько велика, что в правящих кругах США и Англии возникли опасения, что Советский Союз в состоянии без их помощи выиграть войну. Именно президент США Ф. Рузвельт в дни подготовки к Тегеранской конференции высказал мысль о необходимости скорее осуществить вторжение в Европу с запада, так как «если дела в России пойдут и дальше так, как сейчас, то, возможно, что будущей весной второй фронт и не понадобится!» А английский премьер У. Черчилль тогда говорил: «Три огромных сражения за Курск, Орел и Харьков, все проведенные в течение двух месяцев, ознаменовали крушение германской армии на Восточном фронте».

Неопровержимо и то, что благодаря успешным ударам Советской Армии западные союзники получили возможность провести наступательную операцию в Италии, ибо гитлеровское командование вынуждено было снять со Средиземноморского театра военных действий крупные силы. Большинство наиболее боеспособных дивизий оно перебросило на Восточный фронт также из Франции, Бельгии и Голландии. Их заменили недоукомплектованные, плохо обученные части, что создавало для союзников благоприятные условия для открытия второго фронта.

Поражение в Курской битве подорвало моральный дух гитлеровской армии, обострило внутрисполитический кризис в странах фашистского блока. Народы стран антигитлеровской коалиции вочую увидели приближение победоносного окончания войны.

Историческая победа в Курской битве была завоевана в тяжелой борьбе, ценой больших потерь, благодаря невиданному в истории массовому героизму советских воинов. «Курская битва, — говорил на собрании общественности Москвы в связи с 20-летием начала Великой Отечественной войны министр обороны СССР Маршал Советского Союза Р. Малиновский, — по ожесточению и упорству борьбы не знает себе равных. Развернувшиеся в ее ходе потрясающие танковые сражения были непревзойденными как по количеству участвовавших в них танков, так и по потерям с обеих сторон. Нужно прямо сказать, что в этой страшной схватке был сломлен стальной хребет гитлеровской армии и фашистская Германия, окончательно потеряв надежду на успех, реально увидела перед собой поражение в войне».

Курская битва стала подлинным триумфом победы нашего многонационального народа. Вместе с воинами армии праздновали эту крупнейшую победу над фашистскими захватчиками все советские труженики. Она и сегодня внушает страх врагам Страны Советов, вызывает восторг и уважение у наших друзей.

Полковник Ф. ГАВРИКОВ.



*Из материалов,
присланных
на конкурс*

Вадим МАЛКОВ

У СТЕН СТАЛИНГРАДА

У стен разбитых Сталинграда,
В жестоком праведном бою,
Где жизнь и смерть стояли рядом,
Вершили мы судьбу свою.
Здесь нашей славы путь продолжен
Огнем гвардейских батарей.
И нет нигде земли дороже,
И не было нигде родней.

Здесь, на Мамаевом кургане,
Огонь бессмертия горит,
И острой гранью сердце ранит
Оживший под резцом гранит.
Сюда приходят ветераны
И внуки тех, кто пал в бою
На этом памятном кургане
За землю русскую свою.

Седая степь зарубцевала
Следы глубокие траншей.
Земля черней от крови стала
И от осколков — тяжелей...
Героев воинская слава
Неугасима на века.
Она, как Волга, величава
И как Россия — широка!

УЛИЦА ТВОЕГО ИМЕНИ

Вот она, тихая улица.
Сколько ходил я по ней!
В воздухе медленно кружится
Легкий снежок тополей.

Помню о том, как мы думали
Встретить свой день голубой...
Многих спасла ты под пулями,
Став медицинской сестрой.

Все это было и минуло.
Сколько воды утекло!..
В поле расколото миною
Хрупкое жизни стекло.

Родина подвиг прославила —
Улица стала твоей...
А для меня ты оставила
Легкий снежок тополей.

ПАРТОРГИ ВОЕННОЙ ПОРЫ

Мало собраний и митингов, нужна личная агитация, надо обходить мобилизуемых, надо внушить каждому в отдельности, что от его храбрости, решительности и преданности зависит окончание войны.

В. И. ЛЕНИН.

Перед самой Курской битвой в наш батальон был назначен парторгом старший лейтенант Николай Иванович Брагин. Даже среди бывалых, закаленных воинов 181-й Сталинградской ордена Ленина стрелковой дивизии он выделялся, вызывая уважение. В дивизию он пришел из 228-го конвойного полка в сентябре сорок второго, то есть в то время, когда она, тогда еще 10-я стрелковая дивизия внутренних войск НКВД, насмерть стояла против рвущихся к Волге фашистов.

Брагин быстро освоился со своей новой должностью, бойцы сразу полюбили его, потянулись к нему. Умел он слушать спокойно, заинтересованно, а мысль собеседника улавливал, что называется, с ходу. А для меня, тогда комсорга батальона, Николай Иванович стал непререкаемым авторитетом и примером настоящего партийного вожака...

Высокий, физически сильный, выносливый, хотя и вечно худющий, он был старше меня лет на пять и потому казался мне очень взрослым. Где-то в тылу у него оставалась семья — жена и двое детишек. Да и по званию он старший лейтенант, а я — младший. Но, несмотря на все эти различия, мы сдружились легко и быстро...

Мы сидим в траншее четвертой роты на расстеленной плащ-палатке. Он, держа котелок так, чтобы и мне было удобно черпать кашу, неторопливо рассуждает о возможной контратаке фашистов, о наших с ним, парторга и комсорга, заботах по этому поводу:

— Личным примером, оно понятно, убедительнее всего действовать. Но иногда надо просто и личным спокойствием поддержать человека, а как ты считаешь, Саша?.. — и он скашивает глаза на сидящего неподалеку молодого красноармейца из нового пополнения, который испуганно

368
вздрагивает от каждого разрыва снаряда. Брагин, оставив котелок, медленно закурирует и заводит с пугливым парнем вроде бы ничего не значащий разговор: откуда родом, какого года рождения. Боец, с уважением поглядывая на медаль «За оборону Сталинграда» и орден Красной Звезды на груди старшего лейтенанта, вытягивается в эту беспешную беседу, успокаивается и уже не обращает внимания на близко ухнувший взрыв — что-то рассказывает парторгу. А я смотрю с восхищением на Брагина: вот мне бы так!..

А вскоре я имел возможность убедиться в том, что Николай так же спокойно ведет свою политработу в любой, даже самой сложной обстановке. В бою он зорко присматривается к воинам, изучая их поведение. И всегда вовремя оказывался рядом — помочь ли надо, поддержать, одобрить, а то и удержать от ненужного лихачества. Как я потом понял, он постоянно искал рядом с собой тех, кто по первому зову встанет вместе с ним навстречу огню. Так, помню, он внимательно приглядывался и к наводчику станкового пулемета Николаю Ковалеву. Много фашистов положил тот из своего «максима», действовал умело и хладнокровно. А однажды, когда немцы пошли в очередную, уж неизвестно какую по счету, атаку, неожиданно замолк пулемет. Брагин, оказавшийся поблизости, бросился к пулеметному гнезду: какая там беда?..

Ковалев лихорадочно дергал ленту, второй номер был убит, а наступающая цепь фашистов почти рядом. Ковалев, увидев парторга, обрадовался: «Помогите, товарищ старший лейтенант, вот тут...» Но Брагин уже и сам видел, что ленту здорово перекосило. Он знал, как это исправить, ведь недаром, еще будучи политруком пулеметной роты, в совершенстве изучил пулемет сам и настойчиво заставлял бойцов разбираться в поломках и неисправностях оружия: в бою пригодится.

Вместе с наводчиком они быстро поставили ленту на место, и Ковалев, прошептав сквозь зубы: «Ну держись, гады!», приблизился к пулемету. Близкую цепь фашистов срезал длинной очередью. Затем перенес огонь в глубину, бил точно и экономно. Оглянувшись, Ковалев крикнул:

— Спасибо, товарищ старший лейтенант!.. Повоюем!

До конца боя «максим» работал безотказно, а потом разговорились пулеметчики с парторгом, и высказал Ковалев свое заветное желание вступить в партию большевиков. Парторг одобрил: «Рекомендацию я тебе, тезка, дам, вижу, умеешь воевать...»

Вечером среди других отличившихся был принят кандидатом в члены партии и Н. Ковалев. Мне приходилось еще не раз видеть этого пулеметчика в боях и скажу, что не ошибся парторг — врагов он бил крепко.

Любил наш парторг снайперское дело. Это у него со службы в войсках НКВД привилось — там еще до войны культури-



В годы гражданской и Великой Отечественной войн покрыл себя неуязвимой славой бронепоезд № 25 войск НКВД. «Бронепоезд капитана Андреева» — так озаглавила газета «Правда» корреспонденцию о мужестве воинов в борьбе с немецко-фашистскими захватчиками. В ней говорилось и о командире 2-й бронеплощадки сержанте Николае Батвине. На снимке: сержант Н. Батвин у бронепоезда.

Фото из фондов Центрального музея внутренних войск МВД СССР.

ровалось движение мастеров меткого огня. Он часто носил винтовку с собой и, как только появлялась возможность, уходил «на охоту». Почти всегда ему удавалось «подстрелить фрица». Николай Иванович гордился этим умением. Но однажды немецкий снайпер засек его, и пришлось ему отлеживаться в воронке от снаряда до темноты — фашист буквально не давал поднять головы. Вернувшись, он проанализировал свою неудачу со снайперами батальона и посоветовал им «впредь, как я, не действовать!»

Вскоре наша дивизия перешла в наступление. И тут все видели Николая Ивановича Брагина, да и других парторгов дивизии, всегда на острие атаки, всегда там, где враг сопротивлялся наиболее упорно.

...Этот бой был для нашего батальона особенно тяжелым. Ранено командира батальона майора Одинцова, адъютанта старшего. Поредели роты. В атаку их повел

замполит, но и его задела вражеская пуля. Тут поднялся парторг и с возгласом: «За Родину!» увлек бойцов вперед. Мы освободили три населенных пункта и, несмотря на злые контратаки врага, удерживали их до подхода подкрепления. Брагин был награжден за этот бой орденом Красной Звезды.

По его примеру я сам тогда не раз менял выбывших из строя пулеметчиков, рвался, как и парторг, в бой вперед. Попал в медсанбат. Но отлежался быстро: молодой был, здоровый, да и очень хотелось скорее вернуться в свое подразделение — наступаем ведь!

Примерно в это время я поближе познакомился еще с одним партийным организатором.

До сих пор стоит перед моим мысленным взором парторг соседнего батальона старший лейтенант Тимофей Ульянович Сова. В бою он тоже действовал больше личным примером и часто оказывался первым там, где было особенно трудно. Перед населенным пунктом Воронеж рота, в цепи которой находился старший лейтенант Сова, залегла, прижатая пулеметным огнем.

Что медлить нельзя ни секунды, понимали все, а встать под огнем было страшно. И тогда парторг быстро поднялся во весь рост, повернулся к цепи: «Коммунисты, за мной!» — и, не оглядываясь, шагнул вперед. Вся рота, как один, рванулась за ним, вышла из-под огня и с ходу овладела поселком.

Тимофей Ульянович запомнился многим воинам дивизии еще одним поступком, полным глубокого гуманного смысла.

В районе деревни Кольбань фашисты, разъяренные потерей Днепра, старались сбросить нас в реку. Тогда была ранена в обе ноги санинструктор батальона Наташа Гордеева, она перевязывала на нейтральной полосе бойца. Милую, симпатичную девушку любили все за самоотверженную заботу о раненых. Сколько человеческих жизней спасла!..

Немцы прочно блокировали ее пулеметным огнем. Боец, которого Наташа прикрывала собой, был убит, а все наши попытки спасти девушку не имели успеха. Это видел и парторг Тимофей Ульянович Сова. Понял он также и бессильное отчаяние солдат. «Эх, — с горечью вырвалось у кого-то, — такой человек погибает!..»

Парторг передвинул гранаты, висевшие у пояса, за спину, чтоб не мешали, и пополз в сторону противника. Все, затаив дыхание, с надеждой следили за ним. Подобравшись к Наташе, он подхватил обессиленную девушку и, прикрываясь редким кустарником, двинулся обратно. А когда оставалось несколько метров до укрытия и нам казалось, что Наташа спасена, вражья пуля ударила ей в голову. Самого Тимофея Ульяновича ранило в руку.

Кто-то из видевших все происходящее потом раздраженно сказал, что, мол, зачем рисковать, раз положение безвыходное. Парторг, морщась от боли, ответил: «Не

268

мог я по-другому...» Думаю, этот поступок коммуниста стоил многих пространных речей о войсковом товариществе, о необходимости проявлять заботу о человеке.

Под стать батальонным были и ротные парторги. Я хорошо знал одного из них — помкомвзвода сержанта В. Пивоварова. Не однажды доводилось быть свидетелем его боевых дел.

Предстоял тяжелый бой. Парторг собрал коммунистов — всего девять человек, причем двое ранены, но не ушли с поля боя. Командир тоже ранен в ногу.

Ротный кратко изложил обстановку, приказ командира батальона и задачу, которую предстояло выполнять оставшимися силами. А оставалось не более половины роты.

Выступления были короткими, деловыми. Пулеметчики просили, чтоб патронами их обеспечили побыстрее. Сержант с медалью «За оборону Сталинграда» на груди — командир отделения Юрий Говоров, оставшийся за командира взвода, внес предложение всем коммунистам одновременно подняться в атаку: «И пока не вооружемся в первую траншею гитлеровцев, не ложиться!»

Парторг внимательно слушал выступления своих товарищей, а когда все высказались, зачитал решение: «Всем коммунистам быть в боевых порядках, по сигналу первым подняться из окопов и личным примером увлечь солдат, легкораненым оставаться в строю до конца боя».

Все девять коммунистов проголосовали «за». Рота выполнила задачу.

Помню, я был поражен выдержкой, хладнокровием, совершенно невозмутимым спокойствием другого ротного парторга. Однажды во время контратаки фашистов вдруг замолчал один из минометов роты капитана Г. Луферова. А фашисты насаждают, вот уже и автоматные очереди засвидетельствовали над позициями минометчиков. Находящийся в соседнем окопе парторг роты сержант Г. Храмов беспокойно оглянулся на минометчиков и тут увидел, как заряжающий Ващенко отпрянул от длинной автоматной очереди, вспоровшей сухую землю рядом с минометом, пригнулся к брустверу, а потом в страхе сполз на дно окопа, закрыв лицо руками.

Парторг молнией метнулся в окоп минометчиков, выхватил из ящика мину и молча подал ее ошалевшему с перепугу солдату. Тот некоторое время непонимающе смотрел на мину, а потом медленно взял ее у Храмова из рук, приподнялся и уже быстрым заученным движением опустил в ствол миномета. Привычно закрыл уши при вылете мины из ствола и вновь повернулся к Храмову:

— Еще давай! Скорей!

— Ближе кладь, — спокойно посоветовал сержант.

Когда эта атака немцев была отбита, я видел, как Ващенко что-то смущенно объяснял парторгу, вероятно, оправдываясь за свою трусость. Парторг молча похлопал его по плечу: с кем, мол, не бывает. Вот в ка-

кие формы часто выливалась индивидуальная работа с личным составом.

Я сам потом старался действовать подобным образом в отношениях с комсомольцами и молодыми солдатами. А молчаливая товарищеская поддержка, откровенная беседа или разговор по душам ох как необходимы были в то суровое время.

По предложению парторга пятой роты сержанта Д. Истомина, было выяснено, что у 85 процентов солдат и офицеров в семьях кто-то погиб, пропал без вести или оказался на территории, временно оккупированной фашистами. Да, нам было за что мстить фашистам.

Помню, наши подразделения освободили деревню Вихрево, где до войны насчитывалось больше ста домов. А мы увидели одни лишь печные трубы да пепелища. Кос-где на пожарищах сохранились подвалы и погреба, и наши бойцы, думая, что там спрятались жители, старались быстрее откопать их двери от головешек и обломков, чтобы люди могли выйти наружу.

...Страшно и сейчас вспоминать, что мы увидели в тех погребах. Изуродованные, изрешеченные пулями, порезанные штыками тела женщин, стариков, совсем малых детишек. Спасти удалось буквально единицам, и теперь эти жители стояли над погребками-могилами и молча плакали. Посерели лица бойцов, многие скрипели зубами от гнева. Нам, уже закаленным в боях, немало повидавшим военным людям, трудно было сдерживать слезы, сердце холодило от боли и ненависти к фашистам — этим зверям в облике человеческом. А сколько таких деревень и сел, поселков и хуторов встречали мы на своем пути, освобождая от фашистов нашу землю!

Партия в своей пропагандистской деятельности всегда обнажала перед народом звериное лицо национал-социализма, клики Гитлера. Поэтому все факты зверств оккупантов мы, политработники, старались использовать в беседах на тему «За что мы ненавидим немецких фашистов», о них писала наша дивизионка...

* * *

Обеспечивая непрерывность партийно-политической работы и высокий наступательный порыв среди воинов, парторги исходили из указаний В. И. Ленина о необходимости быть всегда с массами воинов, лично, своими делами агитировать за стойкость и упорство в достижении окончательной победы над врагом.

Парторги Великой Отечественной войны так именно и поступали, как учил Ильич. Считаю, что первым салютом Родины в честь воинов-победителей, освободивших города Орел и Белгород, озарен и подвиг парторгов — рядовых бойцов партии коммунистов. Сражающейся партии!

**Полковник в отставке
А. МОШЕНСКИЙ,
бывший комсорг батальона 10-й (181-й)
Сталинградской дивизии.**

МЫ ПОМНИМ!

Прорыв в Закавказье в 1942 году был одной из важнейших задач летней кампании фашистской Германии, которая стремилась любой ценой захватить бакинскую нефть, а также подтолкнуть Турцию к вступлению в войну против стран антигитлеровской коалиции.

В тяжелых оборонительных боях на подступах к столице Северной Осетии Орджоникидзевская дивизия войск НКВД остановила врага и вместе с другими частями и соединениями поздней осенью перешла в контрнаступление. Началось освобождение Северного Кавказа.

И вот сорок лет спустя участники тех памятных событий — ветераны дивизии — собрались в Орджоникидзевском высшем

военном командном Краснознаменном училище имени С. М. Кирова МВД СССР.

Заместитель председателя Орджоникидзевского горсовета З. Федорова обращается со словами благодарности и признательности к тем, кто в сорок втором отстоял город. «Мы помним, — говорит она, — о славных подвигах воинов-чекистов, знаем, что и сейчас вы, ветераны, ведете большую работу по военно-патриотическому воспитанию молодежи...»

Торжественно, под звуки гимна открыта мемориальная доска на здании училища, в котором размещался в 1942 году штаб дивизии.

Памятным было открытие и второй мемориальной доски — на доме № 29 по Редантской улице, где находился командный пункт дивизии.

Ветераны посетили завод «Электроинж», рабочие которого изготовили памятник Герою Советского Союза Петру Барбашову, выступили перед ними с лекциями и беседами. «Час воспоминаний» прошел в зале филиала Центрального музея внутренних войск. На нем участники битвы за Кавказ рассказали курсантам и офицерам училища о подвигах бойцов и командиров Орджоникидзевской дивизии, их самоотверженном служении Родине.

Незабываемой была церемония возложения венков у братской могилы под селом



Гизель. Здесь насмерть стояли воины-чкисты 7—10 ноября 1942 года.

7 ноября в 4.00 в наступление перешли подразделения Особого полка под командованием майора П. Есипова. Оттеснив врага, они закрепились на высотах в районе Заячьей балки. Бой за Гизель начался на следующий день ранним утром. Под сильным пулеметно-минометным огнем бойцы с трудом продвигались вперед, отражая яростные контратаки противника. Командир дивизии генерал-майор В. Киселев ввел в бой батальон 34-го мотострелкового полка майора И. Каменева.

Шаг за шагом советские воины овладели позициями врага, а с наступлением темноты ворвались в Гизель. В этих боях бойцы, командиры и политработники проявили мужество и отвагу, стойкость и массовый героизм.

Секретарь политчасти Особого полка замполитрука А. Климашевский, увидев, что огонь фашистского автоматчика угрожает жизни заместителя командира полка по политчасти капитана Г. Алеиникова, закрыл его собой. Посмертно Климашевского наградили орденом Ленина, он навечно зачислен в списки Орджоникидзевского высшего военного командного Краснознаменного училища имени С. М. Кирова МВД СССР. Здесь же, на подступах к Гизели, 9 ноября командир отделения автоматчиков

младший сержант Барбашов закрыл грудью амбразуру вражеского дзота.

Сколько их, скромных тружеников войны, сложивших свои головы на этом поле! Прошло 40 лет с той поры, а список имен, высеченных на гранитной плите у братской могилы, пополняется и сейчас.

В строгом молчании застыл строй курсантов-кировцев. Долг памяти отдают и жители села Гизель.

От братской могилы процессия направляется к обелиску, установленному на дзоте. Здесь на митинге, посвященном памяти погибших воинов-чкистов, бывший военфельдшер Особого полка Л. Маринич сказала: «Люди, помните, они отдали свои жизни за то, чтоб цвела и хорошела наша земля...»

И мы помним.

Замерло автомобильное движение на Гизельском шоссе. Под боевыми знаменами частей бывшей Орджоникидзевской дивизии внутренних войск стоят ветераны. Держа на них равнение, под звуки торжественного марша проходят курсантские подразделения.

В строю те, кто унаследовал боевые традиции дедов и отцов и всегда готов к выполнению священного долга — Родину защищать.

Подполковник Ю. КУЛЬБАКИН.

Фото автора.



**БОЕВОЙ СЛУЖБЕ —
ЭФФЕКТИВНОСТЬ**

★ БОЕВАЯ ГОТОВНОСТЬ КАРАУЛА ★
ПРОВЕРЯЕТ СТАЖИРОВКА ★ ОСОБЫЙ
ПОСТ ★ ПРАПОРЩИК — СТАРШИНА
РОТЫ ★ ГОТОВНОСТЬ К ПОДВИГУ ★
ТЕХНИКА В СТРОЮ



ГЛАВНАЯ ЗАБОТА КОМАНДИРА

Успешное выполнение задач по охране и обороне объектов немислимо без поддержания караулов и подразделений в постоянной высокой боевой готовности. Несение караульной службы есть выполнение боевой задачи и требует от личного состава точного соблюдения устава, бдительности, непреклонной решительности и инициативы. Достигается это уставной организацией боевой службы и неослабным вниманием к ней в первую очередь командира подразделения.

Обратимся к опыту. Очередной караул приступил к выполнению поставленной задачи. Немало потрудились командир роты офицер Бахтияр Ханмович Сагатов и подчиненные ему офицеры, чтобы караул образцово нес боевую службу. Тщательно подобрали и хорошо готовили личный состав. Начали с начальника караула. Прапорщик И. Асадов имеет большую практику, успеш-

но выполнил уже не один десяток боевых задач. Он, кавалер знака «За отличие в службе» двух степеней, способен справиться с любой задачей. И его подчиненным также не в первый раз предстояло нести боевую службу на постах. Но несмотря на это, караул готовился тщательно. Вновь и вновь тренировались солдаты приемам действий в условиях возможного осложнения обстановки на объекте. Буквально во всех деталях оттачивали свое мастерство начальник караула, его помощники, каждый караульный. Об этом заботился лично командир роты. И не только он. Офицер Сагатов считает, что до подготовки караула всем есть дело: и командирам отделений, и командиру взвода, и его заместителю, и старшине, и активистам.

Лично командир роты и его заместитель по политической части руководили этой подготовкой. Сагатов на инструктивных занятиях организовал решение вводных. К ним у военнослужащих особый интерес, потому что офицер умеет создавать разнообразные варианты обстановки, с которой могут столкнуться часовой и караул в реальных условиях.

На снимке: четко исполняет обязанности дежурного по части капитан В. Чиликин.

Фото прапорщика А. Александрова.

В основе этого умения — детальное знание особенностей каждого поста, наиболее уязвимых мест с точки зрения охраны и обороны объекта, ясное представление о том, что может помешать часовому, караулу выполнять боевую задачу, а что, напротив, будет способствовать ее решению в тех или иных условиях обстановки.

Большинство солдат роты бывали в подобных ситуациях, но всякий раз новое, неожиданное обстоятельство, созданное офицером, заставляло их мобилизовать внимание, память для правильного ответа и действия.

Быстро оценивать обстановку и принимать верное решение им помогают отлично изготовленные макеты объекта и прилагающей к нему местности.

Затем последовала интенсивная тренировка в приемах рукопашного боя, необходимых при внезапном нападении или при задержании нарушителей.

Такая подготовка вызывает у военнослужащих высокий подъем, уверенность в своих силах, готовность успешно справиться с возложенными на них обязанностями в карауле.

Естественно, это настроение формируется не только на инструктивных занятиях, но и в процессе всей боевой учебы, политического и воинского воспитания. Именно так выковываются у военнослужащих чувство ответственности за боевую службу, умения и навыки действий на постах. Подготовка караула непосредственно перед заступлением на службу лишь шлифует, оттачивает приобретенное в ходе занятий, настраивает людей на готовность к решительным и умелым действиям. Поэтому так много внимания должны уделять ей все офицеры.

Командир подразделения и его заместитель по политической части заботятся и о том, чтобы в карауле были созданы все условия для успешной службы и полноценного отдыха личного состава. Строго по уставному оборудованы посты и само караульное помещение, в хорошем состоянии поддерживаются инженерно-технические средства, есть надежная устойчивая связь часовых с начальником караула, а начальника — с нарядами по надзору, ДПНК и подразделением. Караул обеспечен необходимыми материальными средствами, и это тоже играет немалую роль в достижении успеха.

Но проследим дальше за подготовкой караула в подразделении офицера Б. Сагата.

Перед заступлением личный состав участвует в торжественном ритуале развода, затем в точном соответствии с требованиями устава организуется сама смена караула и часовых. Казалось бы, не очень существенная деталь: есть музыкальное сопровождение на разводе или нет. Кое-кто из офицеров не придает значения таким ритуалам. Но из них-то и складывается общий фон, определяющий боевой настрой каждого в отдельности и всего караула в целом. Все, что подчеркивает важность,

значимость задач боевой службы, необходимость бдительности, особую ответственность часового, считает здесь командир, в полной мере работает на качество выполнения боевой задачи.

И вот результаты: караульную службу в подразделении несут безупречно, часовые на тропе наряда, у пульта управления технических средств и на КПП действуют энергично, грамотно, резервная группа находится в постоянной боевой готовности. Высокая бдительность часовых, образцовый порядок в караульном помещении, пунктуальное следование требованиям уставов и распорядку дня караула стали здесь незыблемым законом как для офицеров, так и для прапорщиков, сержантов и солдат.

Примеров такого отношения офицеров подразделений к главному своему делу немало, и это не случайно. Ведь в Уставе внутренней службы Вооруженных Сил СССР сказано, что именно командир несет личную ответственность за постоянную боевую готовность подразделения, в том числе и караулов. Командир лично обязан организовать их подготовку и контролировать качество несения службы, лично отвечает за все этапы этой работы. И в ней нет мелочей, второстепенных участков. Возьмем подбор личного состава на боевую службу. Это акт далеко не формальный. Прежде чем включить того или иного военнослужащего в состав караула, офицер Сагатов убеждается в его подготовленности и оценивает со всех сторон способность выполнять обязанности на службе. Умеет ли солдат внимательно и последовательно наблюдать за объектом охраны, достаточно ли у него уверенности и решительности, если придется действовать в резервной группе или в другом элементе боевого расчета караула? Офицер всегда проследит, отработал ли солдат положенные упражнения стрельб, учебные нормативы по тактико-специальной подготовке и с каким качеством. Примечательно, что эти упражнения здесь усложнены так, чтобы по своим временным показателям и тактическим способам они соответствовали практическим действиям караула согласно боевому расчету. Здесь предусматриваются привязанные к плану охраны объекта варианты по предотвращению нарушений запретных зон, иных посягательств на пост, объект, оттачиваются приемы, обеспечивающие неприкосновенность часового, святость поста и караула.

Командир обязан учитывать, что в караульной службе на абсолютном большинстве объектов успешно применяются современные инженерно-технические средства. Отсюда следует, что от поддержания их в исправном, рабочем состоянии, от умения личного состава пользоваться ими, беречь их во многом зависит боевая готовность караула. Задача офицеров состоит в том, чтобы прилагать максимум усилий, настойчивости к созданию полного комплекса инженерно-технических средств на охраняемом объекте и тактически правиль-

ному применению их на боевой службе. Речь идет о надежном, с достаточной плотностью инженерно-техническом прикрытии всего периметра (наземной и подземной части), а также других жизненно важных мест охраняемого объекта. Плотность ИТСО должна соответствовать оптимальному времени, затрачиваемому часовыми или резервными группами на выход к месту прорыва линии охраны нарушителем, так, чтобы задержать его в запретной зоне.

Обеспечение устойчивости работы сигнализационных систем, исключение ложных срабатываний приборов особенно важно в сложных погодных условиях, когда визуальное наблюдение за постом для часового усложняется. Вряд ли нужно объяснять, в чем вред таких срабатываний. Во-первых, они нервируют личный состав, создают дополнительные трудности и ненужные физические и психологические перегрузки. А во-вторых, объективно способствуют притуплению бдительности часовых и караула в целом. Вырабатывается некий стереотип недоверия к сигналу техники, в результате отдельные начальники караулов не принимают немедленных решений. Это приводит порой к серьезным неблагоприятным последствиям.

Несомненно, решение задач внедрения и эффективной эксплуатации инженерно-технических средств является заботой прежде всего офицеров-операторов и специалистов штабов. Но когда объект оборудован и отлажен, вся ответственность за поддержание этих средств в исправном и постоянном рабочем состоянии ложится на командира подразделения. Он обязан обеспечить их эксплуатацию в соответствии с уставом и планом охраны объекта. И добиться этого можно, лишь настойчиво воспитывая у подчиненных офицеров, прапорщиков, сержантов и солдат любовь к технике, ответственность за ее сохранность, обучая их навыкам правильного использования ее на постах и в карауле.

Особое значение приобретает соблюдение требований устава о порядке своевременного доклада часовых о ходе выполнения ими обязанностей на посту. Случается, что эти доклады кое-где принимает не начальник караула, а часовой-оператор, который затем сообщает о них начальнику караула. Ущерб делу от такого нарушения уставного требования налицо. Зачастую оно ведет к потере времени начальником караула, несвоевременному реагированию на изменение обстановки, а бывает, начальник караула вообще не получает информации о ней, поскольку часовой-оператор не вовремя докладывает об этом или совсем забывает это сделать.

В передовых подразделениях и частях нашли оптимальный выход из подобных ситуаций. Его суть заключается в следующем. В комнате начальника караула устанавливаются средства связи с часовыми всех постов, с подразделением и внутриобъектовыми нарядами. Там же находится место для пирамиды с оружием. Таким образом, начальник караула или его помощник с

постоянного места могут непрерывно управлять личным составом, своевременно получать данные об обстановке и быстро принимать решения при ее изменении.

В связи с этим вернемся к караулу, который возглавлял прапорщик И. Асадов. В ту ночь на объекте была нарушена запретная зона. Тревожный сигнал поступил на участок поста и в караульное помещение. Начальник караула тут же отдал положенные в таких случаях команды. Незамедлительно к месту нарушения вышел часовой. Начальник караула во главе с резервной группой также поспешил к месту происшествия. Одновременно вступил в действие наряд по надзору, а по сигналу из караульного помещения вышли к заранее определенному месту службы войсковые наряды из роты. Правда, им вскоре последовала команда возвратиться в подразделение, поскольку осуществить свой замысел преступнику не удалось, он был задержан силами караула в запретной зоне.

Командир роты, разбирая это происшествие, отметил, что успех караула обеспечило прежде всего поддержание технических средств в рабочем состоянии. Благодаря этому своевременно получили сигнал о нарушении часовой и начальник караула. Затем бдительность, готовность начальника караула моментально и грамотно среагировать на сигнал. И наконец, высокая подготовка, решительные и тактически грамотные действия всех лиц караула, тесное взаимодействие его с нарядом по надзору. В конечном счете все решили высокая боевая готовность караула и подразделения, умение командира предусмотреть все препятствия к выполнению боевой задачи и принять эффективные меры для их устранения.

К сожалению, пока не все командиры подразделений так детально и систематически рассматривают вопросы обеспечения боевой готовности. Это видно хотя бы из такого примера. На одном из объектов осужденный, рассчитывая на внезапность, бросился через линию охраны на рылок. И это ему удалось. В чем причина? А в том, что боевая готовность караула была низкой. Часовой, получив сигнал, к месту нарушения вышел с опозданием. Перейти на преследование он не сумел: во-первых, растерялся, во-вторых, упустил немало времени из-за нерасторопности. В свою очередь, и резервная группа также вышла к месту нарушения несвоевременно, поскольку была экипирована не по сезону. А между тем по распоряжению командира караульные должны быть одеты для немедленных действий. В этом происшествии, как в фокусе, высветились многие недостатки в работе командира по повышению боеготовности: здесь и невнимание к организации боевой службы строго по уставу, к экипировке караула, и слабая забота о натренированности, умении личного состава, равнодушие к созданию боевого настроения, ответственности часовых, всего караула за качество службы.

Заботясь о боевой готовности караулов,

командиры подразделений порой не заостряют внимания на моральной, психологической стороне подготовки личного состава. Это прежде всего относится к строгому выполнению требований устава об обеспечении неприкосновенности часового, воспитанию у каждого военнослужащего чувства святости поста и караула. Между тем крайне важно разъяснять личному составу, что в предоставленных часовому правах и возложенных на него обязанностях есть глубокий смысл. Он вытекает из самой сути государственной важности боевой задачи, которую доверили выполнять часовому и караулу. Каждый солдат, сержант, прапорщик и офицер, выполняющий караульную службу, должен хорошо знать, что означает неприкосновенность часового. Она заключается в особой охране законом его прав и личного достоинства, в подчинении часового строго определенным лицам (начальнику караула, его помощнику и своему разводящему), в обязанности всех лиц беспрекословно выполнять требования часового, определяемые его службой, наконец, в предоставлении ему права применять оружие в случаях, указанных в уставе.

Особо следует подчеркнуть, что проверка караула, допуск на пост и в караульное помещение также строго регламентированы. Все это предусмотрено в интересах надежной охраны и обороны объектов, полного исключения безнаказанных посягательств на их сохранность и безопасность. Заступая в караул и на пост, неся боевую службу, лица караула обязаны быть верными этим уставным положениям, с честью и высокой ответственностью соблюдать их, делать все, чтобы пост, объект находились в неприкосновенности.

К воспитанию этого сознания у военнослужащих командир подразделения должен привлечь не только офицеров, но и сержантов, партийный и комсомольский актив.

В совершенствовании боевой готовности нет пределов. Тут нельзя останавливаться на достигнутом, потому что жизнь, боевая служба постоянно выдвигают все новые и новые задачи, рождают новые сложности, преодолеть которые можно, лишь критически оценивая свою деятельность, творчески применяя все современное, передовое.

Генерал-майор И. ЗЮКИН.

ЧТО СКАЖЕТ СТАЖИРОВКА

Важную роль в профессиональном становлении курсантов играет войсковая стажировка. Именно в это время у будущих офицеров происходит осмысление многих вопросов, связанных с организацией боевой службы, учебы и воспитания подчиненных.

Недавно мне довелось быть руководителем стажировки группы курсантов. Поскольку они действовали как командиры взводов, им пришлось участвовать в организации боевой службы: подбирать сержантов и солдат в состав войсковых нарядов, заполнять служебные документы, проводить инструктивные занятия и т. д. Кроме того, они практиковались возглавлять караулы, войсковые наряды, отдавать приказы на выполнение боевых задач, проверять службу и подводить ее итоги. И это, естественно, влияло на перестройку взглядов курсантов, на их моральное и психологическое состояние. Далеко не у всех одинаково проходила такая перестройка в силу индивидуальных особенностей характера, темперамента и способностей, хотя, казалось бы, все курсанты находились в равных условиях и в общем-то сталкивались с одними и теми же трудностями и неожиданностями. И реакция на это у них была неодинаковой. Стажировка сразу же выявила степень их подготовленности к практическим действиям в реальных условиях несения боевой службы и, в част-

ности, в роли начальника караула. Обнажились командирские качества, способности, характер, умение принимать целесообразные решения в сложной обстановке. Один действовал или стремился действовать быстро, решительно, другой, наоборот, не всегда был тверд, колебался, тратил на принятие решения много времени. Словом, стажировка послужила серьезным экзаменом на зрелость будущих организаторов боевой службы.

В нашей группе особенно хорошо зарекомендовали себя курсанты старший сержант В. Елезов, О. Боровиков. Они с первого дня сумели настроиться на деловой ритм, почувствовать уверенность в том, что справятся с любой задачей. Взять хотя бы боевую службу по охране ИТК. Здесь от начальника караула требуются исключительная организованность, знание своих обязанностей, личный пример в соблюдении дисциплины боевой службы, распорядка дня, приказов и инструкций командира.

Вот как действовал начальник караула старший сержант В. Елезов по вводной о срабатывании технических средств охраны. Он немедленно поднял караул «в ружье». Согласно боевому расчету усилил посты, с резервной группой быстро вышел к месту «срабатывания», выяснил причину выдачи сигнала и принял нужные меры. Курсант и его подчиненные получили за службу са-

мые высокие оценки. Личный состав был поощрен.

Но далеко не все обладают такими качествами, как В. Елезов. У некоторых курсантов пока еще нет глубоких знаний, командирских качеств. Это говорит об изъянах в их боевой и психологической подготовке.

Заметим, что командование, кафедры нашего училища анализируют подобные недостатки, вырабатывают пути их устранения. Результаты анализа и меры по улучшению учебно-воспитательного процесса обсуждаются на совете училища. Особенно активно изучаются отзывы о стажировке курсантов и на основании обобщений вносятся соответствующие поправки в обучение и воспитание.

Определенные коррективы уже внесены в деятельность командиров учебных подразделений, которые больше стали уделять внимания физической и полевой выучке, моральной и психологической подготовке курсантов, воспитанию у них любви к профессии, методике управления подчиненными, развитию их командирского кругозора.

Нередко занятия по тактико-специальной подготовке и общевоинским уставам проводятся так называемым игровым методом. При этом курсанты выступают в роли определенных должностных лиц, что способствует выработке у них организаторских и деловых навыков.

На кафедре тактико-специальной подготовки все практические занятия проводятся на действующих объектах. Курсанты первых курсов получают некоторые навыки службы в различных видах войсковых нарядов, сдают зачеты по знанию руководящих документов.

В подготовке будущих организаторов боевой службы участвует весь преподавательский коллектив. Так, кафедры ТСП, марксизма-ленинизма проводят научно-практические конференции, тематические вечера, формируя у курсантов коммунистическую убежденность, активную жизненную позицию, преданность делу коммунизма, любовь к социалистической Родине.

Насколько действительна вся эта работа, показывает войсковая стажировка. При этом она не только высвечивает положительные моменты, но и вскрывает недостатки в подготовке курсантов к боевой службе, подсказывает наиболее рациональные пути, методы их устранения.

Так, курсанту А. Патласову в период стажировки на первых порах нелегко было справиться с ролью начальника караула. По характеру человек он мягкий. Отсюда и несмелость в принятии решения. Он нетвердо отдавал команды, робко проводил боевой расчет и некоторые другие мероприятия в карауле.

Однако в ходе практической службы курсант заметно осмелел, стал решительнее. Важное значение для его психологической перестройки имели мнение коллектива, товарищеская помощь сослуживцев и старших начальников. Они, оценивая его действия, подчеркивали положительное, отмечали недостатки. Подсказали, как их

устранить. Курсант поверил в свои возможности, стажировался целеустремленно, с желанием, обрел уверенность. Исчезла робость в отношениях с сержантами и солдатами, он стал более требовательным к подчиненным, умело организовал политическую работу в карауле. В итоге заслуженно получил отличную оценку.

На стажировке мы стараемся научить курсантов практическим навыкам контроля за боевой службой. И добились, что при проверке каждый из них не только заслушивает доклад начальника караула, но и проверяет умение личного состава действовать по боевому расчету. Стажер обязательно обращает внимание на внешний вид караульных, вооружение, соблюдение ими в местах несения боевой службы уставного порядка и воинской дисциплины, проверяет знание обязанностей и обстановки на объекте, контролирует состояние инженерно-технических средств охраны, транспорта, связи, обеспеченность и порядок пользования материально-техническими средствами, оценивает обстановку на объекте и условия несения боевой службы. Каждый научен делать правильные записи в служебных документах о результатах проверки, докладывать о них командиру подразделения и т. д.

Понятно, что в ходе стажировки, при практическом несении боевой службы, были недостатки в действиях даже опытных курсантов. Это естественно, поскольку твердых командирских навыков на первых порах у них еще и не могло быть. Поэтому после возвращения из караула всякий раз проводился тщательный разбор. На нем офицеры и сами курсанты анализировали замечания проверяющих, коллективно искали способы улучшения подготовки к выполнению обязанностей на боевой службе.

Мы заботимся и о психологической подготовке будущих офицеров, воспитании у них желания и готовности честно и добросовестно служить в трудных климатических условиях, отдаленных гарнизонах, отдельно дислоцированных подразделениях. В этом плане очень полезны встречи, беседы с ветеранами частей и подразделений. Учитываем и то, что молодому офицеру в будущем придется сталкиваться при исполнении служебных обязанностей с различным контингентом осужденных, бывать в жилой и производственной зонах, принимать меры по предупреждению побегов, связей военнослужащих с осужденными и т. д. Не каждый может преодолеть робость, нерешительность в таких ситуациях. Волевые качества удается привить путем глубокого систематического разъяснения государственной важности нашей службы. Перед стажировкой и во время ее организовали знакомство с охраняемыми объектами, прилегающей местностью, условиями работы осужденных, встречу с руководством ИТК. Принцип здесь один: чем лучше знаешь дело, его тонкости — тем легче потом справиться со своими обязанностями.

Не секрет, что в ходе стажировки у

342

курсантов складывается определенное мнение о верности избранного пути. Случается, что на некоторых уже первые трудности действуют угнетающе. И вот здесь-то надо вовремя прийти человеку на помощь: внимательно разобраться в его взгляде на службу, подсказать, как лучше преодолеть сомнения. Многолетняя практика свидетельствует, что все курсанты успешно преодолевают этот психологический барьер при умело поставленной индивидуальной воспитательной работе с ними.

Будущему командиру предстоит самому воспитывать у подчиненных чувство святости поста, понимание государственной важности боевой службы, какой бы она ни была по специфике и характеру. Поэтому

в ходе стажировки мы помогаем курсантам овладеть навыками воспитателя, организатора и пропагандиста. И опять же основной метод — практика. Это беседы с личным составом подразделения, караула, отдельными военнослужащими, проведение викторин, устных журналов, участие в выпуске стенной печати, выпуск листовок, «молний», посвященных бдительным действиям часовых, поощрение за находчивость и усердие в службе и т. д.

Бесспорно, стажировка — отличный экзамен на зрелость, на готовность будущего командира посвятить себя боевой службе, важному, трудному и ответственному делу.

Подполковник Н. БЫЧКОВ.

ГОРДОЕ ЗВАНИЕ — ЧАСОВОЙ

Часовой... Ореолом романтики овеяно это слово. Когда мы произносим его, перед нашим взором встает облик солдата, бдительно стоящего на посту, всегда готового к любым действиям. Если часовой на посту, мы спокойны, потому что знаем: он надежно оберегает наш мирный труд, наш отдых.

Большую воспитательную работу должны провести командиры, политработники, партийные и комсомольские организации, прежде чем воин умом и сердцем осознает свое высокое предназначение быть часовым, поймет, что его пост — святое место, которое он обязан бдительно охранять и, если понадобится, стойко оборонять, даже когда его жизни будет угрожать опасность.

Недавно в одном из подразделений довелось познакомиться с отличными часовыми рядовыми Ертаем Садуовым, Асаном Кульжановым и Тажимахаматом Ойбешевым. Сто шестьдесят раз заступал в караулы рядовой Е. Садуов, и каждый раз его службу командир оценивал на отлично. Сто семьдесят отличных караулов на счету рядового А. Кульжанова, сто восемьдесят — на счету рядового Т. Ойбешева.

На разных постах несут службу эти солдаты. А. Кульжанов — у пульта ТСО, Т. Ойбешев — на контрольно-пропускном пункте, а Е. Садуов освоил даже две специальности: он одинаково успешно выполняет обязанности часового-оператора и часового на тропе наряда. Роднит их одно — безупречная дисциплинированность, высочайшая ответственность за порученный пост.

В этом я убедился, когда вместе со старшим лейтенантом Я. Витмером мы побывали в карауле и проверили службу часовых. На одном из постов как раз стоял рядовой Е. Садуов. Он зорко всматривался в свой сектор охраны, внимательно наблюдал за подступами к объекту, был го-

тов пресечь любое нарушение. Вводные, которые ему давались, солдат решал быстро, уверенно. В общем, чувствовалось, что Ертаем — надежный, умелый часовой.

Под стать ему и рядовой Т. Ойбешев. Контрольно-пропускной пункт, на котором он несет службу, — один из самых трудных. Десятки автомашин, сотни людей проходят через КПП за день, но часовой ни на минуту не снижает бдительности, работоспособности. Бывает, злоумышленники пытаются обмануть его, пронести с собою запрещенные предметы, пройти на объект или выйти с объекта по чужим документам. Но подобные ухищрения бесполезны. Рядовой Ойбешев умеет их разгадывать.

Начальник караула прапорщик А. Бескараваев доволен службой своих подчиненных:

— Не первый день выполняю с ними боевую задачу, но не помню случая, чтобы кому-нибудь сделал серьезное замечание, — говорит он. — Ребята просто молодцы! — и он назвал фамилии еще нескольких часовых: рядовых И. Росебишвили, К. Салаватова, Н. Джораева, И. Бычкова.

Один из постов на объекте считается комсомольским. Название такое он получил по инициативе активистов. Пост этот — наиболее трудный. Неподдалеку от него на объекте стоит компрессор, работающий днем и ночью. Поэтому здесь постоянно шумно. В десятке метров проходит автострада. Злоумышленники нередко пользуются этим, чтобы перебросить на объект запрещенные предметы. К тому же именно на этом участке преступники пытаются уйти из-под охраны. Вот почему ефрейтор Александр Худойназаров и предложил сделать пост комсомольским. Предложение обсудили и приняли на заседании бюро ВЛКСМ. Его одобрил командир.

Несут службу на этом посту самые лучшие солдаты, самые надежные часовые,

прослужившие в армии не менее года. Правда, в этом году сделано исключение для двух молодых солдат — рядовых И. Бычкова и Н. Жилина, делом доказавших, что они достойны стоять на комсомольском посту.

О том, как несут здесь службу, говорят факты. Ни одного нарушения не допущено на этом посту. Надежно охраняют его часовые! Недавно отличился, например, рядовой Саят Сыдыкжов.

Большую воспитательную работу с часовыми проводят в роте. Командир, политработник, офицеры из штаба и политотдела части выступают перед солдатами и сержантами с лекциями, докладами, беседами о международной обстановке, значительно обострившейся в последние годы по вине империализма, говорят о необходимости неустанно крепить боеготовность, повышать бдительность. На политических занятиях речь обязательно идет о высокой ответственности советского часового, надежно оберегающего завоевания социализма. Комсомольские активисты организуют мероприятия, воспитывающие гордость за службу во внутренних войсках. Бьет в цель и наглядная агитация, призывающая воинов свято хранить и умножать славные традиции часовых.

Особое внимание уделяется здесь подготовке караулов. Она способствует воспитанию у воинов качеств, навыков, необходимых при выполнении боевых задач.

Перед заступлением на службу капитан В. Рожковский инструктирует начальника караула и его помощников. Он подробно анализирует службу прошлых караулов, отмечает положительное, если надо, указывает на недостатки. Здесь же офицер доводит оперативную обстановку на охраняемом объекте, проверяет, как воины знают свои обязанности. Решаются вводные, предусматривающие всевозможные варианты осложнений на объекте.

В это время его заместитель по политической части старший лейтенант Я. Витмер занимается с активом караула, дает конкретные задания комсоргу, агитаторам, редактору боевого листка.

Затем следуют инструктивные занятия с часовыми. Командиры взводов проводят их, как правило, на объекте или на специально оборудованном для этого месте. По указанию командира роты в занятиях участвуют специалист ИТСО, инструктор по службе собак. Цель — проверить знания часовых, закрепить их умение практически выполнять на посту свои обязанности. «К посту приближается неизвестный. Ваши действия?»; «На объекте возник пожар. Что вы предпримете?» — подобные вводные развивают у часовых умение находить правильные решения, вырабатывают смелость, решительность.

Воспитание необходимых качеств продолжается в ходе боевой службы. Этому в огромной степени способствует политическая работа в карауле. Ее план обязательно предусматривает доведение до часовых обстановки на объекте, изучение или повторение соответствующих статей устава,

проведение бесед о бдительности, боеготовности.

Один из лучших караулов в подразделении — тот, который возглавляет прапорщик А. Бескараваев. Опытный воин, коммунист, кавалер знака «За отличие в службе» II степени, он — первый наставник часовых. Почти каждый, кто несет караульную службу, помнит прапорщика А. Бескараваева, всем помог он в совершенстве овладеть мастерством.

Начальник караула — и первый исполнитель плана политической работы. Прапорщик А. Бескараваев относится к этому серьезно. Он знает, что своевременное информирование личного состава об обстановке на объекте настраивает солдат и сержантов на постоянную бдительность и боевую готовность, а доброе слово о правильных действиях часовых, сказанное в беседе, поднимает дух, настроение. Поэтому прапорщик и не жалеет времени на работу с подчиненными. Бывает и так, что кто-то из солдат допускает оплошность на посту. От замечания тут не уйти. Но делает его Анатолий Викторович только после того, как часовой сменяется с поста, и непременно в тактичной форме, так, чтобы человек понял свою ошибку и больше не повторял ее.

В проведении политической работы у начальника караула есть хорошие помощники — комсорги рядовые Е. Садуов и М. Солдаткин, агитаторы рядовой К. Салаватов и ефрейтор В. Чупин, редактор боевого листка рядовой Б. Музаев. Все их внимание прапорщик А. Бескараваев направляет на оказание помощи часовым, обеспечение святости поста.

Заметил начальник караула, скажем, что рядовой В. Игнатьев отвлекается от службы. Он дает задание рядовому М. Солдаткину после смены побеседовать с товарищем, объяснить, к чему может привести беспечность. Чуть позже ефрейтор В. Чупин соберет караульных бодрствующей смены и расскажет им о подвигах часовых Юрия Прохорова, Ивана Очиченко, Турсуна Рустамова. Не остается без дела и редактор боевого листка. В течение суток он будет вести боевой листок, в котором главными героями станут часовые караула. И все это — под руководством прапорщика А. Бескараваева.

Активно участвуют в проведении политической работы и офицеры, прапорщики подразделения. Майор И. Ворожбит, старшие лейтенанты Н. Юдаков, Я. Витмер и другие приходят в караул не только за тем, чтобы проверить, как идет служба, но и побеседовать с личным составом. «Часовой — лицо неприкосновенное», «Бдительность — оружие часового» — темы их разговора, после которого просто нельзя недобросовестно выполнять свои обязанности.

И после того как часовые сменяются с постов и вернутся в подразделение, о них не забывают. Комсомольские активисты во главе с младшим сержантом А. Пискуновым организуют интересные мероприятия,

повышающие ответственность за порученный пост, вызывающие гордость за высокое звание — советский часовой.

Провели здесь Ленинские чтения «В. И. Ленин о необходимости высокой бдительности и боевой готовности», тематический вечер «Боевым традициям верны!», викторину «Как ты знаешь Устав внутренних войск?». На одно из мероприятий пригласили участника Великой Отечественной войны, ветерана части капитана Петра Андреевича Головина. Большой, содержательный разговор получился в тот вечер. Петр Андреевич рассказал, как он и другие фронтовики в годы войны бдительно стояли на постах, а часовые рядовые Михаил Солдаткин, Карим Салаватов, Мурат Останов в свою очередь поведали ветерану о том, как они сегодня выполняют боевые задачи, как хранят и умножают славные традиции часовых старших поколений.

Нет, не забывают часовых в роте. В честь лучших из них еженедельно поднимается флаг, их портреты на самом видном

месте в ленинской комнате. А как торжественно проходят вечера чествования часовых — победителей социалистического соревнования! Один из таких вечеров был посвящен рядовым Е. Садуову, А. Кульжанову, Т. Ойбешеву. Стенгазета, выпущенная специально к этому событию, была украшена фотографиями воинов, а заметки рассказывали об их опыте. Много теплых слов сказали в адрес «именинников» старший лейтенант Я. Витмер, прапорщик А. Бескараваев и другие сослуживцы. Командир поощрил воинов. Закончился вечер концертом художественной самодеятельности, в котором звучали песни по заявкам передовых часовых.

Командир роты как-то сказал: мы называем часового главным человеком в карауле. От него зависит успех в выполнении нашей основной задачи — боевой службы. И потому не нужно жалеть вечер концерта, который затрачивается на его воспитание.

Подполковник П. МАТВЕЮК.

ТОВАРИЩ СТАРШИЙ ПРАПОРЩИК

На мой вопрос о лучшем прапорщике командир части и начальник политического отдела без колебаний ответили — старший прапорщик В. Санжаревский, старшина передового подразделения. Оказалось, что с ним я уже был знаком заочно. Видел его фотографию на стенде «Лучшие люди части»: открытое лицо, уверенный взгляд. Военная форма сидит словно влитая, на парадном мундире два ряда медалей. Среди них медаль «За отличие в воинской службе» II степени. Он кавалер знака «За отличие в службе» I и II степени.

Прежде чем встретиться с Санжаревским и лучше понять, почему из года в год подразделение занимает первое место в части в соревновании на лучшее казарменное помещение, я побывал и в других ротах. Скажу, что в них было чисто и уютно, поддерживался уставной порядок, четко нес службу суточный наряд. И все же в роте, где старшиной старший прапорщик В. Санжаревский, все было на порядок выше. Как-то более красиво и аккуратно были заправлены кровати, лучше росли цветы, ярче оформлена наглядная агитация. В ленинской комнате аккуратные подшивки газет и журналов, стенды с брошюрами для политических занятий, на

окнах чистые отглаженные занавески, на светлых столах и стульях ни единой царапины или пятнышка, хотя стояли они здесь уже несколько лет. А чистоте и порядку в комнате для умывания и комнате бытового обслуживания могла бы позавидовать любая хорошая хозяйка. Остается добавить, что живут в этой казарме люди, как говорят, самой «чумазой» профессии — автомобилисты.

— Как же удается поддерживать этот образцовый порядок? — заинтересовался я. Владимир Васильевич улыбнулся:

— Да разве я один управился бы? Казарма — наш дом, и каждый в нем хозяин. А коль так, все за порядок в ответе!

— Но ведь не сразу, не вдруг сформировалось у людей такое отношение к быту, к воинскому порядку?

Старший прапорщик согласно кивнул головой:

— Конечно! Вон они какие все разные! Один из столичного города, имел свою комнату, другой из села, третий до армии с отцом-чабаном в юрте жил. А ведь все на виду, для всех порядок одинаков изо дня в день, из месяца в месяц. Кое-какие сбои, конечно, бываю, но самое большое на несколько дней. Это случается, когда приходят молодые солдаты. Кто сядет на запроленную койку, кто шетку зубную в комнате для умывания забудет... Недавно приходит ко мне один из молодых, чуть не плачет. «Что случилось?» — спрашиваю. — «Ремень пропал...» Пошли искать. Оказалось, в другом взводе разделся. Я-то знаю, у нас и спичка не пропадет... Ну, а нарушителю порядка замечание сделают сами солдаты. Срабатывают привычка к порядку, чувство ответственности за свое подразделение.

Более двадцати лет служит старший прапорщик Санжаревский в должности старшины роты в разных частях и подраз-

делениях. Одно остается неизменным: подразделение, где он был старшиной, отличалось образцовым внутренним порядком, благоустройством, крепкой дисциплиной и сплоченностью воинских коллективов.

Не без гордости старшина приглашает в кладовую для хранения имущества роты и личных вещей военнослужащих. Здесь идеальный порядок. Чувствуется, что личный состав приучен с любовью относиться к военной форме одежды. А это, в свою очередь, дает старшине роты возможность иметь на всех военнослужащих подразделения добротный комплект рабочего обмундирования. И хотя эта форма одежды используется личным составом при проведении различных хозяйственных работ и при обслуживании техники, она всегда содержится в чистоте и порядке. И этому в значительной мере способствует составленный старшиной роты график стирки обмундирования для каждого отделения и взвода, который выполняется неукоснительно.

Санжаревский — человек хозяйственный, по-крестьянски бережливый. Как было, к примеру, раньше: выносили срок сапоги — списали их и уничтожили. Но старшина вместе с ротным сапожником поступил иначе. Решили изготовить из кирзовых голенищ для всего личного состава тапочки. А когда их изготовили, встал вопрос, где хранить. Призвал старшина на совет комсомольцев. Обсудили свои возможности. Рядовые И. Мавляев, С. Моисеев и ефрейтор И. Лыхо предложили сварить металлические полочки, которые после их изготовления и укрепили под кроватями.

Мы говорим со старшиной роты о возможностях экономии в роте, а я замечаю между стеллажами два ряда мандолин, балалаек, гитар, а под ними гармонь и баян. Спрашиваю: «Без струн?» Оказывается, все в исправности. Видно, вопрос обидел старшину, он чуть мрачнеет, а потом говорит:

— Если располагаете свободным временем, то сегодня у нас в клубе вечером репетиция взводной самодеятельности...

— Ротной, — поправляю я его.

— Нет, взводной. У нас взвод готовит по 10—12 номеров к смотру ротной самодеятельности, — уточняет старшина.

Наш разговор прерывают то дневальный по роте, то кто-нибудь из командиров отделений или заместителей командиров взводов. У них конкретные вопросы, у старшины точные, лаконичные ответы. Незаметно разговорились мы с ним о прошлом. И рассказал мне Санжаревский о своей жизни. Как и все сельские хлопцы, хотел стать механизатором, благо за примером не ходить далеко: отец осваивал первые в селе тракторы, в Великую Отечественную водил машины по Дороге жизни в осажденный Ленинград. О том, как работал он в колхозе, свидетельствовал орден Трудового Красного Знамени.

— С детских лет помогал отцу в поле, — вспоминал Владимир Васильевич. — Так было и в том году, а когда, управившись с посевной и другими работами, ре-

шил поступать в училище, готовящее механизаторов, то опоздал. Возвращаться домой было стыдно. Пошел в ПТУ. Когда окончил его, стал каменщиком. Строил заводы, жилые дома. Казалось бы, что еще человеку нужно. Профессия почетная, а по ночам не спалось: то с отцом хлеб убираем, то стога мечем. Стал вечерами на курсы шоферов ходить. Когда дали права, вернулся домой, но недолго пришлось поработать. Получил повестку в военкомат. Пролетели три года службы, и мне, заместителю командира взвода, замполит батальона предложил остаться на сверхсрочную службу. С этого момента, видно, и решилась моя судьба. Спустя несколько лет стал старшиной. Почему? Две роты жили в одной казарме. У одних и белье вовремя сменяют, и баньку организуют, и питание горячее на объект привезут. Но это у соседей, а у нас... Предложили мне должность старшины, согласился. Сначала думал, главное — техника. Запчасти привозил, помогал специалистам ремонтировать машины (кое-какой опыт имел), потом понял: прежде всего нужно о людях думать. Учился быть заботливым начальником, понимать настроение людей. Многие перенял у своего бывшего командира-фронтвика майора Лопарева, не стеснялся прийти посоветоваться, а на первых порах и признаться, что не все получается, как хотелось бы. Офицер всегда находил время помочь мне советом, поделиться богатым фронтным опытом. Через год наше подразделение стало отличным.

Говорят, что хорошие семена дают хорошие всходы. В справедливости этих слов можно убедиться на примерах из служебной деятельности старшего прапорщика. Все их, конечно, не перечислишь, но некоторые хотелось бы вспомнить.

Не буду называть фамилию солдата, который прибыл в роту с грузом самых разных высказаний и далеко не радующей командиров репутацией. Встретили его в роте неприветливо. И можно понять — боролись за звание отличного подразделения. И тут сработали командирский такт, чутье воспитателя, глубокая убежденность старшины роты в том, что в любом человеке больше хорошего, чем плохого. Об этом и поговорил старшина с личным составом роты в отсутствие солдата. Убедил, что только с их помощью сможет он преодолеть свои недостатки, найти свое место в строю. И люди поняли Санжаревского. Один удержал солдата от проступка, другой нашел теплое слово, третий проявил заботу и внимание. Уволился этот солдат, имея несколько поощрений и воинское звание «ефрейтор».

А вот другой случай. Командир части решил отчислить из подразделения рядового В. Сяльга: оказалось, что прав на управление автомобилем у него нет. «Сходи к старшине», — посоветовали ему товарищи. Старшина знал, что солдат с детских лет увлекается автоспортом, часто помогал отцу ремонтировать автомашины, и отстоял солдата. Остался рядовой В. Сяльга в роте, правда, автослесарем. Теперь каж-

дый водитель старается, чтобы его машина для ремонта или профилактики попала к рядовому Сялгу.

Нелегкие отношения сложились у рядового Л. с матерью. В ее редких письмах к сыну высказывались одни упреки и обиды. Непросто было разобратся в причинах вспыльчивости, озлобленности солдата. Но все это преодолел старшина. Не один раз писал он письма матери Л. И лед тронулся: извинилась мать перед сыном за свою горячность, чаще стала писать ему.

Кто знает, может быть, урок человечности и чуткости, который преподал солдату старшина роты, помог ему определить свое место в жизни. Ныне он сержант милиции.

Часто в роту приносит почтальон письма, адресованные старшему прапорщику. Пишет Владимиру Васильевичу бывший заместитель командира взвода Сергей Васюков — преподаватель техникума. Нередко обращается к старшине роты за советом и бывший его подчиненный, а теперь прапорщик Николай Швецов. Убирая пачку писем в папку, Санжаревский говорит: «И годового отпуска не хватит, чтобы побывать у всех в гостях». Но при случае старшина навещает своих сослуживцев. Недавно навестил В. Голованова. Военный водитель не изменил своей профессии, он и сейчас работает на одном из предприятий Одессы.

Но рассказ о старшем прапорщике был бы неполным, если не сообщить о том, что он несколько лет подряд избирался секретарем партийной организации подразделения. Старший прапорщик Санжаревский умеет работать с сержантским составом. В роте, как и положено, командиры и политработники регулярно проводят с ним занятия, совещания, подведение итогов. Принимает активное участие в этом и старшина роты. Но не меньше времени и внимания уделяет он воспитательной работе с сержантами. Санжаревский глубоко убежден, что успех любого подразделения может быть достигнут лишь в том случае, если каждый сержант строго выполняет свои обязанности, чувствует себя команди-

ром, активно участвует в обучении и воспитании подчиненных, является поборником воинской дисциплины и порядка. Санжаревский особое внимание уделяет молодым сержантам, предьявляет к ним требовательность, не упускает из вида ни малейшего отступления от требований уставов, ни оплошностей. И вместе с тем заботливо и умело поддерживает их авторитет у подчиненных, помогает им в индивидуальной работе с солдатами. С его помощью скорее происходит их командирское становление, приходит опыт и умение работать с людьми. Личным примером старшина учит молодых сержантов ответственности за порученное дело, требовательности и заботе о подчиненных, активному участию в их обучении и воспитании.

С гордостью называет старшина роты фамилии заместителей командиров взводов старших сержантов В. Хурзокова, С. Гурильника, недавно принятого в партию З. Алкаева. Они не только сами отличники боевой службы, боевой и политической подготовки, но и приложили немало сил, чтобы и их подчиненные добились этого высокого звания.

...Давно уж стемнело на улице. Дома ждут его жена и дочь. Но не торопится уходить из казармы Владимир Васильевич. Включил телевизор, проверил, политы ли цветы в спальном помещении, накормили ли рыбок в аквариуме. Остановился возле дежурного по роте:

— Завтра в 10 часов...

Молоденький коренастый младший сержант не сдержал улыбки:

— Завтра, товарищ старший прапорщик, воскресенье.

— Ну и что? Все равно дома не усiju.

И откуда знать младшему сержанту, что Санжаревский уже заметил, что некоторые молодые солдаты не укладываются в нормативы по бегу. А значит, завтра на кроссовой дистанции будут они стараться не отстать от своего старшины. А может, и обогнать.

Полковник А. ПЕТРОВ.

РИСКУЯ ЖИЗНЬЮ...

Черные клубы дыма над горящим домом прапорщик Г. Гончар, возвращавшийся со службы, заметил еще издали. Подойдя поближе, он увидел группу людей, которые старались залить водой огонь. Пожарных еще не было. Прапорщик решительно бросился на подмогу. Сквозь шум и треск до него донеслись чьи-то слова: «Внутри остался газовый баллон». Люди предусмотрительно отходили в сторону, ожидая каждую секунду взрыва. И тут всеобщее внимание привлек смельчак, который, облив себя водой, бросился в огонь. Все замерли, не отрывая взгля-

дов от дверного проема. А в эти минуты внутри дома в дыму и пламени прапорщик Гончар с трудом отыскал раскаленный баллон и, обжигая руки, вытащил его наружу. Единый вздох облегчения пронесся над толпой.

Григорий Никифорович Гончар шесть лет носит форму прапорщика, безупречно исполняет свой воинский долг. Отличник боевой службы, боевой и политической подготовки, он является правофланговым социалистического соревнования в подразделении.

Капитан М. ГРИНЮК.



Контрольно-пропускной пункт — один из самых ответственных участков боевой службы. Здесь от часовых требуются особая внимательность, бдительность, смекалка и сноровка, постоянная готовность к действиям. Тщательную подготовку проходят военнотруженики, вступающие на этот пост.

Наиболее сложные задачи решают часовые при проверке грузов и транспорта на железнодорожных КПП. Ни на минуту не отвлекается от наблюдения за постом часовой КПП рядовой Виктор Бальцер. Отличник боевой службы комсомолец Бальцер безукоризненно выполняет свои обязанности. Выдержка, хладнокровие, наблюдательность и мастерство — вот качества, которые он проявляет каждый раз, заступив на пост (снимок слева).

Часовой КПП обязан тщательно досматривать транспортные средства и грузы, изымать запрещенные к хранению предметы. Но главная задача — не допустить выхода за пределы объекта осужденных. С этой и другими обязанностями успешно справляется рядовой Сапарбай Адамбаев (на снимке внизу). Многочему можно поучить-

НА ЖЕЛЕЗНОДОРОЖНОМ К П П



ся у контролера прапорщика Василия Мунтяну. Он не только сам внимательно контролирует пропуск транспорта, но и своевременно подскажет менее опытным сослуживцам, на что обратить внимание, где вероятнее всего могут быть оборудованы схроны и тайники, какими способами могут маскировать свои действия злоумышленники (снимок внизу).

Задача у всех общая, а ответственность каждый чувствует особую. И обязанности у каждого четко разграничены, выверены по времени. Часовым нужно не только прикрыть надежно лазейки нарушителям, но и провести досмотр транспорта быстро, ни на минуту не задерживая графика движения поездов.

В то время, как военнослужащие заняты вагонами, рядовой Ибадулла Кабдашев (на снимке вверху справа) без промедления осматривает тепловоз. Мастер своего дела, он сразу обращает внимание на главное.

В этот день, как и всегда, боевая задача была выполнена отлично.

Фото прапорщика
А. Губина.



МЕТОДЫ ПРОВЕРКИ КАСКАДА ВРЕМЕНИ ЗАДЕРЖКИ

Некоторые специалисты ИТСО из-за нечеткого знания характера импульсных помех и существа физики борьбы с ними недостаточно уделяют внимания такому важному параметру, как задержка импульсов длительностью менее 0,5—0,6 с блоком обработки сигналов (БОС). Необходимость в проверке правильной работы и регулировке схемы задержки БОС возникает по следующим причинам. Во время эксплуатации возможны такие изменения параметров схемных элементов, которые приводят к ухудшению разрешающей способности схемы задержки и требуют определенных действий обслуживающего персонала по восстановлению номинальных параметров схемы. К таким изменениям следует отнести: уменьшение коэффициента усиления по току и увеличение обратного коллекторного тока транзистора, увеличение величин сопротивлений и уменьшение емкости электролитического конденсатора, связанное с их старением. При неблагоприятных сочетаниях этих изменений действие схемы может быть двояким: либо уменьшается постоянная времени цепи RC и схема задержки начинает срабатывать от импульсов, длительность которых менее 0,6—0,8 с; либо увеличивается постоянная времени цепи RC и схема реагирует лишь на импульсы значительной длительности. Вот почему надо измерять время задержки схемы и в случае необходимости регулировать время задержки при проведении полугодовых и годовых регламентных работ, а также после каждого ремонта схемы задержки. При замене неисправного полупроводникового прибора необходимо из имеющейся партии однотипных транзисторов для схемы задержки выбирать транзистор с наибольшим коэффициентом усиления.

Устойчивость работы емкостных датчиков в значительной степени зависит от правильной установки времени срабатывания схемы задержки БОС. Экспериментально выявлено, что длительность большинства промышленных импульсных помех колеблется от наносекунд до 0,3—0,6 с. Импульсные помехи длительностью до 0,6 с могут быть и не промышленного характера. Они могут возникнуть от кратковременного воздействия на антенное устройство (АУ) птиц, животных (чаще кошек), касания к проводам АУ травяного покрова и по ряду других причин, вызывающих изменение емкости антенного полотна.

Для обеспечения защищенности аппаратуры от такого рода помех в БОС применяется схема селектора импульсов большой длительности. Основным элементом селектора является интегрирующая цепочка. Рассмотрим принцип ее действия (рис. 1а).



Рис. 1.

Допустим, на вход цепи, содержащей конденсатор и активное сопротивление, воздействует последовательность прямоугольных импульсов с амплитудой U_M и длительностью t_u (рис. 1 б).

Действие каждого такого импульса равносильно тому, что в момент появления на входе переднего фронта цепь на время t_u подключается к источнику с постоянным напряжением U_M а затем отключается от него.

Если постоянная времени цепи RC на много меньше времени длительности импульса, то конденсатор успевает полностью зарядиться за время, составляющее весьма небольшую часть t_u , и напряжение на выходе почти повторяет входное напряжение (рис. 1 в).

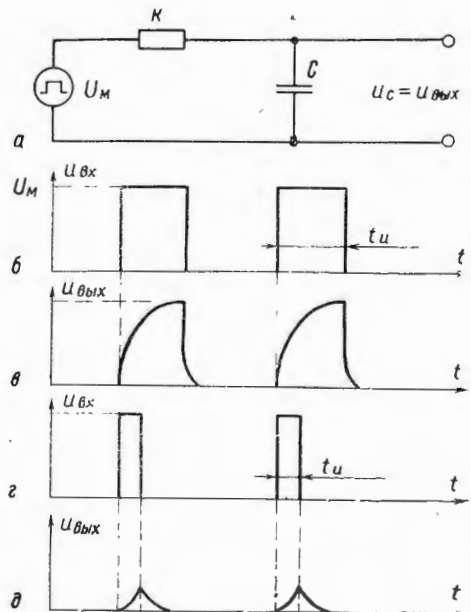
376



Рис. 2.

Если же постоянная времени цепи RC на много больше времени длительности импульса (рис. 1 г), то конденсатор не может мгновенно зарядиться, поэтому в момент времени поступления на вход цепи импульса все входное напряжение выделяется на сопротивлении R, а $U_{\text{вых}} = U_{\text{с}} = 0$. За время действия импульса конденсатор медленно заряжается, но даже к моменту окончания импульса $U_{\text{вых}}$ не достигает амплитудного значения, равного $U_{\text{м.вх}}$. По окончании входного импульса конденсатор медленно разряжается через сопротивление, и $U_{\text{вых}}$ постепенно уменьшается (рис. 1 д).

Таким образом, выбирая определенные параметры интегрирующей цепи RC и величину длительности входного импульса, можно получить на выходе цепи напряженные импульсы заданной формы и амплитуды. Принцип действия интегрирующей цепи и положен в основу работы схемы задержки блока обработки сигналов.

Схема селектора содержит активный элемент — транзистор и интегрирующую цепочку, составленную из резисторов R1, R2, R3 и конденсатора C1 (рис. 2 а). Временные диаграммы, поясняющие работу устройства, изображены на рис. 2 б.

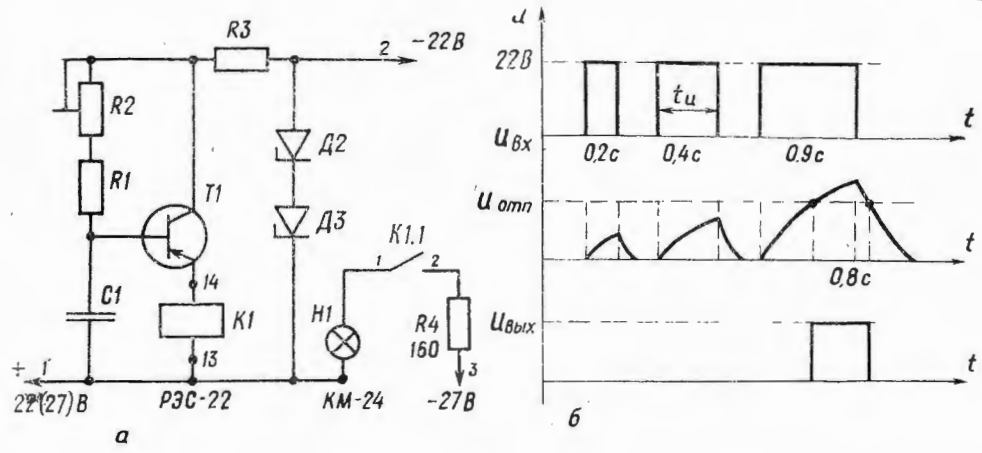
При воздействии входного импульса прямоугольной формы напряжение отпирания $U_{\text{отп}}$ транзистора T1 на конденсаторе C1 интегрирующей цепи нарастает по экспоненциальному закону. По окончании действия импульса конденсатор разряжается через открытый транзистор, обмотку реле K1 D2, резисторы R1, R2, R3. Наибольшее напряжение $U_{\text{отп}}$ на конденсаторе зависит от длительности входного импульса, так как амплитуды высоты входных импульсов постоянны — $U_{\text{вх}} = \text{const}$. В данном селекторе посредством резисторов R1, R2 устанавливается такой уровень опорного напряжения, при котором импульсы длительностью менее 0,8 с недостаточно для отпирания транзистора, и поэтому схема задержки не срабатывает. Таким образом, все импульсные сигналы, длительность которых менее

0,8 с, не будут вызывать срабатывания системы. Срабатывание схемы задержки происходит только в том случае, когда $U_{\text{отп}}$ окажется достаточным для отпирания транзистора T1, что соответствует сигналам, длительность которых более 0,8 с. Такой сигнал формируется при воздействии на антенное устройство (АУ) каких-то предметов, вызывающих изменение емкости (АУ). Поэтому, чтобы обеспечить правильную работу системы, без ложных срабатываний, нужно своевременно проводить контроль параметров БОС и точно устанавливать время задержки.

Проверить время срабатывания каскада задержки можно тремя методами. Первый метод — непосредственного измерения времени срабатывания по электрическому секундомеру, имеющему градуацию десятых и сотых долей секунды, или электронно-счетному частотомеру со стартовым входом. Такие приборы заложены в табель мастерских ТСО частей. Этот метод наиболее точен, прост и нетрудоемок, т. к. используется измерительная аппаратура промышленного изготовления. Если же в мастерских таких приборов нет, при регламентных работах часто применяется один из двух других методов.

Второй метод — сравнения. Сущность его заключается в запуске одним сигналом двух схем времени задержки: эталонной схемы, имеющей ранее установленное время срабатывания 0,8 с, и проверяемой схемы задержки БОС (рис. 3). Индикаторами срабатывания схем служат две сигнальные лампы на напряжение 27 В. Схемы включения индикаторных ламп для эталонной и проверяемой схем задержки приведены соответственно на рис. 2 и 3. Точность метода небольшая, однако он вполне пригоден для практических целей. С его помощью регулировкой проверяемого каскада БОС добиваются одновременного загорания обеих индикаторных ламп, что свидетельствует об одинаковом времени задержки обеих схем: эталонной и проверяемой. Измерение времени задержки этим

методом использовано в измерительном стенде, разработанном рационализаторами.

Для реализации этого метода необходимо собрать приставку — эталонный каскад времени задержки по схеме, приведенной на рис. 2, а собранную схему поместить в корпус. На боковых сторонах закрепляются две гнездовые колодки (типа РП14—30Л). Через одну колодку приставка подключается ремонтным кабелем к аппаратуре



Рис. 3.

«Ночь-12» вместо изъятых БОС, к другому разъему подключают изъятый БОС. Электрическая схема соединения разъемов и ламп индикации приведена на рис. 2, 3. На передней панели приставки располагают две лампы индикации, ручку регулировки потенциометра R2 эталонного каскада. Первоначальную настройку времени задержки эталонного генератора производят с помощью измерительного импульсного генератора Г5—26.

В соответствии с Инструкцией по эксплуатации этого генератора, прибор подготавливается для генерации однократных импульсов длительностью 0,9 с и амплитудой — 22 В. Перед подключением эталонной схемы задержки к импульсному генератору необходимо подвижный контакт резистора R2 установить в крайнее верхнее положение (по схеме рис. 2 а). После этого клемма 1 (+ 22 В) эталонной схемы соединяется с клеммой «земля» генератора, а выход генератора — с клеммой — 22 В. Затем нажимаем на кнопку «Однократный запуск» генератора и периодическим вращением ручки потенциометра резистора R2 устанавливаем его в такое положение, чтобы схема задержки сработала, о чем будет свидетельствовать загорание лампы H1.

При регулировке блоков обработки сигналов запуск схем производится путем имитации срабатывания участка проверяемого БОС. Возвращение в исходное состояние схемы производится кнопкой «Сброс участков», установленной на передней панели аппаратуры «Ночь-12».

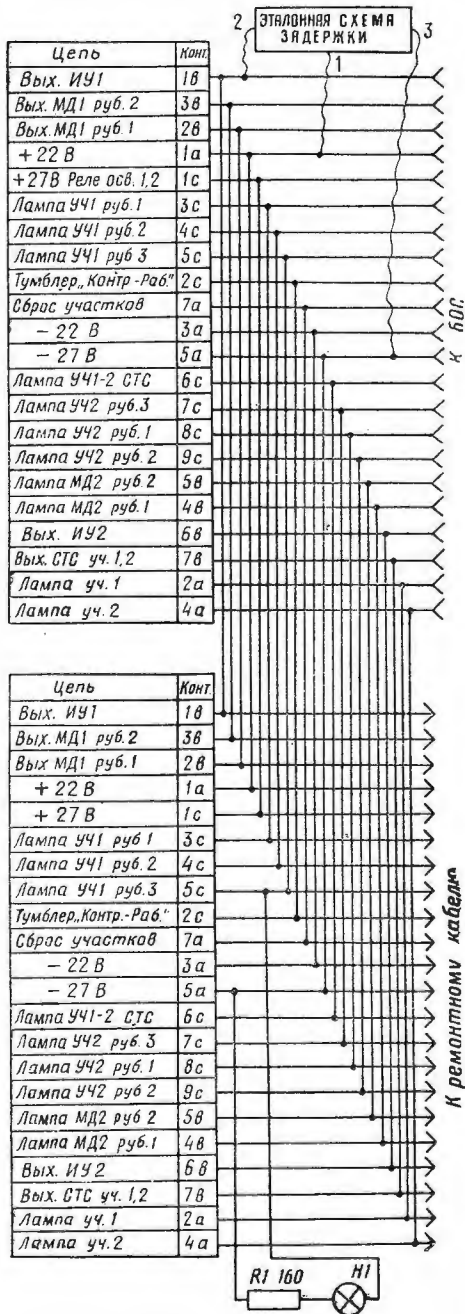
В эталонной схеме задержки использованы транзистор Т1 типа МП26А, резисторы МЛТ (ОМЛТ) — 0,5: R1 — 1 кОм, R2 — 15 кОм, R3 — 560 Ом, конденсатор С1 типа К 50-6-25-50, реле К1 — РСЭ22 РФ4.500.131СП, лампы индикации КМ-24.

Третий метод — метод подачи на вход схемы задержки БОС эталонного импульсного П-образного сигнала длительностью 0,8 с напряжением 22 В. Для реализации этого метода можно использовать измерительный импульсный генератор промышленного изготовления Г5—26 или собрать устройство, принципиальная схема которого приведена на рис. 4. Заметим, что такое устройство уже ряд лет успешно эксплуатируется в некоторых частях. Собранную схему необходимо поместить (заключить) в металлический (пластмассовый или фанерный) корпус, на переднюю панель которого выводятся: ручки переменных потенциометров R2, R3, клеммы «+ 27 В», «— 27 В», «Выход» и тумблер включения.

Начальная калибровка длительности П-образного импульса осуществляется при помощи осциллографа. Длительность паузы (1:30 с) между импульсами выбирается по желанию и может быть определена по обычному секундомеру. Амплитуда импульса — 22 В устанавливается резистором R4.

Для работы с прибором необходимо извлечь БОС из пульта управления аппаратуры «Ночь-12» и подключить его через ремонтный кабель. К контактам 1а, 5а, 1в

344



Рис. 4.

разъема ремонтного кабеля гибкими проводами (это допустимо, так как регламентом технического обслуживания и конструкцией аппаратуры «Ночь-12» предусмотрено все измерительные приборы подключать с помощью таких проводов) подключить клеммы «+27В», «-27В» и «Выход» прибора. Включить приставку и по индикаторным лампам 3-го рубежа произвести регулировку соответствующего БОС при помощи потенциометра R10 (R13) блока обработки сигналов. Схема БОС в исходное состояние приводится нажатием кнопки «Сброс участков». На рис. 3 показаны только задействованные контакты разъемов.

Редко, но применяется и четвертый метод измерения — по электрическому секундомеру ПВ-53Л с временем отсчета до 1 мин и ценой одного деления шкалы циферблата 0,01 с (приводить здесь его схему, очевидно, нецелесообразно, поскольку для существа дела необходимы лишь входные и выходные данные). Включается и выключается секундомер при помощи двух реле. Схема прибора изображена на рис. 5.

Прибор соединительным кабелем подключают к разъему Ш13 системы «Ночь-12». Переключателем S2 выбирается требуемый БОС. При нажатии кнопки S1 напряжение —22В от стабилизатора 14-П (К8) подается на каскад задержки проверяемого БОС и одновременно на обмотку реле K1, имитируя при этом работу исполнительного устройства. Сработав, реле K1 своими контактами K1/1 замыкает цепь питания 220В секундомера. При срабатывании каскада задержки с K24 разъема Ш13 на реле прибора K2 подается напряжение —27 В. Реле K2 срабатывает и своими контактами K2/1 размыкает цепь питания секундомера. Кнопку S1 (если она не самофиксирующаяся) необходимо нажимать до остановки секундомера. Для приведения схемы задержки БОС в исходное положение и для повторного измерения времени задержки нужно нажать кнопку «Сброс участков» на панели контроля и управления аппаратуры «Ночь-12». Вращая ось переменного резистора в каскаде задержки БОС и периодически измеряя время задержки, устанавливают его величину, равную 0,8 с. При измерении времени задержки тумблер «Работа — контроль» должен находиться в положении «Работа».

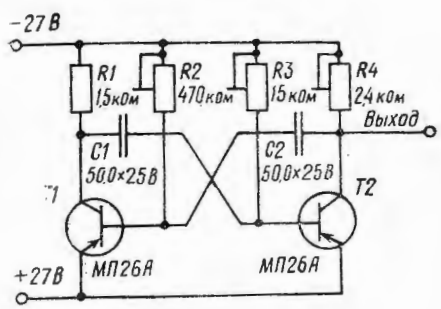
В устройстве использованы следующие детали: галетный или кнопочный переключатель, тумблеры, кнопка с фиксатором (или без него) и два реле типа РЭН18 Рх4. 564. 502П или Рх4. 564. 509П.

Периодический контроль и правильная установка времени задержки позволят значительно уменьшить количество ложных срабатываний аппаратуры от промышленных и атмосферных помех.

**Подполковник-инженер
В. ВАКУЛЕНКО,
капитан В. МОШАРЕВ.**



Рис. 5.



ЧТОБЫ НЕ ДРОГНУЛ СОЛДАТ

Командир взвода старший лейтенант М. Лавров и другие офицеры обратились в редакцию журнала с просьбой рассказать, как ведется психологическая подготовка личного состава в подразделениях. Ниже публикуется статья на эту тему.

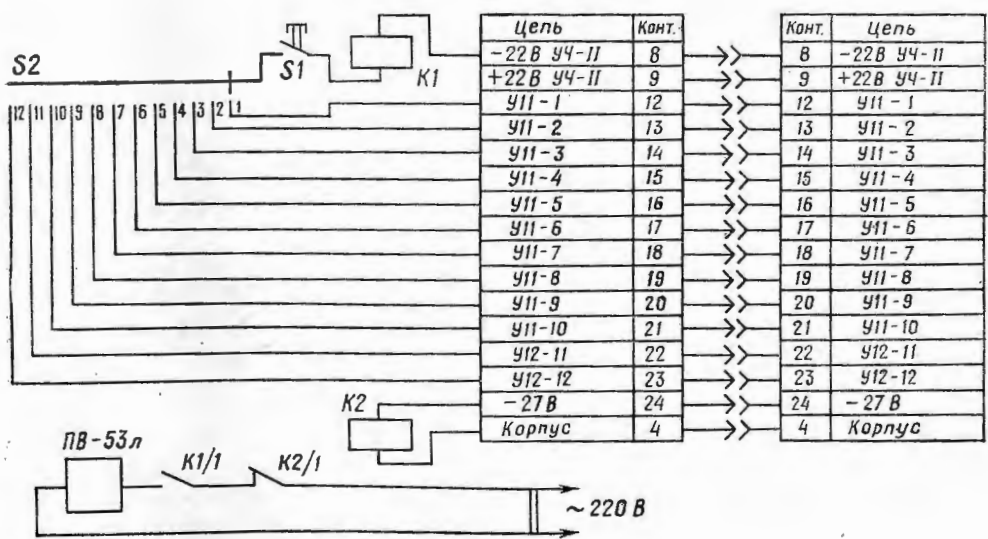
Ночью роту подняли по сигналу сбора: ушел из-под охраны вооруженный «преступник». Командир роты капитан О. Пониматко, действуя согласно боевому расчету, поставил задачи. Началось преследование. Личному составу подразделения пришлось действовать в сложных условиях, на пересеченной и в лесистой местности, от него потребовалось большое напряжение физических и моральных сил. Попав под огонь «преступника», воины не растерялись, быстро преодолели болото и, используя складки местности, незаметно приблизились, захватили его и обезоружили. Учебная задача была своевременно выполнена.

А вот в другом подразделении, тоже в резко изменившейся обстановке, картина была иной. Встретив внезапный огонь «преступника», солдаты замешкались. Этим воспользовался «нарушитель» и оторвался от преследования.

С такими или сходными примерами приходится встречаться иногда на заняти-

ях по тактико-специальной, тактической подготовке. Смотришь иной раз на солдата и думаешь: хороший боец. Есть у него и интерес к службе, военному делу, и стремление познать их тонкости. Физически развит неплохо, не обижен, как говорится, сообразительностью и находчивостью. А вот столкнется со сложной ситуацией на службе и теряется. Будто подменяют человека: волнуется чрезмерно, становится робким, не контролирует себя, не проявляет той самой инициативы и готовности к решительным и активным действиям, которых требуют современный бой, боевая служба.

Опыт подсказывает, что такое состояние воина быстро проходит, если в процессе воспитания и обучения своевременно и правильно учитываются рекомендации во-

Личный состав роты, которой командует майор Л. Петров, отличаются высокие физические и психологические качества.

На снимке: подчиненные майора Л. Петрова на дистанции кросса.

Фото прапорщика А. Александрова.

енной педагогики и психологии, требования воинских уставов и присяги, учебных программ, указания старших начальников.

Министр внутренних дел СССР, начальник внутренних войск требуют, чтобы на всех занятиях и учениях создавалась обстановка, приближенная к боевой, смело вносились элементы напряженности, внезапности и разумного риска в сочетании с тщательно продуманными мерами безопасности.

Готовность воина к действиям в любой служебной, боевой ситуации, не дрогнуть в трудную минуту воспитывается, как известно, всем укладом армейской жизни, но в первую очередь в процессе боевой и политической учебы.

Рассмотрим, как это делается в подразделении капитана О. Пониматко. Определяя цели обучения личного состава, командир роты заботится и о психологической закалке воинов на занятиях по всем предметам, и прежде всего по тактико-специальной, тактической, огневой, физической подготовке, ЗОМП. Рекомендует командирам взводов и отделений, какие способы и методы для этого нужно применить. У него вошло в привычку в начале учебного года выступать перед сержантами с лекцией «Морально-политическая и психологическая подготовка воинов к выполнению служебно-боевых задач в мирное и военное время». Командир роты строго следит за тем, как офицеры, сержанты в повседневной жизни, на занятиях вырабатывают психологическую устойчивость у подчиненных. Взять, к примеру, занятие по отработке элементов метания ручных гранат. Капитан Пониматко хорошо знает, что, если тщательно подготовить и методически грамотно его провести, можно достичь немало.

Действительно, когда воины регулярно тренируются в метании учебных гранат, они, как правило, показывают высокие результаты на итоговых занятиях. Если начинать метать боевые гранаты без достаточной предварительной подготовки, то результаты, естественно, резко снизятся. Более того, некоторые солдаты будут нервничать, допустят много ошибок. Хотя, заметим, цели, расстояния до них, порядок метания, вес и форма гранаты — все остается прежним. Редко, но возникают и другие непредвиденные случаи. Командир роты помнит, когда на занятии, к которому личный состав хорошо подготовился, и, казалось, все было отработано, продумано с точки зрения мер безопасности, рядовой Р. Зейнетдинов не сумел выдернуть чеку, поэтому и не метнул гранату. Даже и после напоминания руководителя солдат не справился с волнением, так и не произвел броска.

В другом случае, наоборот, обучаемый выдернул чеку, бросил гранату, не целясь, и тут же упал. Граната улетела далеко в сторону от цели. Как видим, стоило солдатам взять в руки боевые гранаты, как их поведение существенно изменилось, хотя до этого командир роты считал их людьми, как говорят, не из робкого десятка.

Эти примеры свидетельствуют о том, что к каждому нужен дифференцированный подход. В основной своей массе военнослужащие роты были подготовлены хорошо, но кое-кому запланированного учебного времени не хватило для выработки уверенности.

Эти случаи заставили командира роты сделать определенные выводы. Он стал внимательнее следить за тем, чтобы командиры взводов, отделений обучение любому приему начинали с его образцового показа в целом, затем объясняли и разучивали его в медленном темпе по элементам. После усвоения прием выполнялся слитно. Офицеры и сержанты добивались, чтобы подчиненные укладывались в нормативное время.

При таком обучении солдаты не только овладевают приемами метания гранат на дальность и меткость, но и приобретают необходимую психологическую устойчивость в своих действиях.

На начальном этапе боевой учебы, конечно, можно и нужно практиковать просто наблюдение обучаемыми опасной ситуации, чтобы они ее осознали, освоили на показных занятиях, например метание боевых гранат. Но в дальнейшем опасная ситуация должна становиться условием, при котором обучаемый выполняет задачи различной сложности. Так, при отработке способов борьбы с танками противника в частях Советской Армии применяется такое упражнение: солдат ложится на дно окопа, над которым движется танк. Как только машина пройдет над окном, обучаемый метает в нее учебную гранату (противотанковую). Бывает и такой вариант: солдат метает гранату навстречу танку, ложится на дно окопа, а после прохождения боевой машины вслед ей — другую, потом стрельбой из автомата холостыми патронами имитирует уничтожение экипажа, покидающего «горящий» танк. Иногда производится отработка борьбы с танками и на ровной местности. В этом случае обучаемый ложится между колеями гусениц, имитируя убитого, пропускает его над собой и «поражает» гранатой и т. д. Такое последовательное усложнение действий приближает психологическую модель к реально опасным условиям.

Практикой неоднократно подтверждено, что вне активной деятельности невозможно закалить волю и характер воина. «Нельзя воспитать мужественного человека, — подчеркивал А. С. Макаренко, — если не поставить его в такие условия, когда бы он мог проявить мужество» (Соч. в 3-х т. М., 1958, т. 3, с. 424).

Об этом постоянно помнит командир роты. Так, при отработке темы «Отделение в наступлении» (занятие проводилось тактико-строевым методом) активно использовалась контрольная полоса по тактической подготовке, оборудованная всем необходимым для ведения боя. Обучаемые прыгали через ров, пробегали по тесным проходам дышащего огнем лабиринта, «штурмовали» кирпичную стену и другие препятствия, вели огонь на ходу холостыми патронами.

Особенно хорошо действовали подчиненные сержанта О. Калкабаева. Они перекрыли временные показатели нормативов по тактической подготовке, ЗОМП и другим предметам, поразили все цели и получили хорошую психологическую закалку. Это помогло воинам успешно решать задачи на боевой службе. Например, рядовой И. Кузьмив при несении боевой службы на железнодорожном вокзале оказался в сложной ситуации, но не растерялся и, проявив мужество, спас от гибели трех женщин. Приказом командира части ему был предоставлен краткосрочный отпуск с поездкой на родину.

На занятиях (дневных и ночных), полевых выходах, боевой службе солдаты, сержанты, офицеры этой роты умело решают возложенные на них задачи. Действия воинов соответствуют характеру современного боя, конкретной обстановке. Командир подразделения, командиры взводов, создавая тактическую обстановку для каждого занятия или отдельных эпизодов учебного боя, применяют различные вводные, показывают противника сильным, коварным, хорошо вооруженным. Использование при этом имитационных средств, применение препятствий и заграждений приближают обстановку к боевой. В таких условиях солдаты учатся преодолевать под огнем «противника» противотанковый ров с водой по перекладным мосткам, бревнам, канатам, получают навыки в прохождении заболоченных мест, преодолевают стену разрушенного дома, заборы с колючей проволокой. Наличие этих и других участков, их продуманное расположение на местности заставляют обучаемых умело и быстро принимать решения, действовать смело, тем самым повышать свою психологическую стойкость.

В подтверждение сказанного можно привести пример с тактико-строевого занятия по теме «Взвод в наступлении». Оно проходило на учебном тактическом поле. Капитан Пониматко, контролируя действия командира взвода, путем подачи вводной заставил офицера принять решение на преодоление водной преграды. Преследуя «противника», солдаты вышли к водоему и вначале замешкались, но затем по примеру командира взвода смело вошли в воду и последовали за ним. В итоге было выиграно время, взвод успешно выполнил задачу, личный состав поднялся еще на одну ступень боевого мастерства.

Для выработки психологической устойчивости у подчиненных командир роты активно использует и занятия по ЗОМП. Прежде всего проводит тренировки на длительность пребывания в противогазах, учит действовать на зараженной местности, при применении противником оружия массового поражения и т. п. Поэтому не случайно третий год подряд воины добиваются отличных результатов по боевой и политической подготовке и рота занимает призовые места в спортивных соревнованиях. Немалую роль в этом сыграли партийная и комсомольская организации (секретари старший лейтенант М. Фокин, рядо-

вой В. Морозов). Вопросы повышения идейной и психологической закалки коммунистов и членов ВЛКСМ, их примерности в боевой и политической подготовке неоднократно рассматривались на партийных и комсомольских собраниях. Партийные и комсомольские активисты помогали командиру роты и его заместителю по политической части организовывать в предвыходные и выходные дни кроссы, различные спортивные соревнования по лыжам, волейболу, стрельбе, на полосе препятствий, что также способствовало развитию у воинов выносливости, ловкости, быстроты, усиливало их психологическую устойчивость на боевой службе, занятиях, обеспечивало готовность к перенесению моральных и физических нагрузок, позволяло дольше сохранить работоспособность.

К сожалению, среди части офицеров все еще бытует мнение: мол, у нас служба, тут «не до психики». В некоторой степени это объясняется тем, что психологическая подготовка не включается в оценочный показатель подразделения, хотя отдельные ее аспекты, безусловно, рассматриваются в ходе проверки боевой и политической подготовки, при анализе воинской дисциплины, определении уровня политико-морального состояния личного состава. Суть в другом — в недопонимании важности выработки у воинов психологической стойкости как действенного средства качественного выполнения задач боевой службы, укрепления дисциплины, дружбы и товарищества в воинских коллективах.

Психологическая устойчивость воина ярко проявляется в обстановке напряженности, возникающей под влиянием таких факторов, как опасность, появление новых раздражителей, усложнение ситуации на различных полевых занятиях по огневой, тактической, тактико-специальной, физической подготовке, повышенная ответственность за выполнение служебно-боевых задач и т. д.

В современном бою факторов, вызывающих внутреннюю напряженность, будет значительно больше, чем когда-либо. Поэтому необходима продуманная система морально-политической и психологической закалки воинов. Чтобы человек, отмечалось на июньском (1983 г.) Пленуме ЦК КПСС, воспитывался у нас не просто как носитель определенной суммы знаний, но прежде всего как гражданин социалистического общества, активный строитель коммунизма. Как показывает опыт передовых подразделений и частей, она ведется по нескольким направлениям. Первое — вооружение личного состава политическими знаниями, превращение знаний в убеждения.

Второе направление — создание правдивых представлений о современной войне вообще, если ее развяжут империалисты, и об особенностях общевойскового боя в частности.

Третье направление — обучение воинов в условиях, вызывающих у них большое внутреннее напряжение и приучающих к преодолению его отрицательного влияния.

Обычно это достигается увеличением темпа действий, сокращением сроков выполнения учебных задач, введением в занятия непредвиденных ситуаций, неожиданных усложнений, постановкой задач, решение которых требует смелости и решительности в бою и на боевой службе.

Четвертое направление — побуждение воинов к самостоятельной выработке стойкости, мужества, смелости, готовности в любое время вступить в борьбу с врагом и добиться победы. Повседневная работа над собой существенно повышает результативность всего процесса морально-политической и боевой подготовки личного со-

става, положительно сказывается на несении службы.

Разумеется, в каждом подразделении, на каждом занятии есть возможность в той или иной мере закалять воинов физически, повышать их морально-политические и психологические качества. Надо лишь не забывать о том, что только военнослужащий с твердой волей, стойкий в моральном и психологическом отношении, крепко закаленный идейно, способен успешно решать задачи как на боевой службе, так и в бою.

Полковник Б. ЛЕГАШОВ.

ОПРЕДЕЛЕНИЕ МОЩНОСТИ ЯДЕРНОГО ВЗРЫВА

Преподаватели Харьковского высшего военного училища тыла МВД СССР разработали и успешно применяют в учебной практике способ определения мощности ядерного взрыва вероятного противника. Сущность его заключается в следующем: наблюдатель, заметив вспышку взрыва, укрывается в окопе (траншее) и измеряет время, прошедшее от момента взрыва до подхода звука. После прохождения ударной волны, окончания действия светового излучения наблюдатель с помощью оптических приборов с делениями угломера (бинокль, стереотруба и т. п.) измеряет угловую величину ядерного взрыва.

Если нет оптических приборов, рекомендуется использовать обычную линейку с миллиметровыми делениями. Линейка рас-

полагается на удалении 50 см от глаза таким образом, чтобы ее обрез совпадал с верхней границей облака взрыва.

Отрезок на линейке, соответствующий высоте подъема облака, определяется по делению шкалы, которое приходится на основание облака или линию видимого горизонта. Длина отрезка (в миллиметрах) умножается на 2, чтобы линейные размеры облака перевести в тысячные деления угломера.

Зная время подхода звука (его можно определить с помощью секундомера, а при хорошей натренированности и путем подсчета) и угловую величину поднявшегося на максимальную высоту облака взрыва, остается по таблице найти нужную величину.

Время, с	Мощность взрыва, тыс. т								
	1	5	10	20	50	100	200	500	1000
	Угловая величина								
9	1—30	2—30							
12	1—25	2—12							
15	1—20	1—96	2—20	2—50	3—20				
18	1—18	1—83	2—08	2—40	2—92	3—41			
21	1—16	1—68	1—97	2—28	2—71	3—28			
24	1—15	1—62	1—87	2—18	2—68	3—12	3—62		
27	1—13	1—55	1—83	2—05	2—55	3—00	3—44		
30	1—10	1—50	1—75	2—00	2—50	2—90	3—30		
33	1—04	1—45	1—68	1—95	2—45	2—81	3—27	4—00	
36	1—02	1—41	1—66	1—91	2—83	2—75	3—16	3—87	4—41
39	1—00	1—38	1—61	1—84	2—30	2—69	3—07	3—76	4—25
42	0—96	1—35	1—57	1—80	2—21	2—60	3—00	3—67	4—21
45	0—95	1—33	1—53	1—78	2—20	2—53	2—93	3—56	4—13
48	0—93	1—31	1—50	1—75	2—12	2—50	2—90	3—53	4—06
51	0—91	1—26	1—47	1—70	2—11	2—47	2—82	3—52	3—97
54	0—90	1—22	1—44	1—66	2—05	2—44	2—77	3—41	3—88
57	0—88	1—21	1—42	1—65	2—02	2—37	2—73	3—36	3—81
60	0—87	1—20	1—40	1—63	2—00	2—36	2—70	3—30	3—80

Задача. По данным наблюдения временной интервал между вспышкой взрыва и моментом подхода звука составляет 60 с, высота подъема облака 70 мм. Определить мощность наземного ядерного взрыва.

Решение. 1. Угловая величина облака будет равна:

$$70 \text{ мм} \times 2 = 140 \text{ (т. е. } 1-40\text{)}.$$

2. По таблице в первой колонке находим время — 60 с и по этой же горизонтали угловую величину 1—40. От нее перемещаясь вверх, устанавливаем мощность взрыва — 10 тыс. т.

Подполковник-инженер А. ПОДКОПАЕВ.



НА ПУТИ К САМОСТОЯТЕЛЬНОСТИ

Основы знаний, первоначальные практические навыки своей будущей командирской деятельности молодые офицеры получают в военных училищах. И от того, каковы эти знания и навыки, насколько успешно офицер может применить их в дальнейшем, во многом зависит его становление в должности.

Практика показывает, что некоторые из молодых офицеров выходят из стен училища с малым багажом и знаний, и опыта, а потому оказываются неспособными эффективно выполнять обязанности по занимаемой должности. Вот пример. В отзыве, который получили в Саратовском высшем военном командном Краснознаменном училище имени Ф. Э. Дзержинского МВД СССР на выпускника лейтенанта А. Селиверстова, сказано: «В военном отношении подготовлен слабо, функциональные обязанности выполняет неудовлетворительно, допускает нечестность, имеет взыскания за личную недисциплинированность и халатное отношение к службе. Нетребователен к подчиненным, занятия проводит на низком организационном и методическом уровне».

Разумеется, во всем этом в первую очередь повинен сам молодой офицер. Но, видимо, и в училище не все сделали для того, чтобы подготовить его к самостоятельной деятельности.

Как в училище курсантов приучают к самостоятельности? Прямо скажем, слабо. Отстает курсант в учебе, нередко по лености, — помогут, возьмут, что называется, на буксир. Не выполняет задания на самоподготовке, потому что сам не прилагает должного усердия, — глядишь, над ним уже шефствует отличник. Даже о свободном времени курсанта заботятся, чтобы оно не проходило скучно, хотя сам он для этого пальцем о палец не стукнет.

Но вот вчерашний курсант переступил порог подразделения, и сам превратился в того человека, который обязан заботиться о подчиненных, учить их, отвечать за поведение каждого. Вот тут-то нередко и начинаются всякие казусы: вроде бы лейтенант должен уметь и толково проводить занятия, и организовать индивидуальную воспитательную работу, и многое другое, а он не умеет. И вовсе не потому, что не способен, а потому, что не подготовлен к самостоятельной деятельности. Вчера он мечтал

стать офицером, а сегодня, став им, не полностью представляет, с чего начинать.

И дело не только в теоретических знаниях: они, как правило, у всех прочные. Более того, посмотришь в диплом много выпускника — там сплошные пятерки, и в основном они объективны. А вот самостоятельности, умения работать с людьми, командирских навыков молодому офицеру явно не хватает. Отдельные из них по этой причине на первых порах и не оправдывают оказанного им доверия.

Конечно, быстро наверстать упущенное молодой офицер может и в подразделении. В конечном счете, взвод, рота — это не курсантские взвод и рота, и командир взвода, заместитель командира роты по политической части, начальник службы — это прежде всего сам организатор, воспитатель, ему есть где развернуться, проявить способность, инициативу. В большинстве случаев так и бывает. Молодые лейтенанты горячо берутся за дело, старшие товарищи умело направляют их энергию в нужное русло, и в короткие сроки вчерашние выпускники прочно становятся на ноги. Взять, к примеру, старшего лейтенанта А. Юрченко. Он окончил Орджоникидзевское высшее военное командное Краснознаменное училище имени С. М. Кирова МВД СССР в 1979 году. Два года командовал взводом, вывел его из отстающих в отличные. Вот уже второй год командует ротой, и тоже вполне успешно.

Но иногда в письмах в училище молодые офицеры жалуются на то, что самостоятельности и в подразделениях их учат мало. Чаще всего она «рузается» мелочной опекой старших. Командиры порой без всякой на то надобности вмешиваются в функции офицеров, подменяют их. Делается это, конечно, с благими намерениями — помочь подчиненным успешнее справиться с задачей, личным присутствием повлиять на качество боевой службы, учебы, на организованность и порядок. Все это, разумеется, хорошо. Но здесь нужно знать меру, уметь не переступить рубяж, за которым начинается недоверие к младшему. Если старший начальник уподобляется поводырю, без чьей подсказки подчиненный не может ступить и шагу, а еще хуже — подменяет младшего, работает за него, то от такой помощи больше вреда, чем пользы. Кроме того, подобные действия старшего приучают младших надеяться только

на подсказку, пагубно отражаются на формировании их командирских качеств.

Каким же образом устранить или хотя бы свести до минимума издержки в подготовке офицеров, в их становлении? Начну с училища. Поскольку четвертый курс выпускной, обучение на нем курсантов должно, на наш взгляд, иметь некоторые особенности, быть максимально приближенным к их будущей деятельности (обстановке). Следовательно, выпускнику в отличие от младшекурсника должна быть предоставлена определенная самостоятельность, разумеется, в тех пределах, которые позволяют училищные условия. Например, он (а не обязательно офицер) может возглавить культпоход в город с младшекурсниками, провести с ними беседу, политинформацию, спортивные игры и соревнования и т. д. Правильно поступают там, где всячески поощряют инициативу курсантов при организации досуга: они составляют планы вечеров отдыха, интересно, с выдумкой оформляют их и обеспечивают необходимый порядок.

Надежный путь выработки у них командирских качеств — назначение на сержантские должности, когда выпускник получает первые навыки руководства подчиненными, глубже осознает, в чем суть их воспитания, привыкает к ответственности.

Какое значение для роста самостоятельности курсанта имеет практика его работы с людьми, хотя бы в сержантских должностях, видно из письма лейтенанта А. Смольянинова: «...По прибытии в часть меня назначили на должность заместителя командира роты. Через месяц командир роты убыл на длительное время на учебу, и я остался за него. Вот тут-то и понял, что не по всем вопросам я подготовлен хорошо.

Меня ставили в тупик простейшие, известные, наверное, каждому сержанту вопросы. Я не знал толком, как говорить с подчиненными на разводе, при подведении итогов боевой службы, о нарушениях дисциплины, не говоря уже о том, как проводить занятия и инструктажи с личным составом, заступающим на боевую службу, составлять расписание занятий. Да что там расписание. Я понятия не имел, как составить заявку на получение боеприпасов со склада. Сейчас со стыдом вспоминаю, что первое время учился у сержантов организации занятий по строевой, огневой подготовке, ЗОМП и другим предметам.

А ведь всего этого не было бы, пройди я основательную практику на сержантской должности в училище и, главное, отнесись к приобретению ее ответственнее. Полностью ощутил свои пробы я только в роте, особенно когда, подавляя самолюбие, шел к командиру батальона и спрашивал о каждой мелочи. Он помогал мне, учил, но иногда в напряженные моменты у него вырывалось обидное, но справедливое: «Чему вас только в училище учили?»

Действительно, в училище я бы мог больше приобрести опыта, самостоятельности, практики работы с людьми, если бы,

во-первых, сам проявил должное стремление и, во-вторых, меньше бы меня опекали. А то ведь, помню, на занятиях за моей спиной стояли преподаватели, контролировали каждое действие, движение, тут же подсказывали выход. Я знал: если ошибусь, тотчас поправят, а потому не чувствовал личной ответственности за порученное дело и невольно привыкал к тому, что так будет и всегда, что в любой момент кто-то окажется рядом, поможет.

Конечно, в том, что я многое недополучил в училище, виноват сам. Но, наверное, более строгими, взыскательными должны были быть и командиры, и преподаватели. Тогда меньше было бы у меня и мне подобных ошибок и неудач в трудные годы лейтенантского становления».

Комментарии тут излишни. Однако кое-кто придерживается мнения, что через сержантские должности невозможно «пропустить» всех выпускников. В действительности это не так. Жизнь подтверждает, что в течение учебного года в каждой роте по сути дела можно всем курсантам дать месячную практику в выполнении обязанностей командиров отделений, заместителей командиров взводов. Следует также шире использовать физическую зарядку, различного рода мероприятия, связанные с подачей команд, производством действий, присущих командиру подразделения.

Все это должно быть включено в единый план, который представлял бы стройную систему привития курсантам командирских качеств и методических навыков. И такой план лучше всего разрабатывать командиру батальона совместно с командирами рот и преподавателями ведущих кафедр на весь период обучения. При этом учитывать требования учебных программ, мероприятия, проводимые с курсантами во внеучебное время, корректировать план на каждый учебный год. Кроме того, нужен точный персональный (пофамильный) учет работы курсантов. В некоторых училищах такой учет ведется в книжке, выдаваемой курсанту. Думается, целесообразно было бы вменить в обязанность командиров взводов вести его. При существующей системе учета не все мероприятия туда заносятся, поскольку курсанты неохотно предъявляют книжки, когда получают невысокие оценки. А раз так, то трудно бывает порой учесть, как обучаемые совершенствуют командирские качества и методические навыки.

Нельзя не отметить особую роль и значение войсковой стажировки. Именно в ходе ее курсант как бы примеряется к опытному офицеру и определяет, что же ему необходимо доделать в оставшееся до выпуска время. И старшим начальникам весьма важно проконтролировать, чтобы намеченное курсантом было выполнено, помочь ему «добрать» знаний, опыта.

Отсюда вытекает еще одна, не менее значительная задача — объективная оценка способностей и возможностей курсанта, показанных им на стажировке. Иногда командиры слишком захваливают стаже-

ров, неоправданно часто поощряют их, что создает у них ложное представление о своих качествах.

Однако какой бы надежный багаж ни получил курсант в училище, все же по-настоящему его характер формируется на практике, истинная самостоятельность приобретает только в деле. Повседневная жизнь частей и подразделений внутренних войск — лучший университет для становления характеров молодых офицеров, выработки воли, умения и навыков в управлении подчиненными. И ничто другое этого университета заменить не может. Уместно здесь напомнить слова В. И. Ленина о том, что «...ничего не стоит никакая школа, никакой университет, если нет практического умения» (Полн. собр. соч., т. 42, с. 77).

Главное в работе с молодыми офицерами — полное доверие им, строгая, но справедливая требовательность, помощь и поддержка при неудачах и непреходящая убежденность в их знаниях и способностях. Если старшие начальники внимательно относятся к подчиненным, не опекают их по мелочам, помогают избавиться от промахов, не ущемляя предоставленных им уставами прав, можно не сомневаться, что такие офицеры быстро утвердятся в своей должности, обретут нужные командирские качества, в том числе и самостоятельность.

Вот пример. Выпускнику Новосибирского высшего военного командного училища

МВД СССР лейтенанту А. Солнцеву поручили быть помощником руководителя на показательном занятии для офицеров на учебно-методическом сборе. Задание требовало от него глубоких знаний, умения постоянно поддерживать контакт с аудиторией. Кое-кто из старших офицеров сомневался, дескать, лейтенант Солнцев ранее в подобной роли не выступал и вряд ли справится с ней. Но опасения оказались напрасными: доверие старших окрылило его, придало новые силы. Он с особой остротой почувствовал свою ответственность и приложил максимум усилий, чтобы сделать дело как следует.

К сожалению, не перевелись у нас еще начальники, в воспитательном арсенале которых преобладают мелочная опека, окрик и разнос молодых офицеров за малейшую провинность, нетерпимость к их мнению и т. д. Все это порождает у вчерашних выпускников неуверенность в своих действиях, опасение, как бы не попасть в немилость, заставляет работать с оглядкой. При таком подходе к делу о выработке самостоятельности не может быть и речи. Чтобы офицер обрел самостоятельность, надо ежедневно и ежечасно, всеми формами и методами воспитывать в нем качества командира-единоначальника, несущего всю ответственность за порученный участок, в полном объеме использующего свои уставные права и обязанности.

Полковник Г. ОЛЬШЕВСКИЙ.

ПО ТРУДУ И ЧЕСТЬ

В тот день младший сержант Пашаев Али Азоб оглы нес службу на транспортном КПП. Одна за другой на контрольную площадку въезжали большегрузные автомашины. Четко и расторопно действовали воины из досмотровой группы. Одну из машин, водитель которой, не заглушив двигатель, попросил быстрее пропустить на объект, Пашаев решил осмотреть лично. Когда он попытался заглянуть под кабину, водитель включил заднюю скорость и отъехал в сторону. Потом подошел к младшему сержанту и, предложив ему деньги, попросил про-

пустить его без досмотра. О случившемся Пашаев поставил в известность начальника караула и ДПНК. При досмотре машины было обнаружено большое количество запрещенных предметов.

Это только один пример из служебной деятельности командира отличного отделения младшего сержанта А. Пашаева. Так же бдительны и умело несут службу и его подчиненные. Многие из них неоднократно поощрялись командирами и начальниками. А пример, как нужно с честью и достоинством выполнять свой воинский долг, повседневно подает им их командир отделения. За отличные

показатели в боевой и политической подготовке он удостоен знака «Отличник Советской Армии», награжден знаком «За отличие в службе» II степени. Классный специалист, спортсмен-разрядник Али Азоб оглы находит время плодотворно трудиться и на комсомольском поприще. За хорошо поставленную работу с молодежью, достигнутые ими высокие результаты в боевой службе и боевой учебе секретарь бюро ВЛКСМ младший сержант Пашаев был награжден знаком ЦК ВЛКСМ «Молодой гвардеец пятилетки».

По труду, как говорится, и честь!

Лейтенант С. КОМАРОВ.

ПРАВОВАЯ КОМПЕТЕНТНОСТЬ ОФИЦЕРА

Солдат, как и положено, возвратился в часть вовремя, без замечаний. Конечно, хорошо, что хорошо кончается, но могло кончиться и неприятно. Дело в том, что командир части предоставил ему увольнение с выездом в другой гарнизон, не подозревая, что тем самым допустил нарушение устава. Когда же ему сказали об этом, он не на шутку обиделся: где, мол, сказано в уставе, что так делать нельзя?

Да, прямо об этом не сказано ни в одном уставе. Однако, внимательно вчитываясь в статью 79 Устава гарнизонной и караульной служб Вооруженных Сил СССР, нельзя не прийти к выводу о неправомерности таких действий. Она, эта статья, гласит, что военнослужащие, прибывшие по увольнительным запискам из другого гарнизона, задерживаются и направляются в военную комендатуру, то есть начальник патруля прекращает увольнение таким лицам.

Неправильно было бы судить об уровне правовой компетентности командира по одному такому случаю, факт этот, с правовой точки зрения, несложен. Но как же велик риск юридической ошибки, когда встает вопрос о принятии решений, специально не оговоренных в правовых документах, а если и оговоренных, то лишь принципиально. Такие решения приходится принимать и осуществлять на основе совокупности ряда юридических норм, закрепленных к тому же в разных правовых актах. И тут мало одного текстуального знания законов, уставов. Нужны еще и элементарная осведомленность в теории права, понимание того, каким образом взаимодействуют различные законы.

Это можно проследить на примере применения статьи 45 Дисциплинарного устава Вооруженных Сил СССР. Она предоставляет большие права командиру части, соединения, начальнику военного учреждения, которые в соответствии со статьей 29 Основ уголовного судопроизводства Союза ССР и союзных республик являются органами дознания. Велика и ответственность этих лиц за правильное применение мер государственного принуждения в борьбе с воинскими правонарушениями.

Вопрос о том, передать материал на ви-

нового военно-следственным органам или ограничиться дисциплинарным взысканием, командир (начальник) решает не произвольно, а строго руководствуясь и положениями теории права, и его конкретными нормами. Чтобы обеспечить правомерность действий по применению названной статьи Дисциплинарного устава, необходимо знать, что такое преступление по советскому уголовному праву, в том числе воинское. Содержание этих понятий определено в статье 7 Основ уголовного законодательства Союза ССР и союзных республик и статье 1 Закона об уголовной ответственности за воинские преступления.

Следует иметь в виду и своеобразие Закона об уголовной ответственности за воинские преступления. А он отличается тем, что многими его статьями (3, 5, 7—9, 14, 19—24, 32) предусмотрена возможность привлечения виновных в совершении воинского преступления как к уголовной, так и к дисциплинарной ответственности.

И тут возникает необходимость правильно разграничить воинское преступление и дисциплинарный проступок, определить, есть ли в допущенном нарушении воинской дисциплины признаки преступления или же по степени общественной опасности оно может быть квалифицировано как дисциплинарный проступок.

Произвести такую оценку — дело непростое. Здесь мало убедиться, что рассматриваемое правонарушение содержит признаки воинского преступления и что в данном конкретном случае закон допускает применение дисциплинарного воздействия. Надо еще выяснить, есть ли смягчающие вину обстоятельства. Сделать это можно, лишь обратившись к статье 38 Уголовного кодекса РСФСР (соответствующим статьям УК других союзных республик) и непременно к статье 88 Дисциплинарного устава.

Оценивая преступление, надлежит учесть и отягчающие вину обстоятельства. Их перечень содержится в статье 39 УК РСФСР (соответствующих статьях УК других союзных республик). При этом должны быть исследованы и все положения статьи 92 Дисциплинарного устава.

Абсолютное большинство командиров

(начальников) при осуществлении функций дознания умело пользуются всем комплексом правовых норм, содержащихся в законах и уставах. Это позволяет им оперативно выявлять причины противоправных поступков отдельных военнослужащих, обеспечивать высокую эффективность мер уголовного и дисциплинарного воздействия. В воинских коллективах, которые они возглавляют, утверждаются неукоснительный уставной порядок, обстановка законности и справедливости.

Однако, хоть и исключительно редко, встречаются еще случаи, когда виновные в совершении воинского преступления привлекаются к дисциплинарной ответственности без достаточных на то оснований, то есть закон либо вообще исключает такую меру, либо допускает ее, но при наличии смягчающих вину обстоятельств, а они-то в действительности отсутствовали. И происходит это главным образом из-за слабого знания того, как взаимодействуют законы и уставы, неглубокого проникновения в сущность содержащихся в них правовых норм.

В практике применения статьи 45 Дисциплинарного устава хоть и не часто, но встречаются правовые ошибки, допускаемые командирами рот и других подразделений. Некоторые из них, неправильно толкуя ее положения, превышают свои права в определении вида ответственности военнослужащих, нарушивших воинскую дисциплину, самовольно квалифицируют случившееся как проступок и налагают дисциплинарное взыскание на виновного, совершившего в действительности воинское преступление.

Названная категория командиров, безусловно, имеет отношение и весьма существенное к применению статьи 45 устава. Им первым становится известно о возникшем правонарушении. Они должны проверить относящиеся к нему обстоятельства и на этой основе сделать предварительный вывод о характере возможной ответственности правонарушителя. В рапорте, донесении вышестоящему начальнику, руководствуясь соответствующими нормами законов, уставов, они обязаны осветить вопросы, интересующие орган дознания при принятии решения о применении норм указанной статьи устава. В их числе обстоятельства допущенного правонарушения, данные, характеризующие личность виновного, степень его вины, а также соображения о виде ответственности, к которой целесообразно было бы привлечь его.

Высокая правовая компетентность нужна всем без исключения офицерам. Любому из них может быть поручено производство дознания, административного расследования, подготовка того или иного правового документа. Офицеры штабов и служб, осуществляя функции по своим направлениям деятельности, проводят ревизии и инвентаризации, проверяют выполнение приказов. И во всех случаях, чтобы обеспечить соблюдение социалистической законности, полное соответствие готовящихся документов законам и уставам, от исполнителей

требуется знание действующих на этот счет законоположений. Они обязаны тщательно исследовать все вопросы, связанные с порученным делом, сопоставить все свои решения и действия с нормами законов, уставов, приказов, инструкций, наставлений и т. п., обстоятельно доложить командиру (начальнику) результаты работы, свои выводы и предложения. Вполне понятно, что и командир не может ограничиться лишь подписанием документа. Прежде чем принять окончательное решение, он глубоко вникает в его содержание, тщательно вчитывается в каждое слово, пункт и даже знак препинания, взвешивает обоснованность и законность предложенных выводов и мер.

Элементарная юридическая грамотность нужна офицеру на каждом шагу. Это, к примеру, наглядно проявляется в его повседневной дисциплинарной практике. В самом деле, уставы ведь не содержат перечня заслуг, дел, за которые надлежало бы применять те или иные поощрения, точно так же в них нет и перечня проступков, за которые на виновных следовало бы накладывать точно определенные взыскания. Командир, руководствуясь социалистическим правосознанием, положениями законов и уставов, сам в пределах своих полномочий определяет такой вид поощрения отличившегося военнослужащего, такую меру наказания в отношении нарушителя дисциплины, которая, по его мнению, окажет более эффективное воздействие и на того, к кому оно применяется, и на весь воинский коллектив.

Советские законы, воинские уставы предоставляют командиру (начальнику) достаточно прав для поддержания сознательной воинской дисциплины, твердого внутреннего порядка. Умелое их использование — показатель высокой правовой компетентности офицера. Однако отдельные случаи применения не предусмотренных уставами мер воздействия, превышения прав, несправедливости наказания, сокрытия нарушений воинской дисциплины, а также примиренческого отношения к таким действиям и поступкам со стороны подчиненных командиров — свидетельство недостаточно высокой правовой культуры офицера, его низкой юридической грамотности.

Командир, политработник, глубоко знающий действующее законодательство, основные вопросы правового регулирования военной службы, имеющий развитое социалистическое правосознание, убежденный в социальной ценности, справедливости, целесообразности норм законов и уставов, не позволит себе отступить от них. Он в точном соответствии с ними решит любой правовой вопрос, своевременно примет и осуществит правомерные решения, направленные на устранение причин, способствовавших нарушению воинской дисциплины, на восстановление нарушенного порядка, прав и законных интересов военнослужащих. Только такой офицер может успешно выполнять свой служебный долг, твердо и последовательно проводить

382

в жизнь политику Коммунистической партии, в том числе в области укрепления Вооруженных Сил СССР и их составной части — внутренних войск, социалистической законности и правопорядка, быть примером для подчиненных в соблюдении правовых, моральных и этических норм поведения.

Военное дело, как никакая другая сфера человеческой деятельности, детально урегулировано нормами права. Подробная регламентация всей жизни и деятельности, порядка организации и несения боевой службы придает всему организму войск, в том числе внутренним, высокую степень слаженности, упорядоченности служебных отношений, позволяет направлять волю и энергию военнослужащих, воинских коллективов на достижение поставленных целей и задач. Любая оплошность, малейшее несоблюдение установленного порядка грозят самыми опасными последствиями. А это значит, что все законы о военной службе должны быть не только хорошо изучены воинами, прежде всего офицерами, но и правильно поняты с тем, чтобы обеспечить единообразное их выполнение.

Вот почему юридические знания — один из показателей и военной квалификации офицера. Как бы ни был он хорошо подготовлен в военном отношении, ему нужно еще знать и уметь на практике применять многочисленные нормы права. Без этого просто не обойтись. А кто ограничивает свой кругозор узкоспециальными рамками, тот сужает свое представление о воспитательной роли как начальника и воспитателя подчиненных, организатора их жизни, быта и боевой деятельности.

Конечно, советское законодательство, в том числе и военное, весьма обширно. Знать все его нормы — задача непосильная. В первую очередь надо хорошо усвоить положения марксистско-ленинской теории о государстве и праве, защите социалистического Отечества, сущности социалистической законности, ее принципах; правильно понимать и проводить в жизнь решения Коммунистической партии и Советского правительства в области государственного и военного строительства.

Важнейшей частью юридического кругозора офицера является твердое знание правовых основ своей повседневной служебной деятельности: Закона о всеобщей воинской обязанности, общевоинских уставов, положений, наставлений, инструкций, приказов, регламентирующих жизнь, быт, боевую деятельность военнослужащих, служебные права и обязанности.

Объем правовых знаний командиров, политработников внутренних войск, особенно конвойных частей и подразделений, обуславливается, кроме того, характером боевой службы, которую они несут. Им нужны глубокие знания решений Коммунистической партии и Советского правительства, направленных на борьбу с преступностью, укрепление социалистической законности и правопорядка в нашей стране, Основ исправительно-трудового законодательства Союза ССР и союзных республик,

принципов советской исправительно-трудовой политики, положений Устава внутренних войск, других документов, определяющих правила охраны исправительно-трудовых учреждений, режима содержания осужденных.

И чем выше должностное положение командира (начальника), тем больше должен быть объем его правовых знаний, а чем он полнее, тем компетентнее офицер как руководитель.

К примеру, командир полка. Он и воинский начальник, и администратор, и хозяйственник, и распорядитель материальных и денежных средств. И каждое из этих направлений его деятельности регламентировано специальной отраслью права. Ему приходится издавать письменные приказы, иметь дело с применением административного, хозяйственного, трудового, финансового, земельного и даже уголовного законодательства.

Одним словом, вся повседневная служебная деятельность офицера — это практическое претворение в жизнь Конституции СССР, военной присяги, уставов, других правовых актов в интересах укрепления воинского правопорядка и дисциплины, сплочения воинских коллективов, а в конечном счете — в интересах повышения боевой готовности частей и подразделений.

Главная сфера этой деятельности — административная, управленческая, направленная на организацию боевой службы, внутреннего порядка, процесса обучения и воспитания личного состава. Свое право осуществлять административно-распорядительные функции командир реализует в форме приказа. Право это в высшей степени ответственное. Отдавая приказ, командир повелевает подчиненными, направляет их усилия на достижение определенных целей, наделяет их конкретными полномочиями, разрешает одни действия и поступки и запрещает другие. Степени ответственности этого права должно соответствовать и отношение к изданию приказа как важнейшего акта военного управления. Приказ, безусловно, должен соответствовать законам и уставам, не выходить за пределы полномочий командира. Задачи, которые он ставит, должны быть выполнимы только законными средствами и способами.

Абсолютному большинству командиров (начальников) присуще глубокое понимание ленинского учения о государстве и праве, ответственное отношение к осуществлению административно-распорядительных функций. Полнота использования должностных полномочий сочетается у них с деятельностью в строгих рамках предоставленной власти, уставная требовательность — с заботой о людях, уважением их чести и личного достоинства, прав и законных интересов. Высокая правовая компетенция, наряду с другими качествами, позволяет им твердо руководить частями и подразделениями, процессом боевой службы, обучения и воспитания личного состава, квалифицированно решать вопросы, свя-

занные с совершенствованием боевой готовности, уверенно выполнять свои служебные обязанности, проявлять самостоятельность и инициативу.

К сожалению, есть еще офицеры, недостаточно осведомленные в вопросах права, допускающие ошибки при осуществлении административно-распорядительных функций. Эти ошибки ослабляют силу приказа как закона, подрывают авторитет командира. Противоправный приказ, естественно, отменяется, а лицо, издавшее его, несет ответственность за вред, причиненный его выполнением.

Так, к примеру, и произошло с приказом одного из командиров, которым был уволен в запас Советской Армии прапорщик В. Юнусов по достижению предельного возраста состояния на действительной военной службе. Юридическая ошибка лиц, оформлявших пенсионные документы, привела к неправильному расчету выслуги лет, а в конечном счете к лишению Юнусова пенсии.

Приказ, серьезно ущемивший права и законные интересы потерпевшего, старшим начальником отменен. Время вынужденного прогула прапорщика со дня его увольнения по день отмены приказа об увольнении засчитано в срок непрерывной службы. Виновные в халатности, допущенной при оформлении материалов на увольнение Юнусова, понесли дисциплинарные взыскания.

«Нормальный ход нашего общественно-го развития, — подчеркивал на июньском (1983 г.) Пленуме ЦК КПСС товарищ Ю. В. Андропов, — немыслим без строжайшего соблюдения законов, охраняющих интересы общества и права граждан».

Требования к правовой компетентности, юридической культуре офицера ныне все более возрастают. Расширяется объем, усложняется содержание деятельности по организации и руководству боевой службой, учебно-воспитательным процессом. С каждым годом на военную службу приходит молодежь с возросшим общеобразовательным и культурным уровнем.

В процессе активной правотворческой деятельности Советского государства по обновлению и совершенствованию законодательства, в том числе военного, на базе новой Конституции СССР внесены существенные изменения и дополнения в правовые акты, определяющие порядок прохождения военной службы личным составом, права и обязанности воинских должностных лиц. Немало нового появилось в Законе о всеобщей воинской обязанности, в общевоинских уставах. И процесс этот, направленный на более точное и четкое регулирование различных сторон воинских правоотношений, по мере необходимости будет продолжаться.

Вполне понятно поэтому, что нельзя довольствоваться ранее приобретенными знаниями. Без постоянного их пополнения невозможно свободно ориентироваться в законодательстве и точно выполнять его.

За последние годы во внутренних войсках установилась стройная система пра-

вовой подготовки офицеров и всего личного состава, преследующая цель активно формировать у военнослужащих социалистическое правосознание, прививать командирам и политработникам навыки правомерного руководства воинскими коллективами, боевой службой.

Отправные знания основ советского законодательства офицеры получают в высших военных училищах. В частях и подразделениях они совершенствуются в процессе занятий по марксистско-ленинской и командирской подготовке, участия в различных воспитательно-правовых мероприятиях.

Важным фактором, способствующим планомерной работе по расширению юридического кругозора офицеров, явилось включение в учебный план марксистско-ленинской подготовки раздела «Основы правовых знаний». В лекциях по этому курсу пропагандисты не только освещают вопросы теории государства, права и законности, но и рассматривают конкретные примеры из судебной практики, различные правовые ситуации, возникающие на боевой службе, анализируют обстоятельства, изложенные в протестах и представлениях военных прокуроров, в определениях военных трибуналов. При этом обучение сопровождается разъяснением отрицательных последствий разрывов с законами, нарушением правовых норм.

Руководителям групп политзанятий по ряду тем читаются инструктивно-методические доклады. Иногда это делают военные юристы, работники исправительно-трудовых учреждений. Некоторые офицеры учатся в юридических вузах, на правовых факультетах университетов марксизма-ленинизма.

Существенным дополнением к организованным формам юридической подготовки служит «План мероприятий по правовому воспитанию во внутренних войсках МВД СССР». В нем определены основные направления, цели и задачи воспитательно-правовой работы, тематика единых политем, лекций, докладов и бесед по нравственно-правовым вопросам.

Но за всем этим нельзя забывать о качественной стороне плановой и факультативной правовой подготовки. Важно повышать возможности обучения, усиливать его влияние на формирование у офицеров социалистического правосознания. А это значит прежде всего обеспечить высокое качество занятий, лекций, других правос воспитательных мероприятий, их посещаемость.

Положительно решаются эти вопросы в батальоне, где командиром подполковник М. Гогошин. Здесь правовое обучение и воспитание офицеров проходит комплексно, в тесном взаимодействии с военными юристами, при активном участии партийной организации. Командиры и политработники периодически обмениваются опытом правового воспитания личного состава, некоторые заслуживаются по конкретным вопросам правовой работы, направленной на предупреждение нарушений воинской дисциплины. Многие офицеры систематически выступают перед личным составом с

лекциями и беседами, разъясняющими законы и воинские уставы. Все это положительно сказывается на укреплении воинской дисциплины и внутреннего порядка в подразделениях, соблюдении социалистической законности личным составом при выполнении задач боевой службы.

И все же главный путь к расширению юридического кругозора, росту правовой компетентности офицера — самостоятельное изучение теории права и нормативного материала. И это вполне доступно каждому.

Многие офицеры целеустремленно используют все возможности для пополнения багажа юридических знаний, стали постоянными подписчиками журнала «Человек и закон», обращаются и к таким специальным журналам, как «Социалистическая законность», «Советская юстиция», к «Ведомостям Верховного Совета СССР» и «Собраниям постановлений Правительства СССР», к аналогичным изданиям союзных республик.

Заслуживают одобрения и те, кто активно использует для самообразования учебники по различным отраслям права, методические пособия и брошюры, предназначенные для командиров и политработников, в которых в систематизированном виде излагаются и даже растолковываются многие нормативные правовые акты. В их числе справочники по законодательству, содержащие сведения о порядке исполнения гражданами СССР всеобщей воинской обязанности, льготы по военному и их семьям, а также военнообязанным и лицам, уволенным в запас и отставку.

Оправдывает себя метод ведения выписок из прочитанного, их систематизация, комплектование библиотечки юридической литературы, формирование папок с вырезками из газет и журналов по вопросам нравственного и правового воспитания. Такие подборки называют книгами, изданными в единственном экземпляре.

Так, к примеру, поступает заместитель командира роты по политической части лейтенант Н. Пахомкин. Он выписывает журнал «Человек и закон», серии брошюр общества «Знание»: «Государство и право», «Этика» и «Эстетика». Постоянно следит за публикациями периодической печати по

вопросам права. Все это позволяет ему эффективно вести воспитательно-правовую работу с подчиненными.

Жизнь, практика убеждают, что офицер, систематически занимающийся юридическим самообразованием, не испытывает особого дефицита в правовых знаниях. Имея под рукой нужные источники и консультируясь при необходимости с опытными сослуживцами, военными юристами, он легче находит правильное решение вопросов административно-распорядительного, управленческого характера, целенаправленнее и результативнее осуществляет правовое воспитание подчиненных, неизмеримо меньше подвержен опасности юридических ошибок.

И дело не только в объеме знаний конкретных правовых норм, приобретаемых в процессе самостоятельной работы, но и в широте мышления, которое развивается этими знаниями. Пусть офицер не сможет процитировать на память ту или иную статью закона, устава, но, обладая высоким социалистическим правосознанием, он, прежде чем принять то или иное решение, обязательно задумается, а правомерно ли поступает, вовремя обратится к закону. На основе общих представлений о праве он верно прочтет и истолкует и конкретную норму закона, устава.

Сама жизнь, служебная необходимость обязывают офицеров обогащать свой юридический багаж настойчиво и целеустремленно. Интересы боевой службы, забота о поддержании высокой боевой готовности частей, подразделений, караулов побуждают каждого из них быть решительным поборником сознательной воинской дисциплины, уставного порядка и социалистической законности.

Сегодня все формы, методы и средства правового обучения и воспитания офицеров, военнослужащих других категорий подчинены выработке у них высокого социалистического правосознания на базе углубленного изучения и неуклонного претворения в жизнь решений XXVI съезда партии, ноябрьского (1982 г.) Пленума ЦК КПСС, направленных на дальнейшее повышение организованности и дисциплины на всех участках коммунистического строительства, в том числе и в области военной деятельности.

Полковник М. ЗЮЗИН.

ПО СЛЕДАМ НАШИХ ВЫСТУПЛЕНИЙ

«ДРУЖБЕ — КРЕПНУТЬ!»

В материале под таким названием (1982, № 11) подвергнута критике одна из частей, где в ряде отдельно дислоцированных рот отсутствовала наглядная агитация об условиях труда и быта бывших воинов на подшефной ударной комсомольской стройке.

Как сообщил в редакцию начальник политического отдела, критическое выступление журнала внимательно изучено, обсуж-

дено на совещании политотдела и на семинаре с комсомольскими работниками. Все замечания признаны обоснованными.

На места даны указания оформить наглядную агитацию. Выполнение этого распоряжения взято под контроль.

Итоги отбора и направления добровольцев на стройку в мае с. г. рассмотрены на семинаре с комсомольскими работниками, заслушаны отчеты двух из них.

ЭКЗАМЕНУЕТ ПОЛЕ



В учебном взводе, которым командует лейтенант С. Ткачев, готовят специалистов инженерно-технических средств охраны. Пройдет немного времени, и курсанты разъедутся по подразделениям на должности начальников передвижных электростанций, мастеров по ремонту ТСО. А пока — напряженные ратные будни, до предела заполненные тренировками, занятиями.

Наш фотокорреспондент вместе с подчиненными лейтенанта С. Ткачева участвовал в полевом выходе подразделения. В условиях, приближенных к реальным, курсанты успешно решали различные задачи, за что получили высокую оценку старшего начальника.

Он отметил особо старательное отношение курсантов взвода к занятиям по инженерной подготовке. На них будущие специалисты ИТСО устанавливали противотанковые мины, проделывали проходы в проводочных заграждениях (на правом верхнем снимке; на переднем плане кандидат в отличники курсант В. Сагайдак).

Кроме того, воины тренировались в изготовлении элементов фортификационных сооружений с помощью передвижной электростанции (правый средний снимок), строили блиндаж беззрубочной конструкции без засыпки котлована (правый нижний снимок), оборудовали полевой пункт водоснабжения на месте естественного родника (на левом снимке заместитель командира взвода сержант Б. Бреус проверяет качество выполненных работ).

В ходе полевого выхода курсанты закрепили ранее полученные умения и навыки. Он стал для них хорошим экзаменом на боевую зрелость.

Фото прапорщика

А. Губина.

911
204

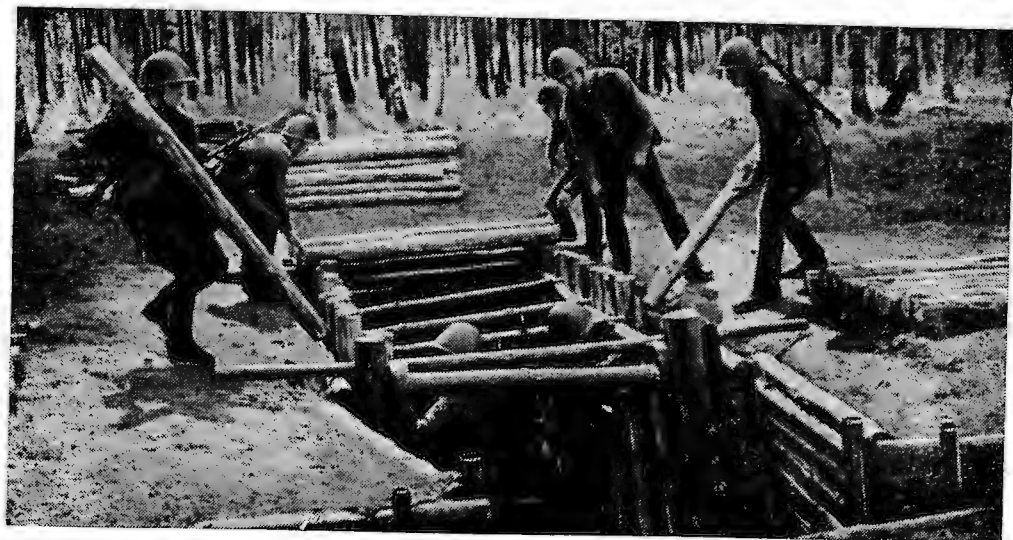

УЧИТЬ И ВОСПИТЫВАТЬ СЕРЖАНТОВ

Определяя место и задачи младшего командного состава, М. В. Фрунзе в свое время говорил: «Младший комсостав образует ту основу, на которой зиждется все дело дисциплинирования, боевой спайки и боевой подготовки части. Пребывая постоянно в среде красноармейцев, младший командный состав является существенным проводником всех воспитывающих частей влияния и воздействий сверху» (Избр. произв. М., 1957. Т. 2, с. 376).

Эти слова выдающегося советского полководца актуальны и сегодня. Практика показывает: где сержанты хорошо обучены, воспитаны, в полном объеме выполняют возложенные на них обязанности, там и дисциплина среди личного состава лучше, и порядка во всем больше. Вот почему мы заботимся о командирском становлении сержантов, о том, чтобы каждый из них действовал самостоятельно в пределах предоставленных ему прав.

Прежде всего организуем планомерную учебу с ними. Особое внимание я уделяю инструкторско-методическим занятиям. Провожу их перед отработкой новой или более сложной темы, по которой сержанты будут заниматься с подчиненными. Накануне обязательно инструктирую сержантов, что они обязаны знать, какие пособия изучить, какую материальную базу иметь. На занятиях ставлю их в такие условия, когда они должны в ограниченное время принимать решения, отдавать распоряжения, контролировать их выполнение. При этом обращаю внимание, чтобы сержанты не только хорошо умели делать то, чему они будут учить подчиненных, но и знали, как методически правильно устранить тот или иной недостаток обучаемых. Это помогает развивать у младших командиров самостоятельность, инициативу, уверенность в своих силах.

Наряду с этим мы организуем с ними изучение основ педагогики и психологии. С помощью офицеров политотдела части разработана специальная тематика лекций, бесед с сержантами. Среди них, например, такие: «Нравственные основы воинской дисциплины», «Психологический климат в воинском коллективе и роль сержанта в его укреплении», «Дисциплинарная практика сержанта как необходимое условие укрепления воинской дисциплины» и другие. Еженедельно я анализирую практику сержантов, отмечаю положительные моменты, указываю на ошибки. Я и другие офицеры роты строго оберегаем авторитет сержантов: не делаем им замечаний в присутствии подчиненных, обращаемся к ним по-установочному.

Немаловажную роль в становлении сержантов играет наблюдение за их повсе-

дневной деятельностью, помощь в совершенствовании командирских качеств и методических навыков. Помню, первое время командир отделения сержант В. Золотарев не мог найти контакта с подчиненными. Вроде и солдаты подобрались в отделении неплохие, а сторонились они своего командира. Правда, нарушений дисциплины здесь не было, но тем не менее отделение из месяца в месяц плелось в хвосте. Нас это, естественно, заинтересовало. Внимательно присмотревшись к стилю работы сержанта Золотарева, мы увидели, что он нередко бывает излишне придирчив к подчиненным. Скажем, кто-то небрежно заправил постель, представил на осмотр не очень хорошо вычищенный автомат и т. д. Вместо того чтобы напомнить подчиненному, как следует поступать, показать, заставить переделать, командир отделения вначале долго отчитывал его, причем зачастую резко, и только потом давал возможность исправить ошибку. Солдаты нервничали, а случалось, грубили. Все это осложняло их отношения с командиром.

Мы посоветовали сержанту Золотареву в таких случаях не горячиться и не придираться, а поступать так, как написано в уставе — отдать приказание и контролировать его выполнение. И все это без лишнего слов. Подсказали, что нужно ближе быть к подчиненным, хорошо знать каждого из них. В повседневной жизни изучать их поведение в разных ситуациях, анализировать поступки, делать соответствующие выводы. Стараться замечать не только плохое, но и хорошее и, опираясь на это хорошее, проводить воспитательную работу. К чести Золотарева, он внял нашим советам, и вскоре у него дела пошли на лад.

Сержанты успешно справятся со своими обязанностями только в том случае, если будут примером в дисциплине, соблюдении требований присяги, уставов. Воспитать их такими — долг офицеров, партийной, комсомольской организаций.

Приведу пример. Младший сержант Б. Мусаров прибыл в роту из учебного подразделения с удовлетворительной характеристикой. В ней отмечалось немало недостатков: он был слабо подготовлен по некоторым предметам, не умел твердо превращать в жизнь многие требования уставов, не в полном объеме представлял обязанности командира отделения, не имел должных методических навыков.

И началась наша кропотливая работа с младшим сержантом Мусаровым. Индивидуальные беседы, задания, разбор просчетов, допущенных командиром отделения за сутки, воспитание на положительных примерах в конечном счете дали свои результаты.

Сложна и многогранна работа сержанта по воспитанию подчиненных. Не случайно уставы наделяют младших командиров большими правами и обязанностями. Важно, чтобы они умело пользовались ими. Однако на практике не всегда так бывает. Отдельные сержанты не используют предоставленной им власти, самоустраиваются от воспитания подчиненных, стараются, чтобы за нарушения дисциплины их наказывал старший начальник. И невдомек им, что в этом случае так или иначе подрывают свой авторитет. Чтобы подобного не случилось, мы каждую неделю на совещании сержантов обсуждаем вопросы поощрения и наказания ими солдат. Подсказываем, за кем из отстающих нужно закрепить отличников боевой службы, боевой и политической подготовки, активистов отделения, взвода, с кем в течение недели индивидуально следует поработать заместителю командира взвода.

Практикуем мы и такую форму воспитания сержантов, как устное аттестование их. При этом указываем им на положительные и отрицательные стороны в воспитании и обучении подчиненных, выполнении задач боевой службы. Прапорщики, а они у нас все коммунисты, помогают сержантам усвоить тонкости боевой службы, обучения и воспитания подчиненных. И это как нельзя лучше сказывается на общих показателях роты. За последние годы на объектах, охраняемых подразделением, не допущено побегов, нарушений социалистической законности, запрещенных связей и грубых нарушений воинской дисциплины, она объявлена отличной.

Все это позволяет сделать вывод о том, что при правильной постановке обучения и воспитания сержантов можно успешно решать многие вопросы, в том числе и укрепления дисциплины и порядка в роте.

Майор С. КУРНОСОВ.

С ПОМОЩЬЮ КОЛЛЕКТИВА

Высокий уровень дисциплины в любом коллективе в немалой степени зависит от той нравственной обстановки, которая сложилась в нем, от силы общественного мнения, направленного на укрепление порядка, подчеркивалось на июньском (1983 г.) Пленуме ЦК КПСС.

Дисциплинарный устав Вооруженных Сил СССР обязывает командира (начальника) всемерно использовать силы общественности в укреплении воинской дисциплины. Однако выразителем интересов командира коллектив может стать только тогда, когда каждый его член достаточно сознатель, когда есть взаимная требовательность, если он целеустремлен, дисциплинирован и организован. Вынося на обсуждение общественности тот или иной вопрос, командир должен знать, что коллектив скажет и как проведет в жизнь его требования. Поэтому надо постоянно формировать мнение общественности в нужном направлении. Это тема особого разговора. Я же остановлюсь на том, как мы опираемся на силу коллектива в укреплении воинской дисциплины. Предварительно подчеркну, что в нашем батальоне заметны руководящая роль командира, влияние партийной и комсомольской организаций, между военнослужащими сложилась крепкая дружба, создана обстановка требовательности и взаимной выскательности. Не случайно батальон носит звание отличного.

Припоминается, когда отступил от требований устава сержант Х. Иорданиян, его поступком возмущались не только сержанты, но и солдаты. Он чувствовал на себе осуждающие взгляды подчиненных, слышал их недоуменные вопросы по поводу случившегося. Когда поступок Иорданияна рас-

сматривался на бюро ВЛКСМ, сочувствующих ему не было.

То же самое было в другой роте с заместителем командира взвода старшим сержантом С. Мусиним. Требуя от подчиненных соблюдения распорядка дня, сам он нередко нарушал его, полагая, что ему все можно и с него за это коллектив не спросит. А произошло обратное. Мусин вначале отчитывался о своем поведении на собраниях сержантов роты, потом батальона, после чего — на заседании бюро ВЛКСМ. И нигде, никто не оправдывал его, не принял во внимание так называемых объективных причин. Более того, сослуживцы требовали строго наказать его за совершенный проступок.

К сожалению, иногда при обсуждении проступков нарушителей от них обязательно добиваются публичного покаяния, заверения в недопущении впредь подобного. Иные ловкачи быстро улавливают, что коллективу нужно, и охотно дают обещания любого рода. Мы против такого метода воспитания. Не важно, даст человек слово коллективу или нет, важно, чтобы он глубоко почувствовал осуждение товарищей, понял, что его поступок идет вразрез с уставами, противоречит требованиям партии о необходимости дальнейшего укрепления дисциплины и организованности. Так случилось и со старшим сержантом Мусиним. Никаких он обещаний товарищам не давал, но твердо решил: так поступать дальше нельзя, а тем более командовать людьми. Мы это поняли и всячески старались помочь ему вернуть доброе имя: не напоминали о прошлом проступке, подбадривали, заостряли внимание на его хороших делах. И вскоре он занял достойное место в строю.

На собственном опыте я убедился, как важно командиру, политработнику знать мнение, настроение коллектива, процессы, происходящие в нем. И знать не в общем и целом, как у нас еще нередко бывает, а конкретно, я бы сказал, каждый день и час. Уметь предвидеть развитие этих событий, причины изменений мнения коллектива и, если можно так сказать, коэффициент его реакции на те или иные негативные явления. Без этого командиру невозможно в полной мере рассчитывать на помощь коллектива в борьбе за укрепление воинской дисциплины.

Сошлюсь на пример. Однажды самовольно оставил подразделение рядовой

У. Халиков. Для нас это было неожиданностью: как же, активист, отличник учебы и вдруг такое. Разумеется, мы обсудили его поступок и на комсомольском собрании взвода, и на бюро ВЛКСМ роты. И как ни странно, некоторые товарищи хоть и не оправдывали рядового Халикова, но и резко не осуждали его. А комсомольская организация строгого взыскания ему не вынесла.

Позже мы подробно разобрались в этом и выяснили, что сами виноваты: понадеялись на зрелость коллектива. У рядового Халикова оказался достаточно высокий авторитет среди товарищей: одним он помогал в учебе, другим иногда давал деньги

ОБЗОР ПИСЕМ

С присягой в сердце

«Клянусь быть... храбрым, дисциплинированным, бдительным...» Каждый человек, вступая в солдатский строй, взволнованно произносит эти чеканные слова военной присяги. За годы службы они становятся его убеждением, лейтмотивом поведения и действий. Такова уж сила армейской действительности, выковывающая замечательные качества защитника Советской Отчизны. История войск хранит много примеров ратной доблести и отваги, гражданственности, самоотверженности, доброты военнослужащих. И каждое новое поколение вписывает новые страницы в эту летопись. Тому подтверждение — письма из редакционной почты. В них раскрывается образ современного воина, который не терзается, не пасует в неожиданной острой ситуации, когда надо, невзирая даже на явную опасность, угрозу для собственной жизни, принимает верное решение и действует. Мужественно и умело, с достоинством и честью, хладнокровно, проявляя верность военной присяге, данной им, клятве.

С гордостью пишет об одном таком случае офицер-политработник Б. Шохадзе. Рядовой А. Артеменко был в своем первом карауле на посту, когда внезапно преступник напал на находившегося неподалеку сержанта, пытаясь завладеть его оружием. Ни мига не мешкал рядовой Артеменко, увидев это, а устремился на помощь командиру отделения, отвел от него беду.

Разве не сродни этот солдатский подвиг тем, которыми сорок лет назад в боях с захватчиками отличались фронтовики, грудью заслоняя от пули врага своих командиров, боевых товарищей? Из одного источника это мужество, из кристально чистого родника, который зовется любовью к Советской Родине. Во имя ее процвета-

ния, ради ее прекрасного будущего наши военнослужащие всегда готовы на подвиг. Преданность Отчизне, горячая вера в дело Коммунистической партии сплачивают их в монолитный воинский коллектив.

О войсковом товариществе, о его могучем влиянии рассказывает в письме старший лейтенант Г. Дьячков. Во взводе, где он командир, служат солдаты двенадцати национальностей. И все они — дружная, сплоченная семья. Офицер рассказывает о заботе и внимании, взаимовыручке, постоянно проявляемых в коллективе: русский помогает в овладении ратным делом татарину, молдаванин и узбек — аварцу, грузин — украинцу. Личный состав подразделения уже несколько раз завоевывает звание отличного, образцово несет боевую службу. Бесспорно, такое единение, такая верность воинскому долгу не приходят сами собой. Эти качества, как и другие, — плод упорных усилий командиров, политработников, партийных и комсомольских организаций.

Немало писем приходит в редакцию о беседах, встречах, тематических вечерах и других мероприятиях, способствующих формированию подлинного войскового товарищества и дружбы в ротах, взводах. Офицер Л. Краев, например, пишет о большом воспитательном воздействии на воинов митинга, посвященного памяти навечно занесенного в списки части ефрейтора В. Румши. Его автомат доверяют самым достойным, тем, кто становится победителем в социалистическом соревновании. И солдаты настойчиво борются за право нести службу с именованным оружием. Читаются здесь и письма с ударной комсомольской стройки, из бригады, носящей имя отважного воина.

Ясно, что все это дает огромной силы эмоциональный заряд, помогает осмыслить

взаимы, третьи с ним советовались по своим семейным делам и т. д. При таком условии, конечно, трудно было рассчитывать, что они строго осудят его проступок.

С тех пор взяли себе за правило, если уж нарушение произошло, то вначале ищем его причину, потом глубже изучаем самого нарушителя: какой год служит, прежнее его поведение, отношение к делу и т. д. Затем определяем комплекс мер, которые необходимо провести в отделении, взводе, роте: собрания, заседания бюро и т. д. Думаем, как поступить дальше, чтобы не оттолкнуть человека от коллектива, а воспитать его, ведь в этом — конечная цель. Такая система мероприятий

позволяет настроить коллектив на определенную волну, добиться большей эффективности воспитательного воздействия. Думается, здесь уместно вспомнить слова известного педагога В. А. Сухомлиńskiego о том, что любое воздействие на личность теряет свою силу, если нет сотни других воздействий.

В заключение скажу, что коллектив — надежная опора командира в укреплении воинской дисциплины и порядка. И использовать силу общественности в этом деле надо постоянно и широко.

Старший лейтенант В. ГЕРАСИМЕНКО, заместитель командира батальона по политической части.

важность задач, которые решают внутренние войска, проникнуться ответственностью за образцовое их выполнение.

Именно глубоко осознанное понимание своей роли в надежной охране объектов или общественного порядка на патрульном маршруте определяет поведение и действия каждого военнослужащего на боевой службе.

Пример безупречного выполнения воинского долга подают прежде всего военнослужащие-коммунисты, ведь место партийца только впереди. Именно об этом сообщают офицеры **Г. Дрючков** и **С. Антимонов**. Первый пишет о политработнике старшем лейтенанте **Б. Лужанском**, который при обыске на охраняемом объекте ИТК не упустил из внимания маленький комочек свежей земли, благодаря чему был обнаружен поджоп. Находящиеся с офицером солдаты получили предметный урок бдительности и смекалки.

А старший лейтенант **С. Антимонов** с похвалой отзывается об одном из четырех коммунистов-воинов, которые служат в подчиненном ему взводе, ефрейторе **М. Шабанове**. Марат четко и решительно действует на КПП, где предотвратил несколько происшествий и аварию. В личное время помогает оформлять наглядную агитацию в роте, выпускать стенную газету, участвует в других общественных делах.

Характерный пример серьезного отношения к порученному делу приведен в письме офицера **Е. Романова**. Дагестанец **В. Даидов** с первых дней в подразделении усердно постигал воинские обязанности, приобретал прочные навыки, добивался высоких результатов в социалистическом соревновании. Потому-то командир роты первому из новичков доверил ему один из самых сложных постов. И солдат не подвел офицера. Проверая в составе досмотровой группы вагон с лесоматериалами, рядовой **Даидов** обнаружил укравшегося под досками нарушителя, намеревавшегося таким образом миновать КПП. Увидев, что уловка не удалась, тот попытался упросить воина «не заметить» его.

Солдат без колебаний задержал его и передал начальнику войскового наряда. Через некоторое время **Даидов** вновь отличился при аналогичных обстоятельствах.

Не раздумывая вступили в схватку со скрывающимся от милиции вооруженным преступником и обезвредили его подчиненные младшего сержанта **Н. Минкина**. Тут кроме мужества воины проявили, как пишет в редакцию офицер **В. Несен**, завидную выносливость и выдержку, проведя после бессонной ночи многочасовой поиск в мокром после дождя лесу и потом еще длительное время находясь в засаде.

Военнослужащие войск, не щадя себя, идут и в огонь, и в воду, спасая народное добро, попавших в беду детей, женщин, стариков. Об этом тоже нередко сообщается в письмах в редакцию. **Ефрейтор И. Дворников** поведал о том, что его сослуживец рядовой **В. Серебрянский**, первым из бежавшего кросс взвода услышав крики о помощи провалившегося под лед мальчика, бросился в обжигающую холодом воду и вынес того на берег.

Офицер Н. Гагеев написал о самоотверженном поступке лейтенанта **А. Цветенко**, который, возвращаясь домой после дежурства в части, буквально из-под колес мчащегося грузовика выхватил ребенка, а потом еще несколько часов разыскивал его родителей, чтобы вернуть им оставленного без присмотра мальчугана.

О том, как мужественно боролись с огнем сержант **Ю. Шкуратько**, ефрейторы **И. Милос**, **С. Байтенов**, рядовой **А. Акишин** и спасли ценное имущество и оборудование при пожаре на кирпичном заводе, написал в журнал лейтенант **А. Ефремов**.

Свято выполнять воинский долг, военную присягу, уставные требования, в любом деле, любом поступке быть воином — гражданином — веление нашей советской действительности, норма жизни военнослужащих внутренних войск. Неустанно развивать, совершенствовать ее, неуклонно проводить в жизнь — важнейшая обязанность командиров, начальников, всей войсковой общественности.

Подполковник Д. ЕВСТРАТОВ.

ЧЕМ ДРУЖНЕЕ, ТЕМ СИЛЬНЕЕ

Взвод, которым я команду, отличный. Этому в немалой мере способствует атмосфера дружбы, взаимопомощи, войскового товарищества в коллективе. Конечно, не сразу удалось добиться этого. Было время, когда мне было трудно, я ошибался, но с помощью командира роты, его заместителя по политической части, сержантов, комсомольцев-активистов сумел преодолеть трудности.

Как я воспитываю в подчиненных чувство дружбы? Прежде всего на занятиях, в карауле постоянно напоминаю им, что только общими, согласованными усилиями можно добиться успеха. В карауле достаточно одному человеку допустить оплошность, отступить от требований уставов, как это незамедлительно отразится на результатах боевой службы других и взвода в целом. Или на занятиях по тактической, тактико-специальной подготовке. Здесь также требуются дисциплинированность, предельная собранность каждого и согласованные действия всех.

Далее. После каждого занятия, в конце несения службы обязательно подвожу итоги, определяю лучших и отстающих, указываю, по чьей вине, почему отделение или взвод не достигли желаемого результата. Это повышает интерес воинов к учебе, службе, побуждает улучшить результаты.

В создании крепкого коллектива много мне помогает комсгруппорг рядовой Ю. Полетаев. Вместе с ним мы беседуем с нарушителями дисциплины, подбираем комсомольцам поручения, готовим собрания. Например, недавно во взводе интересно прошло открытое комсомольское собрание с повесткой дня: «Комсомолец, постоянно крепи дружбу и войсковое товарищество».

К сожалению, порой происходят и досадные случаи. Вроде все делаешь правильно, а результат чуть ли не противоположный ожидаемому. Так было у нас с рядовым П. Отроковым. За грубое нарушение воинской дисциплины он получил комсомольское взыскание. Однако это не означало, что коллективу надо было отвергнуть его. А получилось именно так. И Отроков замкнулся, ушел в себя, стал сторониться товарищей. Пришлось, как говорится, идти на попятную: разъяснять, убеждать солдат, что главное — не наказывать нарушителя, а исправить его, не отмахнуться от человека, а помочь ему. Внушал и рядовому Отрокову, что нельзя подводить взвод, что нарушение им дисциплины пятном ложится на всех. Надо думать не только о себе, но и о коллективе, умножать его славу. Общими усилиями сержантов, активистов со временем удалось поправить положение: рядовой Отроков стал служить без замечаний.

Укреплению дружбы, товарищества между солдатами способствует взаимопомощь в учебе. Так, рядовой Т. Аджигитов на первых порах слабо усваивал программу боевой и политической подготовки, плохо владел русским языком. Я посоветовал ефрейтору Д. Эркенову помочь новичку. Тот охотно согласился и за полгода многому научил сослуживца, конечно, не без содействия командира отделения и комсгруппорга. Через год рядовой Аджигитов стал отличником.

Я регулярно анализирую состояние воинской дисциплины во взводе, поддерживаю между военнослужащими уставные взаимоотношения. Иначе нельзя надеяться на создание дружного коллектива. Стараюсь своевременно реагировать на малейшие отступления от требований уставов, от кого бы они ни исходили. Проверая однажды внутренний порядок во взводе, обратил внимание на то, что новичок рядовой Н. Солдатов был несколько раз подряд уборщиком. Кроме того, он постоянно заправлял постель рядового второго года службы Д. Юрченко. К сожалению, и заместитель командира взвода, и командир отделения должным образом на это не отреагировали. Пришлось вмешаться. Рядового Юрченко я наказал, предупредил и сержантов, что за подобный их «нейтралитет» буду строго взыскивать. Много поработал с ними, активистами, отличниками, чтобы собрание во взводе по поводу поступка рядового Юрченко прошло как следует.

Во взводе немало хороших спортсменов, например ефрейтор Д. Эркенов, рядовые М. Андриянов, С. Дмитриев и другие. С их помощью мы вовлекли в занятия спортом весь личный состав, соревнуемся на первенство роты по гимнастике, волейболу, футболу. Солдаты и сержанты охотно участвуют в этих соревнованиях. В ходе их вырабатываются коллективизм, взаимная выручка, а в итоге укрепляется коллектив.

Сплачивает воинов и совместное проведение выходного дня. У людей появляются общие цели, интересы. Мы стараемся совершать коллективные походы в кино, по историческим местам города.

То, что делается во взводе по укреплению дисциплины, дружбы, войскового товарищества, благотворно влияет на боевую службу, учебу и дисциплину солдат и сержантов. Свои обязательства за зимний период обучения воины выполнили успешно. И впредь они не сдадут завоеванных рубежей.

Лейтенант С. ЛУКАШОВ,
командир взвода.

ПСИХОЛОГО-ПЕДАГОГИЧЕСКАЯ КУЛЬТУРА ОФИЦЕРА И УКРЕПЛЕНИЕ ВОИНСКОЙ ДИСЦИПЛИНЫ

Теперь абсолютное большинство молодых людей, призываемых в армию, имеет полное среднее или среднее специальное образование. Нередко среди них встречаются люди, окончившие высшие учебные заведения. Большинство солдат до призыва посещали различные кружки: спортивные, технические, художественные, музыкальные. Диапазон их увлечений был весьма широкий: от коллекционирования марок до конструирования радиоэлектронной и технической аппаратуры. Поэтому вполне закономерно, что, став солдатами, они порой оценивают личность воспитателя (прежде всего офицера) через призму этих интересов. Следовательно, чтобы понять психологию подчиненных, найти с ними общий язык, завоевать у них авторитет, офицеру надо не только уметь разбираться во многих вопросах, но и обладать высокой психологической культурой.

Иногда солдаты, имеющие те или иные наклонности, например музыкальные, на первых порах оказываются неподготовленными к преодолению тягот и лишений воинской службы, чувствуют себя неуверенно, действуют несобранно. Это может стать поводом для насмешек в их адрес со стороны некоторых военнослужащих, особенно второго года службы. Позиция офицеров в столь сложной ситуации, как показывает практика, не всегда бывает психологически тонка. Есть примеры, когда командиры, политработники видят путь «исправления» таких солдат в том, что поддерживают сложившееся негативное отношение сослуживцев к «неженкам», а это, как правило, чревато серьезными последствиями. Вот почему весьма важно чутко подмечать подобные явления, своевременно и правильно на них реагировать.

Заместитель командира подразделения по политической части капитан В. Игнатьев узнал, что рядового И. Семина сослуживцы нередко называют маменькиным

сыночком, он тяжело переживает это, стал замкнутым, не проявляет должного старания в службе, иногда даже дерзит сержантам. Политработник побеседовал с ним и узнал, что отец солдата — кандидат наук, мать — врач, а сам он мечтал стать пианистом, готовился к поступлению в консерваторию. В силу особенностей воспитания юноша не был приучен к физическому труду. Офицер поговорил с сержантами, комсомольскими активистами о необходимости товарищеской помощи Семину, дружелюбного отношения к нему. О его же музыкальных способностях умолчал. И вот в субботу, когда личный состав собрался в клубе на просмотр фильма, капитан В. Игнатьев вышел на сцену и объявил: «Давайте, пока до начала кино есть время, попросим Игоря Семина что-нибудь сыграть на пианино». Все были удивлены этим предложением. Но вот рядовой Семин сел за пианино, и в зале зазвучало одно из произведений Бетховена. Всего несколько минут затаив дыхание слушали солдаты музыку. Но и этого времени им оказалось достаточно, чтобы другими глазами взглянуть на товарища, по достоинству оценить его способности. Не прошло даром это выступление и для солдата: он стал общительнее, настойчивее в учебе и вскоре преодолел отставание.

Психолого-педагогическая культура командира, политработника предполагает твердые идейные убеждения, широкий кругозор, эрудицию, высокую нравственность, гармонию интеллигентности и духовной чистоты, рационального и эмоционального, этического и эстетического, уважение и любовь к подчиненным, постоянный интерес к их внутреннему миру, организованность в повседневной деятельности, умение грамотно обучать и воспитывать воинов.

Неоценима роль психолого-педагогической культуры офицера в укреплении воинской дисциплины в подразделении. Известно, что причины проступков всегда конкретны и каждый провинившийся имеет свои индивидуально-психологические особенности. Практика показывает, что не дисциплинированность военнослужащих часто связана с недостатками в формировании

Статью рекомендуется использовать в группах командирской подготовки офицеров при изучении темы «Повышение психолого-педагогической культуры командиров и политработников — одно из важнейших условий укрепления воинской дисциплины».

нии их характера до призыва на службу: хулиганское поведение в школе, на улице, постоянные ссоры родителей и т. п. Знать обо всем этом командир, политработник обязан, иначе он не сумеет должным образом воздействовать на подчиненного.

Рассмотрим некоторые особенности индивидуальной воспитательной работы с возможными нарушителями воинской дисциплины.

К числу таких военнослужащих можно отнести тех, кто воспитывался в неблагополучных семьях (родители разошлись или алкоголики и т. д.). Они обычно замкнуты, с трудом идут на контакт с сослуживцами, на откровенный разговор. Среди них бывают и такие, кто старается как бы отомстить за свое прошлое юношам, получившим, с их точки зрения, «тепличное» воспитание. И все же абсолютное большинство таких молодых людей при условии высокой психолого-педагогической культуры офицеров становятся со временем хорошими солдатами, умеющими ценить доверие командиров, пользующимися авторитетом в коллективе. Это и понятно.

Во-первых, не все дети из неблагополучных семей обязательно воспринимают нравственные нормы, сложившиеся в них. Стремясь найти в жизни самостоятельный путь, молодые люди мечтают о позитивном самоутверждении. Армия же — серьезная школа нравственного становления личности. Во время службы каждому воину предоставляется возможность развить высокие морально-политические и боевые качества, проявить себя в ратном труде, выбрать военную профессию.

Во-вторых, молодые люди, не ощутившие отцовского, а нередко и материнского тепла в семье, по-особому отзывчивы на внимание командиров, политработников. И офицеры понимают, что таким солдатам нужна не назидательная, а искренняя забота, порой просто молчаливое одобрение и уж, конечно, доверие и уважение, сочетаемые с контролем (особенно, чтобы «трудные» не попали в отрицательно направленные микрогруппы) и требовательностью.

Новички, только что прибывшие в часть, как правило, откровенны с офицерами. И это следует уметь использовать для изучения людей, диагностики сложных условий воспитания в семье. В дальнейшем возможность такой откровенности может уменьшиться. Хотя разнообразие, порой трудные ситуации, которыми богата жизнь внутренних войск, могут тоже способствовать раскрытию даже самых замкнутых солдат. Следовательно, интерес к ним должен быть неослабевающим и искренним.

Порой воспитание в неблагополучных семьях настолько коверкает личность молодых людей, что их перевоспитание затягивается на многие месяцы и даже годы. Поэтому спешки здесь допускать нельзя, ибо вдруг, сразу, одним махом людей не переделаешь. Необходимо постепенно приучать их к воинскому порядку, повсе-

дневно контролировать их действия, предоставляя им самостоятельность, не упускать из виду ни на минуту. Иначе неприятностей не миновать.

Так случилось, например, с рядовым С. Сергеевым. У него нелегко складывалась жизнь. Отец пил, ушел из семьи. Мать вышла замуж вторично. С отчимом Сергеев не ладил. Рос бесконтрольно. В части же, не изучив как следует индивидуальные особенности солдата, назначили его кочегаром. Эту работу рядовой Сергеев выполнял за пределами военного городка. Вскоре он был замечен в употреблении спиртного, но командир подразделения решил не выносить сор из избы. Проступок солдата остался без должной оценки и необходимого воздействия. Чувствуя безнаказанность, рядовой Сергеев совершил грубое нарушение дисциплины.

Иногда склонность к отступлениям от уставных норм проявляют солдаты, которые воспитывались в хороших семьях, но были единственным ребенком в них. Для таких военнослужащих характерно глубокое переживание неудач, отсутствие упорства, выдержки при выполнении трудоемких работ, внутренняя неудовлетворенность своим новым положением, особенно недостатком внимания к ним окружающих.

Воздействовать на таких солдат надо осторожно. Чрезмерная требовательность, непонимание сложной духовной ломки личности могут привести к обособленности, вызвать «уход в себя» и даже нервный срыв. Здесь уместнее постоянно усиливающаяся требовательность, планомерно нарастающие физические и психологические нагрузки, ибо они способны сгладить негативные последствия «тепличного» воспитания. Ведь недаром на июньском (1983 г.) пленуме ЦК КПСС подчеркивалось, что наша армия является школой мужества, трудолюбия и высокой нравственности.

В числе нарушителей нередко оказываются и военнослужащие, пытавшиеся до армии поступить в вуз, но не прошедшие по конкурсу. Несбывшаяся мечта воспринимается отдельными из них как жизненная трагедия, а себя они нередко считают неудачниками. Часто именно по этой причине они негативно настроены на боевую службу, учебу, малейшее замечание командиров воспринимают как доказательство своей неполноценности в жизни. Узнав об этом, командирам, политработникам гораздо легче находить способы воздействия на поведение таких военнослужащих.

Характерен пример с рядовым П. Мухиным. Его родители — члены партии, имеют высшее образование. Отец занимает ответственную должность, мать — преподаватель вуза, брат — аспирант. Все друзья Мухина поступили в институты, а он не сумел. Около полугода он оставался непонятным для командиров и политработников. То замыкался в себе, ни с кем не общался, пререкался с сержан-

тами, дерзил товарищам, то вдруг становился эдаким рубахой-парнем — веселым, разбитным. С ним не раз беседовали, разъясняли требования уставов, даже наказывали, но мало что помогало. И вот однажды заместитель командира подразделения по политической части офицер В. Измайлов сумел вызвать рядового Мухина на откровенность, убедить, что у него все еще впереди и не следует неудачу при поступлении в институт расценивать как жизненную катастрофу. Ведь есть и другие учебные заведения, в том числе и военные. Политработник подробно рассказал о высших военных училищах МВД СССР, условиях приема. Подчеркнул, что он, Мухин, может вполне поступить в одно из них, надо только исправить поведение, стать отличником.

Не сразу наметился у рядового сдвиг в лучшую сторону, видимо, он боролся с собой. Но позитивные взгляды на жизнь взяли верх. В итоге он поступил в высшее военное училище.

Знание запросов подчиненного, его взглядов на жизнь позволяет находить и нужные подходы в воспитании, снимать те личностные конфликты, которые негативно, порой трудноуловимо, но постоянно влияют на его поступки. Высокий уровень наблюдательности, умение выслушать солдата и сделать правильные выводы —

признак истинной психолого-педагогической культуры офицера.

Один из путей достижения крепкой воинской дисциплины — воспитание у военнослужащих коммунистического мировоззрения, сознательного повиновения командирам и начальникам. Однако было бы принципиальной ошибкой ограничиваться в этом деле только мерами убеждения. В арсенале командира есть и другие средства, в частности поддержание уставного порядка, повседневная требовательность к подчиненным и забота о них, умелое сочетание мер убеждения и принуждения. Все это входит в понятие «психолого-педагогическая культура офицера». И выражается она не только в характере его личного воздействия на подчиненных, но и в умении педагогически грамотно организовать их деятельность, сделать так, чтобы уставной порядок в подразделении поддерживался в силу привычки военнослужащих, осознанной ими необходимости таких норм. Именно тогда дисциплина станет внутренним качеством каждого солдата, сержанта, проявится у них в любых условиях.

Генерал-майор А. БАРАБАНЩИКОВ,
доктор педагогических наук,
майор Н. КОНЮХОВ,
кандидат психологических наук.

В ПОМОЩЬ КОМАНДИРУ ВЗВОДА

БОЕВАЯ СЛУЖБА КАРАУЛА

Боевая служба караула по охране жилой и смежной с ней производственной зон — одна из основных тем программы подготовки командиров отделений конвойных частей.

В предлагаемой статье рассматривается методика отработки с курсантами учебных подразделений следующих учебных вопросов:

1. Подготовка караульных к заступлению на посты — 40 мин.
2. Смена часовых — 50 мин.
3. Действия часового на посту — 60 мин.

Учебные цели:

1. Научить курсантов в роли начальника караула готовить караульных к заступлению на посты и производить смену часовых.
2. Совершенствовать навыки курсан-

тов в выполнении обязанностей часового и караульного. 3. Воспитывать у курсантов смелость, решительность при несении боевой службы.

Время: 3 часа.

Место: городок боевой службы.

Материальное обеспечение: флажки, магнитофон с записью производственных шумов, оружие — штатное, учебные патроны, пирамида, плакаты комплексов физических упражнений для личного состава караула, плакаты о караульной форме одежды, разводе караулов и другие.

Накануне руководитель изучает литературу по теме, продумывает порядок и особенности отработки учебных вопросов, разрабатывает план-конспект, инструктирует показчиков, готовит материальное обеспечение.

Занятие целесообразно начать с доклада заместителя командира взвода о построении в установленном месте. Офицер осматривает оружие, учебные боеприпасы, экипировку, внешний вид, разъясняет меры безопасности, которые должен соблюдать каждый часовой. Затем проверяет, как курсанты усвоили требования устава по данной теме во время самостоятельной подготовки. Контрольными вопросами могут быть: 1. Положение оружия у часового. 2. Что запрещается часовому. 3. За что отвечает начальник караула и т. д.

При необходимости руководитель делает пояснение сам, ссылаясь на соответствующую статью устава.

После этого он подводит итоги и объявляет дальнейший порядок. Например: «Считаю, что статьи (такие-то) устава усвоены. Оценки за ответы: курсант Иванов — отлично, курсанты Спиваков, Неелов — хорошо».

Приступим к практической отработке темы. Первое учебное место — караульный дворик. Занимается 1-е отделение. Второе и третье учебные места — на тропе наряда (обозначены флажками). Занимаются 2-е и 3-е отделения. Смена учебных мест по моей команде».

Руководитель приказывает сержантам развести подчиненных по учебным местам.

Командир 1-го отделения, прибыв в караульный дворик и подав команды «Равняйся», «Смирно», «Вольно», объявляет:

«Первый учебный вопрос: подготовка караульных к заступлению на посты. Изучим комплексы № 1 и 2 физических упражнений в карауле, построение очередной смены, порядок проверки знаний обязанностей караульными, постановку им задачи, зарядание и разряжание оружия. Приступаем к отработке первого подвопроса. Время 9.35. По распоряжению дня поднята отдыхающая смена. В ее составе: караульный-оператор курсант Ташкенич, караульный КПП — курсант Анохин (и т. д.). Я — в роли начальника караула. Оружие поставить в пирамиду, приготовиться к построению».

Затем, построив отделение, сержант объясняет, что в целях восстановления работоспособности, постоянной психической и физической готовности к действиям при осложнении обстановки со сменой, заступающей на боевую службу, в течение 8—10 минут обязательно выполняется комплекс № 1 физических упражнений (На боевом посту, 1982, № 7), а с личным составом, свободным от несения службы, летом — комплекс упражнений № 2, зимой — комплекс № 3 (упражнения для часового-оператора определены комплексом № 4). После этого, разомкнув отделение от середины на один-два шага, сержант командует: «Первый комплекс упражнений. Делайте вместе со мной. Исходное положение — строевая стойка. По счету «раз-два» поднять руки вперед вверх, стать на носки, сделать вдох. По счету «три-четыре»... и т. д.

Добившись, чтобы курсанты выполняли упражнения правильно, сержант назначает начальником караула одного из курсантов, под руководством которого и продолжается тренировка. Командир отделения делает разбор действий его и остальных курсантов, затем назначает нового начальника караула и продолжает тренировку. Аналогично отработывается и комплекс № 2.

Приступая к изучению второго подвопроса, командир отделения, используя учебные плакаты, объясняет, что перед проверкой знаний обязанностей осматривается внешний вид и экипировка военнослужащих и что при этом начальник караула об-

ращает внимание на исправность и чистоту обмундирования, обуви, принадлежность оружия владельцу, состояние здоровья и настроение караульных. Проверить знания обязанностей можно постановкой вопросов: 1. Дать определение «часовой». 2. Что такое пост. 3. Чем достигается неприкосновенность часового. 4. Общие обязанности часового. 5. Что запрещается часовому на посту. 6. Порядок применения оружия. 7. Особые обязанности часовых (на таких-то) постах. 8. Действия часового при побеге.

Затем сержант назначает одного из курсантов начальником караула и предлагает приступить к подготовке караульных. Сделав краткий разбор его действий, назначает на роль начальника караула других курсантов.

После этого отработывается постановка задачи караульным. Командир отделения напоминает соответствующее требование статьи устава, затем в роли начальника караула ставит задачи караульным: на какой пост заступить и на что обратить особое внимание, порядок применения оружия, поддержания связи с караулом. Потом в этой роли попеременно действуют все обучаемые. Если кто-либо испытывает затруднения, разрешается пользоваться заранее подготовленным текстом.

Проведя разбор, командир отделения приступает к отработке третьего подвопроса — зарядание и разряжание оружия. Он ведет отделение к месту зарядания оружия, напоминает курсантам требования устава по обращению с оружием. Обязательно разъясняет подчиненным, почему нельзя на посту досылать патрон в патронник.

Сержант, подав команду «Смена, справа по одному — заряжай», сам выполняет прием в целом, а затем по разделениям, одновременно поясняя, что делает. Затем показывает действия начальника караула (помощника) в период зарядания (разряжания) оружия, для чего подает соответствующую команду учебной смене. Перед заряданием автомата осматривает патронник, объясняет, что курок должен спускаться и ставиться на предохранитель, а затворная рама назад не отводится. Он контролирует действия обучаемых и добивается четкого выполнения всех элементов. Потренировав курсантов в составе смены, сержант назначает попеременно каждого начальником караула и предлагает произвести зарядание, а затем разряжание оружия. Для повышения интенсивности занятия целесообразно сделать расчет отделения на первый и второй. Первые номера назначаются начальниками караулов, вторые — караульными, а затем наоборот.

В заключение командир отделения подводит итоги отработки первого учебного вопроса.

Второй учебный вопрос командир отделения начинает с напоминания курсантам изученных ими в часы самостоятельной подготовки статей устава, в которых изложен порядок смены часовых. Вопрос отработывается практически, сначала по элементам — выдвижение караульного на пост,

словесная сдача поста, проверка исправности поста, взаимные доклады часового и караульного о сдаче (приеме) поста, затем — в целом. На данном учебном месте курсанты действуют в роли начальника караула, караульных и часовых. Объяснив это, командир отделения назначает курсанта часовым на тропе наряда и приказывает выдвинуться в указанное место. Затем командует: «Смена, за мной, шагом — марш», подводит смену к часовому и останавливает ее, как это предусмотрено уставом. Одному из караульных приказывает наблюдать за постом, подступами к нему и обо всем замеченном докладывать голосом. Затем подает команды: часовому — «Смирно», караульному — «Курсант Иванов, на пост шагом марш». Уточняет, все ли понятно остальным курсантам. Если возникли вопросы, отвечает на них, после чего делит обучаемых на несколько подгрупп по 3—4 человека в каждой. Назначает в них начальников караулов, часовых и караульных и дает команду отработать показанный элемент. Попеременно в роли начальников караулов действуют и другие курсанты.

Словесная сдача и прием поста отрабатывается только по указанию руководителя, так как этот вопрос с курсантами изучался на предыдущих занятиях.

После этого сержант приступает к изучению порядка осмотра поста. Он напоминает, что признаками неисправности поста являются: следы на КСП (одного человека, группы лиц, ухищренные следы побега, совершенного при помощи шеста, ходуль и т. д.), проломы и лазы в основном ограждении, обрыв проводов и нитей проволочных заборов, предметы одежды, обуви, орудия побега (лестницы, шесты), неисправности связи, сигнализации и т. д.

Командир отделения объявляет курсантам, что на участке 100 метров поста № 1 от угла ограждения до разграничительного знака обозначены различные неисправности, и ставит задачу обнаружить их. По команде «К осмотру поста приступить» все курсанты в роли караульного, следуя в колонне по одному на дистанции пять шагов, проводят осмотр поста. Каждый записывает обнаруженные неисправности на листе бумаги.

Сержант контролирует действия курсантов. Краткий разбор он проводит по сделанным ими записям.

Затем отрабатывается норматив № 3 по тактико-специальной подготовке. Доклады о приеме-сдаче поста отрабатываются по усмотрению руководителя занятия. Командир отделения для этого проводит расчет на первый и второй, первые номера назначает часовыми, вторые — караульными. В последующем курсанты меняются ролями. В заключение подводит краткий итог, оценивая действия курсантов в роли начальника караула и разбирая с ними ошибки, допущенные при смене часовых. Называет победителей в выполнении норматива.

Третий учебный вопрос отрабатывается на специально оборудованном участке запретной зоны, позволяющем изучить действия часового при подходе граждан (осужденных) к ограждению запретных зон, при проникновении их во внутреннюю запретную зону, при попытке преодолеть основное ограждение, при преодолении его и внешней запретной зоны и т. д. Различная обстановка на объекте создается при помощи мишеней, установленных на электрических подъемниках, управляемых с выносного пульта сержантом или проинструктированным курсантом. Для отработки действий часового при побеге на таран в двух-трех местах основного ограждения оборудуются падающие пролеты и приспособления (лебедки с тросами) для их установки на место.

Используется запись на магнитной пленке имитации шума подходящей машины, тарана основного ограждения. Включение записи и падение секции (пролета) основного ограждения производится специально подготовленным накануне военнослужащим по сигналу командира отделения.

Для одновременной тренировки всех курсантов отделения в выполнении обязанностей часового по создаваемой сержантом обстановке используется участок внешней запретной зоны, заранее дооборудованной дополнительными тропами наряда (как правило, 7—8) и соответственно — сигнализацией.

Сначала сержант показывает, как часовой должен действовать в той или иной обстановке, и поясняет свои действия, затем опрашивает курсантов, все ли им ясно. После этого они по команде сержанта действуют в роли часовых на тропе наряда. Командир отделения, создавая конкретную обстановку, внимательно наблюдает за ними.

При частном разборе он обязательно указывает на недостатки и ошибки, добивается их устранения повторением показанных приемов. Только хорошо разучив действия часового в одной обстановке, сержант переходит к отработке этих действий в другой.

В течение всего занятия командир взвода попеременно находится в отделениях, оказывая на учебных местах непосредственную помощь сержантам. Смену учебных мест, перерывы он объявляет в строго определенное по плану занятия время.

Перед общим разбором занятия командир строит взвод в две шеренги, осматривает оружие, учебные патроны, проверяет наличие материального обеспечения. При необходимости заслушивает сержантов о качестве и полноте отработки учебных вопросов. Проводя разбор, офицер называет тему, цель, учебные вопросы, меры безопасности при несении боевой службы. Он дает оценку выполнения намеченных целей, определяет лучшие отделения, указывает статьи устава, которые надо повторить в часы самоподготовки.

Полковник А. СМИРНОВ.



В ИНТЕРЕСАХ БОЕВОЙ ГОТОВНОСТИ

Незадолго до подъема сон курсантов прервал сигнал «Сбор». Через некоторое время колонна автомашин миновала контрольно-пропускной пункт военного городка. Началась очередная проверка состояния боевой готовности нашей учебной части. Результаты оказались не такими, как предполагалось: не было еще должной слаженности подразделений, не все военнослужащие укладывались во временные нормативы, из-за недостаточной подготовки не в полном объеме выполняли свои задачи связисты, химики, автомобилисты.

Командир потребовал от офицеров штаба, подразделений конкретнее заниматься обучением личного состава, качественнее отрабатывать планы и программы боевой и политической подготовки. В решении этих задач главную роль должны сыграть коммунисты.

Естественно, при такой ситуации и партком не мог остаться в стороне. С одобрения командира и его заместителя по политической части мы решили разобраться в причинах недоработок парторганизаций рот, помочь им активизировать деятельность в обучении и воспитании воинов.

Начали с коллектива, где секретарем

парторганизации капитан В. Шушеньков. Здесь хуже, чем в других, была организована учеба, рота никак не могла набрать нужного темпа. Члены парткома капитаны В. Мирошниченко, В. Лукьянов, изучавшие положение дел, выявили, что влияние коммунистов на процесс обучения очень слабое, а секретарь парторганизации не предъявлял к ним должной требовательности. Офицеры Мирошниченко и Лукьянов побывали на нескольких занятиях, потом подробно разобрали их с офицерами и сержантами, указали на методические просчеты в организации соревнования. В частности, не всегда обеспечивалась сравнимость результатов, не отмечались передовой опыт, лучшие приемы. Сами провели занятия по тактико-специальной подготовке, четко показали, как добиваться состязательности при отработке задач, тем, нормативов.

На снимке: секретарь комитета ВЛКСМ старший лейтенант В. Бодров обсуждает с комсомольскими активистами ход подготовки к отчетно-выборным собраниям.

Фото прапорщика А. Александрова.

Хорошему примеру последовали офицеры роты. Так, командиры взводов, ин- структурируя сержантов по проведению за- нятий очередного дня, взяли за правило уточнять у подчиненных, какие обяза- тельства в соревновании ими намечены, сове- товали, как методически грамотнее орга- низовать его среди воинов отделения по каждому предмету обучения, как поддер- живать состязательность на занятиях. Млад- шие командиры в планах-конспектах про- тив фамилии курсанта проставляли его обязательство по разделам. Каждый раз точно фиксировалось, например, кто за какое время надевал защитный комплект, оборудовал ячейку для стрельбы лежа, преодолевал штурмовую полосу и т. д. То есть все точно знали итог дня учебы и могли планировать на завтра еще более высокий рубеж в соревновании. А это по- зволяло ежедневно, еженедельно вполне объективно определять результаты и отде- ления, и взвода, и в целом роты.

Когда партком заслушивал тов. Шу- шенькова о влиянии парторганизации на ход боевой подготовки, тот конкретно до- ложил, как усилиями командира роты, его заместителя по политчасти, коммунистов удалось значительно повысить боевую вы- учку курсантов. Взвод капитана Шушенько- ва стал отличным.

Партийный комитет обобщил опыт парт- организации этого подразделения, ее влия- ние на ход социалистического соревнова- ния. Передовые приемы и практику дове- ли до всех партийных активистов на оче- редном семинаре. Он целиком был посвя- щен вопросам соревнования.

Большой интерес вызвало выступление секретаря парторганизации старшего лей- тенанта С. Терентьева. Он в деталях осве- тил практику подведения итогов соревно- вания в подразделении. Сержанты строго в установленные сроки ежедневно дово- дят до подчиненных, кто как занимался, объявляют оценки, указывают, кто какое занял место в отделении по итогам дня, на чем следует сосредоточить усилия. Ре- зультаты даются в сравнении с достиже- нием соперника. По такому же образцу анализируют соревнование среди подчи- ненных и командиры взводов, и командиры роты. Ежемесячно определяют и кандида- тов в отличники. Делается это на совеща- нии офицеров накануне общего собрания личного состава роты. Во всех мероприя- тиях участвует секретарь парторганизации. Он же подводит итоги к коммунистами.

Уровень и эффективность учебно-вос- питательного процесса в значительной сте- пени зависят от подготовленности офице- ров управления части, стиля их работы, от умения четко и оперативно обеспечи- вать деятельность служб и подразделений, оказывать методическую помощь офице- рам. Партком учитывает это. В частности, мы не оставили без внимания то, что при разборе итогов проверки боевой готовно- сти части были упомянуты допустившие недостатки связисты, химики, автомобили-

сты. Через некоторое время на заседани- ях и парткома, и партбюро управленческой организации коммунисты-руководители этих служб держали ответ, как выполняют свои уставные и служебные обязанности.

По рекомендации парткома парторга- низация управления обсуждала задачи ком- мунистов по поддержанию высокой бое- готовности части, меры оказания методи- ческой помощи офицерам подразделений, совершенствования учебной материально- технической базы. В докладе и выступле- ниях отмечалось: работа отдельных членов партии в решении этих задач пока что малоэффективна. Постановление обязало партбюро управления части, коммунистов- руководителей принципиально взыскивать с членов КПСС, проявляющих медлитель- ность в реконструкции и ремонте учебных городков и классов, а главное — активизи- ровать свою деятельность в улучшении качества учебного процесса. В результате значительно возросла эффективность за- нятий, действенность соревнования.

Соревнование, как известно, не только могучее средство повышения боевого ма- стерства личного состава, но и школа вос- питания, развития общественно-политиче- ской активности воинов, укрепления друж- бы и товарищества, сплочения воинских коллективов. Ничто так не объединяет людей, как большая цель, общее дело. Понятно, что воспитательная роль сорев- нования проявляется не сама собой. Она прямо связана с мероприятиями, способ- ствующими развитию соревнования. Хоро- шо организуют их в подразделении, где политработником старший лейтенант С. Кол- тунов. Обязательства личного состава, в том числе и соперничающей роты, здесь оформлены наглядно. Итоги их выполне- ния отображаются на стендах, в боевых листках, стенной газете, листовках и дово- дятся до всех. Обобщается передовой опыт соревнования отделений, взводов, курсантов и сержантов. При отработке тем боевой подготовки в учебном центре разворачивается передвижная наглядная агитация, выпускаются радиогазеты, попу- ляризирующие достижения лучших воинов, передовые курсанты демонстрируют при- мы выполнения нормативов и упражнений.

Партийная и комсомольская органи- зации роты заботятся о развитии товарище- ской взаимопомощи, более подготовлен- ные курсанты закрепляются за слабыми.

Партком, учитывая, что в подразделе- ниях немало офицерской молодежи, сле- дит за ее ростом, за тем, как опытные коммунисты помогают ей приобретать на- выки организации обучения и воспитания курсантов.

Поручения такого рода даются комму- нистам не только подразделений, но и управления части. Так, майор Н. Епифан- цев, капитаны К. Кошмин, В. Мирошничен- ко, старший лейтенант М. Филимонов и другие офицеры, работая в ротах, бы- вая на занятиях, непременно подсказыва- ют молодым командирам взводов, как

лучше наладить соревнование среди подчиненных.

Кстати, помощь командиру в повышении методического мастерства офицеров партком считает одной из своих основных обязанностей. Мы, например, рекомендовали партбюро управления части поручить опытным коммунистам подготовить методическую конференцию по вопросам соревнования во взводе и отделе. Члены парткома помогают командиру, его заместителям организовать лекции, консультации, теоретические собеседования по проблемам педагогики, методики обучения и воспитания военнослужащих.

Бесспорно, полезным и поучительным для всех коммунистов, в том числе и мо-

лодых офицеров, прапорщиков, стали и открытое партийное собрание части с повесткой дня: «Все новое, передовое в обучении курсантов — в жизнь» и научно-практическая конференция «О совершенствовании стиля, форм и методов работы командиров, партийных и комсомольских организаций по улучшению качества подготовки курсантов», другие мероприятия.

Мы добиваемся, чтобы коммунисты — организаторы соревнования в равной мере ценили и учитывали успехи воинов как в боевом, так и в идейно-политическом, культурном росте, а такие обязательства военнослужащие берут в рамках Всесоюзного Ленинского зачета «Решения

К ИТОГАМ РАБОТЫ МОЛОДЫХ КОММУНИСТОВ

ШКОЛА ИДЕЙНОЙ ЗАКАЛКИ

Школа молодого коммуниста. С каждым годом растут ее авторитет, влияние на недавно принятых в КПСС. Здесь молодые коммунисты получают идейную закалку, навыки политических бойцов. Так, при парткоме, где секретарем подполковник Г. Градович, в школе молодых коммунистов занимается двадцать человек. Это офицеры, прапорщики, сержанты, комсомольские активисты.

Слушателей подбирает партийный комитет совместно с секретарями парторганизаций и коммунистами — руководителями подразделений. Затем кандидатуры рассматривались и утверждались на заседании парткома. Там же утвердили руководителя, его заместителя.

Занятия в школе проводились по программе Политического управления внутренних войск (как правило, по четыре часа в месяц).

Партком также рассмотрел состав основных пропагандистов, которым поручалось проведение занятий. Особое внимание уделили подготовке лекций и бесед по вопросам партийного строительства, решениям XXVI съезда КПСС, разъяснению материалов пленумов ЦК партии, речей и докладов Генерального секретаря ЦК КПСС товарища Ю. В. Андропова.

Эту ответственную работу поручили членам КПСС офицерам Ю. Капле, В. Гребенюку, Н. Михайлову и другим. Молодые коммунисты систематически информировались о событиях, происходящих в нашей стране и за рубежом, о состоянии дел в части и подразделениях. Интересно, при высокой активности слушателей прошли занятия по постановлению ЦК КПСС «О 60-летию образования Союза Совет-

ских Социалистических Республик», материалах майского и ноябрьского (1982 г.) Пленумов ЦК КПСС, VI Всесоюзного совещания секретарей первичных партийных организаций, участником которого был подполковник Градович. В учебе широко использовались экскурсии по местам революционной и боевой славы КПСС, Советской Армии и внутренних войск.

На протяжении двух лет работы по единому плану партком постоянно заботился о посещаемости школы всеми слушателями. Это позволило обеспечить присутствие на занятиях до 93 процентов ее состава.

Партийный комитет интересовался идейным содержанием занятий. На заседаниях регулярно обсуждалось состояние партийной учебы в школе и кружках молодых коммунистов, заслушивался отчет руководителя школы о ходе выполнения постановления ЦК КПСС «О совершенствовании партийной учебы в свете решений XXVI съезда КПСС и улучшении воспитания молодых коммунистов», на семинарах секретарей партийных организаций подразделений шел деловой разговор о подготовке, приеме в партию и воспитании кандидатов в члены КПСС в свете постановления ЦК КПСС по Киргизской парторганизации. На партсобораниях обсуждались итоги VI Всесоюзного совещания секретарей первичных партийных организаций и задачи коммунистов.

Члены парткома, секретари партийных организаций подразделений контролировали успеваемость коммунистов. С этой целью встречались с руководителями школы, присутствовали на занятиях, проводили индивидуальные беседы, заслушивание сообщений на партийных собраниях, заседаниях партбюро и парткома и т. д.

Так, в партийной организации управления части отчитывался член КПСС майор П. Кушеров о выполнении Устава КПСС и служебных обязанностей. Коммунисты указали ему на недостатки в работе и личном поведении, потребовали повысить ответственность за состояние дел на порученном участке. На заседании партбюро заслушали сообщение коммуниста А. Алек-

XXVI съезда КПСС — в жизнь!», в личных комплексных планах «Учимся коммунизму, защищаем коммунизм!». К сожалению, на это нередко не обращают должного внимания при подведении итогов, в чем мы убедились, когда заслушали на заседании комитета ВЛКСМ сообщение офицера-комсомольца командира взвода М. Руденко и комсгруппорга о причинах снижения активности членов ВЛКСМ в учебе. Естественно, комитету ВЛКСМ помогли устранить недостатки.

Партком постоянно следит и за тем, чтобы партийные организации, коммунисты не забывали о великой силе морального стимулирования воинского труда, заботясь, чтобы вовремя высказывалось доб-

рое слово в адрес отличившихся, объявлялась благодарность, вручалась грамота, выпел, вывешивалась листовка и т. д. Ведь это воодушевляет не только передовиков, но и их сослуживцев, побуждает стать вровень с ними, а значит, усиливает накал соревнования.

Мы понимаем, что в укреплении боевой готовности нет предела, как нет его и в совершенствовании соревнования. Командир части, партком, весь личный состав стремятся полностью выполнить намеченное, сдержать слово инициаторов патриотического почина.

Подполковник И. КАЧАНОК,
секретарь парткома части.

сеенко о его участии в воспитании военно-служащих, о том, как знания, полученные в школе молодых коммунистов, помогают ему в службе и пропагандистской работе.

Хорошо зарекомендовали себя и индивидуальные собеседования. В ходе их члены парткома, секретарь парторганизации подразделения обсуждают и определяют, что в практике молодых коммунистов заслуживает одобрения и поддержки, над чем еще следует поработать, что учесть, в какой помощи и со стороны кого они нуждаются. Такие собеседования были проведены с товарищами О. Тюнисом, В. Коломийцевым и другими.

Работе школы уделяет пристальное внимание и политотдел соединения, который изучил деятельность парткома по индивидуальному отбору в партию и воспитанию молодых коммунистов. Затем на совещании был заслушан доклад подполковника Г. Градовича о состоянии и мерах повышения качества занятий в школах и кружках молодых коммунистов. В подготовке вопроса к обсуждению участвовали подполковники Н. Михайлов и А. Иванов.

Умело использовались и другие формы влияния политотдела на качество занятий, практическую деятельность коммунистов. Например, подготовлен обзор «О практике приема в КПСС, воспитания молодых коммунистов в духе строгого выполнения требований Устава партии». В многотиражной газете систематически публиковались материалы о работе школ и кружков молодых коммунистов, о делах слушателей.

Занятия в школе в сочетании с другими формами воспитания положительно сказались на идейном росте, повышении личной ответственности слушателей за выполнение партийных и функциональных обязанностей.

Кандидаты в члены КПСС не допустили грубых нарушений воинской дисциплины, 11 человек награждено знаком «За отличие в службе». Примечательно и то, что в работе с кандидатами активно участвуют коммунисты, рекомендовавшие их в партию. Они регулярно интересуются, как товарищи проходят кандидатский стаж, как участвуют в общественной жизни,

что ими сделано для улучшения состояния дел на порученном участке. Это повышает роль кандидатского стажа как подлинной школы идейной закалки коммуниста, усиления ответственности кандидата за выполнение своих обязанностей. Ни одному из кандидатов в члены КПСС не отказано в приеме в члены партии по § 16. Это позволило укрепить партийные организации подразделений. Сейчас они имеются везде, а 35 процентов партийных организаций насчитывают в своих рядах по 10 и более коммунистов.

Уровень, качество, а главное — эффективность занятий в школе молодых коммунистов могли быть еще выше, если бы были использованы все резервы. К сожалению, в ряде случаев не удалось избежать просчетов. Так, имелись недостатки в формировании состава школы. В прошлом году в нее включались почему-то не все коммунисты, проходящие кандидатский стаж, или члены КПСС со стажем один-два года. Не принималось мер к тем слушателям, которые часто пропускали занятия. В школе преобладал лекционный метод обучения. Это сужало познавательные и воспитательные возможности занятий. Было бы целесообразным практиковать по отдельным темам собеседования, обсуждение материалов журналов «Партийная жизнь», «Коммунист», «Коммунист Вооруженных Сил», «На боевом посту», газет «Правда», «Красная звезда», проводить встречи со старыми коммунистами, передовиками производства, экскурсии, обсуждение рефератов, диспуты, давать тематические задания и т. д.

«Смысл политической учебы, — отмечал в речи на июньском (1983 г.) Пленуме ЦК КПСС товарищ Ю. В. Андропов, — в том, чтобы каждый понял политику партии в условиях сегодняшнего дня, умел применять на практике получаемые знания...» Чем активнее, настойчивее и целеустремленнее будет работать школа молодых коммунистов, тем успешнее будет решаться задача воспитания нового пополнения рядов КПСС, привития ему высоких партийных качеств.

Полковник Е. ХАБАРОВ.

НЕКОТОРЫЕ УРОКИ И ВЫВОДЫ

Завершились занятия в школах и кружках молодых коммунистов. Подытоживая двухгодичную практику обучения в них, можно с уверенностью сделать вывод о своевременности принятых мер по улучшению идейно-политической подготовки нового пополнения партийных рядов. В войсках теперь сложилась стройная система школ и кружков с единым учебным планом. Молодые члены и кандидаты в члены КПСС обогатились знаниями основ ленинского учения о партии, принципов ее революционно-преобразующей деятельности, глубже осознали программные и уставные требования, личную ответственность за реализацию задач коммунистического строительства. Два года учебы дали немало поучительного и положительного. Заслуживает внимания опыт школы молодых коммунистов, где руководителями были подполковник Г. Градович, майор А. Воронин. К занятиям здесь привлекались опытные пропагандисты. Они квалифицированно проводили лекции и семинары, собеседования, давали практические задания, применяли и другие активные формы обучения. Каждый слушатель готовил рефераты, с которыми затем выступал не только на занятиях, но и в своих воинских коллективах. Это вызывало у слушателей потребность добираться до сути обсуждаемых вопросов, увязывать теоретические положения с практическими задачами.

На итоговом занятии все товарищи показали твердые знания Устава, программных документов КПСС, основ партийного строительства. Школа помогла молодым коммунистам приобрести необходимые партийные качества, и теперь многие из них — отличники боевой службы, боевой и политической подготовки, часто выступают перед сослуживцами, пользуются уважением в воинских коллективах.

В целенаправленности работы этих школ большая заслуга партполитаппарата, политического отдела соединения, которые конкретно руководили их деятельностью, предьявляли спрос к секретарям партийных организаций и политработникам, активно участвовали в проведении занятий.

Однако все, что сделано и делается партийными организациями войск для улучшения деятельности школ молодых коммунистов, можно рассматривать лишь как первые шаги в большом труде по идейно-политической закалке кандидатов и вновь вступивших в члены КПСС. Двухлетняя практика показала, что некоторым

школам, к сожалению, не удалось избежать ряда существенных недостатков.

Так, отдельные партийные организации мало обращали внимания на эффективность занятий, которые здесь нередко проводились в отрыве от задач, решаемых молодыми коммунистами, от их партийных и служебных обязанностей, вследствие чего не все они добросовестно относились к выполнению партийного и воинского долга.

Допускались просчеты в подборе и подготовке пропагандистских кадров. В их учебе мало внимания уделялось овладению эффективными приемами и методами ведения занятий, разоблачению буржуазной идеологии.

Есть такие партийные организации, что не обеспечили регулярного проведения занятий, формально подошли к комплектованию школ. Кое-где в них зачислялись коммунисты с большим стажем пребывания в партии, а иногда и беспартийные. Отдельные коммунисты не могли учиться в школах, остались вне идейно-воспитательного влияния парторганизаций.

Учеба и воспитание молодых коммунистов — кровное дело политорганов, однако некоторые из них слабо интересовались работой школ. Состояние партийно-политической учебы нового пополнения редко рассматривалось на партийных собраниях, заседаниях парткомов и партбюро. Видно, кое-кто из политработников, секретарей парторганизаций забыл, что ответственность за идейный и нравственный рост молодых коммунистов с них не снимается ни при каких обстоятельствах.

В наступающем учебном году предстоит поднять методический уровень обучения, подчинить учебу в школах и кружках воспитанию у молодых коммунистов высокой идейной убежденности, партийности, общественно-политической и служебной активности. Проводя занятия в тесной связи с жизнью, пропагандисты должны нацеливать слушателей на решение конкретных задач, стоящих перед коллективами.

Занятия призваны усилить воспитание советского патриотизма, преданности идеалам коммунизма, повысить политическую бдительность учащихся, настроить их на постоянное и глубокое изучение первоисточников, документов партии. Долг партийных организаций — активнее привлекать кандидатов и членов партии к общественной работе, давать им поручения.

Необходимо широко использовать возможности школ и кружков для воспитания и идейного закалывания большого отряда новых политических бойцов, способных повести за собой массы военнослужащих на активную борьбу за осуществление исторических предначертаний XXVI съезда КПСС, постановлений ЦК партии, приказов и директив министра внутренних дел СССР.

Полковник Н. ЗАРУБИН.

АВТОРИТЕТ ПАРТИЙНОЙ ГРУППЫ

Второй раз избирают меня коммунисты партгруппоргом взвода. Наша группа хотя и маленькая, всего пять человек, но это дружный боевой коллектив. Главную задачу коммунисты видят в том, чтобы обеспечивать высокое качество боевой службы и вести за собой беспартийных. На партсобраниях мы обсуждаем такие вопросы, как: «Авангардная роль коммунистов в мобилизации личного состава взвода на успешное выполнение социалистических обязательств», «Твой партийный билет», «Состояние политической учебы прапорщиков и задачи коммунистов по ее улучшению» и другие. С докладами выступают командир роты капитан А. Деревянко, секретарь парторганизации прапорщик В. Кабак, заместитель командира роты по политчасти старший лейтенант А. Радченко, командир взвода, ну и, конечно, я. Собрания, как правило, проходят открытые, при высокой активности коммунистов и беспартийных. Например, при обсуждении мер дальнейшего улучшения качества боевой службы выступило 8 человек. Старший прапорщик И. Григоренко рассказал, как он помог освоить функциональные обязанности недавно прибывшему к нам члену КПСС прапорщику П. Дуднику, коммунист С. Сыса, выступая, критиковал комсомольца И. Герасименко за слабую требовательность, а прапорщика Г. Хоменко за несдержанность по отношению к осужденным. На собрании приняты конкретное постановление, направленное на устранение недостатков в боевой службе и личном поведении членов партии. Так, коммунистам Сысе и Григоренко поручили провести беседы о социалистической законности, о чести и достоинстве прапорщика. Заслушали коммуниста прапорщика Л. Литвина о выполнении партийных и служебных обязанностей. Все это позволило устранить многие недостатки, повысить ответственность наших партийцев за порученные участки работы, за претворение в жизнь требований о строгом соблюдении социалистической законности и правопорядка. Я слежу, чтобы принимаемые нами решения строго выполнялись. Готовясь к отчетно-выборному собранию, проанализировал, как реализуется план критических замечаний и предложений, высказанных коммунистами год назад. И с удовлетворением отметил: поработали хорошо, ничего забытого, не выполненного не оказалось.

Всякое дело, а боевая служба тем более, немислимо без высокой организован-

ности, дисциплины. Мы всегда помним указание ноябрьского (1982 г.) Пленума ЦК КПСС о том, что дисциплина каких-либо капиталовложений не требует, а отдача от нее большая. Поэтому партгруппа добивается, чтобы все коммунисты служили примером в дисциплине как на службе, так и в быту. Совместно с другими партийцами роты мы проводим беседы по положениям военной присяги, уставов, заботимся о расширении идейного и культурного кругозора прапорщиков, чтобы все они хорошо успевали в политической учебе, читали газеты, художественную литературу, сознательно, критически оценивали свои действия. Содержательные беседы, политинформации проводит командир взвода старший прапорщик И. Григоренко. Так, недавно он выступил перед личным составом с разъяснением заветов В. И. Ленина о бдительности и дисциплине.

Много внимания мы уделяем индивидуальной работе. Беседуем с товарищами, нарушающими требования устава, нормы коммунистической морали. В укреплении воинской дисциплины тесно взаимодействуем с советом прапорщиков, женсоветом. Одно время прапорщик С. Пятак начал недостойно вести себя, товарищескую критику игнорировал. Тогда по предложению партийной группы его вызвали на заседание совета прапорщиков, объявили ему выговор. И это помогло: сослуживец почувствовал, что коллектив не допустит расхлябанности.

Дел у партийной группы много, и одному группоргу, конечно, с ними не справиться. Мне помогают активисты член КПСС Л. Дудник, комсомольцы А. Бутко, Л. Штепа и многие другие. Совместными усилиями мы подготовили и провели в подразделении тематический вечер «Коммунист — боец партии». В нем участвовали как коммунисты, так и комсомольцы.

По оценке командира роты, его заместителя по политчасти, партийная группа пользуется высоким авторитетом и потому весом ее вклад в повышение надежности охраны объекта, улучшение качества боевой и политической подготовки, укрепление воинской дисциплины. Взвод несколько лет подряд завоевывает звание отличного. Надеемся, что и в этом году удержим свои позиции.

**Прапорщик В. КАНИБОЛОЦКИЙ,
партгруппорг взвода контролеров.**



НАМЕЧЕНО — СДЕЛАНО

Когда комсомольцы подразделения избирали своим секретарем рядового И. Турика, они дали ему и другим членам бюро ВЛКСМ немало наказов и советов. В плане реализации критических замечаний, высказанных на отчетно-выборном комсомольском собрании, был записан и такой пункт: «Активнее помогать командиру роты, его заместителю по политической части в организации разумного и полезного культурного досуга личного состава».

О том, как выполняется это решение, рассказывается в корреспонденции капитана В. КВИТКО.

Накануне очередного выходного дня в роте появилось красочное объявление: «Завтра в 10 часов на стадионе начнется футбольный матч между командами военнослужащих подразделения и сотрудников ИТК. Не принимающие участия в игре приглашаются болельщиками. Все — на стадион!». Среди военнослужащих царило оживление: напутствовали спортсменов, готовили плакаты в поддержку своей команды, вспоминали, кто из знаменитых футболистов, как и когда забил решающие голы в ворота соперников.

Свободные от службы солдаты и сержанты заняли места на трибунах, прозвучал свисток судьи, и матч начался. Завершился он, правда, с ничейным счетом, но победила в нем дружба. После обеда проходили состязания по волейболу, шахматный турнир, желающие «сражались» в настольный теннис. Любители тяжелой атлетики соревновались в выжимании гири. А вечером в клубе демонстрировался новый художественный фильм. По окончании его бюро ВЛКСМ роты и исправительно-трудового учреждения провели краткое обсуждение. Примечательно, что каждое мероприятие готовилось под руководством политработника комсомольскими активистами.

Это всего один пример организации отдыха воинов отличного подразделения. Здесь члены бюро ВЛКСМ и комсгруппорги постоянно заботятся о претворении в жизнь решений XIX съезда ВЛКСМ: «Комитетам комсомола следует помогать молодым людям полнее овладеть богатым духовным потенциалом нашего общества для повышения культуры, разумной организации свободного времени. Улучшать эстетическое воспитание, прививать юношам и девушкам высокие художественные вкусы, интерес к

искусству, общественно-политической, художественной и научной литературе. Развивать самостоятельное творчество».

Планируя политико-воспитательные мероприятия, бюро ВЛКСМ старается теснее увязывать их с насущными задачами подразделения. Например, когда осуществлялся переход на весенне-летний период охраны объекта, активисты организовали выступление перед личным составом представителя администрации ИТК майора внутренней службы Ф. Панченко. Он рассказал воинам об осужденных, склонных к побегам, призвал комсомольцев и молодежь неуклонно повышать бдительность, быть готовыми к действиям в любой обстановке. Бюро ВЛКСМ позаботилось и об обмене опытом повышать бдительность, быть готовыми к действиям в любой обстановке. Бюро ВЛКСМ позаботилось и об обмене опытом повышать бдительность, быть готовыми к действиям в любой обстановке. Бюро ВЛКСМ позаволновало о повышении у людей чувства ответственности за качество боевой службы. Преступники не раз проверяли бдительность караулов, но ни одна из попыток не увенчалась успехом.

Или взять другое направление деятельности бюро ВЛКСМ — обеспечение авангардной роли комсомольцев в боевой учебе. Часы досуга также могут служить решению этой задачи. Составляя планы своей работы, активисты всегда учитывают, какие темы предстоит отрабатывать в ближайшем будущем. Так, когда ожидался очередной выезд подразделения на стрельбище, члены бюро и комсгруппорги провели несколько мероприятий. Лучшие стрелки сержант В. Чистяков и рядовой Н. Казачухин поделились с товарищами своим опытом меткого ведения огня. В ходе эстафеты воины состязались в надевании противогаза, одновременно оценивались правильность изготовления к ведению огня, умение пользоваться ортоскопом. Эти навыки помогли личному составу выполнить упражнение с общей отличной оценкой.

А когда солдатам предстояло в системе политических занятий изучать очередную тему «Активная жизненная позиция, ответственность за состояние дел в воинском коллективе — нравственная обязанность военнослужащего», в роте силами актива были организованы читки соответствующих материалов из газет и журнала «На боевом посту», диспут «Что означает быть человеком активной жизненной позиции?», читательская конференция по книге Б. Полевого «Повесть о настоящем человеке». Воспользовавшись тем, что в город приехал

393

Герой Советского Союза М. Кантария, пригласили его на встречу с личным составом. Не удивительно, что на семинаре большинство военнослужащих получили оценки «отлично».

Ежемесячно в роте проводятся занятия в кружках истории Ленинского комсомола, русского языка, технических знаний. Ими руководят коммунисты — прапорщик Н. Мороз, лейтенант В. Кучин и прапорщик Н. Милащенко. Знания, получаемые в кружках солдатами и сержантами, ощути-мо помогают им в ратном труде.

Практикуются в роте и спортивные дни: по вечерам военнослужащие, любители физкультуры, собираются в спортивном зале, где тренируются в выполнении приемов самбо, упражнений по тяжелой атлетике, играют в волейбол, настольный теннис и т. д. Этот участок работы бюро ВЛКСМ поручило лучшим спортсменам подразделения комсомольцам О. Кашляку и Ф. Гаджимурадову. Оба периодически информируют командиров и товарищей, кто и как из сослуживцев совершенствует свое физическое развитие, помогает отстающим по физподготовке.

Бюро ВЛКСМ и комсгруппорги стараются, чтобы в мероприятиях участвовали все солдаты и сержанты, чтобы не было среди комсомольцев пассивных. Подбирают каждому дело по душе, учитывая способности и наклонности молодежи. Так, ефрейтор Н. Петрук до призыва на военную службу увлекался игрой на баяне, возглавлял коллектив художественной самодеятельности в школе. Об этом узнал секретарь комсомольской организации вскоре после прибытия Николая в роту. Турик дал ему поручение поискать таланты среди личного состава. Петрук серьезно отнесся к заданию. Через несколько недель в роте состоялся первый концерт художественной самодеятельности. Каждый номер войны встречали дружными аплодисментами. Самодеятельные артисты выступили перед сотрудниками исправительно-трудового учреждения. Выяснилось, почти любой солдат может внести лепту в подготовку программы. Участие в самодеятельности стало по-настоящему коллективным делом.

Вовлечение в общественную деятельность помогает и целенаправленно влиять на отдельных военнослужащих. Например, с первых дней пребывания в роте не лучшим образом зарекомендовал себя рядовой Г. Галькевич. Он нередко нарушал форму одежды, был несобран, грубил товарищам и командиру отделения. Неоднократные беседы, заслушивание его сообщений в комсомольской группе результата не давали. У командиров и комсомольских активистов сложилось впечатление, что Галькевич встал на неправильный путь, желая как-то завоевать авторитет и уважение сослуживцев. Решили подобрать ему поручение, которое помогло бы солдату проявить себя с хорошей стороны.

В роте намечалось переоформить на-

глядную агитацию, и тут кто-то из активистов вспомнил, как красиво Геннадий разрисовал свой альбом. Рядовой И. Турик вместе с комсгруппоргом взвода рядовым В. Дубнной обратились к солдату с просьбой помочь в оборудовании стендов. Галькевич поначалу особого рвения не проявил, но, ознакомившись с эскизами, увлекся всерьез, предложил оригинальные задумки. Его идеи получили поддержку, были одобрены членами бюро ВЛКСМ, офицерами роты, и комсомолец принялся за работу. Через несколько дней в беседе с заместителем командира подразделения по политической части рядовой Турик отметил, что Галькевич намного улучшил поведение. В дальнейшем солдат еще не раз добросовестно выполнял разнообразные задания, за что был поощрен. При увольнении в запас ему присвоили звание «ефрейтор».

Подразделение, о котором идет речь, дислоцируется в небольшом городке. В этих условиях многое зависит от фантазии, творчества комсомольских активистов, их стремления разнообразить досуг товарищей. Кроме широкой культурно-массовой и спортивной работы с личным составом, здесь не забывают о военно-патриотическом воспитании пионеров подшефной школы, устраивают встречи с представителями комсомольской организации местного колхоза, приглашают в гости участников Великой Отечественной войны, ветеранов внутренних войск, совместно с комсомольской организацией ИТУ проводят вечера отдыха, походы по местам революционной, боевой и трудовой славы советского народа.

Во многих мероприятиях комсомольской организации подразделения участвуют члены семей прапорщиков и офицеров. Например, жена командира взвода офицера В. Балудова Людмила Степановна помогает в правовом воспитании солдат и сержантов, вместе с членами бюро ВЛКСМ подготовила викторину «Воин, как ты знаешь советские законы?» Тесный контакт между комсомольской организацией и женсоветом, возглавляемым Н. Лукьяновой, позволяет этим органам общественности подразделения сделать более содержательным отдых воинов, членов семей офицеров и прапорщиков.

Разумеется, в роте есть еще резервы для совершенствования досуга. Так, не всегда учитываются национальные особенности солдат и сержантов. Или другое. Мало в каком подразделении есть военнослужащие, которые до призыва окончили бы культурпросветучилища или им подобные учебные заведения. А ведь для того, чтобы уметь занять людей в свободное время, требуется не только фантазия и выдумка, но и известный опыт. Откуда же его взять, если такой полезный журнал, как «Клуб и художественная самодеятельность», выписывается всего в одном экземпляре на часть? Здесь могли бы помочь и журнал «На боевом посту», и многотиражная газета, публикуя, скажем, страничку «В помощь организаторам культурного досуга».

Но, к сожалению, войсковая печать этим вопросам уделяет еще недостаточно внимания.

В значительной мере успехи комсомольцев подразделения в организации культурного досуга воинов обусловлены поддержкой всех начинаний членов ВЛКСМ со стороны командира роты капитана А. Александрова, его заместителя по политической части, секретаря партийной организации лейтенанта В. Кучина. Поощрять инициативу активистов, изыскать время, помочь обеспечить мероприятие материальной базой — об этом офицеры никогда не забывают. Так, при подготовке совместно с тру-

жениками одного из колхозов концерта художественной самодеятельности нужно было и предоставить время воинам для репетиций, и организовать их доставку в Дом культуры. Капитан Александров всякий раз находил такую возможность, зато и концерт прошел интересно, запомнился воинам.

Боевая служба требует от личного состава большого напряжения физических и моральных сил, а часы содержательного досуга дают солдатам и сержантам отличный заряд бодрости и энергии. Воины заступают на посты хорошо отдохнувшими, образцово несут боевую службу в караулах.



**БОЕВОЙ СЛУЖБЕ-
КОМСОМОЛЬСКУЮ
ГАРАНТИЮ КАЧЕСТВА!**

ПРОВЕРЕНО ОПЫТОМ

Примерность членов ВЛКСМ в боевой и политической подготовке постоянно в центре внимания комсомольской организации нашей роты. Эти вопросы регулярно рассматриваются на собраниях, заседаниях бюро ВЛКСМ, которое возглавляет рядовой Э. Рацыборский, находят отражение в личных комплексных планах участников Ленинского зачета «Решения XXVI съезда КПСС — в жизнь!» Повышать уровень знаний личного состава помогают и организуемые бюро ВЛКСМ, комсгруппами под руководством заместителя командира роты по политической части старшего лейтенанта С. Чегодаева доклады и беседы, тематические вечера и устные журналы, вечера вопросов и ответов, викторины, выступления перед молодежью отличников боевой службы, боевой и политической подготовки, индивидуальная помощь отстающим.

Многие мероприятия организации ВЛКСМ направлены на то, чтобы довести до сознания каждого комсомольца необходимость настойчиво отрабатывать все темы по боевой подготовке. Так, недавно на обсуждение комсомольского собрания был вынесен вопрос: «Как ты овладеваешь военными знаниями?» В докладе и выступлениях звучала похвала в адрес тех, кто служит примером в ратном труде, раскрываясь их опыт отличной учебы и боевой службы. Предъявлен спрос к тем, кто занимался без старания. В постановлении

комсомольцы определили меры повышения качества учебы личного состава. Запланированное сейчас успешно претворяется в жизнь.

Например, перед выездами роты на стрельбище в подразделении стали проводиться состязания между взводами по отработке нормативов огневой подготовки. Под руководством офицеров готовят эти мероприятия, как правило, комсомольские активисты сержант А. Соболев, рядовые Н. Мищенко и Ю. Соловьев — мастера меткого огня. Соревнования проходят занимательно, участвует в них большинство солдат и сержантов. И у командиров уже меньше претензий к подчиненным при изготовке к стрельбе и ведении огня.

Активисты хорошо помогают мне, другим офицерам в психологической подготовке военнослужащих к выполнению задач в караулах и войсковых нарядах. Так, партийная и комсомольская организации регулярно приглашают коммунистов — сотрудников охраняемого объекта — для выступлений перед военнослужащими роты. Они зачитывают выдержки из судебных приговоров, на убедительных примерах и фактах доказывают: все охраняемые преступники осуждены справедливо, в строгом соответствии с законом. Представители ИТК подробно отвечают на вопросы воинов, быстро реагируют на их сигналы о неправильном поведении осужденных. Каждый воин знает: если преступник оскорбит кого-либо из караула, его тут же накажут. Как следствие, среди личного состава нет нарушений социалистической законности.

Важное значение придаем подготовке воинов к действиям на посту при осложнении обстановки — побеге или нападении на часового. Это достигается проведением всех занятий в условиях, максимально приближенных к реальной службе. Солда-

394

ты и сержанты практически решают разнообразные вводные — входят в связь с начальником караула, отражают нападения, пресекают побег... Разница лишь в том, что оружие используется учебное. Зато, если при несении боевой службы сложится трудная ситуация, часовому долго раздумывать не придется: он не только изучил свои обязанности, но и не раз потренировался в их выполнении. С полной нагрузкой используется в роте изготовленный комсомольцами рядовыми Э. Рацыборским, Н. Мищенковым и В. Полищуком учебный участок периметра охраняемого объекта. Здесь проводятся многие занятия по подготовке личного состава к службе.

Воины успешно применяют в караулах и войсковых нарядах технические знания, полученные на занятиях кружка, — им руководит старший техник ИТСО прапорщик С. Меркулов. Специалист занимается с теми, кто непосредственно связан с использованием и обслуживанием технических средств охраны объекта. Кружковцы реконструировали пульт в караульном помещении, электрифицировали макет охраняемого объекта. Они часто проводят с сослуживцами беседы о новинках в технике, помогают молодым солдатам быстрее овладеть приборами и средствами связи, используемыми в роте. Например, когда с очередным пополнением в подразделение прибыл рядовой Ю. Соловьев, комсомольские активисты подметили его интерес к техническим средствам охраны. С разрешения командира рядовой Н. Мищенков стал заниматься с товарищем, передавать ему свой опыт и знания. Впоследствии Соловьев прошел установленным порядком сборы при штабе части и сейчас отлично справляется с обязанностями часового у пульта ТСО.

Каждый военнослужащий роты всесторонне подготовлен к несению боевой службы: имеет теоретические знания и практические навыки, физически развит, смел, вынослив. И тут кроме плановой учебы хорошо помогает активная спортивно-массовая работа. По инициативе бюро ВЛКСМ в роте созданы секции самбо, стрельбы и лыжная. Руководят ими старший лейтенант О. Лаптев, лейтенант С. Никитенко и прапорщик Н. Романов. Занятиями охвачены все солдаты, сержанты, прапорщики и офицеры. Большинство личного состава роты — спортсмены-разрядники. Успешно сдают комсомольцы и молодежь нормы Военно-спортивного комплекса. Наш лучший самбист рядовой М. Алабергенов вошел в сборную команду части.

Не забывают активисты и о строевой подтянутости своих товарищей: ни одно нарушение формы одежды, нечеткое исполнение, например, ритуала приема-сдачи поста не остается вне внимания бюро ВЛКСМ. Нарушителей критикуют на собраниях. Редколлегия сатирической стенной газеты «Кактус» во главе с рядовым С. Алабастровым оперативно выпускает по каждому подобному случаю номер, возле которого сразу же собираются воины.

Постоянную и конкретную заботу акти-

ва о примерности членов ВЛКСМ в боевой подготовке красноречиво подтверждает такой факт: дважды за последнее время осужденные пытались совершить побег, но высокая бдительность, отличное знание обязанностей и умелые действия старшего сержанта Г. Саховича, рядовых В. Полищука, Э. Рацыборского и Г. Оруджева помешали осуществлению преступных намерений. Воины отмечены приказом начальника управления внутренних войск МВД СССР по Северо-Западной зоне. По поручению секретаря бюро ВЛКСМ они рассказали товарищам о том, как действовали в сложной обстановке.

...Отвечая на вопрос комсомольского активиста рядового И. Маришина, хочу отметить, что забота об авангардной роли членов ВЛКСМ в ратной учебе — надежный путь к повышению качества боевой службы.

**Капитан Б. ИВАНОВ,
командир роты.**

ОДНАЖДЫ ВЕЧЕРОМ

Новый жилой массив привольно раскинулся в живописном уголке, современные высотные дома из стекла и бетона соседствовали с сосновым бором. Несмотря на поздний час, вокруг было много гуляющих. Именно здесь несли службу по охране общественного порядка ефрейтор Игорь Томенко и рядовой Михаил Форкавец. Оба комсомольцы, передовики социалистического соревнования, отличаются высокой ратной выучкой, хорошо знают маршрут. Начальник войскового наряда ефрейтор И. Томенко — кавалер знака «За отличие в службе» II степени.

У обочины резко затормозил автомобиль. «Товарищи! Там за сквером двое пьяных парней с ружьем», — сообщил водитель. Войсковой наряд поспешил к указанному месту. Подойдя к нарушителям на расстояние около пяти метров, ефрейтор приказал: «Предлагаю вам сдать оружие и следовать за нами». В ответ один из преступников поднял ружье и прицелился в начальника войскового наряда.

Смотреть в глазок направленного на него оружия ефрейтору еще не приходилось. И надо же судьбе уготовить ему такое испытание буквально за несколько часов до его дня рождения — завтра ему исполняется двадцать лет. Но отступить сейчас он не мог, долг воина, солдатская честь не могли позволить ему принять иное решение. И ефрейтор Томенко бросился на бандита, схватившись рукой за ружейный ствол... Проявив незаурядную выдержку и смелость, патрульный наряд задержал преступников.

Капитан М. ГРИНЮК.



В СОДРУЖЕСТВЕ С КНИГОЙ

Совершенствование развитого социализма немислимо, как подчеркивалось на июньском (1983 г.) Пленуме ЦК КПСС, без большой работы по духовному развитию людей. Партия добивается того, чтобы человек воспитывался у нас не просто как носитель определенной суммы знаний, но прежде всего — как гражданин социалистического общества, активный строитель коммунизма, с присущими ему идейными установками, моралью и интересами, высокой культурой труда и поведения.

Важная роль в формировании духовного облика человека принадлежит литературе. «Чтение художественных произведений, — писал К. Маркс, — неопределимый источник познания жизни и законов ее борьбы». Красноречиво и признание А. М. Горького: «Всем хорошим во мне я обязан книгам». Без чтения отсеется неповторимый и ничем не восполнимый живой корень, по которому притекает в жизнь читателя особого рода жизненный опыт, широчайший и крайне ему нужный.

Все это определило тему беседы за «столом деловых встреч» редакции журнала: «Книга — важное средство нравственного и эстетического воспитания офицера».

Состоялась она в Саратовском высшем военном командном Краснознаменном училище имени Ф. Э. Дзержинского МВД СССР.

«Воспитатель сам должен быть воспитан». Эти слова К. Маркса вполне объясняют выбор места проведения беседы и круга ее участников. За «стол деловых встреч» редакции были приглашены преподаватели училища и курсанты, командиры и политработники подразделений внутренних войск, ветераны, работники библиотеки и, конечно же, представители «литературного цеха», в частности автор книг «Семнадцать штурмовых дней», «Будь готов!», «Записки начальника штаба» и других генерал-майор в отставке М. Сафонов.

Вступительное слово произнес начальник училища генерал-майор Ю. АЛФЕРОВ. Конкретизировать работу преподавательского состава, командиров и политработников, партийного и комсомольского актива, коллектива библиотек и клубов по

На снимке: участники беседы за «столом деловых встреч» знакомятся с книжными новинками.

нравственному и эстетическому воспитанию курсантов, офицеров и солдат, сделать ее более эффективной и целенаправленной, выявить пути устранения недостатков — так определил он цель предстоящей беседы. И сказал далее: «Это тем более важно ныне, ибо, как отмечалось на XXVI съезде КПСС, теперь в рядах защитников Родины стоят сыновья и внуки героев Великой Отечественной войны, которые не прошли суровых испытаний, выпавших на долю их отцов и дедов... У нас, к тому же, есть хорошие возможности для все более полного развития личности будущих офицеров. Так, общий фонд художественной, политической и военной литературы в библиотеке училища составляет 150 тысяч экземпляров. Только за последний год число мест в читальных залах увеличилось в 2,5 раза. Активно и с пользой работают университеты культуры, факультеты нравственного и эстетического просвещения. Стали традиционными читательские конференции, обзоры литературы и обсуждения кинофильмов, тематические вечера и выставки, устные журналы и культпоходы в театры и музеи города. Нужно только, чтобы каждый курсант всеми этими возможностями разумно пользовался, не оставался глухим или равнодушным к творениям мастеров слова. Замечательное свойство искусства, способного, по словам В. И. Ленина, объединять чувство, мысль и волю масс, делает его важнейшим средством формирования высоких идеалов, чувств и убеждений, благородных стремлений и поступков...»

Генерал-майор Ю. Алферов представил собравшимся ведущего — главного редактора журнала «На боевом посту» полковника Ф. ГАВРИКОВА — и передал ему слово.

Ведущий. Проблема нравственного и эстетического воспитания офицеров стоит остро. Ведь успех в работе с подчиненными во многом зависит от того, каким кругозором, какими качествами обладает командир или политработник. И то и другое отражается на ходе обучения и воспитания солдат и сержантов. И тут книга — политическая ли, художественная ли — является питающим источником, которым надо умело пользоваться. Об этом и пойдет у нас речь.

Он предоставил слово для доклада «Роль политической, военной и художественной книги в формировании личности» старшему преподавателю кафедры марксизма-ленинизма полковнику Е. МЕШКОВУ (доклад и последующие выступления даются в сокращении).

Разработанный партией комплексный подход к делу коммунистического воспитания, подразумевающий тесное единство идейно-политического, трудового и нравственного воспитания с учетом различных групп трудящихся, стал магистральной программой ее идеологической, политико-воспитательной деятельности. Успехи в этой области велики и очевидны. Формируется новый человек, многие черты ха-

рактера которого принадлежат коммунистическому будущему. «Именно социализм, — подчеркивает в своей статье «Учение Карла Маркса и некоторые вопросы социалистического строительства в СССР» Генеральный секретарь ЦК КПСС Ю. В. Андропов, — устраняет вековые барьеры, разделявшие труд и культуру, создает высокой прочности союз рабочих, крестьян, интеллигенции, всех работников физического и умственного труда, при ведущей роли рабочего класса. Он приближает трудящихся к достижениям науки и техники, литературы и искусства, обеспечивает небывалое общественное признание творческой деятельности интеллигенции».

Высокие моральные качества, культура советских людей не складываются стихийно, сами по себе. Недостаточное внимание к вопросам воспитания может породить и нередко порождает отрицательные явления в нравственно-эстетическом развитии личности: обыденские черты, эстетическую «глухоту», низкую культуру поведения, мещанство, рвачество. Не изжит еще разрыв между внешним усвоением моральных норм и реальным поведением. Словом, как было подчеркнуто XXVI съездом партии, «предстоит большая работа... по искоренению всего, что мешает формированию нового человека». Это, в свою очередь, требует неустанный повышения марксистско-ленинской подготовки руководителей всех степеней, в том числе офицерских кадров внутренних войск. Большая ответственность, естественно, возлагается на кафедры общественных наук военно-учебных заведений, которым принадлежит ведущая роль в формировании у будущих офицеров научного коммунистического мировоззрения, четкого классового подхода ко всем явлениям, процессам и событиям общественной жизни, высоких моральных качеств.

Характерной особенностью любого вуза, в том числе и военного, является то, что в нем слушатель основную массу знаний должен получить в ходе самостоятельной работы с книгой. Помня об этом, преподаватели кафедры разработали ряд методических пособий для курсантов. В их числе «Методика самостоятельной работы по изучению произведений классиков марксизма-ленинизма», «Методическое пособие по использованию технических средств обучения, наглядных пособий и художественной литературы в курсе истории КПСС».

Успех работы по формированию личности будущего офицера во многом определяется тем, насколько тесно она связана с жизнью и задачами войск. В этой связи, мне кажется, заслуживает внимания опыт кафедр нашего училища по изучению этих вопросов в подразделениях войск, контакты, которые мы поддерживаем с офицерами частей. Дело в том, что курс «Основы нравственного и эстетического воспитания» введен в программу подготовки курсантов в 1980 году, то есть те, кто вышел из училища раньше, недостаточно подготовлены в этом направле-

нии. И офицеры охотно берут на вооружение наши рекомендации, а мы, изучая состояние дел в их подразделениях, вносим коррективы в свои лекции.

Но вернемся к книге. Она, по образному выражению А. Герцена, «...духовное завещание одного поколения другому. Совет умирающего старца юноше, начинающему жить. Приказ, передаваемый часовым, отправляющимся на отдых, часовому, заступающему на его место». Отражая реальную жизнь, исторические события и факты, увлекая своей фантазией в будущее, художник, политический деятель или мемуарист всегда обращается к своим современникам, показывает внутренний, духовный мир человека, апеллирует к нашему уму и сердцу, будит в нас чувство прекрасного. Литература способна определенным образом повлиять на формирование характера читателя. Образы художественных произведений вдохновляли борцов за Советскую власть, звали в бой за правое дело в годы Великой Отечественной войны. Не ослабевает это воздействие и сейчас. Не случайно — это видно по читательским формулярам наших курсантов — молодежь с интересом читает книги К. Симонова, Б. Васильева, Ю. Бондарева и других писателей, в которых остро поставлена тема ответственности ныне живущих за завоевания прежних поколений — участников Великой Отечественной войны, за сохранение мира. Вот почему необходимо формировать у наших воспитанников постоянную потребность в общении с книгой. Но при этом следует руководить их чтением: помочь в составлении плана чтения и в его выполнении.

Такое руководство требует, конечно, материального обеспечения. Имеются в виду своевременное пополнение книжного фонда библиотек и периодическая замена его в отдельно дислоцированных подразделениях с учетом контингента призывников из среднеазиатских и закавказских республик. Как читатели войны из этих и других республик порой ощущают неудовлетворенность малым количеством книг на родном языке.

Свой отпечаток на работу по нравственному и эстетическому воспитанию военнослужащих накладывает и специфика службы во внутренних войсках. Необходимо не только развить в них эстетический вкус, но и формировать решимость при необходимости взять оружие и защитить красоту нашей социалистической действительности.

Журнал «На боевом посту» отметил свое двадцатипятилетие. Богатство проблем, поднимаемых им, его тесная связь с жизнью войск дают основание называть его нашим. Это позволяет надеяться, что после сегодняшнего разговора за «столом деловых встреч» редакции будут чаще публиковаться материалы по вопросам нравственного и эстетического воспитания. Курсанты, офицеры взводного и ротного звена особенно нуждаются в таком просвещении.

Ведущий. Не касаясь пока всех проблем, поднятых полковником Мешковым, выделю все же одну мысль, содержащуюся в докладе. Впрочем, эта мысль хорошо была выражена в свое время Владимиром Ильичем Лениным, и я только процитирую его слова: «Нам нужно громадное повышение культуры. Надо, чтобы человек на деле пользовался умением читать и писать...» В этом направлении и продолжим наш разговор. Слово начальнику кафедры партийно-политической работы, педагогики и психологии *подполковнику В. ГУЛЬБИНСКОМУ.*

«...Любите книгу, — призывал А. М. Горький, — она облегчит вам жизнь, дружески поможет разобраться в пестрой и бурной путанице мыслей, чувств, событий, она научит вас уважать человека и самих себя, она окрыляет ум и сердце чувством любви к миру, к человеку». Кажется, великий пролетарский писатель был услышан всеми, кто имеет уши: тяга к книге стала отличительной приметой нашего времени. Как растет сегодня книжный поток! Каждые двенадцать месяцев в Государственной библиотеке СССР имени В. И. Ленина длина книжных полок увеличивается на несколько километров. Естественно, возникает проблема: как разобраться в этом потоке? Проще говоря, каждый из нас в той или иной мере решает задачу: что читать, где отыскать, как читать? Дать полный и исчерпывающий ответ на эти вопросы в коротком выступлении невозможно. Ограничусь поэтому лишь некоторыми практическими рекомендациями из опыта преподавателей нашей кафедры.

Выбор книги, как и способ чтения, всецело зависит от поставленной перед собой цели: расширение кругозора, углубление мировоззрения или желание просто «убить время», отвлечься от неприятных мыслей. Чем выше цель, тем труднее выбор. Необходимо быть хорошо осведомленным в современной библиографии. Стремясь помочь курсантам, преподаватели кафедры каждую учебную лекцию начинают с рекомендаций и обзора литературы. А на семинарском занятии поручают это делать им самим.

Выставки литературы обязательно содержат библиографические указатели. Вот, к примеру, указатель «Ленин и теперь живые всех живых» (М., 1974). В нем перечислены документы КПСС, посвященные 100-летию со дня рождения В. И. Ленина, книги о нем, появившиеся в 1968—1973 гг. В указателе названы не только воспоминания о вожде, монографии, произведения советских писателей и литературоведов, но и материалы по изобразительному искусству, кино, театру, музыке, наиболее значительные журнальные статьи, альбомы, путеводители по памятным местам, музеям, собрания фотографий, фонограмм, карт и схем с пояснительными текстами и т. п. Все источники обстоятельно аннотированы. Одним словом, это «книга о книгах», и помощь ее неоценима при подготовке, скажем, к докладу, лекции, к занятиям.

Однако любой указатель быстро устаревает. Поэтому для оперативного получения текущей информации о книгах мы рекомендуем курсантам пользоваться периодическими изданиями — журналом «В мире книг» и еженедельником «Книжное обозрение». Подружившись с ними, читатель всегда будет осведомлен о новых изданиях по интересующим его вопросам.

И еще один совет: не пренебрегайте внутрикнижной библиографией, данной в постраничных сносках или в конце книги.

И все-таки главный помощник в поиске нужной книги — библиотека, а в ней — каталог (алфавитный, систематический, предметный). К сожалению, не у каждого хватает профессиональной подготовленности, иногда времени, а то и просто терпения для работы с указателями. Чаше читатель попадает непосредственно к книжной полке. Худо-го в этом ничего, конечно, нет. К. Маркс в ответ на вопрос шутиливой семейной анкеты «Ваше любимое занятие?» написал: «Рыться в книгах». «Рыться в книгах» — не пустая трата времени. Но нужно уметь это делать. Не следует ограничиваться только чтением заглавия книги и разглядыванием иллюстраций, хотя и это дает кое-что. Опытный читатель всегда пробежит глазами помещенную на обороте титульного листа или на последней странице аннотацию, просмотрит оглавление, предисловие или авторское введение, заключение или послесловие. Такое «рытье в книгах», несомненно, расширяет кругозор.

Но вот книга выбрана. Как читать ее? Ведь известно, что чтение есть в некотором роде искусство. Искусство важное и трудное. Можно «перелистать книгу», «просмотреть»... При этом умелый читатель схватывает только наиболее существенное вообще или наиболее важное для него: главные мысли, факты, цифры и т. д. Есть неполное чтение, выборочное. Это когда читают не бегло, а основательно, но с пропусками. Наконец, можно читать книгу «с проработкой» ее содержания.

Какой из способов лучше? Образованный человек должен владеть всеми, чему мы и стараемся научить курсантов. Занятия с ними убедили, однако, что тот, кто не овладел чтением «с проработкой», не достигнет той степени умения читать вообще и хорошо изучать книгу, которая необходима для результативной работы над собой. Как правило, такой читатель не улавливает не то что содержания, а сути книги. В этом убеждают проводимые нами опросы.

Какими же навыками должен овладеть человек, желающий «научиться читать»? Уметь сосредоточиваться над тем, что читаешь. «Выжимать» самую суть из прочитанного, отбрасывая мелочи. Мыслить последовательно и критически. Стараться воображать ярко и отчетливо, как бы переживая то, что читаешь. Отсюда и советы, которые мы адресуем будущим военным педагогам. Читай хотя бы немного,

но основательно, прежде всего необходимое, хотя бы и неинтересное, не слишком легкое, но и не слишком трудное, руководствуясь каким-нибудь планом (по программам или совету специалиста). Не читай все книги на один лад — способ чтения должен соответствовать цели, ради которой взял в руки книгу. Хоть одну книгу из нескольких прочитай с «проработкой», не жалея на это ни времени, ни сил — оплатится с лихвой. Не оставляй ни одного места в тексте непонятым. Учись конспектировать то, что прочитал.

Ведущий. Умение работать с книгой — важное средство самообразования и самовоспитания. В этом убеждает пример великих людей. Вот как работал с книгой Карл Маркс, 100-летие со дня смерти и 165-летие со дня рождения которого мы отметили в этом году. Привожу его слова: «Я усвоил себе привычку делать извлечения из всех прочитанных мною книг... снабжая их своими замечаниями».

Этому, как явствует из выступления подполковника В. Гульбинского, учат курсантов. Давайте послушаем, как эту науку усваивают обучаемые. Слово курсанту выпускного курса, завтрашнему воспитателю солдат и сержантов *Н. ШТУКАРЮ*.

Книга учит, обогащает знаниями, которые мы более-менее легко усваиваем. Если спросить читателей, что такое хорошо, а что плохо, то, пожалуй, абсолютное большинство ответит правильно. Но чтение тогда только полезно, когда становится работой мысли, когда сам становишься соучастником происходящего. Надо не только увидеть, что полюбившийся герой достиг нравственной высоты, но и понять, какие приложил он для этого усилия, как преодолевал себя и обстоятельства. В «Блокадной книге» Адамовича и Гранина главный герой 14-летний Юра Рябинкин не совершил ничего героического. Более того, допускал проступки: случилось, не выдерживал и съедал хлеб, который нес маме и сестре. Но как он судил себя, как его совесть боролась с его слабостью! Это показалось писателям не менее значимым, чем какой-либо героический поступок. Был пойман, схвачен момент работы совести, зарождения истоков душевной крепости. И кто вместе с ними увидел это, стал богаче душой. Книга для меня дорога, когда она открывает сложности человеческих чувств и отношений, когда она заставляет радоваться, грустить, думать, спорить — когда воспитывает...

Ведущий. Итак, «чтение — вот лучшее учение». Эти очень меткие, ставшие крылатыми слова принадлежат Пушкину. Но, как правильно говорил сейчас Николай Штукар, книга не только учит, она еще и совершенствует чувства — вдохновляет, зовет к высотам духа. На фронте — что я испытал на себе за три года, находясь в действующей армии, — это особенно заметно. И раз уж зашел разговор о книге на войне, самое время послушать фронтовика. Слово ветерану внутренних войск

подполковнику запаса Г. ФИЛИМОНОВУ.

Он начал вспоминать о книге на войне с... послевоенных лет, с того дня, когда белорусские школьники наши артиллерийскую гильзу, в которой оказался роман Н. Островского «Как закалялась сталь». «Читатель ее известен, солдат, — сказал ветеран, — а судьба его неизвестна. Но мы знаем наверняка, что он не отступил...» Собравшиеся узнали о том, как «воевали» строки В. Маяковского, появившиеся в листовках на стенах осажденного Ленинграда: «Товарищи, бдительные будьте — о происках врагов не забудьте!; о том, как зажигали сердца ненавистью к фашистам поэмы М. Алигер «Зоя», П. Антокольского «Сын», А. Твардовского «Василий Теркин» и многие другие. И закончил свое выступление ветеран стихами фронтовика В. Шефнера «Слово», из которых приведем несколько строк:

...Слова всем словам в языке у нас есть:
Слава, Родина, Верность, Свобода и Честь.
Когда радость — как буря,
Иль горе — как ночь,
Только эти слова тебе могут помочь!

Ведущий. Можно с уверенностью сказать, что нынешнее поколение солдат превзошло бойцов Великой Отечественной в образовании — десятилетнее образование стало всеобщим. А в самоотверженности служения Отечеству их превзойти очень трудно. Не случайно мы призываем сыновей быть достойными отцов. В достижении этого им помогают и книги, героями которых являются их отцы — защитники Бреста и Москвы, Ленинграда и Сталинграда, Одессы и Севастополя, участники Курской и других великих битв. Слово воспитателю сегодняшних воинов — командиру отличного взвода, выпускнику вашего училища старшему лейтенанту А. УСАЧЕВУ.

С первых дней пребывания молодого пополнения в подразделении, с первой же беседы о прочитанных книгах можно судить о человеке. «Скажи мне, кто твой друг, и я скажу тебе, кто ты». Эту пословицу можно перефразировать: «Скажи мне, какие книги ты читаешь, и я скажу тебе, кто ты». Читательский вкус — это одна из характеристик, по которой можно увидеть лицо человека, заглянуть в его духовный мир, оценить его нравственные принципы, моральные устои. Из моего учета интересов военнослужащих можно привести некоторые примечательные факты.

Афанасьев Ю. А. — 10 кл. образования, русский, работал электрослесарем. До призыва в армию чтением не увлекался. Последнюю книгу прочитал за год до призыва; название не помнит, что-то о любви. Или другой военнослужащий — Ошурко И. Н., украинец, 8 кл. образования, до армии работал разнорабочим. В основном увлекался приключенческой литературой. Два солдата, которым начало службы далось очень тяжело. Непонимание материала на занятиях, пассивность. Отчужденность в спорах. Соответственно слабое знание уставов, своих обязанностей.

Лукьянов О. В., 2 года проучившийся в авиационном техникуме, имеет дома большую библиотеку, в основном состоящую из классической литературы. Последняя прочитанная книга — из 4-томника Куприна. Частов С. Н. — русский, высшее образование, закончил Саратовский сельскохозяйственный институт. Страстный книголюб. Хорошо знает советскую военную литературу. Оба быстро освоились с войсковой жизнью.

Во взводе 7 человек награждены знаком «За отличие в службе» II степени. На счету этих военнослужащих, даже с учетом того, сколько они служат, книг в 2—3 раза больше, чем у остальных.

Не у всех, к сожалению, чтение книг до призыва в армию обладает определенной целенаправленностью, и не секрет, что у некоторых читателей литературный кругозор узок, они интересуются только детективами и фантастикой. Не так часто встречаются люди, пришедшие к нам с глубокими политическими знаниями, увлеченные чтением военной, исторической литературы. Поэтому один из аспектов работы командира в воспитании личного состава — суметь заинтересовать только что призванного на военную службу чтением военно-патриотических произведений. Эта работа у нас ведется совместно с работниками библиотеки части. Вместе с ними мы в своем подразделении проводим обзоры журнала «На боевом посту» (ежемесечно), встречи с писателями («На земле, на которой ты служишь»), обзоры книжных новинок, поступивших в библиотеку, читательские конференции. Большую помощь оказывает библиотека и в изучении читательских интересов солдат. Однако не все еще формы используются в воспитании личного состава. В частности, не всегда наша библиотека может предоставить книги о героях внутренних войск, рекомендуемые журналом «На боевом посту».

Нельзя не остановиться еще на одной из форм управления интересами военнослужащих как читателей — создание своей ротной библиотеки. Назревший на сегодня вопрос. В одном из батальонов нашей части уже имеется своя библиотека. Приезжает солдат, имея с собой любимые книги, и по традиции оставляет их в дар тем, кто будет служить после него.

Как подсказывает жизнь, львиная доля времени для чтения приходится на караулы, когда солдат в бодрствующей смене. В карауле и происходит обсуждение книг. Часто спор о них возникает стихийно. Именно здесь должны проявиться навыки командира в организации литературных мини-диспутов. Так, недавно у нас в карауле возник — причем сам собой — обстоятельный разговор по произведению Ю. Семенова «Семнадцать мгновений весны». Волнуют, учат мужеству солдат и герои книги М. Сафонова «Семнадцать штурмовых дней».

Конечно, книг в нашей стране издается очень много, и трудно отобрать подходящую литературу в караул. Необходим хо-

роший контакт с библиотекой части и городскими библиотеками, имеющими библиографические отделы, где можно получить справку об интересующей книге. Командир-воспитатель и сам должен быть активным, заинтересованным читателем, умеющим оценить произведение.

Вот эпизод, рассказанный мне начальником караула прапорщиком Ереминым. Просматривал солдат № 2 журнала «На боевом посту» и остановился на поздравлении победителям конкурса в честь 60-летия СССР. Прочитал, кому, какие премии были присуждены и высказал такую мысль, что на месте конкурсной комиссии он бы места распределил по-другому. Начальника караула, естественно, заинтересовал этот разговор. Оказалось, что солдаты намного ближе приняли рассказ рядового Генова «Первый день отпуска», заслуживший поощрительную премию, чем, например, «Долг прапорщика Миронова» прапорщика Лошкарева, получивший 3-ю премию. Или стихи О. Шевчук «Офицерам», «Пиши почаще матери...», отмеченные 3-й премией, оказались лучше, чем Е. Артюхова «Все как есть», получившие 2-ю премию. Произошел спор, так и не приведший к единому мнению. Каждый из солдат «защищал» то произведение, которое ему больше понравилось. Представители из Узбекистана, например, отстаивали повесть В. Ускова «Последний патруль», выразив мнение, что она заслуживает высшей награды.

Караул был от моего взвода, и я тоже заинтересовался, в чем же причина расхождения мнений. Вновь просмотрел эти повести, рассказы и стихи и пришел к выводу: солдатское мнение о стихах О. Шевчук выше оттого, что они посвящены не только Родине, матери, но и любимой. Думы о ней тоже сопутствуют солдату на всем протяжении двухлетней службы. Не удивительно, что перед увольнением в запас у него в фотоальбоме рядом с фотографией девушки помещены стихи Шевчук. А повесть В. Ускова «Последний патруль», за которую рьяно выступали рядовые Эшназаров и Аннагельдиев, потому больше приглянулась им, что главный герой ее узбек. Очевидно, воины восприняли эту повесть ближе. Рассказ же рядового Генова «Первый день отпуска» раскрыл один из самых насущных вопросов солдат: что приобретает человек за годы службы?

Я уже называл прапорщика Еремина. Он член бюро комсомольской организации, лучший начальник караула. У любого солдата можно спросить, с кем лучше ездить в командировки, и каждый ответит — с прапорщиком Ереминым. Он всегда берет с собой много книг и, более того, в состоянии довольно верно оценивать их литературные достоинства.

Ведущий. Старший лейтенант Усачев среди книг, привлечших солдат его взвода, назвал и «Семнадцать штурмовых дней» Михаила Ивановича Сафонова. Хорошо зная войну, этот писатель правдиво и пишет о ней. Но, наверное, в судьбе и его героев, и его самого книги значили немало.

Пользуясь тем, что автор присутствует здесь, хочу попросить его высказаться на этот счет. Пожалуйста.

— Книги сделали меня, сына бедняка, генералом, а теперь, — улыбнулся *Михаил Иванович*, — хотят сделать писателем. Что ж, сопротивляться не буду: надеюсь, мой жизненный опыт пригодится молодежи, поможет обрести духовную высоту солдат моего поколения — первых защитников социалистического Отечества. Необходимо быть полезным и движет моим пером. Это стремление ко мне тоже пришло из книг — от Павла Власова, героя «Железного потока», — заключил писатель и пожелал участникам беседы за «столом деловых встреч» найти своих героев.

Ведущий. И опять слово будущему офицеру, как мне сказали, большому другу книг, *курсанту А. ЛИТВИНУ*.

Он остановил внимание присутствующей молодежи на том, что сейчас каждый их поступок, каждое действие, в том числе и чтение, показывают, насколько активно и серьезно готовят они себя к тому, чтобы стать настоящими воспитателями подчиненных. Выбор книги, и по его мнению, зеркально отражает нравственную позицию человека: проанализировав, какие книги читает подчиненный, как он их оценивает, какие делает выводы, можно определить и его взгляды на жизнь, его мировоззрение.

— Следовательно, — сделал верный вывод курсант, — нужно уметь заинтересовать военнослужащих той литературой, которая служит повышению боевого мастерства, формирует личность коммунистического типа. Как такая работа проводится в войсках, — продолжал он, — нам постоянно рассказывает наш верный помощник — журнал «На боевом посту»: на его страницах с нами делятся опытом работники войсковых клубов, библиотек, политработники. В материалах рубрик «Культура. Быт», «Партийно-политическая работа», «Практика обучения и воспитания», «Боевой службе — эффективность» всегда можно найти полезные советы, рекомендации, методические разработки и указания. Мы, как будущие офицеры, часто обсуждаем такие статьи, делаем определенные выводы, намечаем свой стиль работы. И не только нам полезен этот журнал — может быть, самая актуальная и распространенная в войсках «наша книга». За время стажировок мне не приходилось видеть караула, войскового наряда, в котором не было бы журнала «На боевом посту». Воины, читая о том, как служат их сверстники, каких достигают успехов в боевой службе, боевой и политической подготовке, проявляют и сами желание подняться на ступень выше.

Но заслуга журнала не только в этом. Рассказы, повести, стихи, которые печатаются в разделе «Проза и поэзия», воспитывают у читателей любовь к Родине, преданность воинскому долгу, чувство товарищества, ответственности за свои поступки, гордость за службу во внутренних войсках.

Возникает интерес к славной истории наших войск, героическим подвигам мужественных чекистов. Необходимо отметить еще, что большинство стихов, рассказов пишут такие же, как и мы. Это побуждает попробовать свои силы в литературе. И идут в редакцию новые заметки, повести, стихи, что свидетельствует о возрастной образованности, духовной культуры военнослужащих. Хотелось бы почаще видеть на страницах журнала рецензии на книги о внутренних войсках, биографии современных писателей, служивших или служащих еще в наших войсках. Большую помощь оказала бы и рубрика, где рассказывалось бы о жизни и деятельности советских чекистов.

Ведущий. В самом начале, приводя слова Владимира Ильича Ленина о необходимости того, чтобы человек «на деле пользовался умением читать и писать», я процитировал их не полностью. Там еще сказано: «чтобы он имел, что читать». Как об этом заботятся библиотечные работники? Лучше всего об этом может рассказать заведующая библиотекой *Т. СУРНОВА*. Ей и слово.

Главная задача библиотеки училища состоит в том, чтобы воспитывать хороших специалистов, высоконравственных, принципиальных людей. Эту задачу помогает нам выполнить книга.

Наблюдая в целом за чтением курсантов, можно увидеть, что сейчас значительно увеличилась доля «делового» чтения, т. е. чтения, которое повышает их общеобразовательный уровень, помогает им получать знания для овладения военной профессией. Это литература военная, общественно-политическая. Резко вырос спрос на литературу: научно-популярную, по философии, психологии, экономике, в помощь учебным программам, на справочники, словари, военные и общественно-политические периодические издания, на художественную литературу.

Курсанты, только что поступившие в училище, стремятся перечитать всю имеющуюся в библиотеке литературу о чекистах, о работниках милиции, о пограничниках. На 2—4 курсах у курсанта пробуждается интерес к внутреннему миру и психологии героя и, наконец, к произведениям, стимулирующим мировоззренческий и нравственный поиск.

Для первого знакомства с библиотекой курсанты или сами приходят группами, или работники библиотеки посещают их в подразделениях и ленинских комнатах. Начинаем с беседы о значении книги в жизни современного читателя, о каталогах, о книжном фонде, о правилах пользования библиотекой.

Наверное, у каждого библиотекаря есть свои излюбленные методы работы с читателем. Для нас это индивидуальная беседа. Она помогает установить живой контакт с читателем. Узнаешь, чем он интересуется, что любит читать. Задача на-

ша — помочь выбрать то, что он может использовать с большей пользой. Помогают в этом каталоги, книжные выставки, тематические вечера и читательские конференции, рекомендательные карточки с описанием книг на ту или иную тему. Например, «Что читать о внутренних войсках». Облегчает поиск нужной книги и открытый доступ к полкам, на которых у нас — три тысячи книг. Книжный фонд нашей библиотеки растет и меняется качественно, в соответствии с ростом уровня подготовки курсантов.

В настоящее время библиотека проводит мероприятия, посвященные 40-летию выдающихся побед в Великой Отечественной войне. В первую очередь пропагандируем военно-патриотическую литературу, книги о руководящей роли Коммунистической партии в разгроме немецко-фашистских захватчиков, о внутренних войсках. С прошлого года организуем тематические выставки «Великая наша победа», раскрывая тему литературой о 40-летию битв под Москвой, под Сталинградом, под Ленинградом и т. д.

В марте с личным составом 3-го курса проведены читательская конференция по книге «Во имя Родины», выпущенной Политиздатом в 1982 г., обзор книг «Советские полководцы Великой Отечественной войны», в это же время организована книжная выставка «Великий подвиг» с большим показом книг на военную тему. Ведется библиографическая работа по систематизации газетных и журнальных статей, что помогает подготовиться офицерам, курсантам к выступлениям, докладам, тематическим вечерам, Ленинским чтениям. Дальнейшая работа по проведению мероприятий, посвященных 40-летию выдающихся побед в Великой Отечественной войне, спланирована в перспективном плане училища на 1982—1985 гг.

Ведущий. Товарищи! Состоявшийся разговор был интересным и — что, может быть, важнее всего — полезным. Давно известно: теория без практики мертва, а практика без теории слепа. Думаю, за нашим «столом деловых встреч» теория и практика лучше «разглядели» друг друга и, взаимодействуя между собой, помогут улучшению нравственного и эстетического воспитания будущих офицеров, всех военнослужащих. От имени редакционной коллегии и редакции журнала «На боевом посту» выражаю сердечную признательность командованию и политическому отделу училища, работникам библиотеки, всем присутствующим за активное участие в нашей беседе.

**Материал подготовил
подполковник Е. ЕРХОВ.**

Подполковник Г. СИНЕГУБ,
участник III семинара
литераторов внутренних войск

Адресок

ОДНОАКТНАЯ ПЬЕСА

ДЕЙСТВУЮЩИЕ ЛИЦА:

Прапорщик Дунышкин, начальник караула, 27 лет.
Ефрейтор Борискин, солдат второго года службы.
Рядовой Докучаев, солдат первого года службы.
Вера, проводник вагона, 18 лет.
Ирина, 20 лет.
Ребров, вор-рецидивист, 30 лет.
Заславский, подручный Реброва, 25—27 лет.

Перед закрытым занавесом на авансцене кого-то дожидается Ребров. Изредка проходят пассажиры. За кулисами шум автомашин, звучат объявления по радио.

Ребров. Ну и компаньоны пошли! *(Смотрит на наручные часы.)* Пока дождешься, поезд укатит. Черт дернул связаться. А куда денешься? Где найдешь надежных? Боятся гады. Все хотят праведными быть, а разберись — вся их праведность в том и заключается, что желают, видите ли, белый хлеб с маслом жрать, а под конвоем ходить не любят. Зато, когда при деньгах окажешься, все лучшими друзьями станоятся, наперегонки сбегаются. Ну, ничего. На безрыбье и мойва за треску сойдет. А дело толковое. Правда, без пушек не выгорит. С ножами к инкассаторам нечего соваться. Вмиг пыл укротят. Ушлый народ, держатся за государственное, как за свое. Вот тут и сгодятся пистолетики. Инкассаторы хап за свои, а мы им — пожалте бриться! И — ваших нет. А деньжата — наши. Там тебе и Гагра, и Рижское взморье...

Входит Ирина.

Ирина. А вот и я... Заждался?

Ребров. Что ты, что ты! *(Жеманно целует Ирине руку.)* Ты, как всегда, вовремя. Задачу уяснила?

Ирина. Ой, мамочки, задача! Да что ее уяснять-то? *(Качнула бедрами, склонила изриво голову.)* Не ценишь, Ребрышко, смотри, обижусь.

Ребров. Еще чего! Я ведь для порядка уточняю.

Ирина. Да уяснила! Сказать, что ли?

Ребров. Ну скажи.

Ирина. Значит, так. Завязать разговор с солдатом, у которого на погонах «вз-вз»... Ребрышко, а что такое «вз-вз»?

Ребров *(хмыкает)*. Лучше тебе не знать.

Ирина (*манерно*). Ну вот, а говоришь — знакомься.

Ребров. Не отвлекайся. Потом пошутим, после дела. Внутренние войска это.

Ирина. И что, солдаты оттуда все время с оружием ездят?

Ребров. Случается.

Ирина. Ага, понятно. Завязать, значит, с ним разговор и узнать, есть ли при нем оружие. (*Игриво.*) А как узнать?

Ребров. Тебя ли мне учить, что делать с парнем, чтобы он стал разговорчивым?

Ирина. Ой, Ребрышко! А не приревнуешь?

Ребров (*деланно хмурится*). Перетерплю. (*Обнимает Ирину за плечи, целует в щеку.*)

Ирина. И на том спасибо.

Ребров. А как сообщишь, есть ли при нем оружие и где он едет?

Ирина. А ты что, уже забыл, что мне говорил?

Ребров. Я-то помню, а как ты?

Ирина. У меня тоже память. Узнав об оружии, я останавливаюсь напротив окна вашего купе и делаю вот так (*помахивает поднятой рукой*). А потом, когда ты меня увидишь, показываю, в каком вагоне еду и сколько их.

Ребров. Молодчина. Ты вот еще что. Постарайся с ним потом и перед окном пройти. Если сможешь, конечно.

Ирина. Ты сомневаешься?

Ребров. Ну, ладно, ладно, иди.

Ирина уходит.

Ребров. Вот еще дура. В любовь играет, в верность. Больно ты мне нужна. Дай бог пистолетом завладеть. Будут деньги, я таких, как ты, пучок на пяточок...

Входит Заславский. Не спеша приближается к Реброву.

Заславский (*вежливо, как к незнакомому*). Не скажете, скорый уже подали для посадки?

Ребров (*в тон ему*). Скажу. Стоит на первом пути, нумерация вагонов с головы поезда, посадку еще не объявляли... Где тебя черти носили?

Заславский. Я? Меня? В буфете. Подкрепился немножко. Имею право.

Ребров. За чужой счет ты можешь.

Заславский. Ты ведь сам сказал, чтобы я поменьше глаза людям мозолил. Вот я и уединился.

Ребров. Ну и что, наудинился? (*Выразительно щелкает себя по горлу.*)

Заславский. С чего ты взял?

Ребров. Смотри. У меня разговор короткий, сам знаешь. Или гони должок, или помогай в зачет долга.

Заславский. Что же я, деньги печатаю... Ладно, помогу.

Ребров. Давай, двигай, помощничек. Помни, что мы незнакомы. Знакомиться в купе будем. Не забыл, что делать-то предстоит?

Заславский. Разве такое забудешь? (*Вздыхает.*) Ну, я пошел. (*Выходит в ту сторону, куда ушла Ирина.*)

Ребров. Этот тоже слюнтяй. За бутылку что хочешь сделает. И где такие берутся? (*Хмыкает.*) А без них таким, как я, тоже худо. (*Уходит.*)

Появляются Ирина и Борискин. Они продолжают разговор.

Борискин. Так я же и говорю, что скучно нам, солдатам, без женского-то по-лу. Ведь женщина, сказал поэт, «как провод, ток проводит, чтоб над тобою свет за-жечь». И вы его во мне зажгли.

Ирина. Ну уж совсем вы...

Борискин. А я такой! Я если, как только, так сразу — и на всю жизнь. Так дадите адресок?

Ирина. Зачем он вам? Забудете.

Борискин. Что вы? Я никогда не забываю, я всегда пишу... Пишу адреса в записную книжку, чтобы не потерять.

Ирина (*делает вид, что не заметила промашки Борискина*). Даже не знаю... Да и писать у меня нечем.

Борискин. Только и беды. (*Расстегивает шинель, достает записную книжку, ищет ручку. Под откинутой полкой видна кобура с пистолетом.*)

Ирина (*кокетливо указывает пальцем*). А не там ваша ручка?

Борискин (*смеется*). Эта ручка не теми чернилами пишет. Вот она, диктуйте.

Ирина. Я сама, если позволите, чтобы лучше помнилось вам. (*Пишет.*) Вот, пожалуйста.

Борискин (*прячет ручку и блокнот*). Спасибо. Век помнить буду.

Ирина. Ой, вам же еще продукты надо купить!

Борискин. Так точно. На трюх запасы пополнить. Прапорщик приказал.

Ирина. Можно я вам помогу?

Борискин. Это всегда пожалуйста.

Уходят. Открывается занавес. Сцена декорирована под купейный вагон. Три купе с пометками «III», «IV», «V». Среднее открыто. В нем прапорщик Дуняшкин и рядовой Докучаев. Доносится вокзальный шум. По коридору проходят пассажиры. Прапорщик Дуняшкин смотрит в окно. Рядовой Докучаев заправляет шинели на вешалке у двери.

Дуняшкин. Он сказал: «Поехали!»

Докучаев (в тон). Он махнул рукой...

Дуняшкин (резко оборачиваясь). Кто?

Докучаев. Что «кто»?

Дуняшкин. Рукой махнул кто?

Докучаев. Тот и махнул, кто сказал: «Поехали». В песне...

Дуняшкин (неожиданно улыбается). Так бы сразу и говорил, а то все намеками да намеками.

Докучаев. Будто вы сами не знаете, товарищ прапорщик. Вечно разыгрываете.

Дуняшкин. А почему же и не пошутить, Докучаев? Дело свое мы сделали?

Докучаев. Ну, сделали.

Дуняшкин. Караул поставленную задачу выполнил?

Докучаев. Выполнил.

Дуняшкин. Домой едем? Да ты садись!

Докучаев (садится напротив прапорщика). Едем!

Дуняшкин (поет). А дома, в заветной сторонке, где старые липы цветут, ребят ожидая, вздыхают девчонки, девчонки, которые ждут... Тебя ждут, а, Докучаев?

Докучаев. Должно быть, ждут... мать с сестренками.

Дуняшкин. И больше никто?

Докучаев. А что, разве этого мало?

Дуняшкин. Это, конечно, немало. Это очень даже много, Василий! Вот и радуйся, что есть кому ждать тебя!

Докучаев. Я радуюсь... А вас кто ждет, товарищ прапорщик?

Дуняшкин. Меня-то? (Улыбается.) Меня везде ждут: в казарме — солдаты, в ГПТУ — ребята, подшефные. (Поет.) И только одна ты, одна виновата... Хорошо, Василий, все хорошо!

Докучаев. Не знаю...

Дуняшкин. Да и знать ничего не надо! (Расправляет китель, сдвигая к спине кобуру на ремне.) Вот приедем — женюсь. Обязательно женюсь. Это ты правильно спросил: кто меня ждет? И правда, кто? Я ведь детдомовский. Приду к Лидуше и скажу: ну, сколько можно тянуть-то? Пойдем в загс — и точка! И станет дома ждать меня жена. Как считаешь, Докучаев, можно девушке за меня замуж выходить?

Докучаев. А чего здесь сложного? (Оглядывает прапорщика.) Руки, ноги, голова... Все на месте.

Дуняшкин. Ох, Докучаев, Докучаев...

Докучаев. А что? Квиты мы, товарищ прапорщик, один — один.

Дуняшкин (смеется). Боевая ничья!

Звучит объявление по радио об отправке поезда через пять минут.

Докучаев. Вот теперь — поехали.

Дуняшкин. А где же Борискин? (Смотрит в окно.) Ага, возвращается. Да не один, опять с подругой! Ну и липнут же они к нему, как мухи на мед. И что в нем такое?

Докучаев. Наверное, находят (вздыхает), коли липнут. Разговор быстро наладить может...

Вбегает ефрейтор Борискин. У него в руках покупки.

Борискин. Ф-ф-фууу! Чуть было не опоздал, пока все ларьки обегал. (Складывает свертки на столик.)

Дуняшкин (иронически). Ну-ну! Совсем забегался.

Борискин. Конечно. Зато обед сварганю — ммм! — пальчики оближете.

Увидел за окном Ирину, приветственно помахал рукой. Слышится стук вагонных колес, перерастающий в ритмичный шум движущегося поезда.

Докучаев. С кем это (кивает на окно) так мило расстался?

Борискин. А, какая-то подруга машет, вот я и ответил.

Докучаев. Тебе машет, что ли?

Борискин. Какая разница? Прощается с кем-то, вот я за компанию и... *(Повторяет жест рукой.)*

Дуняшкин. Ну-ну, прощайся. Смотри только, чтобы потом командиру вместо тебя письма не пришлось получать.

Борискин. Не придется. *(Присаживается около Докучаева, трет ладонью лицо.)* Вернемся в часть — и в запас. Все! Отслужил свое ефрейтор Борискин Игнат Петрович, отдал долг сполна. *(Проводит рукой по правой стороне груди, поет, перевирая слова.)* Любовь моя, сочти отличия значки, которые вручили мне в пути... А что? Вся служба, считай, у меня прошла на колесах — караулы, караулы, караулы.

По коридору проходит Заславский. Он бросает мимолетный взгляд на Борискина, закрывающего дверь, и проскальзывает в пятое купе, дверь которого оставляет открытой. Виден Ребров.

Заславский. Слава богу, порядочек.

Ребров. Знаю. Ирина просигналила, что с пушками едут.

Заславский. Трое. Я проследил, больше никто не садился.

Ребров. А эти куда сели?

Заславский. Тут, рядом, в четвертом купе. Прапорщик и два солдата.

Ребров. Значит, трое против нас двоих?

Заславский. Сложно будет.

Ребров. Оно, конечно, но где помощи попросишь?

Заславский. Сам же говорил: чем меньше, тем лучше.

Ребров. Знаю, что говорил!

Заславский. Тогда Ирку надо было прихватить...

Ребров. Еще зачем?

Заславский *(хихикает)*. Для внесения раскола в ряды противника.

Ребров. Дело говоришь. Где же ты раньше был?

Заславский *(не уловив подковырки)*. За военными смотрел. Сам ведь распорядился.

Ребров. Поразмыслить надобно. В обстановку вникнуть, подопечных изучить.

Заславский. Нам и одной пушки вполне хватит.

Ребров. А кто же от двух откажется?

Заславский. Ну, знаешь, за двумя зайцами погонишься...

Ребров. Самого подстрелят?

Заславский. Вот, вот. Такое меня не прельщает.

Ребров. То-то же. Учись, пока я жив. *(Достает из «дипломата» и ставит на столик бутылку водки, кладет колбасу и булку. Финкой срезает с бутылки жестяную пробку.)* Вот так бы голову снять какому-нибудь из этих — и оружие наше. А там... *(Наполняет стаканы.)* Будьмо!

Заславский. Вздвогнем!

Ребров *(резко)*. А вот дрожать не надо!

Заславский *(выпив)*. Это кто сказал, что я дрожу? Да я...

Ребров. Верю, верю. Закусывай. Я пока по вагону пройдуся. Пассажиров гляну, то да се сделаю.

Заславский *(хихикает)*. Се да то? Се да то в конце вагона делают.

Ребров выходит. Прикрыв за собою дверь, останавливается, закуривает.

Ребров *(размышляет вслух)*. Точно. Придется резать. Только подумать надо, надо подумать: нас двое — их трое. Несомненно, все тренированные: служба-то их известная. *(Смотрит вдоль вагона вправо от зрителей.)* Расколоть их нужно, это верно. А как, чтобы подозрения не возникло? Вэвэшники — народ еще тот, на мякине не проведешь. Тут необходимо такое придумать, чтобы ни дыма, ни гари не учуяли, иначе — пиши пропало.

Из четвертого купе выходит Борискин. Закрывает дверь.

Ребров. Байкал скоро проежать будем, не скажете?

Борискин *(направляется по коридору направо)*. Далеко еще до Байкала.

Ребров *(доверительно)*. Понимаете, впервые поездом еду. Решил, так сказать, посмотреть на просторы российские. А то все самолетом да самолетом. А самолетом что? Жух — и на месте, жух — и дома. Только и видишь, что «Пристегните ремни», «Не курить».

Борискин *(останавливается)*. Самолетом — да, самолетом — быстро.

Ребров. Так я вот и подумал, что должен же хоть раз в жизни поездом по этому пути проехать, природу посмотреть, ширью и красотой России полюбоваться.

Борискин. Любуйтесь, любуйтесь. Посмотреть тут действительно есть на что. *(Уходит вправо по коридору.)*

Ребров *(смотрит вслед Борискину)*. А если возле туалета подкараулить? Дверь

600
в коридор прикрыть — и... Он парень разговорчивый, меня узнает, опасаться не станет. Вот только как выманить его туда?

Возвращается, насмешливая, Борискин.

Борискин. Все любуетесь?

Ребров. Как же не любоваться? Прелесть-то какая!

Борискин. Любуйтесь, любуйтесь. *(Скрывается в купе.)*

Ребров. Или к себе пригласить? В купе легче будет его «уговорить». Он один, а нас... полтора. *(Уходит вправо по коридору.)*

С противоположного конца коридора входит Вера. На подносе стаканы с чаем. Открывает дверь четвертого купе.

Вера. Чаю хотите, ребята?

Борискин *(вскакивает, галантно)*. Заходите, заходите. *(Берет стаканы, расставляет их на столике.)* Таким красавицам всегда рады.

Вера смущенно опускает голову. Потом, стрельнув глазами на Докучаева, уходит к себе. Возвращается Ребров, останавливается около купе, в котором едут военнослужащие.

Ребров. Извините, товарищи, у вас тут место свободное?

Дуняшкин. Заняты у нас места.

Ребров. Извините. А я подумал...

Борискин. Что, уже налюбовались красотами природы?

Ребров *(обрадованно)*. О, это вы! Знаете, полежать захотелось, а сосед уснул и храпит во всю ивановскую.

Борискин. Так разбудите его!

Ребров. Понимаете, как-то неудобно.

Борискин. Снова уснет. Сейчас я помогу. *(Намеревается выйти из купе.)*

Ребров *(испуганно)*. Что вы? Зачем вам утруждаться? Я уж потерплю. Извините. *(Отходит от двери.)*

С новой порцией стаканов на подносе идет Вера. Увидела возле купе Реброва.

Вера *(недовольно поморщившись)*. Я же вам сказала: идите в свое купе.

Ребров. Иду, уже иду. *(Скрывается в указанном купе.)*

Докучаев. Напутал дядя. А чего путать-то? Ведь вагон почти пустой катится.

Вера *(огорченно)*. Вот только ваше да пятое купе заняты.

Борискин. Ладно, не переживай. Садись-ка лучше с нами, почаевничай.

Вера. А что? Не откажусь, если возьмете в складчину. *(Оглядывает стол.)* Вы только подождите минуточку, я свой пай разогрею.

Борискин. И две подождем, коль вкусенькое что у тебя.

Вера убегает.

Докучаев. Раз так, пора руки мыть.

Борискин *(выкладывая на бумагу купленную снедь)*. Пойди, пойди. Солдату надлежит быть сытому, чистому и здоровому. Кто сказал?

Докучаев *(шутливо рапортует)*. Ефрейтор Борискин Игнат Петрович!

Борискин. Точно. А перед этим еще Суворов говорил. Запомни!

Докучаев. Есть запомнить, товарищ ефрейтор! *(С полотенцем выходит из купе.)*

Стучит колесами поезд. Солдат уходит по коридору направо. Когда он минует соседнее купе, дверь его отодвигается: заметно, что Заславский следит за ним.

Борискин *(вынимает записную книжку, читает про себя, возмущенно)*. Вот это оно да! Вот это номер!

Дуняшкин. Что там интересное вычитал?

Борискин *(хмыкает)*. Адресок...

Дуняшкин. Ну и что? Впервые записываешь, что ли?

Борискин. Этот не я записывал. Хотите узнать?

Дуняшкин. Зачем мне чужие адреса?

Борискин. Оно-то так, но посмотрите.

Дуняшкин *(нехотя берет записную книжку, читает)*. «Ты не грусти, может быть, еще встретимся». *(Хохочет.)* Вот это адресок! *(Неожиданно обрывает смех.)* А чего же она тогда с тобой ходила?

Борискин. Вот именно. До самого вагона провела и еще рукой махала на прощанье.

Дуняшкин. Рукой махала?

Борискин. Ну да. Прощалась.

Дуняшкин. С кем?

Борискин. Со мной, наверное.

Дуняшкин. За-да-ча! *(Задумался.)* Она оружие у тебя видела?

Борискин *(нехотя)*. Кажется...

Дуняшкин (*презрительно*). Доухаживался. Надо ухо остро держать, а приедем домой — разберемся.

Борискин стоит с опущенной головой в дверном проеме, потом в сердцах закрывает купе. В тот же момент открывается дверь пятого купе, перед зрителями Ребров и Заславский.

Ребров. Значит, так и порешим. Скоро будет тоннель, ты идешь к проводнице, вырубашь свет и отвлекаешь внимание тех двоих, а я беру пушку у того, кто в туалет ушел.

Заславский. А если они не отвлекутся? Мне тогда что?

Ребров. Если на тебя не отвлекутся, значит, мне помешают.

Заславский. И провалим дело?

Ребров. Да. Тогда нам придется...

Заславский (*перебивает*). Я отвлеку.

Ребров. Вот и ладненько. Вперед!

Заславский убегает в купе проводницы. Поезд входит в тоннель. Сильный стук колес. Зажигается и сразу гаснет свет.

Голос Веры. Ма-а-альчи-и-и-ики-и-и!

Голос Дуняшкина. Ах ты гад!

Раздается вскрик и слышится падение чего-то тяжелого. Все это перекрывает тревожный возглас Докучаева.

Голос Докучаева. Нападение!

Голос Борискина. Товарищ прапорщик! Докучаев!

Голос Докучаева. Игнат, я медведя поймал!

Голос Борискина. А где прапорщик?

Голос Докучаева. Не знаю. Вера с тобой?

Голос Борискина. У себя она.

Голос Докучаева. Так ты один? А я-то думал...

Голос Борискина. Товарищ прапорщик!..

Голос Дуняшкина. Здесь я, здесь... Как там у вас?

Голос Докучаева. Порядок, товарищ прапорщик!

Поезд выезжает из тоннеля. Солнечные лучи освещают вагон. Возле купе «У», неловко закинув правую руку за спину, ничком лежит Ребров. Около него, поправляя кобуру, стоит рядовой Докучаев. Китель у него расстегнут, левый рукав надорван, кровоточит ссадина на лбу.

Докучаев (*Реброву*). Ишь, пистолет захотел!

Ребров. А не докажешь, начальник. В темноте все было. Еще за сломанную руку страховку будешь мне платить. По какому такому праву пассажирам, можно сказать, честным гражданам, руки ломаешь?

Докучаев (*с наигранным изумлением*). Ты глянь, заговорил! А я думал, что уж и дышать не сможешь. Обожди маленько. Сейчас соберемся все, поправлю твой вывих. Я-то свою работу знаю.

Слева появляется Заславский. Руки связаны за спиной. Из-за его плеча видна голова Борискина. Он явно чем-то расстроен.

Борискин (*Докучаеву*). Как у тебя, спокоен?

Докучаев (*насмешливо, Реброву*). Ты как, спокоен?

Ребров. Мммм...

Докучаев (*Борискину*). Он спокоен.

Борискин. Тогда принимай и этого.

Докучаев. А прапорщик? Опять меня разыгрывает?

Борискин. Да нет, не разыгрывает. Ранен он.

Докучаев. Сильно?

Борискин. В руку. (*Показывает.*) Касательно нож прошел. Меня заслонил. Вера перевязывает.

Входят Вера и Дуняшкин с перевязанной рукой.

Дуняшкин. Что это он пластом лежит? Докучаев небось поработал?

Докучаев. Было маленько.

Дуняшкин. Подъем! Или помочь?

Ребров нехотя поднимается. Борискин и Докучаев заводят обоих в пятое купе. Закрывают за собой дверь.

Дуняшкин (*Вере*). Так и не попили твоего чаю.

Вера (*с сожалением*). Вы же и не поели. А сейчас станция.

Дуняшкин. Привычные. Не впервой.

Вера. И досталось вам из-за меня.

Дуняшкин. Почему же из-за тебя? Сам виноват — не все учел, торопился. А то он солдата чуть не убил. (*К зрителям.*) Вот ведь иной адресок чем оборачивается.

Занавес.



ОТ РОДИТЕЛЬСКИХ ОКОН ВДАЛИ

ИЗ МАТЕРИАЛОВ, ПРИСЛАННЫХ НА КОНКУРС

Полковник Тарас КУРЬЯНОВ

ОДНОПОЛЧАНИНУ

От Мурманска
 до Дальнего Востока,
 По северным окраинам страны,
 Пуржит снегами
 длинная дорога
 От юности моей
 до седины.
 Но, даже
 и почувствовав усталость,
 Я б ни за что не пожалел о том,
 Что молодость моя
 в строю осталась,
 В шинели, перетянутой ремнем.
 И уставала,
 И недосыпала,
 Но, друг мой,
 не роптала никогда.
 Знать, Родина
 не зря нам доверяла
 Стоять на страже мира и труда!

ДОБРОТА

В жизни нашей,
 Что так непроста,
 Всей душою мне хочется верить:
 В человеке живет
 Доброта.
 Только с чем же ее соизмерить?
 Оседлать,
 Как отец мой, коня
 И, за счастье людское
 В ответе,
 Вдалеке от родного плетня
 Утверждать
 Доброту на планете!
 Или сделать решительный шаг:
 Если вражеский дот на опушке,
 Поступить не иначе,
 А так,
 Как Матросов в бою за Чернушки...
 Пусть за веком сменяется век,

Но извечно желанье святое:
 Чтобы жил на земле человек
 И своею светил
 Добротой!

ЛЮБИМОЙ

Я на ученьях спал в снегу,
 Как в свежееубранной постели.
 Мне снились травы на лугу,
 И звонко жаворонки пели.
 Мне снились, нежны и чисты,
 Родного неба голубинки,
 И в жизнь мою
 Входила ты,
 Как эти светлые снежинки!

ВОЗВРАЩЕНИЕ

От родительских окон вдали
 Мы ковали
 Солдатскую дружбу
 И на тропах нарядов
 Несли
 Днем и ночью
 Суровую службу.
 Обживали
 Неведомый край,
 О любимых
 Мечтали и пели.
 Сколько пройдено, друг,
 Посчитай,
 С автоматом
 В походной шинели!
 В гарнизонной семье боевой,
 По тревогам не раз поднимая,
 Здесь
 над русой моей головой
 Отыграла
 Труба полковая.
 Отыграла...
 Поэтому я
 С дорогими друзьями
 Прощаюсь.
 Возвращаюсь «на круги своя»,
 В Беломорье,
 домой возвращаюсь!

НА СЛУЖБЕ МИЛИТАРИЗМА И РЕАКЦИИ

Пытаясь не допустить дальнейшего изменения соотношения сил в мире в пользу социализма, сохранить свои пошатнувшиеся позиции на международной арене, правящие круги империалистических государств, в первую очередь США и их союзников по НАТО, вновь делают ставку на военную силу, политическую и военную конфронтацию. При этом буржуазной идеологии и пропаганде, естественно, отводится функция обоснования, оправдания нового витка гонки вооружений, разжигания вражды и ненависти, милитаристского психоза в духе «холодной войны». Нет ничего удивительного, что в США и других западных государствах тематике такого рода предоставлен режим наибольшего благоприятствования в средствах массовой информации.

Особенно заметно это проявляется в действиях нынешней вашигтонской администрации, стремящейся всеми средствами приучить общественность Запада к мысли о допустимости и даже неизбежности ядерной войны, приуменьшить в глазах народов действительную угрозу ядерной катастрофы, ее масштабы и вероятные последствия; окружить подготовку к войне неким идеологическим ореолом. Мировую общественность хотят уверить в том, что отнюдь не экспансионистские устремления американских монополий, не интересы военно-промышленного комплекса, а только «святая цель» — спасти человечество от «пронсков коммунизма», от «советской угрозы» — вынуждает правительство США взвинчивать военные расходы и готовиться к войне.

Миф о «советской военной угрозе» не нов. Еще В. И. Ленин писал: «Есть глупые люди, которые кричат о красном милитаризме; это — политические мошенники, которые делают вид, будто бы они в эту глупость верят, и кидают подобные обвинения направо и налево, пользуясь для этого своим адвокатским умением сочинять фальшивые доводы и засорять массам глаза песком» (Полн. собр. соч., т. 38, с. 50).

Такая характеристика деятельности «политических мошенников» от милитаризма полностью сохранила свою значимость и

поныне. Запугивание «советской угрозой» — универсальный метод империалистической реакции.

Оказывается, если следовать пропагандистским штампам средств массовой информации США и их союзников, то только угрозой Западу со стороны Советского Союза и Варшавского Договора объясняются гигантские военные расходы НАТО. Только ответом на «военные приготовления» СССР и государств Варшавского Договора и ничем иным представляются также крупномасштабные милитаристские программы США и НАТО, принятые в конце 70-х — начале 80-х годов. Все тем же ответом на пресловутую «советскую угрозу» оправдывается создание «космического командования», «центрального командования», начало разработки крупномасштабной противоракетной обороны США и т. д. Словом, подход стереотипен. Как видно, спекуляция на мифе о «советской военной угрозе» возведена в ранг государственной политики США.

Причем для различных аудиторий готовятся и различные варианты дезинформации. По сей день не сданы в архив образчики старомодного «зоологического» антикоммунизма. Разъяренный медведь в шапке-ушанке с красной звездой кроважодно скалится с обложки парижского журнала «Экспресс». Телезрители по обеим сторонам Атлантики видят на голубых экранах «правдоподобные» сцены высадки советских десантов то на Аляске, то на берегах Ла-Манша и тому подобный вздор.

Однако в наше время карикатурным «красным медведем» многих на испуг не возьмешь. Поэтому в центрах антикоммунизма пытаются разработать более изощренные формы и методы обработки умов. К составлению фальсификаций все чаще привлекаются ученые: политологи, экономисты, психологи, военные специалисты. Их «научные исследования» пестрят диаграммами и столбцами цифр, выданных электронно-вычислительными машинами. Однако ни одна ЭВМ, которой запрограммирована фикция, не вычислит ничего, кроме фикции.

Именно такую фальсификацию представляет собой выдержавшая уже два издания (в 1981 и 1983 гг.) пропагандистская брошюра Пентагона под броским названием «Советская военная мощь». «Рядом с этой лживой стряпней, — отмечал член Политбюро ЦК Компартии США Дж. Уэст, — бледнеет даже легендарный король лжецов барон Мюнхгаузен».

Стремлением доказать недоказуемое, а именно, что современная международная обстановка характеризуется не военно-стратегическим паритетом между СССР и США, между Варшавским Договором и НАТО, а якобы «подавляющим» военным

превосходством СССР и Организации Варшавского Договора, пронизана и изданная Соединенными Штатами под флагом НАТО пропагандистская брошюра «НАТО и Варшавский Договор. Соотношение сил». Такого же пошиба и опубликованная в 1983 году книжонка министра обороны США К. Уайнбергера «Ваш военный бюджет», в которой шеф Пентагона пытается оправдать небывалый рост военных расходов США необходимостью противостоять «советской военной угрозе».

Подобные, с позволения сказать, изыскания дополняются пугающими обывателя сенсациями на тему «Русские идут». Западные средства массовой информации наперебой рекламируют различного рода фантазии стареющих натовских генералов, переключившихся с писания мемуаров на сценарии о новой мировой войне, которую якобы развязывает Советский Союз. Речь идет о книгах бельгийского генерала Р. Клоза «Европа без обороны? 48 часов, которые меняют облик мира», английского генерала Дж. Хэкетта «Третья мировая война» и других.

Но все же роль первого барабана в массированной пропагандистской кампании Запада вряд ли кто отважится оспаривать у президента США Р. Рейгана. Его активности и легкости, с которой он все ставит с ног на голову, могут позавидовать даже прожженные дезинформаторы. Чуть ли не еженедельно глава Белого дома выступает по телевидению или радио с обращениями к нации. Они постоянно выливаются в настоящие «пропагандистские шоу». Так, «нулевой вариант» с поразительной циничностью рекламируется как единственно «резвый», «реалистичный» и «взаимоприемлемый» подход к проблеме ракет средней дальности в Европе, а его новая интерпретация — «промежуточный вариант» как проявление «гибкости» в позиции США по данному вопросу.

На самом деле, как подчеркнул Генеральный секретарь ЦК КПСС Ю. В. Андропов в ответах западногерманскому журналу «Шпигель», «выдвигая свои предложения, США стремятся — и это для них главное — прежде всего нанести ущерб безопасности Советского Союза, нарушить к своей выгоде сложившееся равновесие сил».

Отбросив в сторону все существующие нормы взаимоотношений между государствами, президент Рейган с удивительной бесцеремонностью извращает политику Советского Союза, не забывая при этом обещать угрожающий всему миру шурс США. Для него ничего не стоит утверждать, будто США по всем статьям слабее СССР, что Вашингтон последние два десятилетия пальцем не пошевелил, дабы укрепить свою оборону, в то время как СССР только этим и занимался. Как будто не было в этот период развертывания вблизи советской территории американских военных баз, создания новых видов ядерного и другого оружия, будто не США начали первыми строить крупнейшие в мире авианосцы, в том числе и атомные, будто не

они перешли первыми на разделяющиеся головные части на баллистических ракетах, не приступили к производству нейтронного оружия, не планировали «ограниченной» и «затяжной» ядерных войн и т. д.

Конечно же, такие приемы, как справедливо отметил в ответах на вопросы корреспондента «Правды» товарищ Ю. В. Андропов, недопустимы в отношениях между государствами.

Внешнеполитическая пропаганда США и их союзников пытается переложить все с большой головы на здоровую. Пример тому — обвинение Советского Союза в причастности к применению отравляющих веществ в Афганистане и Юго-Восточной Азии.

Явно с одобрения госдепартамента США на прилавки книжных магазинов Запада была выброшена книга некоего С. Сигрейва «Желтый дождь: путешествие в террор химической войны», а корпорацией Эй-би-си совместно со специалистами спецслужб США выпущена телепостановка «Дождь террора», повествующая о «применении русскими» химического оружия.

Однако американские рассказы о каких-то «желтых дождях», «розовом тумане» в странах Индокитая не стоят ломаного гроша. Как известно, последние ядовитые «дожди» над этими странами прошли в начале 70-х годов и были они делом рук армии США, превратившей полуостров в полигон для испытаний самых различных варварских средств ведения войны, включая и химическое оружие. Во время агрессии в Юго-Восточной Азии американские войска применяли химическое оружие в 41 операции. Только в Южном Вьетнаме авиация США распылила более 100 тысяч тонн отравляющих веществ, в результате чего погибли десятки тысяч вьетнамцев, а почти 2 миллиона потеряли здоровье; пострадали 43 процента обрабатываемых земель и 44 процента лесов, было уничтожено 70 процентов кокосовых рощ, 150 тысяч гектаров тропических растений.

Если же говорить об Афганистане, то химические гранаты и яды, которые были там обнаружены, имеют клеймо «Сделано в США».

Внешнепропагандистская машина Запада, пытаясь скрыть, замаскировать реакционные замыслы агрессивных кругов империализма, стремится методами «психологической войны» сформировать у широких масс извращенное представление о советской внешней политике. И идеологическая обработка не проходит бесследно, она влияет на сознание и чувства людей. В США, ФРГ, Англии, других капиталистических странах часть населения находится под воздействием пропагандистских штампов Запада. «К сожалению, — отмечал генерал армии А. А. Епишев, — пока миф о «советской угрозе» «работает» почти безотказно, способствуя материальной подготовке войны...»

Однако и он начинает давать осечки. Об этом свидетельствует размах антивоенного движения на Западе, всерьез встре-

воживший руководство стран НАТО, и в первую очередь США. Если раньше от «назойливых пацифистов» попросту отмахивались, то сегодня в движении за мир увидели реальную угрозу милитаристским планам США и НАТО. Поэтому ультра-реакционные политические круги, военно-промышленный комплекс и контролируемые ими органы массовой информации не жалеют сил и расходов, не гнушаются никакими средствами для того, чтобы попытаться сбить накал массовой борьбы против ядерной угрозы или по крайней мере направить эту борьбу в удобное для себя русло.

Среди приемов, широко применяемых в этих целях буржуазной пропагандой, — клеветническое утверждение о «вмешательстве Москвы» в антивоенное движение на Западе.

В октябрьском номере американского журнала «Ридерс дайджест» за 1982 год, например, была помещена статья под ошеломляющим заголовком: «Магическая война КГБ за «мир». В этой низкопробной компиляции фальшивок ЦРУ и госдепартамента США утверждалось, будто все без исключения выступления за мир и разоружение, даже внесенные в американский конгресс проекта резолюции о замораживании ядерных потенциалов СССР и США, — дело рук «агентов КГБ». А помощник президента США по национальной безопасности У. Кларк даже под черными сутанами американских католических священников — авторов пастырского послания, проклявшего ядерную войну как аморальную, сумел обнаружить чуть ли не погоны офицеров Советской Армии.

Антиядерное, антиракетное движение в Западной Европе и США возникло стихийно, как массовый протест против милитаризма и агрессии. Оно идет от понимания угрозы, которую несет миру нынешняя политика Вашингтона и НАТО. «Только политические глупцы или заведомые обманщики, — подчеркивал в этой связи товарищ Ю. В. Андропов, — могут объявлять массовое антивоенное движение наших дней делом «рук Москвы»...»

Напуганная размахом антивоенного

движения, растущим протестом против опасного милитаристского курса Вашингтона, американская администрация принимает экстренные меры по усилению пропагандистского «промывания мозгов» широкой общественности США и Западной Европы.

В январе 1983 года президент Р. Рейган создал специальный комитет на уровне кабинета министров, в состав которого вошли государственный секретарь Дж. Шульд, министр обороны К. Уайнбергер, директор ЮСИА Ч. Уик, а во главе его поставлен помощник президента по национальной безопасности У. Кларк. Этот комитет призван координировать усилия средств массовой информации США в целях «противодействия советскому мирному наступлению» и выработать рекомендации «по пропагандистской нейтрализации таких проблем, как движение в США за замораживание ядерного оружия». Так охарактеризовала его главные задачи газета «Нью-Йорк таймс».

Создание комитета У. Кларка есть не что иное как создание своего рода «генерального штаба» подрывной внешнеполитической пропаганды, направленной на разжигание «холодной войны», насаждение вражды и ненависти между народами.

На июньском (1983 г.) Пленуме ЦК КПСС подчеркивалось, что «психологическая война» ведется Западом на самой высокой, можно сказать, истерической антисоветской, антикоммунистической ноте. Вот почему в этих условиях как никогда нужно быть начеку, держать порох сухим, неустанно повышать боевую готовность Советских Вооруженных Сил, в том числе внутренних войск, крепить обороноспособность Страны Советов. Долг вооруженных защитников Родины — противопоставить подрывной деятельности классового противника, его злобной клевете на социализм непоколебимую сплоченность, могучее идейное единство своих рядов, глубокую коммунистическую убежденность и высочайшую политическую бдительность.

Майор Н. КАРПИЧЕНКО,
кандидат исторических наук.

Главный редактор ГАВРИКОВ Ф. К.

Редакционная коллегия: АСТАШИН В. В. (ответственный секретарь), БУБЕНЧИКОВ Ф. В., ВЛАСОВ В. П., ГРИГОРЬЕВ Е. А. (зам. главного редактора), ЗЮЗИН М. М., ИНОЗЕМЦЕВ И. В., КАЛАШНИКОВ В. Д., КУЗНЕЦОВ К. Л., ЛОГУНОВ М. С., ЛОСЕВ В. Н., МАЛЮШКИН Г. А., МЕЛЬНИК И. Ф., НЕЧАЕВ Е. А., ОГЛОБЛИН К. С., САМОХВАЛОВ В. Г., СЕРГЕЕВ О. М., СЕРЕДИНСКИЙ В. П., СМОЛИН А. Ф., ЯБЛОКОВ В. П.

Технический редактор БУЛАНОВА Л. А. Корректоры БУЛАТОВА З. А., ГАВРИЛОВА Е. Ю.

Журнал распространяется только по подписке через полторганы внутренних войск.

Сдано в набор 31.05.83 г. Подписано в печать 30.06.83 г. Г-64675 Формат бум. 70×108¹/₁₆.

Высокая печать. Усл. печ. л. 8,4. Уч.-изд. л. 11,5. Заказ 4762.

Адрес редакции: 111250, Москва, Е-250, тел. 273-79-75.

Типография им. Воровского.

„Администрация Рейгана, вынашивая планы первого ядерного удара, раздула бюджет Пентагона до невиданных размеров. Резко сокращены ассигнования на социальные нужды американцев“.

Из газет.

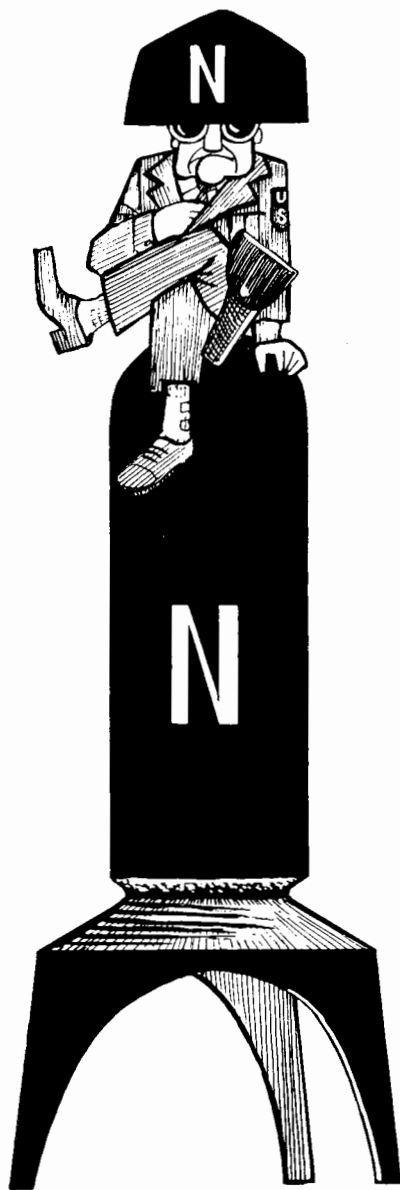

О народе о простом
Весь в «заботах» Белый дом.

Стихи К. СЕМЕНОВА.



В результате рейганомики
Вот такие строят «домики».

Рис. И. ОФФЕНГЕНДЕНА.

КРОСВОРД

Составил
старший лейтенант
В. ПОЛУБОЯРОВ

По вертикали: 1. Осанка. 2. Один из 26 бакинских комиссаров. 3. Молодой город в Узбекистане. 4. Словесный краткий приказ по установленной форме. 5. Здание для размещения личного состава. 6. Площадка, образующая уступ на горном склоне. 7. Пилот. 8. Чертежный инструмент. 9. Электровакуумная приемно-усилительная лампа. 18. Конструктор автоматического оружия. 20. Самодвижущийся снаряд. 21. Деталь некоторых музыкальных инструментов. 22. Искусство управления самолетом. 24. Создатель какого-либо произведения, проекта. 25. Учение о нравственности. 32. Военнослужащий одного из родов войск. 33. Группа солдат, обслуживающая орудие. 34. Народный артист СССР, исполнитель главной роли в фильме «Ко мне, Мухтар!» 36. Река, по долине которой проходит Военно-Грузинская дорога. 37. Род деревьев и кустарников, распространенных в Африке и Америке. 39. Персонаж пьесы В. Иванова «Бронепоезд 14-69». 40. Спортивный комментатор, неоднократный чемпион СССР по теннису. 41. Марка чехословацкого автомобиля. 43. Участник спортивного состязания, идущий впереди.

По горизонтали: 10. Военачальник, автор книги «Генеральный штаб в годы вой-

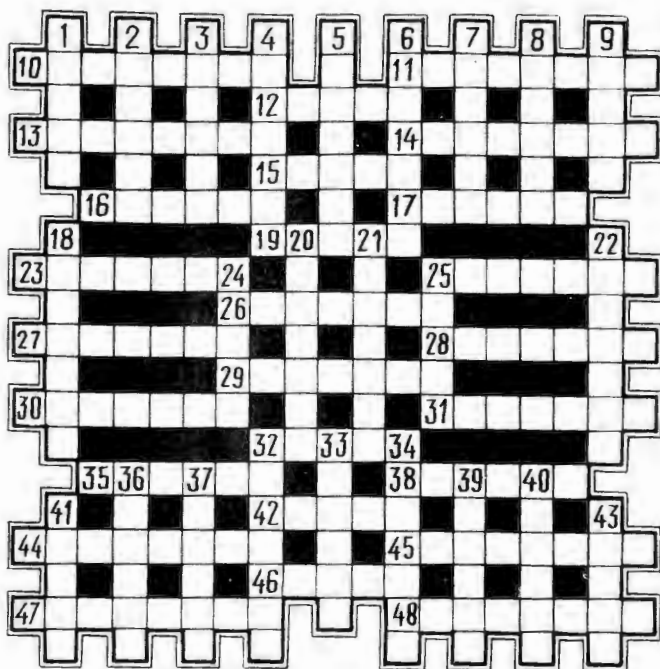

ны». 11. Маршал Советского Союза. 12. Квантовый генератор. 13. Военское звание. 14. Генерал-майор авиации, дважды Герой Советского Союза. 15. Город, в боях под которым Красная Армия одержала первые победы. 16. Боеприпас. 17. Участок, ограниченный радиальными линиями. 19. Наступление. 23. Женщина-снайпер, Герой Советского Союза. 25. Нить из синтетического волокна. 26. Разновидность текста, плана. 27. Вид воздушного транспорта.

28. Герой романа И. Тургенева «Накануне». 29. Мемориальное сооружение. 30. Форма занятий. 31. Старинный способ морского боя. 32. Древнее орудие для разрушения стен. 35. Столица Кубы. 38. Разновидность одного и того же химического элемента. 42. Передняя часть обуви. 44. Хранилище в музее. 45. Восна-чальник, герой гражданской войны. 46. Образец для подражания. 47. Сподвижник Б. Хмельницкого. 48. Верховая лошадь.