

На боевом посту



№ 5 1984

Handwritten initials or signature.





Крепость-герой Брест. Легендарна ее история. В числе первых гарнизон крепости принял на себя внезапный и мощный удар гитлеровской военной машины. Здесь стояли насмерть вместе с бойцами Красной Армии и пограничниками воины 132-го отдельного конвойного батальона войск НКВД. О подвиге воинов-чекистов напоминает ныне мемориальная доска на изрешеченной снарядами и осколками стене крепости. Отважным бойцом бесстрашного батальона был и Андрей Павлович Чубаров. Ветеран часто встречается с воинами внутренних войск, его рассказы о подвиге бессмертного гарнизона вдохновляют их на новые успехи в боевом совершенствовании.

На снимке: А. Чубаров с солдатами у стен Брестской крепости.

Фото прапорщика А. Александрова.

На боевом посту

За нашу Советскую Родину!

Военно-политический журнал
Политического управления
внутренних войск МВД СССР
Издается с 1958 года

№ 5 май 1984

В НОМЕРЕ

Великая освободительная миссия

О. ТЕРНОВОЙ. В свете ленинских идей [к 55-летию начала массового социалистического соревнования в нашей стране и Вооруженных Силах] Высокий авторитет [к Дню печати]
А. ВИНОГРАДОВ. Тревожные сутки [к Дню пограничника]

ПАМЯТЬ ОГНЕННЫХ ЛЕТ

Ф. ВИННИК. Легендарный Севастополь
Ф. КУРЛАТ. В тылу врага
Ветераны [фоторепортаж]
Ю. ДУРНЕВ. Нет, не забудет солдат...

* * *

С. ЯРОСЛАВЦЕВА. В бою за Нелькан (подвиг — гордость и пример)

БОЕВОЙ СЛУЖБЕ — ЭФФЕКТИВНОСТЬ

Н. КРУПИН. Ротным офицерам — заботу и внимание

ОСНОВА УСПЕХОВ — ЛЕНИНСКИЙ СТИЛЬ

В. ЛОСЕВ, В. АФАНАСЬЕВ. Ускорение
Н. ДОНЕЦ. Резервы подготовки офицеров
Л. ЩЕРБАТЕНКО. Настрой на максимум

* * *

В. МОЛЧАН. Несем патрульную службу
Старшина — отец порядка [фоторепортаж]

Ю. РЯШЕНЦЕВ, В. САФОНОВ. Система вызво-
лощения

ПРАКТИКА ОБУЧЕНИЯ И ВОСПИТАНИЯ

Г. ОЛЬШЕВСКИЙ. Полевая выучка курсантов
М. ДАНИЛЕНКО. Уметь подойти
В отличном учебном [фоторепортаж]
А. ГРИЦАЙ. Автопромшествия — красный свет
М. ЛОПУХОВ. В оружии — сила война
И. СЕМЕНОВ. Строго соблюдать законы и воин-
ские уставы

В. ЛОГВИНОВ. Чтоб не прервалась эстафета
славы

В. ПРОДУВАЛОВ. День открытого письма
МЕТОДИЧЕСКИЕ СОВЕТЫ

2 А. КОШЕЛЬКОВ. Командир — организатор боевой
службы, обучения и воспитания подчиненных.
Беспрекословно повиноваться командирам и на-
чальникам [политические занятия]

6 Н. ПЕТРОВ. Часовой на ЛЗУ летом [за помощь
командиру подразделения]

8 Н. САВЦОВ. Предупреждение несчастных случаев
на воде

9 64

ПАРТИЙНО-ПОЛИТИЧЕСКАЯ РАБОТА

10 Л. СМИРНОВ. Взаимодействие крепнет 66
12 В. СЛОБОДЯНЮК. Лицом к человеку 68

14 Н. НЕСТЕРОВ. По комсомольской путевке — в
16 прапорщики [навстречу Всеармейскому совеща-
нию секретарей комсомольских организаций]

В. САМОХВАЛОВ. Шагай вперед, секретарь
[штрихи к портрету участника Всеармейского со-
вещания секретарей комсомольских организаций]

Н. КОРОЛЕВ. Собеседование с коммунистами 72
75

КУЛЬТУРА. БЫТ

Ю. ИВЛИЕВ. У советских собственная гордость 77
Н. БУРЦЕВ. К прихотливым — по-хозяйски 80

Л. МАЛАХОВСКИЙ. Трек выбирает сильнейших
[наши чемпионы] 82

ПРОЗА И ПОЭЗИЯ

А. ТАТАРИНОВ. Квартира [повесть, начало] 84
Р. КАРАПЕТАН. День Победы [рассказ] 89

М. БОРИСОВ. Огненная купель [стихи] 91
В. ЩЕРБАКОВ. Неизвестные — известны [на
инижиую полну] 92

СОВРЕМЕННЫЙ ИМПЕРИАЛИЗМ: ИДЕОЛОГИЯ, ПОЛИТИКА, ДЕЙСТВИЯ

И. ГАРБУЗОВ. Дальневосточная стратегия Вашинг-
тона [по материалам многостранной печати] 93

* * *

51 По следам наших выступлений 96

На первой странице обложки: Лида, Орша, Кенигсберг, Хинган — это фронто-
вые вехи Минского орденов Кутузова и Александра Невского полка внутренних
войск МВД СССР. Его славные традиции, рожденные в боях с немецко-фашистски-
ми захватчиками, свято соблюдаются и приумножаются. На территории части воз-
двигнут обелиск в честь погибших однополчан соединения.

Фото прапорщика А. Александрова.

ВЕЛИКАЯ ОСВОБОДИТЕЛЬНАЯ МИССИЯ

Весной 1944 года произошло событие, которое вызвало всеобщее ликование в нашей стране и панический страх в стане врагов: Красная Армия вышла к государственной границе СССР. Наступил час, которого с таким нетерпением ждали не только советские люди, но и наши друзья за рубежом. Советский воин, патриот и интернационалист, вступил на земли европейских государств, чтобы избавить их от фашистской оккупации. В честь этого события в столице нашей Родины — Москве прогремел очередной победный салют — двадцать четыре артиллерийских залпа.

Да, это был очень желанный час. Еще в самом начале войны, в дни неслыханных, суровых испытаний, советский народ и его армия решительно заявили, что не намерены ограничиваться решением лишь своих, сугубо национальных задач. На это указывалось в Заявлении Советского правительства по радио 22 июня 1941 года, в докладе о 24-й годовщине Великой Октябрьской социалистической революции, в приказах Верховного Главнокомандующего и других документах. Председатель Государственного Комитета Оборона СССР И. В. Сталин в своей речи 3 июля 1941 года, в частности, сказал: «Целью этой всенародной Отечественной войны против фашистских захватчиков является не только ликвидация опасности, нависшей над нашей страной, но и помощь всем народам Европы, стонущим под гнетом германского фашизма».

В этих документах Коммунистической партии и Советского правительства кроме освобождения поработанных народов провозглашалось содействие им в восстановлении государственного суверенитета, их хозяйства и культуры, гарантировалась полная свобода в выборе своего социального строя, возможность тесного послевоенного сотрудничества.

Достоинство выполнить столь почетную и великую миссию могли только воины, верные заветам В. И. Ленина, свято уважающие интересы и свободолюбие других стран. Военная, политическая и моральная мощь им в их борьбе против иноземных захватчиков органически вытекала из самой природы социалистического строя, интернационального характера армии социалистического государства.

Еще в годы гражданской войны Красная Армия не только разгромила внутреннюю контрреволюцию и иностранных интервентов, но и оказала посильную помощь другим народам в их борьбе за самостоятельность и независимость. Как говорил Владимир Ильич Ленин, мы ни одному другу и товарищу по несчастью не отказались помочь всем, чем могли, всем, что было в нашем распоряжении. В 20—30-е годы, когда империалисты развязали ряд локальных войн и вооруженных конфликтов, Советский Союз был всецело на стороне тех, кто отстаивал свою свободу. Разве можно забыть кровопролитные бои с японскими агрессорами у реки Халхин-Гол на территории братской Монголии! И разве померкнет слава советских добровольцев, сражавшихся вместе с испанским народом против итало-германских фашистов!

Наиболее ярко интернационалистский освободительный характер Советских Вооруженных Сил проявился в годы Великой Отечественной

210

войны. В 1944—1945 гг. за рубежом нашей Родины было проведено несколько стратегических операций, в том числе таких грандиозных по масштабам, как Яско-Кишиневская, Львовско-Сандомирская, Будапештская, Венская, Висло-Одерская, Берлинская, Пражская, а на востоке — Манчжурская. По свидетельству военных историков, в них участвовало 11 фронтовых объединений, 2 фронта ПВО, 4 флота, 50 общевойсковых, 6 танковых, 13 воздушных армий, 3 армии ПВО и 3 флотилии.

Порабощенные народы ждали советские войска, с их приходом связывали национальное возрождение и потому встречали своих освободителей, как друзей и братьев, хлебом-солью, с песнями и цветами. Одним из свидетелей и непосредственным участником этих волнующих событий был командир 23-й стрелковой бригады (в последующем 65-й дивизии) войск НКВД генерал-майор А. А. Алексеев. Он приводит такие факты. 15 мая 1944 года части этой бригады вслед за наступающими войсками 2-го Украинского фронта переправились через Прут и вступили на территорию Румынии. Возникающие кое-где пожары быстро ликвидировали: воины армии-освободительницы стремились сохранить для румынского народа богатства его страны. Далее ветеран внутренних войск вспоминает: «В дни праздников личный состав соединения получал много поздравлений от органов власти, румынских военнослужащих, знакомых и незнакомых людей, простых тружеников».

Подвиг нашей армии во имя освобождения народов от фашистского ига огромен, его невозможно переоценить. Около 7 млн. советских воинов вели ожесточенные бои с врагом на территории 13 стран Европы и Азии, охватывающей территорию свыше 2200 тыс. кв. км.

Свой вклад в освободительную миссию Советских Вооруженных Сил внесли внутренние и пограничные войска. Кроме непосредственного участия в боях они охраняли тыл и коммуникации Действующей армии, вели борьбу с остатками разбитых группировок противника, его агентурой, выполняли другие задачи. Для этих целей из состава войск НКВД в 1944 году было выделено несколько соединений.

Советский солдат всюду проявлял массовый героизм, отвагу и мужество, как и на своей родной земле. В ходе завершающих сражений более 9 млн. советских воинов награждены боевыми орденами и медалями. Десятки тысяч удостоены иностранных государственных наград. Более 1 млн. отдали свою жизнь в борьбе за свободу и независимость порабощенных народов. И этот великий подвиг по достоинству оценен во всем мире.

Глубокая признательность и благодарность советским воинам были всеобщими, что запечатлено в официальных документах, высказываниях видных политических и государственных деятелей, простых граждан, в многочисленных монументах и памятниках, в произведениях изобразительного искусства, книгах, песнях. И сегодня народы Венгрии, Польши, Чехословакии и других стран Европы как большой национальный праздник отмечают дни освобождения советскими войсками от фашистского ига.

Освободительная миссия СССР и его армии далеко выходит за рамки только освобождения той или иной страны от фашистской оккупации. Советские воины, воспитанные в духе пролетарского интернационализма и социалистического гуманизма, оказывали огромную бескорыстную помощь освобожденным народам в восстановлении разрушенной войной экономики, в нормализации и демократизации общественной жизни, по-братски делились с населением продуктами питания, уважительно относились к его обычаям, языку, культуре. Это они, воины-победители, вызволили из концентрационных лагерей миллионы обреченных на уничтожение людей. Это они спасли сокровища Дрезден-

ской галереи, всемирно известную библиотеку в городе Гота, возложили венки на могилы Гете и Шиллера. Советский солдат повсеместно вел себя не как завоеватель, а как гражданин, полпред великой державы, как знаменосец всего передового, светлого, разумного, как политический борец за мир и дружбу между народами.

Нет другой армии, которая имела бы столь великие заслуги перед человечеством. Поэтому неугасим Вечный огонь у монументов иobelisks на могилах героев во многих странах мира, поэтому неистребима любовь миллионов людей к своим освободителям. И как бы ни тузились фальсификаторы истории, им никогда не опровергнуть решающей роли Советского Союза в разгроме агрессивных сил, развязавших вторую мировую войну, не удастся принизить значения бессмертного подвига советского народа, который выдержал основную тяжесть войны с гитлеровским блоком.

С освободительной миссией СССР неразрывно связаны исторические судьбы освобожденных народов. Победа Советских Вооруженных Сил в огромной степени способствовала успеху народно-демократических и социалистических революций в ряде стран Европы и Азии, создала благоприятные условия для освобождения всех стран от фашистского ига, активизировала национально-освободительную борьбу угнетенных народов Азии, Африки и Латинской Америки.

Минули десятилетия после нашей Победы в Великой Отечественной войне. Но уроки прошлого не забываются. Они учат быть бдительными, особенно сейчас, когда по вине империалистов США и их подручных из НАТО международная обстановка резко обострилась, приобрела взрывоопасный характер. В этих условиях КПСС и Советское государство делают все для того, чтобы отстоять и упрочить мир, избавить человечество от угрозы ядерной войны, расширять и углублять взаимовыгодное международное сотрудничество. Вместе с тем, как подчеркивалось на состоявшемся 13 февраля 1984 года внеочередном Пленуме ЦК КПСС, партия и впредь будет заботиться о том, чтобы крепить обороноспособность нашей страны, чтобы у нас было достаточно средств, с помощью которых можно охладить горячие головы воинствующих авантюристов.

В современной весьма сложной международной обстановке с особой остротой воспринимаются события Великой Отечественной войны, те тяжелейшие испытания, которые выпали на долю нашего народа, по-новому ставятся вопросы героико-патриотического и интернационального воспитания воинов, воспитания историей.

Сейчас, когда к этой работе широко привлекаются ветераны Вооруженных Сил, она приобрела более активный характер. В связи с празднованием 40-летия выдающихся битв Великой Отечественной войны и подготовкой к 40-летию нашей Победы большое внимание уделяется разъяснению исторического значения этих знаменательных дат как для нашей страны, так и для народов, спасенных от фашизма, пропаганде источников силы и несокрушимого могущества Советского государства, разоблачению буржуазных фальсификаторов истории Великой Отечественной войны.

Важное значение придается широкому показу сегодняшней интернациональной роли СССР и его Вооруженных Сил, сущности союзнического долга по отношению к братским странам, дружеских связей на международной арене. «Неизменно верные принципы пролетарского интернационализма, — говорил Генеральный секретарь ЦК КПСС товарищ К. У. Черненко, — мы с горячей симпатией и глубоким уважением относимся к борьбе наших зарубежных товарищей за интересы и права трудящихся и видим свой долг в том, чтобы всемерно крепить связывающие нас узы».

Большое внимание сегодня уделяется воспитанию у личного состава гордости за службу в Вооруженных Силах СССР и внутренних войсках. В этих целях полнее используются славные традиции частей и соединений, имеющих почетные наименования и государственные награды, награжденных переходящими Красными знаменами Министерства внутренних дел СССР и Военного совета внутренних войск. С ясно выраженной пропагандистской направленностью стали отмечаться юбилейные даты частей и соединений. В интересах героико-патриотического и интернационального воспитания теперь более умело используются основные формы политической учебы, лекционная пропаганда, тематические вечера, обсуждение произведений на военные темы, на темы боевой службы.

В приобщении личного состава к героике пройденного и совершенного, в глубоком познании нашей героической истории велика роль Центрального музея внутренних войск и его филиалов, комнат истории и боевой славы частей, соединений и военных училищ. Они значительно улучшили поисковую и экспозиционную деятельность, связь с ветеранами, а также работу с армейской и допризывной молодежью. Во многих подразделениях с их участием проводятся уроки мужества.

Однако в героико-патриотическом воспитании еще немало недостатков и неиспользованных возможностей. Кое-где оно слабо связано с современностью, не всегда направляется на обеспечение единства слова и дела, достижение высоких результатов в служебно-боевой деятельности, на искоренение все еще встречающихся фактов благодушия, на повышение личной ответственности за выполнение воинского долга.

Вот только один пример. Во внутренних войсках 78 военнослужащих, проявивших героизм, мужество и отвагу в годы войны и при несении боевой службы, навечно зачислены в списки личного состава. Однако не все эти подразделения являются отличными. Журнал «На боевом посту» два года назад уже выступал по данной проблеме. И хотя дело значительно продвинулось вперед, этот вопрос еще далек от полного решения. Более того, некоторые из таких рот даже сдали свои прежние позиции.

Надо лучше, целеустремленнее пропагандировать не только героические подвиги на войне, но и примеры мужества, доблести, отваги, проявленные в мирные дни, при решении служебно-боевых задач. Повысить воспитательное значение воинских ритуалов и Книг почета. Необходимо совершенствовать и шефские связи частей и подразделений, конкретнее направлять деятельность советов ветеранов.

Главное состоит в том, что вся организаторская и идеологическая работа, связанная с подготовкой к 40-летию Победы в Великой Отечественной войне, должна проходить под знаком мобилизации воинов на высококачественное выполнение задач, поставленных XXVI съездом партии, последующими пленумами ЦК КПСС, Министром внутренних дел СССР. Пропагандируя боевые и трудовые традиции, следует всеми доступными средствами прививать военнослужащим гордость за Советскую Родину, воспитывать патриотизм и социалистический интернационализм, высокую бдительность и классовую ненависть к империализму, добиваться, чтобы высокие идейно-политические качества конкретно проявлялись в отношении к службе, укреплению дисциплины, повышении боевой готовности.

В Берлине, в Трептов-парке, где покоится священный прах советских воинов, павших при штурме столицы фашистской Германии, на кургане возвышается величественная скульптура воина-освободителя. Спокойный, добрый взгляд, мужественное лицо. Он бдительно стоит на страже мира и свободы народов, зорко вглядываясь вдаль. Таким был, есть и всегда будет наш советский солдат.

В СВЕТЕ ЛЕНИНСКИХ ИДЕЙ

1929 год вошел в историю нашей Родины как год начала массового социалистического соревнования. В истории его зарождения и развития исключительно важное значение сыграла статья В. И. Ленина «Как организовать соревнование?». Ее опубликование явилось по существу призывом партии к рабочему классу, всем трудящимся претворить в жизнь ленинские идеи о социалистическом соревновании. Эта работа вождя вызвала большой интерес у трудящихся, которые восприняли ее как завет В. И. Ленина, как свою важнейшую практическую задачу.

Огромную роль в вооружении коммунистов установками и рекомендациями по вопросам организации социалистического соревнования сыграли также и главы работы В. И. Ленина «Первоначальный вариант статьи «Очередные задачи Советской власти», опубликованные в апреле 1929 г.

К проблеме социалистического соревнования В. И. Ленин обращался и раньше. Принципиальное значение имели его высказывания на II Всероссийском съезде Советов о революционном творчестве масс в новой исторической полосе.

Вскоре после победы Великого Октября внимание В. И. Ленина сосредоточивается на целой сумме вопросов, которые, по мнению вождя, должны были стать центральными в дальнейшем развитии Советского государства, в организации социалистического строительства. В статье «Из дневника публициста (тема для разработки)», написанной в начале 1918 г., Ленин к числу важнейших теоретических проблем и главных практических дел наступившего исторического периода отнес и вопросы соревнования.

6—8 января 1918 г. (24—27 декабря 1917 г. по старому стилю) В. И. Ленин написал статью «Как организовать соревнование?» Глубокая научная разработка вопросов социалистического соревнования была сделана В. И. Лениным на основе обобщения опыта победившего пролетариата, всех трудящихся масс, приступивших на практи-

ке к строительству нового общества. «Наша задача теперь, — писал В. И. Ленин, — когда социалистическое правительство у власти, — организовать соревнование» (Полн. собр. соч., т. 35, с. 196).

В. И. Ленин показал неоспоримое преимущество социалистического соревнования перед капиталистической конкуренцией. «Впервые после столетий труда на чужих, подневольной работы на эксплуататоров, — писал он, — является возможность работы на себя, и притом работы, опирающейся на все завоевания новейшей техники и культуры» (Там же).

Выясняя объективную основу социалистического соревнования, его характер, природу и содержание, В. И. Ленин выделяет одно из решающих направлений его развития — борьбу за повышение производительности труда. В социалистическом соревновании он видел метод строительства нового общества в целом, активизирующей деятельность масс в политической и экономической областях.

Способствуя выработке у рабочих, всех трудящихся умения управлять государством и производством, социалистическое соревнование не может успешно развиваться без соответствующей организаторской основы. Идея В. И. Ленина об органическом единстве соревнования и его организации выражена уже в самом названии статьи «Как организовать соревнование?»

Весной 1918 г. В. И. Ленин написал статью «Очередные задачи Советской власти». В ней разработаны принципы организации соревнования (гласность, сравнимость результатов, возможность практического повторения опыта).

Вопросы воспитания у трудящихся коммунистического отношения к труду широко раскрыты В. И. Лениным в его выдающемся произведении «Великий почин» и ряде других работ.

КПСС не только развила дальше ленинские идеи о социалистическом соревновании, но и подняла их на небывалую высоту. Принимая в апреле 1929 г. первый пятилетний план, XVI конференция ВКП(б) подчеркнула, что осуществление его возможно главным образом на основе развертывания соревнования. В обращении ко всем рабочим и трудящимся крестьянам Советского Союза конференция призвала их организовать соревнование за снижение себестоимости, за повышение производительности труда, за укрепление трудовой дисциплины. Принятое 9 мая 1929 г. постановление ЦК ВКП(б) «О социалистическом соревновании фабрик и заводов» указывало, что социалистическое соревнование должно явиться действенным средством подъема инициативы масс, постоянным методом вовлечения трудящихся в социалистическое строительство.

В связи с развитием массового социа-

листического соревнования в стране и в соответствии с постановлением ЦК ВКП(б) Политическое управление РККА издало 10 мая 1929 г. директиву, в которой впервые определялись основные задачи, содержание и формы соревнования в армии и на флоте. Центр тяжести соревнования в Красной Армии, подчеркивалось в ней, должен лежать в организации соревнования между воинскими частями. Директива указывала, что оно призвано совершенствовать и укреплять боеготовность Красной Армии на основе самостоятельности масс красноармейцев, охватывать все основные сферы деятельности войск, направленные на совершенствование боевой и политической подготовки, укрепление политико-морального состояния личного состава, повышение воинской дисциплины и организованности, воспитание бережного отношения к народному имуществу, улучшение материально-бытовых условий.

Руководствуясь ленинскими заветами о социалистическом соревновании, командиры, политорганы войск ОГПУ проделали в то время большую работу по его организации в частях. Большую роль в этом играло подведение итогов «Смотра Красной казармы», проводившегося во всех частях Красной Армии, в том числе во внутренних войсках. Приказом Реввоенсовета Республики (№ 268 от 3 сентября 1929 г.) по итогам смотра второй премией был награжден 3-й полк войск ОГПУ, а третьей — 5-й Донской полк войск ОГПУ. Благодарность объявлялась 26-му полку войск ОГПУ за исключительно широкое и умелое развертывание работы вокруг «Смотра». Реввоенсовет призвал весь личный состав РККА стать «на рельсы длительного социалистического соревнования, началом которого «Смотр» фактически явился» (Сборник приказов и циркуляров ПУ РККА. 1929, № 9, с. 7—8).

С появлением директивы Политуправления социалистическое соревнование в войсках начало разворачиваться не только вширь (между подразделениями и воинскими частями), но и вглубь (внутри подразделений и частей). Оно использовалось как метод мобилизации широкой красноармейской общности вокруг конкретных задач боевой подготовки.

Движение ударников, армейских стахановцев, боевое социалистическое соревнование развивались как формы соревнования в армии и на флоте в соответствии с ленинскими идеями.

В наше время социалистическое соревнование пронизывает все поры воинской жизни. Оно стало неотъемлемой частью учебного процесса, боевой службы, действенным средством коммунистического воспитания личного состава, повышения его активности в борьбе за качественное выполнение задач боевой службы, планов боевой

и политической подготовки, за экономию и бережливость. Соревнование развивает у военнослужащих творческую инициативу, коллективизм и товарищескую взаимопомощь, стремление к самосовершенствованию. Тесная связь его с жизнью и задачами войск рождает немало ценных начинаний, способствующих повышению боеготовности, эффективности боевой службы и обучения воинов, созданию в частях и подразделениях войск образцового быта и высокой культуры воинской жизни. В современных условиях, отмечалось на июньском (1983 г.) Пленуме ЦК КПСС, возрастает значение морального фактора во всех сферах общественной жизни.

По почину передовых воинских коллективов в частях и подразделениях внутренних войск широко развернулось социалистическое соревнование за новые успехи в ратном труде под девизом «40-летию выдающихся побед — высокую боеготовность, образцовую боевую службу и крепкую воинскую дисциплину!» Это патриотическое стремление воинов, их творческая активность направляются на претворение в жизнь решений XXVI съезда партии, последующих пленумов ЦК КПСС, на образцовое выполнение задач, поставленных Министром внутренних дел СССР.

Коммунистическая партия неуклонно борется за то, чтобы соревнование всегда было выражением живого творчества масс. Формы соцсоревнования, как и других общественных инициатив и массовых движений, отмечалось на июньском (1983 г.) Пленуме ЦК КПСС, не есть что-то застывшее, раз навсегда данное. Они меняются в зависимости от уровня материальной и духовной зрелости общества. И обязанность партии — вовремя замечать, поддерживать и распространять все полезные, животворные начинания.

Забота Коммунистической партии о дальнейшем развертывании социалистического соревнования и повышении его роли в коммунистическом строительстве ярко выражена в постановлении ЦК КПСС «О совершенствовании организации, практики подведения итогов социалистического соревнования и поощрения его победителей». В нем заложены новые требования к соревнованию, четко определены основные задачи его организации в условиях развитого социализма, раскрыты конкретные пути их решения.

Активная поддержка Коммунистической партией инициативы и творчества трудящихся масс, в том числе воинов Советских Вооруженных Сил, воодушевляет их на достижение новых исторических побед.

О. ТЕРНОВОЙ,
доктор исторических наук.

ВЫСОКИЙ АВТОРИТЕТ

Ежегодно 5 мая советские люди отмечают День печати, установленный в ознаменование выхода в свет первого номера газеты «Правда». В 1914 году этот день был проведен как праздник рабочей печати, а с 1922 года, в связи с 10-летием газеты «Правда», стал отмечаться как День печати.

Недавно в Ленинграде в старинном особняке на углу набережной Мойки и Волынского переулка открылась экспозиция Государственного музея истории Ленинграда «В. И. Ленин и газета «Правда». Здесь после свержения самодержавия размещалась редакция «Правды». Отсюда звучало страстное ленинское слово. Сразу по возвращении из эмиграции Владимир Ильич приступает к обязанностям редактора газеты. В личной переписке Ленин указывал свой адрес так: Петроград, Мойка, 22, редакция «Правды». За неполные три месяца Владимир Ильич написал более 170 произведений и документов. Оценивая роль «Правды» в сплочении пролетариата и агитационно-пропагандистской работе партии, ЦК РСДРП(б) отмечал, что линия этой большевистской газеты «единственно правильная, так как ее безупречно ведет Ильич...»

Из скромного издания, созданного на средства рабочих, «Правда» выросла в крупнейшую газету современности, издаваемую тиражом 11 млн. экземпляров. К ее голосу прислушивается сейчас вся планета. Высок авторитет советской печати на международной арене. Дезинформации и клевете буржуазной пропаганды она противопоставляет слово правды.

Советская пресса достойно выполняет роль трибуны партийного и общенародного общественного мнения, коллективного агитатора, пропагандиста и организатора масс. Благодаря печати и через печать к делам и заботам государства, всего общества, к управлению производством приобщаются широкие массы трудящихся, узнают о важнейших событиях за рубежом. Огромна читательская аудитория газет и журналов. Разовый тираж газет составляет почти 380 млн. экземпляров, а журналов — достигает 200 млн. экземпляров. Около 100 тыс. журналистов работают в системе средств массовой информации и пропаганды в нашей стране.

Советской печати всегда были присущи незабываемая верность ленинскому принципу партийности, высокая идейность, принципиальность, подлинная народность. Сегодня в центре внимания нашей прессы — вопросы реализации на практике решений XXVI съезда КПСС, последующих плену-

мов ЦК КПСС, мобилизации масс на их успешное выполнение. Газеты и журналы ярко и убедительно раскрывают великие завоевания советского народа, показывают исторические преимущества социализма, разоблачают сущность империализма, грозящего свергнуть мир в ядерную катастрофу. Коллективными усилиями советских журналистов создается летопись героических дел наших современников.

Важные задачи решает военная печать. Для вооруженных защитников Родины издаются военные журналы, центральная газета «Красная звезда», окружные и флотские, многотиражные газеты. Они пропагандируют идеи о защите социалистического Отечества, призывают к повышению воинского мастерства, публикуют материалы, посвященные будням Вооруженных Сил.

Весомый вклад в дело обучения и воспитания военнослужащих, мобилизацию их на успешное решение стоящих перед войсками задач вносят и редакционные коллективы многотиражных газет войск. Новыми разделами и рубриками, интересными творческими находками порадовали своих читателей в последнее время газеты, где редакторами подполковник Ю. Ражев, подполковник А. Татарин, капитан Е. Артюхов, и другие издания.

Вместе с тем в деятельности войсковой печати есть и существенные недостатки. Отдельным газетам недостает порой взыскательности к качеству публикаций, страдают они и от мелкотемья, оторванности от злободневных проблем. Не всюду еще проявляется забота о действенности как критических, так и положительных материалов, пропагандирующих лучшие образцы передового опыта.

Действенность печатного слова неотделима от качества публикуемых материалов. Важно добиваться, чтобы войсковая печать глубже раскрывала актуальные вопросы несения караульной службы, боевой и политической подготовки, опыт партийно-политической работы, ярче освещала ход социалистического соревнования, боролась за дальнейшее укрепление воинской дисциплины как важнейшего фактора боевой готовности.

Сила советской печати — в партийном руководстве. Воспитанные Коммунистической партией, советские журналисты, все работники печати видят свой долг в том, чтобы страстным партийным словом воодушевлять советских людей на достижение новых рубежей в коммунистическом строительстве.

213

ТРЕВОЖНЫЕ СУТКИ

На посту отличник боевой и политической подготовки комсомолец ефрейтор А. Батурин.

Фото Г. Бирика.

Вечерние сумерки спу-
скались над портом, но ра-
бота здесь не прекраща-
лась, хотя людей заметно
поубавилось. Рядовой Ни-
колай Зевак, сменив на по-
сту товарища, почти сразу
заметил человека, который,
воспользовавшись темнотой,
перелез через забор и бы-
стро скрылся среди ящиков
с грузами. Пограничник до-
ложил о случившемся де-
журному по подразделению.

Тревожную группу воз-
главил прапорщик Алексей
Грачев, один из опытных
контролеров отдельного кон-
трольно-пропускного пунк-
та. В состав группы кроме
него и инструктора службы
собак сержанта Игоря Вет-
рова с овчаркой по кличке
Эдита вошли рядовые Вла-
димир Митрак, Владимир
Писарев.

Эдита след взяла сразу.
Он петлял между разно-
цветными контейнерами.
Темп поиска был высокий.
Струйки пота бежали по
разгоряченным лицам вой-
нов. Но остановиться и пе-
редохнуть нельзя. Дорога
каждая секунда. Поворот,
еще один, еще... И вот по-
граничники на открытом
пространстве. Они увидели
группу людей на пирсе у



швартующегося теплохода.
Производить опознание не
пришлось. Нарушитель вы-
дал себя, пытаясь спастись
бегством, но был сразу за-
держан.

В полночь на пост на-
блюдения заступил рядовой
Владимир Ладынский. Он
служит первый год, но опыт
у него уже есть. Поэтому
слабый огонек, мелькнув-
ший на палубе одного из
иностранных судов не ос-
тался незамеченным. «Что
бы это могло быть? — раз-
мышлял солдат. — Нет, на
огонек сигареты не похо-
же». Потом понял, что кто-
то включил карманный фо-
нарик на палубе у борта,
видного с моря. Через оп-

тический прибор погранич-
ник обнаружил катер, поч-
ти незаметный в темноте
ночи. Он быстро прибли-
жался к иностранному суд-
ну. Ладынский снял трубку
телефона. И снова тревож-
ная группа, возглавляемая
прапорщиком Алексеем Гра-
чевым, прибыла вовремя —
нарушителям скрыться не-
удалось.

Наступил теплый солнеч-
ный день. По пирсу делови-
то сновали электрокары,
подъемные краны разгру-
жали пароходы, проезжали
грузовики и автобусы... К
морскому вокзалу подошел
пассажирский теплоход, и
шумная толпа иностранных
туристов заполнила тамо-
женный зал, где началось
оформление документов.
Ефрейтор Александр Перов
обратил внимание на одно-
го из прибывших, который
медленно прогуливался по
залу, словно невзначай ос-
танавливался то около од-
ного пограничника, прове-
ряющего документы, то око-
ло другого, подолгу что-то
разглядывал. Такое поведе-
ние иностранца показалось
подозрительным. Погранич-
ник доложил об этом сво-
ему командиру. Через неко-
торое время было беспор-
но установлено, что «любо-
пытный» иностранный граж-
данин тщательно изучал по-
рядок проверки и оформле-
ния документов при про-
пуске лиц через государ-
ственную границу СССР,
пытался скрытно фотогра-
фировать пограничников.

Это лишь несколько эпи-
зодов одних суток нелегкой
пограничной службы. Войны
несут ее бдительно. Они
всегда начеку.

**Капитан 2 ранга
А. ВИНОГРАДОВ.**



ХРОНИКА ВЕЛИКОЙ ОТЕЧЕСТВЕННОЙ ВОЙНЫ, МАЙ 1944 ГОДА

5 мая войска 2-й гвардейской армии первыми начали штурм севастопольских укреплений. Наиболее ожесточенными, как и ожидалось, были сражения за Сапун-гору. Одну позицию за другой отвоевывали у фашистов советские воины, и вот 7 мая над этой ключевой высотой взметнулось победное алое полотнище. 9 мая Севастополь был освобожден.

12 мая завершено освобождение всего Крыма. В этих боях было убито и взято в плен 100 тысяч немецких солдат и офицеров. Враг потерял всю свою боевую технику. Заметим, что если в 1941—1942 годах отборные вражеские дивизии 250 дней не могли овладеть Севастополем, то в 1944-м советские войска за 35 дней преодолели мощные укрепления противника в Крым.

Л е г е н д а р н ы й С Е В А С Т О П О Л ь

Весной эту каменистую землю щедро покрывают алые маки. Яркие нежные цветы ложатся к подножью Мемориала мужества на площади Нахимова. Солнце освещает белые колонны Графской пристани, темный камень памятника Затопленным кораблям... Со дня своего основания столица Черноморского флота была названа Севастополем, что значит «город славы». Первый подвиг города — длившаяся почти год оборона во время Крымской войны 1854—1855 годов, и второй, превзошедший первый, — 250-дневная оборона 1941—1942 годов. Эта восьмимесячная оборона стала событием иного исторического масштаба, иных мер времени и силы человеческого духа.

30 октября 1941 года враг обрушил на морскую крепость всю губительную мощь тяжелого оружия. В развалины обращались городские кварталы. Насмерть стояли воины Приморской армии, моряки-черноморцы, все севастопольцы. Обвязавшись гранатами, в решающий миг бросались под танки матросы, до последнего снаряда стреляли береговые артиллеристы, погибая в штыковом бою, в рукопашной схватке. В кипящие от разрывов снарядов и бомб бухты приходили корабли и подводные лодки, доставляя подкрепление.

В гигантских каменоломнях Инкермана, откуда более ста лет выбирали камень на постройку города, разместились тысячи севастопольцев. Пекли хлеб, шили обувь и одежду, лечили раненых, учили детей, ковали оружие — автоматы, мино-

меты, ручные гранаты и даже собрали бронепоезд «Железняков». Два осатанелых штурма отбил Севастополь. В июне 1942 года во время третьего штурма, когда на землю ежедневно обрушивалось по две с половиной тысячи снарядов, когда на каждого нашего бойца приходилось по два фашиста, на каждый самолет — десять неприятельских, на каждый танк — по двенадцать танков врага, город не прекращал героически сражаться. Почти 300 тысяч солдат и офицеров потерял противник у стен черноморской твердыни.

Освобождение Севастополя, как и всего Крыма, наступило весной 1944 года. Огненный вал советского наступления катился по крымской земле, сметая на своем пути вражеские войска. 16 апреля наши войска подошли к внешнему оборонительному кольцу укреплений вокруг Севастополя, освободили Балаклаву. Перед ними лежал искалеченный город, окруженный мощными укреплениями врага. Наиболее сильным узлом сопротивления являлась Сапун-гора, которую опоясывали шесть ярусов сплошных траншей, прикрытых противопехотными и противотанковыми минными полями и проволочными заграждениями в несколько рядов.

Наступление советских войск на направлении главного удара началось 7 мая после полуторачасовой артиллерийской и авиационной подготовки. С первых же минут завязались кровопролитные бои, однако яростное сопротивление врага не

214

му, а штурм Севастополя победоносно осуществили всего за 5 дней.

126 советских воинов, участвовавших в освобождении Крыма, удостоились звания Героя Советского Союза. Боевые знамена многих частей и соединений украсили почетные наименования Перекопских, Керченских, Феодосийских, Симферопольских и Севастопольских.

* * *

Особо отличился при выполнении служебного долга личный состав 32-й дивизии войск НКВД по охране железных дорог. Только 19 мая при налете гитлеровской авиации на станцию Ровно солдаты

гарнизона 117-го полка по охране грузов совместно с рабочими-железнодорожниками спасли от пожара 10 вагонов ценного военного имущества, ликвидировали очаги пожаров в других вагонах.

За героизм, самоотверженность и умелые действия приказом командующего 1-й Белорусским фронтом многие солдаты и сержанты дивизии награждены орденом Красной Звезды и медалью «За отвагу».

* * *

В первой половине мая завершилось осенне-зимнее наступление Красной Армии. Стране была возвращена территория площадью 329 тысяч

квадратных километров, где до войны проживало 19 миллионов человек.

События на советско-германском фронте оказывали огромное воздействие на всю международную обстановку. Как одно из проявлений этого — мощный рост национально-освободительного движения. В оккупированных фашистами странах Европы более массовый, организованный характер приобрела борьба за свободу и независимость. Только во Франции движение Сопротивления охватывало в этот период около 3 миллионов человек. Самоотверженно сражались с немецкими оккупантами патриоты Северной Италии, Югославии, Греции, Норвегии и Дании.



Бой на Приморском бульваре.

Фотохроника ТАСС.

смогло сдержать наступательный порыв войск 51-й и Приморской армий. Штурм Сапун-горы — одна из самых блестящих страниц Великой Отечественной войны, гимн мужеству и отваге советского солдата. Впереди шли штурмовые группы, блокируя и уничтожая доты и дзоты. Артиллеристы на руках тащили в гору 45-миллиметровки и били из них в упор по амбразурам дотов. Девять часов наши войска непрерывно штурмовали крутые склоны, извергавшие огонь. К вечеру на гребне Сапун-горы один за другим вспыхнули алые флаги.

8 мая войска 4-го Украинского фронта вышли к внутреннему обводу Севастополя.

9 мая, сломив сопротивление врага, переправились через Северную бухту и ворвались в город. За 58 часов город русской, советской славы был полностью очищен от захватчиков.

...Утро приходит в город под перезвон курантов, разносящих мелодию «Легендарного Севастополя», под звуки горнов, возвещающих побудку на боевых кораблях. Перед Мемориалом мужества в почетном карауле застыли пионеры. Город-герой встречает день своего освобождения, и на Сапун-горе у Вечного огня в первых лучах зари пламенеют красные гвоздики.

Р. ВИННИК.

В ТЫЛУ ВРАГА

Необычно выглядел в июльские дни 1941 года столичный стадион «Динамо». Группами и в одиночку сюда направлялись военнотруженики в форме внутренних войск и пограничников, сотрудники милиции, штатские с выправкой спортсменов. Отсюда же все они уходили в боевом строю рот и батальонов. Шло формирование Отдельной мотострелковой бригады особого назначения (ОМСБОН) войск НКВД СССР. Основу ее командного ядра составили чекисты — работники центрального аппарата НКВД СССР, преподаватели и курсанты Центральной школы НКВД и Высшей пограничной школы, кадровые командиры и политработники внутренних и пограничных войск, сотрудники милиции. Как правило, это были люди опытные, много повидавшие, закаленные в огне гражданской войны, в борьбе с бандитизмом и басмачеством. Командиром бригады стал полковник М. Орлов, комиссаром — майор А. Максимов, начальником политотдела — подполковник Л. Студников.

Большую помощь НКВД СССР в подбросе бойцов и командиров бригады оказывали ЦК ВКП(б), ЦК ВЛКСМ, центральные советы добровольных спортивных обществ «Динамо», «Спартак», «Локомотив». Воинами ОМСБОНа стали заслуженные мастера спорта, чемпионы и рекордсмены СССР. Среди них бегуны братья С. и Г. Знаменские, боксеры Н. Королев и С. Щербаков, лыжники И. Макропуло и Л. Кулакова, конькобежец А. Капчинский, штангисты Н. Шатов и В. Крылов и многие другие прославленные спортсмены.

Первое боевое крещение омсбоновцы получили на полях Подмоскovie в суровую осень и зиму 1941/42 года. Они готовили к обороне ближайшие подступы к Москве, улицы и площади столицы. Недавно мирные крыши, окна, балконы становились огневymi точками. В приказах звучали знакомые наименования: площадь Дзержинского, площадь Свердлова, Бульварное и Садовое кольцо. Кварталы и районы родного города ложились на карты командиров как сектора обороны.

Один из сводных отрядов под командованием майора М. Шперова, выполняя приказ командующего Западным фронтом генерала армии Г. Жукова, создавал минные заграждения на пути наступавшей танковой армии Гудермана, готовил к взрыву мосты и другие объекты. Буквально под огнем противника было установлено свыше 12 тысяч противотанковых и более 10 тысяч противопехотных мин, подготовлено к взрыву и выведено из строя 60 километров шоссеных дорог и 19 мостов.

Еще в августе 1941 года командование ОМСБОНа приступило к выполнению основного задания: формированию, подготов-

ке и заброске в тыл врага отрядов и групп. Одним из первых линию фронта пересек отряд «Митя» под командованием Д. Медведева. Отряд совершил десятки успешных боевых операций. Его участники впоследствии составили ядро отряда «Победители» (командир Д. Медведев, комиссар С. Стехов). В составе отряда действовал легендарный советский разведчик Н. Кузнецов.

В начале 1942 года в районах Минской области развернули свою деятельность отряды П. Лопатина («дяди Коли»), старшего лейтенанта И. Кузина и оперативная группа «Местные» под командованием С. Ваушасова (Градова). Вскоре они выросли в крупные партизанские соединения. Буквально через год под командованием Ваушасова было 10 партизанских отрядов и бригад. Вот краткий итог их действий: пущено под откос 186 эшелонов с живой силой и техникой противника, разгромлено 16 полицейских участков, 31 волостная и одна городская управа. Подпольные группы, созданные в Минске, и других городах, совершили свыше 50 крупных диверсий. Соединение уничтожило около 14 тысяч фашистов. В семи районах Минской области фактически была восстановлена Советская власть, издавались газеты, прокламации, листовки; крестьяне сдавали хлеб партизанам в счет госпоставок.

Отряд И. Кузина вышел в тыл врага в составе 36 человек, но вскоре вырос в партизанское соединение, насчитывающее 900 бойцов. В Витебской области успешно действовал отряд «Неуловимые» капитана М. Прудникова. В Смоленскую область был заброшен отряд «Сатурн» под командованием А. Воропаева, а неподалеку дислоцировался отряд «Новатор» капитана Г. Хвостова. Они взяли под свой контроль железнодорожный треугольник Смоленск—Витебск—Орша. Разведчики «Новатора» передали в Москву много ценных сведений о расположенном в зоне действий отряда штабе группы армий «Центр», штабе военной разведки «Абверкоманда-103», о разведывательной школе, находившейся на станции Котынь.

В течение многих месяцев сражались в тылу врага отряды и группы К. Орловского, Н. Прокопюка, П. Шемякина, Ф. Озмителя, Б. Галушкина, А. Шихова и других чекистов. В общей сложности штаб ОМСБОНа направил в тыл врага 108 отрядов и групп, свыше 2500 бойцов бригады. Почти все они были коммунистами и комсомольцами, в большинстве своем двадцати—двадцатипятилетние юноши и девушки. На их долю выпала нелегкая, полная опасностей, лишений и тревог судьба разведчиков и диверсантов. Она требовала особого мужества, выдержки, предельного напряжения физических и духовных сил. Посланцы Москвы — бойцы ОМСБОНа высоко держали гордое звание «москвичей» (так именовались наши отряды в тылу врага). Уже сам факт появления «москвичей» в тылу врага, их пламенное слово патриотов вселяли бодрость в

надежду на скорое освобождение в сердцах пострадавших в фашистской неволе людей.

Бойцы ОМСБОНа были участниками крупнейших партизанских операций. Среди них особое место занимала «рельсовая война» 1943 года, в результате которой были выведены из строя почти все стратегически важные железнодорожные коммуникации противника и многие узловые станции. Подрывные группы отряда Е. Мирковского на перегоне Чернигов—Овруч разгромили гарнизон станции Радча. Разведчики отряда «Храбрцы» организовали крупнейшую диверсию на станции Осиповичи. Отряды С. Каменского, Н. Матвеева и А. Шихова парализовали работу Гомельского и Унечского железнодорожных узлов. Эти действия получили высокую оценку генерала К. Рокоссовского. В конце 1943 года он вновь обратился с просьбой оказать помощь Белорусскому фронту. И в январе сорок четвертого в тыл врага вышли отряды А. Шихова, Д. Кузнецова, Д. Распопова. Вскоре фашисты ощутили их удары на железных дорогах Брестской, Барановичской и Минской областей. Шла подготовка к операции «Багратион». Подрывники отрядов и соединений С. Ваушасова, А. Шестакова, М. Прудникова, И. Золотаря, Ф. Озмителя, Б. Галушкина вновь вместе с подрывниками местных отрядов вышли на «железку» с задачей парализовать всю транспортную систему в тылу фашистских войск. В ночь на 20 июня 1944 года почти одновременно, как и год назад, был нанесен удар по основным железнодорожным магистралям. Партизанские взрывы явились как бы предвестниками грандиозного наступления, завершившегося освобождением Белоруссии и значительной части Советской Прибалтики.

Отряды и спецгруппы ОМСБОНа действовали почти на всей временно оккупированной врагом территории нашей Родины. По мере ее освобождения зона действий омсбонцев перемещалась на запад. И уже к началу 1944 года она охватила ряд стран Восточной Европы. Партизанские отряды и соединения совершили смелые рейды по фашистским тылам на территории Польши, Югославии, Румынии, Чехословакии, Венгрии.

В Ставку Верховного Главнокомандования, Генеральный штаб, штабы фронтов систематически поступали от разведчиков-омсбонцев Н. Кузнецова, И. Кудри, В. Молодцова, В. Лягина и многих других важнейшие сведения, и среди них — особой секретности: о стратегических планах гитлеровского командования, о дислокации и перемещениях войск противника, о местонахождении военно-промышленных объектов, о новых типах и видах вооружения, о моральном состоянии войск противника. Эти данные учитывались при разработке планов стратегически важных оборонительных и наступательных действий Советской Армии. Они помогали командованию авиации дальнего действия опреде-

лять цели мощных бомбовых ударов по врагу и уточнять их результаты.

Находясь во вражеском тылу, бойцы ОМСБОНа были очевидцами диких зверств, жесточайших расправ гитлеровцев с мирными жителями, их человеконенавистнических акций — массового истребления советских людей. Сердца горели жаждой мщенья. Многие гитлеровцы не ушли от справедливого возмездия. Совместно с партизанами бойцы ОМСБОНа привели в исполнение смертные приговоры над 87 гитлеровскими палачами. В списке убитых — гауляйтер Белоруссии фон Кубе и заместитель имперского комиссара Украины оберфюрер СС Альфред Функ. Было казнено свыше 2000 фашистских агентов и пособников врага — предателей советского народа.

В январе 1945 года отряд разведчиков «Грозный» в составе 15 человек был сброшен на парашютах в район Альхорта (100 км северо-восточнее Берлина). Вплоть до победной весны отсюда поступали сведения о дислокации вражеских войск, их передвижениях, расположении военных объектов и строительстве оборонительных сооружений на подступах к Берлину. Большая группа омсбонцев встретила День Победы в поверженной столице гитлеровского рейха.

А вот итог действий бригады за годы войны: пушено под откос 1415 вражеских эшелонов и 5 бронепоездов; уничтожено 1232 паровоза, около 13 180 вагонов, платформ и цистерн, 2177 автомашин, тягачей, мотоциклов; подорвано 148 километров рельсовых путей; взорвано 335 мостов; истреблено 145 танков и бронемашин; разгромлено более 120 гарнизонов, комендатур и штабов; временно был выведен из строя кабель, связывавший гитлеровскую ставку с фронтом; осуществлено свыше 400 других диверсионных актов. За скупыми цифрами отчета — боевые будни и героические дела разведчиков, подрывников, радистов, минеров. Свыше тысячи раз омсбонцы вступали в открытые схватки с карателями и регулярными частями фашистской армии. Ими было уничтожено около 137 тысяч солдат и офицеров фашистской армии.

За подвиги и героизм свыше 5000 воинов бригады были награждены орденами и медалями, а более 20 из них были удостоены высокого звания Героя Советского Союза.

Свыше тысячи бойцов и командиров бригады пали смертью храбрых при выполнении спецзаданий командования, некоторые из них были замучены и казнены фашистами. Имена героев увековечены в названиях улиц, учреждений, школ, спортивных сооружений Москвы, Минска, Киева, Одессы, многих других городов. О славных делах бригады и ее воинов рассказывают экспозиции многих музеев. О них написаны книги, сняты документальные и художественные фильмы.

Ф. КУРЛАТ,
ветеран ОМСБОНа,
кандидат исторических наук.

СССР

Ветераны



Огромный опыт советского народа аккумулируют ветераны. Не уходят они из строя борцов и создателей. Беззаветно служить Родине, крепить ее боевое могущество, во всем следовать ленинским заветам — этому учат ветераны войск свою молодую смену. Передавая ей свои знания, навыки, опыт, они вместе со всеми советскими людьми приближают коммунизм.

На снимках: слева вверху — Боевое Знамя воинской части. Склоняют перед ним седые головы ветераны; внизу — огромная заслуга ветеранов войск в подготовке достойной смены, об этом беседовали с бывшим начальником железнодорожных войск ГПУ Республики, профессором Б. В. Лавровским, начальником внутренних войск МВД СССР генерал армии И. К. Яковлев и начальник Политического управления генерал-лейтенант С. П. Осташев; справа вверху — священна память павших за свободу Отчизны; внизу — участник Великой Отечественной войны бывший командир штурмовой группы Н. Копаев и политработник подполковник Б. Ключар.



НЕТ, НЕ ЗАБУДЕТ СОЛДАТ...

СРЕДИ зелени гимнастерок и кителей старого покроя, фонтанного дождя в сквере у Большого театра коснулись слуха щемяще далекие два слова: «полевая почта». Здесь у фонтана на складную скамеечку с брезентовым сиденьем кто-то водрузил теперь уже музейное чудо — старенький потрепанный патефон. Дребезжала мембрана, шипела иголка, и как будто из самой войны лилась едва различимая мелодия, вплетающая бернесовский голос: «Когда приходит почта полевая — солдат теплом далеким обогрет...»

Подходили люди, светлели их лица. И кружились воспоминания у тех, кому знакома эта добрая песня.

Тепло миллионов сердец вбирала в себя полевая почта. Она разносила в треугольниках и самодельных конвертах слова мужества и верности Родине, непоколебимой стойкости и негасимой любви.

«...Ты просила, Юлька, сообщить о каждом моем шаге. Добро! Давай еще договоримся о другом. Если со мной что случится, береги письма. Отдай их Славке, когда пойдет на действительную. Пусть знает, каким солдатом был его отец. Хочу, чтобы он походил на меня не только лицом. Ну, не расстраивайся. Улыбнись, золотая моя...»

«...Страшное могло случиться, Юля. Вызывает меня командир полка и спрашивает:

— Вы как будто из этого города, Зуев? — указал карандашом в красный кружочек, перечеркнутый черным крестом, пояснил: — Это цель, которая должна быть уничтожена.

— Да, — отвечаю.

— Хорошо, — кивает подполковник и протягивает мне фотокарточку. — В этом доме штаб-квартира немцев. Вылетаете в 6.00.

Я узнал этот дом. Мы прорвались сквозь огонь зениток и выскочили над улицей Советской. Вот он, наш дом. У меня дрожат губы. Беру ручку на себя и посылаю машину вверх. Потом разворачиваю самолет и бью одеревеневшим кулаком по кнопке электросбрасывателя... Через два дня наш город освободили. Я отпросился у комэска на пару часов. И чем ближе подходил к своей улице, тем тяжелее становились ноги. Бомбы падали точно. Уцелела только восточная стена дома. Помнишь голубые в золотую полоску обои? И еще на стене зеркало. То самое, перед которым ты каждое утро заплетала свои косы? Сел на груды развалин, а сердце жжет мысль: простила бы ты меня или нет? И вот твое письмо. Ты в безопасном месте...

Я часто задаю себе вопрос: как бы поступил теперь, повторись такой случай? И отвечаю: точно так же. Это больно, Юль-

ка, страшно больно, но иного решения быть не могло. А ты... Разве ты скажешь по-другому. Не скажешь, Юлька! Ты — жена солдата...»

Мы сидели на свежевыкрашенной скамейке напротив патефона. Уже не слышно было, как вздрагивала его мембрана, а Владислав Федорович Зуев, машинист электровоза Уральской железной дороги, все разворачивал передо мной пергаментного вида листки. И все они начинались с милого обращения, так свойственного юным влюбленным: «Ты просила, Юлька, сообщать тебе о каждом моем шаге...» Потом он попросил у меня блокнот и записал:

Ветеранам войны год от года труднее
Засыпать по ночам в темной мгле,
в тихой мгле.

По ночам все слышнее гремят
батальоны,

Что умолкли давно на ростовской земле.
Ну зачем, город мой, ты зовешь

ветерана,

Где он видит, не веря усталым глазам:
Сорок лет бой ведет батальон Мадояна,
Защищая горящий ростовский вокзал!

Ах, ростовский вокзал, здесь перроны
бессонны,

Не бывают безлюдны они никогда:

То уходят на близкий Кавказ эшелоны,
То с Кавказа в столицу спешат поезда...

Протянув руку для прощания, Зуев, бывший младший сержант, сказал:

— Будете в Ростове, поклонитесь вокзалу, там погиб мой отец...

Вот такая встреча. И еще он просил передать привет своему комиссару Анатолию Александровичу Соловьеву. Я обещал это сделать. Потому как хорошо знаю давнего моего сослуживца подполковника Соловьева, замполита части. Помнишь, Анатолий Александрович, Владислава Зуева? Конечно, помнишь, он был у тебя в роте секретарем комсомольского бюро. Это в твою бытность старшим лейтенантом.

Шумит тополиным прибоем весна, озаренная светом радостного праздника Победы. Почтальон приносит письма со штемпелем 1984 года. На изящных конвертах мирные рисунки наших дней: новые дворцы и стремительные очертания авиалайнеры, мощные комбайны и заповедные уголки Родины. Но почему же кажется, что письма эти — из заметенных снегом землянок и бездорожья 41-го, из полевых лазаретов и неумолчной канонады переднего края войны? Почему кажется, что эти мирные конверты принесла всесильная полевая почта?

Все очень просто. Без мистики, без загадок. Письма идут от фронтовиков. Их диктует долгая память войны, живая и безбрежная, все помнящая и непрощающая, суровая и героическая — от июньско-

го утра, когда «ровно в четыре часа Киев бомбили», до той ликующей минуты, когда затрепетало на куполе рейхстага Красное знамя Победы советского народа над самыми темными и звериными силами в мире — германским фашизмом.

В тревожное и тяжелое для страны время, в июле 1941 года, на стыке частей Киевского укрепрайона и 6-й армии образовался разрыв в несколько десятков километров. В не прикрытую войсками брешь хлынули ударные силы танковой группы врага. Ликвидировать нависшую угрозу, казалось, нет никакой возможности: необходимых резервов у командующего Юго-Западным фронтом в этот критический момент не оказалось. Ближайшими прифронтовыми частями в районе Попельни, куда нацелилось острие танкового клина противника, были только что вышедшие из Львовского выступа 6-й и 16-й мотострелковые полки войск НКВД, а также малочисленные и слабовооруженные подразделения пограничников. Объединенные в сводный отряд, они выдвинулись навстречу врагу, чтобы задержать его хотя бы на один час. Таков был приказ. Но воины-чекисты сражались с танковой группой гитлеровцев ...целый день!

Кто же они, эти бойцы и командиры, сделавшие невозможное? Имена многих героев известны из мемуаров военачальников, участников тех боев, свидетельств очевидцев. А в книге Маршала Советского Союза А. Баграмяна «Так начиналась война» есть такое упоминание: «До последнего снаряда бились артиллеристы капитана Юдина и погибли под гусеницами танков...» Ветеран внутренних войск, активный участник войны полковник запаса А. Рокшин много лет посвятил тому, чтобы расшифровать это упоминание маршала.

Речь идет, пишет Аркадий Васильевич, о подвиге артиллеристов 6-го мотострелкового полка НКВД, которым командовал капитан Юдин, а командиром батареи 76-миллиметровых орудий был старший лейтенант И. Сосков. Ветерану удалось связаться с офицером В. Лабенским — сыном командира огневого взвода лейтенанта Лабенского, отыскать командира 1-го огневого взвода артбатареи В. Ковина и многих других однополчан Соскова, которые рассказали о поразительном мужестве артиллеристов под Попельней, Фастовом и Киевом.

После этих боев, пополнившись техникой, полк влился в 8-ю мотострелковую дивизию внутренних войск. В ее составе дрался за Обоянь и Сталинград. Впоследствии полк стал гвардейским, получил почетное наименование «Померанский». На рассвете 21 апреля 1945 года он в числе первых пересек берлинскую автостраду, а потом ворвался в логово врага. Так за одним предложением из воспоминаний маршала скрывались судьбы десятков людей и их непрекращающийся подвиг в четыре года.

С годами забываются имена, факты, подробности. Память человека их постепенно теряет. Но есть особый род памяти —

217
память сердца. Она не подвержена забвению, и обладают такой памятью люди, причастные к большим свершениям. Мне кажется, что Аркадий Васильевич Рокшин относится к их числу. Он — один из авторов серьезного исследовательской книги «Войска называются внутренними», его перу принадлежит много материалов о малоизвестных страницах участия внутренних войск в Великой Отечественной войне.

Попытался я однажды заговорить с Рокшиным о пенсионной поре, ее покое, тишине, о полной возможности наконец отдохнуть, расслабиться, пожить, как говорится, для себя. Аркадий Васильевич с недоумением посмотрел на меня.

— Знаете, как-то довелось побывать в подмосковной деревушке Знаменское, — начал издали. — Обычная деревенька, каких тысячи. Поразило меня другое — памятник погибшим сельчанам. Таких не видел нигде, хотя поездил по стране изрядно. Представьте себе мраморную лестницу, ведущую на постамент, где стоит величественный обелиск. На нем 68 фамилий. Два морских маяка освещают мемориал. Тут же разбит сад. Памятник этот люди называют мавзолеем — внутри есть помещение. На его стенах 68 фотографий. Под каждой урна с землей с места захоронения погибшего. У пяти фотографий урны пустые. Бойцы пропали без вести. И еще на памятнике скромная табличка: «Монументальный памятник воинам села Знаменское, отдавшим жизнь за Родину в годы Великой Отечественной войны 1941—1945 годов. Сооружен на трудовые сбережения полковника Василия Автономовича Гудкова, под его руководством и при содействии ряда промышленных предприятий, воинских частей, Высшего художественного училища». Преклоняясь перед подвижническим подвигом полковника, думаю: кому, как не нам, фронтовым побратимам, искать вот таких ребят, пропавших без вести, и учить этому поиску нынешнюю молодежь. Иначе зачем тогда наши громкие слова о том, что никто не забыт, ничто не забыто. Надо не только помнить всех, но и найти всех. Без исключения.

И это не поза. Это нравственная установка ветерана, его жизненная позиция.

— Если бы меня спросили, — отмечал в выступлении на встрече с ветеранами член Политбюро ЦК КПСС, министр обороны СССР Маршал Советского Союза Д. Ф. Устинов, — что всегда отличало тех, кого мы по праву называем почетным именем ветеран Вооруженных Сил, я бы ответил так. Прежде всего их беспредельная верность Коммунистической партии, беззаветная преданность своему народу, постоянная готовность защищать Советскую Родину, преодолевая любые невзгоды и презирая смерть. Ветеран Вооруженных Сил — человек боевого подвига, ценитель высоких духовных, моральных ценностей советского народа, огромного опыта ратного труда как в годы мира, так и в суровые военные годы.

Более четверти века отдал службе во внутренних войсках Василий Михайлович

Толщин. Последняя его должность — заместитель начальника штаба полка. А на фронте был сержантом, танкистом. Семь раз горел в танках Толщин. Терял боевых друзей, ходил в «безлошадниках», был контужен и ранен, получал награды из рук генералов. Участвовал в танковом сражении под Прохоровкой. Освобождал Тернополь, Львов, Краков, Катовице, Сосновице. Врывался на «тридцатьчетверке» в Дрезден.

Под Бреслау случилось такое, о чем стоит рассказать подробнее. Танк подошел к окраине фольварка. Стрелок-радист Толщин устанавливал связь с командиром батальона, как вдруг взрыв потряс машину. Казенник пушки разделял командира танка и стрелка-радиста. Лейтенант Борис Пономарев был убит, а Толщин лишь потерял сознание. Очнувшись, почувствовал, что комбинезон в огне. Вместе с механиком-водителем выскочили из люка и вытащили тело командира. Из фольварка били минометы, пришлось передвигаться в расположение роты по-пластунски и короткими перебежками. И уже за ложиной, у спасительного частогокола деревьев, взрывная волна опрокинула сержанта, что-то острое впилось в грудь... В госпитале ему сделали несколько операций. Но один осколок мины, застрявший в мягких тканях у сердца, хирурги извлечь не решились. С опасным «соседом» в груди Василий Толщин сражался на подступах к Берлину. Там, кстати, ему была оказана честь передать по радио всем боевым машинам бригады 4-го гвардейского Кантемировского корпуса известие о капитуляции Германии.

Уйдя в запас, Василий Михайлович вот уже много лет работает военруком в школе. Каждый час его занятий — урок гражданственности, патриотизма, высокой нравственной силы. Он организатор походов по местам боевой славы, общешкольных соревнований по гражданской обороне, встреч с ветеранами войны и труда. Да и его собственная судьба — образец для молодежи. Несколько лет назад Толщин отложил все дела и поехал по местам былых боев. Предшествовало этому необычное письмо. Львовские следопыты, разыскав родственников Толщина, писали: «В нашем городе на холме Славы похоронен Василий Толщин, отдавший жизнь за освобождение Львова. Хотим знать, как жил и учился герой...»

Каково же было счастливое удивление подростков, когда перед ними предстал сам Василий Михайлович в форме майора с рядами орденов и медалей.

У всякого народа, писал В. Белинский, своя история, а в истории свои критические моменты, по которым можно судить о силе и величии его духа, и, разумеется, чем выше народ, тем грандиознее царственное достоинство его истории, тем поразительнее трагическое величие ее критических моментов и выхода из них с честью и славою победы.

У каждого человека тоже своя история, свои критические минуты в дни испыта-

ний. Сколько раз так бывало: создается трудное положение, и наш советский воин ведет себя так, точно на нем одном лежит вся ответственность и именно он обязан найти выход из сложной ситуации.

В предмайской почте редакции множество писем фронтовиков о том, как 18—20-летние парни шли с гранатой навстречу танкам, врывались во вражеские траншеи, жили и сражались в катакомбах, смело уходили в тыл врага, закрывали грудью в бою командира. Таких тоже были миллионы. Они недолюбили, недосмеялись, не дожили. У них не будет сынов, внуков, правнуков. Никогда не будет. И это надо помнить нам, живым.

«Зимой 1942 года формировалась 8-я мотострелковая дивизия войск НКВД, — пишет подполковник в отставке И. Башкиров. — Боевым ядром ее полков стали воины внутренних войск. В ней были настоящие бойцы и командиры — смелые, сильные, ловкие, отважные. Запомнился мне молоденький красноармеец Виктор Шевчук. Во время оборонительных боев в донских степях он героически сражался с фашистами, был тяжело ранен. После госпиталя попал в другую часть, стал наводчиком противотанкового ружья — бронебойщиком. Когда мы освобождали Правобережную Украину, о Шевчуке писала дивизионная газета «Гвардейское знамя»: «Во время отражения четвертой контратаки немецкой пехоты и танков бронебойщик комсомолец ефрейтор Виктор Шевчук подбил два танка и уничтожил 25 гитлеровских солдат. За высокое умение и храбрость тов. Шевчук награжден орденом Славы III степени». Отличился ефрейтор и во время уличных боев в Кривом Роге. Метким огнем из ПТР он уничтожил три пулеметных и минометных расчеты, подбил самоходно-артиллерийскую установку «фердинанд» и бронемашину. В период Ясско-Кишиневской операции Шевчук обессмертил свое имя. Он бросился с противотанковой гранатой под надвигающийся «фердинанд».

Тепло и взволнованно рассказывает в своей корреспонденции полковник в отставке Т. Долбонос об однополчанине Герое Советского Союза И. Серкове. Командир роты Серков совершил подвиг на западном берегу Вислы, удерживая высоту 83,6. Тридцать три бойца, оставшиеся от роты, во главе с командиром подбили и сожгли девять вражеских танков и уничтожили свыше двухсот гитлеровских солдат.

Войну Серков встретил на одной из брестских застав. Отважно дрались пограничники, но слишком неравными были силы. Попали в окружение. Пять суток пробивались к своим. Помогли знание местности и пограничная выучка. Присоединились к одной из воинских частей. Командиром Иван Серков утвердился в бою. Когда лейтенант Шумилин упал, тяжело раненный, Серков крикнул: «Взвод, слушай мою команду!» В этой схватке двадцать гитлеровцев было уничтожено и шестнадцать взято в плен. В 1943-м стал коммунистом. Не обходили его и награды: ордена Крас-

218

ного Знамени, Отечественной войны I степени, Красной Звезды. После победы пришел во внутренне войска. И мирная доблесть его многогранна: командир батальона, заместитель командира полка, умелый и чуткий воспитатель офицерской молодежи, депутат городского Совета, заслуженный работник МВД СССР. Все это достигалось громадным трудолюбием, кропотливой учебой, совершенствованием своих профессиональных качеств. «Сейчас нет среди нас Героя Советского Союза Ивана Серкова, но он из тех миллионов бесстрашных, которых не забудет Родина и память людская», — заключает свое письмо его фронтовой командир.

О стoических характерах фронтовиков, которым все под силу: и подвиг воинский, и высоты в труде, и учение, и нелегкая напряженность ратных будней во внутренних войсках, о волнующих встречах с ветеранами рассказали в своих письмах в редакцию Т. Курьянов, Г. Петренчук, Л. Саюк, Л. Савош, В. Малафаев, А. Белавин, В. Усков. Правы наши авторы, подчеркивая: знакомишься с жизнью фронтовиков и ясно видишь закономерность в том, что их ратная слава не только в прошлом, она, как правило, в настоящем. Только теперь к ней присовокупилась слава трудовая. Они, старые солдаты, делают свое дело с таким же рвением, с тем же бесстрашием, с каким воевали.

«Обращение в архивы не приносило удовлетворения, ответы были короткими и удручающими: документальные материалы 30-го стрелкового полка войск НКВД не сохранились», — так начали свою корреспонденцию «Всем смертям назло» полковник В. Кривец и полковник в отставке С. Штутман. После долгих поисков им удалось отыскать кое-какие фронтовые донесения, а вскоре найти одного из ветеранов этой части А. Доценко, человека, можно сказать, трижды рожденного.

Это было в Донбассе, в ноябре 1941 года, в районе села Дмитриевка. 30-й полк оказался под угрозой окружения. Командир полка отдал приказ форсировать реку Миус, а пулеметному взводу Доценко выпала задача прикрыть отход подразделений.

На взвод двинулись фашистские танки, за ними шла пехота. Три часа вели неравный бой воины-чекисты. Один за другим гибли пулеметчики. Остался последний расчет.

— Бей гадов, Гасанов! — крикнул Доценко, потянувшись за очередной лентой. Но «максим» молчал. Расул Гасанов был убит.

Оставшись один, командир бросил гранату в наседавших врагов, но тут же, ощутив резкий толчок в грудь, упал...

21 декабря в газете 18-й армии «Знамя Родины» появилась поэма «Анатолий Доценко», написанная ленинградским поэтом Александром Хазиним, участником боев за Донбасс. Взвод посчитали без вести пропавшим. Семья командира и всех бойцов об этом уведомили.

Но случилось невероятное. Пуля, про-

бив комсомольский билет Анатолия, застряла в нескольких миллиметрах от сердца. И когда жительница Дмитриевки Федосья Терещенко услышала на берегу реки стон, она, позвав соседку Надежду Ганжу, перенесла раненого к себе в хату. В оккупированном селе женщины выхаживали Доценко, перенося его из дома в дом, чтобы о советском чекисте не пронюхали гитлеровцы.

Но пришла новая беда. Во время бомбежки Доценко контузило и засыпало обломками. Прибежали женщины и вновь спасли Анатолия. В доме Ульяны Корицкой лечили его сельские медсестры Антонина Дехтярева и Ольга Давыдова. Уходя из Дмитриевки, фашисты начали расстреливать мирных жителей, жечь дома. Подожгли и хату, где без движения лежал Доценко. И в третий раз вырвали его из смерти сельчане и привезли на постой к старухе Федоре Цымбал. Контуженного, с перебитыми ногами, с простреленными легкими, с пулей, застрявшей у сердца, Анатолия медленно возвращали к жизни бесстрашные патриоты, ни на минуту не сомневавшиеся в нашей грядущей победе.

Уже после освобождения Донбасса Доценко, узнав, что женщины Дмитриевки спасли от неминуемой фашистской расправы многих раненых бойцов и командиров, обратился с ходатайством в Главное управление внутренних войск о награждении своих спасительниц. Указом Президиума Верховного Совета СССР У. Корицкая, Ф. Цымбал, Н. Ганжа были отмечены наградами. Ордена Красного Знамени удостоился и Доценко.

Полтора года провел в госпиталях Анатолий Яковлевич. И еще не расставшись с костылями, принялся за розыски родственников павших товарищей. Вскоре посчастливилось найти родных бойца Еремина. Ездил к его вдове, детям. На поиски других ушли десятилетия. Через двадцать с лишним лет после войны отыскал вдову своего побратима Расула Гасанова, с которым до конца стоял на огненной черте. Шамама Гасанова стала знатным хлопкоробом Азербайджана, дважды Героем Социалистического Труда. Благодаря Доценко впервые увидел своего отца Нуруллаха Гусейнова на фронтовой фотографии его сын Сабир Гусейнов...

Доценко, Гасанов, Гусейнов, Зуев, Шевчук, Серков, артиллеристы батареи Соскова — имен не счесть. Вот с кем имели дело фашисты. Разве могли они их победить!

...Идут в редакцию письма, обратный адрес которых — Великая Отечественная. Словно вновь работает полевая почта. Всесильная, вездесущая, долгожданная полевая почта. И оживает в письмах-донесениях, в письмах-воспоминаниях, в письмах-наказах тревожная, необъятная и бесценная память войны. И никто из советских людей не примирится с ее забвением. Никогда. Мы все и всех помним!

Подполковник Ю. ДУРНЕВ.

В бою за Нелькан

Приказом заместителя председателя ОГПУ № 38 от 4 марта 1929 года командир взвода Владимир Доминикович Реут, красноармейцы Николай Исаевич Иваненков и Александр Васильевич Потанин были зачислены навечно в списки 2-го кавалерийского полка ОГПУ Дальневосточного края. «Твердо уверен, — говорилось в приказе, — что чекисты... чья память отдавших свою жизнь за интересы пролетарской революции, будут и дальше крепить боевые заслуги органов и войск ОГПУ».

О людях, подвигом своим положивших начало этой традиции, сохранились скудные сведения. Случай помог узнать некоторые подробности из жизни одного из них — Реута.



Группа посетителей Центрального музея внутренних войск МВД СССР уже направилась к выходу, и только высокий седой человек не спешил. Он подошел к экскурсоводу и негромко сказал:

— Я хотел бы подарить музею фотографию Володи Реута. Дружили мы. Втроем. Все из Белоруссии. Вместе кашколу кончали, служили на Дальнем Востоке. Мне очень дорога эта фотография, но вам, наверное, она нужнее...

Михаил Ефимович Магер много лет служил в войсках ОГПУ—НКВД и был награжден орденом Красного Знамени и медалью «XX лет РККА». Последующая встреча с ним дала возможность выяснить, откуда родом Владимир Реут. Из Борисовского горвоенкомата Минской области сообщили, что в хуторе Гумнице живет его сестра Ядвига Доминковна Реут. Она-то и рассказала о юности брата.

...На много верст вокруг хутора Гумнице леса бескрайние. Для отца, Доминика Михайловича Реута, лесного объездчика, каждый овраг, каждая опушка знакомы. Три сына и три дочери росли у Реутов. Первенец Владимир родился в 1903

году. Потом — Александр, Ядвига, Мария, Доминик, Зоя. Семья бедовала: детишек мал-мала меньше, денег не хватало, только хозяйством да лесными дарами и пробавлились.

И вот грянула Октябрьская революция. Один из первых декретов Советской власти — о мире. В прифронтовой Белоруссии стихли залпы первой мировой войны. Но тишина была недолгой. Перешли в наступление немецкие войска, заняли и Минскую область. К осени 1918 года на оккупированной территории действовало много партизанских отрядов. Володе Реуту в то время шел уже шестнадцатый год. Рослый, хрупкий парнишка мечтал стать красноармейцем.

— Пошли, братка, в партизаны, — звал Володю двоюродный брат его, Юзек Живутский.

— Нет, я уже давно решил: пойду только в Красную Армию. Без нее врага не прогнать, революцию не отстоять.

И однажды, уловив удобный момент, ушел в лес, будто за яблоками-дичками. Ушел — и не вернулся. Но мать, Петрунеля Александровна, сразу догадалась, ку-

да исчез сын. Письма от него приходили редко. Короткие, тревожные. Стычки, бои, кавалерийские разъезды, рейды по тылам. Потом и этих весточек не стало. Только летом двадцатого, когда прогнали за Брест интервентов, Петрунеля Александровна упростила мужа послать запрос в военкомат. Спустя несколько месяцев сообщили, что сын их пропал без вести в бою у города Речицы.

А весной двадцать первого открылась дверь, и вошел худой, едва стоявший на ногах Владимир. Он свалился в беспамятстве на лавку у порога. Долго отлеживался, пока смог встать, но никому из домашних не рассказывал, как выжил, как домой добрался. Только однажды довелось Ядвиге услышать ненароком его тихий разговор с отцом. Слушала она, как помирал любимый брат в плену, в тифозном бараке, и сердце от боли сжималось.

Едва поправился Владимир, явился в военкомат, потребовал на фронт отправить.

Усмехнулся военком, покачал головой: — Кончилась уж гражданская война. Так что нди учись, работай, строй социализм. Поднимать государство из разлухи надо.

Побелел Владимир, но глаз не опустил: — Не для того я в Красную Армию пошел, два года с врагами революции бился. Из строя меня только пуля вышибет. И социализм под моей охраной строиться будет. А учиться пойду, куда пошлете.

...Три года учились вместе в кавалерийской школе Володя Реут, Миша Магер, Антон Почебут — сначала в Москве, потом в Симферополе. Веселые, общительные ребята окончили школу в числе лучших, и им предоставили право выбора места назначения. Трое друзей решили ехать на Дальний Восток. В октябре 1926 года прибыли в Хабаровск, где были направлены на сводный учебный пункт при 2-м Отдельном кавполку ОГПУ.

В конце зимы 1927 года, по окончании курса, красноармейцев разослали по заставам, а молодых командиров оставили в полку. Тогда-то они и обменялись фотографиями, одну из которых спустя десятки лет принес в музей М. Магер. Трех друзей назначили командирами взводов: Магера — в ремонтный эскадрон, Почебута — в полковую школу, а Реута — в 1-й кавалерийский дивизион.

В 1927 году английское консервативное правительство порвало дипломатические отношения с СССР. Империалисты угрожали новой вооруженной интервенцией. Антисоветские элементы развернули подрывную деятельность и внутри страны. На территории Якутской АССР контрреволюция свила осиное гнездо. Здесь укрывались остатки белогвардейских отрядов. Действуя на окраинах, в горной и таежной местности, они чувствовали себя безнаказанными, грабили местное население, убивали представителей государственного аппарата. В районе поселка Нелькан зверствовала банда бывшего белогвардейского полковника

ка Попова. Для ее ликвидации из личного состава 2-го полка сформировали отряд: отобрали 101 человека — самых лучших, выносливых, дисциплинированных красноармейцев.

Командиром-комиссаром отряда был назначен Т. Васин. Из трех друзей в поход взяли только В. Реута. Васин успел оценить его, хотя тот всего пять месяцев был командиром взвода, но и за это время сумел хорошо зарекомендовать себя. Скромный, уравновешенный, он с каждым бойцом находил общий язык. Владимир не позволял себе горячиться, если вдруг красноармеец не понимал чего-нибудь. Он не уставал вновь и вновь объяснять и показывать на занятиях выполнение различных приемов.

15 октября 1927 года отряд хабаровских чекистов выступил в путь по маршруту Хабаровск — Владивосток — бухта Аяя — поселок Нелькан. Нужно было спешить, потому что зимой плавание в Охотском море прекращалось из-за сильных штормов и обледенения.

Во Владивостоке их ожидал сторожевой корабль «Воровский». И 19 октября, как только боеприпасы и продукты были погружены, «Воровский» вышел в море. Этот поход впоследствии назвали «ледовым». В проливе между материком и островом Сахалин попали в шторм. Ветер достигал одиннадцати баллов. Судно, как щепку, носило по волнам, заливало водой, которая замерзала на снастях. Положение становилось серьезным. Два дня все, кого не свалила морская болезнь, рискуя очутиться за бортом, сбывали лед, помогали краснофлотцам сбрасывать лишний груз за борт. Много суток никто не смыкал глаз...

На рассвете 26 октября «Воровский», скрипя истерзанным корпусом, вошел в бухту Аяя. Заснеженные скалы Джугджура в прозрачной утренней дымке вставали над поселком. Жители Аяя встретили отряд радушно.

Вскоре после ноябрьских праздников, оставив охранение в Аяе, отряд из 60 бойцов выступил в путь на Джугджурский перевал. Груз разместили на нартах. Предстояло пройти почти триста километров по бездорожью. Снег под ногами десятков человек превращался в зыбкое месиво. Бойцы гнулись под ветром, чуть не ползком двигались вперед. Кое-кто проваливался в глубокие сугробы, и их приходилось вытаскивать, как из воды. Только на пятый день пути достигли подножья Джугджура.

На угрюмых скалах лежали снежные валы. Невольный кашель вызывал сокрушительную лавину, сметавшую все на своем пути. Два проводника-якута погибли под обвалом. Двое суток преодолевал отряд двенадцать километров до перевала. За ним ветер стих, но ударили шестидесятиградусные морозы. Уже двадцать дней чекисты упорно шли вперед.

Оставалось шестьдесят километров, когда разведчики донесли, что навстречу движутся две упряжки. Их перехватили. Оказалось, это бандит-вербовщик с проводни-

ком направлялся в Аян. На допросе он показал, что штаб Попова находится в большом доме на высоком берегу реки. Узнав, что бандиты не подозревают о приближении отряда, Васин решил ошеломить их внезапностью.

В два часа ночи 5 декабря отряд перешел реку Мая и занял северную часть Нелькана. Чтобы окружить штаб и помешать отходу врага, Васин разделил отряд на три группы и две из них, под командованием Реута и Семенова, послал в обход леска.

Реут повел свою группу вдоль берега, прячась под обрывом меж берозок и корявых уродливых лиственниц. Обойдя последние домики Нелькана, бойцы с двух сторон подобрался к стоящему на пригорке штабу. Пятых во главе с Иваненковым Реут оставил в ложбинке. Сам же с другой пятеркой залег за ближними строениями.

— Стрелять только по команде, — передал по цепи командир.

Сквозь тьму северной ночи едва было видно, как между домами сновали бандиты. Нападения с тыла они не ожидали — отражали лобовую атаку группы Васина. Чекисты шаг за шагом отсесняли бандитов к штабу. Под сильным ружейным огнем бойцы Васина уже приблизились к нему, осталось каких-нибудь двадцать метров.

И вот в ночи взвилась ракета — сигнал общей атаки.

— Прицельным огнем — пли-и-и! — крикнул Реут и сразу же после дружного залпа поднял своих бойцов. Ошеломленные внезапным нападением с тыла, бандиты на миг смолкли. Бойцы стремительно бежали вслед за командиром, как вдруг грянул оглушительный ружейный залп: бандиты, укрывшись в доме, почти в упор выстрелили в атакующих.

Как подкошенный упал бежавший впе-

реди всех Реут. Тяжело раненный, он успел крикнуть своим: «Ложись!» Очнулся за сарайчиком, где оказался с помощью Потанина. Еле слышно Реут спросил: «Как там?»

— Намеченные рубежи заняли, — ответил Потанин. — Вот только Иваненков убит.

— Перетяни рану потуже, — попросил Владимир. — Пока жив, с этого места не отступим. А то какой же я командир...

И опять пошли на штурм бойцы. Переребегали, переползали, подстерегали выстрелом выглядывавших из окон бандитов. Снова залегли, готовясь к последнему броску.

— Задачу выполняем, товарищ командир! — сообщил Потанин, снова появившись в укрытии около Реута. — Потерь нет. Крепитесь, скоро мы их...

И в третий раз ринулись вперед красноармейцы. Все ближе, ближе: от сарая — к поленнице, от забора — к стене. Забросав штаб гранатами, метнулся вперед Потанин и уже почти у крыльца упал от пули бандита.

Не выдержав напора чекистов, после трехчасового боя банда прекратила сопротивление. Три героя — Реут, Иваненков, Потанин — отдали жизнь за победу в этом сражении, и подвиг отважных чекистов не остался безвестным. В марте 1929 года в полку зачитывали приказ:

«...За проявленную беззаветную, безграничную преданность делу революции, достойную службу лучшим примером в воспитании революционных боевых традиций органов и войск ОГПУ, приказываю: командира взвода т. Реута В. Д. и красноармейцев тт. Иваненкова Н. И. и Потанина А. В. зачислить навсегда в списки 2-го полка войск ПП ОГПУ ДВК».

С. ЯРОСЛАВЦЕВА.

Под аккомпанемент пушек

Для меня, фронтового врача медико-санитарного батальона, никогда не забудутся дни и ночи, наполненные борьбой за жизнь тех, кто только что на поле боя не щадил ее ради Родины. Где бы ни бывала я на встречах с молодежью, всегда слышу просьбы рассказать о каких-либо боевых эпизодах из фронтовой жизни, все ждут при этом описаний яростных атак, рукопашных схваток, одним словом, героики войны. А мы просто оказывали врачебную помощь раненым солдатам и офицерам, всеми силами стараясь посکو-

рее вернуть их в строй. Конечно, это давалось нелегко: работать приходилось в землянках, палатках, порой без света и почти всегда под огнем орудий и бомбежками.

Помню, в одном из населенных пунктов в ходе наступления 283-й дивизии наш 312-й медсанбат развернулся и начал принимать и обрабатывать раненых. Тогда же на другой окраине населенного пункта расположилась артиллерия и повела интенсивный огонь по фашистам. Под аккомпанемент пушек мы продолжали оперировать солдат и офицеров.

Для подавления огня наших орудий гитлеровцы открыли стрельбу из глубины своей обороны, началась контрбатарейная борьба,

поставившая нас в очень опасное положение, так как вражеские снаряды рвались и в расположении медсанбата. В это время я и врач Александра Ефимовна Черномордик оперировали тяжело раненного солдата. Взрыв снаряда снес крышу ветхого сарайчика, где шла операция, и мы обе пригнулись к большому, оберегая его от осколков и пыли, образовавшейся при взрыве. А рядом были убиты фельдшер Тина Симак ова, склонившаяся над раненым, и два солдата... Из подобных эпизодов и складывалось наше военное бытие, наш ратный труд, если хотите. Суровый труд фронтовых медиков — врачей, медсестер, санитаров.

Т. ЗАПОРОЖЕЦ,
ветеран войны.

**БОЕВОЙ СЛУЖБЕ —
ЭФФЕКТИВНОСТЬ**

220
★ ГЛАВНЫЙ РЕЗЕРВ — КРОПОТЛИВАЯ РАБОТА С КАДРАМИ ★ ОПЫТ ПЕРЕДОВИКОВ И ПЕРЕДОВИКИ ОБ ОПЫТЕ ★ НА МАРШРУТЕ ПОРЯДОК ★ ТАКАЯ ХЛОПОТНАЯ ДОЛЖНОСТЬ ★ ЛУЧШЕ ИСПОЛЬЗОВАТЬ ТЕХНИКУ

РОТНЫМ ОФИЦЕРАМ — ЗАБОТУ И ВНИМАНИЕ

Генерал-майор Н. КРУПИН,
начальник управления кадров внутренних войск МВД СССР

В жизни каждого офицера есть особое время — пора командирского становления. Первые самостоятельные шаги в любой должности сложны, но самыми трудными они бывают в лейтенантские годы. И это естественно, поскольку испытание нового, поиски и дерзания не проходят без затруднений и даже ошибок.

Особые трудности каждый выпускник училища испытывает в роте — на переднем крае боевой службы, обучения и воспитания воинов. Здесь и офицерский коллектив не самый опытный, и условия службы порой нелегкие, требующие определенного самопожертвования. Не в смысле риска для жизни, а в смысле постоянной готовности ради долга ограничивать свои желания, урезать свободное время, поступаться личным. Не каждый может справиться с этим, но должен — каждый, потому что этого требуют интересы защиты Родины. Поэтому важно с самого начала готовить офицеров к этим порой неожиданным трудностям, учить самокритично оценивать свои действия и поступки и настойчиво, неотступно изживать просчеты, совершенствовать профессиональные качества.

Министр внутренних дел СССР назвал работу с офицерами ротного звена, заботу об их росте одним из главных направлений кадровой политики в войсках. И это не случайно. Ротные офицеры ближе всех к личному составу, объединены с ним не только общностью целей, но и единством в решении повседневных задач, конкретных дел, они являются непосредственными проводниками политики партии в войсках. Ротный войсковой коллектив — это основная ячейка войскового организма, в которой формируются высокие идейные, нравственные

и боевые качества военнослужащих, определяющие моральный облик современного защитника Отечества. Рота — центр организации и практического выполнения задач боевой службы, боевой учебы. А внедрение в охрану технических средств, ведение войскового хозяйства? Это сложные проблемы, для решения которых ротному офицеру, кроме знаний и навыков, необходимы сметка и предприимчивость, выдержка и воля, твердость характера.

Отсюда справедливо мнение, что обстановка в роте зависит прежде всего от подготовки, опыта, активности ее офицерского состава, от его умения и стремления настойчиво решать все задачи и добиваться лучших результатов.

Известно, что офицеры роты работают под непосредственным руководством и при постоянной помощи вышестоящих командиров, штабов, политаппаратов, служб тыла, опираясь на партийные и комсомольские организации. И чем больше времени и сил отдают старшие командиры и начальники обучению и воспитанию офицеров роты, тем выше показатели подразделения в боевой службе, учебе и дисциплине.

В последнее время работа с офицерами ротного звена несколько активизировалась. Это дает свои плоды. Абсолютное большинство офицеров рот с высокой ответственностью, добросовестно выполняют свой долг и добиваются хороших результатов в работе. На все войска известна Ленинская рота, которой ныне командует старший лейтенант Ю. Титаренко, ее люди, ее дела. 21 год эта рота отличная. Меняется личный состав, в том числе и офицеры, но традиции подразделения, отметившего в этом году 60-летие со дня зачисления

Владимира Ильича Ленина в списки личного состава Почетным красноармейцем, остаются непоколебимыми.

У нас немало рот, которые более трех лет подтверждают звание отличных. В этом бесспорна заслуга офицеров этих подразделений. Многие из них за беззаветный ратный труд удостоены высоких государственных наград. Каждый пятый из награжденных — офицер ротного звена. Среди них командиры рот офицеры А. Антонов, Е. Русаков, Н. Некрашевич; заместители командиров рот по политической части старшие лейтенанты Ю. Азарин, А. Першиков, С. Кузнецов; заместители командиров рот по службе контролеров капитан С. Малиброда, старшие лейтенанты И. Ильганов, А. Абуллаев и многие другие.

В войсках накоплен опыт работы с офицерами этой категории, оказания им постоянной помощи. Хочется обратить внимание: именно помощи, а не подмены их, что иногда случается. Примеры вдумчивой и кропотливой работы с молодыми офицерами, особенно по вводу их в должность, можно встретить во многих частях. Давние традиции в этом имеет дивизия имени Ф. Э. Дзержинского. Хорошо зарекомендовала себя здесь такая форма, как слеты молодых офицеров. На них обмениваются опытом вхождения в должность, коллективно обсуждают связанные с этим проблемы, вырабатывают правильное мнение по некоторым острым вопросам, сравнивают свои методы работы с лучшими образцами.

Активную индивидуальную работу ведут с ними старшие начальники, постоянно анализируя каждый шаг молодых офицеров, помогают им лучше выполнять новые обязанности.

Уже через год-два лейтенантов, проявивших себя положительно, зачисляют в резерв выдвигания. Причем те из командиров взводов, кто предназначается на должность командира роты, проходят и ступень их заместителей. Это имеет немаловажное значение для становления офицера.

Примечательно и то, что вводят в должность командира роты не только непосредственные начальники, но и офицеры штаба, политотдела. Все это позволяет молодежи быстрее осваивать свои обязанности и успешнее с ними справляться. Не случайно каждая вторая рота здесь добилась звания отличной.

В то же время кое-где встречаются старшие начальники, которые не уделяют должного внимания офицерам ротного звена. Нередко в круговороте повседневных событий они не находят времени для конкретной работы, непосредственного общения с офицерами подразделений. Это отрицательно сказывается на положении дел в подразделениях и в целом в части, а становление многих офицеров затягивается на длительный период. Неудачи, срывы у некоторых из них, ломка их судеб чаще всего происходят потому, что им в свое время не помогли старшие начальники, не разобрались в проступ-

ках, не вникли в их обстоятельства. Грубый окрик, невнимание, не говоря уж о спешных наказаниях, не только не идут на пользу молодому офицеру, но и выбивают его из колеи, порождают сомнения в своих силах, а порой и в верности выбора профессии. Иные в такой обстановке становятся на неправильный путь.

Не так давно в Главное управление внутренних войск пришло письмо от одного из лейтенантов запаса. Рассказывая без утайки, почему он нарушал дисциплину, он с болью пишет, как тяжело переживает случившееся, и просит восстановить его на военной службе.

Чувствуется, что, хотя и поздно, человек задумался и раскаялся. А задумались ли в том воинском коллективе, где в ответственный и, конечно, нелегкий момент жизни лейтенанта так безучастно решали его судьбу? Особо хотелось бы спросить об этом его командира, прямых начальников, всех тех, кто по долгу службы и опыту старших обязан был угадать, разглядеть хорошие, добрые начала в лейтенанте и поддержать их, настроить его на добросовестную службу.

Речь идет совсем не о том, чтобы молодому офицеру прощать все его ошибки. Нет, нужно и впредь освободиться от тех, кто недостойным поведением или недобросовестным отношением к делу позорит честь советского офицера. Но строгая требовательность всегда должна сочетаться с заботой о судьбе человека. Готовность вникнуть в сложившуюся у подчиненного ситуацию, бороться за него, подсказать ему, как преодолеть трудности, помочь доверием и участием нужно рассматривать как важнейшую обязанность руководителя любого ранга.

И несомненно, терпеливость, настойчивость в работе с молодыми офицерами, взвешенный подход к судьбе каждого из них вознаграждается не только тем, что будет меньше потерь профессионально подготовленных кадров, но и просто человеческой благодарностью начальнику от самого офицера, его семьи.

Опыт убеждает, что забота об офицерах ротного звена должна носить организованный, плановый характер. Мы говорим не о каком-то громоздком формальном документе, составленном для отчета, а о конкретном, последовательном планировании и проведении воспитательных мероприятий с офицерами рот, о стройности системы работы с ними. Что касается содержания плана, то это дело творческое, любой план хорош лишь тогда, когда он полезен и необходим.

В передовых частях и соединениях этим правилом и руководствуются. Например, кадровые вопросы находят отражение в планах основных мероприятий.

Составляются и так называемые целевые планы, в которых конкретизируются различные направления кадровой работы. Так, по прибытии выпускников военных училищ намечаются мероприятия по приему и распределению молодых офицеров, вводу их в должность.

Планируется также ввод в должность вновь назначенных командиров рот и их заместителей, работа с резервом на выдвижение, а также с офицерами, имеющими низкие результаты в службе или недостатки в личном поведении.

И наконец, на весь межаттестационный период составляется план реализации выводов очередного аттестования офицерского состава.

По форме планы могут быть произвольными. Главное требование к ним — конкретность, ясность и четкость: кто, когда кому и по каким вопросам помогает, у кого изучает организацию службы или учебы, с кем должен побеседовать, к кому пойти на занятия или в семью и т. п.

Даже при крайне общем перечислении содержания всех этих планов видно, что они касаются не только кадровых работников, но и в большей степени командиров, штабов, политорганов (партоппаратов), служб тыла. Поэтому всякий командир должен стремиться планировать и координировать кадровую деятельность в комплексе с основными мероприятиями части, привлекая к ней весь аппарат управления.

Особенно тщательно следует планировать подбор и подготовку командиров рот и их заместителей. И именно потому, что здесь еще немало ошибок, просчетов. Главная причина — неудовлетворительная работа с резервом на выдвижение. Не все командиры, штабы, политорганы добились, чтобы за время нахождения в резерве на выдвижение офицер всесторонне проверился и готовился к новой должности. Кто-то не утруждает себя глубокими размышлениями над тем, можно ли данному офицеру доверить самостоятельную должность, способен ли он организовать обучение и воспитание личного состава, по-государственному, зрело использовать предоставляемые права, поддерживать деловые отношения с администрацией ИТУ, местными партийными и советскими органами. В результате страдает дело, да и офицеру, который еще не был готов принять роту, наносится моральный ущерб, поскольку через непродолжительное время приходится ставить вопрос о его освобождении. Так случилось с офицером П. Воротынцевым, которого в феврале прошлого года назначили командиром роты, а через полгода представили на освобождение от должности как не справившегося со своими обязанностями. Аналогичные случаи имели место в ряде других частей.

При подборе и расстановке кадров ротного звена в первую очередь следует укомплектовывать отдаленные роты, подразделения со сложной обстановкой и имеющие низкие результаты. Недопустимо сосредоточивать в одной роте, в том числе и на должностях командиров взводов, только молодых офицеров или ранее освобожденных от занимаемых должностей.

Резерв выдвижения создается на основании выводов очередного аттестования офицерского состава. Но оно проводится раз в четыре года, и в некоторых частях

порой остро ощущается недостаток кандидатов на должности командиров рот. Этого можно избежать, если смело зачислять в резерв способных командиров взводов и заместителей командиров рот, проявивших себя положительно за год-два работы в должности. Между тем нерешительность отдельных руководителей приводит к искусственному сдерживанию роста способных офицеров, которые со временем теряют перспективу, снижают активность в службе. Отсутствие резерва выдвижения прежде всего говорит о слабости индивидуальной работы с офицерами ротного звена, нежелании отдельных командиров и начальников внимательно и конкретно работать с выпускниками военных училищ.

Давно известно, что качество работы офицера во многом зависит от его компетентности. Поэтому надо не только повышать качество плановой командирской подготовки, но и изыскивать дополнительные возможности для обучения. Большую пользу дают хорошо организованная самостоятельная работа офицеров, дополнительные занятия по командирской подготовке в масштабе батальона. Именно в батальоне лучше всего совершенствуется личная подготовка офицеров, конкретнее рассматривается методика обучения и воспитания каждого офицера, эффективно и наглядно проходит обмен опытом.

В частях с отдельно дислоцированными подразделениями целесообразно больше внимания уделять индивидуальной форме обучения офицеров. Для этого офицерам вышестоящего штаба, политаппарата или служб тыла, направленным в командировку, нужно не только проводить с офицерами роты инструктивные занятия, консультации или собеседования, но и проверять самостоятельную работу ротных офицеров, давать им индивидуальные задания и т. д.

Следует помнить, что работоспособность офицера во многом зависит от внимания старших начальников к его нуждам. Ими командир должен заниматься постоянно, особенно с первых дней прибытия офицера в подразделение. В это время обязательно нужно помочь лейтенанту не только получить жилье, но и обустроить его: приобрести мебель, другие предметы, то есть наладить его быт, сделать все, чтобы молодой офицер и вне службы имел соответствующий нашему времени комфорт и уют.

Опытный командир, политработник обязательно побывает в гостях у вновь прибывшего подчиненного, познакомится с семьей, по-отечески вникнет в проблемы, неизбежные в начале самостоятельной жизни у каждого офицера. Этим он не только укрепит свой авторитет и настроит лейтенанта на добросовестную службу, но и подаст пример уважения к подчиненному, что будет помнить им всю жизнь. Надо сказать, что большинство молодых офицеров получают необходимую помощь в налаживании своего быта, но досадные факты черствости, невнимания к их личной жизни еще есть, и они мешают лейтенантам в службе.

Воспитание, поддержка молодых офицеров на первых шагах должна быть дифференцированной и учитывать характер, особенности должностных обязанностей. Так, командиру роты прежде всего следует помочь поддерживать боевую готовность роты, организовать боевую службу, боевую и политическую подготовку. Как правило, у него нет опыта воспитания личного состава, укрепления воинской дисциплины, ведения ротного войскового хозяйства.

Свои проблемы и у заместителя командира роты по политической части. Он должен научиться так организовывать партийно-политическую работу, чтобы ни один военнослужащий не выпал из поля зрения. Важно помочь политработнику понять его роль в укреплении воинской дисциплины, подсказать ему наиболее целесообразные формы повышения действенности политической работы, особенно на боевой службе. И это далеко не все вопросы, где требуется содействие старших. Каждому ротному офицеру нужно помогать в главном и конкретно на том участке, за который он отвечает в роте.

Работа с офицерами ротного звена, особенно с осваивающими новые должности, требует терпения и такта. Совершенно недопустима практика огульных наказаний командиров рот, их заместителей за каждый просчет. В такой обстановке некоторые несформировавшиеся офицеры теряют уверенность в своих силах и ориентировку. В порочном принципе «сильные выживают» нужно видеть нежелание отдельных руководителей обременять себя последовательной воспитательной работой с кадрами, стремление переложить часть своей ответственности за недостатки на ротных офицеров.

Только постоянная забота об идейной закалке молодых офицеров, о повышении их ответственности за порученное дело, воспитание принципиальности, непримиримости

к недостаткам способствуют быстрому становлению офицера.

Особенно хочется обратить внимание на воспитание у молодых офицеров личной примерности в выполнении воинского долга, гордости за звание советского офицера, за службу во внутренних войсках. От этих качеств зависит авторитет молодого офицера среди подчиненных, а следовательно, успех многих его начинаний, сплоченность воинского коллектива, моральный климат в нем. Нужно постоянно развивать у офицеров высокую ответственность за дело, требовательность к себе и подчиненным, помня, что, как сказал на встрече с избирателями Генеральный секретарь ЦК КПСС товарищ К. У. Черненко, «руководитель потому и может быть требователен к другим, что больше всего требователен к себе. Это дает ему, помимо служебного, моральное право проявлять твердость в тех случаях, когда правильнее, как говорится, «речей не тратить по-пустому, где нужно власть употребить».

Умение ротного офицера завоевать уважение личного состава — важный фактор в мобилизации военнослужащих подразделения на выполнение поставленных перед ними задач. Поддерживать и укреплять авторитет молодых офицеров, поощрять и развивать их командирские качества и пропагандистские навыки, нацеливать на это партийные и комсомольские организации обязаны все командиры, политработники постоянно.

Целенаправленная и кропотливая работа с офицерами ротного звена закладывает прочный фундамент всей дальнейшей кадровой работы в войсках, исключает ошибки при последующих назначениях офицеров рот на вышестоящие должности. Совершенствование ее — важнейший резерв улучшения всех сторон деятельности частей и подразделений, залог успешного выполнения задач, поставленных перед войсками Министром внутренних дел СССР.

ПОБЕДИТЕЛЕЙ ЗНАЮТ ВСЕ

До недавнего времени мы сталкивались с таким фактом: некоторые войны в карауле не помнили, с кем соревнуются, кто стал победителем в паре. Проверяющие службу частенько отмечали в постовой ведомости, что соревнование организовано формально.

Причина была в недостатке гласности. Решили использовать более динамичный экран социалистического соревнования, позволяющий соревнующимся в течение суток следить за ходом состязания. Он вы-

полнен на пластике. Флажки (звездочки) на магнитной основе находятся в корбочке, прикрепленной к стенду. Их легко устанавливать в нужные графы.

Вот как он у нас работает. Вернулась с постов первая смена — начальник караула записывает в соответствующей графе фамилию лучшего часового, потом — лучшего из второй и третьей смен. После того как все войны побывали на постах, можно определить победителей в парах, поставить против их фами-

лий флажки (звездочки).

В итоге фамилии лучших часовых будут отмечены в каждой смене, а у победителей в парах появится по одному, два, три или четыре флажка. По лучшим часовым в сменах определяем лучший пост.

Практика показала, что новый экран социалистического соревнования во многом способствует повышению состязательности между военнослужащими в карауле.

Старший лейтенант
А. ЛИННИК.

ОСНОВА УСПЕХОВ — ЛЕНИНСКИЙ СТИЛЬ

212

УСКОРЕНИЕ

Генеральный секретарь ЦК КПСС товарищ К. У. Черненко в речи на февральском (1984 г.) Пленуме ЦК КПСС сказал: «Проявлять на всех уровнях больше самостоятельности, смело вести поиски, идти, если надо, на оправданный риск...» Это требование к руководящим хозяйственным кадрам в полной мере относится к руководителям любой сферы общественной деятельности, в том числе к командирам, политработникам. Неотступно следуя ему в повседневной организаторской и политической работе, передовые части внутренних войск добиваются лучших результатов в служебно-боевой деятельности.

В 1983 году за достигнутые успехи часть, которой командует подполковник А. Файков, награждена переходящим Красным знаменем Военного совета внутренних войск МВД СССР. За высокими показателями в служебно-боевой деятельности — напряженный труд многих людей, благоприятные перемены в стиле работы руководителей всех уровней, более продуманное политическое, воинское воспитание подчиненных.

Опыт части убедительно подтверждает: там, где решения XXVI съезда партии, последующих пленумов ЦК КПСС, требования уставов и инструкций, приказов и директив вышестоящих органов настойчиво претворяются в жизнь, где осуществляется научный подход к вопросам руководства, а стиль работы постоянно совершенствуется, там выше и надежнее результаты.

Как известно, ленинский стиль в работе характеризуется такими чертами, как коммунистическая убежденность и партийная принципиальность, научный подход, компетентность и деловитость, высочайшая степень ответственности за порученное дело, самостоятельность и инициатива, чувство нового и умение видеть перспективу развития, правильный подбор кадров и проверка исполнения, требовательность в сочетании с чуткостью к людям, критическое отношение к результатам своего труда.

Все эти черты, выверенные жизнью, практикой, лежат в основе деятельности любого руководителя, коллектива в целом.

Но в каждом конкретном случае, в разных местах нетрудно заметить на фоне общих направлений, закономерностей в работе и свой почерк, свои приемы. Вопрос в том, как, делая одно и то же, тот или иной командир умеет, исходя из конкретных условий обстановки, опираясь на общие принципы управления, найти главное звено, четко определить задачу коллективу, сплотить его для последовательного и неотступного движения вперед.

Итак, наша задача сводилась к тому, чтобы рассказать о том новом, что появилось в работе командира, штаба, политотдела в организации служебно-боевой деятельности, повышении боевой готовности, обучении и воспитании личного состава.

КОМАНДИР

История, хронология каждой части, подразделения прочно связана с личностью командира. Вам редко скажут, например: «Это было в позапрошлом году», а как правило: «Это еще при Иванове» или «Это когда Петров командовал». Все достижения, заслуги, шаги вперед (равно как и неудачи) — все связывается с именем командира. Все его достоинства и организаторские способности, черты характера, даже манера держаться так или иначе трансформируются в стиль поведения его подчиненных, и чем ярче личность командира, тем сильнее это проявляется.

Так случилось и с приходом в часть подполковника Анатолия Матвеевича Файкова. Еще до личного знакомства мы слышали несколько мнений о нем. Среди таких обобщающих определений, как целеустремленный, работоспособный, грамотный офицер, насторожило выделенное «самолюбивый». Уже потом, изучая стиль его работы, выяснилось, что самолюбие командира не содержит того отрицательного оттенка, который порой один и вкладывается в это слово. Самолюбие подполковника А. Файкова как черта характера выражается именно в стремлении к тому, чтобы все, за что он отвечает по службе и долгу, было лучшим, образцом

ВЫМ, показательным, и он не жалеет для этого ни времени, ни сил.

Анатолий Матвеевич Файков — один из тех офицеров, о которых говорят «везучий». Десять лет назад он был награжден орденом Красной Звезды за успехи в боевой службе, боевой и политической подготовке подразделения, которым тогда командовал. Затем последовали учеба в академии имени М. В. Фрунзе, служба на разных командных и штабных должностях и, наконец, назначение командиром части.

Накопленный богатый опыт позволил ему, вступив в новую должность, уверенно оценивать работу подчиненных, знакомую не теоретически, а практически, реальнее выявлять сильные и слабые стороны каждого, предвидеть сложности объективного и субъективного характера того или иного дела и предупреждать нежелательные последствия этих сложностей.

Подполковник А. Файков — представитель того типа офицера-руководителя, который характеризуется умением не только видеть новое, но и внедрять его решительно и нетерпеливо, руководить не вообще, а конкретно, дисциплинированность понимать не как обязанность только подчиненных, а как свою собственную, в первую очередь агитировать, вести не столько словом, сколько личным примером, наконец, умением критически оценивать свой труд и не довольствоваться достигнутым.

В этом отношении интересна организация труда самого руководителя — командира части.

Рабочий день его строго регламентирован. И то, что он зачастую прибывает в часть задолго до начала рабочего дня или задерживается после его окончания, вовсе не означает, что распорядок работы офицерского коллектива должен приспособляться к его личному регламенту. Первое, на чем настоял командир, было то, чтобы каждый подчиненный работал в ритме, определенном распорядком дня. Здесь изжито распространенное кое-где неписаное и порочное правило: командир на месте — заместитель тоже, и так сверху вниз: авось кто-нибудь срочно потребует.

Все доклады из подразделений ему поступают дважды в сутки — утром и вечером в определенное время, и он сам строго придерживается этого правила, не терпит командиров подразделений всевозможными уточнениями и дополнительными распоряжениями в течение рабочего дня.

— Это не мелочь, — убежденно говорит подполковник А. Файков. — Не случайно в речи на февральском Пленуме ЦК КПСС товарищ К. У. Черненко подчеркнул: «Вопрос об организованности, о порядке — для нас ключевой, принципиальный. Насчет этого двух мнений быть не может». Тем более это положение значимо для воинского коллектива. Каждый командир обязан четко расписать свой рабочий день, а всякое незапланированное

вмешательство старшего начальника внесит неразбериху и нервозность в его работу.

Кстати, в личном плане командира части отведено место каждому подразделению. В нем определены все вопросы, которые необходимо решить с командирами подразделений за сутки, конкретно по каждому в отдельности. Поэтому, принимая доклад, А. Файков, заглянув в свои записи, дает конкретные указания коротко и по существу. Если какое-то из них командиру подразделения выполнить не удалось, командир части назначает новый срок, о чем делает сразу пометку в личном плане на этот день. Таким образом исключается возможность что-то забыть. А помогает ему отдавать конкретные распоряжения специальный личный учет, который он ведет также отдельно по каждому подразделению. Здесь им собраны все сведения о состоянии дел, нерешенных вопросах, особенностях службы и обстановки. Изменения в свои тетради подполковник Файков вносит почти ежедневно, но пополняется эта информация, как правило, на основе личных выездов в подразделения и по докладам руководителей комплексных и целевых групп.

Каждый командир становится перед выбором: что сделать в первую очередь, чему уделить первостепенное внимание в конкретной обстановке? Обычно одного мнения по этому вопросу не бывает. Но талант руководителя в том и заключается, что он умеет найти единственно верное решение. Подполковник А. Файков во главу угла поставил организацию контроля, проверки исполнения. Все видеть, все оценивать объективно — значит владеть обстановкой, действительно влиять на нее.

Проанализировав работу штаба, он пришел к выводу, что стиль его деятельности во многом уже не отвечает новым условиям, новым задачам, которые командир поставил перед коллективом. Главным рычагом для выполнения намеченного должно было стать совершенствование управления.

РЫЧАГ УКРЕПЛЕНИЯ ПОРЯДКА — ЕДИНООБРАЗИЕ

В части немало делается, чтобы упростить управление, свести к минимуму количество его операций, выстроить управленческую деятельность так, чтобы соблюдалась строго определенная периодичность контроля и анализа важнейших сторон жизни каждого подразделения. Другими словами, постоянно стремятся к наиболее простой, логичной, экономной системе руководства. Добиться этого можно только введением единообразия приемов работы, отчетов, докладов, документов.

Бесспорно, четкая система управления установлена Уставом внутренних войск, другими руководящими документами. Но конкретные условия выполнения служебных задач требуют от командира постоянных поисков лучших вариантов, творче-

ства в применении общих положений. Те приемы управления, которые были хороши вчера, могут оказаться тормозом завтра. Особенно остро это ощущается в переходные моменты, когда нужно отойти от привычного. Так и случилось с приходом нового командира. Он поставил задачу упростить руководство, стилизовать работу командиров всех степеней по содержанию и времени исполнения, отнюдь не сковывая инициативы на местах.

Здесь задумались, как определить оптимальный объем работы командира по организации служебно-боевой деятельности в роте, батальоне, части. Этим занялись офицеры А. Королев, В. Парижев, другие аналитики штаба, политотдела. В результате многочисленных поисков, прикидок с пристрастным обсуждением некоторые рекомендации были приняты и внедряются в практику.

Например, утвердили расписание мероприятий, проводимых в части и подразделениях по дням и неделям месяца.

Если кратко — это единый план-календарь для штаба и подразделений, предписывающий, что из основных мероприятий по руководству служебно-боевой деятельностью следует проводить в определенное время.

— Что это дает? — повторил вопрос командир части. — А вот возьмем сегодня. По расписанию у нас комиссионный осмотр объектов. В моем личном плане по подразделениям записано: заслушать доклады командиров. Причем одного я спрошу, как выполнено решение о ремонте участка забора в жилой зоне, другого — что сделано по оборудованию постовых вышек. Каждый вопрос, стоящий у меня на контроле, будет выяснен, и возвращусь я к нему в том случае, если останется что-то несделанным.

И так по всем позициям. В любой день командир части, заглянув в расписание, определит, когда проводится строевой смотр, а когда проверка состояния оружия, когда подводятся итоги или инспектируется актив — по всем подразделениям одновременно. Установление единых твердых сроков для всех по основным задачам упорядочило поток информации в штаб, облегчило его работу как организующего органа, позволило лучше анализировать обстановку, оказывать своевременную и действенную помощь там, где она требовалась больше всего.

— Это нововведение сразу прекратило разнородность в деятельности командиров, — поясняет офицер В. Парижев. — Облегчилась и наша работа в командировках. Разрабатывая задания на командировку, мы уже знаем, что в подразделениях сделано своими силами, в чем нужно помочь командиру роты, батальона. Кстати, время для работы офицеров штаба части в ротах, батальонах тоже распределено: первая и третья недели месяца. Вторая и четвертая — время работы в низовых звеньях офицеров батальона.

Начав с основного, важнейшего, при-

смотрелись и к некоторым частным сторонам деятельности командиров.

Например, ввели ежедневный во всех батальонах развод на занятия. Кроме того, что он превратился в обязательный ритуал с музыкой (в ядре части — с духовым оркестром, в подразделениях — под магнитофонные записи), рекомендовано содержание работы командира подразделения на том или ином разводе. Так, в понедельник он проверяет, скажем, дневники индивидуальной работы и конспекты по политподготовке, во вторник — конспекты руководителей занятий по боевой подготовке, журнал учета боевой и политической подготовки, соблюдение формы одежды, в среду — наличие материальной базы для работы в парково-хозяйственный день и так далее. Таким образом в течение недели командир подразделения может детально и глубоко изучить все стороны подготовки к занятиям как солдат и сержантов, так и прапорщиков и офицеров.

Конкретизировали и сам контроль за проведением мероприятий в подразделениях и расписанием дня в ядре части. Кое-где это отдается на откуп дежурным, в лучшем случае назначаются один-два офицера штаба или политотдела. При таком подходе сегодня назначался один, завтра другой. Каждый, как правило, смотрел свои вопросы, докладывал своему начальнику, и эффективность такого контроля была невысока, многое упускалось. Бывали случаи, что в одном подразделении в один и тот же день появлялись и политработники, и офицеры служб тыла, и каждый изучал свой круг вопросов.

И тут найден оправдывающий себя вот уже в течение года принцип единообразия, унификации. Определенный день недели отдан офицерам одного из подразделений штаба, политотделу, тылу. Теперь в эти дни в подразделениях на контроле только эти люди. Они заранее получают указание, что проверить, какую помощь оказать. Информация о контроле стекается к соответствующему заместителю командира части, который согласовывает вопросы с другими заместителями или докладывает командиру о том, что выходит за рамки его компетенции.

Командир и штаб пришли к выводу, что единообразие необходимо не только в сроках, форме работы офицеров, но и в содержании ее. Скажем, что, в каком объеме должен сделать командир при подведении итогов социалистического соревнования, что держать на контроле по вопросам оборудования объектов и эксплуатации ТСО на них, как организовать контрольные стрельбы подразделения? Эти разнообразные и объемные задачи каждый командир батальона, роты решал по-своему, в силу своих способностей, знаний, опыта. А между тем среди них есть и неплохие методисты, есть и начинающие организаторы, с разной подготовкой и стажем пребывания в должности. Соответственно и качество, эффективность их работы по конкретным задачам

были неодинаковы. Нужно было выявить и обобщить передовой опыт и внедрить его повсюду.

Так родилась идея обеспечить каждого командира и политработника подразделения методическими пособиями по выполнению наиболее важных обязанностей. Офицеры штаба, политотдела, выезжая в командировки, получили задачу отыскать передовой опыт, сравнить, отобрать лучшее и подготовить советы. Затем, обсудив с заместителями, командир части утвердил их.

Эти рекомендации значительно подняли уровень многих мероприятий. Мы были свидетелями, как командир батальона капитан Евгений Николаевич Бобырь подводил итоги с командирами рот по такому вот пособию. Лаконизм, четкость установок, вычленение главного позволили не только сэкономить время, глубоко оценить работу офицеров рот, но и мобилизовать их на решение новых задач.

Оценивая, что дали эти и другие инициативы командира, штаба, политотдела для него лично, капитан Е. Бобырь сказал так:

— Первое: я стал больше уделять внимания научной организации труда. Для офицера это означает не полагаться на интуицию, а постоянно обращаться к уставу, другим руководящим документам. Помню, поначалу я несколько раз при осложнении обстановки звонил к командиру части, просил совета. Он всегда разъяснял, как нужно поступить, а потом рекомендовал еще раз прочитать тот или иной раздел устава или приказа. К стыду своему, я убеждался, что что-то подзабыл, и командир, конечно, понимал, что я с уставами не в ладах. Теперь у меня выработалось правило: прежде чем принять какое-либо решение, загляни в документы.

Второе: научился не разбрасываться, работать конкретно и с перспективой. Наверное, потому, что в каждом докладе командиру должен объяснить по пунктам, что из предписанного им уже сделано или почему не сделано. Я понял, что в личном плане у него на день моего доклада есть пометка, о чем в этот день я должен доложить. Я иногда мог что-то забыть, если не записывал, а он — нет. И каждый раз командир обязательно спрашивал, что появилось нового в подразделении. Это заставляет думать, искать, над чем еще нужно работать. Если изо дня в день на этот вопрос тебе нечего ответить, начинаешь чувствовать себя неуверенно.

Мы заинтересовались, что он ответит командиру сегодня.

— Сегодня доложу, что начал подготовку караулов к боевой службе в новом городке ТСП, — улыбнулся офицер.

На столе у командира батальона мы заметили план проведения совместного занятия «Рота — ИТК». Раньше, чтобы составить его, он должен был потратить немало времени, перелистать не одну страницу документации. Теперь, пользуясь

«точняком», он значительно облегчил свою работу, больше времени уделил шлифовке методических навыков, подготовке материальной базы занятия.

Подобные методические советы командирам подразделений постоянно совершенствуются, охватывают все новые области их деятельности. Это не только повысило организующую роль штаба, политотдела, приучив работников этих органов к постоянному анализу, поиску нового, но и подняло уровень, качество систематической учебы офицеров рот, батальонов.

Подполковник А. Файков, характеризую подчиненных офицеров, сказал так:

— На сегодня у нас нет не соответствующих должности. Конечно, поначалу пришлось сделать ряд перестановок. Но одними перестановками дело не пойдешь. Главное — работа с людьми, учеба, повышение их ответственности и забота о них.

ЧТОБЫ УПРАВЛЯТЬ, НУЖНО БЫТЬ КОМПЕТЕНТНЫМ

Штаб и политотдел в развитие требований командира сумели организовать регулярную учебу офицеров. Это касается работы как аппаратной, так и в командировках.

Прежде всего здесь обратили внимание на знание офицерами Устава внутренних войск, приказов и директив, методики реализации их требований. Составили и строго выполняют план учебы офицеров. Время самостоятельной работы их постоянно контролируется. Ежемесячно командир, его заместители принимают зачеты по тем или иным директивным указаниям. Таким образом, в течение учебного периода проверяются знания по всем основным документам.

В ходе командирской подготовки здесь практикуют разбор уроков и выводов выездов на места. На одном из таких занятий обсуждали работу недавно назначенного в штаб офицера. Он добросовестно несколько дней изучал состояние учебно-воспитательного процесса, дисциплины. В его отчете по возвращении в штаб не было недостатка в положительных и отрицательных фактах. Но что увидел за ними офицер? Чем объясняет он недостатки в работе по укреплению дисциплины в одном подразделении и успешное решение этих проблем в другом? Конкретно ответить на эти вопросы проверяющий не смог. Причина? Прежде всего в том, что не потрудился выискать глубоко в суть дела. Ему не доставало методического мастерства. В одном из подразделений он отметил в целом неплохое соблюдение личным составом распорядка дня. Но не счит нужным проанализировать, все ли мероприятия хорошо организованы. В подразделении раньше отмечались элементы формализма в проведении предписанных распорядком мероприятий. Отсюда и просчеты

в воспитательной работе, и нарушения воинской дисциплины.

Не смог обобщить он и положительный опыт по укреплению дисциплины в другом подразделении, которым командует старший лейтенант М. Лысенков. Здесь офицеры, опираясь на партийную, комсомольскую организации, сплотили коллектив. Какие формы работы привели к успеху? Что можно рекомендовать другим? Все это выпало из поля зрения проверяющего. Нельзя сказать, что он недобросовестно отнесся к делу. Человек он исполнительный, старательный. Но недостаток опыта, умения анализировать и обобщать свели его роль к фиксированию фактов, действенной помощи командиру роты он не оказал. Тщательный разбор ошибок молодого товарища, обсуждение путей достижения эффективной работы в командировках помогли и ему, и другим его сослуживцам овладеть методикой выполнения задания в командировках.

Пример этот поучителен с той точки зрения, что в части упорно добиваются того, чтобы каждый офицер управления умел не только заметить новое явление, но и глубже осмыслить тенденцию развития процессов, происходящих в подразделениях, увидеть перспективу, активно вынять на утверждение всего прогрессивного, своевременно исключить причины негативных явлений.

В этом отношении показательна практика политического отдела части. Так, в ежемесячном плане-календаре расписывается детальная программа каждого работника, в том числе указывается, кому, когда и по каким вопросам выехать для контроля, какие данные обобщить. При таком подходе каждый офицер заранее знает, что ему предстоит изучать, уточняет вопросы, цели, способы, формы, метод, а также силы и средства.

Облегчает работу на местах памятка политработнику, в которой тезисно изложены требования руководящих документов, методика проверки их исполнения. В памятке определены задачи каждому подразделению с учетом его функциональных обязанностей и того направления, за которое он несет ответственность.

При подготовке к поездке в подразделения заранее определяется не только состав групп, но и четкая программа работы, роль и функции каждого проверяющего, подбираются руководящие документы и соответствующая литература. Затем с выезжающими проводятся занятия, в том числе и инструкторско-методические, зачеты.

Благодаря такой тщательной подготовке офицеры политотдела приезжают в батальон, роту, четко представляя себе цели проверки и принципы ее осуществления. Никто не перекаладывает своих обязанностей на других, работают все дружно, эффективно.

На разборах ставится цель на фактическом материале показать, что в практике подразделения не отлажено, оценивает-

ся, что и как сделано проверяющими за время их работы.

Характерная черта стиля работников политотдела — умение за частным увидеть общее. Когда в одном из батальонов обнаружили недостатки в воинском воспитании, организации соревнования, политотдел оперативно изучил причины этого. Анализ начали с отстающей роты, где заместителем командира по политической части старший лейтенант В. Долгих. Здесь, на первый взгляд, все делалось правильно, в планах политико-воспитательной работы немало было содержательных мероприятий. Однако проверка показала, что мероприятия нередко срываются или проводятся наспех, на невысоком уровне.

Хотя и в меньшей мере, но аналогичные упущения были свойственны и другим подразделениям.

Офицеры политотдела провели обстоятельный разбор, помогли на месте устранить многие недостатки. С их выводами были ознакомлены все политработники подразделений, участники семинара секретарей парторганизаций. Затем последовали контроль выполнения рекомендаций и указаний, действенная помощь офицерам роты. Это позволило изменить положение дел в батальоне. Он в 1983 году заметно улучшил свои показатели по всем основным направлениям.

С КАЖДЫМ — КОНКРЕТНО

О том, что в части определяет работу с кадрами, можно сказать кратко: опора на собственные силы. Здесь, «в лесу», издавна возникал вопрос — текучесть кадров. Молодой офицер, попадая в нелегкие условия из культурных центров, где прошла его юность и где он учился, будь то Ленинград или Саратов, не сразу встал в новые условия, вынуждающие порой отказаться от привычного уклада жизни. Первое, с чем он сталкивался, — ни театров, ни столовых, ни благоустроенного жилья, а кое-где многих других элементарных в распространенных понятиях удобств. Не каждому удавалось устроить жену на работу по специальности, а ребенка в детский сад, школу поблизости. Это рождало проблемы и стремление вернуться в места привычные. Отсюда понятно, почему вопрос закрепления офицерских кадров едва ли не один из важнейших для части. О том, как он решается, расскажем на опыте батальона, где командиром майор Аркадий Николаевич Бутаков.

Несколько слов о командире. Сам он из Белоруссии, призван сюда на срочную службу и прошел все ступени от командира отделения до командира батальона. О таких говорят: практик. Это значит, что он, не получив в свое время достаточного по нынешним меркам военного образования, сумел-таки приобрести опыт, позволяющий ему успешно и не один год справляться с обязанностями по должности.

Поскольку вся служба майора Бутакова прошла в этом подразделении, он не без гордости называет его своим. Дума-

ется, дело еще и в том, что все или почти все вокруг придумано, начато, поддержано или сделано при его организующем участии.

Особенно много сил вложил командир в создание нормальных условий быта личного состава. Пусть не удивляет это слово — «нормальный», потому что для этих мест норма достигается совсем не так просто, как в иной климатической зоне. И тем не менее здесь в батальоне — спортзал, какой нечасто встретишь и в городских условиях: игровая площадка и гимнастические снаряды, есть возможность для занятий самбо, рукопашным боем и другими разделами физической подготовки целому взводу сразу. Рядом, под одной крышей, — вместительный и хорошо оборудованный клуб, зрительный зал которого позволяет проводить различные мероприятия со всем личным составом. Построены баня, парники, строго по-установному содержатся жилые помещения для личного состава. Прикухонное хозяйство во многом обеспечивает мясом, молоком, яйцами и зеленью не только личный состав срочной службы, но и офицеров и прапорщиков.

Командир — заботливый, рачительный и строгий хозяин, не забывающий, однако, во имя чего он столько сил отдает созданию все лучших условий быта подчиненных. В образцовом состоянии здесь содержатся также классы боевой службы и караульные помещения, городок боевой службы и другие учебные места, материально-техническая база обучения личного состава.

Естественно, комбат не мог бы справиться со всем сам, если бы не помощь офицеров — заместителей, командиров рот, всех, кто вместе с ним делит тяготы и заботы о боевой службе. Как следствие, большинство офицеров подразделения прочно оседают здесь, не стремятся менять место службы.

Нельзя сказать, что у Бутакова созданы какие-то особые условия для роста и закрепления офицерских кадров и прапорщиков, так теперь в каждом подразделении. Этому вопросу командир, штаб, политотдел и службы тыла отделили одно из главных мест в своей деятельности, особенно совершенствованию условий на боевой службе. За короткий период были внедрены новые инженерно-технические средства охраны на большинстве объектов, в чем немалую помощь оказали руководители взаимодействующих органов. В образцовое состояние приведены места службы часовых и войсковых нарядов, караульные помещения. Теперь в каждом из них есть все для отдыха, повышения идейного уровня, боевого мастерства личного состава. Это объективно способствовало росту боевой готовности караулов и войсковых нарядов, качества выполнения боевых задач.

Но пример с А. Файковым характерен еще и тем, что, всячески поощряя, разви-

вая хозяйственную жилку командира батальона, в части видели и другое — его резковатость с подчиненными, порождавшую порой конфликтные ситуации. К слову, подобного рода противоречия в характере, стиле работы, поведении офицеров находятся постоянно на контроле у командира части, его заместителей. Вот только один штрих.

На столе у подполковника А. Файкова список офицеров и прапорщиков, требующих особого внимания. Этот список со временем пополняется и сокращается в зависимости от действенности мер, принимаемых командиром, политотделом, партийной организацией.

Откуда взялся этот список? Главным образом по докладам командиров подразделений, их заместителей, по личным наблюдениям. Прежде чем попасть на контроль командиру, кандидатура обсуждается среди заместителей. Тут же вырабатываются единый подход и методы воздействия, определяется систематичность индивидуального контроля и бесед.

Характерно, что эти списки становятся год от года короче, и не было случая, чтобы кто-то попал туда во второй раз. Была там в свое время и фамилия майора А. Бутакова. Теперь ее там нет. Но по-прежнему требования к А. Бутакову повышенные.

— Дело в том, — поясняет начальник политотдела части подполковник А. Уколов, — что индивидуальная работа не должна вестись только с нарушившими воинскую дисциплину. Нет спору, это тоже эффективно и избирательно, но не отвечает главной задаче — профилактике нарушений. А вот наша система лучше. Мы берем под опеку не только тех, кто заслуживает наказания, но по большей части тех, кто нуждается в добром и благожелательном совете, участии и контроле.

Каждое утро, принимая доклады из подразделений о состоянии дел, командир части обязательно заглядывает в список индивидуальной работы и спрашивает, как проявил себя подопечный, нужно ли вмешательство офицеров командования, политотдела. Конкретность в воспитательной работе с офицерами, целенаправленное и систематическое участие в ней всех прямых начальников — вот основа, на которой строится воспитание, приносящее реальные, ощутимые плоды.

Есть у А. Файкова такой же список прапорщиков каждого подразделения. Но что касается этой многочисленной категории военнослужащих части, то к ним применяют и формы коллективного воспитания. Раза два в год наиболее устойчивых или слабо подготовленных прапорщиков собирают для занятий, которые проводят офицеры штаба и политотдела. Здесь они изучают уставы и приказы. Им читают лекции по основам правовых знаний, с ними проводятся строевые смотры и физическая подготовка. Все это

четко организовано и дисциплинирующе воздействует на людей.

Кроме всего прочего, руководители в это время имеют возможность присмотреться к каждому, побеседовать в индивидуальном порядке, то есть лично воздействовать.

— У нас, как и везде, с воспитанием прапорщиков и военнослужащих сверхсрочной службы немало проблем, — рассказывал подполковник А. Уколов. — Но в последнее время наметился рост их сознательности и дисциплины, личной ответственности, гордости за свою часть. Вот характерный пример. Когда требовалось улучшить бытовые условия для личного состава — сделать пристройку к зданию, мы обратились к прапорщикам за помощью. И откликнулись все. В свободное от службы время они на отведенной нам делянке рубили лес, возили его к месту работы и пристройку сделали. И хотя это потребовало немало личного времени и труда, на работу шли без напоминаний.

Подполковник А. Файков по этому поводу заметил: «Идеи, которые мы здесь претворяем в жизнь, не новые, они подсказаны практикой и родились давно. Еще раньше, в другой части, я пытался кое-что внедрить. Но по-настоящему получается здесь. Почему? Потому что встретил единомышленников, принимающих мои решения как свои собственные. Во всем я чувствую заинтересованную поддержку своих

228
заместителей, офицеров штаба, политотдела. Как верно заметил Александр Иванович Уколов, зерна упали в плодородную почву, теперь они дают всходы.

Да, именно согласованная, дружная работа штаба, политотдела обеспечивает движение к цели.

Третий год пятилетки прошел в части под знаком активного совершенствования стиля руководства служебно-боевой деятельностью. Это уже дало ощутимые результаты. Награждение части переходящим Красным знаменем Военного совета внутренних войск МВД СССР воспринято здесь не только как поощрение за успехи, но и в большей мере как стимул к новым поискам, настойчивому претворению в жизнь передового опыта.

В нашем рассказе мы не ставили целью охватить все стороны деятельности командира, штаба, политотдела, остановившись лишь на некоторых характерных особенностях, своеобразии стиля их работы. Поэтому не хотим, чтобы создалось впечатление о легкости, с которой происходили перемены в части. Есть еще трудности, многое требует проверки временем. Но главное — взят хороший темп движения вперед, обеспечен положительный настрой на дела, и важно, как указывалось на декабрьском (1983 г.) Пленуме ЦК КПСС, закрепить и развить эти положительные процессы.

Подполковник В. ЛОСЕВ,
майор В. АФНАСЬЕВ.

РЕЗЕРВЫ ПОДГОТОВКИ ОФИЦЕРОВ

Год, когда я принял батальон, выдался для нашего коллектива трудным. Достаточно сказать, что на итоговой проверке личный состав по основным предметам обучения получил лишь удовлетворительные оценки.

Особенно озадачил низкий уровень знаний и навыков по боевой подготовке офицеров подразделений, в частности командиров взводов. Именно в этом скрывалась одна из основных причин постигших коллектив неудач.

Мы понимали, что надо перестраиваться. Кстати, штаб части повернулся, что называется, лицом к учебе офицеров ротного звена. При проведении сборов в 1983 году с офицерами подразделений упор сделали на чисто практических вопросах: как, допустим, отработать тот или иной норматив, организовать соревнование в поле, на боевой службе и т. п. На занятия, как и прежде, выносили наиболее трудные темы. Но при этом стремились вооружить руководителей передовыми приемами повышения активности воинов в ходе

учебы, умением самих офицеров правильно и качественно выполнять все упражнения, нормативы, приемы, предусмотренные программой.

Больше времени на сборах было отведено тактико-специальной, тактической и огневой подготовке, в методике организации которых у офицеров подразделений было особенно много пробелов. Причем занимались в условиях, максимально приближенных к боевой службе, в поле, на стрельбище, а в классах — на макетах охраняемых объектов, с командирскими ящиками или в оборудованном своими силами тире, огнемом городке. Опытные методисты штаба учили офицеров действовать на незнакомой местности, ночью, уверенно владеть оружием и техникой, пользоваться приборами радиационной и химической разведки, средствами защиты и специальной обработки.

Но главное, у себя в батальоне мы создали благоприятные условия для качественной отработки военнослужащими учебной программы, за счет маневра силами и средствами обеспечили возможность выводить на учебу подразделения через день и в полном составе. По рекомендации штаба определили дни инструкторско-методических занятий, показательных уроков, принятия

зачетов, самостоятельной учебы офицеров рот, что позволяет планировать их учебу с перспективой, более продуманно.

Все это дало возможность тщательно разобраться с каждым офицером: в чем силен, а по каким вопросам испытывает затруднения. В связи с этим более дифференцированно обучаем их. Избавились и еще от одной характерной ошибки — о подготовке руководителя судить только по результатам взвода. В принципе так и должно быть. Но обученность самих руководителей занятий нельзя упускать из виду, тем более, что некоторые из них в личной подготовке имели пробелы.

Вот лишь один пример. Контролируя в одной из рот проверку боя и приведение оружия к нормальному бою, я подметил, что старший лейтенант В. Смольянинов избегает практических действий. Поинтересовался, знает ли он их порядок. Оказалось, знает, но нечетко. Устроенный зачет позволил установить, что и другие командиры взводов знанием этих элементарных положений огневой подготовки не блещут.

Во время методической подготовки, а на нее ежемесячно отводится не менее 4 часов, мы показали, как на практике организуется приведение оружия к нормальному бою. На очередном занятии продемонстрировали образцовые действия командира взвода при проведении стрелковой тренировки, где отдельно рассмотрели порядок пользования командирским ящиком (в этом тоже была, как выяснилось, настоятельная необходимость). После сами убедились: качество стрелковых тренировок повысилось, а результаты во всех взводах и ротах по стрельбе заметно улучшились.

В другой раз организовали показное занятие по порядку проведения строевого смотра роты. Это тоже не прошло бесследно: офицеры и сержанты лучше уяснили свое место в строевом обучении подчиненных, что впоследствии повлиало на строевую подтянутость и слаженность взводов и отделений.

Поучительно прошло групповое упражнение с командирами взводов накануне показного комплексного занятия по теме «Мотострелковый взвод в наступлении».

Или взять такую деталь. Командиры рот нередко справедливо указывали на поверхностность конспектов, представляемых руководителями занятий на утверждение. Когда мы глубже вникли в суть проблемы, подметили, что зачастую командирам взводов попросту не предоставлялось времени на качественную подготовку к занятиям. Конспекты они писали, как правило, урывками между занятиями или по вечерам дома. Стоило установить конкретное время для этих целей и наладить контроль за тем, чтобы оно не разбазаривалось, использовалось по назначению, и порядок был наведен: конспекты стали содержательнее, а это отразилось в целом на качестве учебного процесса в подразделениях.

В стремлении улучшить командирскую подготовку офицеров мы столкнулись и с определенными трудностями. Они были связаны прежде всего со сбором офицеров рот на занятия. Как быть? Выход нашелся: к проверке службы стали привлекать командиров рот, офицеров батальонного звена.

Особый упор сделали на самостоятельную подготовку офицеров, постарались эту основную форму их учебы избавить от шаблона и неконкретности. Штаб батальона взял самоподготовку офицеров под свой строгий контроль. К нему подключились и работники управления части.

Исходя из уровня подготовки каждого из офицеров, стали давать индивидуальные задания по предметам обучения: подготовить реферат к семинару, обзор новинки военной техники и вооружения, разработать методику изучения той или иной темы и т. д. По результатам выполнения их командиры рот проводят собеседования с подчиненными, выставляют оценку.

Наладили тщательный учет результатов учебы командиров взводов, своевременное и правильное ведение зачетной книжки и карточки личной подготовки офицера, что тоже побуждало их постоянно совершенствовать свои профессиональные знания.

А вот какая учебная материально-техническая база создана в батальоне. Построены и оборудованы площадка для изучения и отработки нормативов по ЗОМП, огневой городок с тремя учебными местами. Огневой городок позволяет проводить стрелковые тренировки как днем, так и ночью. Заканчивается оборудование класса методической подготовки для занятий с офицерами подразделений, их самостоятельной подготовки. Здесь для всеобщего обозрения выставлены образцы планов, планов-конспектов по боевой и политической подготовке, есть стенды по военной педагогике и психологии, тактико-техническим данным вооружения подразделений Советской Армии и армий капиталистических стран.

Затраченные усилия не пропали даром: батальон 1983 год закончил с хорошими результатами. Сейчас мы наметили еще более высокие рубежи. И в том, что удалось преодолеть отставание, несомненная заслуга командиров взводов.

Разумеется, не все вопросы профессиональной учебы офицеров ротного звена, в частности командиров взводов, удалось решить. Есть и поныне сбои в методической подготовке командиров взводов, самостоятельная работа их порой организуется шаблонно, по старинке. А все, что касается компетентности офицеров, не терпит шаблона, упрощений. До сих пор есть случаи недобросовестной подготовки офицеров к занятиям. Эти недостатки мы видим и стараемся изживать из своей практики.

Капитан Н. ДОНЕЦ,
командир батальона.

НАСТРОЙ НА МАКСИМУМ

Рота, которой я команду, на протяжении семи лет не допустила побегов осужденных из-под охраны. Такой стабильности способствовало заметное оживление работы по всем направлениям служебно-боевой деятельности подразделения. И по итогам прошлого года рота стала отличной, в социалистическом соревновании занимает первое место в части. Считаю, что заслуга в этом прежде всего офицеров роты, сержантского состава, партийной и комсомольской организаций подразделения. Дружными усилиями мы сумели сплотить воинский коллектив, нацелить личный состав на достижение высоких рубежей.

Настрой людей на максимум, то есть на полную отдачу ими своих знаний, навыков и сил в интересах выполнения поставленной задачи, особенно важен при организации боевой службы. Подразделение охраняет сложный, специфичный объект. От каждого военнослужащего требуются бдительность, сознательность, понимание задач, стоящих перед ротой, взводом, караулом, постоянная готовность к действиям при осложнении обстановки.

Как этого добиться? Отвечая на этот вопрос, я выделил в своей работе несколько направлений. Прежде всего обратил внимание на выработку решения на сутки. Стремлюсь к тому, чтобы оно было обоснованным, в полной мере соответствовало сложившейся обстановке.

При ее оценке важно учесть выводы из контроля за службой офицеров штаба и подразделений, ориентировок администрации ИТК, из докладов начальников караулов и войсковых нарядов контролеров, а также сведений об обстановке, поступивших из соседнего подразделения, от местных жителей и т. д.

Причем, как убедился на практике, информацию необходимо собирать активно, постоянно накапливать ее, потому что именно детали, которые на первый взгляд малозначительны, могут иметь существенное значение при несении службы караулом.

Для сбора сведений использую и личные наблюдения, и телефон, и совещания у начальника колонии, и различные мероприятия, проводимые в роте. Все данные всесторонне оцениваю как в ходе их сбора и изучения, так и непосредственно при выработке решения.

Следующее направление в оценке обстановки — учет уровня практической под-

готовки солдат, сержантов, прапорщиков, их эмоционального настроя, дисциплинированности.

О подборе и расстановке личного состава в караулы и войсковые наряды хочу сказать особо. Коммунисты и комсомольцы у нас всегда назначаются на самые ответственные участки. Для нашего подразделения, обеспечивающего охрану объекта ежедневно, к примеру, важно, чтобы военнослужащие не назначались на одни и те же посты. Практика убедила, что в ином случае человек свыкается с обстановкой и может притупить бдительность. Мы в подразделении не отступаем от правила: в караул назначать военнослужащих из одного взвода, отделения, начальниками караулов могут быть только те военнослужащие, которые прошли учебно-методические сборы и утверждены приказом командира части.

Другим основным направлением в организации службы является качественная подготовка личного состава к несению боевой службы. Задача состоит в том, чтобы вся подготовка солдата, сержанта и прапорщика была направлена на усвоение ими практических навыков несения службы на каждом посту, готовим их к возможным неожиданным осложнениям обстановки. Инструктивные занятия проводятся в городке боевой службы, который оборудовали солдаты и сержанты во главе со старшим лейтенантом В. Чертковым. Здесь военнослужащим создается обстановка, максимально приближенная к реальной.

Это сразу сказывается на действиях солдат в карауле, на посту. Так, часовой рядовой Д. Досенко, увидев на территории объекта осужденного, нарушающего режим содержания, немедленно доложил о замеченном начальнику караула. Осужденный был изъят войсковым нарядом контролеров. Оценивая итоги службы, мы отметили, что слаженность караула и войскового наряда — результат эффективной подготовки личного состава. Как раз накануне мы отработали этот вариант практически на занятиях.

Был и такой случай. В период сдачи осужденных в жилую зону ИТК один из них спрятался в темном углу вагона, но часовой КПП рядовой А. Аджибатыров сумел его обнаружить. При разборе действий часового с личным составом мы обратили внимание на то, что в этот раз были упущения в службе контролеров, и сделали соответствующие поправки в их подготовке.

На инструктивных занятиях с личным составом, на инструктаже начальников караулов и их помощников мы добиваемся, чтобы каждый из них хорошо осознал свою роль в выполнении задачи караулом, свои обязанности выполнял образцово в любых, самых сложных обстоятельствах, повышал требовательность к личному составу за соблюдение уставных положений.

Наконец, многое в организации боевой службы зависит от умения подводить ее итоги по прибытии в подразделение карау-

лов по охране объекта. Здесь особенно недопустим шаблон. Каждый разбор службы должен учить, воспитывать личный состав, настраивать его на высокую бдительность.

Вместе с заместителем по политической части старшим лейтенантом В. Дегтяревым заранее анализируем имеющиеся данные. В определенное расписание дня время военнослужащие собираются в ленинской комнате. Слово предоставляется каждому начальнику караула, дежурному по караулам, комсомольским активистам. В заключение я отмечаю положительное в несении боевой службы и указываю на допущенные недостатки. Поощряю военнослужащих, добросовестно выполнявших свои обязанности, проявивших бдительность на посту. Называю также лучший караул, лучшего начальника караула, помощника начальника караула, дрессировщика служебной собаки, часового. Выставляю оценки караулам. Затем, уже на совещании сержантов роты, я более конкретно и подробно останавливаюсь на вопросах организации и несения боевой службы в караулах, еще раз разбираю упущения, нацеливаю подчиненных на точное выполнение своих обязанностей в караулах. Здесь обязательно говорю о приемах организации службы лучшим начальником караула. Убедился, что такая форма подведения итогов формирует у всех военнослужащих чувство личной ответственности за порученный участок на боевой службе.

Должное внимание уделяем и организации взаимодействия между своими силами, а также с соседним подразделением. Караулы обеспечены радио- и телефонной связью, резервная группа подразделения — штатной радиостанцией и вещевыми мешками, экипированными согласно существующим требованиям.

По боевому расчету в роте имеется группа преследования. Время ее готовности к действиям доведено до минимума. Это достигнуто, во-первых, подбором в группу физически выносливых, тренированных военнослужащих, во-вторых, постоянной учебой их и соответствующей экипировкой. Продумали все до деталей. Даже служебная собака теперь постоянно находится в специальном помещении у казармы.

Неоднократные и внезапные проверки боевой готовности показали, что личный состав готов к действиям в сложной обстановке, войны к своим служебным обязанностям относятся добросовестно. Тем не менее в комплексе мер, обеспечивающих качество выполнения поставленных задач, особо выделяем контроль за несением боевой службы караулами. В нем участвуют все офицеры роты. На объект назначаются и дежурный по караулам, который помимо контроля осуществляет помощь подчиненным. А съемом осужденных с объекта руководжу лично. Ежедневно на

разводе в ИТК при приеме осужденных под охрану присутствует офицер подразделения. Он отдает необходимые указания начальникам караулов, осматривает вагоны с представителем администрации и производит запись в заявке на конвоирование.

Надежность охраны напрямую зависит от умения командира поддерживать в рабочем состоянии ИТСО на охраняемом объекте. Ежемесячно со старшим техником ИТСО роты прапорщиком Ш. Самоедовым, начальником колонии, его заместителем осматриваем объект, определяем уязвимые места. Но организующая роль командира роты этим не должна ограничиваться. Главное — обеспечить своевременное и полное выполнение совместных с начальником колонии решений по совершенствованию ИТСО на объекте. Здесь помогают деловые отношения с администрацией ИТК. И надо сказать, работаем мы слаженно, дружно. В результате только в последнее время, например, улучшено освещение периметра объекта, построены защитные сооружения у постов, заменены устаревшие постовые вышки.

Немало сделано и по созданию уюта в караулах. Особая заслуга в этом старшего лейтенанта В. Черткова, лейтенанта И. Глебова, прапорщика Ш. Самоедова, старших сержантов К. Загороднего, Ю. Еремия, сержанта А. Коротких.

Настрой на максимум создает у военнослужащих и хорошо организованная политическая работа в караулах. Вместе с заместителем по политической части старшим лейтенантом Дегтяревым подбираем партийно-комсомольский актив. На инструктаже политработник обязательно подчеркивает, что начальники караулов непосредственно организуют политическую работу в карауле. Поэтому наша забота не только об их личной примерности на боевой службе, но и о привитии им определенных навыков. Каждый караул обеспечивается журналами и газетами, транзисторным приемником. Там имеется и библиотечка. Умело осуществляют политическую работу в караулах сержанты Н. Гуреев, К. Загородний, ефрейтор Р. Мусаев, рядовой В. Люле. Они сами образцово несут боевую службу, так что их призывное слово к сослуживцам всегда весомо и действенно.

На личном опыте я убедился: если о боевой службе заботиться не на словах, а на деле, постоянно искать, что можно усовершенствовать, улучшить, особенно непосредственно на посту, в карауле, то там, где стоит военнослужащий, не может быть нарушений святости поста. Об этом говорят и умелые действия наших часовых, караульных. Все попытки преодолеть линию охраны, ослабить изоляцию осужденных наши воины пресекают решительно и умело.

Старший лейтенант Л. ЩЕРБАТЕНКО.

НЕСЕМ

ПАТРУЛЬНУЮ СЛУЖБУ

224

На разводе был отдан приказ на службу. С этого момента я начал выполнять обязанности дежурного по войсковым нарядам. Проконтролировав посадку личного состава на автомашины, повел колонну к месту несения службы.

И для меня, и для подчиненных выполнение задач по охране общественного порядка — дело почетное и ответственное. Как добиться высоких результатов? Конечно же, только четкой организацией службы, умелой мобилизацией личного состава на добросовестное выполнение своих обязанностей.

В районном отделе внутренних дел я доложил оперативному дежурному о прибытии, а затем по его указанию расположил личный состав в классе службы. На инструктаже начальник РОВД сообщил об обстановке на территории в целом и отдельно на каждом маршруте, указал, где и на что обратить особое внимание, места несения службы и задачи нарядов милиции, добровольных народных дружин, порядок связи и взаимодействия с ними.

По сложившемуся порядку я предусмотрел время на вопросы патрульных. Затем, уточнив маршруты следования войсковых нарядов от органа внутренних дел к месту несения службы, выслал их на маршруты. Патрульные группы возглавили сержанты. Я же, как дежурный по войсковым нарядам, приступил к контролю.

Особое внимание обратил на организацию связи между своими войсковыми нарядами, поскольку радиостанции, работающие на одном канале, имеются у каждого патруля. В случае осложнения обстановки на маршруте на помощь вызываются соседние войсковые наряды и начальник патрульной группы.

Так произошло и на этот раз. По радиостанции поступил доклад о том, что на одном из маршрутов распоясавшийся хулиган ударил женщину и скрылся. Прибывшие к месту происшествия военнослужащие со слов свидетелей записали приметы нарушителя общественного порядка и сообщили их по команде. Я сразу же приказал водителю двигаться в сторону этого маршрута, войсковым нарядам, находящимся рядом с местом происшествия, принять участие в задержании нарушителя, другим же, несшим службу на большем удалении, поставил задачу наблюдать за остановками общественного транспорта. О случившемся сообщил в орган внутренних дел.

Хулигану не удалось уйти. Его обнаружил войсковой наряд в составе сержанта А. Емца и рядового И. Нищинина, готовых к такой встрече. А вот для нарушителя по-

явление патруля было неожиданным, и он почти не оказал сопротивления.

В период контроля за службой войсковых нарядов я периодически менял ритм движения автопатруля. Время от времени передвигался и пешим порядком. Это позволяло глубже видеть недостатки несения службы теми или иными военнослужащими, учить их методике действий в реальной обстановке.

Вечером для проверки организации и несения службы войсковыми нарядами в РОВД прибыл офицер управления части капитан А. Симонов. Доложил ему, где несут службу войсковые наряды, какие недостатки выявлены мной в ходе проверки и каковы особенности несения службы. Последующий совместный контроль способствовал более конкретной работе с подчиненными.

В период несения службы, передвигаясь от одного войскового наряда к другому, доводил до воинов положительные примеры, имевшие место в эти сутки, сообщал изменения в оперативной обстановке, напоминал, что борьба с правонарушениями — это не только задержание и доставление нарушителей в отделение милиции, но и профилактическая работа. И патрульные постоянно держали на примете магазины, торгующие винно-водочными изделиями, места скопления людей, кинотеатры, парки, кафе, рестораны, общежития, стадион. Появление там войсковых нарядов, их готовность прийти на помощь дисциплинировали граждан, создавали условия, исключающие правонарушения.

В установленное время войсковые наряды прибыли с маршрутов в районный отдел внутренних дел. Я принял доклады и занес в патрульно-постовую ведомость результаты службы. Комсорг доложил мне о работе комсомольских активистов.

После того, как войсковые наряды собрались полностью, кратко подвел итоги службы. Отметил качество выполненной задачи, активность несения службы, положительные примеры и недостатки, объявил оценки и победителей социалистического соревнования.

Служба наша после доклада дежурному по РОВД закончилась. Проверив личный состав, организовал его посадку на автомашину. Вскоре мы были в подразделении.

Такая организация патрульной службы способствует качественному выполнению задач. Но резервы для ее совершенствования у нас, конечно же, есть. И мы стараемся все сделать для того, чтобы использовать их в полной мере.

Капитан В. МОЛЧАН.

СТАРШИНА- ОТЕЦ ПОРЯДКА

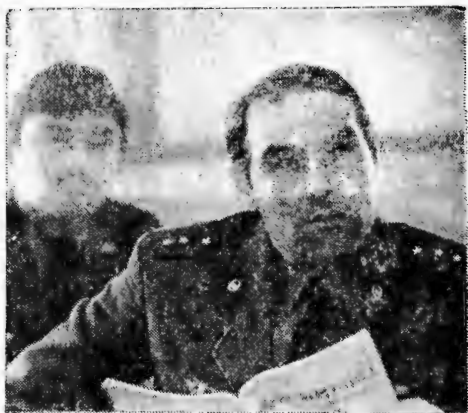

Много дел у старшины роты: по уставу отвечает он и за правильное несение службы личным составом, и воинскую дисциплину, и за поддержание уставного внутреннего порядка, и за сохранность вооружения, техники и имущества... Но по душе эта должность в учебном подразделении старшему прапорщику Виктору Павловичу Сошникову. И прежде всего тем, что работать приходится с молодежью, будущими младшими специалистами. Словом и делом учит он воинов любить ратный труд, исполнять все по долгу и совести, как устав и присяга велит.

Сегодня, проводя занятия с сержантами, старший прапорщик изучает с ними права и обязанности командира отделения. Ответом младшего сержанта Олега Сергеева он доволен: хорошие знания — залог правильных методов обучения и воспитания младшим командиром своих подчиненных, поддержания среди них дисциплины и порядка.

Прежде чем отправить на развод назначенныйточный наряд во главе с младшим сержантом С. Фоткулиным, старшина инструктирует воинов, проверяет знание ими своих обязанностей, решает вводные. Одна из них — по применению средств пожаротушения.

Коммунист Виктор Павлович Сошников не только требовательный начальник. Ценят и любят его за доброе отношение к людям, отеческую заботу о них. Для всех он, старшина, как в песне поется, отец порядка. Умеет и совет дать вовремя, и помочь, если надо. Подшивал курсант Александр Цыбулька подворотничок, да не вышло, как надо. «Не беда, — говорит старшина, — поможем, научим».

...А на дворе погожие деньки. Пятнадцатая весна коммуниста старшего прапорщика Сошникова в учебном подразделении. Принесла она и неуставные, но радостные заботы.

Фото прапорщика
А. Александрова.



228

Система вызова-оповещения

Борьба за сокращение нормативного времени сбора личного состава — актуальная задача, от решения которой в немалой степени зависит состояние боеготовности военного училища. В Орджоникидзевском высшем военном командном Краснознаменном училище имени С. М. Кирова МВД СССР рационализаторами разработана система вызова-оповещения «Дежурный по училищу — подразделение». Система уже доказала свою надежность и безотказность в работе. Она предназначена для оперативного оповещения дежурным по училищу подразделений по сигналам сбора или вызова дежурного подразделения. Система может применяться и для вызова должностных лиц по установленным сигналам, а также для других целей, например, связи начальника караула с постами (всеми или отдельными), вызо-

ва должностных лиц с мест, разбросанных на большой территории (стрельбище, склады и т. д.). Она позволяет осуществлять двухсторонний обмен сигналами практически с любым количеством объектов.

Система вызова-оповещения имеет ряд преимуществ по сравнению с традиционным способом подачи сигналов по телефону или посыльными. Основные из них:

- минимальное время для подачи сигналов;
- независимость посылки сигналов от технического состояния телефонной связи;
- возможность как циркулярного вызова-оповещения, так и связи с отдельными подразделениями;
- индикация на пульте дежурного по училищу номеров подразделений, получивших сигнал вызова-оповещения.



Схема 1.

Кроме того, работа системы не критична к сопротивлению проводов линии связи и к нестабильности питающего напряжения.

Конструктивно система состоит из пульта дежурного по училищу, табло дежурного по подразделению (по числу подразделений), соединительных двухпроводных линий связи (схема 3).

Рассмотрим последовательность действий лиц суточного наряда при подаче и приеме сигналов оповещения-вызова.

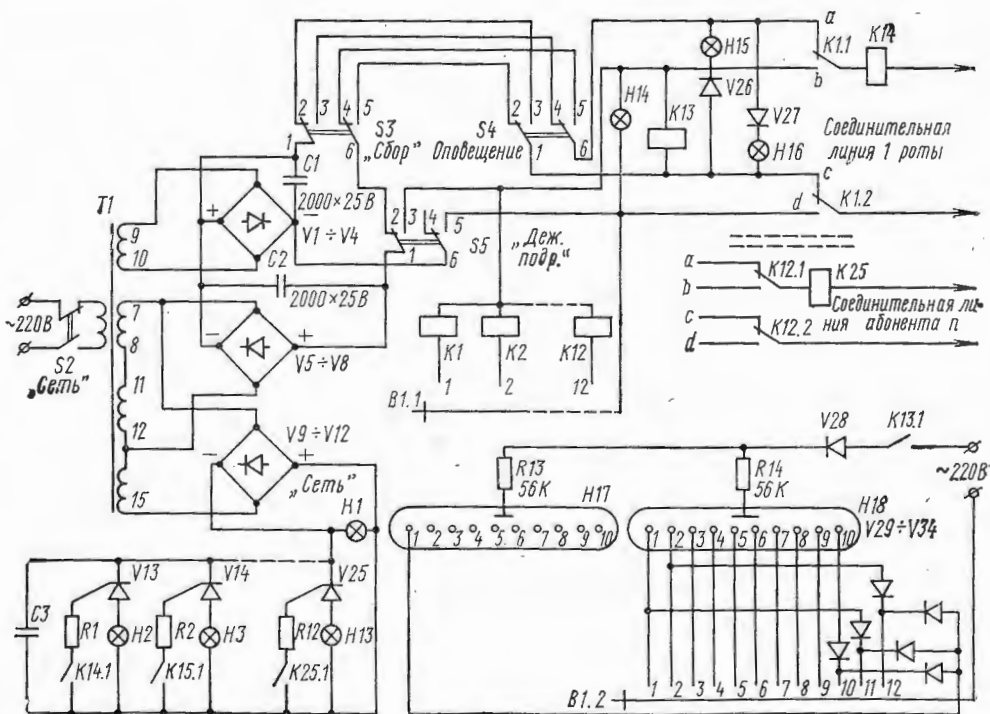
а) При сигнале «Сбор» («Оповещение»).

Дежурный по училищу последовательно включает тумблер S2 «Сеть» и тумблер S3 «Сбор» (S4 «Оповещение»). А у него на пульте загораются соответствующие транспаранты. Во все подразделения поступает сигнал оповещения. В зависимости от того, какой из сигналов был подан дежурным по училищу (тумблер 3 «Сбор» или 4 «Оповещение») на табло дежурного по подразделению загорается соответствующий транспарант (лампы Н1 или Н2) и раздается звонок. Услышав его, дежурный (дневальный) нажимает на табло кнопку S1 обратной информации, посылая дежурному по училищу сигнал о получении оповещения, который поступает на его пульт (при этом загораются лампочки Н2... Н13, высвечивая номер подразделения). Весь процесс оповещения подразделений занимает несколько секунд.

б) При сигнале «Дежурное подразделение».

Если дежурному по училищу надо вызвать дежурное подразделение, он делает следующее:

включает тумблер S2 «Сеть». При этом загорается лампочка «Сеть»;

ставит переключатель В1 в положение, соответствующее номеру дежурного подразделения (цифровые лампы высветят этот номер);

включает тумблер S5 «Дежурное подразделение».

При этом сигнал вызова пойдет только в то подразделение, которое выбрано дежурным.

Дневальный (дежурный), приняв сигнал (засветился транспарант «Дежурное подразделение — лампа Н3 — и раздался звонок), нажимает кнопку обратной информации. На пульте дежурного сразу загорается номер дежурного подразделения.

Перечень деталей, необходимых при монтаже:

а) Пульта дежурного по училищу (схема 1):

трансформатор Т1 (ТН56);

реле К1-К12 (РЭС9, паспорт РС4524200), К14-К25 (РЭС9; паспорт РС4524202), К13 (РЭС22, паспорт РФ4500163);

переключатель В1 — двухплатный, на число положений, равное числу подразделений;

цифровые лампы Н17, Н18 типа ИН12;

лампы подсветки Н1—Н16 (МН-26);

тиристоры V13—V25 — Д235 или любые другие, с максимально допустимыми напряжением в закрытом состоянии 25В и током в открытом состоянии 1А;



Схема 2.



Схема 3.

диоды V1 — V12 — Д243А или любые другие, имеющие $U_{обр. макс} \geq 25 В$; $I пр. макс \geq 2 А$;

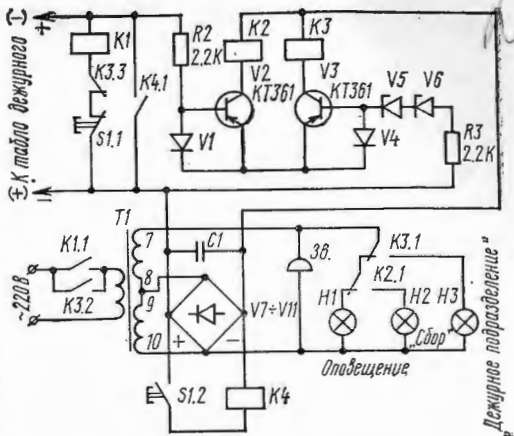
V26 — V34 — Д226А;

тумблеры S2—S4 — S5 (ТП2—1);

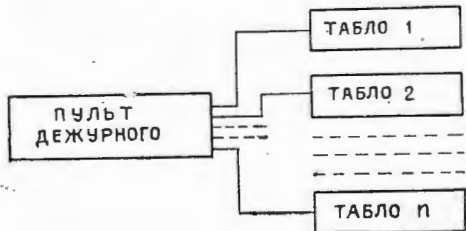
конденсаторы C1—C3: К50—6 2000 мкФ×25 В;

б) Табло дежурного по подразделению (схема 2):

трансформатор Т1 (ТН56);

реле К1; К4 (РЭС59, паспорт ХП4500020); К2; К3 (РЭС22, паспорт РФ4500163);

диоды V1, V4, V7 — V11 — Д226А;

стабилитроны V5; V6—Д818В или любые другие с $U_{ст} = 9 В$; $I_{ст мин.} \geq 3 мА$;

звонок переменного тока на 12В;

кнопка S1 — КМ2—1.

Соединительные линии от дежурного по училищу в подразделения прокладываются телефонным кабелем или любым другим проводом сечением не менее 0,2 мм².

Если пульт дежурного по училищу и табло дежурного по подразделению собраны безошибочно, система в наладке не нуждается.

Подполковник-инженер Ю. РЯШЕНЦЕВ,
майор-инженер В. САФОНОВ.

ПОЛЕВАЯ ВЫУЧКА КУРСАНТОВ

Полевая выучка — понятие емкое. Чаще всего его применяют в двух значениях: как процесс выработки у обучаемых соответствующих умений, навыков и качеств и как результат подготовки их к действиям на поле боя и при выполнении задач боевой службы.

Уровень полевой выучки курсантов во многом зависит от правильного определения ее содержания. Поэтому важно из большого количества вопросов выбрать самые нужные, чтобы избавиться, как говорил еще Ф. Энгельс, «от бесполезной траты времени на всякое традиционное старье» (К. Маркс, Ф. Энгельс. Соч. 2-е изд., т. 22, с. 396).

Это и было сделано в высших военных училищах. Пересмотрены учебные планы и программы. В них больше времени отведено на изучение военных дисциплин. Разработана и последовательность изучения тем, разделов и вопросов, что позволяет постоянно наращивать уровень полевой выучки обучаемых, переходя от простого к сложному. Большинство занятий по тактической, тактико-специальной, огневой подготовке, военной топографии, оружию массового поражения и защите от него и другим предметам проводится в поле. Основой полевой выучки являются тактическая и тактико-специальная подготовка, в наибольшей мере способствующие развитию у курсантов таких важнейших командирских качеств, как самостоятельность, решительность, распорядительность, инициативность, выносливость. Именно в ходе занятий по этим дисциплинам у будущих офицеров вырабатывается и совершенствуется умение быстро ориентироваться в сложных условиях, в короткие сроки организовывать боевые действия подразделений и обеспечивать их, твердо и умело управлять ими, с максимальным эффектом

применять военную технику, вооружение и ИТСО.

Несомненную пользу приносят многосуточные полевые выходы. И не случайно их организации в училищах стали уделять больше внимания. Например, в высших военных командных училищах они предусмотрены программами на всех курсах. В Высшем политическом училище и Харьковском высшем военном училище тыла полевые выходы организуются за счет времени, отведенного на военные дисциплины. В них задействованы, как правило, курсантская рота и необходимая военная техника. В подготовке полевых выходов принимают участие учебный и политический отделы, начальники служб, офицеры кафедр и курсантских подразделений. Командирами взводов, отделений, экипажей и расчетов назначаются обучаемые. Действия начинаются с подъема подразделения по сигналу сбора с последующим передвижением на тактическом фоне пешим порядком в район занятий. При этом преподаватели создают сложную, динамичную обстановку при решении возникающих задач, требующую от курсантов большой оперативности, инициативы, находчивости. С прибытием в указанный район будущие офицеры практикуются в размещении подразделений по боевому, со всеми мерами охранения. Оборудуют места для ночлега, разводят костры и готовят пищу, учатся в сжатые сроки организовывать различные боевые действия на незнакомой местности, как днем, так и ночью, выполнять мероприятия по их обеспечению, совершенствуют навыки в управлении подразделениями в бою, в условиях ограниченной видимости. Поучительности занятий способствуют их хорошее материальное обеспечение, умелое применение средств имитации.

Разумеется, одного желания преподава-

230

телей для эффективного обучения курсантов недостаточно. Нужна современная учебная материально-техническая база. И она есть почти в каждом училище исходя из его профиля. Особенно много внимания уделяется созданию учебных объектов. Кроме того, каждое училище имеет по несколько действующих базовых объектов. Поэтому усилия в совершенствовании учебной материально-технической базы, на наш взгляд, надо сосредоточить на создании тренажерных средств. Таким путем, например, пошли офицеры кафедры ИТСО Саратовского высшего военного командного училища. Дорогостоящая учебная аппаратура здесь заменена тренажерами. Находясь в классе, где имеются тренажеры, курсанты учатся работать с аппаратурой. Таким образом, еще в классе они готовятся к действиям в полевых условиях.

К сожалению, так организуются занятия с курсантами не везде. Не единичны случаи, когда преподаватели училищ и в классах, и в поле с будущими офицерами изучают в основном теоретические вопросы, что отрицательно сказывается на их полевой выучке.

В целях дальнейшего совершенствования полевой выучки необходимо придерживаться научно обоснованной частоты проведения занятий и тренировок по различным учебным предметам. Экспериментально подтверждено, что для формирования первоначального навыка управления, скажем, взводом требуется выполнить два-три упражнения с интервалом 2—4 дня. Для прочного закрепления этого же навыка целесообразно дополнительно еще несколько повторений упражнений в различных условиях с интервалом 10—15 дней. Все это должно предусматриваться при годовом планировании и составлении месячных расписаний. Но это только количественная сторона. Не менее важна и качественная, выражающаяся в способности курсантов проявлять творчество, инициативу, тактическое мышление. Для этого преподавателю необходимо разработать четкий план занятий и заблаговременно определить, какие качества и как выработать или совершенствовать при отработке того или иного учебного вопроса, наметить, кого поставить на роль командира при решении той или иной вводной и т. д.

В ходе занятия большую его часть нужно отводить на практическую работу курсантов. В этой связи особое значение приобретает умение преподавателя создавать обстановку, которая бы заставляла обучаемых творчески мыслить, побуждала их к активным действиям, мобилизовывала на преодоление тех или иных трудностей. Короткие, лаконичные команды, распоряжения, сообщения преподавателя должны подкрепляться показом действующих целей. Поучительными в этом отношении могут быть занятия, проводимые старшим преподавателем тактики Саратовского высшего военного командного училища подполковником В. Бугровым. Всякий раз он продумывает схему занятия, мысленно проигрывает его от начала до конца, четко

представляет, когда, на каком рубеже как будет действовать противник, наши войска и т. д. Поэтому накануне занятий подполковник В. Бугров заботится об обеспечении их материально-техническими средствами, тщательно инструктирует военнослужащих, обозначающих противника, широко использует макеты, мишени, радиостанции, усилительные приставки, звукозаписывающую аппаратуру и т. д.

На полевых занятиях командирам, преподавателям представляются хорошие возможности для физической закалки курсантов, выработки у них ловкости, быстроты реакции, выносливости, способности преодолевать любые сложности. В связи с этим трудно переоценить роль обкатки курсантов танками, преодоления ими огневой штурмовой полосы, боевых стрельб в составе подразделений, боевого гранатометания. Условия и возможности для таких занятий имеются во всех училищах. К сожалению, в полном объеме они используются далеко не везде. Немало, например, недостатков в организации полевых занятий у преподавателей кафедры тактики и общевойсковых дисциплин в Орджоникидзевском высшем военном командном училище.

Высокие морально-боевые качества у будущих офицеров вырабатываются на занятиях в поле лучше тогда, когда они хорошо комплексированы. Многие преподаватели этому вопросу уделяют повседневное внимание. Взять, к примеру, подполковника Н. Ефименко. Занятие по теме «Ориентирование на местности по карте», которым он руководил, проходило интересно, поучительно, на оперативно-служебном фоне. При подготовке его преподаватель не раз бывал на кафедре ТСП, консультировался со своими коллегами, выработывал совместно с ними наиболее целесообразные варианты действий. В результате обучаемые глубоко усвоили вопросы не только по военной топографии, но и по тактико-специальной подготовке.

И все-таки следует отметить, что некоторые преподаватели проводят занятия по старинке, придерживаясь традиционных форм и методов обучения. Вот примерная схема таких занятий, скажем, по тактической и тактико-специальной подготовке. Для отработки учебного вопроса по созданной обстановке преподаватель назначает одного курсанта на роль командира взвода (речь идет о занятиях по взводной тематике), а остальные следят за его работой. При переходе к практическим действиям в составе боевых расчетов несколько курсантов выполняют обязанности командиров отделений и экипажей (расчетов), а другие — в роли солдат. При такой методике занятий за 4—6 часов практику в командовании взводом получают 3—5 курсантов, действуя в среднем по 15—20 минут. Этого явно недостаточно. Где же выход?

Один из путей повышения эффективности и качества полевой выучки курсантов — использование метода параллельной работы. Суть его в том, что офицер после

объявления цели занятий, учебных вопросов, порядка их отработки подробно излагает исходную обстановку для решения конкретной тактической задачи. Затем распределяет курсантов по должностям и указывает, что каждый из них должен сделать к концу занятия. Им, в частности, предлагается сформулировать и записать выводы из оценки обстановки, боевой приказ командира взвода (роты), начертить схему обороны (наступления) с легендой или выполнить другое задание. Полезно здесь то, что все курсанты действуют в одной и той же роли и получают необходимую практику за одно и то же время. Но есть и недостаток: курсанты обучаются в статичной обстановке, без учета реального времени. При этом они не приобретают навыков управления подразделениями в динамике боя. И тем не менее методом параллельной работы периодически надо пользоваться.

Второй путь — широкое применение технических средств в виде подвижных пунктов обучения (ППО). Это бронетранспортер или автомашина с рабочими местами для курсантов и пультом для преподавателя. Техническое оснащение ППО позволяет преподавателю контролировать обучаемого, записывать на магнитофонную ленту доклады и распоряжения одновременно нескольких военнослужащих, а также осуществлять управление подразделениями с любой точки. Опыт показал, что в ходе шестичасового занятия практику в управлении взводом получает каждый курсант учебной группы (взвода) в среднем в течение 35—40 минут.

Третий путь повышения эффективности полевых занятий — экономное использование учебного времени, отводимого на практические действия обучаемых. Не секрет, что иногда неоправданно много времени тратится на проверку экипировки курсантов, отработку нормативов посадки на машину и высадки из нее и т. д. Не изжиты случаи опоздания учебных групп (взводов) на занятия. Проверка экипировки курсантов — это прежде всего обязанность командиров курсантских подразделений. И преподавателю не стоит на этом терять дорогостоящее время. Надо стремиться свести к минимуму объяснение теоретических вопросов, не производить «холостых» передвижений, перестроений и т. п. За всем этим кроется непроизводительное расходование дорогих учебных минут.

Четвертое условие совершенствования полевой выучки курсантов — внедрение в учебный процесс регулярных тренировок по управлению подразделениями. Без них формирование командирских навыков невозможно. Назрела необходимость в факультативное время хотя бы раз в неделю один час отводить на тренировки в подаче команд, в управлении подразделениями. Методика тренировок должна разрабатываться кафедрами тактики и тактико-специальной подготовки совместно с командирами подразделений.

Совершенствование полевой выучки

предполагает также неуклонный рост огневого мастерства курсантов. На занятиях и тренировках у них следует вырабатывать прочные навыки в быстрых и сноровистых действиях на поле боя, способность самостоятельно и грамотно решать огневые задачи, в любой обстановке вести меткий огонь из штатного оружия днем и ночью, в различных климатических условиях, поражать цели с первого выстрела и на предельных дальностях.

Конечно, курсантов можно научить выполнять большой объем работы по управлению подразделениями по шаблону, но в этом случае занятия будут носить репродуктивный характер. Они не дадут возможности обучаемым творчески мыслить, поскольку они приучены действовать по тому или иному уже апробированному варианту. А раз так, то в последующем молодой офицер при резком изменении обстановки растеряется, поскольку он не подготовлен к самостоятельному переосмыслению ранее усвоенных знаний и умений в новой, неожиданной ситуации. Там, где обучаемый не видит проблемы, там он творчески не мыслит. Поэтому тактические задания должны быть проблемными, содержать определенную новизну и требовать от курсантов вдумчивого подхода к их решению. Нужно иметь в виду, что проблемное обучение занимает у преподавателя значительно больше времени на подготовку к занятиям, чем при традиционных методах преподавания.

Для улучшения полевой выучки необходимо использовать мобилизующие возможности социалистического соревнования. Состязания на лучшее выполнение задач, нормативов активизирует курсантов, они действуют, как правило, решительно, с задором, более ответственно.

Надо внедрять в практику обучения все лучшее, передовое, разрабатывать методические пособия для преподавателей, периодически обсуждать на совместных заседаниях кафедр и совета училища ту или иную методическую проблему.

Таким образом, основными путями повышения полевой выучки курсантов являются улучшение содержания и организации занятий, совершенствование профессионального и методического мастерства преподавателей, дальнейшее приближение занятий к реальным условиям боевой действительности и боевой службы, их комплексование, умелое использование учебной материально-технической базы, повышение действенности социалистического соревнования, распространение и настойчивое внедрение передового опыта, осуществление контроля за эффективностью и качеством учебного процесса. Целенаправленное проведение этих и других мероприятий, постоянное изыскание новых форм и методов обучения позволит высшим военным училищам успешно решать вопросы формирования у будущих офицеров высоких командирских качеств.

Полковник Г. ОЛЬШЕВСКИЙ.

УМЕТЬ ПОДОЙТИ

Если бы меня спросили, что я считаю главным в воспитательной работе с подчиненными, вероятно, ответ был бы такой: умение подойти к человеку, расшевелить его, побудить к критической оценке своих действий, поступков с тем, чтобы направить их в нужное, уставное русло, найти верный путь к сердцу воина. Но как? Что при этом важнее: беседа, внушение, наблюдение за поведением военнослужащего, педагогический эксперимент или что-то другое? Чему, какой форме воспитательной работы отдать предпочтение?

На первый взгляд, вопросы вроде бы не праздные, но все дело в том, что нет единого рецепта воздействия на подчиненных, в каждом конкретном случае его надо вырабатывать.

Сошлюсь на пример. Прибыл к нам в роту из другого подразделения рядовой Б. Андрианов. Я побеседовал с ним, рассказал о традициях подразделения, его лучших людях, пожелал солдату успешной службы. Посчитал, что такого напутствия достаточно. Да и мнение о рядовом Андрианове у меня сложилось неплохое: учился хорошо, кандидат в мастера спорта.

Но, как показали последующие события, такие выводы были преждевременными. Однажды, поинтересовавшись у командира взвода, как служит рядовой Андрианов, я узнал, что в коллектив он вживается трудно, держится обособленно, к мнению товарищей не прислушивается, рвения в учебе не проявляет.

Пришлось вновь побеседовать с рядовым Андриановым. На этот раз выяснил некоторые подробности его биографии. Оказывается, к труду он до армии приучен не был, занимался лишь спортом, уже успел заболеть «звездной» болезнью. Отсюда и манера держаться с сослуживцами свысока.

Посоветовавшись с политработником, комсомольскими активистами, предложил обсудить поведение солдата на собрании взвода. Результат превзошел ожидания: ни один выступающий не высказался в защиту Андрианова. Да и ему нечего было ответить на справедливые упреки.

Разумеется, не сразу после этого разговора рядовой Андрианов исправился, но поведение солдата начало меняться в лучшую сторону.

Иногда для того, чтобы найти подход к подчиненному, приходится изобретать. Припоминается такой случай. Служил в роте на должности командира отделения сержант И. Шевчук. Энергичный, инициативный, за любую работу брался горячо. Да только не надолго его хватало, как правило, он быстро остывал и начатое не доводил до конца. Много способов мы перепробовали, чтобы помочь ему избавиться

от этого недостатка, но безуспешно. Однажды потребовался срочный ремонт макета объекта. Справиться с этим мог только сержант Шевчук, поскольку хорошо владел столярным делом. Разумеется, можно было вызвать его и приказать. Но я решил поступить по-другому. Собрал сержантов и обращаюсь к ним: мол, вот такая работа, кому ее поручить? Почти все в один голос назвали сержанта Шевчука.

— О нем я и сам знаю, — говорю, — да не могу доверить, дело-то срочное, а Шевчук любит тянуть резину, а потом, чего доброго, все на полпути бросит.

Сержанта Шевчука это заело, краска выступила на его лице.

— Поручите мне, сделаю.. вот увидите, — скороговоркой пронес он.

Наступило молчание, сержанты смотрели на меня, я на них. Наконец, раздался голоса:

— Товарищ капитан, да он не подведет, мы ему поможем...

Не знаю, что больше повлияло на сержанта, мое ли мнимое недоверие или ответственность перед товарищами, но он досрочно справился с этим заданием и потом всякий раз выполнял поручения аккуратно.

Когда анализируешь, почему те или иные меры воздействия не дали желаемого результата, то почти всегда приходишь к выводу: погорячился командир, не разобрался в существе дела, рубанул сплеча. Чаше всего нечто подобное происходит с сержантами.

Однажды командир отделения приказал рядовому Г. Казаряну убрать туалет. Тот выполнил работу кое-как, да и не успел ко времени. Сержант наказал подчиненного. Он обиделся, стал грубить товарищам, сержанту. Пришлось вмешаться командиру взвода. Выяснилось, что рядовой Казарян трудиться не был научен, считал, что убирать за него должны другие. Конечно, в этом случае нужен был другой подход к человеку: прежде чем принуждать, следовало бы вначале убедить его.

В практике часто бывает, что солдаты знают друг о друге больше, чем их командиры. Поэтому я никогда не пренебрегаю мнением того или иного военнослужащего о своем товарище. Нередко советуюсь с солдатами, что предпринять, чтобы помочь оступившемуся, поднять настроение загрустившему. Например, одно время замкнулся в себе рядовой Г. Харабадзе. Командиры взвода, отделения не могли толком объяснить причину. Тогда я вызвал друзей рядового Г. Харабадзе — солдат Р. Гегушавили и М. Гегурадзе. Они сказали, что Харабадзе получил письмо из дома, в котором сообщалось, что его девушка вышла замуж. Комментарии, как говорится, излишни. Мы сделали все необходимое, чтобы поддержать воина в трудные минуты.

Глубокое знание индивидуальных особенностей солдат и сержантов позволяет нам выбирать наиболее целесообразные формы и методы воздействия на них.

Капитан М. ДАНИЛЕНКО,
командир роты.



В отличном учебном

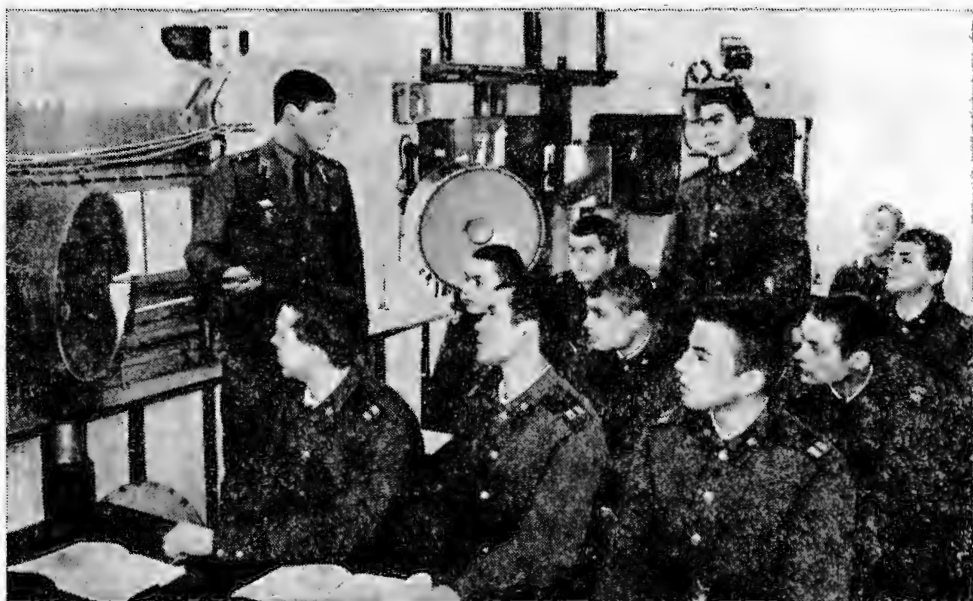

Вот уже пять лет подразделение учебное подразделение, которым командует капитан С. Квасов (на снимке справа внизу), отличное. И в этом году оно является правофланговым в социалистическом соревновании.

Такой успех не случаен. В подразделении хорошо налажен учебный процесс, занятия проходят на высоком организационном и методическом уровне. На снимке слева внизу: один из лучших методистов части командир взвода старший лейтенант А. Каравацкий проводит урок по тактико-специальной подготовке.

В роте умело спланирована самостоятельная учеба курсантов, регулярно проходят консультации, дополнительные занятия, работает кружок технических знаний. На среднем снимке справа: у классной доски отличник учебы курсант С. Реут.

Идут экзамены. И хотя все вопросы ясны, темы твердо усвоены, не лишне еще раз вспомнить пройденное, заглянуть в конспект (снимки слева сверху). А у этих курсантов хорошее настроение (снимок справа сверху): они успешно отчитались на проверке.

Фото прапорщика А. Александрова.

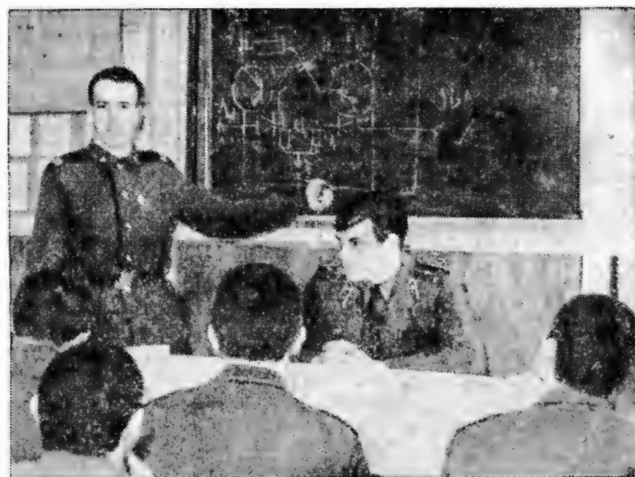

232

АВТОПРОИСШЕСТВИЯМ — КРАСНЫЙ СВЕТ

Поинтересуйтесь у офицеров-автомобилистов, водителей — sergeants, солдат, в чем причины все еще случающихся автодорожных происшествий. Вам обязательно назовут до десятка их. И в каждой четко проементируются вина в первую очередь самого водителя, а также старшего машины, недостатки командиров по обучению и воспитанию водителей, организации парковой службы, обслуживанию машин, подготовке их в рейс и т. д.

А возможно ли вопреки известному утверждению, что на дороге в любой момент всякое может случиться, избежать автопроисшествий, предупредить их, исключить предпосылки к их возникновению? Практика подтверждает, что да. В войсках немало частей и подразделений, где автодорожные происшествия изжиты совсем. И тут ничего удивительного нет. Просто в этих подразделениях всегда и во всем, что касается обучения и воспитания водителей, обслуживания и эксплуатации техники, поступают в точном соответствии с буквой и духом общевойсковых уставов, наставлений и инструкций. На высоком уровне ведется работа с водителями, как с молодыми, так и имеющими практический стаж управления автотранспортными средствами. И начинают ее с первого дня пребывания их в части. После доподготовки водителей в учебных подразделениях они не сразу садятся за руль, а проходят двухнедельную стажировку, и обязательно на маршрутах, на которых им предстоит работать. Кроме того, продолжают углублять и совершенствовать знания по устройству, электрооборудованию, техническому обслуживанию машины и т. п. После стажировки сдают зачет на право управления автомобилем. Ключи от него вручают молодым водителям, как правило, в торжественной обстановке, с добрыми напутствиями.

Перемещение водителей с одного автомобиля на другой производится не стихийно, не в связи с вдруг возникшей необходимостью, а согласно заранее разработанному плану и в строго определенные сроки. Водители, которым предстоит работать на машине другой марки, в течение двух недель готовятся к этому событию. С ними организуют занятия по практическому вождению автомобилей, изучению особенностей их устройства и обслуживания.

Но при всем этом во главу угла ставится идейная закалка водителей. Несмотря на занятость, а порой и отрыв от подразделения, они в обязательном порядке отрабатывают все темы политической подготовки. С пропустившими и слабоуспевающими организуются дополнительные занятия, изучение соответствующей лите-

ратуры. Под особым контролем находятся водители командно-штабных, санитарных, продуктовых и других машин. Именно они чаще других отсутствуют на занятиях и остаются вне поля зрения командира при проведении политико-воспитательных мероприятий. Ежемесячно на общем собрании личного состава подводятся итоги работы водителей, ежедневно при возвращении из рейса каждому из них выставляется оценка за выполнение задания, соблюдение Правил дорожного движения. Практикуются тематические вечера, вечера вопросов и ответов, читательские конференции, вечера чествования лучших водителей. Передовые образцы труда воинов-автомобилистов пропагандируются в стенной и многотиражной печати.

Примечательно, что в таких мероприятиях, кроме командиров, политработников, партийных и комсомольских активистов, принимают участие военные юристы, работники ВАИ, ГАИ, врачи.

Однако, к сожалению, профилактика автодорожных происшествий не везде ведется эффективно. Прежде всего, не уделяется должного внимания воспитанию дисциплинированности у водителей, что отрицательно сказывается на их работе.

Среди причин автопроисшествий и нарушения порядка использования машин — неудовлетворительный подбор к рейсам водителей в зависимости от сложности пути и их опыта, а также старших машин, плохой контроль за ними на маршрутах.

Предупреждение автодорожных происшествий — комплексная проблема. Решение ее немисливо без активного участия командиров, штабов, политорганов, партийных и комсомольских организаций, служб тыла. Эта работа, как правило, тщательно планируется и предусматривает различные вопросы: обучение и воспитание водителей, использование машин и поддержание их в исправном состоянии, контроль за деятельностью водителей и старших машин на маршрутах и т. д.

Особое внимание уделяется подготовке водителей. Это и понятно. От их профессиональных знаний, навыков, дисциплинированности, исполнительности зависит безопасность пассажиров, своевременная доставка грузов и в конечном счете успешное выполнение задачи. Правильно поступают в передовых подразделениях, когда всеми формами работы повышают ответственность водителей за порученное дело, постоянно совершенствуют их навыки в выполнении приемов управления машиной, умение прогнозировать изменение обстановки, быстро реагировать на опасность, чувствовать габариты, радиус поворота и колею автомобиля, контролировать его техническое состояние.

233

Разумеется, все эти качества в той или иной мере вырабатываются у водителей в учебных подразделениях. Однако было бы ошибочно полагать, что водитель, даже отлично окончивший учебное подразделение, как говорится, стопроцентный профессионал. Практика показывает, что это далеко не так. Поэтому знания, навыки водителей совершенствуются в частях, прежде всего в ходе доподготовки их, стажировки и переподготовки для работы на других марках машин. При этом упор делается на обучение вождению машин при сильных снежных заносах, пониженных температурах, гололеде. Кроме плановых занятий в подразделениях проводятся технические конференции, соревнования по вождению машин на специально оборудованных ледяных площадках и другие. Обязательно учитываются индивидуальные особенности каждого водителя, сильные и слабые стороны его характера, возможности и способности.

Важная роль в предупреждении дорожно-транспортных происшествий отводится старшим машин. Ведь они, пожалуй, единственные, кто, находясь в пути следования рядом с водителем, могут своевременно предостеречь его от нарушений Правил дорожного движения, подсказать, а при необходимости и потребовать поступить в том или ином случае именно так, а не иначе. Поэтому занятия со старшими машин организуются в каждом периоде обучения, тесно увязываются с задачами под-

разделений, части, конкретными условиями эксплуатации автомобильной техники. Кстати, разговор о подготовке старших машин, их ответственности за безопасность движения следовало бы продолжить отдельно.

Полностью оправдала себя практика, когда перед выездом в рейс командиры подразделений (начальники служб) инструктируют старших машин о способах выполнения задачи, особенностях маршрута, преодоления его опасных участков и т. д. Затем старшие машин принимают у дежурного по парку транспортные средства, удостоверяются в их исправности, готовности водителей к рейсу и наличии у них необходимых документов.

Контроль за действиями водителей и старших машин на маршрутах — непременное условие предотвращения дорожно-транспортных нарушений. Осуществляется он строго по графику офицерам автослужбы, штаба, партполитаппарата, служб тыла. Его результаты докладываются командиру части для принятия соответствующих мер, учитываются при подведении итогов социалистического соревнования.

Итак, там, где профилактика дорожных происшествий проводится комплексно, систематически и целенаправленно, где внеи участвуют командиры, политработники, офицеры штабов и служб тыла, партийные и комсомольские организации, — там автопроисшествиям поставлен прочный заслон.

Подполковник А. ГРИЦАЙ.

В оружии — сила воина

В минувшем году незадолго до итоговой проверки на контрольных занятиях по огневой подготовке многие солдаты не выполнили упражнение учебных стрельб из автомата. Нам, конечно, были известны отстающие по огневой подготовке, но, что их оказалось немало, откровенно говоря, мы не ожидали.

После случившегося офицеры, сержанты роты как-то по-особенному почувствовали свою ответственность за необученность подчиненных. Надо было срочно поправлять положение. Прежде всего мы сами глубже разобрались в причинах неудач. Они были разными: невысокая методическая подготовка некоторых сержантов, например Н. Тожбаева, А. Стругова и других,

слабая натренированность в ведении огня молодых солдат, отсутствие индивидуального подхода в обучении, неполное обеспечение занятий учебными приборами и т. п.

О многих из этих недостатков мы знали и раньше и, разумеется, реагировали на них. Непосредственно в ходе занятий направляли сержантов, показывали им, как надо устранять те или иные ошибки у подчиненных. Иногда командиры взводов сами выступали в роли руководителей занятий на учебных местах, а сержанты какое-то время наблюдали за действиями офицеров. Подобный методический прием в обучении, конечно, не возбраняется, но он не всегда принес желаемый результат, поскольку сержанты пассивничали, привыкли надеяться на подсказку.

Улучшить качество учебы можно было комплексом хорошо продуманных мер. Начали мы с самих себя. Усилили контроль за подготовкой к занятиям офицеров, сержантов. Спланировали, когда командир роты, его заместитель, с каким взводом выезжают на стрельбище для оказания помощи командиру взвода в проведении стрелковых тренировок. С сержантами состоялась инструкторско-методическая занятии по теме «Методика проведения занятий по огневой подготовке на учебных мес-

тах», показательные занятия о порядке использования приборов командирского ящика. Регулярно стали проводить инструктажи сержантов накануне занятий. В каждом взводе свели слабоуспевающих солдат в отдельные группы, с ними занимались заместители командиров взводов. Оборудовали стрелковый городок, в классе боевой службы оформили стенд по огневой подготовке.

Лучше стали использовать утренние тренировки, особенно стрелковые. Установили мишени по условиям упражнений на действительное расстояние и тренировали военнослужащих в ведении огня по появляющимся целям. При планировании занятий в караулах (а для этого отводится два часа в разное время суток) сосредоточили внимание на изучении основ стрельбы, материальной части оружия, отработке нормативов.

Упорядочили занятия с отстающими. Некоторые слабо усвоенные темы они изучали как бы дважды: со своим взводом в день занятий, а когда оставались от службы — с другим. Не включались в состав караула они не случайно, а именно по причине того, что им надо было догнать сослуживцев в знании тех или иных вопросов.

Некоторые военнослужащие неумело владели оружием потому, что были слабо натренированы физически. Я, например, не раз наблюдал, как после марш-броска и занятий на стрельбище на других учебных местах к моменту выхода на рубеж открытия огня отдельные из них чувствовали себя усталыми, а потому часто допускали ошибки в прицеливании. Поэтому мы повысили требования к физической закалке воинов. В казарме у нас есть перекладина, брусья, конь, козел, отведено место для упражнений с гантелями, гириями, штангой. В спортивном зале солдат может попробовать свои силы в борьбе, поиграть в настольный теннис. Бег, лыжи, состязания по военно-прикладным видам спорта, всевозможные соревнования на лично-командное первенство увлекают воинов, развивают физически, что благотворно влияет на боевую обученность.

Не забываем мы и о пропаганде лучших огневигов. При подведении итогов соревнования в отделениях, взводах, роте обязательно называем их. В роте имеется стенд, на котором значатся фамилии не только лучших начальников караулов, разводящих, часовых КПП, операторов, но и метких стрелков.

Для повышения методической подготовки офицеров, сержантов мы рекомендовали им накапливать в отдельные папки методические материалы по боевой подготовке, публикуемые в периодической печати, и использовать их при обучении и воспитании личного состава. Практикуем и обмен опытом лучших сержантов. Особое внимание обращаем на регулярность и качество инструкторско-методических занятий с сержантами. Готовимся к ним тщательно, выбираем наиболее трудные те-

мы, в том числе и по огневой подготовке. Упор делаем на методическую сторону занятий, и не только этих, но и практических инструктажей.

Комсомольская организация провела некоторые мероприятия, направленные на повышение ответственности сержантов — членов ВЛКСМ за обучение подчиненных огневому мастерству, строго спросила с нерадивых комсомольцев рядовых Б. Давлятова, Р. Сулейманова, Р. Бабаджанова и других за леность в учебе. По инициативе бюро ВЛКСМ в подразделении прошла викторина «Воин, как ты знаешь свое оружие?» Неоднократно устраивались состязания на лично-командное первенство, в программу которых входило: выполнение нормативов по разборке и сборке автомата, пулемета, снаряжение магазина, изготовление к стрельбе лежа, зарядание и разрядание оружия и т. п. Как правило, в подобных состязаниях принимали участие командиры взводов, прапорщики, что придавало им особую остроту. Чемпионы награждались призами, выпелами. Их фотографии помещались на стенде «Чемпионы роты».

Чтобы эффективнее использовать каждую учебную минуту, повысить интенсивность занятий, мы почти всегда комплексировем их, особенно при проведении стрельб. В эти дни отрабатываем некоторые вопросы по тактической, инженерной, тактико-специальной подготовке, ЗОМП. Занятия начинаем с подъема роты по сигналу сбора. При движении проводим популярные тренировки, отрабатываем тактику действий групп преследования. Занятия заканчиваются на стрельбище выполнением упражнения. Все это повышает у людей интерес к ним, а следовательно, и активность личного состава, позволяет воинам глубже понять, что от них потребуются в реальном бою или при резком изменении обстановки на боевой службе.

Эти и многие другие мероприятия способствовали повышению эффективности всех занятий, в том числе и стрелковых тренировок. И результат не замедлил сказаться: через полтора месяца на итоговых занятиях рота получила хорошую оценку по огневой подготовке. И как бы в подтверждение этого вскоре командир части поощрил отпуском на родину рядового К. Алменова за мастерское владение оружием.

Многое у нас сделано по повышению огневой выучки воинов. Но успокаиваться на достигнутом нельзя. Недавно в роту пришли молодые солдаты, некоторые из них стреляют неуверенно, а потому с каждым надо много заниматься. Предстоит большая работа и с сержантами, вновь назначенными на должности командиров отделений. Прежде всего по повышению их методического мастерства, умению обучать и воспитывать подчиненных. Так что дел много, мы понимаем это и не ослабляем усилий в ратном труде.

Старший лейтенант
М. ЛОПУХОВ.

СТРОГО СОБЛЮДАТЬ ЗАКОНЫ И ВОИНСКИЕ УСТАВЫ

Профилактике нарушений законности в административной деятельности командиров активно способствуют установленные в ряде управлений и частей внутренних войск МВД СССР деловые контакты с органами военной юстиции. Представители этих учреждений проводят с офицерами занятия в системе командирской подготовки по правовым вопросам, учат их практике применения законодательства, юридически грамотному формулированию содержания приказов и иных правовых актов, методике проведения административных расследований в случаях привлечения военнослужащих к материальной ответственности за ущерб, причиненный государству.

При возникновении затруднений в принятии юридически обоснованного решения немало командиров обращаются к военным юристам за консультацией. И это позволяет избежать нарушения закона, предотвратить ошибку.

Дружная, совместная с органами военной юстиции работа по предупреждению нарушений социалистической законности в административно-распорядительной деятельности командиров сложилась во многих частях внутренних войск. И именно это обстоятельство способствует тому, что случаи издания приказов и других правовых документов, противоречащих законам и уставам, становятся досадным исключением, почти изжиты факты неправильного привлечения военнослужащих к материальной ответственности.

К сожалению, опыт взаимодействия по укреплению воинского правопорядка, профилактике правонарушений в частях и подразделениях войск все еще не получил повсеместного распространения. Не случайно после очередных прокурорских проверок и выявления отступлений от требований законов и уставов приходится указывать на недостаточную юридическую осведомленность некоторых командиров.

Одной из форм реагирования прокурора на нарушение закона является протест. Он приносится, как сказано в «Положении о военной прокуратуре», утвержденном Указом Президиума Верховного Совета СССР от 4 августа 1981 г., на незаконный акт или действие командира (начальника) или другого должностного лица Вооруженных Сил СССР. Протест подлежит обязательно рассмотрению не позднее чем в десятидневный срок после его поступления с сообщением о результатах военному прокурору. Принесение протеста приостанавливает действие приказа, которым нарушены охраняемые законом права и свободы военнослужащих и других граждан.

Даже единичные случаи отдачи неза-

234
конных приказов или распоряжений чреватые негативными последствиями. В них, как правило, нарушаются установленные законом права военнослужащих. Приказ, не основанный на законе, подрывает веру в силу закона и самого приказа, умаляет авторитет командира (начальника).

В ходе систематических проверок законности правовых актов органов военного управления военные прокуроры выявляют такие приказы и отменяют их. Но как бы ни было, а со времени издания приказа, противоречащего закону, и до момента восстановления нарушенной законности, справедливости проходит определенное время, на протяжении которого остаются ущемленными права одного, а то и нескольких военнослужащих, что побуждает их обращаться с жалобами в те или иные инстанции.

Так, офицер В. Порицкий, вопреки статье 208 Устава внутренней службы Вооруженных Сил СССР, установил, что военнослужащие могут иметь свидание с близкими и знакомыми только в выходные и праздничные дни. Между тем в этой статье совершенно четко определено, что «свидание с военнослужащими допускается в свободное от занятий время, но не позже вечерней поверки...» Противоправный приказ по протесту прокурора был отменен.

Другой командир части распорядился назначать старшими автомашин служащих Советской Армии, хотя в статье 290 Устава внутренней службы записано, что старший машины назначается из числа офицеров, прапорщиков или сержантов. Он отвечает за правильное использование машины, за соблюдение водителем Правил дорожного движения, а также дисциплины и мер безопасности всем личным составом, находящимся в машине. Мало того, издавая такой приказ, командир игнорировал соответствующие нормы трудового законодательства, запрещающие требовать от рабочего и служащего выполнения работы, не обусловленной трудовым договором.

Законность — незывлемый конституционный принцип деятельности всех звеньев советского государственного аппарата. Высокие требования к строжайшему ее соблюдению предъявили ноябрьский (1982 г.) и июньский (1983 г.) Пленумы ЦК КПСС. Духом законности должно быть проникнуто не только каждое командирское решение, но и форма его изложения и доведения до подчиненного или иного лица. Любые нарушения закона, отступления от требований уставов отрицательно влияют на состояние дисциплины в частях и подразделениях, на боевую готовность войск.

Поддержание твердого уставного порядка, строжайшее соблюдение режима законности в каждом воинском коллективе, в административно-распорядительной деятельности командиров — единая задача всех органов и звеньев военного управления, партийно-политического аппарата, работников военной юстиции.

Генерал-майор юстиции И. СЕМЕНОВ.

ЧТОБ НЕ ПРЕРВАЛАСЬ ЭСТАФЕТА СЛАВЫ

Дважды в год — весной и осенью приходят в полк молодые солдаты. Их знакомство с частью, которой предстоит стать для них родной, начинается обычно с посещения комнаты истории и боевой славы. Мне не раз доводилось наблюдать, с каким интересом изучают вчерашние рабочие, колхозники, студенты схемы боевого пути, пройденного частью, рассматривают фронтовые реликвии, картины, запечатлевшие подвиги воинов полка, стенды с фотографиями героев, однополчанами которых они отныне становятся. И все же неизмеримо большее волнение охватывает молодых воинов, когда в торжественной тишине звучит негромкий голос ветерана — участника и живого свидетеля героических дел бойцов старшего поколения. И тогда история перестает быть чем-то далеким и отвлеченным, она наполняет живой, упругой тканью рассказ очевидца, и, слушая убежденного седины старого солдата, каждый из солдат ощущает, как поднимается в нем чувство гордости ратной доблестью однополчан, растет стремление добрыми делами оставить и свой след в истории части. Так строится мост из прошлого в настоящее, так из рук в руки передаются боевые традиции от тех, кто их закладывал, к тем, кому их хранить и приумножать.

Ветераны. Их неоценимую роль в военно-патриотическом воспитании молодежи не случайно отметил июньский (1983 г.) Пленум ЦК КПСС. Они люди верного служения Родине, партии, и именно через них передается поколениям эстафета немеркнувшей революционной, боевой и трудовой славы.

Ветераны охотно идут в части. Для каждого из них встреча с сегодняшними солдатами и сержантами — это встреча со своей боевой юностью. Они молодеют в окружении таких же юношей в солдатской форме, какими и сами были сорок лет назад. Но дело не только в этом. Большинство ветеранов считают военно-патриотическую работу с молодым поколением своим партийным и общественным долгом. К таким людям относится бывший командир 34-го мотострелкового полка войск НКВД полковник в отставке И. Каменев. Однажды его пригласили выступить

на тематическом вечере «Боевые знамена рассказывают». В зал, где проходил вечер, из Центрального музея внутренних войск МВД СССР были доставлены боевые знамена прославленных частей, в том числе и Боевое Знамя 34-го полка. Трогательная встреча ветерана с гордой святыней его части взволновала присутствующих. Поцеловав край алого полотнища, Иван Иосифович Каменев подошел к микрофону и стал рассказывать о подвигах, совершенных под сенью этого знамени. Внимательно слушали воины фронтовика, перед их мысленным взором вставали образы отважного связиста Григория Прокопенко, защитника Москвы Сергея Белоуса, бесстрашного комсорга Петра Барбашева, своим телом закрывшего амбразуру фашистского дзота.

Самому Ивану Иосифовичу, как и многим другим ветеранам, пошел восьмой десяток. Война, прожитые годы сказались на их здоровье. Но когда встречаешься, беседуешь с этими замечательными людьми, кажется, что время не властно над ними. Несмотря на преклонный возраст, они по-прежнему молоды духом. Им присущи неиссякаемый энтузиазм, какая-то особая личная заинтересованность в пропаганде героики внутренних войск.

Фронтовики приходят на учебные пункты с прибытием молодого пополнения, на торжества, связанные с принятием военной присяги, важными датами в истории страны, родной части, участвуют в организации тематических вечеров и утренников, охотно передают для экспозиций музеев и комнат истории и боевой славы сохранившиеся у них реликвии — фотографии и фронтовые письма, дневники и личные вещи, награжденные знаки и предметы военного снаряжения. И там, где работе ветеранов, заботе о них уделяется необходимое внимание, эффективность военно-патриотического воспитания личного состава неизменно высока.

С активизацией пропаганды боевых традиций в рамках отмечающегося ныне 40-летия выдающихся побед советских войск в Великой Отечественной войне в частях и подразделениях стали шире использовать возможности встреч с ветера-

нами, более творчески подходить к их организации. Примером может служить вечер встречи воинов части внутренних войск Московского гарнизона с бойцами и командирами прославившихся в годы Великой Отечественной войны бронепоездов войск НКВД.

На приглашение принять участие во встрече откликнулись шестнадцать ветеранов. В фойе клуба, где проводился вечер, была развернута выставка книг о внутренних войсках, звучали песни военных лет. Когда ветераны поднялись на сцену, их встретили бурными аплодисментами. Под звуки «Каховки» в зал были внесены боевые знамена 56, 73, 46 и 36-го бронепоездов войск НКВД.

После краткого рассказа об участии внутренних войск в Великой Отечественной войне на киноэкране ожили кадры из художественного фильма «Крепость на колесах», поставленного по мотивам одноименной повести В. Кондратенко, в которой описана боевая деятельность 56-го бронепоезда войск НКВД.

Логическим продолжением просмотренных фрагментов фильма стало выступление на вечере бывшего комиссара этого бронепоезда В. Казарина. Из его рассказа воины узнали о героических делах бойцов и командиров бронированной крепости.

...Командир зенитного расчета старший сержант Папин, отбивая налеты фашистских самолетов, получил ранение. Несмотря на это, он не покинул боевой пост и сражался до тех пор, пока осколок разорвавшейся недалеко авиабомбы не оборвал его жизнь. Весь экипаж, а состоял он из воинов-комсомольцев, за проявленное мужество при обороне железнодорожных объектов у городов Фастов и Канев был удостоен высоких государственных наград. Орденем Красного Знамени наградила Родина 56-й отдельный бронепоезд войск НКВД.

И снова на экране кинокадры — хроника осени 1941 года. Враг рвется к Москве. На Дмитровском направлении гитлеровские танки прорвались к каналу Москва—Волга. Советское командование направило сюда 73-й бронепоезд войск НКВД. Выдвинувшись на позицию, огнем башенных орудий экипаж бронепоезда уничтожил двенадцать фашистских танков. Кинокамера запечатлела уставшие от напряженного боя, но улыбающиеся от радости одержанной победы лица бойцов. Член Военного совета Московской зоны обороны бригадный комиссар К. Телегин вручил отличившимся воинам ордена и медали.

На трибуне вновь ветеран, один из участников того памятного боя под Дмитровом, — В. Кулешов, награжденный орденом Красной Звезды. Вспоминая о жестоких боях осени 1941 года, он рассказал воинам о своих товарищах, которым было столько же лет, сколько сидящим сейчас в зале, о том, как мужественно они сражались. Поведал фронтовик и о подвиге пулеметчика бронепоезда коммуниста Ни-

235
колая Фомичева, чьим именем названа одна из улиц Дмитрова.

О том, как воины части продолжают боевые традиции дедов и отцов, рассказал комсомольский работник офицер Н. Зайцев. Свое выступление он сопровождал показом слайдов о ратных буднях солдат и сержантов. Приятно было узнать ветеранам, что здесь каждый второй военнослужащий — отличник боевой службы, боевой и политической подготовки.

Выразив гостям сердечную благодарность за встречу и выступление, молодые солдаты преподнесли им цветы. Собравшиеся посмотрели кинофильм «Солдаты Дзержинского», после чего ветераны прошли в подразделения, где разговор о боях минувшей войны, о сегодняшних делах воинов, о преемственности боевой славы был продолжен.

Этот пример, разумеется, не единичен. Волнующими и теплыми были встречи ветеранов прославленных 10-й (181-й), 140-й Сибирской и Орджоникидзеградской дивизий войск НКВД с воинами частей и курсантами высших военных училищ. Долго не смолкали рассказы бывалых солдат-фронтовиков, беседовавших с военнослужащими прямо в казармах, ленинских комнатах, клубах, комнатах истории и боевой славы. Отцовским наказом звучали слова о необходимости постоянно повышать боеготовность, быть бдительными и умелыми воинами, беречь мир, завоеванный такой дорогой ценой.

Эффективность и популярность встреч с ветеранами объясняется и наличием высокой «обратной связи». Слова фронтовиков, их воспоминания о минувшей войне, о героизме их товарищей западают в души молодых солдат, находят живой отклик в воинской аудитории, вызывают у нынешнего поколения защитников Отчизны восхищение подвигами однополчан. И отзывается слово ветеранов стремлением сегодняшних солдат и сержантов доказать, что они ни в чем не уступят бывалым бойцам, не уронят их боевой славы. Стремление это находит выражение в конкретных делах: в усердии в освоении воинской специальности, в высокой бдительности на посту и патрульном маршруте, выносливости на марше, храбрости в поединке с преступником, словом, в том, чтобы, выполняя боевые задачи в мирное время, действовать по-фронтовому.

Близится 40-летие Великой Победы. В ходе подготовки к этому славному юбилею во многих подразделениях пройдут тематические вечера и утреники, вечера боевой славы и уроки мужества, беседы о боевом пути части и экскурсии по местам воинской славы. Повысить эмоциональность и воспитательное воздействие этих мероприятий помогут широкое привлечение ветеранов, их рассказы о пережитом, о доблести воинской, слова наказа солдат минувшей войны их сегодняшним однополчанам. И отзвуком этих слов станут новые успехи молодого поколения воинов в ратном труде.

Майор В. ЛОГВИНОВ.



ДЕНЬ ОТКРЫТОГО ПИСЬМА

В постановлении ЦК КПСС «О мерах по дальнейшему улучшению работы с письмами и предложениями трудящихся в свете решений XXVI съезда КПСС», документах июньского (1983 г.) Пленума Центрального Комитета партии был отмечен полезный опыт проведения дней открытого письма. Эта эффективная форма общения с аудиторией руководящих кадров позволяет им в ходе живой, доверительной беседы рассказать о разборе поступивших предложений, заявлений и жалоб, ответить на заданные вопросы. Такие беседы способствуют воспитанию у людей чувства ответственности за положение дел, помогают находить правильные пути выполнения поставленных задач, своевременно устранять недостатки.

Расскажем о дне открытого письма прапорщиков и военнослужащих сверхсрочной службы, проведенном в части, где командиром полковник В. Иванов, ставшей наряду с другими частями инициатором социалистического соревнования в войсках под девизом «40-летию выдающихся побед — высокую боеготовность, образцовую боевую службу и крепкую воинскую дисциплину!»

Красочный лозунг, вывешенный в клубе, призывал прапорщиков и военнослужащих сверхсрочной службы не оставлять невыясненных вопросов в ходе дня открытого письма. Люди знали порядок его проведения, готовились к нему, чему способствовала большая предварительная работа. Политработники, партийные и комсомольские активисты в устных беседах, через стенную печать, объявления примерно за месяц сообщили командирам взводов, старшинам рот, начальникам караулов, контролерам, специалистам служб о планируемом мероприятии. Поэтому его участники имели возможность обдумать зносимые предложения и пожелания по лучшему претворению в жизнь партийных решений,

положений приказов Министра внутренних дел СССР, директив начальника войск и Политуправления. В подразделениях на видных местах разместили специальные ящички для писем, обеспечили сохранность поступающей корреспонденции.

В управлении части тщательно проанализировали почту, поступившую от прапорщиков и военнослужащих сверхсрочной службы за предшествующий год, книгу учета посетителей, а новые письма (их оказалось в ящичках 97) разложили, как говорится, по полочкам. В их числе было 31 письмо о путях дальнейшего повышения боевой готовности, бдительности личного состава; 28 — о развитии социалистического соревнования, совершенствовании боевой выучки воинов; 20 — о росте идейной закалки и укреплении дисциплины; в 18 затрагивались вопросы прохождения службы, жилищные и другие. Такой анализ помог более четко определить круг проблем, о которых пойдет речь. С ними ознакомили тех офицеров, кому предстояло принять участие в беседе.

Открыв встречу, полковник В. Иванов с позиций XXVI съезда КПСС, июньского и декабрьского (1983 г.) Пленумов Центрального Комитета партии, требований Министра внутренних дел СССР и начальника войск рассмотрел сложившееся в подразделениях состояние дел, отметил, что в условиях обострившейся по вине империалистов международной обстановки прапорщики и военнослужащие сверхсрочной службы вносят весомый вклад в борьбу личного состава за выполнение взятых на 1984 год напряженных обязательств, стремятся использовать в практике передовой опыт, сделать его достоянием всех. Особое внимание они уделяют повышению боевой готовности, бдительности лиц караулов и войсковых нарядов, оперативности их действий, эффективному использованию на боевой службе инженерно-технических средств охраны. Командир части ознакомил присутствующих с письмом прапорщика В. Мартынова о том, как творческое отношение к эксплуатации ИТСО способствует улучшению надежности охраны объектов. Важным фактором успеха, по мнению Мартынова, стало выполнение рекомендаций ГУВВ МВД СССР по переводу антен-

ных устройств одной из систем сигнализации с отдельно стоящих опор на металлические кронштейны, установленные на основном ограждении.

Командир части привел выдержки из писем старшего прапорщика П. Рязанцева — «Качественней проводить инструктажи с личным составом, заступающим на боевую службу, с учетом изменений обстановки в ИТК», младшего сержанта А. Ионова — «Продолжать улучшение технической базы ИТСО», прапорщика В. Фомичева — «Поднимать уровень подготовки специалистов службы собак».

Полковник В. Иванов заверил участников встречи, что полезные предложения и пожелания будут реализованы.

Прапорщик В. Носов написал о необходимости рациональнее использовать учебное время, не допускать послаблений при отработке нормативов в ситуациях, близких к тем, в которых могут оказаться воины, охраняющие объекты. Полковник В. Иванов объяснил, что повышен спрос с должностных лиц за эффективность проведения занятий с личным составом, усилен контроль за выполнением учебной программы, использованием в городках и классах боевой службы технических устройств и макетов.

Продолжая беседу, он подчеркнул, что в полученной от участников встречи корреспонденции видное место занимают сообщения о развитии социалистического соревнования, повышении у воинов чувства ответственности. Командир части предоставил слово заместителю по политической части подполковнику Ю. Назаренко, который напомнил, что в принятом Обращении к личному составу внутренних войск записано обязательство к концу года вывести в отличные 54 процента рот. Солдаты, сержанты, офицеры, прапорщики и военнослужащие сверхсрочной службы берут намеренные рубежи, не жалеют сил в товарищеском соперничестве за право называться лучшими специалистами, мастерами своего дела, передают приобретенные навыки молодежи. При их активной поддержке получили распространение ценные начинания «Каждому дню — отличные итоги», «Рядом с передовиками не должно быть отстающих», «Военной технике — высокий уровень обслуживания». Пример в соревновании показывают такие коммунисты и комсомольцы, как прапорщики Ю. Горланов, В. Зайцев, Л. Изотцева, Н. Чурбаков и другие. Они работают не только о своих результатах, но и общих, принципиально относятся к недостаткам. Политработник рассказал о работе членов парткома в подразделении по письму прапорщика В. Зайцева В результате там возросла активность членов КПСС и ВЛКСМ, всех воинов в боевой службе и учебе, глубже стал обобщаться и шире пропагандироваться опыт отличников, улучшена наглядная агитация, отражающая итоги выполнения взятых обязательств.

Прапорщик В. Самохин спросил, как соревнование влияет на воспитание воен-

нослужащих, укрепление дисциплины. Подполковник Назаренко ответил, что дальнейшему воспитанию и повышению дисциплины участников соревнования будет способствовать расширение их политического кругозора, борьба за строгое соблюдение нравственных норм коммунистической морали, высокую культуру воинской жизни. Этому, несомненно, поможет и выполнение предложений прапорщика С. Егорова: чаще предоставлять трибуну для выступлений членам общества «Знание» на темы внешней и внутренней политики нашей партии; сержанта И. Изотова: приглашать на тактические занятия ветеранов Великой Отечественной войны; прапорщиков Ю. Алиева, Ю. Зимина: повысить роль моральных и материальных стимулов соревнования в четвертом году одиннадцатой пятилетки.

Заместитель командира части по политической части рассказал присутствующим о деятельности возглавляемой им постоянно действующей комиссии по рассмотрению, разрешению и проверке писем, жалоб и заявлений военнослужащих и граждан. Количество поступивших писем за год сократилось почти в два раза по сравнению с таким же предшествующим периодом. Это произошло благодаря усилению разъяснительной работы, проводимой командиром части, политработниками, офицерами штаба, различных служб, а также офицерами подразделений. Те, кто прислал письма, касались различных вопросов — жилищных, пользования приусадебными участками, выплаты пособий, торгового обслуживания и других. По каждому письму приняты конкретные меры.

По просьбе прапорщиков и военнослужащих сверхсрочной службы полковник В. Иванов обрисовал ближайшие перспективы жилищного строительства, назвал фамилии тех из присутствующих, кто получит жилье в ближайшее время.

Участников встречи проинформировали о мерах, принятых по жалобе старшего контролера прапорщика Н. Алимовой на трудности в приобретении товаров повышенного спроса через магазин Военторга: возможности приобретения таких товаров расширены.

Затянулось, к сожалению, разрешение жалобы прапорщика Л. Васильевой на неисправность отопительной системы на вешевом складе. Ремонт ее продолжается не первый год. Это вызвало справедливые нарекания в адрес специалистов служб тыла.

В ходе дня открытого письма начальник финансовой службы капитан Е. Морев сообщил прапорщику А. Васину и его товарищам об условиях получения денежного вознаграждения за классную квалификацию. По просьбе контролера прапорщика С. Асеева он рассказал о порядке получения пособия на детей в семьях, где совокупный доход на каждого члена не превышает 50 рублей в месяц.

Офицер штаба майор А. Вапров тоже ответил на различные вопросы, поставленные в письмах. В частности, рассказал прапорщику В. Фомичеву, как исчисляется выслуга лет для получения пенсии, а млад-

шему сержанту М. Смирнову разъяснил порядок перевода прапорщиков и военнослужащих сверхсрочной службы.

Выступивший перед участниками дня открытого письма начальник ОИТУ УВД облисполкома осветил некоторые особенности содержания осужденных, взаимодействия контролеров с администрацией ИТК в связи с изменениями и дополнениями, внесенными в Уголовный и Уголовно-процессуальный кодексы РСФСР Указом Президиума Верховного Совета РСФСР в сентябре прошлого года.

На вопрос, заданный прапорщиком А. Паршиным о мерах, принимаемых к осужденным за злостное неповиновение и нарушение установленного в ИТК режима, выступающий ответил, что срок лишения свободы злостным нарушителям режима согласно дополнению к законодательству может быть увеличен до пяти лет.

Прокурор гарнизона, комментируя пись-

ма и заявления, рассказал о внесении изменений и дополнений в акты уголовного законодательства в соответствии с Указом Президиума Верховного Совета СССР, утвержденным на сессии Верховного Совета СССР в декабре 1983 года. Прокурор остановился на вопросах ответственности военнослужащих за нарушение уставных правил караульной службы, правил обращения с оружием, а также с веществами и предметами, представляющими повышенную опасность для окружающих.

День открытого письма закончился. Он позволил командиру части, присутствующим на нем офицерам, партийным и комсомольским активистам точнее изучить положение дел.

В управлении части обсужден план мероприятий по выполнению нерешенных и вновь поставленных вопросов, высказанных в предложениях и пожеланиях.

Подполковник В. ПРОДУВАЛОВ.

НА РЕШАЮЩИХ УЧАСТКАХ

Командир роты капитан А. Радионов и его заместитель по политической части старший лейтенант А. Алымов тщательно подбирают личный состав караулов, советуются с секретарями партийной и комсомольской организаций, кого на какой пост назначить. Самые трудные участки поручают наиболее умелым, дисциплинированным воинам, коммунистам и комсомольским активистам.

Однажды командиру подразделения стало известно, что ночью возможна попытка побега осужденного. Капитан А. Радионов с учетом мнений политработника и активистов назначил начальником караула старшего сержанта С. Калиновского, комсгруппорга взвода, имеющего 15 поощрений за отличие в боевой службе, часовым КПП — рядового В. Чмуневича, часовым-оператором — рядового А. Джурабаева, члена ВЛКСМ, кавалера знака «За отличие в службе» II степени. Рядовым члену бюро ВЛКСМ И. Таистре и заместителю комсгруппорга В. Алиферу доверили другой ответственный пост.

При подготовке караула к службе командир подразделения сделал упор на отработку действий личного состава при побегах, чтобы каждый воин, как говорится, точно знал свой маневр.

На инструктивном занятии, инструктаже актива основное внимание было уделено повышению бдительности. Об этом же шла речь и в беседе политработника с вступающими на службу воинами. Он дал задание комсгруппу и агитатору напоминать каждой смене о необходимости все время быть начеку, чаще проверять наиболее уязвимые места, широко пропагандировать,

доводить до сослуживцев примеры высокой бдительности.

Выполняя задание заместителя командира роты по политчасти, комсгрупп караула сержант Х. Шахидов особенно тщательно контролировал службу рядового В. Цахкляряна (не было у воина еще достаточного опыта), перед заступлением на пост беседовал с ним, проверяя знание обязанностей, вместе решали вводные.

Агитатор рядовой Н. Попов по-товарищески наставлял рядового Х. Алиева, чтобы он проявлял бдительность.

В боевом листке — его редактировал рядовой И. Эрназаров — рассказывалось об умелом, четком выполнении своих обязанностей на постах рядовыми А. Джурабаевым и В. Чмуневичем.

Когда ночью осложнилась обстановка на объекте, личный состав караула действовал быстро, четко. Особенно отличились рядовые С. Гаджиев и П. Гусейнов, им была посвящена тут же выпущенная «Молния».

После возвращения личного состава в подразделение заместитель командира по политчасти заслушал доклады активистов, отметил положительное, посоветовался, как поощрить отличившихся.

Целеустремленная политическая работа по выполнению служебно-боевых задач приносит весомые результаты: с охраняемых объектов в течение четырех лет не допущено побегов осужденных, здесь нет нарушений социалистической законности, других происшествий.

Капитан Т. ЮЗБЕКОВ.

КОМАНДИР — ОРГАНИЗАТОР БОЕВОЙ СЛУЖБЫ, ОБУЧЕНИЯ И ВОСПИТАНИЯ ПОДЧИНЕННЫХ. БЕСПРЕКОСЛОВНО ПОВИНОВАТЬСЯ КОМАНДИРАМ И НАЧАЛЬНИКАМ

Занятия по теме целесообразно провести методом рассказа и живой, развернутой беседы. Предусмотренные 6 часов можно распределить поровну на рассказ, самостоятельную подготовку и беседу.

В рассказе рекомендуется осветить следующие вопросы: 1. В. И. Ленин, КПСС о военных кадрах и их роли в строительстве и укреплении Вооруженных Сил СССР. Забота Коммунистической партии и Советского правительства о подготовке военных кадров внутренних войск. 2. Роль и место командиров всех степеней в жизни и служебно-боевой деятельности войск, обучении и воспитании личного состава. 3. Единичные — важнейший принцип советского военного строительства. 4. Уважать командиров и начальников, беспрекословно выполнять их приказы иказания.

В кратком вступлении отметить, что на протяжении всей истории Советских Вооруженных Сил КПСС самое пристальное внимание уделяла и уделяет подготовке, обучению и воспитанию офицерских кадров, являющихся надежной опорой партии и правительства в войсках, носителями классового, революционного и воинского духа армии, ее боевых традиций. Советские военные кадры — это костяк Вооруженных Сил СССР, их организующая сила. Беззаветно преданные делу коммунизма, наши командиры, политработники выступают активными проводниками идеологии и политики КПСС в массы воинов, умелыми организаторами службы, обучения и воспитания личного состава. В условиях резкого обострения современной международной обстановки, вызванного военными приготовлениями империалистических держав во главе с США, они делают все, чтобы боевая готовность подразделений, частей отвечала требованиям Коммунистической партии и Советского правительства, гарантировала решительный разгром любого агрессора.

Советские Вооруженные Силы сейчас представляют собой самую могучую и пе-

редовую военную организацию в мире, являются верным стражем завоеваний социализма и коммунизма, выступают как один из важнейших факторов, определяющих роль и влияние Советского государства на мировой арене.

Приступая к изложению первого вопроса, напомнить слушателям, что в руководстве Коммунистической партии заключен главный источник могущества и непобедимости Советских Вооруженных Сил.

Курс на подготовку командиров из рабочих и крестьян партия твердо взяла с первых шагов по созданию Красной Армии. «Только красные офицеры, — подчеркивал В. И. Ленин, — будут иметь среди солдат авторитет и сумеют упрочить в нашей армии социализм. Такая армия будет непобедима» (Полн. собр. соч., т. 37, с. 200). В годы гражданской войны и иностранной военной интервенции в стране было организовано более 150 школ и курсов, которые подготовили около 40 тысяч красных командиров. Пролетарские военные кадры сыграли огромную роль в разгроме объединенных сил иностранных интервентов и внутренней контрреволюции.

В период Великой Отечественной войны кузницей военных кадров были уже 31 высшее военно-учебное заведение, 220 военных училищ и более 200 различных курсов. Все они за время войны подготовили около 2 миллионов офицеров.

Воспитанные Коммунистической партией, советские военные кадры с честью выдержали экзамен на боевую зрелость. Командиры и политработники умело руководили действиями подчиненных, проявляли личную храбрость, героизм и мужество.

Далее пропагандист рассказывает о возросшей роли офицерских кадров в современных условиях. Научно-техническая революция в военном деле внесла коренные изменения не только в способы и средства вооруженной борьбы, но и в повседневную жизнь войск. В сложных условиях нынешней международной обстановки неизмери-

мо возросли требования к уровню боевой готовности подразделений и частей войск, качеству обучения и воспитания личного состава, укреплению воинской дисциплины и правопорядка.

Решать все эти вопросы призваны прежде всего офицерские кадры. Именно поэтому «партия, — говорится в Программе КПСС, — будет неустанно заботиться о подготовке беззаветно преданных делу коммунизма командных, политических и технических кадров армии и флота, комплектуемых из лучших представителей советского народа. Она считает необходимым, чтобы командный состав настойчиво овладевал марксистско-ленинской теорией, имел высокую военно-техническую подготовку, отвечал всем требованиям современной военной теории и практики, укреплял воинскую дисциплину. Все советские воины должны воспитываться в духе беспредельной верности своему народу, делу коммунизма, быть готовыми отдать все силы, а если потребуется и жизнь, для защиты социалистической Родины» (Программа КПСС. М., 1976, с. 111—112).

Ныне свыше 90 процентов офицерского корпуса наших Вооруженных Сил — коммунисты и комсомольцы. Более половины советских офицеров имеют высшее военное и военно-специальное образование. Причем инженеры и техники составляют до 45 процентов всего офицерского состава. Командные кадры для внутренних войск МВД СССР проходят подготовку в ряде военных академий. Офицеры для войск готовятся в четырех командных, политическом и училище тыла. Все они высшие. В настоящее время высшее военное или военно-специальное образование имеют уже почти 70 процентов офицеров наших войск.

В военно-учебных заведениях МВД СССР созданы все условия для плодотворной учебы курсантов. Каждый солдат и сержант, отвечающий требованиям, предъявляемым для поступления в военно-учебное заведение, может стать офицером. Пропагандисту целесообразно здесь рассказать о выпускниках военных училищ, поступивших туда из войск.

Второй вопрос можно начать с того, что офицерские кадры — золотой фонд внутренних войск МВД СССР. Они твердо и неуклонно проводят в жизнь политику Коммунистической партии, сплавивают вокруг нее военнослужащих, воспитывают их в духе высокой идейности, дисциплины, бдительности, организованности и порядка.

Надо подчеркнуть, что советский командир — не просто должностное лицо, которому предоставлено право командовать. Он вдумчивый воспитатель, авторитетный старший товарищ, душа воинского коллектива. Наряду с высокой требовательностью наши командиры по-отечески заботятся о подчиненных, глубоко вникают в их нужды, делят с ними радости и огорчения, создают здоровую нравственную атмосферу в подразделении, части.

Недавно сослуживцы проводили на заслуженный отдых полковника А. Н. Рязанова. Во внутренних войсках он прослужил

33 года. Будучи рядовым, почти три года нес службу на постах. Став офицером, командовал взводом, ротой, батальоном, а последние 10 лет — полком, который был в числе лучших частей войск. Примечательно, что подчиненные любовно называли своего командира «батей», и это было действительно так. Александр Никифорович на всех постах трудился самоотверженно, всегда находился в гуще военнослужащих, вовремя замечал усердие старательного, приободрял нерешительного, настойчиво требовал от нерадивого.

Далее уместно назвать видных военачальников, показать их роль в Великой Отечественной войне, привести примеры из службы ветеранов части.

Во внутренних войсках многообразны и ответственны обязанности командира роты, особенно если она отдельно дислоцированная. Это поистине воинская часть в миниатюре. Здесь обычно самостоятельно решаются задачи повышения боевой готовности, надежности охраны объектов, обучения и воспитания военнослужащих. В роте имеется все, что необходимо для выполнения служебно-боевых задач, а также обеспечения воинов всеми видами положенного довольствия. На каждые сутки командир роты принимает решение. От его умения наиболее целесообразно расставить людей и четко определить им конкретные задачи, его организаторских способностей, служебного мастерства, инициативы и исполнительности зависят эффективность использования сил и средств, качество служебно-боевой деятельности подчиненных. Командир роты постоянно заботится о том, чтобы в казарме, караульном помещении было тепло и уютно, каждый военнослужащий был опрятно, по сезону одет и обут, вовремя накормлен, имел условия для нормального отдыха и содержательного досуга.

Ответственны обязанности командира роты также в поддержании деловых контактов с взаимодействующими органами.

Надежными помощниками офицеров подразделения, части являются прапорщики и военнослужащие сверхсрочной службы. Они выполняют обязанности командиров взводов, старшин подразделений, контролеров по надзору, начальников караулов, столовых, складов, мастерских и т. д. Большинство прапорщиков зарекомендовали себя людьми политически зрелыми, знатоками боевой службы, техники и оружия, специалистами высокого класса, вдумчивыми воспитателями своих подчиненных. Многие из них возглавляют партийные организации и группы, советы прапорщиков и военнослужащих сверхсрочной службы, ведут другую общественную работу.

Сержанты — это самый многочисленный отряд советских командиров. Велика их роль в войсках, высоки и требования к ним. Они ближайšie и непосредственные начальники солдат, постоянно находятся с личным составом. Командуя отделениями, экипажами, расчетами, неся службу в роли начальников караулов и войсковых нарядов, сержанты прежде всего личным при-

238

мером учат подчиненных стойко переносить все тяготы и лишения военной службы, показывают образцы безупречного выполнения воинского долга.

Выполняя задачи боевой службы, сержант в определенных обстоятельствах обязан принять решение, которое может коснуться судьбы каждого из его подчиненных. А это очень высокая мера ответственности.

Младшие командиры, как правило, пользуются большим авторитетом и уважением в коллективе за то, что они всесторонне подготовленные военные специалисты, обладают твердыми идейными убеждениями, высокими волевыми качествами и служебным опытом.

Большинство сержантов — активисты. Среди них члены бюро ВЛКСМ, комсгрупп, помощники руководителей групп политических занятий, редакторы стенгазет, агитаторы. Многие младшие командиры — отличные спортсмены, более того — организаторы спортивной работы. На таких сержантов опираются командиры подразделений, его заместитель по политической части, секретари партийной и комсомольской организаций роты. Солдаты, как правило, во всем стараются походить на своего сержанта, берут с него пример.

При изложении вопроса уместно подробнее ознакомить солдат с командным составом части. Рассказать о командире части, его заместителях, командире своей роты, его заместителе по политчасти и других офицерах, лучших прапорщиках и сержантах подразделения. Хорошо такой рассказ дополнить интересными примерами, характеризующими командира как умелого воспитателя подчиненных, знатока боевой службы и военного дела.

Командные кадры внутренних войск со знанием дела руководят служебно-боевой деятельностью частей и подразделений, караулов и войсковых нарядов, умело обучают и воспитывают подчиненных, прививают им высокие морально-политические и боевые качества, необходимые для успешного выполнения задач боевой службы, надежной защиты Родины, великих завоеваний социализма.

Третий вопрос руководитель начинает с разъяснения сущности единоначалия в Советских Вооруженных Силах. Единоначалие — важнейший принцип их строительства, закрепленный Программой партии (Программа КПСС, с. 111).

В. И. Ленин дал глубокое теоретическое обоснование этого принципа и рассматривал единоначалие как наиболее целесообразный метод руководства войсками. В военном деле, подчеркивал он, более чем где-либо, необходимо строжайшее единство действий больших масс людей, подчинение воли тысяч воле одного человека, сосредоточение управления войсками в единых руках — в руках командира.

Советский командир-единоначальник — представитель партии и государства, их доверенное лицо, проводник их политики в Вооруженных Силах. Командир — полномочный единоначальник, в руках которо-

го сосредоточены все функции руководства войсками. Он несет личную ответственность перед Коммунистической партией и Советским правительством за постоянную боевую и мобилизационную готовность вверенных ему войск, за боевую и политическую подготовку, воспитание, воинскую дисциплину и политико-моральное состояние личного состава, за состояние вооружения, военной техники и транспорта, материально-бытовое и медицинское обеспечение военнослужащих. Здесь надо изложить содержание статей 47—58 Устава внутренней службы Вооруженных Сил СССР и еще раз подчеркнуть огромную меру ответственности командиров и начальников за порученное им дело.

Единоличная власть командира, его самостоятельность, инициативность, твердость, железная воля, решительность позволяют наиболее эффективно организовать боевую службу, учебный процесс, утверждать уставной порядок и поддерживать крепкую воинскую дисциплину, гибко и оперативно руководить войсками в любых условиях.

Единоначалие в Вооруженных Силах СССР принципиально отличается от единоначалия в армиях буржуазных государств. Империалистические армии служат орудием антинародной, агрессивной политики эксплуататорских классов. Главная цель таких армий — сохранение господства буржуазии, ведение реакционных, захватнических войн, подавление революционного, национально-освободительного движения народов.

Капиталистическое государство содержит на службе в армии офицеров, всецело разделяющих политические взгляды и идеологию буржуазии. Офицерский корпус там почти полностью состоит из представителей имущих классов, выражает их интересы, выступает как сила, враждебная основной солдатской массе.

Социально-политическая сущность единоначалия в Советских Вооруженных Силах состоит в том, что оно осуществляется в интересах народа, Советского государства, укрепления боевой мощи армии и флота, призванных надежно охранять созидательный труд строителей коммунизма. Наши командиры и рядовой состав спаяны в монолит классовым единством, общностью марксистско-ленинской идеологии, высокой цели созидания и защиты самого справедливого общества. Взаимоотношения между начальниками и подчиненными основаны у нас на взаимном доверии, беспредельной преданности Родине, Коммунистической партии, на общем стремлении достойно выполнять священный долг. Единоначалие ни в коей мере не противоречит демократизму общества развитого социализма и его военной организации.

Важнейшей особенностью советского единоначалия является то, что оно осуществляется на неизыблемой партийной основе, в строгом соответствии с идеологией и политикой КПСС, в духе требований Конституции СССР и советских законов. Единоначалие на партийной основе означает, что

каждый военный руководитель неуклонно проводит в жизнь политику КПСС, строго соблюдает ленинские принципы руководства войсками. Командир в своей работе постоянно опирается на партийную и комсомольскую организации, в полной мере использует их мобилизующую силу и авторитет, их творческую активность для повышения боевой готовности подразделения, части.

Следует подчеркнуть, что в ходе прошедших отчетов и выборов в партийных организациях значительная часть командиров частей, батальонов, рот избрана в состав партийных комитетов и бюро. Это повышает чувство личной ответственности командира за работу всей партийной организации, расширяет его возможности постоянно советоваться с партийными активистами, учитывать их мнения при решении различных вопросов, в том числе и кадровых, умело пользоваться оружием критики и самокритики, одним словом, соединять предоставленную ему единоличную власть с мнением партийного коллектива.

Дальнейшее укрепление единоначалия и повышение авторитета командиров — предмет постоянной заботы всех руководителей, полторганов и партийных организаций.

Сегодняшнее поколение командиров достойно продолжает славные традиции, умножает авторитет внутренних войск МВД СССР. В тесном контакте с партийными и комсомольскими организациями командиры направляют усилия личного состава на успешное выполнение больших и ответственных задач, поставленных Министерством внутренних дел СССР на 1984—1985 гг.

Приступая к рассказу по четвертому вопросу, пропагандист отмечает, что служебная деятельность каждого военнослужащего, нормы его поведения, весь порядок в Вооруженных Силах СССР определяются общевоинскими уставами, приказами командиров и начальников, а во внутренних войсках МВД СССР, кроме того, и Уставом внутренних войск. Мы, сказал Министр обороны СССР Маршал Советского Союза Д. Ф. Устинов на VI Всеармейском совещании секретарей партийных организаций, должны добиться того, чтобы жизненная позиция каждого военнослужащего определялась убеждением: устав, приказ — это закон, который необходимо выполнять всем без исключения неукоснительно и беспрекословно!

Возлагая на командиров большие и ответственные задачи, Коммунистическая партия и Советское государство наделяют их и соответствующими правами. Особое место среди них занимает право приказывать, отдавать распоряжения, направлять подчиненных на выполнение нелегких, порой даже опасных для жизни заданий. При этом надо разъяснить, что правом приказывать наделяются не только по должности прямые начальники солдата, но и начальники по воинскому званию, то есть все офицеры, а также прапорщики, военнослужащие сверхсрочной службы и сержанты одной с

ним части. Здесь пропагандисту надо подробнее остановиться на рассмотрении требований статей 10—14 Устава внутренней службы и статей 6—19 Дисциплинарного устава Вооруженных Сил СССР.

Пропагандист отмечает, что устами советского командира-единоначальника, отдающего приказ, повелевает Родина. Беспрекословно повинуюсь офицеру, прапорщику, сержанту, советский солдат выполняет волю партии, служит своему народу. Вот почему говорят: «Приказ командира — приказ Родины».

Каждый военнослужащий должен уяснить, что приказы нельзя подразделять на важные и менее важные. Любой приказ, независимо от того, каким начальником он отдан — генералом или сержантом, должен быть выполнен точно, беспрекословно и в срок. В этом высшая доблесть воина.

Приказ командира — это закон, требование, а не просьба. Военнослужащий не имеет права сомневаться в его целесообразности и необходимости, а тем более оспаривать действие командира или возражать ему. Не допускается критика или осуждение приказов и распоряжений командиров и начальников.

Пропагандист разъясняет, что исполнительность — это безоговорочное, точное, инициативное выполнение приказа командира. Ее справедливо называют душой военной службы, высшим проявлением дисциплинированности.

Воинское мастерство, личная отвага и героизм советского командира всегда приводили к победе над противником. Мобилизующая сила личного примера командира исключительно велика и в боевой службе. В караулах и войсковых нарядах, во всей повседневной жизни поведение командира воодушевляет воинов на преодоление трудностей, рождает у них стремление как можно лучше выполнить каждый его приказ.

Замечательные морально-политические и боевые качества командира всегда по достоинству оцениваются военнослужащими. Это находит наглядное подтверждение в уважении и любви подчиненных к своим командирам. Советские воины видят священную обязанность в том, чтобы защищать и оберегать командиров в бою даже ценой собственной жизни. Как высшее нравственное обязательство звучат для них слова из Устава внутренней службы Вооруженных Сил СССР: «...беспрекословно повиноваться командирам (начальникам) и защищать их в бою».

Следует отметить, что и советские командиры, как старшие и более опытные товарищи своих подчиненных, не раз приходили им на выручку. История Великой Отечественной войны и мирные дни боевой службы знают немало примеров героических поступков офицеров, прапорщиков, сержантов, когда они, рискуя жизнью, помогали солдатам в опасных ситуациях. В качестве примера пропагандист может рассказать о подвигах замполитрука А. Климашевского, заслонившего в бою командира своей грудью, и капитана А. Соломена

никова, ценой жизни спасшего солдата.

Надо подчеркнуть, что исполнительность, строгая дисциплина необходимы как в боевых условиях, так и в мирное время. Эту мысль хорошо бы проиллюстрировать примерами из жизни подразделения, части, показать, как высокая исполнительность, дисциплинированность и организованность помогают воинам образцово нести боевую службу, успешно овладевать специальностью, оружием, инженерно-техническими средствами, военными и политическими знаниями, стойко преодолевать трудности воинской жизни.

Интересы службы, необходимость поддержания постоянной боевой готовности требуют от каждого воина честного, добросовестного выполнения своих обязанностей, высокой дисциплинированности.

Будет оправданно сказать и о тех отдельных военнослужащих, которые еще не глубоко осознали сущность и требования воинской дисциплины. Есть еще солдаты, которые при командире ведут себя дисциплинированно, а в отсутствие его позволяют себе отступление от уставных требований. Факты такого рода должны резко осуждаться коллективом, товарищами по воинскому строю. Уставы обязывают каждого военнослужащего удерживать сослуживца от недостойных поступков. Тот, кто не делает этого, безразлично относится к поведению товарища, тоже нарушает воинскую дисциплину. Обязательно надо сказать и о роли коллектива в предупреждении нарушений.

Завершая изложение материала по теме, еще раз подчеркнуть, что сознательное повиновение и исполнительность — важнейший показатель дисциплинированности солдата, правильного понимания им своего высокого патриотического долга, требований военной присяги. Воин, беспрочно повинующийся командиру, внутренне готовый не щадить себя, пойти на подвиг, — настоящий советский патриот, идейно убежденный и сознательный защит-

ник нашей великой социалистической Родины.

В часы самостоятельной подготовки слушателям рекомендуется прочитать произведения В. И. Ленина «Письмо к рабочим и крестьянам по поводу победы над Колчаком» (Полн. собр. соч., т. 39, с. 152, 155, 156); «Речь в «День красного офицера» 25 ноября 1918 г.» (Там же, т. 37, с. 200); «Речь на широкой рабоче-красноармейской конференции в Рогожско-Симоновском районе 13 мая 1920 г.» (Там же, т. 41, с. 120—121); Программу Коммунистической партии Советского Союза (с. 110—112); Конституцию (Основной Закон) Союза Советских Социалистических Республик (ст. 31, 32, 62, 63); Материалы XXVI съезда КПСС (с. 66); материалы декабрьского (1983 г.) Пленума ЦК КПСС (Правда, 1983, 27, 28 дек.); речь товарища К. У. Черненко на внеочередном Пленуме ЦК КПСС 13 февраля 1984 г. (Правда, 1984, 14 февр.); речь товарища К. У. Черненко перед избирателями Куйбышевского избирательного округа г. Москвы (Правда, 1984, 3 марта); материалы первой сессии Верховного Совета СССР одиннадцатого созыва; первые главы Дисциплинарного устава и Устава внутренней службы Вооруженных Сил СССР; главу 12 учебного пособия «На страже социалистической Родины» (М., 1983).

В процессе беседы руководитель может поставить перед слушателями такие вопросы: 1. Какие заветы оставил В. И. Ленин о военных кадрах социалистической армии? 2. Какова роль и значение офицеров, прапорщиков и сержантов в боевой службе, обучении и воспитании личного состава внутренних войск? 3. В чем сущность единоначалия в Вооруженных Силах СССР? 4. Почему необходимо беспрочно повиноваться командирам и начальникам? 5. Назовите должности, воинские звания и фамилии своих прямых начальников до командира дивизии включительно.

Полковник А. КОШЕЛЬКОВ.

Ценные пособия

Недавно в части внутренних войск и военные училища направлены методические пособия по физической подготовке и спорту в помощь командирам при организации занятий и проведении спортивно-массовой работы.

Так, в пособии «Утренняя физическая зарядка» (М., 1981) определено ее содержание, даются советы по организации и методике проведения, закаливанию военнослужащих.

Представляют интерес и рекомендации, изложенные в брошюрах «Физическая подготовка и боеготовность военнослужащих» (М., 1981), «Организация физической подготовки в воинской части и подразделении» (М., 1981), «Военно-спортивная классификация и правила военно-спортивных состязаний» (М., 1982).

Офицеры, прапорщики и сержанты при организации занятий по физической подготовке с личным составом

немало полезного могут взять из альбома «Рукопашный бой» (М., 1983). В нем даны рекомендации по проведению занятий по рукопашному бою, разучиванию отдельных приемов и техники их выполнения.

Умело используя советы, изложенные в этих пособиях, командиры могут в значительной мере повысить уровень физической выносливости военнослужащих.

**Подполковник
В. КОШЕЛЕВ.**

Часовой на ЛЗУ летом

Для подготовки солдат к выполнению обязанностей часового на КПП, парных часовых на тропе наряда и парных караульных по проверке осужденных внутри охраняемого объекта в летнем периоде обучения проводится двухчасовое тактико-строевое занятие. На нем целесообразно отработать учебные вопросы:

1. Обязанности и порядок несения службы часовыми; действия при побеге осужденных — 40 мин.

2. Выполнение обязанностей парными караульными; действия при обнаружении самовольного оставления осужденным места работы и при осложнении обстановки внутри объекта — 40 мин.

Занятие рекомендуется проводить на местности.

Материальное обеспечение: комплект карточек на осужденных, указки — 10, 1—2 портативные радиостанции, сигнальный пистолет с патронами красного огня, схема ЛЗУ.

Привлекается инструктор (дрессировщик) со служебной собакой.

Накануне командир взвода изучает соответствующие статьи устава, подбирает (разрабатывает) вводные, готовит наглядные пособия, инструктирует сержантов и показчиков, организует во взводе социальное соревнование по теме и нормативам.

Объяснив тему, цель и учебные вопросы, руководитель в течение 10 мин. проверяет, как обучаемые усвоили рекомендованные для самоподготовки статьи устава, уточняет ответы.

Затем он вводит личный состав в обстановку и приступает к отработке первого учебного вопроса.

Руководитель занятия, используя схему, кратко объясняет, что для охраны ЛЗУ летом из состава караула выставляются: часовой КПП, парные часовые для патрулирования вокруг объекта (один из них обязательно помощник начальника караула по службе собак или дрессировщик со служебной собакой), парные караульные для контроля за осужденными внутри объекта. Затем напоминает их обязанности, обращая внимание на последовательность пропуска людей, транспортных средств и их досмотра на КПП, проверки по графику просеки вокруг объекта, ограждения и прилегающей к нему местности, просчета осужденных на рабочих местах внутри объекта с целью предупреждения и пресечения попыток к совершению побега.

После этого офицер назначает учебный караул и в роли его начальника ставит задачи часовому КПП и парным часовым на периметре, напоминает порядок действий при побеге осужденных. Например: «Сержанту Петрову с розыскной собакой и рядовому Белову нести боевую службу на периметре объекта, двигаясь вдоль просеки. Внимательно наблюдать за прилегающей к линии охраны местностью, приборами обнаружения с целью определения следов или признаков побега. Сержанту Петрову двигаться впереди и наблюдать впереди себя и влево, рядовому Белову — в 10 метрах сзади, наблюдать впереди, вправо и сзади. Быть в постоянной готовности к отражению внезапного нападения и оказанию взаимной помощи. О результатах несения боевой службы докладывать мне через каждые 30 минут. Старший — сержант Петров».

Ставится задача и повару караула, выполняющему дополнительные обязанности радиотелефониста. Проводится боевой расчет караула на случай действий при побеге осужденных через КПП или линию охраны (просеку).

Заранее подготовленный показчик занимает место часового КПП. Примыкающие к караульному помещению участки периметра справа и слева обозначаются разгранзнаками.

По команде руководителя назначенные им парные караульные показывают порядок заступления на посты, смену часовых, последовательность передвижения при патрулировании периметра объекта, положение при этом оружия.

После образцового показа руководитель назначает несколько караулов (целесообразнее по количеству отделений), указывает им учебные места (обозначены флажками) и приступает к тренировке, при этом он контролирует правильность действий сержантов, выступающих в роли начальника караула. При необходимости офицер останавливает тренировку в отделении, где допускаются ошибки в действиях военнослужащих, и требует повторения того или иного приема. Обучаемые, не вошедшие в состав учебного караула, отрабатывают под контролем заместителя командира взвода норматив по ТСП № 2.

Смену состава караула, часовых сержанты производят самостоятельно.

Определив, что первая часть учебного вопроса отработана, руководитель строит взвод и разъясняет порядок действий часовых при обнаружении побега или его признаков. По его команде показчики последовательно действуют в роли часового КПП, парных часовых по периметру при обнаружении признаков побега или попытке осужденных совершить побег. Для доклада начальнику караула используются радиостанции. Обучаемые решают 1—2 вводные. Офицер дает необходимые пояснения, обращает внимание солдат на признаки, по которым можно обнаружить

следы побега, на правильность доклада часовых или подачи установленного сигнала начальнику караула, обозначения места побега и особенно — на правильность и своевременность перехода на преследование бежавших.

После этого он указывает учебные места, и сержанты продолжают тренировать подчиненных, используя различные вводные. Офицер попеременно находится в отделениях и контролирует действия сержантов и солдат. При необходимости прерывает тренировку и требует повторения приема. Периодически он меняет обстановку, предлагает новые вводные. При этом активно используется дрессировщик со служебной собакой.

По усмотрению офицера заместитель командира взвода может с частью военнослужащих отрабатывать норматив № 5 по тактико-специальной подготовке.

Смена состава караула, часовых на постах — по команде командиров отделений.

Отработав первый учебный вопрос, руководитель выстраивает взвод, делает частный разбор.

Приступая к отработке **второго учебного вопроса**, руководитель напоминает, что контроль за осужденными внутри объекта на ЛЗУ осуществляют представители администрации, дежурные контролеры и специально назначенные из состава караула парные караульные без оружия. Количество таких пар зависит от числа выводимых бригад осужденных, поскольку за каждой парой закрепляются 2—3 звена (бригады) или определенное количество осужденных.

Используя схему объекта, офицер разъясняет особенности маршрута движения караульных внутри объекта. На одной паре караульных (из числа проинструктированных накануне) показывает экипировку, обращая внимание на то, что старший караульный должен иметь при себе радиостанцию и сумку, в которой хранятся специальные карточки с фотографиями осужденных, выведенных на работу. Затем подробно разбирает содержание карточки.

Для образцового показа действий парных караульных руководитель в роли начальника караула ставит задачу двум военнослужащим (показчикам). Например: *«Караульным Иванову и Сидорову нести службу внутри объекта. Задача — просчитывать в осужденных 10-й бригады на рабочих местах, следить за соблюдением ими установленного режима и трудовой дисциплины, внимательно осматривать с соблюдением мер безопасности прилегающую к рабочим участкам местность, подсобные помещения. Пресекать изготовление и хранение осужденными запрещенных предметов. О результатах службы и своем местонахождении докладывать через каждые 30 минут. Старший — ефрейтор Иванов».*

Используя указки, руководитель обозначает работающее звено осужденных, подает команду парным караульным присту-

пить к обходу участка и комментирует их действия. Рекомендуются показать порядок проверки осужденных в работающем звене, обращая внимание на необходимость постоянного удаления, позволяющего видеть лицо осужденного и обеспечивающего меры личной безопасности военнослужащих. Наряд осматривает прилегающую местность и докладывает начальнику караула по радиостанции о результатах службы.

Руководитель может решить несколько вводных на случай действий караульных при изменении обстановки (нарушение осужденными режима, обнаружение изготовленных ими запрещенных предметов и т. д.).

После этого руководитель организует тренировку личного состава. По его команде сержанты разводят отделения по указанным учебным местам, назначают караулы, выставляют парных часовых на маршруты и практически отрабатывают все показанные руководителем (с помощью показчиков) приемы. Офицер попеременно присутствует на учебных местах, контролирует действия сержантов и солдат, если надо, останавливает тренировку, разбирает допущенные ошибки, требует повторить прием.

Можно организовать еще одно учебное место, где заместитель командира взвода (или опытный военнослужащий по указанию офицера) отрабатывает с несколькими солдатами нормативы по тактико-специальной подготовке № 1 или № 2.

Основное внимание офицер уделяет практическим действиям парных караульных при отсутствии осужденного на месте работы или нарушении порядка.

Для закрепления практических навыков обязательно проигрывает действия военнослужащих в составе караула по вводным, например:

«13.00. Парные часовые сообщили, что двое осужденных пересекли линию охраны и уходят в лес. Часовые перешли на преследование».

«14.30. Во время приема пищи выяснилось, что в первой бригаде отсутствует осужденный».

Целесообразно путем решения вводных отработать и другие действия парных караульных: обнаружение очага возгорания леса, умышленной затяжки съема осужденными и т. п. Действия караульных тщательно анализируются, при необходимости повторяются.

В заключение (10 мин.) офицер делает разбор, отмечает, как достигнута учебная цель, называет военнослужащих, отличившихся при выполнении нормативов, подчеркивает, что в обеспечении успешного выполнения задачи караулом по охране ЛЗУ решающее значение имеет точное знание каждым военнослужащим своих обязанностей и порядка действий на всех этапах выполнения им задачи. Напоминаются меры личной безопасности при несении боевой службы.

Подполковник Н. ПЕТРОВ.

ПРЕДУПРЕЖДЕНИЕ НЕСЧАСТНЫХ СЛУЧАЕВ НА ВОДЕ

Умение плавать является жизненно необходимым военно-прикладным навыком каждого военнослужащего. Занятия на воде при продуманной их организации укрепляют здоровье, закаляют организм, способствуют выработке у обучаемых выносливости, смелости и решительности при преодолении различных водных преград, что немаловажно для успешного решения задач боевой службы, боевой учебы.

Занятия на воде далеко не безобидны, чреватые порой самыми неожиданными последствиями. Поэтому при проведении их необходимо следить за тем, чтобы военнослужащие строго соблюдали установленные правила поведения на водоемах.

Еще задолго до вскрытия рек и озер, начала работы бассейнов и водных станций мы осуществляем целый комплекс профилактических мероприятий. Заранее определяются места купаний, порядок

обучения, обозначения учебных мест, сроки проведения сборов со спасателями и руководителями занятий. Исходя из этого в подразделениях составляется график уроков по плаванию и соревнований на воде.

Дно естественных или искусственных водоемов в районе учебных мест очищается от стекол, коряг, проволоки. Если нет возможности построить настоящую водную станцию (см. На боевом посту, 1982, № 6), то акватория ограждается канатами на поплавках (жердями), обозначается буйками с предупредительными надписями.

Сразу же с приходом молодого пополнения весной на учебном пункте проводим с ним занятия. Новички изучают «Памятку военнослужащему о мерах безопасности при купании, переправах через водоемы, действиях при спасении утопающих», просматривают учебные диафильмы на эту тему, затем сдают зачет по мерам безопасности на воде.

С не умеющими держаться на воде организуем занятия с целью научить каждого из них хотя бы одному из способов плавания. Приказом по части определяются лучшие пловцы. С ними проводятся сборы, на которых они учатся оказывать первую помощь пострадавшему: спасению утопающих, освобождению от захватов в воде, транспортировке пострадавших, удалению воды из дыхательных путей, приемам искусственного дыхания (об этом см.: На боевом посту, 1978, № 6; 1979, № 7). На водной станции готовим простейший инвентарь и спасательные принадлежности: круги, жилеты, доски и другие (см. рис.), а в местах купания наглядно оформляем служебную документацию и стенды по мерам безопасности на воде.

До начала купального сезона проводим инструкторско-методические и показательные занятия с офицерами, прапорщиками и сержантами, которые будут обучать подчиненных плаванию. При этом особое внимание уделяем организации урока по плаванию, строгому соблюдению всеми военнослужащими мер личной безопасности на боевой службе, занятиях и при выполнении различных работ вблизи водоемов.

Поскольку офицерам, сержантам при несении боевой службы в качестве начальников караулов, войсковых нарядов нередко приходится иметь дело с водой, важно помнить некоторые рекомендации на сей счет. Например, при переправе личного состава через водную преграду прежде всего необходимо проверить исправность ка-

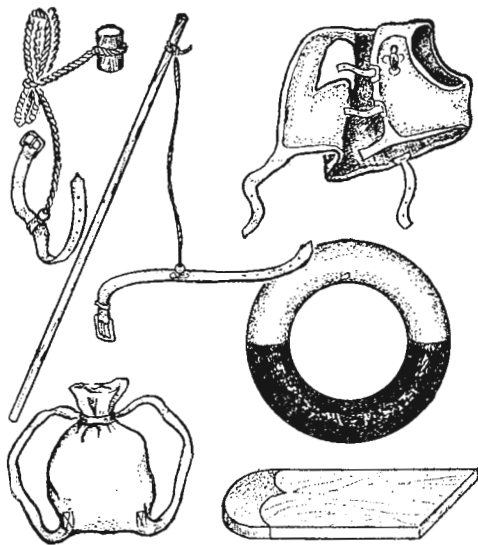

тера (лодки), а затем проинструктировать военнослужащих о правилах поведения на плавсредствах. Строго соблюдать нормы посадки, не допускать к переправе солдат без индивидуальных спасательных средств. В ходе нее требовать от подчиненных точного соблюдения мер безопасности, а именно, чтобы они сидели ровно и спокойно, не переходили с места на место, не наклонялись через борт, не облокачивались на него, не расквашивали лодку, чтобы военнослужащие держали оружие между коленей, предварительно поставив его на предохранитель. Крючки, пуговицы на шинелях (куртках) и рукавах гимнастерок должны быть расстегнуты. Постоянно проверять количество военнослужащих до начала переправы, в ходе ее и по ее завершении.

При аварии, затоплении лодки очень важно не поддаваться страху и не растеряться, быстро и хладнокровно, удерживаясь у поверхности воды, сбросить с себя все, что мешает плыть: головной убор и ремень; лежа на спине, расстегнуть шинель и, соединив руки за спиной, поочередно снять ее с каждого плеча, затем сделать глубокий вдох и, задерживая дыхание, лечь на грудь, поджав под себя ноги, наклониться вперед, снять сапоги (ботинки). Если до берега далеко, то плыть нужно неторопливо, плавно работая руками и ногами, сохраняя силы, дышать ровно. Вблизи берега — движения выполнять энергично, без задержки дыхания.

При нахождении в холодной воде с появлением судорог икроножных мышц, бедра или ягодиц рекомендуется лечь на спину и плыть к берегу, при этом одной рукой делать самомассаж, пытаться расслабить мышцы сгибанием ноги или потягиванием ее за пальцы на себя. Следует помнить, что длительное плавание в холодной воде на спине приводит к быстрому переохлаждению организма.

При переправе вброд через речку с быстрым течением необходимо снять сапоги и закрепить их под поясной ремень. Оружие поставить на предохранитель и взять в положение «За спину». Впереди идущему двигаться осторожно в направлении выбранного на противоположном берегу ориентира, ощущая дно шестом. Остальным следовать строго за направляющим, сохраняя дистанцию 1—1,5 м.

В случае, если военнослужащий будет унесен течением и окажется на каменистом участке реки, он должен немедленно принять безопасное положение: лечь на спину и расположить тело по течению ногами вперед. При встрече с препятствием — присесть, опереться ногами и руками о преграду, оттолкнуться и принять прежнее положение. На более спокойных участках реки — плыть в сторону пологого берега для выхода из воды.

Переправу вплавь нужно осуществлять с помощью поддерживающих средств: вещевого мешка, наполненного легко плавающим материалом (сеном, соломой или су-

хими листьями); узла-поплавка из плащпалатки с уложенными в него предметами обмундирования и снаряжения; подручных предметов (бревен, досок, связок хвороста и т. д.). Вещевой мешок крепится на пояснице сзади, горловиной вниз, а узел-поплавков или подручные предметы продвигают впереди себя, работая ногами и свободной рукой.

Оказавшись в воде при большой волне, лучше плыть брассом на груди: это позволяет вести наблюдение за движением волн. В момент захлестывания дыхание задерживается на вдохе с последующим выдохом (над водой) после прохождения волны. При отсутствии видимых ориентиров направление движения рекомендуется сохранять по волне, так, чтобы она всегда шла с одной стороны. Выход на берег из воды надо выполнять быстро при спаде волны, продвигаясь за ней. С приближением волны, отраженной от берега, необходимо встать боком, сильно наклониться к ней, упиравшись ногами в дно, постараться устоять на месте. После прохождения волны продолжать выход на берег.

При плавании среди обломков бревен, льда надо постоянно вести наблюдение за поверхностью воды со стороны движения волн (течения реки). Предметы, представляющие опасность, отводить руками.

Передвижение по льду осуществляется с помощью шестов, жердей и досок. Подручные средства удерживаются за середину. При неожиданном погружении в полынью — широко развести ноги и, опираясь на шест, принять горизонтальное положение. Затем приподнять туловище на кромку полыни и, выполняя ногами гребковые движения, поочередно переставляя руки, выбраться из нее.

Об оказании помощи пострадавшему в воде и на суше (подплывание, транспортировка, проведение приемов искусственного дыхания) можно прочитать в журнале «На боевом посту» (1979, № 7; 1981, № 6). Офицерам, сержантам необходимо самим в совершенстве овладеть этими приемами и научить им своих подчиненных.

Надо помнить, что преодоление водной преграды в темное время суток и в одиночном порядке категорически запрещается. Каждому военнослужащему мало самому строго соблюдать правила поведения на воде, надо следить, чтобы и другие не нарушали их.

У нас вот уже несколько лет нет несчастных случаев на воде. И прежде всего потому, что купание личного состава, обучение не умеющих плавать, все занятия на воде проводим в строгом соответствии с требованиями уставов, организационно-методических указаний, Наставления по физической подготовке, инструкций. Кроме того, до личного состава доводим ориентировки по характерным случаям гибели на воде.

Советуем так поступать и другим.

Майор Н. САВЦОВ.

ВЗАИМОДЕЙСТВИЕ КРЕПНЕТ

То совместное партийное собрание коммунистов управления воинской части и ИТУ проходило бурно: его участники пытались доказать, что в недостатках виновата прежде всего другая сторона.

Вспоминая об этом, секретарь партбюро управления части майор А. Кирьянов подчеркнул, что в пылу полемики, взаимных претензий спорщики подчас забывали, что у них одна общая задача и решать ее порознь — значит заранее обрекать дело на провал. Партийное собрание помогло товарищам в итоге понять, что все их успехи и неудачи прямо зависят от уровня взаимодействия исправительно-трудовых колоний и воинских подразделений.

Сегодня можно воочию убедиться, что парторганизации, наметив конкретные меры совершенствования и углубления сотрудничества, избрали верный путь. Они теперь взаимодействуют постоянно как по линии управленческих аппаратов, так и в низовых звеньях, по различным направлениям организаторской, партийно-политической, идеологической и политико-воспитательной работы.

В центре внимания находятся вопросы укрепления режима содержания и перевоспитания осужденных, выполнения государственных планов, надежной изоляции осужденных и охраны объектов, формирования у военнослужащих части и сотрудников ИТУ идейной убежденности, высокой политической бдительности, активной жизненной позиции, непримиримости к нарушениям социалистической законности и правопорядка, нравственных норм.

Хорошие деловые отношения сложились между подразделением, которым командует капитан А. Глебов, и коллективом ИТК, где начальником майор внутренней службы Н. Кулаев. Найдено много точек соприкосновения, через них осуществляется взаимодействие коммунистов-руководителей, политработников, партийных и комсомольских организаций.

Постоянно контактируют, обмениваются опытом работы секретари парторганизаций роты и колонии прапорщик А. Купоросов и старший лейтенант внутренней службы В. Катаев.

Стержневое направление совместной деятельности коммунистов подразделения и колонии — разъяснение личному составу внешней и внутренней политики КПСС и Советского правительства. Активно ведется пропаганда материалов июньского, декабрьского (1983 г.), февральского (1984 г.) Пленумов ЦК КПСС, а также требований МВД СССР по повышению бдительности и боеготовности, укреплению порядка и организованности в связи с резким обострением по вине агрессивных империалистических кругов во главе с администрацией США международной обстановки.

Решая задачи идейного воспитания, обе парторганизации широко практикуют обмен нештатными пропагандистами. Коммунисты учреждения выступают перед воинами с лекциями, докладами и беседами по общественно-политической, правовой и производственной тематике. Дают характеристику контингенту осужденных, показывают экономические возможности и перспективы развития предприятий. Юристы ИТК, кроме того, в минувшем году в группах политподготовки солдат и сержантов, политической учебы прапорщиков провели занятия по нескольким темам курса «Основы правовых знаний».

В свою очередь офицеры подразделения познакомили сотрудников ИТК с наиболее яркими страницами истории и боевого пути внутренних войск и части, разъяснили требования Устава внутренних войск.

Интересными получаются совместные единые политдни, которые помогают коммунистам-руководителям одновременно выявлять и оперативно решать острые вопросы, разрешать взаимные претензии военнослужащих и сотрудников. К примеру,

242

В одном из политдней по итогам декабрьского (1983 г.) Пленума ЦК КПСС участвовали полковник внутренней службы А. Хамлюк и подполковник Д. Шаматалюк. Здесь были высказаны пожелания повысить четкость и слаженность действий лиц караула при выпуске с производственного объекта транспорта с готовой продукцией, что позволит сократить его необоснованные простои. В частности, заместитель начальника исправительно-трудовой колонии по политико-воспитательной работе капитан внутренней службы И. Станченков посетовал на то, что военнослужащие, осуществляющие пропуск транспорта через КПП, порой не торопятся выходить из караульного помещения, и на площадке перед воротами скапливается целая колонна автомашин с работающими на холостом ходу двигателями. В результате водители вынужденно бездействуют, без пользы сжигается горючее, изделия не поставляются вовремя смежному предприятию. Вместе с тем прапорщик В. Демидов внес предложение усилить контроль администрации за работой осужденных на временных объектах, особенно в послеобеденное время и предвыходные дни. Были приняты необходимые меры, узкие места удалось ликвидировать.

Партийный, деловой подход благотворно сказывается на служебной деятельности обоих коллективов. Этому способствуют также регулярные тренировки и учения военнослужащих и сотрудников ИТУ, комиссионные обследования охраняемых объектов, совместные проверки службы караулов, войсковых нарядов, оперативных групп в колонии.

Проявляется взаимная заинтересованность в более широком использовании в охране и надзоре инженерно-технических средств. План их внедрения и ремонта за последние полтора года выполнен на 200 процентов. Различными техническими устройствами и средствами связи ныне оборудованы все маршруты и места несения службы контролеров и дежурной службы колонии. Начальствующий состав колонии изучает средства связи и сигнализации на занятиях, которые проводят специалисты подразделения.

Взаимопомощь ощущается в исправлении осужденных, повышении производительности их труда, укреплении дисциплины среди них, а также в воспитании контролерского состава, в росте профессиональной подготовки которого большую заинтересованность проявляют ответственные работники ИТК. Так, капитаны внутренней службы В. Архипов и А. Поршин провели несколько занятий по тактико-специальной подготовке с прапорщиками и военнослужащими сверхсрочной службы. С другой стороны, наиболее опытные офицеры и прапорщики работают в совете воспитателей и методическом совете учреждения, в то же время представители администрации участвуют в подведении итогов боевой службы, учебы и воинской дисциплины личного состава подразделения, в заседаниях совета прапорщиков и военнослужа-

щих сверхсрочной службы, общественном аттестовании контролеров. Налажена постоянная информация об обстановке на охраняемых объектах.

Немаловажную роль в укреплении взаимодействия играет забота руководителей ИТК и подразделения о жизни и бытовых условиях личного состава. Своевременно ремонтируются жилые и караульные помещения, организуются совместные субботники комсомольцев и молодежи роты и учреждения по благоустройству военного городка. Быстро, без проволочек решаются проблемы трудоустройства членов семей военнослужащих, предоставления им жилой площади, мест в детском саду и яслях.

Партийная и профсоюзная организации учреждения помогают роте в обеспечении материалами, культпросветимуществом, оформлении наглядной агитации в караульных помещениях и местах несения службы войсковых нарядов контролеров. В 1981—1983 гг. в пользование личному составу переданы два телевизора, магнитофон, диапроектор, музыкальные инструменты, спортивный инвентарь.

О пользе делового сотрудничества говорит и тот факт, что с огорода, молочной фермы и свинарника прикухонного хозяйства на стол личному составу подразделения и в продажу для офицеров, прапорщиков в прошлом году поступили сотни килограммов овощей, картофеля, молока и мяса.

Широкий простор для инициативы и творчества открывает взаимодействие в политико-воспитательной работе, организации досуга. Для военнослужащих подразделения и сотрудников колонии, членов их семей стали привычными совместные торжественные собрания, митинги, тематические вечера, молодежные диспуты, поездки к памятникам истории и культуры. Только в минувшем году здесь были проведены вечера, посвященные жизни и деятельности К. Маркса, 80-летию РСДРП, 65-й годовщине ВЛКСМ, читательская конференция по книге «Войска называются внутренними», диспут «Поговорим о дружбе и любви», экскурсии по достопримечательным местам и т. д.

Большое место в совместной практике партийных и комсомольских активистов занимают мероприятия в связи с 40-летием выдающихся побед советских войск в Великой Отечественной войне. Встречи с фронтовиками оставляют заметный след в душе молодежи. Надолго запомнятся воинам и молодым сотрудникам ИТК рассказы ветеранов войны, кавалеров многих боевых наград бывшей разведчицы В. Батуриной, бывалого артиллериста Н. Силкина.

Тесный контакт комсомольские организации подразделения и учреждения держат при проведении многих культурно-массовых и спортивных мероприятий. Регулярно проходят репетиции вокально-инструментального ансамбля, танцевального кружка, объединенного хора комсомольцев и молодежи подразделения и ИТУ. Боль-

шой популярностью пользуются традиционные соревнования по футболу, хоккею, легкой атлетике, лыжным гонкам между физкультурниками роты и учреждения. Объединенный коллектив художественной самодеятельности стал лауреатом фестиваля молодежи, проведенного комсомольскими организациями ИТУ и части, а сборные спортивные команды нередко занимают призовые места в различного рода соревнованиях.

Состояние совместной работы, меры ее улучшения периодически обсуждаются на общих собраниях коммунистов подразделения и ИТК. Коммунисты-руководители, секретари партийных и комсомольских бюро систематически приглашаются на партийные и комсомольские собрания соседей. Вопросы, представляющие взаимный интерес, выносятся на совместные семинары и совещания партийных и комсомольских активистов.

Умело организованное сотрудничество приносит положительные результаты. Рота несколько лет добивается высоких показателей в служебно-боевой деятельности, неоднократно завоевывала звание отличной.

Колония также успешно справляется с воспитательными, исправительно-трудовыми и производственными функциями, из года в год перевыполняет плановые задания, является одной из лучших в УИТУ. Оба коллектива длительное время не допускают нарушений социалистической законности, неслужебных связей военнослужащих с осужденными.

Такие достижения укрепляют решимость коммунистов части и исправительно-трудового учреждения и впредь развивать плодотворное взаимодействие в интересах полного решения стоящих перед ними больших и ответственных задач.

Подполковник Л. СМИРНОВ,
кандидат исторических наук.

ЛИЦОМ К ЧЕЛОВЕКУ

— Вы еще здесь? — капитан медицинской службы И. Раков изумленно поднял брови. — У вас же температура за тридцать восемь! Немедленно домой!

Старший лейтенант С. Меньшиков, виновато улыбаясь, поднялся из круга активистов, с которыми обсуждал сценарий очередного выпуска устного журнала.

— Иду, товарищ капитан, вот только насчет литературы кое-что уточним. В нашей библиотеке того, что нам надо, нет, придется где-то искать.

И вида, что врач не уходит, добавил:

— Иду, иду. Медицину нельзя не уважать.

Температурил Сергей Александрович долго. Уже на следующий день появился в казарме и положил перед командиром роты справку о состоянии здоровья:

— Чувствую себя хорошо.

Увидев недоумение во взгляде командира, признался:

— Не могу дома. К людям, в роту тянет.

Кому уж старался не попадаться на глаза Меньшиков в этот день, так это врачу части. И все же в обеденный перерыв столкнулся с ним лицом к лицу. Тот хотел было выдать молодому офицеру, что называется, по первое число, но безнадежно махнул рукой:

— Ну и характер!

Да, характер у офицера-политработника поистине комиссарский. Сергей Меньшиков

окончил военное училище с красным дипломом. При распределении ему предлагали начать офицерскую службу в передовом подразделении, расположенном в крупном городе. Другой на его месте только радовался бы. Но выпускник-лейтенант отказался от заманчивой перспективы.

— Прошу направить меня в «глубинку». В отстающую роту, — так он заявил офицером, решавшим с его назначением.

Заметив на лице одного из них неподдельное удивление, пояснил:

— Так будет вернее, хочется испытать себя на прочность, на умение работать с людьми. Думаю, все это можно осуществить как раз в таком подразделении.

— Вы твердо решили?

— Так точно! — короткий воинский ответ был тверд.

После недолгого совещания кадровики сказали:

— Тогда собирайтесь в дальнюю дорогу, лейтенант. Есть у нас такая рота.

Когда началось его становление как политработника? Коммунист Меньшиков над этим вроде бы и не задумывался. Как в калейдоскопе, замелькали в памяти эпизоды его недолгой пока службы. Развел смущенно руками:

— Видимо, с первых дней, вернее, с той минуты, когда мой предшественник представил меня воинам. Знаете, сколько любопытства было в их глазах?

А может, его становление пошло с того самого первого разговора с подполковником Н. Кулагиным? Политработник вызвал его к себе, усадил напротив:

— С чего собираетесь начинать, товарищ лейтенант?

— Познакомлюсь с ротой, с активом. А потом — работать. Как учили.

Коммунист Меньшиков начал с того, что не торопясь, подробно поговорил с каждым воином, и вскоре знал, кто чем

дышит. Вот рядовой В. Кузнецов — хороший организатор, всеми уважаемый человек. Рядовой Виктор Корбут тоже авторитетен в роте, душа коллектива. Именно они и другие активисты стали опорой Сергею в его работе. И к ним он особенно требователен, от них добывается высокой примерности в любом деле.

Однажды старший лейтенант С. Меньшиков просматривал обязательства воинов. Удивился: у Корбута почти по всем предметам — достичь отличных рубежей, а по огневой — лишь «хорошо». Попросил солдата разъяснить, в чем дело, почему тот так поступил.

— А если не выполню? Стыдно ведь будет, — признался Корбут. — Скажут, дал слово, а не держу.

— До призыва на службу вы строили мосты в Николаеве, Харькове, путепровод через реку Ингул прокладывали. И как же там вели сварку?

— Только на отлично. Иначе совесть не позволила бы. — Виктор даже обиделся — задела его профессиональную честь бывшего электросварщика. Кашлянул в кулак и вдруг густо покраснел: — Понял. Разрешите тетрадь? — И тут же исправил в ней ту четверку на пятерку.

У каждого замполита свои пути-тропинки к людям. Но у всех должен быть единый принцип — знать настроение всех, доходить до каждого. Такого правила придерживается и Меньшиков, понимая, что ничто не даст должного эффекта, если не узнаешь души солдата.

Служит в роте рядовой Есетов. Веселый в общем-то парень. Занимался хорошо, с желанием. Однажды, выполняя норматив по неполной разборке и сборке автомата, показал такое время, что бывалые воины и те ахнули. И вдруг будто подменили солдата: замкнулся в себе, активность на занятиях резко снизил. Почему? Такой вопрос политработник задал Усунбаю и долго ждал ответа. Наконец воин как-то нехотя отозвался:

— Настроения у меня нет. А без настроения...

И потом, вновь выдержав паузу, с горечью выдохнул:

— Личное у меня. Понимаете? Да разве... — и опять опустил голову.

— Попробую понять, — старший лейтенант Меньшиков пододвинулся к Есетову. — Давайте поговорим откровенно, как мужчина с женщиной. Что у вас случилось?

Усунбай поднял глаза:

— В семье неполадки. Жена пишет, что ссора между ней и монни родителями. Как их помирить? А у меня сын растет, Аманжол. Полтора годика ему.

— Возьмите себя в руки. Что-нибудь придумаем.

Через день в далекий Казахстан полетело письмо. От замполита. Что за «волшебные» слова в нем были, Есетов не знал, но спустя месяц приехали к Усунбаю жена с сынишкой и отец. Долго разговаривал политработник с близкими воину людьми. Везжая, отец сказал:

— Ты уж извини, сынок, что так получилось. Уладили все. Теперь служи спокойно. Знаешь, кому «рахмат» сказать надо? Начальнику твоему, Меньшикову. Какие слова нашел! В нем мудрость акакала.

Или взять пример с рядовым О. Дмитриченко. Нет-нет да и нарушал солдат дисциплину. Беседы не помогли. После очередного проступка вызвал его старший лейтенант Меньшиков и строго предупредил:

— Недостойным поведением вы бесчестите и собственных родных, и товарищей, с кем служите. Подумайте, куда идете!

Олег опустил голову. Долго молчал. Наконец, переборов волнение, тихо, но твердо сказал:

— Не повторится больше подобного, товарищ старший лейтенант. Обещаю...

Уволился в запас Дмитриченко со многими знаками ратной доблести на груди. Не так давно из Джамбула прислал политработнику приглашение на свадьбу. В конверте лежала еще и записка: «За все Вам спасибо, Сергей Александрович. За Вашу принципиальность, душевное комиссарское слово...»

Уметь заметить в человеческих отношениях каждую мелочь, отреагировать на нее — для политработника крайне важно. И Меньшиков старается привить себе такое качество.

Увидел как-то, что сослуживцы поздравляют рядового В. Корбута, поинтересовался:

— По какому поводу торжественные речи?

— У Корбута день рождения.

Кольнуло в сердце: непростительно для замполита упустить такое из виду.

В тот же день он попросил рядового А. Кацубу взять на учет всех именинников в роте. Сегодня их чувствуют перед строем. И такая «мелочь» в сердце солдатском добрым эхом откликается.

Не забудет такой вот «мелочи» и старший сержант Алитурлиев. Сидит в ленинской комнате и вдруг слышит, что по случаю его дня рождения местное радио транслирует любимую песню. Заулыбался Тасынбай, приятно удивился: кто до этого додумался? Оказывается, замполит с рядовым Владимиром Кузнецовым.

Как-то всплыло на одном из собраний, что некоторые молодые воины слабо ориентируются по политической карте мира. Меньшиков вызвал к себе комсгруппора рядового А. Чурки:

— Возьметесь научить сослуживцев путешествовать по карте?

— Я уже думал об этом, — отозвался активист.

— Вот и хорошо. Приступайте!

Сегодня этот пробел устранен — молодые солдаты теперь на твердую четверку знают карту.

Рота, в которой служит коммунист офицер Меньшиков, давно не отстающая, а передовая. Есть в том заслуга и его, человека, постоянно заряженного энергией, без дела себя не мыслящего.

Прапорщик В. СЛОБОДЯНЮК.

ПО КОМСОМОЛЬСКОЙ ПУТЕВКЕ — В ПРАПОРЩИКИ

ЗАМЕСТИТЕЛЬ КОМАНДИРА батальона по политической части капитан А. Зубаиров ознакомился со списком солдат и сержантов, изъявивших желание после окончания срочной службы остаться в войсках, стать прапорщиками, затем сказал членам бюро ВЛКСМ:

— Не советую торопиться с выдачей комсомольских путевок. Лучше подробнее обсудите на собрании кандидатуру каждого. Вот, к примеру, рядовой Н. Володькин вряд ли будет хорошим прапорщиком. Он неплохо выполняет задачи боевой службы, но в общественной жизни пассивен, случаются у него и нарушения воинской дисциплины.

Что офицер прав в оценке солдата, подтвердилось и на собрании. Решение приняли единогласно — отказать Володькину в выдаче путевки для дальнейшего прохождения службы в качестве прапорщика. Горьким было разочарование солдата, но он понимал, что винить в таком повороте дела надо лишь себя. Товарищи же проявили справедливую принципиальность.

Взыскательность при отборе кандидатов в прапорщики стала нормой для нашей комсомольской организации. Мы заботимся о том, чтобы ряды первых помощников офицеров пополнялись наиболее дисциплинированными, с активной жизненной позицией военнослужащими. При определении достоинств и недостатков будущих прапорщиков к мнению комсомольцев прислушиваются командир батальона, его заместитель по политической части, другие офицеры подразделения. И это окрыляет активистов.

Участвуя в отборе людей, которым предстоит стать прапорщиками, члены бюро ВЛКСМ батальона не ограничиваются выдачей характеристик на сослуживцев. Каждый раз при планировании работы на очередной месяц мы не забываем о мероприятиях, призванных формировать у солдат и сержантов стремление после окончания срочной службы остаться в кадрах внутренних войск.

В батальоне широко пропагандируются среди комсомольцев и молодежи достижения прапорщиков, примеры их мужества и героизма, образцового отношения к боевой службе. Надолго, например, запомнился воинам вечер, посвященный подвигу прапорщика Р. Уждавиниса, подготовленный членами бюро ВЛКСМ младшим сержантом А. Саитгареевым и рядовым С. Кушниром. Активисты подробно изучили биографию героя, кропотливо собирали материалы о его жизни, написали комсомольцам воинского коллектива, в котором служил Уждавинис.

Так получили немало дополнительной ценной информации.

С вниманием слушали воины рассказ о Ромулде Францевиче. Когда рядовой Кушнир стал описывать подвиг героя, по лицам присутствующих было заметно: случись подобное вновь — каждый готов встать плечом к плечу с прапорщиком.

На высоком эмоциональном подъеме прошла и беседа о герое внутренних войск прапорщике Владимире Тимофеевиче Рудаке, подготовленная старшим сержантом Н. Серманом. Подобные мероприятия побуждают воинов в чем-то походить на героев внутренних войск, продолжать их дело.

Не случайно, когда подошел срок увольняться в запас, изъявили желание стать прапорщиками комсомольцы рядовые А. Скачков, М. Мороков, А. Суховольский. С чистой совестью члены ВЛКСМ рекомендовали этих товарищей для дальнейшей службы, потому что были уверены в их личной порядочности, высокой дисциплинированности.

— За два года эти комсомольцы выросли в настоящих военных людей, готовых в любую минуту честно выполнить солдатский долг перед Родиной, — так сказал о них на собрании член бюро ВЛКСМ прапорщик В. Морозов.

Необходимо отметить, что прапорщики Скачков, Мороков и Суховольский оправдали оказанное им доверие. Они добросовестно выполняют новые обязанности, равняясь на признанных мастеров контролерской службы.

НО УДАЧНЫЙ ОТБОР кандидатов еще не гарантирует полного успеха в формировании личности прапорщика. По себе знаю, что характер новичка проходит определенную перестройку, в ходе боевой службы перед ним встают новые, более сложные задачи. Получив возможность самостоятельно устраивать свой быт за пределами казармы, организовывать личное время, вчерашний солдат порой сталкивается с затруднениями, не каждый готов к этому. Очень важно именно в этот период не оставить его наедине с возникающими проблемами, а помочь преодолеть их. Велика здесь роль командира, политработника, но не меньшая ответственность ложится и на плечи комсомольской организации.

Что же в этом направлении делается у нас? При активной поддержке командира взвода старшего прапорщика А. Томилова, председателя совета прапорщиков и военнослужащих сверхсрочной службы прапорщика Б. Юдина и партгрупорга прапорщика Ю. Турусинова члены бюро

ВЛКСМ строят работу по воспитанию молодых контролеров таким образом, чтобы каждый из них участвовал в общественной жизни подразделения. Так, прапорщик Л. Любошенко первое время после присвоения звания пытался отказываться от комсомольских поручений:

— Что я солдат-первогодок, что ли? К чему мне это сейчас?

Долгий и непростой разговор состоялся с ним на заседании бюро ВЛКСМ. Прапорщик махнул рукой:

— Понял я все, буду делать, что скажете.

На это ему лейтенант В. Федоров строго заметил:

— Нам от вас одолжений вовсе не нужно. Вы поймите, жить в коллективе, делать с ним общее дело и вместе с тем уклоняться от общения с товарищами, от обсуждения и решения с ними насущных проблем, по меньшей мере, бестактно.

И другие члены бюро тоже остро критиковали поведение Любошенко. Внушение подействовало. Уже на следующем комсомольском собрании у него проявился интерес к обсуждаемому вопросу. Значит, «проблема Любошенко» сдвинулась с мертвой точки. Вскоре он сам предложил бюро ВЛКСМ провести беседу «Гордись службой во внутренних войсках». С интересом слушали воины выступление прапорщика, который приводил яркие и содержательные примеры бдительности, мужества, честности. Недаром Любошенко накануне встретился с несколькими начальниками войсковых нарядов, попросил их назвать ему фамилии лучших контролеров. А таких оказалось много. Прапорщик Г. Старченко изъезжал большое количество запрещенных предметов. Прапорщики Х. Саитов и В. Морозов предотвратили побег осужденных. Зорко несет службу контролер по комнате свиданий прапорщик А. Фролова. Любошенко упоминал фамилии и других отличившихся, а затем сказал:

— Они достойно выполняют свой долг и гордятся, что их труд нужен Родине. Всем, кто собрался посвятить себя контролерской службе, хочу сказать: почетна и ответственна эта профессия.

После беседы к прапорщику Любошенко подошли рядовые А. Джумаев и Н. Со-

коловский. Написав рапорты с просьбой оставить на сверхсрочную службу, оба еще колебались, правильно ли их решение. Прапорщик окончательно развеял их сомнения.

По инициативе бюро ВЛКСМ перед воинами нередко выступают опытные контролеры, начальники войсковых нарядов. Они рассказывают о себе, товарищах, о специфике своей службы. Как-то активисты организовали встречу воинов с лучшим в подразделении войсковым нарядом контролеров. Желающих послушать передовиков оказалось много.

Ведущий поочередно предоставлял слово прапорщикам Х. Саитову, Д. Остякову, М. Арангулову, и они говорили о своей профессии просто, скромно, без особых «картинок». Слушатели с живым интересом воспринимали их рассказ. После этой встречи несколько членов ВЛКСМ подали заявления с просьбой выдать им комсомольские путевки для продолжения воинской службы прапорщиками.

ВЫСОК АВТОРИТЕТ прапорщиков в нашем коллективе. Большинство их постоянно отличаются на боевой службе, глубоко овладевают знаниями по боевой и политической подготовке. Это отражается на специально оборудованном комсомольскими активистами стенде «Контролерская служба». Он пополняется свежими материалами, новыми примерами бдительности. Вести из войсковых нарядов контролеров оперативно даются в стенных газетах, в боевых листках, «молниях».

Так, в результате совместной воспитательной работы командиров, политработника, партийной и комсомольской организаций, благодаря кропотливому индивидуальному подходу, борьбе за сознание каждого человека в подразделении из года в год формируется морально здоровый, боевитый коллектив прапорщиков. Живет он законами полноценной воинской семьи, безболезненно испытывая на себе смену поколений: резервы будущих прапорщиков готовятся заранее. Не случайно в батальоне вакантных должностей прапорщиков нет.

**Прапорщик Н. НЕСТЕРОВ,
секретарь бюро ВЛКСМ батальона.**

СЛУЖБА ПРОДОЛЖАЕТСЯ

Когда рядовому Р. Шапсигову подошло время увольняться в запас, задумался солдат, какой путь избрать в жизни дальше? За два года, проведенных в воинском строю, ему по-настоящему полюбили родное подразделение. В этом коллективе он с помощью командиров и товарищей овладел навыками ратного труда, осознал его важность и значимость. Здесь вступил в ряды Ленинского комсомола. О том, как

Рашад относился к своим обязанностям, красноречиво свидетельствуют знаки солдатской доблести на его груди.

Заявление, которое Шапсигов написал в организацию ВЛКСМ, начиналось словами: «Прошу выдать мне комсомольскую путевку для продолжения службы во внутренних войсках МВД СССР прапорщиком...» Его просьба удовлетворена. Сейчас Рашад заканчивает курсы прапорщиков.

Капитан В. ТРОФИМОВ.

ШАГАЙ ВПЕРЕД, СЕКРЕТАРЬ

Окинув взглядом членов бюро и убедившись, что собрались все, ефрейтор Александр Иваськов открыл заседание.

— На повестке дня... — начал секретарь. Вопросы набралось немало. И все важные.

— Начнем с поручений. Вадим, — он повернулся к рядовому Угратову, — каковы успехи ротной художественной самодеятельности? Что сделано?

— Готовим концертную программу. Подбираем исполнителей. Есть трудности. — Солдат смущенно улыбнулся. — Некем заменить Лелюха. Сами знаете, как он стихи читал. Артист да и только!

— Не то говорите, Вадим. Таланты в роте есть. Побеседуйте с людьми и вы найдете и чтецов, и танцоров.

На бюро назывались фамилии воинов, которые могут принять участие в самодеятельности.

Отчитались о выполнении заданий и рядовые Виктор Шефер, Владимир Вейдель. Потом взял слово сержант А. Дубовик. Анатолий повел речь о дисциплине, воспитательной работе. Члены бюро переглянулись, они знали, что за прошедший месяц никто не провинился и в роте поддерживался образцовый порядок. Оказалось, Дубовик имел персональное поручение секретаря.

В роте служит рядовой А. Гечебеков, воин в целом неплохой, а дисциплину по горячности своей может нарушить в любой момент. Секретарь комсомольской организации в беседе с сержантом сказал:

— Вы хорошо разбираетесь в людях. Можете любого солдата вызвать на откровенность, повлиять на него. Помогите Гечебекову: невыдержан больно.

И вот Анатолий докладывал, как справился с заданием. Абдуламид стал более сдержанным, подтянулся в учебе. Это подтвердили и другие активисты.

Когда все вопросы были решены и члены бюро разошлись, Александр достал из нагрудного кармана аккуратно сложенный лист, развернул. Письмо от отца. Он знал

его почти наизусть. И все же... «Здравствуй, сынок! Давно не было от тебя весточки. Понимаю: служба. Но пиши чаще. Мать беспокоится. Привет тебе от соседей. Спрашивают, как успехи у Саши. Напиши, чего достиг, вышел ли в отличники?»

«Вышел ли в отличники?...» — мысленно повторил Александр. Он спрятал письмо, провел ладонью по знакам доблести. Их у него три: «Отличник Советской Армии», «За отличие в службе», ВСК. И это за один год. Как шел к ним? Упрямо, выкладываясь до конца. Иначе не мог. Он — секретарь, на него смотрят, с него берут пример. И еще Александр никогда не забывал, что служит в Ленинской роте.

Ефрейтор Иваськов задумался. С чего все-таки начался его путь к ратному мастерству? Пожалуй, еще с учебного пункта, с того марш-броска. Трудным он был. Выпавший ночью снег лежал на лесной дороге нетронутой целиной.

— Не отставать! — лейтенант И. Дорохин все чаще оглядывается назад.

Поблизости бежит ладный, выше среднего роста солдат. Офицер уже знает, что за плечами у него четыре курса пединститута, учился на факультете физического воспитания и имеет первый разряд по боксу. Упрямо сжатые губы говорят о том, что характер у парня есть и он еще покажет себя. Поравнялся с ним, кивнул на двух воинов, не выдерживавших темпа бега.

— Помогите им!

Короткое «Есть!», и Александр Иваськов берет «на буксир» отставших.

— Дышите глубже, сейчас откроется второе дыхание...

В конечный пункт прибыли в точно назначенное время. Офицер подзвал к себе Иваськова, похвалил:

— Молодцом держались. И ребятам помогли. Одним словом, действовали по закону армейской дружбы.

Затем пожурил неудачников:

— Вполсилы бежали. И это на виду у всего взвода.

— Трудно ведь было, — оправдывался один из них. — Снег по колено...

— Согласен, нелегко. Но есть в уставе такие слова: «...стойко переносить все тяготы и лишения военной службы...»

— Но, товарищ лейтенант...

— Никаких «но». О подвиге красноармейца Чабана слышали?

— А вы расскажите, — к Дорохину подошел Иваськов, другие первогодки.

— Примерно одних с вами лет был Алексей. Мужественно оборонял порученный пост часовой. Вокруг падают бомбы, земля дрожит от взрывов, а он ни с места, как положено. Даже смертельно раненный, продолжал нести службу. Вот вам пример стойкости. Навечно в списки роты зачислен, на вечерней поверке его имя первым называют.

245

— Выходит, Алексей и сегодня в строю, — тихо произнес Александр. — В таком подразделении служить почетно. Вот если бы...

Александр захотелось все знать о знаменитой роте. С волнением прочитал воин статью, в которой рассказывалось об избрании В. И. Ленина Почетным красноармейцем подразделения. Узнал и о том, что рушник, украсивший портрет героя-часового, вышит руками матери Алексея Чабана. Вот если бы... Однажды его вызвал к себе командир взвода:

— Рядовой Иваськов, дальнейшую службу вы будете проходить в Ленинской роте.

— Я? В той самой? — Александр не мог скрыть волнения.

В Ленинской роте первогодков ожидал теплый прием. Запомнились беседы с отличниками службы и учебы, крепкие рукопожатия. Отовсюду слышалось:

— Откуда призывался, Иваськов? С Хмельничны? А мы из Киева. Земляки, значит.

Знакомил с подразделением в тот день сам его командир — старший лейтенант Ю. Титаренко. Рассказал о славных традициях роты, напомнил, что она в двадцатый раз объявлена отличной.

— Теперь от вас зависит, будет ли подразделение на передовых рубежах в двадцать первый раз.

Окинул всех взглядом и уверенно добавил:

— Будет. Точно будет.

Как в калейдоскопе, пронеслись в голове эпизоды — память цепко фиксирует события. Вспомнился и разговор с заместителем командира роты по политчасти лейтенантом А. Мотайленко.

— До призыва вы были комсомольским вожаком на факультете. Значит, с молодежью дружить умеете. Нам как раз нужен такой человек. В проведении экскурсий на крейсер «Аврора», в музей истории города вы приняли самое активное участие. Художественную самодетельность помогли организовать. Да и люди, заметил, к вам тянутся. Думаем рекомендовать вас.

— Если доверите, товарищ лейтенант...

— Это наше с командиром мнение. А последнее слово за комсомольцами.

Они тоже были «за». Поздравив Александра, политработник пригласил его к себе.

— С чего начнем, секретарь?

— Думаю, с помощн отстающим. Некоторые воины слабо успевают по физической.

— Правильная мысль. Есть, конечно, и другие проблемы. Но о них потом.

Лучшим гимнастам роты сержантам Николаю Гриневичу и Сергею Карцеву бюро поручило работать с молодыми. Сам секретарь тоже не остался в стороне — взялся помочь рядовым Р. Андриевскому, С. Ба-

каю и С. Гопало. На следующий же день пригласил их в спортзал.

— Подъем переворотом выполняется так...

И завертел на перекладине такую карусель, что солдаты ахнули. Хотя знали, что ефрейтор Иваськов выполняет это упражнение пятьдесят раз и является чемпионом части.

— Попробуйте теперь вы.

Воины переглянулись.

— Не получится у нас, — неуверенно произнес Степан Бакай.

— Сейчас не получится, а завтра... В общем, регулярные тренировки нужны. Ежедневные, до пота.

Сегодня тот же Бакай делает подъем переворотом четыре, а то и пять раз. Чуть отстал от него Роман Андриевский, но парень он упрямый, свое докажет.

Ни на минуту не гаснет в Ленинской роте огонь комсомольской жизни. Ее пульс ощущается всюду. Это потому, что секретарь держит крепкую связь с коммунистами подразделения, политработником. Опыт опытом, а комиссарское слово вес имеет. Да и в комсомольских делах лейтенант Мотайленко не новичок — четыре года возглавлял комитет ВЛКСМ в училище. Как-то пришел к нему Александр и положил на стол список.

— Что это? — офицер удивленно поднял брови.

— Фамилии солдат, отличившихся в учебе. Во Дворце культуры имени Первой пятилетки идет оперетта «Вольный ветер». Хорошо бы культпоход организовать. Заслужили ребята.

Лейтенант вспомнил: был такой разговор. Поэтому возражать не стал.

— Раз заслужили...

Есть в песне такие слова: «Комсомольцы — беспокойные сердца». Они о таких, как ефрейтор Иваськов. Постоянно ищущих, неистовых в деле. И с характером. Боевым, упрямым. Не раз его проверяли на прочность поля учений, марш-броски, стрельбище.

...В ту ночь стрельбы начались не так, как хотелось. Три промаха подряд. Комсомольский вожак забеспокоился. Что делать? В памяти всплыл разговор с заместителем командира роты по политчасти. После неудачного тематического вечера, организованного по инициативе бюро ВЛКСМ, Александр пришел к нему и виновато произнес:

— Плохой я секретарь. Кажется, все продумал, а не получилось. Огонька, что ли, не хватило? Людям неинтересно было.

— А вы сумеете зажечь.

— Как это? — не понял воин.

— Личным примером. У секретаря одна привилегия — вести за собой. — Лейтенант Мотайленко прошлеп по канцелярии. — А чтобы вести, надо самому быть запевалой. Видите, как все просто?

Сейчас как раз такой момент. Иваськов окинул взглядом притихших воинов, смахнул росинки со ствола автомата и решительно шагнул к командиру роты:

— Разрешите выйти на рубеж открытия огня?

Руководитель стрельб понял замысел секретаря:

— Что ж, попробуйте.

Трассирующие пули, высветив в ночной темноте разноцветные пунктиры, прошили мишень.

— Молодец! — вырвалось у рядового Е. Дасова.

— Еще какой, — подхватил кто-то.

Меткие выстрелы комсомольского вожака стали ориентиром для других. Очередным стрелял рядовой Дасов.

Возвратился Евгений с рубежа открытия огня, заработав пятерку. Вслед за ним такую же оценку получили рядовые Юлиан Мангул, Мирослав Пановик, ефрейтор Анатолий Безматный...

Комсомольская работа увлекала Иваськова все больше. Своей боевитостью, утверждением всего нового, передового. К самым обычным делам Александр подходил со строгой меркой. Авторитет бюро рос на глазах. Шли войны и к секретарю. Кто за советом, кто за помощью. Ценили его за деловитость, пылкий ум. Не будем говорить о беседах, Ленинских чтениях, викторинах. Здесь его вклад всегда весом. И сам выступит, и другим поручение даст. Возьмем стенную газету. При обсуждении очередного номера «Ленинца» Александр и тут свое слово скажет. Однажды предложил посвятить ее ветеранам партии Герою Социалистического Труда В. П. Виноградову и Герою Советского Союза М. В. Ашику, посетившим роту.

— Сами понимаете, какое это событие, — объяснил он свое решение.

Такая газета появилась. Красочная, хорошо иллюстрированная. Это уже постарались ротные художники рядовые Виктор Жук и Мирослав Пановик.

Или взять посещение легендарного крейсера «Аврора». Побывать на нем — память на всю жизнь. А ефрейтор Иваськов задумал выпустить еще и фотогазету.

— Это беру на себя. Фотодело я знаю, справлюсь.

И справился. Фотогазета была вывешена для общего обзора уже на следующий день. Воины находили себя на фотографиях и благодарили Александра за приятный сюрприз.

Говорят, у ефрейтора Иваськова душа нараспашку. Но если надо, он строго спросит и с себя, и с других. Нарушил как-то дисциплину комсомолец С. Погребнюк, секретарь не остался в стороне: вызвал его на откровенный разговор. Думал, поймет. А Сергей снова за свое. Что делать? Пошел к политработнику.

— Собирать комсомольцев надо, товарищ лейтенант.

Объявили тогда Погребнюку строгий выговор с занесением в учетную карточку. Обиделся солдат.

Иваськов заметил это, пристыдил:

— Вы обиду в душе не носите, лучше правильные выводы сделайте. Ведь в отличной роте служите. Подумайте.

Конечно, не сразу, но понял Сергей свою неправоту, исправился. И когда однажды он отличился на службе, Александр разыскал редактора боевого листка рядового Жука.

— Не забудьте написать о Погребнюке.

— Так он же...

— Был. А сегодня — другой совсем человек. Разве не заметили?

Прошталал комсомольский секретарь лишь половину армейского пути. А на груди у него три солдатские награды. Много это или мало?

— А это как судить, — улыбается Александр. — Если по делам, то предстоит еще немало сделать.

Ефрейтор Иваськов волнуется — ему на итоговых стрельбах доверено стрелять за Алексея Чабана. Так решил командир. Это значит, что он первым выйдет на рубеж открытия огня. Переживает.

— Смелее, секретарь, — слышит он голос лейтенанта Мотайленко.

Эхом отзываются в редком безрыбье очереди. Пули — точно в цель. Все видят, как сияет лицо воина. Полковник Г. Смирнов, бывший командир Ленинской, прямо на стрельбище объявляет Иваськову благодарность. Потом растроганно, совсем не по-уставному добавляет:

— Спасибо, сынок.

Рота в двадцать первый раз стала отличной. Лучшие из лучших воинов поощрены командиром. В их числе и Александр Иваськов. Вручая ему почетный знак ЦК ВЛКСМ «Молодой гвардеец пятилетки», подполковник А. Радюк сказал:

— Молодец, секретарь. Шагай и дальше вперед.

Прапорщик В. САМОХВАЛОВ.

ПОЛЕЗНОЕ СОТРУДНИЧЕСТВО

Хорошие, деловые связи поддерживаются между комсомольскими работниками частей управления внутренних войск МВД СССР по Дальнему Востоку и Восточной Сибири и редакцией газеты «Дальневосточный часовой». Многие секретари комитетов и бюро ВЛКСМ, комгруппы — ее активные внештатные корреспонденты. Военская газета широко пропагандирует передовой опыт ком-

мунистического воспитания молодежи в ходе подготовки к Всеармейскому совещанию секретарей комсомольских организаций, остро критикует недостатки в этой работе, публикует немало полезных советов и рекомендаций. Только за последнее время газета рассказала о том, как организации ВЛКСМ некоторых подразделений участвуют в проведении «Вашты памяти», в реализации положений Продовольственной программы СССР, в борьбе за обеспечение примерности воин-

комсомольцев в ратном труде.

Привлекла внимание читателей «Дальневосточного часового» и рубрика «Отличная служба — твой нравственный долг». Одноименная статья полковника Н. Марнова вызвала около полусотни откликов, развернулось содержательное, разностороннее обсуждение затронутой проблемы.

Популяризация передового опыта помогает шире распространять его среди членов ВЛКСМ.

Старший лейтенант С. ГИЕНКО.

СОБЕСЕДОВАНИЕ С КОММУНИСТАМИ

В практику парторганизаций войск прочно вошла такая форма внутрипартийной воспитательной работы с коммунистами, как индивидуальные собеседования. Они помогают полнее выявить политические, деловые и нравственные качества члена или кандидата в члены КПСС, его способности, знания и опыт, увлечения, установить, по душе ли ему партийное задание. Позволяют более рационально расставлять партийные силы, равномерно распределять общественную нагрузку с учетом особенностей каждого человека, а главное — активизировать деятельность как отдельных членов КПСС, так и всей парторганизации. И тут важно добиваться, чтобы принципиальный, но доброжелательный разговор с коммунистом-военнослужащим помог ему критически оценить собственное поведение и действия, исправить недостатки, оставил след в его сознании.

При собеседовании неуместны шаблоны, раз навсегда установленные рамки. Это может быть разговор секретаря, члена парткома (партбюро) один на один с коммунистом, а иногда полезно, чтобы в беседе приняли участие и партгруппорг, другие активисты ротной или батальонной парторганизации.

Опыт показывает, что эффективность индивидуальных собеседований во многом зависит от того, насколько их умело организуют, тщательно готовят, продумывают заранее вопросы, которые будут поставлены перед партийцем. В противном случае такая работа может превратиться в пустую формальность.

Большинство партийных руководителей, активистов частей и подразделений со всей серьезностью относятся к организации индивидуальных собеседований, добиваются, чтобы каждый член или кандидат в члены КПСС не только глубоко понимал, что для него нет дела более важного, чем обеспечение высокой боевой готовности подразделения, части, выполнения служебно-боевых задач и укрепления воинской дисциплины, но и главное — на практике отдавал все свои силы достижению этих целей.

Хороший опыт проведения таких собеседований накоплен парткомом части, где секретарем майор С. Котенев. Здесь на них выносятся различные вопросы, но во всех случаях члены парткома придерживаются следующей методики.

Всесторонне изучается деятельность коммуниста, определяются цель и способ беседы с ним, формулируются вопросы, которые необходимо поставить перед ним, организуются контроль за результатами собеседования, помощь в выполнении рекомендаций.

На одном из заседаний парткома решили провести собеседование с командиром взвода, членом КПСС капитаном А. Чугуновым. У него были партийные взыскания за упущения в работе и личную недисциплинированность. Член парткома майор С. Кирилук знал: для того чтобы разговор с товарищем не прошел впустую, надо основательно вникнуть в его работу, заранее установить причины допускаемых им просчетов. Только при таком условии можно правильно определить содержание и последовательность беседы с ним, помочь товарищу разобраться во всем и принять конкретные меры к устранению недостатков.

Прежде всего С. Кирилук предварительно побеседовал с секретарями ротной и батальонной парторганизаций, где коммунист А. Чугунов состоит на учете, с его командирами и сослуживцами о том, как он ведет себя после наложения взысканий. Нашел возможность поговорить и с женой офицера о его поведении в семье. Ознакомился с его служебной карточкой, проверил содержание конспектов к политзанятиям со взводом, проанализировал участие коммуниста в политико-воспитательной работе с личным составом, просмотрел дневник индивидуального изучения подчиненных. Затем активист вместе с секретарем парткома наметил вопросы для собеседования. Среди них были и такие: согласен ли с оценкой коммунистов его проступков? что предпринял для улучшения собственного поведения? какую

проводит работу по укреплению воинской дисциплины во взводе? какие партийные поручения выполнял за последние полгода и испытывал ли при этом трудности? как организует свой досуг? какие новые увлечения появились у него?

Поначалу капитан А. Чугунов держался скованно, настороженно. Отвечал на вопросы Кирилюка односложно. Но затем, чувствуя доброжелательность и искренность старшего товарища, разговорился, стал откровенным. Внимательно выслушав офицера, майор С. Кирилюк напомнил ему о партийном долге, об ответственности командира, об офицерской чести и достоинстве, посоветовал больше опираться на сержантов и комсомольскую группу взвода, перенимать приемы службы передовых коммунистов, повысить требовательность к себе.

Благодаря тому, что майор С. Кирилюк хорошо подготовился к беседе, ему удалось вызвать интерес коммуниста к разговору, задеть его, как говорится, за живое, заставить задуматься над своим поведением. Офицер дал слово относиться к службе со всей ответственностью.

В ходе беседы А. Чугунову было также указано, на что ему следует обратить внимание в первую очередь, какие черты характера нужно совершенствовать, от каких качеств избавляться. И после беседы С. Кирилюк еще не раз встречался с А. Чугуновым, советовал, подсказывал, как лучше выполнять обязанности по службе. Партком применял к А. Чугунову и другие формы и методы воспитания. И коммунист изменил свое отношение к делу, стал хорошо работать, через некоторое время с него сняли все взыскания.

Партком этой части проводит индивидуальные беседы при изучении и обобщении передового опыта коммунистов. Так, готовя листовку о члене КПСС старшем лейтенанте М. Фокине, заместитель секретаря парткома майор А. Воронин ознакомил его с заранее разработанными вопросами беседы. Затем активист глубоко изучил состояние боевой службы в подразделении, которым командует старший лейтенант М. Фокин, неоднократно проверял, как он ее организует, присутствовал при подготовке караулов к выполнению боевой задачи. Поделился своими впечатлениями с коммунистами штаба части, наметил дополнительные вопросы. Потом уж встретился с М. Фокиным. Беседа получилась содержательной, в итоге удалась и листовка с обобщением положительного опыта работы офицера. Ее заинтересованно прочитали делегаты партийной конференции соединения. Вот только два примера делового подхода парткома части к проведению бесед.

Говоря о характере, содержании и формах индивидуальных бесед, надо заметить: порой они бывают довольно острыми. Это обуславливается тем, что отдельные коммунисты несамокритично оценивают свое поведение, поступки, стремят-

ся приукрасить действительность или, допустив нарушение, умалить свою вину. Приходится разбивать ошибочность их суждений. При этом, конечно, нельзя забывать о сохранении товарищеского, доброжелательного тона, проявлять выдержку, такт, но ни в коем случае не поступаться принципиальностью.

Чтобы доказать коммунисту, в чем он заблуждается, помочь ему устранить недостатки, возможно, придется встретиться с ним не однажды и детально поговорить. Это дисциплинирует людей, повышает у них чувство ответственности.

Критические замечания и предложения, высказанные коммунистами в ходе бесед, следует учитывать и обобщать в партийных организациях и полторганах, своевременно рассматривать на заседаниях парткомов, партбюро, на семинарах с политработниками, активом. После принятия мер по предложениям и замечаниям коммунистов необходимо проинформировать людей, что сделано и что предстоит сделать. Иначе беседы потеряют смысл, не дадут нужных результатов.

Практика показывает, что неудачи, неэффективность индивидуальных бесед порой вызваны неопытностью их организаторов, а также и тем, что руководители парторганизации не проявляют инициативы, творчества, высокой ответственности. Кое-где пытаются проводить беседы со всеми коммунистами, но чтобы охватить всех, хорошо подготовиться к каждой беседе, времени не хватает. Прежде всего надо беседовать с теми, кто неактивен в общественной жизни, имеет недостатки в боевой службе, в личном поведении и т. п.

Случается, что индивидуальные беседы проводятся без учета характера и особенностей работы коммуниста. Независимо от того, как он служит, учится, выполняет общественные обязанности, ведет себя в быту, ему задают шаблонные вопросы. Ясно, что такое собеседование не может принести пользы. Очень важно, чтобы в нем затрагивались все стороны жизни и деятельности коммуниста, коллектива, в котором он трудится, чтобы были созданы условия для принципиального, товарищеского, объективного и взыскательного разговора о долге и ответственности коммуниста перед партией за свою деятельность, за строгое и безусловное выполнение уставных обязанностей.

Индивидуальные беседы рекомендуются проводить начальникам полторганов, их заместителям, секретарям или членам парткомиссий, секретарям парторганизаций, членам парткомов и партбюро. Политорганам необходимо обращать особое внимание на практику подготовки и проведения индивидуальных бесед с коммунистами, помогать в этом партийным организациям на местах.

Полковник Н. КОРОЛЕВ.

У СОВЕТСКИХ СОБСТВЕННАЯ ГОРДОСТЬ

Сценарная разработка тематического вечера

Занавес открыт. На сцене — два столика для ведущего и гостей, микрофоны. Справа, у просцениума, лозунг:

«У советских
собственная гордость:
на буржуев
смотрим свысока».

В. Маяковский.

Звучат радиопозывные: «Широка страна моя родная...» Постепенно высвечивается задник сцены (он же киноэкран), на который нанесен географический контур Советского Союза.

Голос по радио: «История мирового социализма подтверждает, что социалистический строй создает все возможности для уверенного прогресса общества...» Из материалов июньского (1983 г.) Пленума ЦК КПСС.

Одновременно, начавшись позывными и постепенно нарастая, звучит мелодия «Песни о Родине» И. Дунаевского, а на экране демонстрируется кинохроника о нашей Родине, созидательном труде советского народа, великих стройках 11-й пятилетки. Через 2—3 минуты мелодия приглушается и звучит, пока не закончится выступление двух чтецов. Чтецы стоят по обе стороны сцены у самой рамы.

1-й чтец.

Милая Родина! Зори закатные,
Мачты высокие, голос турбин.
В золото осени ярко вплетаются
Флаги пунцовые, гроздья рябин.

2-й чтец.

Ты вдохновенная, ты несравненная,
В шаге, в заплыве, в размахе крыла!
Ты — это самые скорые скорости,
Ты — это самые хорошие новости,
Самые лучшие в мире дела.

1-й чтец.

Ты — это счастье народов безбрежное,
Ты — это самая светлая жизнь.

Оба чтеца.

Ты от Памира с Камчаткой до Мурмана
Вся как могучий порыв в коммунизм!

Вокальный ансамбль исполняет песню А. Бабаджаняна и Р. Рождественского «Себя стране отдаем».

Ведущий (это политработник подразделения), открывая вечер, говорит, что Великий Октябрь положил начало новой эре — социализму, которому принадлежит будущее. Влияние социализма на ход мировых событий становится все ощутимее, глубже, его поступательное движение к коммунизму все увереннее. Сегодняшний вечер посвящается рассказу о социалистическом образе жизни, об истинном счастье людей, живущих в подлинно свободном обществе — в Стране Советов.

1-й чтец.

И еще немало будет пройдено,
Коль зовут в грядущее пути.
Но светлей и чище чувства Родины
Людям никогда не обрести.

2-й чтец.

С этим чувством человек рождается,
С ним живет и умирает с ним.
Все пройдет.

А Родина останется,

Если мы то чувство сохраним.

Ведущий приглашает на сцену гостей: пропагандиста части, ветерана партии (участника Великой Отечественной войны), командира передового взвода, отличников боевой службы, боевой и политической подготовки — победителей социалистического соревнования и представляет их.

Пропагандист, выступая первым, рассказывает о том, что социалистический образ жизни есть закономерное следствие коренных социальных преобразований в нашей стране, ставших возможными благодаря победе Великой Октябрьской социалистической революции. Под руководством Коммунистической партии в стране постро-

ёно первое в мире общество развитого социализма. Выступающий выделяет характерные черты советского образа жизни: его подлинный демократизм, высокую общественно-политическую активность, гарантированный и постоянно растущий уровень благосостояния, удовлетворение разумных потребностей, свободный творческий труд, возможность развития каждой личностью своих физических и интеллектуальных сил, конституционную гарантию прав и свобод, развитое чувство социальной гордости и социального оптимизма, братскую дружбу между советскими народами. В заключение он говорит: «Несказанно дорога родная земля советскому человеку. Дорога ее героическим прошлым и настоящим, блистательной славой трудовых и ратных побед. Как же не гордиться такой Отчизной, как не дорожить ею!»

1-й чтец.

Мы в глаза твои смотрим, любя
Самой крепкой сыновней любовью,
Чтоб враги не топтали тебя,
Заплатили мы собственной кровью.

2-й чтец.

Полководцы великой войны
И солдаты совсем молодые —
Перед Родиной все мы равны:
Мы твои рядовые, Россия!

1-й чтец.

Мы любые возьмем рубежи
Как бы ни были будни суровы,
Лишь единое слово скажи —
И на подвиг пойти мы готовы.

2-й чтец.

В каждом сердце отваги запас.
И сегодня, как в годы былые,
Ты рассчитывай твердо на нас,
Мы твои рядовые, Россия!

Солстка и женский вокальный ансамбль исполняют песню Ю. Саульского и Л. Завальнюка «Счастья тебе, земля!».

Ведущий предоставляет слово ветерану. Он говорит, что чем значительнее успехи СССР и стран социалистического содружества в строительстве новой жизни, тем яростнее становятся нападки врагов мира и прогресса. Имperialистическая реакция, антикоммунистические силы всячески стремятся извратить содержание великих революционных преобразований в СССР и других социалистических странах, принизить роль коммунистических и рабочих партий в становлении нового образа жизни. Известно, что основным условием буржуазного образа жизни является эксплуатация человека человеком, когда, по образному выражению В. И. Ленина, либо ты грабишь другого, либо другой грабит тебя, либо ты работаешь на другого, либо он на тебя, либо ты рабовладелец, либо ты раб. Каждый день приносит новые и новые доказательства того, что капиталистическая система не способна дать народам ничего, кроме хищнической растраты производительных сил, нещадной эксплуатации широких трудящихся масс, ухудшения их экономического положения.

В зале меркнет свет, и на экране — кадры зарубежной кинохроники.

В е д у щ и й.

Обирая,

лапа,

хапая,

выступает,

порфирой надев Бродвей,

капитал —

его препохабие...

писал об американском капитализме Маяковский. Много воды утекло в Гудзоне с тех пор, когда, шагая по Бруклинскому мосту, присматривался к Америке Владимир Владимирович. Но приговор, вынесенный капиталу поэтом революции, не потерял своей силы.

На экран проецируются через диапроектор политические карикатуры.

1-й чтец.

Стал похабней и злей капиталов стан,
Он в угрозах погроз, в словоблудии.
Изувечил бы землю за чистоган
Капитал — его препаскудие.

2-й чтец.

Террористы, нацисты — его друзья,
Он возвел в закон беззаконие.
Засылает агентов во все края
Капитал — его прешпионие.

1-й чтец.

С каждым годом все меньше рабочих мест,
Миллионы ждут за воротами,
Но на робких надеждах поставил крест
Капитал — его безработие.

2-й чтец.

Худо неграм — их давит позорный гнет,
Жизнь у них — одно прозябание.
Но зато ядовитым цветом цветет
Капитал — его куклузсклание.

1-й чтец.

Европейцам опаснейший груз везет
С милой барскою, беспардонною,
Очумело ракетами он трясет,
Капитал — его пренейтроние.

2-й чтец.

Понастроил без счета военных баз,
Страны делает полигонами,
Мчатся в космос воякам дает приказ
Капитал — его пентагоние.

Политработник, продолжая свое выступление, говорит о внешнеполитическом курсе США, направленном на расширение программы вооружения, о борьбе Советского Союза и Коммунистической партии за сохранение стратегического равновесия на Европейском континенте. Как отмечалось на июньском (1983 г.) Пленуме ЦК КПСС, главную ставку США и страны НАТО делают сегодня на достижение военного превосходства над СССР и Организацией Варшавского Договора, на безудержную гонку вооружений, прикрываемую вымыслами о «советской военной угрозе». Авантюристическая политика Вашингтона, нагнетая до предела международную напряженность, толкает человечество к ядерной катастрофе.

На экране в контуре карты страны буквы: «СССР». Затем чередуются снимки, показывающие созидательный труд советского народа, отдых, пейзажи, завершается показ крупным снимком часового.

1-й чтец.

Посмотри на карту Отчизны, солдат.
Слышишь мощную песнь труда?
Пароходы плывут, тепловозы гудят,
И в турбинах поет вода.

2-й чтец.

Мудрой партией правда народу дана,
Нам грядущего светят огни,
И встречает Советская наша страна
Коммунизма светлые дни.

1-й чтец.

В обновленные русла реки текут,
И в пустынях сады шумят.
Украшает Отчизну народа труд,
Твоего народа, солдат.

2-й чтец.

Бьют куранты на Спасской башне Кремля,
Славит партию весь народ.
И под знаменем мира родная земля
Год от года краше цветет.

1-й чтец.

Мы в прекрасную явь превращаем мечту,
Наша Родина — солнечный сад.
Как великое счастье, на славном посту
Береги Отчизну, солдат!

2-й чтец.

Помни: жаждут разжечь мировую войну
Кровожадные наши враги.

Оба чтеца.

Будь всегда начеку и родную страну,
Как любимую мать, береги!

Вокально-инструментальный ансамбль исполняет песню «Такая нам судьба дана», музыка А. Бабаджаняна, слова Р. Рождественского.

Ведущий. Священный патриотический долг советских воинов состоит в том, чтобы быть начеку, в боевой готовности. Каждый воин, отмечал Министр обороны СССР Маршал Советского Союза Д. Ф. Устинов, должен постоянно ставить перед собой вопрос: как он сегодня выполнил свой долг, принятую им военную присягу, все ли он сделал для повышения боевой готовности, особенно сейчас, когда обстановка в мире становится все более тревожной.

Он представляет слово командиру передового взвода и отличникам боевой службы, боевой и политической подготовки — победителям социалистического соревнования.

Офицер кратко рапортует о ходе соревнования, делится впечатлениями о наиболее памятных эпизодах из жизни личного состава в борьбе за высокие показатели в боевой службе. По ходу выступления офицер называет фамилии лучших, отмечает, что, соревнуясь, воины думают не только о личных достижениях, но и об успехах сослуживцев. На конкретных примерах показывает войсковое товарищество в части, дружбу воинов различных национальностей.

Вонны-передовики в своих выступлениях говорят о том, как глубоко любовь советского народа к Родине, как велико его уважение к Вооруженным Силам, бдительно стоящим на страже завоеваний Октяб-

ря. Воины подчеркивают, что КПСС и Советское правительство постоянно проявляют заботу о высокой боевой готовности Вооруженных Сил, делают все для того, чтобы всемерно укреплялось единство армии и народа, боевое содружество с армиями социалистических стран. Поэтому каждый из них отдает все силы, знания, энергию совершенствованию боевого мастерства, всесторонне готовит себя к любым испытаниям, гордится тем, что ему доверено большое и почетное дело — стоять на страже мирного труда своего народа, счастья и процветания любимой Отчизны.

Свет гаснет. На экране появляются кадры документального фильма «Служу Советскому Союзу», вступают чтецы:

1-й чтец.

На посты назначила нас Родина,
Грозное оружие дала,
Поручила службу благородную —
Боевые, славные дела.

2-й чтец.

Партия рукою исполинскою
Направляет каждого из нас,
Чтобы были у солдат Дзержинского
Тверже шаг, острее и зорче глаз.

1-й чтец.

Дружбой крепкой, дружбою солдатскою
Мы несокрушимо сплочены
И живем семьей единой, братскою
Сыновья народов всей страны.

2-й чтец.

Мы горды задачей почетною,
Пусть она сложна и нелегка.
Но любовь согрела всенародная
Внутренние славные войска.

Мужской вокальный ансамбль исполняет песню Г. Мовсисяна и Р. Рождественского «Мы — армия народа».

Ведущий в заключение вечера отмечает, что с развитием социалистических общественных отношений, ростом культуры и сознательности масс советский образ жизни совершенствуется, все более и более отвечающая идеалу коммунистического будущего. И это еще увеличивает его притягательную силу. Взгляды всего прогрессивного человечества обращены сегодня к Союзу Советских Социалистических Республик — оплоту мира и счастья на земле.

1-й чтец.

С надеждой на тебя глядят народы,
СССР, в веках рожденный жить.
Раз есть ты на земле — огни свободы
Никто уже не сможет погасить!

Звучит вступление к «Песне о Родине»
И. Дунаевского.

2-й чтец.

Тебе моя ода,
Тебе моя песня,
Тебе —

Сегодня и во веки веков.

На экране кинокадры о нашей Родине. Звучание песни усиливается. Медленно закрывается занавес.

Подполковник Ю. ИВЛИЕВ,
заместитель начальника
методического отдела ЦДСА.

К ПРИКУХОННЫМ — ПО-ХОЗЯЙСКИ

«...Советский народ, — отмечал на Всесоюзном экономическом совещании про проблемам агропромышленного комплекса Генеральный секретарь ЦК КПСС товарищ К. У. Черненко, — воочию убеждается, что разработанная партией Продовольственная программа поэтапно претворяется в жизнь». Свой вклад в ее реализацию вносят и воины внутренних войск.

Хочется отметить, что для них участие в поднятии сельскохозяйственного производства традиционно. В 30-х годах, например, в войсках из красноармейцев и младшего начсостава готовились трактористы, кооператоры, организаторы колхозов, полеводы; уволенные в запас воины создавали сельхозкоммуны и колхозы. В 50-х бывшие солдаты и сержанты наших частей и подразделений были в числе тех, кто откликнулся на призыв партии об освоении целинных и залежных земель. В 60-х годах осваивали в числе других и сельскохозяйственные специальности. В 70-х выступили с почином после окончания службы сменить рычаги боевых машин на рычаги тракторов и штурвалы комбайнов.

Ныне, всем сердцем восприняв требования партии о необходимости претворения в жизнь Продовольственной программы, военнослужащие активизируют работу по ее осуществлению. Большие резервы заложены в дальнейшем развитии прикухонных хозяйств.

Сейчас в войсках не найдется, пожалуй, роты, где нет своего прикухонного хозяйства и где на плановое снабжение и дополнительное питание не выдается собственная продукция. Развитое прикухонное хозяйство — это и гарантированный источник весомого приварка к норме довольствия, и реальная возможность высвободить определенные государственные ресурсы для обеспечения населения страны за счет передачи на плановое снабжение части произведенной сельхозпродукции. Понимая это, командиры, политработники, специалисты тыла, партийные и комсомольские организации приводят в действие все новые рычаги повышения продуктивности прикухонных хозяйств. Результатом их усилий стало успешное выполнение абсолютным большинством подразделений установленных на 1983 г. планов производства мяса, молока, картофеля и овощей. Так, объем производства мяса в прошлом году по сравнению с 1982-м возрос на 18,4, молока — на 32,5, картофеля и овощей — на 26,4%. При этом плановые задания по названным видам сельхозпродукции выполнены соответственно на 107,5, 113,3, 107,4%.

Опыт передовиков убедительно свиде-

тельствует: там, где развитию прикухонных хозяйств уделяется должное внимание, и результаты отрадны. Взять, к примеру, части управления внутренних войск МВД СССР по Украинской ССР и Молдавской ССР. В большинстве из них проявлялась всемерная забота о ведении хозяйства, основной упор делался на откорм свинополовья, развитие молочного животноводства. В минувшем году здесь план по производству мяса был выполнен на 134,2%, в 3 раза перекрыто задание по надоем молока.

Активно участвуя в смотре-конкурсе, проводимом в рамках патриотического движения «Каждому гарнизону — образцовый быт и высокую культуру воинской жизни!», высоких показателей добились и многие другие воинские коллективы. Однако не везде пока весь комплекс вопросов, связанных с увеличением объема сельскохозяйственной продукции, удалось решить одинаково успешно. При организации и ведении прикухонного хозяйства многие командиры, специалисты тыла сталкиваются с проблемами кормов, воспроизводства поголовья, расширения площадей для содержания животных и некоторыми другими. Справиться с ними удастся, если изыскать и привести в действие все резервы, главный упор в работе сделать на собственные ресурсы, проявить хозяйскую сметку, трезвый расчет. К такому выводу пришли, например, командиры роты старший лейтенант А. Байков и старшина старший прапорщик А. Студеникин, когда, изучая решения майского (1982 г.) Пленума ЦК КПСС, они по-настоящему задумались о важности развития имеющегося прикухонного хозяйства, о его неиспользованных возможностях.

Подсчитав, сколько необходимо откормить свиней до достижения живого веса 110—115 кг, чтобы выполнить намеченный план производства мяса, командир со старшиной поняли, что старой кормовой базой, основанной прежде всего на использовании пищевых отходов, не обойтись. Тем более, что в хозяйстве сумели наладить собственное воспроизводство стада за счет молодняка. Словом, проблема кормов стояла остро, недостаток их привел бы к резкому снижению привеса свиней, увеличению времени откорма.

Решили расширить площадь прикухонного огорода за счет распахки неудобий. Посадили корнеплоды и картофель. Не забыли и о заготовке зеленых кормов: крапивы, ботвы свеклы, подорожника, одуванчиков. Улучшили сбор пищевых отходов. Памятуя, что это продукт скоропортящийся, при длительном хранении теряющий свою ценность, отходы стали подвергать термической обработке. Если раньше использовались лишь те из них, которые удавалось получить с солдатских столов, то теперь у рачительных хозяев в дело пошли и отходы от переборки картофеля и овощей. Применение нашло даже остающаяся после ополаскивания котлов и посуды вода с остатками жира и соли — в ней стали проваривать корм. Ра-

ционы для свиней начали составлять с учетом требований зоотехники.

Следующая проблема — содержание животных. В принципе, имеющегося свинарника и коровника пока хватало, но в перспективе, с увеличением поголовья (а именно на него рассчитывали в роте), стало бы тесновато. Поэтому решено было расширить животноводческие площади. Стройматериалами помогла администрация охраняемого объекта, с которой здесь налажены хорошие деловые контакты, а рабочие руки нашлись в подразделении. Застрельщиками в этом деле стали комсомольцы. Они показывали пример в работе, ударно, с огоньком трудились над реконструкцией животноводческих помещений в свободное от службы и занятый время, провели несколько субботников. Энтузиазм был высок, знали: строят для общего дела. Больше будет свиней и коров — прибавится мяса и молока на солдатском столе. Вскоре засверкали белизной стены нового свинарника на 30 голов и коровника на 10 голов.

В роте сумели заинтересовать личный состав сельскохозяйственными работами. Воины охотно трудятся в прикухонном хозяйстве: пропалывают и поливают огород, заготавливают корма. Нашлись и военнослужащие, понимающие толк в выращивании овощей, умеющие ухаживать за животными.

В каждом большом начинании необходимы активные носители идеи, энтузиасты. Именно их инициатива и целеустремленность, уверенность в успехе зажигают людей, побуждают их претворять в жизнь задуманное. Таким энтузиастом является прежде всего старшина роты старший прапорщик А. Студеникин. Разумеется, старшине по должности полагается заниматься хозяйственными делами, диапазон которых достаточно велик, и прикухонное хозяйство — лишь одно из направлений. Но в том-то и дело, что Студеникин — старшина не только и не столько по должности, но, как видно, и по призванию. Уроженец села, с ранних лет познавший нелегкий хлеборобский труд, Анатолий Иванович отслужил в войсках 17 лет. Он хорошо знает, что значит качественное, полноценное питание для солдата, несущего трудную боевую службу. Посидев, покорпев над расчетами, он пришел к командиру роты. Было это, как мы уже говорили, после майского (1982 г.) Пленума ЦК КПСС. Старший лейтенант А. Байков подошел к идее старшины расширить хозяйство заинтересованно, вдумчиво, одобрил ее, помог советом и делом. На это также хочется обратить внимание, так как известно, что даже самый толковый и предприимчивый специалист тыла без активной поддержки командира вряд ли добьется осуществления намеченного. С другой стороны, руководить хозяйством — уставная обязанность командира, и там, где к выполнению ее относятся не формально, закономерно успех.

И вот тому подтверждение. В 1983 г. в роте от прикухонного хозяйства полу-

чено: 3 т мяса и мясopодуkтoв, oкoлo 11 т мoлoкa, 1,5 т зeлeнoгo лyкa, 15 т кaртoфeля и oвoщeй. Знaчeтeльнoe кoличeствo yкaзaннoй пpoдyкции сдaнo нa плaнoвoe снaбжeниe.

Всестороннее развитие прикухонных хозяйств подразделений имеет и еще одну важную особенность. В ходе сельскохозяйственных работ рождается интерес к труду земледельца, животновода, который, помимо всего прочего, служит хорошим стимулом к увеличению числа владельцев личных подсобных хозяйств. В качестве примера сошлюсь опять-таки на роту А. Байкова. Здесь сейчас приусадебные участки, например, имеют 50% прапорщиков. С большой охотой занимаются они обработкой земли, завели живность. Многие стали обращаться к справочникам по огородничеству, журналу «Приусадебное хозяйство», чтобы подковаться теоретически, почерпнуть полезные советы по возделыванию овощей, уходу за домашними животными, птицей. Заботы эти, конечно же, не остаются безрезультатными. Так, богатый урожай овощей собрали прапорщики А. Симонов и А. Шаталов. В их хозяйствах — по 20 кур, имеются свиньи. А. Симонов ежегодно откармливает по свинье, нынче он вновь приобрел поросенка. Его примеру готовы последовать сослуживцы. Словом, тенденция к развитию личных подсобных хозяйств имеет здесь устойчивый характер. И это, повторяю, результат благотворного влияния примера прикухонного хозяйства подразделения.

Названная выше рота, конечно же, не единственный коллектив в войсках, где активно заботятся об улучшении питания личного состава, о выполнении задач Продовольственной программы. Успешно повышают эффективность прикухонных хозяйств в подразделениях, где старшинами рот старшие прапорщики П. Ковальчук, Б. Полухин, и во многих других. В них не разводили, как бывает, руками, ссылаясь на «объективные причины», не ждали, что кто-то построит им животноводческие помещения, вспашет землю, введет в штат дополнительные единицы. Все тут делали сами, проявляя живую заинтересованность и деловитость.

Развитие прикухонных хозяйств — дело государственной важности. В нем скрыто еще немало резервов. Привести их в действие можно лишь совместными усилиями командиров, политработников, специалистов тыла. Необходимо, как указывалось в постановлении ЦК КПСС «О работе Глазуновского райкома партии Орловской области по выполнению решений майского (1982 г.) Пленума ЦК КПСС», умело сочетать развитие самостоятельности, инициативы и социалистической предприимчивости хозяйственных кадров с высокой требовательностью к ним. Это явится решающим условием успеха работы по наращиванию объема производства продукции прикухонных хозяйств и, следовательно, по увеличению вклада в выполнение Продовольственной программы.

Полковник Н. БУРЦЕВ.

ТРЕК ВЫБИРАЕТ СИЛЬНЕЙШИХ

Имя Виктора Куповца замелькало на газетных страницах летом 1982 года. Признанный мастер шоссейной гонки, выступавший в этом виде спорта в составе юношеской сборной СССР, в состязаниях на треке он был новичком. Но новичком с характером.

...Трек в Крылатском принимал участников индивидуальной гонки на 4 километра в зачет VIII летней Спартакиады народов СССР. Пospорить с известными советскими спортсменами вышли и зарубежные гости, среди них рекордсмен мира Х. Вольф.

Вряд ли кто мог предположить, что в спор сильнейших вмешается В. Куповец — слишком невелик был его опыт на треке. Однако тренер Виктора в сборной страны заслуженный тренер СССР В. Петров знал настойчивость и

волевые качества спортсмена, чувствовал, что его подопечный «вызрел» для достижения высших результатов. И Куповец решил атаковать мировой рекорд.

Стартовал недавний юниор под тишину трибун: болельщики сомневались, хватит ли сил у новичка. Но с каждым кругом их отношение к нему менялось. Не выдержали накала гонки даже рекордсмен мира Х. Вольф и другие известные спортсмены. Еще круг, еще... Слившись с велосипедом, Виктор несся вперед, к финишу. Мелькнуло в толпе взволнованное лицо тренера. И как только машина пересекла финишную черту, зал взорвался овациями. Электронный секундомер зафиксировал лучшее время — 4 минуты 37,687 секунды. Есть мировой рекорд!

Спортивная судьба вело-

гонщика началась, наверное, с того дня, когда по совету матери, инструктора по спорту в ДЮСШ, одиннадцатилетний Виктор записался в секцию велоспорта. Трудно было в тогдашнем невысоком мальчугане угадать будущего мирового рекордсмена, ведь даже велосипед пришлось немного переоборудовать — ноги не доставали до педалей. Едва научившись ездить, Виктор пытался соперничать с ребятами, значительно превосходившими его и по возрасту, и по велосипедному стажу. Время шло, копилось умение, росло мастерство. Виктор стал членом юниорской сборной страны и показывал неплохие результаты, о нем заговорили, как о подающем надежды. Но развитию столь хорошо начавшейся спортивной биографии помешала тяжелая болезнь.

Прапорщик Виктор Куповец среди сослуживцев.

Фото рядового И. Лесняка.



Опытный врач В. Ратавов с сожалением сказал тренерам:

— Занятия, конечно, придется прекратить. — Подумаю, добавил: — И все-таки шанс на возвращение в спорт есть. Но... надо бороться.

И Виктор боролся. Помогали тренеры. После выздоровления подобрали комплекс восстановительных упражнений. День за днем проходил в напряженных, порой мучительных занятиях. Куповец настойчиво тренировался. Постепенно крепились мышцы, возвращалась спортивная форма. В то лето кипели страсти на Олимпиаде в Москве, и Виктор вместе со всеми следил за теми, кто оспаривал пальму первенства по велоспорту. Ему упрямо хотелось быть там, среди них, и он снова и снова шел к велотренажеру, упорно крутил педали.

Уже на следующий год Куповец стартовал в шоссейных гонках на Кубок СССР и показал результат, достойный звания мастера спорта международного класса. Именно тогда он окончательно поверил в то, что спорт вновь принял его.

Тогда же Виктор попробовал свои силы на треке. После шоссе трек многих гонщиков сковывал: замкнутое кольцо — не асфальтовая прямая. Кое-кто после первых стартов не выдерживал и вновь возвращался к шоссейному раздолью. Но Виктор не отступил. Упорно тренируясь в новых условиях, он стал по-

казывать стабильно высокие результаты.

Когда на плечах спортсмена появились солдатские пгонны, забот прибавилось, время пришлось предельно уплотнить. Но любимому занятию Виктор по-прежнему отдавал каждую свободную от службы минуту. Да и болельщиков стало больше: все в подразделении переживали за сослуживца.

Особенно волновались воины, когда рядовой Куповец выступал на чемпионате мира в Цюрихе. Соревнования заканчивались поздно ночью, а уже утром на видном месте появлялась «Молния» с результатами, показанными спортсменом. Вскоре она известила: Виктор Куповец стал чемпионом мира. Когда он предстал перед своими товарищами по подразделению, вопросам не было конца. И всем обязательно хотелось дотронуться до золотой медали. Досталась она Куповцу нелегко. Воин мобилизовал все свои силы, все умение, опыт. Конкуренты пытались найти уязвимые места в его тактике, но обойти так и не сумели. Уже в первом классификационном заезде Виктор побил рекорд известного трека «Орликон». В одной шестнадцатой финала Куповец опередил французского гонщика, в четвертьфинале — чехословацкого. В полуфинале и финале у Виктора были серьезные соперники из команды ГДР. Но и им не удалось догнать стремительный велосипед советского спортсмена.

9180
Когда срочная служба подходила к концу, Куповец почувствовал, что не в силах расстаться с тесным солдатским братством, кругом обретенных в подразделении, искренне болеющих за его успехи друзей, чьи забота и доверие помогали ему, придавали силы на состязаниях. Полюбился и четкий армейский распорядок, что сродни строгому спортивному режиму. Словом, Виктор решил продолжить службу в качестве прапорщика.

...Серая лента шоссе мчится навстречу машине. Спицы сливаются в один сверкающий круг. Идет очередная тренировка прапорщика Виктора Куповца. Каждый день не менее двухсот километров. Обычная нагрузка, обычные скорости.

Кто видел Виктора на тренировке, не перестает удивляться, с какой неистовостью проходит он многокилометровую дистанцию, как отдает все силы гонке, выкладывается до конца. В этом — он весь. Без таких ежедневных трудных трасс не было бы мирового рекорда, побед в состязаниях с сильнейшими гонщиками. А ведь двадцатилетний воин, вернувший славу советскому велоспорту на треке, мечтает и об олимпийских наградах. И каждый километр, пройденный им на тренировке, ведет прапорщика Виктора Куповца к новым победам.

Майор
Л. МАЛАХОВСКИЙ.

НОВЫЕ КНИГИ

Тельпуховский Б. С. **КПСС ВО ГЛАВЕ СТРОИТЕЛЬСТВА ВООРУЖЕННЫХ СИЛ СССР. ОКТЯБРЬ 1917—1982 гг.** М.: Политиздат, 1983. 288 с. Сразу же после Великой Октябрьской социалистической революции встал вопрос о защите ее завоеваний. Для этого была создана армия нового типа — армия рабочих и крестьян. Автор книги, доктор исторических наук, на большом фактическом материале показывает выдающуюся роль В. И. Ленина, Коммунистической партии в создании Советских Вооруженных Сил. Освещает главные направления деятельности партии по строитель-

ству, развитию и укреплению их. Подчеркивается неразрывная связь оборонной мощи нашей страны с последовательной борьбой советского народа за мир во всем мире.

Книга может быть использована прапорщиками при подготовке к политзанятиям, в частности, по темам «Деятельность партии по упрочению социалистического общества и укреплению обороноспособности страны (1937 г. — июнь 1941 г.)», «Коммунистическая партия — вдохновитель и организатор победы советского народа в Великой Отечественной войне (июнь 1941 г. — 1945 г.)».

Подполковник А. ТАТАРИНОВ



Рисунок Н. Катеруша.

В полковую гостиницу лейтенант Ружнев возвратился поздно: был на последнем сеансе в кино. Дверь в комнату открывал осторожно, чтобы не разбудить старшего лейтенанта Васина, с которым жил. Васин, полагал он, уже спит: завтра у него ранний выезд на стрельбище.

— Явился, полуночник? — услышал вдруг голос Васина. — Зажигай свет, все равно не спится.

Ружнев удивился: такого с соседом прежде не случалось. Обычно он приказывал себе: спать, и через минуту-другую уже слышалось его легкое посапывание. И просыпаться умел вовремя, без будильника.

— Не заболел ли? — сочувственно спросил Ружнев. Ясно было, какая-то забота не дает Васину заснуть: вон как постель смята.

— Нет, Антон, я здоров, — вздохнул Васин. Ружнев увидел на его тумбочке распечатанное письмо. «Не оно ли вывело Васина из привычного состояния?» Васин приподнялся на кровати, улыбнулся: — А не сплю я потому, что решил проверить, во сколько женатый офицер может домой явиться.

— В кино был. Фильм довольно любопытный: «Укрощение строптивой». Не смотрел?

— Ты, Антон, мне зубы не заговаривай. Вот сообщу Екатерине, в котором часу ее муж в гостинице появляется. Посмотрим, какие ей аргументы в свое оправдание приведешь.

— Она тебе, Жень, не поверит, она верит только мне. Так что лопнет твоя интрига, как мыльный пузырь.

Ружнев понимал, что Васин шутит. Но в интонации его проступало что-то неестественное — вроде как за шуткой скрывал серьезное. И это задевало. Антону стало не по себе. «Может, его что-то мучит, только сказать не хочет?» — попытался успокоить себя Ружнев. И решил выйти, чтобы не продолжать неприятного разговора:

— Спи, Жень. У меня еще постирушка по плану.

— Не понимаю я вас, женатиков, —

не унимался Васин. — Ты здесь, она там. Не знаешь, на что свободные вечера убить. Носки вон вручную стираешь. А купили бы стиральную машину...

— Ты же знаешь, что я в гостинице временно! Дадут квартиру, вызову жену. — Во-во, все продумано, распланировано. Словно любовь не в загсе регистрируют, а в институте кибернетики.

— Что с тобой? С какой стати за женатых стал так бурно переживать?

— Просто пословицу вспомнил: с милым рай и в шалаше. А если квартиру еще года два не дадут?

— Обещали в этом году, — возразил Ружнев, отгоняя сомнения, зароненные словами Васина. «А ведь не исключено, что может и так повернуться», — воспротивилось что-то в нем. «Командир же прямо сказал: «Квартиру, товарищ Ружнев, мы вам к концу года предоставим. Раньше никак не получится». — Ладно, Женька, — решительно, давая понять, что разговор закончен, произнес Ружнев, — не бери душу. У тебя неприятности, так ты норовишь их мне ссудить. Не выйдет! Свет тушить?

— Туши.

Ружнев ушел в умывальную комнату, а Васин, откинувшись на спину, закрыл глаза. Но сон не шел. Мешали строки из письма матери: «А еще я тебе пропишу, сынок, о том, что Лиза развелась с мужем. Не посмотрила на то, что дитя нажили. Турнула его с крыльца и дверь захлопнула. Так ему и надо, пьянице окаянному».

* * *

Хотя Васин ничего определенного и не сказал Ружневу о возможных последствиях раздельной жизни мужа и жены, Антон стал все чаще рисовать себе мрачные картины. Ему не нужны были Катини клятвы в верности. Разве может быть иначе? Ведь он любит ее. Она тоже. В этом он ни на миг не сомневался. «Почему же тогда сидит в большом городе?» — это вопрос не его, а Васина. «Катя придет сразу, как только мне дадут квартиру», — защищая жену, отвечает он. «А ты, Антон, уверен, что только квартира препятствует вашему счастью?» — «А что же еще?» — «Не знаю: ты — муж, тебе и думать».

Хитрит Антон. От имени Васина придумывает вопросы и чем чаще мысленно задает их себе, тем больше смятения вносит в душу. Не задает пока главного вопроса, боится. А он то и дело приходит на ум, но гонит его от себя Антон. Впрочем, знает, не уйти ему от него: то, что поселилось в человеке, само не уходит. И от того, как к нему отнесись, зависит судьба.

...Антон расписался с Катей во время своего второго офицерского отпуска. При свиданиях много рассказывал о маленьком городке, где началась его офицерская жизнь. Катя ни разу не оборвала его, не сказала, что ей скучно слушать о городе, где основные достопримечательности — кинотеатр «Дружба» и гарнизонный Дом

офицеров. Но когда они стали мужем и женой и он предложил собираться в дорогу — отпуск подходил к концу, — Катя поглядела на него. полуудивленно-полуиспуганно: «Антон, а где мы жить будем?» — «В гостинице или, может, снимем на время комнату». — «Вот видишь, ты даже сам не представляешь, как мы там устроимся». — «Да все будет хорошо!» — попытался успокоить он ее. Но Катя, как бы дразня его, все с тем же выраженным взглядом спрашивала и спрашивала о том, о чем у него действительно было лишь смутное представление.

В разговор, который велся исключительно вокруг жилья, решительным образом вмешалась теща: «Антоша, я многое повидала на своем веку. И поверь мне, пока ты не получишь квартиру, Катя там нечего делать. Зачем вдвоем по чужим углам скитаться? Одному легче временные трудности пережить. А за нее будь спокоен: она здесь без глаза не останется».

«Мама права, — сказала уже на вокзале Катя Антону. — Езжай, а я пока тут мебель подыщу. В твоём захолустье вряд ли современную достанем». «Хорошо, может, вы и правильно рассудили», — смирился Антон, не желая портить ни себе, ни Кате настроение в эти оставшиеся минуты, и нежно обнял ее.

И вот сейчас мается Ружнев, ругает себя, что зря поддался уговорам жены и тещи. Думалось ему, что сумел бы убедить Катю: она ведь не отказывалась ехать, а сомневалась только — надо ли так вот сразу? «Сомневалась или?..» Тут-то вот и подступал тот главный вопрос, которого он так боялся: «Почему все же Катя осталась у матери?» Но еще больше страшил Ружнева возможный ответ, и он опережал его: «А что плохого в том, что она хочет жить в нормальных условиях? Разве я сам не хочу прийти со службы не в гостиничную комнату на двоих, а в уютную, изолированную квартиру, где будет все расставлено так, как тебе хочется?»

Но такое самоуспокоение больше не действовало на Ружнева: женатый человек, он не хотел терпеть одиночества. Ему нужна была Катя. Она снилась по ночам: являлась, что-то доказывая. Проснувшись, он досадовал, что не мог вспомнить: что.

Антон тем не менее крепился. Он писал Кате едва ли не каждый день. Бесцеленно перечитывал ее письма. От Васина не ускользнуло, что Ружнев стал мало-разговорчивым, все свободное время старался провести в роте. «И-эх, — вздыхал сочувственно. — Если бы у меня была жена, я бы ее на руках носил, от себя ни на шаг не отпускал». Однажды, не выдержав, ткнул в руки Антона клочок бумаги.

— Что это? — спросил Ружнев.

— Адрес. Пойди туда, хозяева комнату сдают. Я смотрел, вполне приличная.

— Женька, ты дьявол!

— Ошибаешься. Я командир первого

взвода и не могу видеть, как мучается командир второго...

— Значит, поступил по закону войскового товарищества?

— А может, по закону влюбленных?

— Только не это, — рассмеялся Ружнев. — Ты же к девушкам равнодушен, как я замечаю.

— Ладно, Шерлок Холмс. Скажи лучше, отыщешь нужный дом, не заблудишься в здешних улочках-переулочках? Или проводить?

— Обижаешь, Жень, не первый день по нашему Зеленому хожу.

— Ну, дерзай! А я к командиру роты пошел.

— Вызывает?

— Да нет. Солдата — рядовой Звонков, знаешь? — надо в отпуск по семейным обстоятельствам... Мать у него тяжело больна, и одна. Отец-то их оставил.

— Он же нарушитель! — не удержался от восклицания Ружнев.

— И ты туда же. Он, может, оттого и дисциплину нарушает, что не все ладно дома.

Старший лейтенант Васиин сделал шаг в сторону, чтобы обойти Антона, приложил руку к головному убору.

— Вы свободны, лейтенант Ружнев.

Оба рассмеялись и вместе шагнули за порог.

* * *

Петра Никифоровича давно уже хвори всякие донимали. Но он не отчаивался. Пересидит, к примеру, пока сердце вовсю в грудной клетке колотится, вытрет густой пот, вздохнет глубоко разок-другой и — айда во двор. А там всегда работа найдется, перед которой хвороба и вовсе отступит. Но больше всего Петр Никифорович любил теплое время года, когда можно кошой побаловаться. Варвара Платоновна, жена его, полная, грудастая женщина, только и знала, что одергивала мужа.

— Куда тебя, старого, понесло?! Весь болезнями изъеденный, а туда же — в работники норовит. Отдохнул бы лучше. Сыны приедут — команды только подавай — все враз переделают.

— Ох и трескучей, Варвара, стала ты у меня. Целый день одну тебя и слышно. Угомонись! Сыны с внуками к нам на вольный воздух приезжают, на молоко парное да колбаску домашнюю.

— Петро! — всплескивала руками Варвара Платоновна. — Постыдился бы: они же дети твои!

— А то чьи же? Больше, правда, твоими становятся. Думаешь, не догадываюсь, что украдкой от меня Ивану на машину деньги копишь. Потакай, балуй. Поглядим, во что все это выльется.

Варвара Платоновна в таких случаях примолкала, говоря с укоризной, что «дурных» денег у нее не водится.

— Мухлюешь, Варвара, — настаивал на своем, но уже мягче, Петр Никифорович, — застужаю как-нибудь тебя, от меня ничего не скроешь.

Выговорившись, Петр Никифорович становился веселым, помогал жене по хозяйству: кормил кур, поросенка, корове травки подбрасывал, а потом брал косу и шел в лес. Находил полянку, заросшую пахучей травой, расстилал заплатанный пиджачишко, укладывался на него и долго смотрел в небо, вороша в памяти свою жизнь. И лишь после этого проводил рукой по полотну косы, шелкал по нему ногтем и подносил к уху, вслушиваясь в мелодичный звон, который постепенно, как бы уходя внутрь металла, затихал в нем. Петр Никифорович плевал на бугристые ладони, делал широкий замах — и ложилось разнотравье ему под ноги. Мягко идет коса, доволен Петр Никифорович — не затвердела трава, как раз в соку. А пахнет как! Вот он, целебный воздух, дыши вволю полной грудью! А в сорок третьем он в этих краях гарью, бензином, тротилом отдавал. Ох и времечко было... Вспоминать о нем не хочется. А как удержаться, если оно по всему телу рубцами прошло да пулей у сердца. И сразу тяжелеет рука Петра Никифоровича, шаг грузнее делается. Сам он как бы гложет: не слышит ни звона косы, ни птичьего гама. Бросает тогда свое любимое занятие и долго стоит в задумчивости, чувствуя, как болят раны. Разбитый возвращается Петр Никифорович домой, ложится на широкую лавку в ожидании, когда жена приготовит только ей известный отвар и приложит пропитанные им тряпочки к ноющим местам...

Сегодня Петра Никифоровича донимал радикулит. С утра перекосило, и он, кряхтя и охая, цепляясь за все, что попадало под руку, трудно шаркал по дому.

— Ну нет на тебя угомону. Али чего потерял? — ворчит Варвара Платоновна. — Прилег бы.

— На том свете належусь, — беззлобно огрызается Петр Никифорович. — Ана этом ходить хочу.

— Неужто не находился за всю жизнь? В войну от Сталинграда до Берлина дошел.

— Не я один такой, многих тогда судьба заставляла смертными дорогами пройти, — обрывает он жену.

Варвара Платоновна машет рукой и начинает взбивать вареву для поросенка.

— Стучит кто-то в калитку, — окликает ее Петр Никифорович. — Не слышишь, что ли?

Варвара Платоновна прислушалась и начала поспешно вытирать руки:

— Не почтальонка ли письмецо от сынов принесла?

— Э, старая! Ящик на то повешен, — роняет Петр Никифорович. — С другим делом человек пришел, — и зашаркал, держась рукой за бок, к окошку. — Глянька, — донесся его голос, — военный к нам пожаловал. Кличь-ка в дом.

Варвара Платоновна ввела в комнату лейтенанта Ружнева. Показала на стул:

— Располагайтесь, а я сейчас.

Петр Никифорович опустился на лавку:

— Не стесняйся, сынок. Извини, что поштатскому величаю.

Ружнев зарделся.

— Прослышал, комнату сдаете, а у меня жена в другом городе — жить нам здесь негде. Хочу на время, пока квартиру не дадут...

— А ты присядь все же — так разговаривать сподручней будет, — мягко пригласил Петр Никифорович, а про себя с укором подумал о жене: «Живности ей мало. Удумала еще и комнату сдать. Все деньги у нее перед глазами маячат — сыночку на машину! Со мной даже не посоветовалась. Отказать нешто?» Но знал уже, что на это сил в себе не найдет: человек-то с надеждой шел. — А ты, сынок, судя по погонам, колонию здешнюю охраняешь? — поинтересовался скорее затем, чтобы не длить молчание, неловкое для этого стеснительного лейтенанта.

— Охраняем, — ответил Ружнев.

— Трудное дело, скажу, взвалил ты на свои плечи, но очень нужное. Я как все это понимаю, — оживился Петр Никифорович, — когда волка, к примеру, в клетку запрешь, он свои хищные повадки теряет. Так он же не думает, не понимает ничего! А человек, который оступился, многое способен переосмыслить. Глядишь, другим потом перед людьми объявится.

В комнату вошла Варвара Платоновна с ующением. Быстро разложила на столе домашнюю колбасу, помидоры, сало, хлеб.

— Чем богаты, тем и рады. Прошу отве-
дать.

Ружнев стал было отказываться, но Петр Никифорович настоял:

— Уважь, сынок, просьбу бывшего гвардии старшины. Тебя как зовут-то? А то толкуем, а как друг дружку кличут, и не знаем.

— Антон Ружнев.

— А я — Петр Никифорович. Варвара Платоновна — жена моя. Давай, Антоша, подвигайся к столу.

Ружнев подчинился. Взял маленький кусочек хлеба и колбасы.

— Вот, Варвара, дело-то какое, — Петр Никифорович глянул на жену. — Антон на постой к нам просится. Я думаю, что не стеснит он нас, хотя и с женой проживать намеревается.

— Конечно, конечно, — поспешно согласилась Варвара Платоновна, — комната у нас хорошая, не занятая, и ход отдельный. Только, Петя, не знаю, как быть: уже приходил военный.

— Это он для меня старался! — обрадованно воскликнул Ружнев. — Женя Васин, да?

— Будто бы.

— Хороший, видать, товарищ у тебя, Антон, — заключил Петр Никифорович. — И коль дело решено, можешь хоть сегодня перебраться.

— А как с платой?

— За цену не волнуйся, столкнемся. Разве совесть позволит обидеть военного.

— Спасибо, — поблагодарил Руж-

нев. — Я перееду завтра, жена попожале. Она еще не знает, что я комнату нашел.

— Правильно, что так поступил. А то ныне молодые люди моду взяли жить поврозь, пока государство им квартиру не выдаст. — Петр Никифорович тяжело засопел, поморщился от боли в пояснице. — Глупые, несмышленные, я тебе скажу. Любовь только зачалась, так и укрепляйте ее, а не оставляйте на произвол судьбы...

Прощался Ружнев с гостеприимными хозяевами в десятом часу вечера. Они ему очень понравились. Особенно Петр Никифорович — своей житейской сметкой, умением подмечать во всем главное. Как он хорошо о любви сказал! Разве не на тонкий стебелек она вначале похожа? И сколько этому стебельку придется испытать всего, пока он не окрепнет!

Когда Ружнев ушел, Петр Никифорович не стал укорять жену, что без его ведома решила сдать комнату, но наказал строго:

— Гляди, Варвара, не обидь парня. Чтобы по-нашему было, по совести.

— Не волнуйся, больше других не запрашу.

— Это сколько же ты удумала с него взять? — насторожился Петр Никифорович.

Варвара Платоновна замаялась, но под тяжелым взором мужа, который в последнее время все чаще стал у него появляться, произнесла:

— С двоих сорок.

— Тридцать! И чтоб молоком свежим поила.

— Петя, кто же нас после этого умными назовет? Владимировна первая засмеет.

— Не перечь, Варвара! Или комната пустовать будет.

* * *

Возвращаясь в полковую гостиницу, Ружнев прикидывал, сколько у него вещей, и пришел к выводу, что без помощи Васина ему не обойтись. «Как женился, сразу начал барахлом обрастать. Раньше пожитки в одном чемодане можно было унести, теперь и трех едва хватит», — удивленно думал Антон.

Васин еще не вернулся, и это устраивало Ружнева: можно было спокойно приняться за упаковку вещей, которым предстояло перекочевать в дом к Петру Никифоровичу, а затем и в собственную квартиру. «Только бы Катя не закапризничала».

— О, да у нас погром, Куликовская битва! — воскликнул появившийся на пороге Васин. — Хвалю, Антон, наконец, ты принял решение, как офицер.

— При чем тут офицер? Давай лучше помогай. У меня завтра полный день занятия, потом комсомольское собрание. Так что упаковаться надо сегодня.

Васин повесил на вешалку китель, улыбнулся.

— Почти полгода сидел без движения,

и вдруг загорелось, дня подождать не хочет.

— А ты не знаешь, отчего так спешу? — взглянул с хитрецей Ружнев. — От тебя хочу быстрее избавиться. Надоел ты мне своими нравоучениями. Теперь отдохну от них.

— Счастливый ты, Антон, — не обратил внимания на колкость Васин. — Жена скоро придет, другая жизнь у тебя начнется.

— Можно подумать, что ты знаешь, какая она, супружеская жизнь, — раздражился вдруг Ружнев. Снова все заслонил тот главный вопрос. «Может, задать его Евгению, а? — с отчаянием подумал. — Как он рассудит?» И решился, но сперва извинился: — Ты не думай, что от тебя бегу, ладно, Жень?

— Чего уж! — успокоил его Васин.

— Скажи, как бы ты поступил, если бы жена ехала с тобой на неустроенное место не захотела?

— Я бы ее в охапку и — сюда! Вот и весь сказ.

— Жень, ведь я серьезно спрашиваю, а ты... Жена не вещь, в чемодан не положишь и против воли далеко не унесешь.

Васин не ответил — сидел молча, раздумывал. Глаза его заметно потемнели, и он начал хрустеть тонкими, гибкими пальцами, перебирая их по одному. «Волнуется, значит», — понял Ружнев.

— Хочешь правду? — вскинул вдруг голову Васин.

— Не понимаю... — начал было Ружнев.

— Да чего тут неясного? — перебил Васин. — Трудно, Антоха, правду-то говорить! Врагу легко, а товарищу — боишься, как бы не поранить.

— Ладно, валяй, — бодрясь, разрешил Ружнев, предчувствуя что-то неприятное для себя. — А то терпение иссякает.

— Мне непонятен ваш брак, — резанул напрямик Васин. — Почему твоя Катя, у которой, как и у тебя, сердце должно трепетать от радости, так трезво и холодно относится к своим чувствам? Когда появится квартира, тогда и она появится! Извини, но она... любит тебя или жилплощадь?

Ружнев вспыхнул, но сдержался:

— Не надо, Жень. Ты переступаешь границу дозволенного.

Они некоторое время смотрели друг на друга отчужденно. Васин от недоумения — сам позволил и... недозванное? Ружнев от обиды — задела его прямота Евгения. Было сказано вслух то, что он боялся произнести даже про себя.

— Отстань от меня, Антон, со своими страданиями, — первым прервал молчанье Васин. — Давай, пока не разодрались окончательно, чемоданы твои упакуем. У самого такое внутри творится...

Ружнев, сразу забыв обиду, спросил с участием:

— С родителями что или?.

— С любовью нелады, дорогой Антончик!

— У тебя? — растерялся Ружнев. — Ты же здесь ни на одну девушку даже глаз не поднимал!

— Не поднимал — о ней думал. Лизой ее зовут. Вышла замуж за другого. Родился сын, а она взяла и оставила мужа.

— Так чего же ты ждешь? Проси отпуск и — к ней! — посоветовал Ружнев.

— Нет, Антон, никуда я не поеду. Мы любили друг друга, а она... за другого выскочила.

— Может, погорячилась или обидел ты ее чем-то. Разве так не бывает? — убеждал Антон друга.

Васин кивал головой, и Ружнев никак не мог определить, соглашается он с ним или возражает — слишком безучастным выглядело лицо Евгения. И тогда Антон сказал с укоризной:

— Эх ты, а я в тебя верил.

* * *

Письмо от Кати Антон получил через две недели. Его вручил Петр Никифорович, когда Ружнев вернулся вечером из роты.

— Держи, сынок, весточку.

— Спасибо, Петр Никифорович.

— Не стоит, лишь бы вести добрыми были, — ответил Петр Никифорович и тягуче закашлялся. Хвори так и следовали за ним неотступно. Радикулит приутих — простуда прицепилась. Кашель так и хватал за горло.

Антон торопливо разорвал конверт, стал читать письмо, еще не дойдя до своей комнаты. Катя писала, что скучает, думает о том дне, когда они будут вместе. Что комнату снял — хорошо. Приехать пока не может: задерживает мебельный гарнитур. Как только купит, сразу на поезд и к нему. В конце письма вопрос: «Что слышно в отношении квартиры?»

Не такого ответа ожидал Антон от Кати. Надеялся: все же отважится приехать. Рисовалось, что не будет письма, а придет короткая телеграмма: «Встречай, Целую». Обманулся он в своих ожиданиях.

От Петра Никифоровича, который неслышно отошел от Антона, пока тот читал письмо, не ускользнуло, что Антон расстроен.

— Ты, сынок, нос не вешай. На веку всяко бывает.

— И что она за эту мебель уцепилась?! — не удержался Антон.

— Видать, хочет жизнь вашу красиво обставить, — высказал предположение Петр Никифорович и кивнул на удочки, прислоненные к стене сарая. — Припас, как договаривались.

— Вы же больны, Петр Никифорович.

— Я каждый день чем-нибудь хвораю. Поэтому переодевайся и айда на речку. Еще часа два светлого времени прихватим.

Антон переоделся быстро. А через двадцать минут они уже стояли у воды, поверхность которой казалась огромным зеркалом с нежно-розовым отсветом, упав-

шим невесть откуда — солнце уже давно укатило за лес.

— Начнем, — сказал Петр Никифорович и, распустив леску, принялся насаживать на крючок жирного червя, который извивался, не даваясь. — Во! Чего дергаешься? — разговаривал с червем Петр Никифорович. — Все равно насажу, как мне охота.

— А какая здесь рыба водится? — спросил Антон, забросив удочку.

— Всякая. Есть плотва, караси, лещи попадаются по кило и больше, окуни, щука. Да ты клади удлище на землю, чтобы рука не устала.

— Мне так сподручней. Привычка.

— Тогда другое дело. Привычка — штука серьезная. — Петр Никифорович подошел к Антону, посмотрел на его поплавок. — Сейчас дергать будет.

— Непохоже, — сказал Антон, и в тот же миг поплавок резко пошел влево, начал уходить под воду.

— Подсекай окуня! — скомандовал Петр Никифорович. — И на бережок его.

Антон послушно сделал короткое, но резкое движение кистью руки. Леса натянулась, Ружнев потянул ее из воды. На крючке действительно бился окунь граммов на четыреста.

— С почином тебя, — сказал Петр Никифорович, опять тяжело закашлялся и потому не ответил на Антоново «спасибо».

Клев пошел. Ружнев едва успевал менять насадку. Рыба вроде только того и ждала, чтобы прыгнуть на крючок. У Петра Никифоровича клевало реже. Зато рыба шла крупнее.

— А ты, сынок, родом из каких мест,

что к рыбалке приучен? — задал вопрос Антону Петр Никифорович, закончив беседу с очередным червем.

— Есть такой городок Счастье, а рядом река Айдар. Это возле Ворошиловграда.

— А я родом из Хабаровска. Как ушел из дому в сороковом на действительную службу, так и не вернулся больше.

Петр Никифорович забросил лесу почти на середину реки. Заходил по берегу, загребая песок стоптанными сапогами. Остановился. Резко вскинул голову, указал на небольшую рощицу.

— Около нее меня в сорок третьем тяжело ранило. Думал — все. Даже санитары и те за убитого приняли. Так и лежал, то приходя в сознание, то проваливаясь во тьму. — Петр Никифорович достал сигарету, закурил, и это вызвало новый приступ кашля. Еще не сладив с ним, он вдруг побежал к удочке, поспешно рванул ее на себя. Вверх взметнулся широкий лещ, тускло сверкнул в сумерках чешуей и с шумом шлепнулся в воду.

— Зря вы поторопились, — сказал Антон, с сожалением глядя на то место, куда упала рыбина.

— А-а-а, леший с ним — другой попадется. На то и рыбалка: ей иначе как с переменным успехом и нельзя. А то все удовольствие пропадет, будет, как в магазине: пришел, взял, сколько требуется, и домой. Тыфу! — даже сплюнул Петр Никифорович.

— В магазине деньги платить надо! — засмеялся Антон.

— Только в этом и разница.

(Продолжение следует)

ДЕНЬ ПОБЕДЫ

РАССКАЗ

Бабушка Марго возвращалась с кладбища чуть раньше, чем в другие дни. Сегодня был праздник — День Победы, и она торопилась: надо еще собрать на стол, переодеться, а потом поздравить сыновей с этим светлым праздником. Уже подходя к дому, она услышала, как ее окликнула внучка плотника Гургена Рита:

— Бабушка Марго, бабушка Марго, пождите!

Старушка обернулась и, щуря подслеповатые глаза, пыталась рассмотреть бегущую по дороге девочку.

— Что случилось, Рита-джан? Неужели с Асмик плохо? — Она знала, что Асмик, невестку Гургена, вчера увезли в роддом.

— Нет, с ней все хорошо, скоро у меня сестренок будет.

— Так что же бежишь как угорелая?

— Дедушка послал за вами. Пусть, говорит, к нам приходит, нечего в такой день одной дома сидеть. Просил, чтобы вы обязательно пришли.

— Приду, отчего не прийти. Вот управлюсь с делами, посижу с мальчиками и обязательно приду.

— Ну, я побегу, бабушка Марго, мне некогда. У нас сегодня сбор дружины, а потом мы всем классом пойдем на площадь, там будут памятник открывать, — девочка тараторила без умолку. — Да, чуть не забыла, я вам пластинку принесла, как обещала.

— Спасибо, родная, — старушка взяла пластинку и приблизила ее к глазам. —

Что тут написано, доченька, глаза слезятся, никак не разберу.

— День Победы, — уже убегающая, крикнула Рита.

— День Победы, День Победы, — повторила бабушка Марго, входя в дом.

Эти русские слова были ей знакомы. Она достала пластинку из конверта, погладила прохладную, шероховатую поверхность диска и бережно положила на кровать. Открыла сундук, вынула из него пахнущую нафталином шерстяную юбку, такую же теплую кофту. Переделалась и стала собирать на стол. Она вдруг заторопилась, словно ее кто-то подгонял, забегала, засуетилась, расставляя разную снедь: хлеб, сыр, соленья, масло, лобио. Посредине поставила кувшин молодого вина — маржары.

— Ну что, сыночки мои, заждались угощения? Вы уж простите меня, постарела ваша мать, — говорила она, наливая вино в шесть рюмок. — Не такая теперь скорая на руку. Да и устала я: к отцу вашему на могилку ходила. Присяду, пожалуй.

Она села, взяла дрожащими пальцами рюмку, повернулась к сыновьям.

— С праздником вас, дорогие мои. С Днем Победы! — последние два слова бабушка Марго произнесла по-русски.

На стене висело пять портретов в рамках под стеклом. Это были ее сыновья: Рубен, Самвел, Вазген, Гриша и младшенький, восемнадцатилетний Хорен.

— Вот, дети, и еще один год прошел. А будто вчера только провожала вас на фронт. Ну, что ты, Хорен, улыбаешься? Взрослеешь, а все как ребенок. — Она подошла к стене, поправила фотографию. —

Ты и тогда все улыбался, говорил: разобьем фашистов и вернемся домой. А я плакала. Теперь не плачу. Все слезы выплакала, вас дожидаясь...

Голос ее дрогнул. Она вздохнула и вернулась к столу.

— А сейчас расскажу вам все мои новости. Сестра ваша, Соня, живет хорошо. Зимой приезжала, внучат привезла. Такие шустрые мальчишки! А младшенький, Алёшик, очень похож на тебя, Рубен: вы ведь с Соней, как две капли воды, и оба — вылитый отец.

Она стяхнула со стола крошки.

— Сегодня в деревне памятник погибшим открывают. Там и ваши имена... Всех, кроме Хорена. — Мать подняла глаза на портрет младшенького и встретила его молчаливую улыбку. — Не обижайся, сыночек, что тебя там нет. Я просила не записывать. Не верю, что ты погиб. Не было похоронки на тебя, не было... — Она закрыла руками лицо, плечи ее дрогнули. — Каждый день тебя жду, сынок, все надеюсь. Может, поэтому и держусь на этом свете...

Она обвела взглядом комнату, увидела на кровати пластинку.

— Сейчас музыку заведу, дети. Рита, Гургенова внучка, купила. Заведу, вместе и послушаем.

Бабушка Марго открыла крышку патефона, поставила пластинку, покрутила ручку, и комната наполнилась звуками марша. Сама же села у стены под портретами сыновей и стала слушать. Она не понимала русских слов, но зато их хорошо понимали сыновья — ведь пластинку она принесла для них. Но вдруг прозвучали знакомые слова: День Победы.

Да, она не ошиблась: эти слова ей знакомы. Было это в начале мая 1945 года. Тогда все селяне в поле работали, и она среди них. Вдруг прискакал на коне одиозный председатель колхоза и во весь голос закричал: «Победа! Победа! Война кончилась...» На следующий день пришли два письма. Одно от Гриши. Он писал, что скоро войне конец и он вернется домой. Другое — из воинской части, и в нем похоронка на Гришу...

Песня кончилась. Бабушка Марго сняла пластинку и подошла к фотографии Хорена.

— Когда же ты найдешь дорогу домой, сынок? Слепну я, боюсь, вернешься, а увидеть тебя и не смогу. — Она смотрела сыну в глаза, пытаясь прочитать в них ответ. Но он только улыбался.

С улицы раздался звук горна и барабанная дробь. Бабушка Марго подошла к окну, присмотрелась.

— Это школьники идут, — объяснила она сыновьям. — К памятнику, скоро его открытие. Все идут, и я пойду туда. Вернусь и все вам расскажу...

Остывало на столе лобио, нетронутыми стояли лаваш, сыр, соленья, пять рюмок маржары. А со стены, из рамок под стеклом смотрели на дверь сыновья — они ждали мать.



Прапорщик Р. КАРАПЕТЯН.

ОГНЕННАЯ КУПЕЛЬ

Михаил БОРИСОВ,
Герой Советского Союза



Следы войны ни годы не сотрут,
Ни новые земные потрясения, —
Наоборот,
Все явственней встают
Мои пути из сугеми осенней.
И, мирные покинув берега,
В «котел» ныряю на разводе узком,
В бурлящее пристанище врага,
В рассвет,
Что все ж мне выпал под Бобруйском.
О, память, память!..
Вспомнил о рассвете,
И на меня вдруг снова понесло
Из тьмы веков,
Из тьмы тысячелетий
Ордою сводной все земное зло.
Оно,
Кривую выпластав ладонь
Над полосой
Обугленного хлеба,
Ревет, глуша:
«В огонь его...
В огонь!»
И встал огонь
Распахнутым в полнеба.
Взяв с ходу в клещи летошний омет,
Он выпустил на волю дымокуры.
Но бил
Сквозь дым
Мой ротный пулемет,
Сквозь пламя бил в орущие фигуры!
За миг миг
Сжимался жаркий круг.

Игрой зловещей забавляясь шало,
«В огонь его!» —
Ревело все вокруг
И смрадом раскаленным обжигало.
Впивались в руки щупальца огня,
В лицо мое,
В сержантские погоны...
О, только бы дожить до бела дня
Да сохранить
До бела дня патроны!
Не дотяну —
И враг прорвется вновь,
Настанет день, страшней ночного ада,
На сотни верст,
Пролив живую кровь,
Полягут серой озимью ребята.
Кого потом до дрожи не проймет
Густой наплыв имен на обелиске?..
Теперь на выбор бьет мой пулемет —
Я берегу оставшиеся диски.
Пока дышу,
Пока глядят глаза,
Не упушу, чтоб выстоять, ни шанса...
Скорее же
Светлите, небеса,
Мне надо до рассвета продержаться!
Моей купелью огненною став,
Далекый бой
Отступит перед явью.
Как сладок после гари на устах
Полынный вкус
Степного разнотравья!



ИЗ МАТЕРИАЛОВ,
ПРИСЛАННЫХ
НА КОНКУРС



Уже это название книги, объединившей два документальных очерка В. Малкина (М.: Моск. рабочий, 1983. 236 с.), определяет смысл предлагаемой читателю работы. Автор представляет неизвестных прежде героев, воинов 316-й стрелковой дивизии под командованием генерал-майора И. Панфилова. Глубокой осенью 1941 г. она вела кровопролитные бои на подступах к Москве у Волоколамска. В районе села Осташево бился до последнего батальон, многие бойцы которого свыше трех десятилетий числились без вести пропавшими. У деревни Строково, в течение суток прикрывая отход полка, героически сражались с вражескими танками 11 саперов. Они были награждены посмертно орденами Ленина, но подробностей ни о них, ни о самом бое никто не знал.

Генерал-майор в отставке В. Малкин в течение многих лет изучал архивные материалы, собирал свидетельства очевидцев. Ему удалось найти участнику боя под Осташевом военфельдшера В. Зуеву, проживающую в Алма-Ате, а потом и многих других, чудом оставшихся в живых участников тех событий. Они рассказали о своих то-

варищах, ценою жизни выполнивших воинский долг. Военком батальона политрук М. Анашкин, тяжело раненный осколком, не покинул командного пункта, пока билось сердце. Вскоре погиб и комбат капитан М. Лысенко: он поднял бойцов в контратаку и бросился с гранатой на приближавшийся танк. Их самоотверженность вдохновляла воинов, укрепляла стойкость. Четыре дня не могли гитлеровцы справиться с горсткой храбрецов, сдерживавших противника у самого Волоколамского шоссе, которое напрямую вело к Москве.

Среди сотен бойцов, похороненных в братской могиле в Осташево, 115 — из батальона Лысенко. Поименно удалось назвать лишь 18 человек, их имена среди других занесены на мемориальную доску. В результате долгих поисков, многочисленных встреч и переписки с оставшимися в живых участниками тех давних событий В. Малкин сумел очень детально описать жесточайшие схватки с врагом под Осташевом, познакомить читателей с каждым, кого он называет в очерке. В июне 1978 г. на месте былых боев состоялось открытие памятника, увековечившего подвиг неггибаемого батальона.

«Это был один из лучших батальонов... — вспоминал военком полка А. Мухамедьяров. — Комбат Лысенко выделялся организаторскими способностями, волевыми качествами и пользовался большим авторитетом». Основы командирской зрелости М. Лысенко закладывались еще в 1918 г., когда он шестнадцатилетним юношей в отряде ВЧК боролся с контрреволюционными бандами. Позже, закончив курсы краскомов, он служил в Красной Армии. Боевая закалка, полученная в гражданскую, помогла ему выстоять и в битве с гитлеровцами.

В октябре 1981 г. на 114-м километре Волоко-

ламского шоссе открыт памятник и 11 саперам-панфиловцам, 40 лет назад совершившим свой подвиг у деревни Строково (фрагмент памятника — на обложке книги). Эту деревню не отыщешь теперь ни на одной карте: через нее дважды проходил фронт. Той незабываемой осенью для прикрытия основных сил одного из полков, отходившего на новые позиции, на левом и правом его флангах заняли оборону два стрелковых взвода, в центре — группа саперов под командованием лейтенанта П. Фирстова и политрука А. Павлова. Саперы сразу же заминировали косягор, мост через ручей и подготовили три надежных окопа в поле между деревней Строково и Буйгородским ручьем. Один, слева от дороги, занял политрук Павлов с бойцами, два, по правую сторону, подчиненные лейтенанта Фирстова. Их было всего одиннадцать. А продержаться они должны были полные сутки.

О том, как сражались саперы-панфиловцы, стало известно благодаря долгой кропотливой работе В. Малкина. Он разыскал тех, кто знал героев и до армии, и в полку, их родственников, сумел найти многие письма, подробно показал личность каждого из героев. Особенно выделил автор роль политработников подразделений М. Анашкина и А. Павлова, примером бесстрашия увлекших личный состав на подвиг. Интересно описан ход поиска. Издание иллюстрировано портретами героев, схемой позиции одиннадцати саперов. Повествование ведется со знанием дела человеком, прошедшим весь тяжелый путь подмосковных сражений панфиловской дивизии. Ведь бывший политрук В. Малкин служил в одном из батальонов этого соединения.

Книга является хорошим подарком читателю в преддверии 40-летия Великой Победы.

Полковник запаса
В. ЩЕРБАКОВ.

285

ДАЛЬНЕВОСТОЧНАЯ СТРАТЕГИЯ ВАШИНГТОНА

ПО МАТЕРИАЛАМ ИНОСТРАННОЙ ПЕЧАТИ

Современная обстановка на Дальнем Востоке и в районе Тихого океана характеризуется возрастанием военной и дипломатической активности США. Как отметил директор программы исследований в области ядерных вооружений Соединенных Штатов профессор Уильям Аркин, «эта зона планеты, холодная, негостеприимная, малонаселенная, простирающаяся от крайней оконечности Сибири и Аляски на юг до Японии и Кореи, самая горячая в мире». Империализм США, стремясь любой ценой добиться военного превосходства над СССР, делает все возможное, чтобы наряду с Западной Европой превратить страны Дальнего Востока и Юго-Восточной Азии в ядерный плацдарм, нацеленный против Советского Союза. Вояж президента Рейгана в ноябре прошлого года в Японию и Южную Корею, как говорилось в официальном объявлении правительства США, «был призван подтвердить важность, которую данный район имеет для Соединенных Штатов».

Какое огромное значение придает Вашингтон этому региону, видно из следующих фактов. Из 90 крупных военных баз США 72 расположены в дальневосточном регионе. На Японских островах дислоцируется свыше 50 тыс. американских военнослужащих, 42 тыс. — в Южной Корее. Внушительную силу представляет американский тихоокеанский флот.

Союзник номер один

По мнению американских политических и военных обозревателей, в ходе дальневосточного турне Рейгана была наиболее подробно и окончательно сформулирована «тихоокеанская доктрина США». Как заявил обозреватель газеты «Чикаго трибюн» Дж. Броудер, основные ее направления уже нашли отражение в «самом серьезном с 1981 г. правительственном заявлении об азиатской политике», с которым выступил в марте 1983 г. в Сан-Франциско государственный секретарь США Дж. Шульц. «Мы, — отмечал он, — единственная страна в этом регионе, придерживающаяся глобального взгляда на мир и имеющая возможность для проведения глобальной политики. На нас, как на великую державу, лежат колоссальные обязанности». Дж. Шульц высказался также за расширение

роли Японии и поднятие американо-японских отношений на качественно более высокий уровень в рамках общей политики США в Азии.

Краеугольным камнем американо-японских отношений, как известно, является подписанный в 1952 г. и обновленный в 1960 г. «договор безопасности», в соответствии с которым США последовательно втягивают дальневосточного союзника в орбиту своей авантюристической деятельности. Предпринимаются усилия возродить японский милитаризм.

Каково же состояние военных связей США и Японии в настоящее время? По словам бывшего командующего вооруженными силами США в районе Тихого и Индийского океанов адмирала Р. Лонга, «сегодня американо-японские отношения в области обороны прочны, как никогда раньше». В интервью газете «Крисчен сайенс монитор» адмирал отмечал, что сейчас «США и Япония осуществляют такие меры, которые в политическом отношении четыре года назад были невозможны». Среди этих мер он назвал постоянный диалог по вопросам военного планирования; более тесное сотрудничество, включая проведение регулярных совместных маневров с участием всех видов вооруженных сил обеих стран; совместное изучение проблем обороны морских коммуникаций. Последнему вопросу Пентагон уделяет особое внимание. Как откровенно заявил госсекретарь Дж. Шульц, патрулирование японскими ВМС обширных морских районов позволит Соединенным Штатам высвободить значительную часть своего 7-го флота и сосредоточить усилия на военных приготовлениях в юго-западной части Тихого океана и в Индийском океане.

В мае прошлого года на встрече руководителей семи ведущих индустриальных стран капиталистического мира в Вильямсберге Накасонэ полностью поддержал позицию США в отношении размещения в Западной Европе американских ракет среднего радиуса действия. Более того, японский премьер-министр, несмотря на оппозицию общественного мнения, призвал к пересмотру конституции для признания законной новой наступательной роли «сил самообороны» Японии.

Накануне визита Накасонэ в Вашингтон в декабре 1982 г. японское правительство

приняло решение об увеличении в 1983 финансовом году военных расходов на 6,5%. Военный бюджет на 1984 г. увеличен еще на 6,88% и достиг 12,2 млрд. долларов. Однако и этого мало Пентагону. Он настойчиво добивается доведения японских военных расходов до 3% валового национального продукта, как и в странах НАТО.

Как сообщала японская газета «Асахи», сенатская комиссия по делам вооруженных сил конгресса США приняла беспрецедентный законопроект, обязывающий Пентагон следить за состоянием военного бюджета Японии. В соответствии с этим документом министерство обороны США должно регулярно докладывать вашингтонским законодателям, что предпринимает Япония в военной области, какое ей следует закупать оружие, каков должен быть ее военный бюджет. На основе этих сообщений сенат США будет решать, отвечают ли «военные усилия» Японии планам Пентагона. Если же эти «усилия» будут признаны недостаточными, то сенаторы выработают соответствующие меры давления, чтобы заставить своего партнера проявить большее рвение в вопросах военных приготовлений.

Японское правительство предоставило Пентагону все имеющиеся в стране виды военной технологии. Причем это было сделано вопреки провозглашенным ранее принципам отказа от поставок вооружений за рубеж. С 1 апреля 1983 г. началась реализация 6-й программы строительства «сил самообороны» на 1983—1987 гг. Японская печать отмечает, что эта программа «знаменует собой крутой поворот в военной политике». На выполнение ее намечается выделить 65—68 млрд. долларов.

Антисоветская направленность союза США и Японии диктуется ролью, которую Вашингтон отводит Токио в осуществляемой им подготовке к боевым действиям в этом районе. Как отмечают в своей статье в журнале «Нэйшн» сотрудник центра исследований стран Юго-Восточной Азии У. Белло и ведущий эксперт «Наутилус рисерч» П. Хейес, «США и Япония планируют организовать совместное круглосуточное патрулирование трех проливов, дающих выход из Японского моря. Правительство Японии заверило также США в том, что в случае войны примет участие в минировании или блокаде этих «удушающих точек».

Заручившись обещанием Накасонэ превратить страну в «непотопляемый авианосец», Пентагон настойчиво стремится начать Японии оружием массового уничтожения, включая оружие первого удара. На авиабазе Мисава в северной части острова Хонсю ведется подготовка к размещению в 1985 г. двух эскадрилий (50 самолетов) истребителей-бомбардировщиков F-16, способных наносить ядерные удары по СССР. Шеф Пентагона К. Уайнбергер прямо заявил в этой связи, что появление F-16 на японской земле «значительно увеличит боевую мощь американских средств передо-

вого базирования на Дальнем Востоке».

На базах Футама и Ивакуни размещено, по данным иностранной печати, ядерное оружие, что начисто перечеркивает широко рекламируемые Токио три неядерных принципа (не производить, не ввозить, не иметь ядерного оружия). В крупнейшую базу ВМС превращен порт Йокосука, единственный за пределами США, который предназначен для постоянного местонахождения авианосцев Соединенных Штатов. Сюда часто заходят американские подводные лодки с ядерным оружием на борту.

О том, что Соединенные Штаты полны решимости еще прочнее привязать Японию к своей военной колеснице, говорит и следующий факт. Сразу же после дальневосточного турне Рейгана Японию и Южную Корею посетил председатель комитета начальников штабов США генерал Дж. Весси. В ходе его встреч с министром иностранных дел Японии С. Абэ и заместителем начальника управления национальной обороны Х. Нацумэ обсуждались вопросы дальнейшего укрепления альянса между Вашингтоном, Токио и Сеулом. Речь, в частности, шла о наращивании мощи вооруженных сил Японии, форсировании подготовки ее ВМС и ВВС к блокированию международных проливов в случае «чрезвычайных обстоятельств» на Дальнем Востоке, ведению боевых действий в радиусе 1.000 миль (1800 км) вокруг Японского архипелага, чего все более настойчиво домогается Вашингтон.

Южная Корея — ядерный плацдарм США

В военно-стратегических планах Пентагона, как глобальных, так и региональных, Южная Корея рассматривается как «прифронтовое государство» на восточно-азиатском фланге давления на страны социализма, со всеми вытекающими отсюда «особыми обстоятельствами».

Каковы же эти «особые обстоятельства»?

В Южной Корее расквартированы крупные группировки американских войск, насчитывающие в настоящее время 42 тыс. солдат и офицеров. Вашингтон все активнее проводит курс на увековечение оккупации Южной Кореи, сохранение искусственного раздела страны.

Пять президентов США посещали Сеул. Однако Рейган был первым, который совершил поездку на демаркационную линию. Эта поездка, как и весь дальневосточный вояж главы Белого дома, способствовала нагнетанию напряженности в этом регионе.

Стратеги Пентагона считают юг Корейского полуострова козырной картой в своей геополитической игре. Уже упоминаемые У. Белло и П. Хейес пишут, что Соединенные Штаты повысили военный статус Южной Кореи до уровня, эквивалентного европейскому театру войны. Теперь она рассматривается в качестве «района жизненно важных интересов» США, а не «зо-

ны значительного интереса», как прежде. Пентагон также носит с идеей связывания США, Японии и Южной Кореи в «трехсторонний альянс», что позволило бы проводить военные операции такого масштаба, которые невозможны в рамках существующих сейчас двусторонних отношений.

Для реализации этих планов Вашингтон предпринимает конкретные шаги. Юг Корейского полуострова превращен в огромную базу, а точнее, в комплекс баз ядерного оружия. Американские войска располагают здесь, как сообщала западная печать, 700 ядерными зарядами: бомбами, минами, артиллерийскими снарядами и боеголовками для ракет. Находясь в Сеуле, Рейган сделал недвусмысленное заявление о возможности применения ядерного оружия на Корейском полуострове. По сообщению журнала «Ньюклиэр таймс», в ходе состоявшихся в начале 1983 г. на юге Корейского полуострова крупных военных маневров «Тим спирит-83», в которых участвовало около 200 тыс. американских и южнокорейских военнослужащих, значительные морские и авиационные соединения уже отрабатывали применение тактического ядерного оружия.

В начале 1984 г. обширные районы Тихого океана и юг Корейского полуострова вновь стали ареной американско-южнокорейских маневров «Тим спирит-84». С каждым годом увеличиваются масштабы этой милитаристской провокации американского империализма. По своему размаху они становятся все более трудными отличимыми от реального развертывания вооруженных сил для ведения войны.

В последнее время в американской печати появляются сообщения о планах США разместить в Южной Корее новейшие разновидности ядерного оружия. Так, осведомленный в делах военного ведомства журнал «Авиэйшн уик энд спейс технолоджи» сообщил о том, что Пентагон намерен направить туда крылатые ракеты и нейтронное оружие. Осуществляется перевооружение американских войск в Южной Корее. Сюда переброшена эскадрилья самолетов-штурмовиков А-10, направлены современные истребители-бомбардировщики F-16.

Явно угрожающие масштабы приобрела и подстегиваемая Вашингтоном милитаризация сеульского режима. С помощью США интенсивно развивается южнокорейская военная промышленность. Так, по американской лицензии уже начато производство истребителей F-5С. На верфях Южной Кореи строятся боевые корабли различных классов. Не вызывает сомнений, что американские генералы рассчитывают на использование 600-тысячной южнокорейской армии для своих грязных авантур. Как тут не вспомнить хвастливое заявление генерала Роберта, бывшего руководителя американской военной миссии в Южной Корее. «В Корее, — говорил он, — американский налогоплательщик имеет армию, которая является прекрасным сторожевым псом, охраняющим капиталовложения в

этой стране, и силой, воплощающей максимальные результаты при минимальных издержках». Однако не только в Южной Корее эта армия охраняет американские капиталы. Десятки тысяч южнокорейских головорезов с невиданным рвением отставали интересы США в грязной войне во Вьетнаме. Свидетели их преступлений рассказывали, какому варварскому террору подвергали наемники Пентагона мирное вьетнамское население. Людей заживо зарывали в землю, сбрасывали в колодцы. Детям вспарывали животы. Так что южнокорейское воинство сумело доказать Вашингтону, насколько ревностно готово служить ему.

А вот что касается минимальных затрат, тут американский генерал дал некоторую промашку. В течение всего времени после своего бесславного поражения в агрессивной войне в Корее Вашингтон оказывает своей марионетке «военную помощь». Причем наблюдается тенденция к ее постоянному росту. Так, если в 1981 г. она составляла 150 млн. долларов, то на 1984-й запрограммирована сумма в 230 млн. долларов.

В 1981—1983 гг. Соединенные Штаты заключили с Южной Кореей свыше 10 соглашений на поставку различных вооружений на сеульском режиме общей стоимостью 1.900 млн. долларов. В рамках этих соглашений предусмотрена поставка более 40 истребителей-бомбардировщиков F-16 и F-4, около тысячи танков М-55-1, управляемых зенитных ракет «Стингер» и другой боевой техники и вооружения.

Но не только за счет помощи США происходит милитаризация Южной Кореи. Под давлением Вашингтона сеульский режим тратит на военные цели около 40% государственного бюджета. А это почти в 30 раз больше, чем расходы, например, на здравоохранение в стране.

* * *

Трехсторонний военный союз, включающий Соединенные Штаты, Японию и Южную Корею, по замыслам Вашингтонских стратегов, должен стать ядром проектируемого филиала НАТО на Дальнем Востоке. Его инициаторы не намерены ограничить рамки нового альянса. Вашингтон планирует вовлечь в него страны, входящие в АСЕАН (Таиланд, Филиппины, Индонезию, Малайзию, Сингапур, Бруней с января 1984 г.) и военный блок АНЗЮС (Австралию и Новую Зеландию), которые рассматриваются ныне в качестве потенциальных партнеров. Сейчас уже никто не скрывает, что этот план обращен своим острием не только против Советского Союза, других социалистических стран, национально-освободительных движений, но и преследует цель усиления империалистических позиций в дальневосточном регионе, угрожает миру и безопасности народов.

Подполковник И. ГАРБУЗОВ.

**«В. И. ЛЕНИН ЗАВЕЩАЛ БЫТЬ НАЧЕКУ,
ПОВЫШАТЬ БОЕВУЮ ГОТОВНОСТЬ»**

Так называлась статья, опубликованная в № 1 журнала за 1984 г. Как сообщил командир одной из частей, статья обсуждена с офицерами, прапорщиками, сержантами и солдатами. Состоялись партийные и комсомольские собрания, на которых шла речь о повышении боевой готовности, бдительности, качественном выполнении служебно-боевых задач. В политотделе заслушаны некоторые секретари партийных организаций о работе по обеспечению примерности коммунистов, их ответственности за порученное дело. На собрании офицеров обсуждались меры улучшения качества боевой службы, учебы, дисциплины. Сейчас они претворяются в жизнь.

Проведены теоретическая конференция «Пути повышения качества работы по формированию у военнослужащих коммунистического мировоззрения, высокой дисциплинированности в свете требований июньского (1983 г.) и февральского (1984 г.) Пленумов ЦК КПСС»; тематический вечер «Бдительность и боевая готовность — важнейшие качества воинов внутренних войск»; конкурсы среди комсомольцев и молодежи на звание лучших по воинской профессии.

Оперативнее стали доводиться до личного состава передовой опыт мастеров боевой службы, положительные примеры и благородные поступки воинов в повседневной жизни.

Посты народного контроля, «Комсо-

мольский прожектор» эффективнее ведут борьбу за экономию и рачительное расходование народного добра, сбережение военного имущества, техники и оружия.

В другой воинской части статья «В. И. Ленин завещал быть начеку, повышать боевую готовность» изучена с военнослужащими всех категорий, в том числе отдельно на сборах с офицерами, на семинарах с секретарями партийных и комсомольских организаций.

Особое внимание обращено на разъяснение требований: «Где стоит на посту наш солдат с оружием в руках, там не должно быть побегов». На собраниях в партийных и комсомольских организациях обсуждены задачи, вытекающие из указаний Министра и начальника внутренних войск на 1984 г.

Положительный опыт повышения бдительности, боевой готовности, укрепления дисциплины, улучшения качества боевой службы и учебы, изложенный в статье, взят на вооружение командирами и политработниками.

Командир части — инициатора социалистического соревнования во внутренних войсках в 1984 г. подполковник А. Жуган написал в редакцию, что данная статья доведена до военнослужащих на политических занятиях. При ее обсуждении проанализировано, как они выполняют требования Министра и начальника внутренних войск МВД СССР о надежной изоляции осужденных. Намечены и претворяются в жизнь меры, направленные на устранение имеющихся недостатков, на более успешное решение возложенных на часть задач.

ХОТЯ ПИСЬМО И НЕ ОПУБЛИКОВАНО

В октябре 1983 г. в редакцию пришло письмо прапорщика Ю. Мартыновой с жалобой на неудовлетворительное обслуживание отдыхающих на базе отдыха «Таврия» в г. Приморске. В ответ на запрос

редакции заместитель начальника УВД Запорожского облисполкома сообщил, что в настоящее время реконструируется столовая, благоустраивается территория базы отдыха. Директор «Таврии» С. Серый за упущения в работе отстранен от занимаемой должности.

Главный редактор ГАВРИКОВ Ф. К.

Редакционная коллегия: АСТАШИН В. В. (ответственный секретарь), БУБЕНЧИКОВ Ф. В., ВЛАСОВ В. П., ГРИГОРЬЕВ Е. А. (зам. главного редактора), ЕРХОВ Е. И., ЗЮЗИН М. М., ИНОЗЕМЦЕВ И. В., КАЛАШНИКОВ В. Д., КУЗНЕЦОВ К. Л., ЛОГУНОВ М. С., ЛОСЕВ В. Н., МАЛЮШКИН Г. А., МЕЛЬНИК И. Ф., НЕЧАЕВ Е. А., САМОХВАЛОВ В. Г., СЕРГЕЕВ О. М., СЕРЕДИНСКИЙ В. П., ЯБЛОКОВ В. П.

Технический редактор БУЛАНОВА Л. А. Корректоры БУЛАТОВА З. А., ГАВРИЛОВА Е. Ю.

Журнал распространяется только по подписке через политорганы внутренних войск.

Сдано в набор 28.02.84 г. Подписано в печать 29.03.84 г. Г-74660. Формат бум. 70 × 108¹/₁₆.
Высокая печать. Усл. печ. л. 8,4. Уч.-изд. л. 11,4. Заказ 3815



Война победным сорок пятым годом
Заслонена... Но не забыть о ней!
И к Рубежам Бессмертья мы приходим
В минуты высшей радости своей.

Никто не будет позабыт из павших —
Вовек не потеряется во мгле
В бою с врагами жизнь свою отдавший
За мир и наше счастье на земле!

Фото прапорщика А. Александрова.

