

# НА БОЕВОМ ПОСТУ



ВОЕННО-ПОЛИТИЧЕСКИЙ ЖУРНАЛ ПОЛИТИЧЕСКОГО УПРАВЛЕНИЯ ВНУТРЕННИХ ВОЙСК МВД СССР

НАВСТРЕЧУ XXVII  
СЪЕЗДУ КПСС:  
УКРЕПЛЕНИЕ  
ДИСЦИПЛИНЫ  
И ПОРЯДКА —  
ВЕЛЕНИЕ  
ВРЕМЕНИ

ПУСТЬ СТАНУТ  
ИЗВЕСТНЫ ГЕРОЕВ  
ДЕЛА.  
НОВЫЕ СТРАНИЦЫ  
БОЕВОЙ ИСТОРИИ  
ВОЙСК

МОЛОДЫМ  
ВОИНАМ —  
ПРОЧНУЮ  
ПСИХОЛОГИЧЕСКУЮ  
ЗАКАЛКУ

ЗАБОТЫ РОТНЫХ  
ПАРТИЙНЫХ  
ОРГАНИЗАЦИЙ:  
С КАЖДОГО  
КОММУНИСТА  
СПРОС ОСОБЫЙ

НРАВСТВЕННЫХ  
ВЫСОТ —  
НЕ СДАВАТЫ  
ПОВЕСТЬ  
ВОЙСКОВОГО  
АВТОРА



# 7

1985



# НА БОВОМ ПОСТУ

ОЕННС -ПОЛИТИЧЕСКИЙ ЖУРНАЛ  
ОЛИТИЧЕСКОГО УПРАВЛЕНИЯ  
ВНУТРЕННИХ ВОЙСК МВД СССР

**7** 1985

ИЗДАЕТСЯ С 1958 г.

Главный редактор  
ЕГОРКИН Е. Н.

Редакционная коллегия:

АНДРИАНОВ Н. В.,  
АСТАШИН В. В.  
(ответственный секретарь),  
БАТЯЕВ Б. С.,  
ГРИГОРЬЕВ Е. А.  
(зам. главного редактора),  
ЕРХОВ Е. И.,  
ЗЮЗИН М. М.,  
ИНОЗЕМЦЕВ И. В.,  
КАЛАШНИКОВ В. Д.,  
КУЗНЕЦОВ В. А.,  
ЛОГУНОВ М. С.,  
ЛОСЕВ В. Н.,  
МАЛЮШКИН Г. А.,  
НАДОЛЬКО Н. Д.,  
НЕЧАЕВ Е. А.,  
СЕРГЕЕВ О. М.,  
СЕРЕДИНСКИЙ В. П.,  
СМЫСЛОВ Б. К.,  
УСКОВ В. Н.

Технический редактор  
БУЛАНОВА Л. А.

Корректоры  
БУЛАТОВА З. А.,  
ГАВРИЛОВА Е. Ю.

Журнал распространяется  
только по подписке  
через политорганы  
внутренних войск.

■ На первой странице  
обложки: «Вижу противни-  
ка».

■ На второй странице  
обложки: клятва на вер-  
ность Родине.

Фото А. Александрова.

Выше эффективность патрульно-постовой службы . . . . . 2

## НАВСТРЕЧУ XXVII СЪЕЗДУ КПСС

Шаг за шагом . . . . . 6  
АРИСТОВ И. На трудовой вахте . . . . . 15  
Тебе, родная партия, наши думы и дела . . . . . 17

\* \* \*

ХОЛОДОВА Г. Фестивали юности планеты . . . . . 18  
РОКШИН А. За каждую пядь земли . . . . . 21  
КИСЛЫЙ Ю. Живут традиции героев . . . . . 23  
Великому подвигу посвящается . . . . . 24

\* \* \*

## БОВОЕЙ СЛУЖБЕ — ЭФФЕКТИВНОСТЬ

ЗЕМЛЯНСКИЙ Ю. На штабной должности . . . . . 26  
БРАТЕНКО В. В роте пополнение . . . . . 29  
БУСЫГИН В. Стали контролерами . . . . . 31  
СИМОНОВ А. Пример командира . . . . . 34  
На службе — умелые [фоторепортаж] . . . . . 36  
В штабах и службах . . . . . 38  
ПИСАРЕВ А. Мастерская готовится к выезду . . . . . 40

## ПРАКТИКА ОБУЧЕНИЯ И ВОСПИТАНИЯ

ЗОКОЕВ В. Самоподготовка курсантов . . . . . 41  
ЛАГОДА А. Используя все возможности . . . . . 43  
ОМАРДИБИРОВ Н. Обучая — воспитывать . . . . . 45  
ВЛАСОВ А. Политзанятия и воинское воспитание . . . . . 48  
ВОЛКОВ О. Открытый урок для лейтенанта Филоненко . . . . . 51  
СЕДОЙ В. Курсантские невесты . . . . . 54

Методические советы

КИСЕЛЕВ Н. Стрельба в лесу . . . . . 57  
УРАЗБАЕВ М. По плановому железнодорожному маршруту . . . . . 58  
БРЯКИЛЕВ Ю. Очистка войскового стрельбища . . . . . 61

## ПАРТИЙНО-ПОЛИТИЧЕСКАЯ РАБОТА

ХОДАКОВ А. Овладевая ленинской теорией . . . . . 62  
ИЛЬИН А. Укрепляем партийные ряды . . . . . 65  
СЕЧЕННЫХ В. Чтобы служба стала призванием . . . . . 68  
МАСЛЕННИКОВ Г. Кто скажет: «Стой, дружище!» . . . . . 70  
АБЛОВ Н. Заметить и предупредить . . . . . 73  
КАЛИНИН И. И отступит усталость . . . . . 75

## КУЛЬТУРА. БЫТ

УПРУНИН А. Главное дело клуба . . . . . 77  
Смотр культурно-просветучреждений завершен . . . . . 79  
ЧИКУНОВ А. Просто, удобно, быстро . . . . . 80  
ВАЖБИИ Л. Внимание: крапивница! . . . . . 81

## ЛИТЕРАТУРНЫЕ СТРАНИЦЫ

ЛОССАН Б. Без права на месть [повесть, начало] . . . . . 82  
КУРЬЯНОВ Т. Свет памяти [стихи] . . . . . 90  
СОКОЛОВА И. Герои огненных лет [на книжную полку] . . . . . 91

## МЕЖДУНАРОДНАЯ ЖИЗНЬ

ЧЕРНЕТА О. Ирак сегодня . . . . . 93

\* \* \*

Кроссчайворд . . . . . 96  
Получены ответы . . . . . 96

---

---

# ВЫШЕ ЭФФЕКТИВНОСТЬ ПАТРУЛЬНО-ПОСТОВОЙ СЛУЖБЫ

У каждого из нас есть любимый город. Чаще всего тот, в котором мы родились или живем. Он знаком нам и близок, радуется своими улицами и площадями, парками и аллеями, театрами и магазинами. С удовлетворением отмечаем мы в нем приметы роста: новые скверы и жилые массивы, магистрали и оригинальные здания. Таких примет становится все больше. И это не случайно: Коммунистическая партия делает все для повышения уровня жизни советского народа. Больше всех в мире строит наша страна жилья для трудящихся. Только в 1984 году построено 2 миллиона новых благоустроенных квартир. 40 миллионов человек улучшили свои жилищные условия за четыре года пятилетки. И есть все основания считать, что крупнейшая в истории пятилеток программа строительства жилья будет не только выполнена, но и перевыполнена.

Наши города хорошеют с каждым днем. Это неоспоримый факт, в котором каждый наш труженик убеждается воочию. Ко многим городам можно отнести эпитет самый-самый. Например, в Москве — самый чистый воздух из всех столиц индустриально развитых стран мира, Донецк — город миллиона роз, Таллин — город-музей, город-памятник. И в каждом другом городе есть свое, особенное, неповторимое, что делает его близким, родным, любимым.

Но не только за внешние красоты любим мы свои города. Город живет в людях, в их отношениях, заботах и радостях. Душа города — общественный порядок, тот особый микроклимат, который определяет поведение людей в общественных местах, на улицах, в жилых кварталах. Для нас, советских людей, дико, что жители многих капиталистических городов, особенно в США, вечерами не рискуют выйти на улицу из опасения быть ограбленными, оскорбленными преступниками, что они вынуждены оборудовать квартиры хитроумными техническими средствами для защиты от взломщиков и бандитов, превращая свое жилье в крепость, готовящуюся к осаде.

Советское государство предоставляет гражданам реальную возможность спокойно и безопасно чувствовать себя в своих городах, обеспечивает такой общественный порядок, при котором права и достоинства граждан охраняются на деле, а не на словах.

Наш народ — строитель самого передового в мире общества. Он утверждает новую мораль, новые человеческие отношения, нетерпимо относится к нарушителям спокойствия и порядка и ожидает от тех, кто его обеспечивает, действенных и эффективных мер в борьбе с хулиганством, пьянством, воровством и иными антисоциальными проявлениями, мешающими производительному труду и полноценному отдыху граждан. Требования партии на этот счет четки и определены. На апрельском (1985 г.) Пленуме ЦК КПСС Генеральный секретарь ЦК КПСС товарищ М. С. Горбачев сказал: «Особенно актуален сегодня вопрос об укреплении порядка и дисциплины. Это — настоятельное требование

312

дня, которое советские люди понимают широко, включая сюда порядок на производстве и в сфере обслуживания, в общественной жизни и в быту, в каждой трудовой ячейке, в каждом городе, в каждом селе. И мы приложим все силы, чтобы в стране укреплялся такой порядок». В решении этих задач немалая роль отводится органам внутренних дел и внутренним войскам. Наш долг — совершенствовать качество всей боевой службы, в том числе и по охране общественного порядка. Умелое предупреждение и решительное пресечение нарушений порядка в общественных местах, на улицах и в жилых кварталах, высокая эффективность применения сил и средств подразделений, привлекаемых к службе по охране общественного порядка в городах, — главный показатель вклада внутренних войск в решение задач, поставленных перед ними Министром внутренних дел СССР на 1985 год, завершающий год одиннадцатой пятилетки.

Подразделения, привлекаемые к охране общественного порядка, накопили достаточный опыт организации и несения патрульно-постовой службы, вносят заметный вклад в охрану правопорядка. В большинстве городов и населенных пунктов с чувством уважения и благодарности отзываются о наших воинах. Высокую оценку деятельности подчиненных офицеров А. Жугана, А. Трикоза дают граждане и руководители исполкомов горсоветов, органов внутренних дел. Здесь давно стало правило: если на маршруты выходят военнослужащие внутренних войск — общественный порядок будет образцовым.

В чем причина таких успехов? Прежде всего в том, что командиры, штабы настойчиво совершенствуют организацию патрульно-постовой службы, постоянно ищут пути рационального использования сил и средств, применяют их разумно, умело маневрируют ими при изменении обстановки, согласованно работают с органами внутренних дел. Они не жалеют сил для обучения и воспитания личного состава в духе высокой бдительности и мастерства, ответственности за выполнение задач по охране общественного порядка на улицах.

Например, подполковник А. Жуган постоянно изучает обстановку, и не только в районах, где несут службу его подчиненные, а и в месте дислокации подразделения в целом. Он уверенно владеет обстановкой, совместно с руководителями горрайорганов прогнозирует ее развитие, обсуждает, какой конкретный вклад может внести подразделение при том или ином ее изменении, а затем выходит с предложениями к руководству УВД города по совершенствованию патрульно-постовой службы, тактики применения сил подразделения. И мнение командира учитывается при определении задач на предстоящий период.

Характерно, что А. Жуган работает с перспективой. Совместно с руководством райотделов милиции он заранее разрабатывает документацию на дополнительные маршруты патрулирования, необходимость в которых может возникнуть. Заблаговременно приступают здесь и к подготовке личного состава. Таким образом, патрульные наряды могут в любой момент быть выставлены в новом месте и образцово выполнять поставленные задачи.

Тесный деловой контакт с органами внутренних дел на местах позволяет командиру успешно решать целый круг вопросов, связанных с улучшением подготовки личного состава к службе, организации взаимодействия с силами милиции на маршрутах патрулирования. Перед каждым выходом на маршруты ответственные работники горрайотделов подробно информируют патрульных об обстановке, учат правильным действиям в предполагаемых ситуациях, помогают наладить и непрерывно поддерживать связь с работниками милиции, другими взаимодействующими силами в период несения службы.

Руководящие сотрудники органов милиции участвуют и в подведении итогов службы патрульных нарядов, воспитательной работе с личным составом подразделения. Все это повышает эффективность службы личного состава, делает весомее его вклад в укрепление правопорядка.

Однако так обстоят дела пока еще не везде. Кое-где результативность службы патрульных нарядов низка. Происходит это по разным причинам. Иногда неверно оценивается обстановка, и наши подразделения несут службу не там, где требуется широкое применение сил, а в районах, где общественный порядок стабильный. Порой патрульные наряды не проявляют активности на службе из-за слабой подготовленности к действиям и пробелов в воспитании ответственности за безупречное выполнение обязанностей на постах и маршрутах.

Отсюда вытекают и задачи, которые необходимо решать в каждом конкретном случае. Прежде всего это совершенствование стиля работы командиров, штабов по руководству подразделениями, привлекаемыми к патрульно-постовой службе. Они обязаны внимательно следить за развитием обстановки в месте патрулирования, предвидеть ее изменения и своевременно выходить к руководству УВД с предложениями о рациональном использовании личного состава, проявлять настойчивость и инициативу в определении районов и времени несения службы. Важно, чтобы каждый, кто занимается организацией патрульно-постовой службы, проникся сознанием, что он отвечает за результаты охраны общественного порядка не только в районе несения службы, но и во всем городе.

При оценке обстановки следует учитывать и такие обстоятельства, как время наиболее интенсивного скопления граждан на улицах и в общественных местах, проведение массовых мероприятий, и другие факторы, влияющие на общественный порядок. В соответствии с этими данными нужно смело маневрировать силами, решительно уходя от шаблона в их применении.

Опыт показывает, что наибольший успех в повышении результативности службы приносит творческое применение сил. Этого требуют Министр внутренних дел СССР, начальник внутренних войск. Так и поступают наши передовые командиры. Например, подразделение, которым командует офицер А. Трикоз, в течение года неоднократно меняло районы патрулирования, причем каждый раз патрульные наряды несли службу именно там, где обстановка осложнялась, и именно в то время, когда применение сил подразделения было наиболее эффективным. В результате в короткий срок она стабилизировалась повсеместно, в большинстве случаев изменение маршрутов патрулирования оказывало хорошее профилактирующее воздействие, способствовало укреплению общественного порядка в городе в целом.

Нуждается в совершенствовании и выучка личного состава, тактическое мастерство офицеров, прапорщиков, сержантов и солдат. Специфика службы на улицах предполагает отличное знание местности, возможностей и расположения взаимодействующих сил и средств, умение опереться на них при выполнении поставленной задачи. Личный состав должен твердо знать советские законы, свои права и обязанности, быть физически натренированным, умело и решительно действовать в любых, самых неожиданных ситуациях. А их улица преподносит немало. Как правило, военнослужащие грамотно выполняют свои обязанности.

Но случаи нерасторопных и неумелых действий, безынициативности на постах и маршрутах еще имеются. Одна из причин — слабая морально-психологическая и боевая подготовка отдельных военнослужащих. Каждый командир, политработник обязан тщательно анализировать их уровень, правильно, с высокой мерой принципиальности оценивать их

313

состояние и изыскивать все возможности для качественной отработки программы боевой и политической подготовки.

Немало дает рациональное, творческое использование времени, отведенного на инструктажи и инструктивные занятия с личным составом перед выходом на маршруты. Для их проведения следует смелее привлекать опытных и ответственных сотрудников органов внутренних дел. Они отлично знают обстановку в местах несения службы личным составом, могут дать дельные советы и рекомендации, разобрать и оценить действия патрульных нарядов.

Значительно повышает результативность патрульно-постовой службы хорошо налаженный контроль за ее несением. Нельзя допускать, чтобы он организовывался по шаблону, инициатива проверяющих сковывалась графиками, разрабатываемыми на длительные сроки и не учитывающими изменений условий службы в каждом конкретном случае. Офицеры, осуществляющие контроль и управление войсковыми нарядами в процессе службы, обязаны показывать личный пример в ратном труде, высокую организованность и дисциплину, служить образцом добросовестного выполнения своего долга для подчиненных.

Для подразделений, помогающих органам внутренних дел обеспечивать общественный порядок на улицах городов, наступает наиболее ответственный период в службе. Все советские люди активно готовятся к XXVII съезду КПСС, стремятся успешно завершить пятилетку. Столица нашей Родины Москва скоро будет гостеприимно встречать участников XII Всемирного фестиваля молодежи и студентов.

Нужно усилить воспитание личного состава в духе неукоснительного соблюдения советских законов и воинских уставов, ответственности за выполнение воинского долга и обязанностей по службе. Социалистическое соревнование за достойную встречу XXVII съезда партии рождает немало нового, выдвигает в число передовиков лучших из лучших, развивает стремление личного состава безупречно исполнять свои нелегкие, но почетные и ответственные обязанности. Важнейшим делом всех командиров, политработников, партийных и комсомольских организаций должны стать распространение передового опыта, пропаганда лучших методов организации службы, поощрение тех, кто бдительно, самоотверженно, с высоким мастерством несет патрульно-постовую службу.

Командиры, политработники, офицеры служб тыла должны позаботиться и о том, чтобы в любых условиях личный состав своевременно обеспечивался всеми видами довольствия, горячей пищей, имел все возможности для полноценного отдыха. Эти вопросы неплохо решаются в местах дислокации. Но при изменении обстановки, когда подразделению приходится выполнять задачи в отрыве от них, возникают сложности. Умение предвидеть их, заблаговременно подготовиться к их преодолению — это и есть проявить на деле заботу о подчиненных.

Патрульно-постовая служба особенная. Военнослужащие постоянно находятся на глазах горожан. Завоевать их авторитет можно только точным, неукоснительным соблюдением советских законов, готовностью решительно встать на охрану общественного порядка, чести и достоинства граждан. Немалое значение имеют и безукоризненная строевая выправка, молодежаватый внешний вид патрульных. На все эти детали нужно постоянно обращать внимание, прививать личному составу чувство гордости за службу, за право носить звание стражей общественного порядка.

Ответственные и сложные задачи возложены на подразделения, несущие патрульно-постовую службу. Успешно справиться с ними, достойно встретить XXVII съезд КПСС — значит оправдать высокое доверие партии и народа.



# ШАГ

# ЗА ШАГОМ

О НЕКОТОРЫХ  
НАПРАВЛЕНИЯХ  
КОМПЛЕКСНОГО  
ПОДХОДА  
К УКРЕПЛЕНИЮ  
ВОИНСКОЙ  
ДИСЦИПЛИНЫ

Дисциплина — это краеугольный камень высокой боевой готовности, четкой организации боевой службы, отличных результатов в учебе. Ее состояние зримо показывает качество и действенность воспитательной работы в коллективе, уровень подготовки и результаты деятельности командиров, штабов и политорганов, партийных и комсомольских организаций.

Часть, которой командует полковник П. Негров, выбрана нами не случайно. Расположена она в крае с довольно суровым климатом. Большая разбросанность рот и частая замена офицеров по различным объективным причинам создают немало трудностей в работе командира, штаба, политотдела, партийных и комсомольских организаций. Однако все основные показатели служебно-боевой деятельности этого воинского коллектива довольно высоки. Часть занимает первое место в соединении. Особо заметные положительные сдвиги происходят в укреплении воинской дисциплины и предупреждении неуставных взаимоотношений среди военнослужащих. В прошлом году, например, количество нарушений значительно снизилось. И сейчас часть — правофланговая в соединении в социалистическом соревновании за достойную встречу XXVII съезда КПСС.

Закономерно возник вопрос: что обеспечило такие успехи? Всестороннее изучение накопленного опыта позволило сделать главный вывод: это —

## КОМПЛЕКСНЫЙ ПОДХОД К РЕШАЕМЫМ ЗАДАЧАМ

Здесь он достигается прежде всего умелым планированием — как текущим, так и перспективным. А также реальностью планов, учетом в них всех особенностей обстановки данного периода, тесной увязкой с задачами боевой службы, обучения личного состава и постоянным политическим воздействием на каждого военнослужащего. Так, вошло в практику после прибытия молодого пополнения организовывать комплексные выезды офицеров управления части в подразделения для проведения мероприятий, связанных с укреплением воинской дисциплины, профилактикой неуставных взаимоотношений.

В ротах изучается микроклимат, выявляются направленность микрогрупп и их лидеры, берутся на учет военнослужащие с неуравновешенным характером, низким чувством ответственности за дела коллектива. В индивидуальных и групповых беседах молодым солдатам разъясняются основные положения законов, уставов, поведение в случае неговариваемого отношения к ним сослуживцев. Офицеры штаба, политотдела детально проверяют, нет ли подмены обмундирования, снаряжения, как-то порядок расстановки личного состава по постам, размещения в казарме, столовой, клубе и т. д.

Вопросы профилактики неуставных взаимоотношений, улучшения партийно-политической информации рассматриваются в ротных партийных и комсомольских организациях, на совещаниях с начальниками караулов, сержантами, офицерами. Читаются лекции, проводятся беседы по правовой пропаганде, тщательно контролируются выполнение распорядка дня, организация боевой службы, практическое ее несение. И каждый раз это дает хорошую отдачу: в значительной степени предотвращаются проявления неуставных взаимоотношений.

В штабе части ежемесячно разрабатываются графики контроля офицеров управления за боевой службой, занятиями по боевой и политической подготовке, за распорядком дня. Соответствующие графики есть в штабе батальона. Об этом знают и командиры подразделений, поэтому планируют свою работу так, чтобы она не дублировалась, а мероприятия одно на другое не накладывались по времени и не повторялись.

Такой стиль работы офицеров управления части, штаба батальона положительно сказывается на деятельности подразделений, побуждает офицеров ротного звена конкретнее заниматься боевой службой, обучением, воспитанием подчиненных, а в нужный момент все силы и средства направлять на решение наиболее важных задач. Так было, например, когда возникла необходимость повысить влияние партийных и комсомольских организаций на нравственное воспитание прапорщиков и военнослужащих сверхсрочной службы.

314

Вначале должностные лица (старший контролер, командир взвода, роты, политработник, секретари партийных и комсомольских организаций, ДПНК, представители администрации колонии) охарактеризовали каждого военнослужащего. При этом отмечались условия жизни прапорщика, с кем дружит, взаимоотношения с соседями. Выводы затем были рассмотрены на совещании политотдела, приняты конкретные меры по укреплению дисциплины. В результате рост нарушений среди военнослужащих этой категории удалось приостановить.

Планам основных мероприятий части на квартал, планам работы политотдела, приносящая определенная целенаправленность. Здесь не стремятся наметить как можно больше мероприятий, а выбирают только главные, крайне необходимые, вытекающие из анализа обстановки и результатов прогнозирования. Одна характерная деталь. В прошлом году, что называется, в пожарном порядке дважды (один раз командир, второй — начальник политотдела) спросили с офицеров, виновных в серьезных упущениях в работе. В остальных случаях мероприятия носили плановый профилактический характер, что позволяло предупреждать или в значительной мере сокращать негативные явления.

Одно время в роте, где политработником старший лейтенант Г. Новиков, да и в других подразделениях части появились случаи неуставных взаимоотношений: сержант или солдат второго года службы «спросил» молодого воина постирать ему обмундирование; новичок чаще, чем его старшие товарищи, был уборщиком во взводе; в карауле или в войсковом наряде оказывались солдаты разных отделений, а то и взводов, поэтому вживание их в коллектив в ходе службы иногда проходило трудно. На этой почве среди отдельных военнослужащих возникали конфликтные ситуации.

Офицеры управления части и в первую очередь политотдела глубоко изучили состояние политико-воспитательной работы с воинами в каждом подразделении, претворили в жизнь рекомендации по этому вопросу начальника внутренних войск МВД СССР и Политического управления, творчески применяя их к специфике задач, решаемых каждым подразделением. В частности, укреплением воинской дисциплины занимаются теперь с учетом категорий военнослужащих, их национальности, года призыва. Разнообразнее стали массовые мероприятия, способствующие укреплению дружбы и товарищества: диспуты, тематические вечера, вечера чествования отличников, обсуждение кинофильмов и т. п.

Всякий раз, снаряжая караулы, войсковые наряды, командиры заботятся о создании в них атмосферы дружбы. Кстати, здесь заведен и оправдал себя на практике такой порядок: на обратной стороне командировочного предписания начальнику

планового караула указывается пофамильно весь его состав. Штаб части проверяет, все ли поименованные военнослужащие из одного отделения, и если да, то делает соответствующую отметку, после чего командировка подписывается старшим начальником.

Но как бы хорошо ни составлялись планы, они лишь руководство к действию. Поэтому в вопросах укрепления воинской дисциплины, как и по другим направлениям служебно-боевой деятельности части, подразделения, на первый план выдвигается

## ОРГАНИЗАТОРСКАЯ РАБОТА

Михаил Васильевич Фрунзе советовал командирам учить подчиненных дисциплине точно так же, как мы учим их устройству оружия или тактике. Этим наказом и руководствуются офицеры управления. За время пребывания в части мы редко видели кого-либо из них в служебном кабинете: значительную часть своего рабочего времени они проводят в подразделениях, караулах, стремятся своевременно вскрыть недостатки и устранить причины, их порождающие, обобщить и распространить передовой опыт. Именно такие методы работы, эффективный контроль, проверка исполнения позволяют командиру, штабу и политотделу глубоко знать обстановку на местах; повышать ответственность офицерских кадров за порученное дело, воспитывать в людях деловитость. Выступая на апрельском (1985 г.) Пленуме ЦК КПСС, Генеральный секретарь ЦК КПСС товарищ М. С. Горбачев говорил: «Чтобы укрепить дисциплину и порядок, необходимо еще одно непереносимое условие. Каждый должен заниматься своим делом, добросовестно выполнять свои прямые обязанности».

В части кропотливо работают с офицерами, вновь назначенными на должности. Их учат не только на командирских занятиях, штабных тренировках, но и в ходе выполнения служебно-боевых задач, проведения занятий с личным составом. Их знакомят с обстановкой, доводят решения и указания старших начальников, тщательно инструктируют. Во время совместных выездов в подразделения командир части, начальник политотдела, их заместители личным примером показывают, как лучше организовать выполнение поставленных задач.

Росту личной ответственности людей за порученный участок способствует деятельность управленческой партийной организации. Коммунисты штаба, политотдела, служб тыла изучают передовые методы работы коммунистов подразделений, помогают им находить наиболее эффективные способы повышения надежности охраны объектов, обучения и воспитания воинов, пропагандируют образцы ратного труда. Наряду с этим партийная организация строго спрашивает с коммунистов управления за не критическую и необъективную оценку состояния дел.

Следует отметить усилившуюся роль в воспитании членов и кандидатов в члены КПСС партийной комиссии при политотделе части. Отличительная черта ее деятельности — целеустремленная индивидуальная работа с теми, кто имеет партийные взыскания, упущения в службе, не отличается примерным поведением. На это нацелены и секретари партийных организаций подразделений. Кстати, обостренное внимание к каждому коммунисту, его делам, поведению присуще всему политотделу части. Одна из основных его забот — наиболее целесообразная расстановка партийных сил на решающих участках боевой службы, учебы. Политотдел ежемесячно анализирует, как растет партийная прослойка среди начальников караулов, войсковых нарядов. И не случайно: ведь от коммунистов, выполняющих эти обязанности, в немалой степени зависит успех дела.

Известно, какую большую роль в поддержании уставного порядка в подразделении играет старшина роты. И если он коммунист — этот участок работы обеспечен. Вот почему политотдел настойчиво добивается, чтобы все старшины рот были коммунистами. Сейчас их в части более половины.

Практика показывает, если в части, подразделении офицеры не выполняют в полном объеме свои должностные обязанности, сержанты не служат примером для подчиненных, то нельзя рассчитывать на успех личного состава в боевой службе, учебе, дисциплине. Так было год назад в подразделении, где политработником офицер А. Башкатов.

Чтобы выправить положение, здесь во главу угла поставили задачу повышения ответственности офицеров и сержантов за порученное дело. Осуществлялась она различными формами и методами. Прежде всего воспитанием высокой политической сознательности у них. Отсюда — строгий спрос с офицеров и сержантов за марксистско-ленинскую и политическую учебу, за подготовку к политическим занятиям с сержантами, солдатами, за выполнение социалистических обязательств коммунистами-офицерами. Заслушивались их отчеты на партийных собраниях, офицеры присутствовали на показательных и открытых уроках, старшие начальники контролировали ход политической подготовки, проводили разбор занятий, давали методические рекомендации по устранению недочетов. Эти и другие меры позволили офицерам ротного звена глубже понять свою ответственность за подготовку сержантов.

Штаб части, анализируя состояние воинской дисциплины личного состава и деятельность офицеров ротного звена по ее укреплению, пришел к выводу, что многие из них работают вполсилы, нецелестремленно, не имеют перед собой четкой перспективы.

Так, за первый период обучения прошлого года рота, которой командует капитан В. Леверин, не выполнила социалисти-

ческих обязательств. Показатели солдат и сержантов по боевой и политической подготовке оставляли желать лучшего, отмечалась неорганизованность военнослужащих, низка была и дисциплина среди них. Во многом повинен в этом был сам командир роты. В частности, он не планировал свою работу на неделю, нередко отдавал общие распоряжения без указания, кому, что и к какому сроку сделать, не контролировал их выполнение. Командир подразделения поверхностно вникал в дисциплинарную практику офицеров и сержантов.

Четко спланировав работу офицеров батальона, организацию боевой службы, учебы, политико-воспитательной работы и оказав соответствующую помощь офицерам ротного звена, штаб и политотдел положение в роте поправили.

Наряду с организационными мерами по поддержанию в части, подразделениях твердой воинской дисциплины и уставного порядка командир, штаб, политический отдел ведут разностороннее политическое, воинское, нравственное и правовое воспитание личного состава. Добиваются, чтобы идеологическая работа была на высоком идейном и методическом уровне, а организаторская деятельность имела глубокий политический смысл, четкую идейную окраску. Неразрывная связь с массами военнослужащих, знание их нужд и запросов, способностей и склонностей дает возможность объективно делать

## АНАЛИЗ ДИСЦИПЛИНЫ

Порой приходится встречаться с фактами, когда отдельные командиры и начальники, стремясь создать видимость благополучия, вместо борьбы с правонарушителями становятся на путь их сокрытия, оставляют виновных без наказания. Это происходит чаще всего там, где состояние воинской дисциплины определяют только по количеству взысканий. Хотя это и объективный показатель уставного порядка, сводить все только к количественной стороне неправильно. Суть не в числе нарушений, а в том, что за ними кроется. В первый же месяц своего командования ротой старший лейтенант В. Будаев установил, что более 60 процентов проступков военнослужащие совершают после отбоя. Невольно встал вопрос: а что делают в это время дежурный офицер в роте и суточный наряд? Оказалось, что их влияние на жизнь роты в ночное время сводилось к нулю. Да, собственно, иначе и не могло быть, поскольку и офицер, и дежурный по роте отдыхали почти в одни и те же часы. Ослабили контроль за личным составом и сержанты.

Надо было поправить дело. Переработали инструкции дежурному офицеру и суточному наряду роты, четко определили обязанности каждому. Теперь дежурный по роте и офицер выполняют то, что им предписано, а не подменяют друг друга. Усилили контроль штаба части и штаба ба-

316

тальона за их деятельностью. Сейчас нет такого дня на неделе, чтобы в роте не проверялась ночью служба суточного наряда. С отдельных товарищей пришлось спросить по всей строгости за халатное отношение к выполнению своих обязанностей. Серьезный разговор на всех уровнях состоялся, например, со старшим лейтенантом Н. Пашуковым, лейтенантом Ю. Ганчуком, сержантом С. Ивахненко и другими. В результате удалось сократить грубые нарушения в роте более чем в три раза, а в ночное время исключить их вообще.

При оценке состояния дисциплины в части за основу принимается прежде всего ее соответствие решаемым задачам, что наиболее полно выражается в уровне боевой готовности и качестве боевой службы. Поэтому офицеров управления, подразделений учат видеть не только внешние признаки состояния дисциплины (количество зафиксированных нарушений), но и внутренние, идейные, нравственные побуждения, которыми руководствуются военнослужащие при выполнении своих обязанностей.

Опыт позволил сделать вывод, что у одних военнослужащих повиновение вошло в привычку как осознанное выполнение требований уставов и приказов. Таких большинство в каждом подразделении, и они не требуют особого повседневного внимания к себе. Дисциплинированность других обеспечивается требовательностью командира, твердым уставным порядком. Этим солдат, сержантов и прапорщиков постоянно контролируют их начальники, чаще проводят с ними индивидуальную работу, следят, чтобы они присутствовали на всех политико-воспитательных мероприятиях, привлекают к участию в работе общественных организаций.

Значительно сложнее выявляются военнослужащие, которые высокую дисциплинированность показывают до поры до времени, пока не получают отпуск или награду от старшего начальника. Их нравственная незрелость, отсутствие чувства ответственности за состояние дел в коллективе порой приводят к образованию отрицательно направленных микрогрупп, круговой поруке. Это хорошо понимают в части и работу строят на основе ленинского положения о том, что к массам надо научиться подходить особенно терпеливо и осторожно, чтобы уметь понять особенности, своеобразные черты психологии каждого слоя, профессии.

Мы не стали выбирать в части какое-то выдающееся по показателям подразделение, а остановились на самом обычном, чтобы изучить направления работы по укреплению воинской дисциплины, высветить грани этой проблемы, поразмышлять об имеющихся тут плюсах и минусах. Употребляя определение «обычное подразделение», мы вовсе не подразумеваем его посредственность, безликость. Просто в наши планы не входили рота или батальон, которые, скажем, выгодно дислоциру-

ются и потому располагают условиями, каких нет у других, выполняющих аналогичные служебно-боевые задачи.

Сразу оговоримся: здесь нелегкие климатические условия, есть трудности с материально-техническим обеспечением, не так, как хотелось бы, налажен быт. Но главное, на наш взгляд, — тут служат люди, прикипевшие к этому суровому краю и в борьбе с трудностями получающие истинное удовлетворение. Поэтому увиденное нами, мысли, навеянные встречами с офицерами, прапорщиками, сержантами и солдатами, можно в какой-то степени считать материалом для некоторых обобщений.

Итак, выбор был сделан:

### ОБЫЧНОЕ ПОДРАЗДЕЛЕНИЕ

Этим батальоном командует подполковник Г. Рахмангулов. Что в подразделении самое характерное, бросающееся в глаза? Полная самоотдача личного состава повседневному ратному труду. Твердый воинский порядок, его решительно внедряют офицеры и сержанты. Большой объем боевой службы, и при этом постоянная неусыпная бдительность, готовность к действиям в сложных обстоятельствах.

— На боевой службе у нас — жесткая требовательность, — говорит командир батальона. — Ни одно нарушение не будет прощено, никаким авторитетам не делается скидок, если они, пусть даже в малом, допускают отступления от правил. Законы боевой службы нерушимы. Это хорошо знают все и потому стараются действовать так, как эти законы диктуют.

— Добивались мы этого непросто, — продолжает его заместитель по политической части капитан Е. Панкратов. — Работа по сплочению воинского коллектива, созданию здоровой нравственной атмосферы была кропотливой, настойчивой, носила комплексный характер. Она и сейчас ведется постоянно и целеустремленно.

Когда я получил назначение в батальон, то в один из субботних вечеров явился свидетелем возмутительного факта. Во время киносеанса в тесноватом клубе солдаты второго года службы заняли все лучшие места, а молодые сидели и стояли где придется.

— Такая уж у нас традиция, — объяснил мне поднявшийся из среднего ряда ефрейтор.

Я объявил, что отныне такой порядок отменяется раз и навсегда, каждому звонку отводятся определенные ряды, и периодически они будут меняться.

Мое решение, естественно, не вызвало восторга у солдат последнего года службы, кое-кто из них стал обсуждать его. Пришлось пресечь эти разговоры, а на общем собрании личного состава твердо заявить, что и впредь не будет отступлений от установленных правил. Из всего случившегося мы сделали вывод: надо решительнее бороться с негодными традициями.

Уже позже внимание политработника привлекла микрогруппа, в которую входили военнослужащие, неоднократно нарушавшие воинскую дисциплину. Среди них был и рядовой Б. Мамедов, отличавшийся своевольным, вспыльчивым характером. Видимо, с недостаточной нравственной закалкой пришел он в войска, да и здесь, в подразделении, в его воспитании остановились на половине. И становление солдата шло неровно: то он немного поднимется, то опять скатится к нарушениям дисциплины. И когда Мамедов оскорбил сослуживца, это не явилось для нас неожиданностью. Солдата строго наказали в дисциплинарном порядке и по комсомольской линии. Но урок следовало извлечь не только ему, но и всей роте. Политработник батальона умело подвёл к этому и офицеров, и ротный коллектив.

Заслуживает внимания и такое правило воспитательной практики офицеров батальона: умения, инициативу активистов, отличников, их энергию, знания, навыки обращать на общую пользу — на борьбу за высокие достижения в боевой службе, учебе до последнего дня пребывания их в подразделении. Перед ними ставятся конкретные задачи по сплочению отделений и взводов в связи с прибытием молодого пополнения, и основная из них — подготовить себе достойную замену. Помощь новичкам оказывают во всем: при подготовке в караул и к занятиям, в повседневном быту.

Еще пример. Партийная организация батальона очень чутко относится ко всякого рода инициативам отличников, активистов. Были одобрены их почин по озеленению военного городка, ремонту казармы, строительству клуба в свободное от службы и занятий время.

Не допускать даже в малом отклонений от уставов, каждое их требование выполнять сознательно, не за страх, а за совесть — главная задача правового воспитания. И в этой связи большую значимость приобретает

### ДЕЯТЕЛЬНОСТЬ ПРАВОВОСПИТАТЕЛЬНЫХ МЕРОПРИЯТИЙ

У нештатных пропагандистов батальона стало правилом: перед каждым выступлением на правовую тему досконально анализировать положение дел в подразделении, состояние воинской дисциплины, особенности взаимоотношений военнослужащих, претворение в жизнь нравственных норм присяги и уставов. И потому их выступления всегда глубоко аргументированы, а живое, горячее, искреннее слово находит отклик в сердцах людей. Это характерно для выступлений капитанов В. Саркисяна и Е. Панкратова. Офицеры наделены даром общения, хорошо подготовлены по вопросам права.

Мероприятий в рамках правового воспитания проводится много. Они разнообразны по форме и по содержанию, доход-

чивы, поучительны. На должном пропагандистском уровне прошли в ротах Ленинские чтения «В. И. Ленин, КПСС о необходимости правопорядка и крепкой воинской дисциплины в Советских Вооруженных Силах», «В. И. Ленин о соблюдении социалистической законности» и другие. Ежеквартально здесь организуются вечера вопросов и ответов. В них участвуют партийные и советские работники, военные юристы, работники исправительно-трудового учреждения, офицеры управления части.

Говоря о комплексе агитационно-пропагандистских мероприятий на правовые темы, отметим важный момент, связанный с их действенностью. В батальоне скрупулезно подходят и к выбору тех, кто говорит с трибуны: пропагандист не только должен знать казарму, ее атмосферу и, как говорится, кто чем дышит, но и сам отличаться примерностью. Ведь не случайно в постановлении ЦК КПСС «О дальнейшем улучшении идеологической, политико-воспитательной работы» подчеркивается, что эффективность воспитательной деятельности значительно снижается там, где возникает разрыв между словом и делом.

Подмечено, что немалая часть работы по правовому и нравственному воспитанию, привитию воинам высокой дисциплинированности ведется на боевой службе. Офицеры батальона рот постоянно возглавляют караулы. В феврале, к примеру, 82 процента караулов возглавляли офицеры и прапорщики. Сержанты назначались в основном в караулы, охраняющие производственные объекты с работой в одну смену.

Когда капитан Панкратов заступал начальником караула, мы поинтересовались, трудно ли вести воспитание людей непосредственно на боевой службе. Разумеется, ответил он, куда легче работать в казарме, когда затихнет сутолока дня и солдаты соберутся послушать твою беседу. Зато в китени боевой службы слово идет с практическим делом рядом, и ты сам порой не замечаешь, какую силу оно обретает.

И это действительно так. Именно на боевой службе молодой характер обостренно реагирует на высокие патриотические заветы и традиции. Именно здесь, в карауле, как нигде, каждым нервом, каждой жилой опускается готовность выйти на рубеж подвига. И офицер на боевой службе, воспитывая у подчиненных дисциплинированность и бдительность, не просто опирается на уставные положения. Он знает, что здесь нужен яркий, убедительный личный пример. Не случайно, когда караулы возглавляют офицеры батальона, пульс службы особо четок.

Мы слушали беседу Панкратова в караульном помещении на тему «Нравственный стержень дисциплины». На конкретных примерах из жизни подразделения, части, соединения он убеждал подчиненных, что дисциплина неотделима от мужества,

высокой бдительности, стойкости и героизма. Особенно взволновал военных рассказ об отставке рядовых Р. Синкевичуса и В. Чернова. Вступив в поединки с рецидивистами, они обезвредили преступников. Оба воина награждены медалью «За отличную службу по охране общественного порядка».

— Служба во внутренних войсках, — говорил солдатам Панкратов, — ежедневно как бы оттачивает грани личности воина. У него развиваются такие высокие нравственные качества, как честность, бдительность, стремление быстро, четко, в срок выполнять приказы, то есть все то, что делает человека по-военному дисциплинированным.

Офицеры батальона отчетливо понимают, что воспитание дисциплинированности не может идти «вообще», самотеклом, его нужно направлять. Подготовка должна быть всегда «к чему-то», то есть каждое занятие, караул, внутренний наряд призваны решать конкретные задачи воспитания дисциплинированности. Понимают здесь и другое: личная дисциплинированность всегда связана с коллективной.

Нравственную сторону этого вопроса пояснил капитан Панкратов:

— Возьмем, к примеру, караул. Готовность к выполнению задач, которые могут внезапно возникнуть, у нас исчисляется секундами и минутами. Это значит — каждый часовой и караульный должен действовать по высшим параметрам индивидуальной выучки. Ночью по вводной весь личный состав караула действовал именно так. Теперь представим другую ситуацию: кто-то замешкался, не выполнил норматив. Такой невольник становится тормозом коллективной работы. А это уже чревато срывом задачи. Именно дисциплина превращает караул в сплоченную боевую единицу.

Помогает командир батальона создавать в подразделениях единую дружную боевую семью, крепить дисциплину и уставной порядок

### ПАРТИЙНАЯ ОРГАНИЗАЦИЯ

Подполковник Г. Рахмангулов, капитан Е. Панкратов, начальник штаба капитан В. Саркисян постоянно ощущают помощь коммунистов и опираются на них. Они участвуют на партийных собраниях в ротах, беседуют с коммунистами, комсомольцами, знают, какие проблемы их волнуют, кто как относится к выполнению своего партийного и служебного долга. Так командир, его заместители создают себе прочную опору в работе с подчиненными, находят верных помощников, увлекают за собой людей, поднимают их на образцовое решение поставленных перед коллективом задач.

Партийное бюро не упускает из-под своего контроля примерность коммунистов в выполнении воинского долга. На заседа-

ниях, собраниях регулярно рассматриваются вопросы участия коммунистов-офицеров в индивидуальной воспитательной работе, повышения их ответственности за состояние дел в подразделениях, проведения профилактических мероприятий по предупреждению неуставных взаимоотношений. Так, на одном из заседаний партбюро обсуждалась работа члена КПСС заместителя командира роты по политической части старшего лейтенанта Н. Мельника, на другом — отчитывался о выполнении своих партийных и служебных обязанностей коммунист командир роты капитан В. Косенко.

Периодически обобщается опыт ротных партийных организаций по различным вопросам укрепления воинской дисциплины, практике ее анализа, подведения итогов.

Особое внимание партийная организация уделяет прапорщикам: на сегодняшний день они пока дают большую часть нарушений. Принимаются все меры к тому, чтобы поправить положение. За последний год несколько увеличена прослойка коммунистов среди контролеров. Тщательнее подбираются кандидатуры на должности старших контролеров. Как правило, все они — члены партии.

Усилена работа с семьями прапорщиков, активизируется деятельность совета прапорщиков и военнослужащих сверхсрочной службы, товарищеского суда чести.

Укрепляется взаимодействие с парторганизацией исправительно-трудового учреждения. Практикуются совместные партийные собрания, на которых намечаются меры по обеспечению надежной охраны объектов, поддержанию установленного режима в ИТК, участию офицеров подразделений и контролеров в перевоспитании осужденных. Проводится немало других мероприятий, направленных на сплочение коллективов. Начальник учреждения подполковник внутренней службы Л. Згура активно помогает подразделению в улучшении бытовых условий несения службы контролерами. Все это дает положительные результаты.

Однако трудности еще есть. В первую очередь это жилищный вопрос. Прапорщики, проживающие в общежитиях, на частных квартирах, испытывают немало бытовых, транспортных неудобств, порой не умеют правильно использовать свободное от службы время. Партийная организация во многом старается им помочь, вовлечь в занятия художественной самодеятельности, приобрести к чтению. Правда, не всегда это удается. Хотя и редко, но приходится порой совету прапорщиков и военнослужащих сверхсрочной службы ходатайствовать перед командиром части о наложении взыскания на того или иного военнослужащего, а то и об увольнении из войск. И тот факт, что количество нарушений, допущенных прапорщиками, сокращается незначительно, говорит о необходимости дальнейшего усиления работы с ними.

## Не менее острая проблема и ПРИМЕРНОСТЬ КОМСОМОЛЬЦЕВ

В части правильно понимают, что, хотя комсомольцы и составляют большинство личного состава, это не может оправдывать того положения, что значительное число нарушений допущено именно ими. Поэтому политический отдел, партийные и комсомольские организации всячески активизируют борьбу за полное искоренение негативных явлений в молодежной среде. В батальоне, например, внимательнее стали подходить к подбору, расстановке и воспитанию комсомольских активистов. Командиры, партийные организации используют все возможности для формирования у воинов коммунистической убежденности, настойчиво пропагандируют боевые традиции Советской Армии и внутренних войск, требования военной присяги и уставов.

Коммунисты-офицеры влияют на создание в комсомольских организациях обстановки высокой требовательности, нетерпимости к малейшим нарушениям дисциплины, ко всему тому, что противоречит нормам коммунистической нравственности. Вошло в практику раз в квартал на собраниях в комсомольских группах или ротных организациях в прямой постановке обсуждать вопросы примерности комсомольцев в дисциплине, укрепления дружбы и воинского товарищества. Каждый допустивший какое-либо отступление от уставных требований, норм и правил советской морали обязательно отчитывается перед своими товарищами. В последующем он снова приглашается на заседание бюро ВЛКСМ или собрание для доклада об исправлении недостатков. Подобное общественное воздействие применяется и как предупреждение комсомольцам, у которых начинает меняться поведение в худшую сторону.

Сегодня рано еще говорить о каких-то значительных успехах в этой работе, но определенные сдвиги уже намечаются. Важно то, что здесь не ограничиваются отдельными, пусть даже хорошими, разовыми мероприятиями, а применяют комплекс мер, направленных на предупреждение негативных явлений.

Положительные результаты дает и

### РАБОТА С СЕРЖАНТАМИ

Сошлемся на роту старшего лейтенанта В. Будаева. Заботиться о качественной подготовке младших командиров здесь начинают с отбора кандидатов в учебное подразделение. Офицеры роты, батальона при общении с офицерами учебных подразделений высказывают свои мнения, предложения по укомплектованию их курсантами, напоминают требования, которым должны отвечать выпускники, исходя из специфики службы в ротах. Командир батальона включается в состав экзаменационной комиссии и участвует в выпуске курсантов.

Когда курсанты приходят на стажировку в подразделение, все офицеры активно

помогают им лучше освоить возложенные на них обязанности. Каждому по окончании стажировки дается объективная характеристика с рекомендациями для дальнейшего использования. Намечаются наиболее подходящие кандидатуры курсантов для службы в роте. Они, как правило, и возвращаются в нее.

Но выпускники вступают в командование отделениями не сразу, а спустя лишь две недели после ввода в службу. В это время они стажировались в различных ролях: разводящего, помощника начальника караула, дежурного по роте, столовой и т. д.

Конечно, на всех этапах пребывания молодого сержанта в роте офицеры учат его. Но, пожалуй, по-настоящему учеба начинается тогда, когда сержанты принимают личный состав отделения. Тут за ними нужен глаз да глаз. Это и понятно. Не все сразу умеют наладить взаимоотношения с подчиненными, пользоваться дисциплинарными правами, опираться на активистов. Поэтому не случайно наряду с плановыми занятиями по командирской и методической подготовке, инструктажами накануне занятий, подведением итогов службы и т. п. командир роты первые три месяца внимательно следит за деятельностью сержантов и ежедневно оценивает работу каждого. Особый упор при этом делается на личный пример сержантов в учебе, службе и дисциплине, на умение сочетать в воспитании подчиненных методы убеждения и принуждения. И конечно же, если тот или иной сержант оступился, промахнулся, офицер не спешит делать далеко идущие выводы, не рубит сплеча, а детально разбирается и поддерживает, вселит уверенность в своих силах, поможет.

Так было с сержантом А. Десятовым. Не успел он и месяц покомандовать отделением, как два его подчиненных грубо нарушили дисциплину. Сержант приуныл, снизил требовательность к солдатам, стал пассивным. Это не осталось без внимания командира роты. Не раз он говорил с Десятовым о его обязанности сохранять выдержку, равновесие, избегать крайностей. А главное — искал повод, за что отметить сержанта, похвалить его, чтобы поднять авторитет в глазах подчиненных. И вскоре такой случай представился: начальник караула ходатайствовал о поощрении сержанта Десятова за добросовестное выполнение своих обязанностей в карауле. Командир роты перед строем подразделения объявил ему благодарность, при этом подчеркнул, что командир отделения отличается трудолюбием, исполнительностью, любое поручение выполняет с душой. И это сыграло положительную роль в становлении сержанта.

Много и других форм используется здесь в работе с младшими командирами. Например, каждый из них имеет задание от командира роты по изучению общевойсковых уставов, отдельных тем по боевой

312

подготовке, в его выполнении отчитывается и получает оценки. В полмесяца раз, после подведения предварительных итогов и распределения мест между отделениями, кто-нибудь из сержантов непременно поделится с товарищами опытом обучения и воспитания подчиненных. Практикуются вечера чествования сержантов, публикации корреспонденций в газетах по месту их жительства о добросовестной службе, посылка благодарственных писем родителям. Офицеры стараются отмечать все хорошее в работе сержантов, развивают их положительные качества, помогают устранять недостатки. Более половины младших командиров в прошлом году поощрены отпуском, только одно отделение сдало проверку на хорошо, остальные стали отличными. Старший сержант Ю. Ребров в сложной обстановке заменил заболевшего начальника планового караула и в течение семи суток образцово выполнял его обязанности. Караул успешно справился с возложенной задачей. Подобных примеров в части немало. Они свидетельствуют об умелой работе командиров, политработников, партийных и комсомольских организаций по обучению и воспитанию сержантов.

Но допускаются в части и

### ДОСАДНЫЕ ОШИБКИ

Практика подтверждает, что стабильно высоких результатов в боевой службе, боевой и политической подготовке, воинской дисциплине добиваются те подразделения и части, где пример в соблюдении Конституции СССР, советских законов, требований военной присяги и уставов подают сами командиры. При этом постоянно помнят, что уставной порядок можно поддерживать только уставными формами и методами, что, принимая то или иное административное решение, необходимо заботиться прежде всего о его воспитательных последствиях. Большинство офицеров так и поступают, но не все. Отдельные допускают серьезные промахи в вопросах, правильное решение которых играет немаловажную роль в воспитании дисциплинированности у личного состава.

Нет-нет да и случается, что офицер, сержант в запальчивости дает подчиненному явно невыполнимое задание, потом, поразмыслив, «смягчается» и снисходительно «прощает» воина, не выполнившего полностью приказание. Таким командирам разъясняют, что постановка непосильных задач, сопровождаемая обещанием суровых санкций в случае их невыполнения в срок, а затем отступление от своих слов расхолаживают подчиненного и дискредитируют начальника.

Или взять наказание военнослужащих в виде лишения очередного увольнения. Вполне понятно, что это взыскание только тогда сыграет воспитательную роль, когда в отделении, взводе, роте установлена и строго соблюдается очередность увольнения личного состава. А если ее нет, то ни

о каком положительном воздействии наказания лишением очередного увольнения и говорить не приходится.

Дальше. Кто не подлежит увольнению и почему? Ответ простой: тот, кто лишен очередного увольнения в дисциплинарном порядке за проступок. Так гласит устав. Казалось бы, чего проще — следуя этому правилу. Ан нет, некоторые товарищи стараются «улучшить» устав, прибегая к разного рода творчеству. А поэтому список очередников в увольнение, представленный командиром отделения, нередко «чищают» все — от заместителя командира взвода до командира батальона. И каждый находит свои причины: кому-то солдат нечетко отдал честь, кто-то заметил у него беспорядок в тумбочке, неаккуратный комплект по политической подготовке и т. п. И не наказал военнослужащего, не лишил увольнения, а просто вычеркнул фамилию из списка. Подобные действия никак нельзя назвать уставными. Они наносят большой вред воспитанию военнослужащих, формированию воинских коллективов, а потому нетерпимы.

Дисциплинарная практика в борьбе за укрепление дисциплины и законности занимает одно из важных мест. Поощрения наиболее эффективны тогда, когда они применяются своевременно, гласно и объявляются тем военнослужащим, которые их действительно заслужили самоотверженным ратным трудом, когда командиры разумно используют весь комплекс поощрений, предусмотренных уставом. И взыскания действительны тогда, когда офицеры, сержанты правильно и активно используют предоставленные им права.

Анализ показывает, что непосредственные начальники солдат — сержанты поощряют и накладывают взыскания значительно реже, чем командиры рот. Еще меньше участвуют в дисциплинарной практике командиры взводов.

Низка еще роль клуба, библиотеки в воспитании военнослужащих. Среди нарушивших дисциплину за четыре месяца только каждый пятый является читателем библиотеки или участником художественной самодельности. Комментарии здесь, как говорится, излишни.

\* \* \*

Укрепление воинской дисциплины — процесс многогранный и многоплановый. Эта работа требует постоянных усилий командира, штаба, политотдела, партийных и комсомольских организаций. В ней нет сезонности. И чем активнее, целеустремленнее она проводится, тем лучше ее результаты, — об этом свидетельствует опыт части, о которой шла речь выше.

**Полковники Е. ГРИГОРЬЕВ,  
М. ЛОГУНОВ,  
подполковники Ю. ДУРНЕВ,  
Д. ЕВСТРАТОВ.**



## ОБЫЧНЫЙ ДЕНЬ

Посмотрите на эти снимки. Они сделаны в части в обычный день. И говорят о том, что здесь не отступают от устава ни на шаг.

Добросовестно выполняют обязанности патрульные рядовые В. Янчук и Р. Корнюшин.

Подполковник П. Федоров обсуждает с майором А. Якушевым план мероприятий

политического отдела по укреплению воинской дисциплины в подразделениях. Велика роль суточного наряда в поддержании твердого уставного порядка. Вот почему старшина роты старший прапорщик Г. Пищальников так тщательно готовит его к службе.

Фото рядового С. Ахметжанова.

# НА ТРУДОВОЙ ВАХТЕ

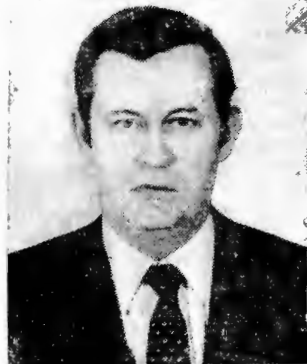

**И. АРИСТОВ**, первый секретарь  
Норильского городского комитета КПСС

Исполняется 50 лет Всесоюзной ударной комсомольской стройке, над которой шефствуют внутренние войска, — Норильскому ордену Ленина и ордену Трудового Красного Знамени горно-металлургическому комбинату имени А. П. Завенягина.

В ходе предсъездовского соревнования наш заполярный комбинат встречает свой полувековой юбилей. Для каждого норильчанина понятия «город» и «комбинат» неразделимы. Сегодня ведущее в СССР предприятие по производству цветных металлов представляет крупнейший в Сибири многоотраслевой хозяйственно-промышленный комплекс. Он включает в себя более ста заводов, фабрик, рудников, карьеров и шахт, энергетических, строительных, транспортных предприятий, морских и речных портов и причалов, учреждений.

Комбинат — это единый ритм и согласованность самых разнообразных процессов по добыче и промышленной переработке богатейших сульфидных руд Норильского, Талнахского и Октябрьского месторождений. Это олицетворение героической истории экономического освоения Крайнего Севера. Это прежде всего продукция: никель, медь, кобальт, сера.

Когда с высоты полета современного воздушного лайнера окидываешь взором отвоеванную людьми у суровой северной природы территорию, невольно проникаешься сознанием величия подвига первопроходцев, тех, кто стоял у истоков будущего Норильска. Своим существованием город и комбинат обязаны богатейшим кладовым недр таймырской земли. Разведка и подсчитав запасы рудного и угольного месторождений, советские геологические экспедиции двадцатых — начала тридцатых годов подготовили основу для проектирования и строительства комбината. Значительный вклад в эти разработки внесли Ф. Э. Дзержинский, Г. К. Орджоникидзе, В. В. Куйбышев, О. Ю. Шмидт.

Задача, поставленная Коммунистической партией и Советским правительством перед пионерами промышленного освоения высоких широт, по смелости и размаху сравнима с самыми дерзновенными планами в истории человечества. За ты-

сячи километров от железных дорог, в сложнейших климатических и географических условиях, при отсутствии отечественного и зарубежного опыта предстояло возвести на вечной мерзлоте крупнейший комплекс предприятий.

23 июня 1935 года было принято постановление Совнаркома СССР о начале строительства Норильского комбината. Многочисленные большие и малые победы стали вехами на пройденном с того дня славном трудовом пути. В 1936 году был заложен первый рудник и построена первая узкоколейная железная дорога от берега реки Норильской до промплощадки. В 1938 году начальник строительства А. П. Завенягин (в последующем — заместитель Председателя Совета Министров СССР, дважды Герой Социалистического Труда) доказал необходимость производства чистых металлов, а не полупродуктов, как предусматривалось первоначальным проектом. Осуществлять эту задачу пришлось уже после начала Великой Отечественной войны.

На Норильск не падали бомбы и снаряды, но город дышал воздухом сражений. Здесь, в глубоком тылу, пролегла своя линия фронта — никелевого. Того самого металла, без которого невозможно было создавать знаменитую броню советских танков. И этот фронт не знал отступлений, не ведал обороны. Все жили единым стремлением — только вперед! И к 1 мая 1942 года комбинат выдал первый катодный никель. За трудовой подвиг коллективу было вручено на вечное хранение переходящее Красное знамя Государственного Комитета Оборона.

После победного завершения Великой Отечественной войны комбинат продолжал строиться и развиваться, преодолевая ступень за ступенью на пути технического прогресса. Вместе с комбинатом рос город, его население. На смену уезжавшим на «материк» в Заполярье прибывали новые жители. Они ставили перед собой еще более сложные и трудные задачи и успешно осуществляли намеченное. Именно о них, наследниках первопроходцев, писал Константин Симонов: «Громкий народ —

это те, у кого слово не расходится с делом, кто гремит не словами, а делами. И думаю, что в этом смысле о норильчанах и талнахцах с полным правом можно сказать: громкий народ!»

С таким же основанием можно отнести эти слова и к тем из норильчан, кто в разное время приехал на Крайний Север после службы в Советских Вооруженных Силах, в том числе во внутренних войсках МВД СССР. Сегодня воины запаса, принимавшие участие в индустриализации Заполярья, играют заметную роль в производственной и общественной жизни.

Все многогранные процессы дальнейшего упрочения и расширения деловых контактов между предприятиями и войсками постоянно находятся в центре внимания Норильской городской партийной организации. Горком КПСС принимает активное участие в проводимых комбинатом мероприятиях. В качестве представителей стройки партийные и комсомольские работники регулярно выезжают на места для отбора молодых работников на стройку. Под контролем горкома партии — встреча, размещение, трудоустраивают, обучение и воспитание прибывающих.

Воины запаса — достойное пополнение, которому присущи высокая гражданская зрелость, активность жизненной позиции, инициатива в общественной жизни. Направляя новичков преимущественно в комсомольско-молодежные бригады, мы стремимся, чтобы каждый попадал в обстановку, максимально способствующую развитию его лучших качеств, осуществлению стремления к профессиональному и духовному росту.

Каждый пятый рабочий у нас — строитель. В городе это, пожалуй, самая уважаемая профессия. Представители ее ежегодно осваивают свыше пятисот миллионов рублей капитальных вложений, только жилой площади сдают около двухсот тысяч квадратных метров. Весомы и яркие многочисленные примеры трудового героизма ряда строительных комсомольско-молодежных коллективов, и прежде всего лидеров социалистического соревнования — бригад, носящих имена героев внутренних войск МВД СССР Героя Советского Союза Петра Барбашова, Григория Астапчика, Юрия Маликова, Владимира Панина, Михаила Ревашавили, Турсуна Рустамова. На самых ответственных участках работают эти коллективы, приумножая трудовой славой боевую славу товарищей.

В напряженных буднях Всесоюзной ударной комсомольской стройки воспитываются и закаляются характеры подлинных героев. Интересно и романтично складываются здесь порой судьбы людей...

После службы в орденоносной дивизии имени Ф. Э. Дзержинского прибыл на комбинат Владилен Варлаков. Сейчас он — бригадир в «Талнахпромстрое», отмечен орденами Трудового Красного Знамени и «Знак Почета». А приехавший вскоре после него в Норильск Артем Чувалджян, ко-

торый за годы работы на никелевом заводе вывел четыре звена из отстающих в передовые, награжден орденом Трудовой Славы III степени, избран председателем совета звеньевых цеха. Директором клубной системы города стал бывший электролизник, заместитель председателя профкома медного завода Владимир Цуканов. (О А. Чувалджяне и В. Цуканове уже рассказывалось на страницах журнала «На боевом посту».)

Успешно проходят становление в трудовом строю и те, кто прибыл по комсомольским путевкам в Норильск в последние годы. После службы на Урале приехали в Заполярье А. Кабилов и Г. Гаевский. Пока их стаж работы на комбинате невелик — около пяти лет. Но за это время Ариф успел стать бригадиром комсомольско-молодежной бригады каменщиков, членом комитета ВЛКСМ треста, командиром оперативного комсомольского отряда. А Геннадий сейчас секретарь комитета комсомола одного из управлений треста «Норильскреммонтаж», принят в ряды КПСС, избран в состав горкома ВЛКСМ.

На берегах Волги проходила служба Владимира Подосинова, ныне слесаря-ремонтника агломерационной фабрики, члена горкома комсомола, секретаря комитета ВЛКСМ. Он успешно совмещает работу с учебой на вечернем отделении Норильского музыкального училища. А Николай Жебриков, служивший в Сибири, уже окончил механико-технологический факультет Норильского индустриального института, избран депутатом городского Совета.

Трудом этих и других посланцев войсковых организаций ВЛКСМ вносится ощутимая лепта в общее дело тружеников комбината — подготовку к достойной встрече 50-летия предприятия. И как бы ни были различны эти люди, есть у них общие черты — умение видеть перспективу и настойчиво идти к намеченной цели, социальный оптимизм, стремление неуклонно следовать доброй комсомольской традиции: раньше думай о Родине, а потом о себе!

Многое делается в настоящее время в Норильске и для формирования стабильного работоспособного населения. Высокими темпами ведется строительство благоустроенных жилых домов, постоянно улучшается снабжение норильчан продовольственными и промышленными товарами, создаются все условия для содержательного культурного досуга, занятий спортом. И мы надеемся, что вскоре норильскую эстафету трудовой славы подхватят дети тех, кто связал себя с Заполярем на всю жизнь.

Радостно встречают 50-летие родного комбината его труженики. Им есть чем гордиться. Но и грандиозные перспективы, важные и большие задачи в преддверии XXVII съезда КПСС видят они отчетливо и ясно. Сделано много, но предстоит сделать еще больше. Трудовая вахта коллектива комбината продолжается.

319

# ТЕБЕ, РОДНАЯ ПАРТИЯ, НАШИ ДУМЫ И ДЕЛА

Генеральный секретарь ЦК КПСС товарищ М. С. Горбачев подчеркнул, что «в сложной международной обстановке, как никогда, важно поддерживать обороноспособность нашей Родины на таком уровне, чтобы потенциальные агрессоры хорошо знали: посягательство на безопасность Советской страны и ее союзников, на мирную жизнь советских людей будет встречено сокрушающим ответным ударом. Наши славные Вооруженные Силы будут и впредь располагать для этого всем необходимым».

В преддверии своего очередного съезда партия требует напряженной, творческой работы всех партийных организаций, каждого члена и кандидата в члены КПСС. Для коммунистов внутренних войск это означает быть примером в поддержании боевой готовности, в службе и учебе, в социалистическом соревновании, укреплении организованности и порядка. Они призваны повсеместно утверждать ленинский стиль в руководстве воинскими коллективами.

Характерны в этом отношении отклики на встречи с воинами депутата Верховного Совета РСФСР генерала армии И. К. Яковлева. Так, заместитель командира роты по политической части старший лейтенант С. Горшков пишет, что начальник внутренних войск МВД СССР призвал личный состав надежно охранять мирный труд советского народа, совершенствовать ратное мастерство, быть всегда начеку в условиях обострившейся по вине империалистов международной обстановки. Он указал на то, что партийные организации должны обеспечить авангардную роль коммунистов, повышать ответственность кадров за состояние дел на порученных участках.

В ответ на выступление коммуниста-руководителя, говорится в письме, личный состав роты решил увеличить число отличников.

Умение зажечь массы, нацелить их на взятие конкретных рубежей особенно важно для руководителей групп марксистско-ленинской подготовки офицеров, политических занятий с прапорщиками, сержантами и солдатами. Рассуждая об этом, старший лейтенант Е. Шамардин приводит в пример старшего лейтенанта Н. Лутченко. По политической подготовке в его группе

Письма читателей... Они словно чуткий барометр быстро реагируют на актуальные события в жизни партии, народа, наших Вооруженных Сил. Так происходит и сейчас. Редакционная почта приносит все новые доказательства высокого патриотического и делового подъема коммунистов, всех воинов, вызванного подготовкой к XXVII съезду КПСС.

у слушателей всегда одна оценка — отлично. Автор письма выделяет среди прочих положительных черт этого пропагандиста и такую: точную прицельность каждого занятия. Очень ценная черта! Идея на лекцию, семинар, каждый офицер должен знать, что он донесет до сознания людей.

«Беру с коммуниста пример» — так озаглавил свою корреспонденцию прапорщик А. Витт, секретарь бюро ВЛКСМ роты. Поделившись большой своей радостью — он стал кандидатом в члены КПСС, — Александр с теплотой и гордостью пишет о коммунисте, который дал ему рекомендацию в партию, — командире батальона капитане Вячеславе Александровиче Безуглове. Его лучшие качества ярко проявляются на службе, особенно в острых ситуациях, подчеркивает прапорщик Витт.

В эти дни отлично трудится и начальник мастерской по ремонту оружия старший лейтенант А. Иванченко. «Он принципиальный коммунист и требовательный начальник, — утверждает полковник Ю. Брякилев, — Анатолию Михайловичу свойственна высокая требовательность к себе и подчиненным».

Воины посвящают XXVII съезду КПСС успехи в ратном труде. Письма об этом прислали в редакцию майор П. Костров, старший лейтенант А. Казакеев, прапорщик И. Кривчиков и другие. Вот что пишет, например, комсомолец рядовой В. Дворецкий: «Воины трудятся по-ударному. Среди них младший сержант Р. Алимов, ефрейторы С. Терентьев, А. Кузьма. Своими успехами в боевой службе, боевой и политической подготовке они подают хороший пример сослуживцам».

Горячее желание военнослужащих добиваться непременно большего хорошо выражено в письме курсанта Саратовского высшего военного командного Краснознаменного училища имени Ф. Э. Дзержинского МВД СССР А. Паньчека:

«В прошлом году в моей жизни произошло огромное событие — я стал кандидатом в члены КПСС, стал частичкой той огромной силы, имя которой — партия. Сейчас мы, молодые коммунисты, готовимся достойно встретить съезд».

Советские люди, их вооруженные защитники готовы взять новые рубежи.

# Фестивали Юности планеты

На всех ранее состоявшихся фестивалях молодежи и студентов затрагивался широкий круг проблем, волнующих юношей и девушек. С каждым разом укреплялось их взаимопонимание, росли масштабы самого движения. В предлагаемой публикации рассказывается, какую роль фестивали играли в международном молодежном движении, в борьбе против агрессивных устремлений империализма.

В Москве скоро соберутся посланцы юности всей планеты. Знаменательно, что XII Всемирный фестиваль молодежи и студентов под лозунгом «За антиимпериалистическую солидарность, мир и дружбу!» пройдет в год 40-летия Великой Победы над фашизмом. Решающий вклад в нее внес советский народ, который вместе с другими народами боролся за освобождение человечества от коричневой чумы.

Все трудности грозных лет вместе со старшими разделила и молодежь. Она научилась ценить и развивать международное сотрудничество, крепить единство в борьбе против политики агрессии, за лучшее будущее. Усилилось ее стремление встречаться для обсуждения волнующих вопросов. В октябре 1945 года в Лондон съехались представители разных континентов. Главным итогом состоявшейся здесь конференции стало создание Всемирной федерации демократической молодежи (ВФДМ). Участники конференции горячо поддержали идею проведения Всемирных фестивалей.

Позже, в июле 1946 года, в Париже на первой сессии Совета ВФДМ было установлено время и место проведения I Всемирного фестиваля молодежи и студентов — лето 1947 года, Прага.

Международной встрече в Чехословакии предшествовала тщательная подготовка к ней почти во всех странах, в ходе которой пришлось столкнуться с немалыми трудностями. Правительство Великобритании, например, рекомендовало английской молодежи не принимать участия в фестивале, а правительство Египта запретило своим юношам и девушкам поездку в Прагу. Но стремление прогрессивной молодежи провести свой первый форум оказалось сильнее реакционных сил. При его открытии на стадионе «Страгов» впервые прозвучал «Гимн демократической молодежи», написанный советским композитором А. Новиковым на слова поэта Л. Ошанина.

Памятным моментом фестиваля стал митинг в сожженной гитлеровцами деревне

Лидице, а затем участие в работе по строительству новой Лидице.

Всюду вспыхивали Костры солидарности с борющимися народами Греции, Испании, Индонезии...

На стадионах не утихали спортивные страсти. В концертных залах и театрах Праги показывали свое искусство артисты и самодеятельные коллективы.

Вскоре развернулась подготовка к II Всемирному фестивалю молодежи и студентов, который было намечено провести в столице Венгрии — Будапеште. Во многих странах собирались средства на приезд делегаций Греции и Испании. Молодежь Франции поднимала голос протеста против колониальной войны в Индокитае.

Реакционные правительства, обеспокоенные ростом рядов демократической молодежи, создавали новые препятствия делегатам. Не удалось выехать в Венгрию посланцам юношества из ряда государств Азии, Африки, Латинской Америки. Преследованиям подверглась молодежь Италии. Не выдали виз представителям японской делегации. И все же, как и предусматривалось, в Будапеште в 1949 году состоялась новая международная встреча юношей и девушек. Всем особенно запомнились многочисленный митинг солидарности с молодежью, борющейся за национальную независимость и свободу своих народов, встречи с вьетнамской молодежью, приуроченные к празднованию годовщины образования Демократической Республики Вьетнам.

В Клятве, принятой делегатами фестиваля, прозвучало торжественное обещание неустанно вести справедливую борьбу за национальную независимость, за права молодежи и счастье народов.

В 1951 году, в период резкого обострения международной обстановки, посланцы континентов Земли съехались в Берлин на III Всемирный фестиваль молодежи и студентов. Была проведена грандиозная манифестация протеста против агрессивной войны в Корее и Вьетнаме.

В Трептов-парке участники фестиваля почтили память советских солдат и офицеров, отдавших свои жизни в борьбе с фа-

Хронику Всемирных фестивалей молодежи и студентов см. на с. 4 обложки.

300

шизмом. Впервые прошел День студентов. По предложению французской и итальянской делегаций провели День девушек. Успех Берлинского фестиваля так же, как и предыдущих, был несомненным. Он подтвердил, что молодежь приобрела большую силу, которая продолжает расти: еще 45 молодежных организаций из 29 стран заявили о желании стать членами ВФДМ.

Незадолго до открытия IV Всемирного фестиваля молодежи и студентов в Бухаресте в 1953 году мир облетела радостная весть — народ Кореической Народно-Демократической Республики отстоял свободу и независимость в борьбе с южно-корейской военщиной и американскими интервентами. В достижение этой победы немалый вклад внесло и демократическое молодежное движение, сплывающее свои ряды. Об этом и говорили участники фестиваля на встречах молодежи США и Кореи, Франции и Вьетнама, Англии и Индии.

В один из дней улицы и парки румынской столицы расцвели яркими красками карнавала. Впервые состоялись Международные товарищеские спортивные игры.

Подготовка к V Всемирному фестивалю молодежи и студентов в Варшаве в 1955 году проходила на фоне таких важных событий, как Совещание глав правительств четырех великих держав в Женеве, Всемирная ассамблея мира в Хельсинки, первая конференция стран Азии и Африки в Бандунге.

В центре внимания делегатов V фестиваля вновь находились вопросы борьбы против агрессивных замыслов империализма. На встрече представителей молодежи 25 европейских стран среди многих проблем обсуждалась и проблема коллективной безопасности в Европе.

К тому времени еще не зарубцевались раны, оставленные фашистской агрессией. Члены делегаций участвовали в строительстве школы, разрушенной гитлеровской авиабомбой. Ежедневно проводилось 350—400 различных мероприятий политической, культурной и спортивной программ. Фестиваль завершился 250-тысячным митингом.

Эстафету у Варшавы приняла Москва в 1957 году. В ней проходил самый представительный форум в истории фестивалей. Желающих приехать оказалось так много, что пришлось увеличить число делегатов до 34 тысяч человек. И это несмотря на то, что западная пресса развернула шумную антикоммунистическую и антисоветскую пропаганду и силы реакции предприняли провокационные выпады, в частности, выдвинули предложение о проведении натовского фестиваля с целью внести раскол в единство молодежного демократического движения.

Открытие VI Всемирного фестиваля молодежи и студентов состоялось на Центральном стадионе имени В. И. Ле-

нина, построенном специально к тому времени. Стремление к взаимопониманию и сотрудничеству юношей и девушек разных стран ощущалось буквально на каждом шагу — будь то встречи между делегациями или встречи по интересам, профессиям, студенческие семинары или праздник труда. Большое впечатление на всех произвел Костер солидарности с молодежью колониальных стран. На Московском фестивале впервые появилась новая эмблема: пятилепестковый цветок, символизирующий пять континентов земного шара.

Делегаты и многочисленные гости имели возможность познакомиться с советской действительностью, условиями труда, учебы, отдыха молодежи, убедиться, что наш народ хочет только мира. Состоялись теплые встречи с трудящимися подшипникового завода, текстильного комбината «Красная Заря», сотрудниками института «Моспроект».

Годы спустя выдающийся колумбийский писатель, участник фестиваля в Москве Габриэль Гарсиа Маркес скажет: «Мы увидели тогда главное — реальную жизнь Советского Союза, проблемы, которые с успехом решает его народ. Впервые мы увидели, сколько лжи обрушивает на социализм буржуазия. Московский фестиваль для многих стал подлинным открытием социализма».

VII Всемирный фестиваль молодежи и студентов проходил в 1959 году в столице Австрии — Вене. Его противники много сил и средств потратили на то, чтобы помешать доброй встрече посланцев юности, распространяя басни о «коммунистической угрозе». Но фестиваль в Вене опроверг измышления реакционных кругов. Под знаком усиления единства передовой молодежи прошла грандиозная манифестация.

На центральной площади Вены состоялся митинг солидарности с молодежью колониальных стран и государств, недавно получивших независимость. Важное место в проходивших тогда обсуждениях занимали вопросы национально-освободительной борьбы.

В последний день перед ратушей собрались все участники фестиваля. По старинной венской традиции зазвучал вальс Иоганна Штрауса, и сотни пар закружились по площади.

VIII Всемирный фестиваль молодежи и студентов проходил также в капиталистической стране — Финляндии в 1962 году. Силы реакции и здесь стремились внести раскол в международное молодежное движение. Вопрос о том, как сорвать встречу, дважды обсуждался в НАТО. В Хельсинки прибыли десятки агентов ЦРУ, была организована демонстрация антикоммунистического отребья.

Но «антифестивальщикам» противостояли прогрессивные силы. Демократические и юношеские организации провели сбор подписей под «Приветствием молодежи

мира». Самым популярным из гостей фестиваля был первый космонавт планеты Юрий Гагарин.

Впервые на молодежном форуме прошел коллоквиум руководителей молодежных организаций более ста стран. Состоялась манифестация в защиту политических и экономических прав молодых трудящихся. Фестиваль продемонстрировал растущее стремление молодежи к обсуждению актуальных политических проблем.

Молодежь и политика — так кратко можно определить главное направление IX Всемирного фестиваля молодежи и студентов, состоявшегося в 1968 году в Софии, столице Болгарии. Его центральным событием стала демонстрация солидарности с героическим народом и молодежью Вьетнама. Работал Центр солидарности с Вьетнамом. Эта тема была главной во всех программах, что сыграло заметную роль в международной жизни.

В болгарской столице прошло много встреч, дискуссий. Почетными гостями фестиваля были советские космонавты Валентина Терешкова и Алексей Леонов.

В Хельсинки начался первый этап Совещания по безопасности и сотрудничеству в Европе. Складывалась благоприятная обстановка, и прогрессивная молодежь собралась в 1973 году в Берлине на X Всемирный фестиваль молодежи и студентов, чтобы продемонстрировать свою верность принципам фестивального движения. В столице ГДР проводились День солидарности с народами, молодежь и студентами арабских стран за установление прочного и справедливого мира на Ближнем Востоке, День борьбы за мир, международную безопасность и сотрудничество, День борьбы за права молодежи и студентов, за права молодых женщин и девушек. Знаменательным стало участие делегатов в работе Международного трибунала «Юность обличает империализм».

И опять, как 22 года назад, делегаты фестиваля пришли в Трептов-парк, где состоялся митинг-реквием у памятника советским воинам.

В 1975 году в Хельсинки был подписан Заключительный акт Совещания по безопасности и сотрудничеству в Европе. Это открыло новые перспективы для встреч и широкого сотрудничества молодежи всей планеты. Стало логичным проведение XI Всемирного фестиваля молодежи и студентов за границами Европейского континента — на земле свободной Кубы. Дома Гаваны распахнули двери: входи, садись за стол, смотри, как живут кубинцы.

В здании гаванского Капитолия день за днем шло расследование преступлений агентов ЦРУ, пойманных с поличным на Кубе. Представители многих стран осуждали развязанные США войны и агрессии. Выступали свидетели и жертвы преступлений империализма.

На фестивале работали Международный центр антимпериалистической солидарности, Международный студенческий центр, Международный спортивный центр, Международный центр молодых артистов. Всюду звучали песни, музыка — это проходил знаменитый кубинский карнавал.

Каждый из прошедших форумов молодежи отличался своим неповторимым колоритом, был насыщен запоминающимися событиями. Опыт проведения фестивалей убедительно доказал жизнеспособность и популярность международного фестивального движения как важного фактора укрепления дружбы, сотрудничества и взаимопонимания между юношескими организациями.

Каждый из одиннадцати форумов превращался в крупное политическое мероприятие, способствовало единению демократической молодежи в борьбе за лучшее будущее.

XII Всемирный фестиваль молодежи и студентов скоро откроется в Москве. Он пройдет в год 40-летия Победы над фашизмом, 40-летия создания ВФДМ, 10-летия подписания Заключительного акта Совещания по безопасности и сотрудничеству в Европе. 1985 год объявлен Международным годом молодежи. На Московском фестивале с особой силой прозвучит призыв прогрессивных юношей и девушек теснее сплотить свои ряды.

Каждый фестивальный день будет посвящен актуальным проблемам, волнующим всю молодежь планеты. В связи с этим начнут работать тематические центры — антимпериалистической солидарности, прав трудящейся молодежи и другие.

На XII Всемирном фестивале в Москве молодые люди разных континентов смогут также обменяться мнениями по самым различным вопросам, познакомиться с искусством друг друга, принять участие в спортивных состязаниях.

В рамках культурной программы пройдут международные концерты солидарности, фольклорного искусства, классической и популярной музыки.

В спортивной программе предусмотрены такие популярные виды спорта, как футбол, баскетбол. Будут проведены показательные выступления по легкой атлетике, художественной и спортивной гимнастике. Праздник юности придет на улицы, площади, войдет в дома, школы, театры.

Москва славится своим гостеприимством. Ожидая посланцев планеты, она делает все необходимое для их теплой встречи. Она говорит всем, кто едет к нам с открытым сердцем: «Добро пожаловать на фестиваль!»

**Г. ХОЛДОВА**, сотрудник отдела пропаганды Советского подготовительного комитета XII Всемирного фестиваля молодежи и студентов.

# ЗА КАЖДУЮ ПЯДЬ ЗЕМЛИ



Солдаты смотрели в ленинской комнате телевизионный репортаж с Красной площади о военном параде. Когда диктор объявил, что движение колонии военной техники по традиции начинают воины прославленной гвардейской мотострелковой Таманской дивизии имени М. И. Калинина, один из телезрителей с гордостью сказал:

— В этом соединении в годы войны служил мой отец, воспитанник внутренних войск.

Действительно, славные боевые традиции таманцев имеют прямое отношение к одной из страниц боевой летописи внутренних войск. Заглянем в сборник документов «Внутренние войска в годы Великой Отечественной войны». В нем говорится:

«...11-я стрелковая дивизия войск НКВД... согласно распоряжению штаба Северной группы войск Закавказского фронта от 15 декабря 1942 года... была расформирована, а личный состав ее обращен на укомплектование 2-й гвардейской стрелковой дивизии (впоследствии гвардейская стрелковая Таманская Краснознаменная ордена Суворова дивизия имени М. И. Калинина)». Бывшие воины внутренних войск продолжали успешно воевать в рядах прославленного соединения Советской Армии. Их подвиги были отмечены государственными наградами. Выпускник Орджоникидзевского военного училища войск НКВД имени С. М. Кирова старший лейтенант И. Воронков был удостоен звания Героя Советского Союза.

11-й стрелковой дивизией внутренних войск до ее расформирования командовал полковник Иван Фролович Хазов, участник гражданской войны, член партии с 1920 года. Военкомом в ней был полковой комиссар Федор Андреевич Будко. В состав дивизии входили 26, 275, 276, 277, 278 и 279-й стрелковые полки. 26-й полк (командир подполковник И. Соколенко) после расформирования соединения был передан в созданную в марте 1943 года 1-ю Отдельную дивизию войск НКВД, а личный состав остальных пяти полков — в Таманскую дивизию.

Воины-чекисты пришли к гвардейцам-таманцам не новобранцами. За их плечами был немалый боевой опыт. Полки дивизи

зии полковника Хазова одними из первых вступили в схватку с фашистами на Кавказе. Неувядаемой славой покрыли они свои боевые знамена в сражениях за Керчь, Туапсе и Нальчик.

За 12 дней мая 1942 года, как свидетельствуют документы, два полка 11-й дивизии совместно с двумя пограничными полками уничтожили в боях на подступах к Керчи 54 танка и 20 самолетов врага. «В частях выявились сотни бойцов, командиров и политработников — замечательных организаторов по уничтожению фашистской нечисти, — доносил 6 июня 1942 года в Политуправление войск НКВД начальник охраны тыла Крымского фронта генерал-майор Н. Киселев. — Части стали в шеренгу лучших защитников Родины...»

В числе этих воинов был сержант Косьяненко. Он всегда появлялся там, где было жарче всего, где бойцам требовались поддержка огнем и личный пример.

В одном из донесений командования о его мужестве говорилось: «Коммунист Косьяненко Павел Константинович, парторг 9 роты 26 сп ВВ, являл собой образец честного служения Родине, верности воинскому долгу. Как ручной пулеметчик, в совершенстве овладев мастерством своего дела, неоднократно из пулемета Дегтярева отражал налеты вражеских самолетов. Мужественно и самоотверженно вел себя в последних боях в Крыму. 15 мая в 15.00 в районе сел. Еникале Косьяненко погиб при разрыве авиабомбы. Похоронен на поле боя. Его товарищи бережно сохранили простреленный партийный билет и красноармейскую книжку».

Воины дивизии бились с врагом за каждую пядь земли, за каждую высотку. В бою за высоту 388,3 близ селения Шаумян в 30 км к северу от Туапсе 15 ноября 1942 года последней гранатой взорвал себя вместе с фашистами младший сержант Цыгарь, 16 ноября его подвиг повторил командир взвода старшина Бабай, 17 ноября грудью закрыл амбразуру вражеского дзота старший лейтенант Самойленко. Все трое — однополчане парторга Косьяненко. В сборнике «Внутренние войска в годы Великой Отечественной войны» есть свидетельство: «Взвод старшего сержанта (правильно

«старшины». — А. Р.) Бабай попал под сильный огонь противника и залег. Тов. Бабай первым во главе своего взвода поднялся в атаку и решительным броском, преодолевая проволоочное заграждение и минные поля, взводом захватил два дзота. Противник из соседних дзотов перешел в контратаку. Оставаясь один в дзоте, старший сержант Бабай метким огнем в упор уничтожил противника. Когда у Бабая были израсходованы боеприпасы, он подпустил к себе немцев и оставшейся у него последней гранатой взорвал себя и трех гитлеровцев.

О старшине И. Бабае расскажем подробнее. После долгих поисков удалось узнать его биографию, разыскать родственников, установить место захоронения героя.

Иван Бабай родился в 1907 году в семье украинского крестьянина в городе Апостолово. После окончания семилетки работал шахтером в Донбассе, затем вернулся домой, вступил в только что организовавшийся колхоз, возглавил его комсомольскую организацию. Ветераны колхозного строительства в Апостолово и по сей день помнят своего комсомольского вожака.

Ваня Бабай, рассказывают они, хорошо играл на гитаре, балалайке, мандолине, баяне, любил спорт, метко стрелял, был заядлым охотником и рыбаком, отличался общительностью, любознательностью. Позже он работал на железнодорожном транспорте, мукомольном предприятии, в кинопрокате, служил в армии, был участником Освободительного похода в Западную Украину.

На войну Бабай ушел в июне 1941 года. Провожали его жена Ирина Андреевна, четверо малолетних дочерей, родственники, товарищи по работе.

«Трудным было расставание, — пишет Ирина Андреевна, — но что поделаешь: проклятые фашисты напали на нас, надо было защищаться. На провах мы ревели, а Ваня сдерживался, играл и пел, успокаивал всех. То же самое и в письмах, пока их получала, о себе два слова, жив и здоров, остальное — о нас, не горюйте, мол, и не печальтесь, все идет как надо. Тревожные и радостные были эти весточки, а потом их не стало».

В январе 1947 года семья Бабая получила из военкомата извещение, в котором сообщалось, что Бабай Иван Остапович пропал без вести на фронте в декабре 1943 года.

По истечении десятилетий трудно комментировать такое извещение. Да и нет необходимости в этом. Вспомним лишь отношение к ним писателя Константина Симонова, которое он выразил словами одного из главных героев своей трилогии «Живые и мертвые» — генерала Серпилина. Размышляя по поводу официальных сообщений с фронта, Серпилин говорил: «Раз по документам убит, значит, уважение к памяти. А если без вести — почему «без

вести», как это «без вести»? Как будто им кто-то предлагал подать весть о себе, а они не захотели, как будто прежде, чем умереть, надо выбрать такое место и время, чтобы все видели своими глазами, как ты убит».

О подвиге Ивана Бабая ни родные его, ни близкие не знали. Пока еще и сейчас многие детали не прояснены. Так, предстоит выяснить, где встретил войну Иван Бабай, как вступил в первый бой с фашистами, какие фронтовые дороги привели его в 26-й стрелковый полк внутренних войск, который сформировался в конце 1941 года в городе Баку и откуда был перебросен в Крым. Есть надежда, что со временем будет известно и это. Возможно, отзовутся ветераны войны, сослуживцы Бабая, как отозвался один из них — ветеран пограничных и внутренних войск писатель Николай Иванович Камбулов, автор многих произведений о героях Аджимушкай. В беседе он сказал:

— Я помню Ивана Бабая. Вместе воевали на Керченском полуострове. Там я был тяжело ранен...

Кое-какие данные о герое удалось установить из переписки с его родными.

«...Пишет вам дочь Ивана Бабая — Дарья Ивановна Топчий (Бабай). Спасибо вам за то, что так заинтересованно отнеслись к поиску сведений о нашем отце. Ведь столько лет мы ничего не знали о его судьбе! Жаль маму. За последнее время она очень часто плачет. И я ее понимаю. Она в тридцать лет осталась вдовой, с малыми детьми, пережила все ужасы войны, испытала все, что выпало на горькую долю женщин-матерей ее поколения.

Хорошо, что все это в прошлом, что над головой у всех нас мирное небо, за которое, как и миллионы других, воевал и отдал свою жизнь наш отец. Трудно нам было без него. Но все мы выросли. Старшим не пришлось учиться, а мы, младшие, окончили по 10 классов. Роза и Клава — строители, Даша — лаборант горводопровода, Шура — бухгалтер. Все вышли замуж. Имеем по двое детей.

Намерены побывать в Туапсе, в селении Шаумян, где находится братская могила «Пядь земли», в которой покоится прах отца, и низко поклониться ему...»

«...Пишет вам родная сестра Ивана Бабая — Тынжкова Надежда Остаповна. Только 27 декабря 1981 года я узнала о судьбе моего брата. Он на четыре года был старше меня. Хорошо помню его детство: как вместе пасли лошадей, пекли картошку. Детство и юность были такими радостными, но война помешала нашему счастью. Ведь я потеряла на войне мужа. До сих пор его ищут...»

Недавно из города Апостолово пришла радостная весть: именем Ивана Бабая названа улица, на одном из домов установлена мемориальная доска.

В памяти ветеранов 11-й дивизии навсегда остались ожесточенные оборони-

тельные бои за город Нальчик в конце октября 1942 года.

«История трехдневной борьбы 11-й НКВД за Нальчик заслуживает пристального внимания, — писал в докладе в штаб Закавказского фронта командующий 37-й армией. — Дивизия, малочисленная по своему составу (26-й полк находился в это время под Туапсе. — А. Р.) и маломощная в смысле вооружения, являла собой образец стойкости и мужества в борьбе с неизмеримо подавляющим в количественном отношении и превосходно технически оснащенным противником... И несмотря на это, части дивизии отражали многочисленные атаки превосходящих сил противника, удерживали город в течение трех дней. Занимаемые здания удерживались иногда до полного их разрушения. Защитники города оборонялись до последней возможности, и многие из них проявили исключительное упорство и мужество в бою».

Сохранились и другие архивные материалы, рассказывающие о боевом пути дивизии, о храбрости и стойкости ее бойцов и командиров. Среди них подшивка дивизионной многотиражки «Вперед». Многие из ее номеров подписаны политруком Н. Камбуловым. В период оборонительных боев за Кавказ будущий писатель после излечения в госпитале работал в политотделе 11-й дивизии. В каждом номере дивизионки публиковались его статьи и очерки о мужестве и отваге воинов-чекистов. В одном из них 2 октября 1942 года Камбулов писал:

«Водный рубеж. На той стороне —

322  
гитлеровцы, на этой — наши бойцы. Их немного: 14 человек. Расстояние между сражающимися не более 100—150 метров. Каждая пуля наших бойцов ложилась в цель. Но редели и ряды храбрых защитников Кавказа. Вот, охнув и сжав землю руками, затих вдруг пулеметчик Коровкин. Вот уже получили раны сам командир взвода Малышев и его помощник сержант Жаров. Еще упал замертво один храбрец... Еще двоих ранило. Но сколько полегло и гитлеровцев!..

Разъяренный враг, встретив упорное сопротивление наших бойцов, решил во что бы то ни стало сломить их. Мало оказалось роты пехоты, мало танка и бронемашин. И это на 14 храбрецов!

Враг бросил еще несколько танков и до двух рот пехоты. Рвались снаряды, мины, визжали пули. Немцы шли через реку.

— Умрем на этом рубеже, но не отступим! — поклялись бойцы.

Наступил решающий момент боя. Раненый командир Малышев лег за пулемет убитого пулеметчика. Бойцы приготовились к рукопашной схватке. Гитлеровцы думали, что все живое по ту сторону реки сметено их огнем. Они большим стадом бросились в реку. Но не тут-то было! Ожили окопы наших бойцов. Смертоносный металл накрыл захватчиков... Вода в реке окрасилась кровью. Атака врага захлебнулась... Четырнадцать воинов-чекистов уничтожили около сотни гитлеровцев...»

Так сражались бойцы и командиры 11-й стрелковой дивизии внутренних войск.

**Полковник запаса А. РОКШИН.**

*На снимке: Иван Бабай.*

## ЖИВУТ ТРАДИЦИИ ГЕРОЕВ

**Б**ольшой интерес у воинов подразделения, в списки которого навечно зачислен герой внутренних войск Григорий Горнов, вызвал тематический утренник, посвященный подвигам воинов-чекистов в годы Великой Отечественной войны. В нем принял участие ветеран внутренних войск Николай Яковлевич Хохлов. Затаив дыхание, слушали военнослужащие его взволнованный рассказ.

...В 1944 году рядовой Хохлов в составе 265-го полка войск НКВД принимал участие в боях на земле Белоруссии.

После окружения и разгрома в районе Минска фашистских полчищ уцелевшие мелкие группы немецких солдат пытались через лес-

ные массивы пройти на соединение с основными силами.

Оперативные и разведывательно-поисковые группы воинов-чекистов прочесывали леса, выкуривали фашистов и бандитов с хуторов и из схронов. В состав таких групп не раз назначался и рядовой Хохлов.

Однажды, вспоминает Николай Яковлевич, наши бойцы окружили хутор, в котором засели бандиты. На предложение сдаться враг ответил отказом. Завязалась перестрелка. Бандиты дрались с отчаянием обреченных, пытались вырваться из окружения, но были уничтожены. В том бою молодой солдат Хохлов принял свое боевое крещение...

После войны Николай

Яковлевич продолжал службу в рядах советской милиции. В трудных ситуациях его не раз выручала армейская закалка, полученная во внутренних войсках.

Затем слово взяли комсомольские активисты сержанты А. Гончаров, Р. Киммель, ефрейтор В. Якуненко. Они говорили о том, что молодые защитники Родины держат равнение на подвиги отцов и дедов, совершенные в годы Великой Отечественной войны.

Воинам-горновцам есть чем гордиться. Личный состав подразделения успешно выполняет служебно-боевые задачи.

Недавно отличились на маршруте патрулирования ефрейтор В. Якуненко и рядовой В. Авраменко.

**Капитан Ю. КИСЛЫЙ.**

Наши сердца продолжает волновать празднование 40-летия Победы в Великой Отечественной войне.

В публикуемых информациях рассказывается об участии военнослужащих и ветеранов внутренних войск в некоторых мероприятиях в честь памятной годовщины, пропагандирующих славные традиции и боевой опыт отважных сынов Родины.

## НАУЧНО-ПРАКТИЧЕСКАЯ КОНФЕРЕНЦИЯ

На научно-практической конференции, проведенной Военным советом, Политическим управлением внутренних войск МВД СССР и парткомом Главного управления внутренних войск, с докладом «Всемирно-историческое значение Победы советского народа и его Вооруженных Сил в Великой Отечественной войне 1941—1945 годов» выступил начальник внутренних войск МВД СССР генерал армии И. К. Яковлев. Он подчеркнул, что победа Советского Союза над ударными силами международной реакции была глубоко закономерна и со всей полнотой раскрыла преимущества социализма, его огромные экономические, социально-политические и духовные возможности. Это была победа передового общественного строя, марксистско-ленинской идеологии.

Докладчик остановился на вопросах партийного, государственного и военного руководства в годы войны по укреплению армии и флота, пограничных и внутренних войск, развертыванию всенародного партизанского движения на захваченной врагом территории, упрочению единства фронта и тыла.

Генерал армии И. К. Яковлев отметил роль мирового социалистического сотрудничества в сдерживании сегодня агрессивных устремлений империализма, выделил значение в этом важном деле дальнейшего совершенствования Советских Вооруженных Сил, их составной части — внутренних войск.

Начальник Политического управления войск генерал-лейтенант С. П. Осташев посвятил свой доклад деятельности КПСС — вдохновителя и организатора Великой Победы. На ярких примерах он раскрыл основные направления работы партийных организаций в 1941—1945 годах, сформулировал практические выводы для совершенствования партийно-политической работы во внутренних войсках в наши дни.

Присутствующие выслушали сообщения: генерал-лейтенанта Ф. В. Бубенчикова — об участии внутренних войск в боевых действиях в годы минувшей войны, генерал-майора В. В. Барсукова — о деятельности войск по охране тыла Действующей армии, генерал-майора В. Г. Боцмана — о вкладе частей внутренних войск в разгром буржуазно-националистического под-

# ВЕЛИКОМУ

поля в освобожденных от фашистов западных областях страны. С интересом были восприняты выступления генерал-лейтенанта Д. А. Наливалкина, полковника Г. С. Мелихова, генерал-майора Ю. И. Богунова, генерал-майора И. Е. Зюкина.

Запомнились сообщения генерал-лейтенанта Н. Н. Крупина — о кадрах внутренних войск в Великой Отечественной войне, генерал-лейтенанта О. М. Сергеева — о некоторых вопросах обеспечения войск во время войны, полковника в отставке И. А. Щербака — об участии ветеранов войск в военно-патриотическом воспитании молодежи.

В заключительном слове генерал армии И. К. Яковлев указал, что суровые уроки минувшей войны имеют огромное политическое и практическое значение. Необходимо постоянно заботиться о поддержании на высоком уровне бдительности и боевой готовности личного состава, оттачивать взаимодействие, улучшать обучение солдат, сержантов, прапорщиков и офицеров, обеспечивать их всем необходимым.

Предстоит, опираясь на партийные организации, повышать действенность идеологической, политико-воспитательной работы, совершенствовать подбор, обучение и воспитание военных кадров, стиль их деятельности, крепить дисциплину.

Все это, подчеркнул начальник внутренних войск, позволит лучше решать задачи, поставленные перед войсками Министром внутренних дел СССР, и будет способствовать достойной встрече XXVII съезда КПСС.

## ВДОХНОВЛЯЮЩИЕ ВСТРЕЧИ

Большое впечатление на воинов части произвели встречи с Героями Советского Союза полковником в отставке П. Е. Брайко, старшим сержантом в отставке Г. И. Барыковым, другими ветеранами Великой Отечественной войны. Они поделились воспоминаниями о мужестве, стойкости советских бойцов и командиров в борьбе с врагом, призвали молодежь ратным трудом множить традиции дедов и отцов.

Герой Советского Союза Геннадий Иванович Барыков вручил вымпел передовой комсомольской организации во главе с лейтенантом С. Губавем, которая много сделала по развитию инициативы личного состава в социалистическом соревновании, достижению подразделением высоких результатов в честь 40-летия Победы.

Молодежь, заступающая ныне на пост имени Барыкова, бдительно несет боевую службу. Среди отличившихся на нем — ефрейтор А. Голев, рядовой А. Петлев.

# ПОДВИГУ ПОСВЯЩАЕТСЯ

## ОТ ПОКОЛЕНИЯ К ПОКОЛЕНИЮ

Коллектив Центрального музея внутренних войск МВД СССР провел большую работу по сбору дополнительных материалов об участии воинов войск в Сталинградской и Орловско-Журской битвах, в боях за Северный Кавказ, при освобождении Новороссийска, Новгорода, Киева, Минска, прорыве блокады Ленинграда, в операциях на завершающем этапе Великой Отечественной войны. Много сделано по увековечению памяти наиболее отличившихся частей и военнослужащих. Четыре части удостоены государственных наград, шестнадцать храбрых сынов социалистической Отчизны навечно зачислены в списки личного состава, имена некоторых Героев Советского Союза присвоены кораблям.

К 40-летию Победы в экспозициях впервые помещены награды Героев Советского Союза: бывшего командира 272-го полка 10-й дивизии войск НКВД, участника обороны Сталинграда полковника Г. П. Савчука; выпускника Орджоникидзевого военного училища войск НКВД, проявившего отвагу при форсировании Керченского пролива, капитана И. С. Воронкова; полковников С. С. Богачевского, Е. Н. Скородумова, Г. Е. Смурьгина.

Оказывалась методическая и практическая помощь филиалам Центрального музея. Лучших результатов к славному юбилею добились филиалы, где начальниками П. П. Чаплыгин, И. К. Гуменный, К. И. Сопибекова, А. М. Белавин. Открылась экспозиция филиала в Киеве. Обновлен передвижной музей, который пропагандировал традиции внутренних войск в отдаленных гарнизонах на Дальнем Востоке и в Западной Сибири, Казахстане и Средней Азии, на северо-западе страны и на Урале. Подготовлены документы для альбомов «Навечно зачислен», «Подвиги часовых», «Воинские ритуалы».

В пропагандистской деятельности Центрального музея войск использовались такие формы работы, как тематические экскурсии и вечера, политические занятия, чествование передовиков социалистического соревнования, принятие военной присяги, посвящение в часовые и другие. К этой работе широко привлекались ветераны — фронтовики и участники выполнения специальных заданий.

Это положительно сказалось на увеличении потока экскурсантов. Его рост продолжается и после юбилея Победы в Великой Отечественной войне. Зарегистрирован уже полумиллионный посетитель.

## Выступления медиков

«Военная медицина в годы Великой Отечественной войны 1941—1945 гг.» — так называлась научная конференция, проведенная редакцией «Военно-медицинского журнала», Главным управлением лечебно-профилактической помощи Министерства здравоохранения СССР и Центральным ордена Ленина институтом усовершенствования врачей (ЦОЛИУВ) в навильсоне «Здравоохранение СССР» на ВДНХ СССР. Средн участников конференции были и представители внутренних войск.

Во вступительном слове начальник кафедры ЦОЛИУВ полковник медицинской службы И. Александян отметил, что в годы Великой Отечественной войны советские медики возвратили в строй 72,3 процента раненых и 90,6 процента больных воинов.

В докладах полковника медицинской службы В. Белозерова, профессоров В. Полякова, В. Сукачева, кандидата медицинских наук Е. Прохорова и других выступавших освещались вопросы лечения огнестрельных ранений, современные методы предупреждения заболеваний и оказания помощи.

## СМОТР-КОНКУРС

### ВОЙСКОВЫХ ОРКЕСТРОВ

На Малой спортивной арене московского стадиона «Динамо» с большим успехом прошел парад-концерт оркестров внутренних войск МВД СССР «Нам дороги эти позабыть нельзя...» Оркестры из городов-героев Москвы, Ленинграда, Киева исполнили увертюру-фантазию И. Королева на темы военно-патриотических песен. Прозвучал марш «Весна Победы» Г. Калининича. Народный артист СССР В. Гринченко, заслуженный артист РСФСР В. Романов, заслуженный артист УССР А. Чепурной в сопровождении сводного оркестра исполнили «Песню о Родине» И. Дунаевского, «Песню о солдате» В. Мигули, «День Победы» Д. Тухманова.

Так завершился III тур смотра-конкурса оркестров внутренних войск, посвященный 40-летию Победы, в котором приняли участие 16 творческих коллективов.

Программа конкурса состояла из произведений служебно-строевого и концертного репертуара. Все оркестры внутренних войск показали хорошую подготовленность и возросшее мастерство. Авторитетное жюри смотра-конкурса подвело его итоги. Победителям вручены дипломы и переходящие кубки.



# НА ШТАБНОЙ ДОЛЖНОСТИ

## БОЕВОЙ СЛУЖБЕ — ЭФФЕКТИВНОСТЬ

■  
НАИБОЛЕЕ ХАРАКТЕРНАЯ ЧЕРТА ОФИЦЕРА ШТАБА — КОМПЕТЕНТНОСТЬ, СПОСОБНОСТЬ ПРАВИЛЬНО ОЦЕНИТЬ ОПЫТ, ВСКРЫТЬ ИСТИННЫЕ ПРИЧИНЫ НЕДОСТАТКОВ И ОРГАНИЗОВАТЬ ДЕЛО ТАК, ЧТОБЫ РЕШЕНИЕ КОМАНДИРА БЫЛО УСПЕШНО ПРОВЕДЕНО В ЖИЗНЬ.

■  
ПРИБЫВ В РОТУ, МОЛОДЫЕ СОЛДАТЫ УБЕЖДАЮТСЯ: БОЕВАЯ СЛУЖБА ВО ВНУТРЕННИХ ВОЙСКАХ И ПОЧЕТНА И ОТВЕТСТВЕННА. ЗАДАЧА ОФИЦЕРОВ И СЕРЖАНТОВ — БЫСТРЕЕ ПОДГОТОВИТЬ ПОДЧИНЕННЫХ К ВЫСОКОКАЧЕСТВЕННОМУ ВЫПОЛНЕНИЮ ПОСТАВЛЕННЫХ ЗАДАЧ.

■  
ПРИ НЕСЕНИИ ПАТРУЛЬНО-ПОСТОВОЙ СЛУЖБЫ ВОЕННОСЛУЖАЩИЕ В СЛОЖНЫХ СИТУАЦИЯХ БЕРУТ ПРИМЕР С КОМАНДИРА, ДЕЙСТВУЮТ, КАК И ОН, — ПРОФЕССИОНАЛЬНО, МУЖЕСТВЕННО.

Не так давно встретил бывшего сослуживца. Разговорились. Поделившись новостью о выдвижении на штабную должность, товарищ, между прочим, заметил, что не все у него пока получается: «Работа новая, непривычная. Частенько сталкиваюсь с трудностями, не успеваю решить одно, а уж другое горит... И хотя стараюсь, результатами не всегда удовлетворен».

Помню, об этом офицере говорили как о человеке энергичном, трудолюбивом, исполнительном и перспективном работнике. У него действительно все шло хорошо, продвигался в должностях и вдруг это, по его признанию, топтание на месте... Отчего бы? Из разговора я понял: выдвинули товарища на ответственный участок, требующий знания дела, а офицер пока еще обязанности не освоил.

Между тем выдвижение на штабную должность — не формальное повышение по службе. Оно требует серьезной подготовки к исполнению более сложной работы, связанной с организацией управления подразделениями и службами.

О становлении офицера в штабной должности мы говорили неоднократно: и в товарищеских индивидуальных беседах с офицерами, и на служебных совещаниях, и на партийных собраниях. И не без основания — процесс этот труден и сложен. Ведь вступающий в должность не только учится собирать и анализировать данные, готовить документы, но и организовывать их выполнение, помогать подразделениям и т. д.

Майор Г. Рыбаков, заместитель начальника штаба, рассказал однажды, какие трудности он испытывал, осваивая должность:

— Поначалу мне никак не удалось правильно распределить рабочее время. Наверное, это случилось потому, что недостаточно продумывал и планировал свои дела. Да и, откровенно говоря, неглубоко знал руководящие документы. Вот и не мог сосредоточиться на главном.

Он был прав. Офицер штаба прежде всего обязан досконально изучить все касающиеся его деятельности приказы, распоряжения и другие документы. Знание их — хорошая основа организации труда. Большинство офицеров нашего штаба — из подразделений. Это практики, прошедшие в свое время различные должности батальонного звена. И что особенно хорошо — некоторые навыки штабной работы они приобрели еще в резерве на выдвижение. Старшие начальники, отбирая кандидатов для работы в штаб, тщательно изучали их деловые и личные качества, практически проверяли способности, доверяли им отдельные поручения по профилю будущих обязанностей. При назначении на должность все кандидаты в обязательном порядке сдавали зачеты по знанию уставов, приказов. Такая методика практикуется в соединении и у нас в части по сей день. Не скажу, что сейчас штаб укомплектован идеальными во всех отношениях офицерами, но

324

главного мы добились. У нас достигнута взаимозаменяемость, один как бы дополняет другого, а при необходимости временно заменяет его.

Конечно же, главный фактор, от которого зависело становление офицеров в штабных должностях, — плановая учеба, практика, работа непосредственно в подразделениях. Мы придаем первостепенное значение штабным тренировкам, учениям, подготовке к выездам целевых и комплексных групп. В ходе их рассматриваем приемы, формы и методы работы. Здесь многое зависит от личного примера командира части, начальника штаба, от их умения передать свой опыт другим.

О том, насколько ценны доброжелательное напутствие и помощь старших товарищей, говорит такой случай. Вскоре после того, как офицер Е. Каранкевич приступил к выполнению своих обязанностей, ему поручили подготовить предложения в план работы штаба на месяц. Перелистал он старые планы, пересмотрел необходимые документы, посоветовался с сослуживцами, учел все указания начальника штаба и командира части, словом, поработал добросовестно. Каково же было его удивление, когда он несколько дней спустя читал готовый, подписанный командиром план и не увидел в нем многих собственных предложений...

— Не огорчайтесь, — успокоил его старший начальник, — дело это нелегкое, вряд ли у кого оно сразу получалось. — И посоветовал: — Еще раз повторюсь, вам надо основательнее изучить руководящие документы. Присмотритесь к тем, у кого опыт в этом деле есть.

Даже сейчас, когда большинство офицеров штаба вполне усвоили свои обязанности, никогда не забываем об изучении в первую очередь приказов, распоряжений и других основополагающих документов. Методика здесь проста: поступил новый документ — кроме общего ознакомления с ним добиваемся углубленного его усвоения. Командир части, начальник штаба конкретно указывают, кому, к какому сроку, что необходимо в связи с новым приказом сделать. Отданные распоряжения берутся под контроль. Начальник штаба ведет карточки контроля за выполнением вплоть до отдельных пунктов.

Всякий новый документ, как известно, требует коррективов в планах работы как личных, так и штабных. Случалось, такие коррективы не все и не всегда вносили: кто-то был в командировке, кто-то не придал значения и т. п. Сейчас строгий контроль пресекает эти «вольности», приучает к исполнительской дисциплине.

Когда мы ведем речь об освоении офицером штабной должности, то имеем в виду не только штаб части, но и штабы батальонов. С выдвигаемым по службе ведется плановая целеустремленная работа, предусматривающая как индивидуальные собеседования командира части, начальников штаба и политотдела, офицеров служб,

так и конкретную помощь в профессиональном становлении. Здесь и организация самостоятельной учебы, и контроль за ней, и закрепление за молодым работником более опытных офицеров, но главный упор — на привитие практических навыков. Так, к примеру, вводили в штабную должность и капитана В. Килина. Начальник штаба лично занимался с ним, подробно рассмотрел круг вопросов, с которыми предстояло столкнуться офицеру, поделился своим опытом.

Планируя офицера на должность, мы прежде всего заботимся об его индивидуальной подготовке, закреплении его профессиональных навыков. Для этого активно используем инструктажи, даем конкретные задания, выполнение их обязательно контролируем.

Особенно ценна для закрепления у офицера штабных навыков его совместная работа в подразделении со старшим начальником, который, наблюдая за подчиненным, вовремя предостережет от ошибки, тонко проанализирует какие-то отдельные эпизоды, объективно оценит труд, сделает тщательный разбор.

Такая методика приемлема и для совершенствования штабных навыков у более опытных офицеров.

Важнейшая задача и обязанность каждого, кто работает в штабе, — научиться анализировать, чтобы своевременно прогнозировать. Однако умение это приходит не сразу. Нередко офицер штаба настолько поглощен работой, что в процессе ее, особенно на первых порах, не успевает своевременно готовить командиру или старшему начальнику глубокие выводы и предложения по тому или иному вопросу. Нередко он представляет лишь разрозненные данные, бойко называет все, что увидел при работе в подразделении, без запинки перечисляет цифры, факты... А на вопрос: что сделано на месте, каковы ваши предложения? — заминка. Избавиться от столь серьезного недостатка помогают только настойчивое самосовершенствование, добросовестное отношение к командирской учебе, изучение опыта старших начальников. И этому, как уже говорилось, мы стремимся уделять первостепенное внимание.

Расширению кругозора, умению мыслить широко, творчески способствует и подготовка методических разработок, в частности по тактико-специальной подготовке. Мы обязательно даем такие задания офицерам штаба. В конце каждого периода обучения они не только отчитываются о проведенных занятиях с офицерами, прапорщиками, сержантами и солдатами подразделений, но и представляют старшему начальнику письменные работы, рефераты. Неплохо, к примеру, разработали майоры Г. Рыбаков и В. Надеваев темы «Аналитическая работа офицера штаба» и «Работа офицера штаба по организации связи в звене «караул — подразделение — часть».

Строгий спрос и за личную учебу, и за качество проводимых в подразделениях за-

ятий приносит несомненную пользу офицерам не только штаба, но и рот и батальонов, что в свою очередь положительно сказывается на эффективности службы. Мы постоянно напоминаем офицерам, что приближенность, неточность знаний просто недопустимы, так как порождают, с одной стороны, слабый контроль, а с другой — безответственность, приводящую порой к нежелательным последствиям.

Прививая исполнительскую дисциплину, подчеркиваем, что она — в точном, своевременном исполнении документа, задания старшего начальника.

Вместе с тем стремимся не впасть в другую крайность, когда офицер штаба зазубривает уставное требование или новый приказ и действует слепо, не вникая в его суть. Каждый должен хорошо осмыслить то, что ему предстоит выполнить точно и в срок, то есть подойти к делу творчески.

Помните, в штабы батальонов последовало приказание подготовить и представить предложения в связи с переходом на летний период несения службы. К определенному сроку начальники штабов батальонов доложили об исполнении. Когда же мы проверили, это исполнение оказалось чисто формальным, потому что никаких новых предложений они не дали, а значит, не было от них и пользы. Подобную «исполнительность» мы не оставляем без внимания. В каждом конкретном случае разбираемся, принимаем меры, чтобы формальное отношение к делу не повторилось.

Совершенствуя стиль работы, штаб решительно борется со всякой неорганизованностью, с суетой, нервозностью, попытками отдельных офицеров выдвигать «аргументы» в случае заминки при исполнении какого-либо задания.

Иногда, правда, случаются и объективные причины неэффективной работы, с ними тоже ведем борьбу. Еще в недавнем прошлом, например, практическая организаторская работа офицеров штаба подменялась обширной перепиской с вышестоящими и нижестоящими штабами. Писались справки, объяснения, готовилась различная, порой пустячная информация. Иногда бумажная волокита поглощала целые рабочие дни. Сейчас дело изменилось, переписка значительно сокращена, освободились драгоценные часы и минуты для работы аналитической, творческой и главное — непосредственно в подразделениях.

Однако с уменьшением бумаготворчества резко возросли переговоры по телефону и другим средствам связи. Исполнителям приходится по распоряжению «свыше» срочно собирать данные, причем зачастую совершенно разобщенные, выполнять в сжатые сроки различные приказания... Что и говорить, это тоже никак не способствует совершенствованию стиля штабной работы. И от этого надо решительно отказываться.

В нашем деле особенно необходимы ритм работы, режим труда. Как избавиться от всякого рода аритмии? Дело в нас самих, в умении организоваться, в неукосни-

тельном выполнении распорядка дня. Поэтому резко повысили требовательность за его соблюдение. Скажем, записане, что самостоятельная подготовка офицеров управления по средам с 16.00 до 18.00 — значит, люди не должны заниматься другими делами. Следовательно, надо заранее все спланировать, предусмотреть, разумеется, по возможности.

Мы требуем жесткого выполнения распорядка дня не только в штабе части, но и в штабах батальонов, пресекаем попытки отдельных работников идти не в ногу с этим распорядком. План, ритм работы, дисциплина исполнения — это обязательные условия для полного освоения штабной должности. Расписанному буквально по часам, порой минутам, труду, умению самостоятельно решать возникающие вопросы, не мешая другим, — этому учим всех офицеров: регулярно подводим итоги работы, своевременно уточняем задачи на очередной период, в установленное время планируем эту работу и определяем контроль за ее исполнением.

Конечно, можно возразить, мол, все гладко только на бумаге бывает, а в жизни не все так: то вводная поступила, то обстановка неожиданно изменилась... Верно. Но именно хорошая и правильная организация труда позволяет в случае необходимости безболезненно перестроиться, отложить задуманное на некоторый срок, чтобы потом вновь вернуться к нему.

Вот почему большое значение штаб придает личным планам офицеров. Составление, выполнение их контролируют командир части, начальник штаба.

Замечу, что самое активное участие в совершенствовании нашего стиля работы принимает партийная организация. На партийных собраниях нередко идет принципиальный разговор об исполнительской дисциплине.

Однако перестройка стиля работы идет не так быстро, как хотелось бы. И здесь есть немаловажное обстоятельство, о котором уже говорилось, — компетентность офицера штаба. Анализ показывает, что одной командирской учебы и самостоятельной работы для ее повышения, видимо, все же недостаточно. Многие офицеры штаба, как отмечалось выше, имеют неплохие практические навыки работы. Что же касается пополнения военных знаний, то, на наш взгляд, для этого офицеры должны периодически проходить дополнительную подготовку, например на курсах усовершенствования.

На апрельском (1985 г.) Пленуме ЦК КПСС немало говорилось о роли и персональной ответственности каждого работника за свой участок работы, за общее дело, за успех коллектива в целом. Это требование партии имеет самое непосредственное отношение к офицеру штаба, который по долгу службы призван свои повседневные дела выполнять с высоким качеством, показывая образец творческого решения поставленных перед ним задач.

**Подполковник Ю. ЗЕМЛЯНСКИЙ.**

# В РОТЕ ПОПОЛНЕНИЕ

Каждый раз, как только получаем пополнение с учебного пункта, стремимся как можно быстрее изучить солдат, узнать, насколько хорошо они подготовлены физически и психологически переносить трудности на боевой службе. Здесь и внимательный анализ характеристик, и индивидуальные беседы, и наблюдения на занятиях, в быту.

Не всем юношам сразу нравится наша служба. Те, кто мечтал с детства быть танкистом, артиллеристом или ракетчиком, в первые дни даже задают вопрос, как перевестись в другие войска. Неверные высказывания о нашей службе — от незнания, недопонимания ее государственной важности. Да и непросто это — вот так быстро понять ее особенности. Конечно, молодые солдаты многое познают на учебном пункте. Но психологический перелом не заканчивается с прибытием их в роту. Отсюда нередко замкнутость, робость, пассивность.

Как быстрее рассеять такое состояние? Как ввести молодежь в коллектив, не оставив без внимания ни одного человека? Эти вопросы ставят перед собой и офицеры нашего подразделения.

Много значит организация радушного приема молодого пополнения. В его подготовке участвуют коммунисты, комсомольская организация, сержанты. Сообща наметим, что сделать.

По прибытии новичков в роту обязательно проводим собрание всего личного состава, где знакомим их с сослуживцами, рассказываем о традициях роты, задачах, стоящих перед подразделением. Выступают воины второго года службы, активисты. Они говорят о трудностях и успехах в службе, учебе, о том, какие взяли обязательства и как их выполняют.

Заместитель командира по политической части старший лейтенант В. Длуцкий руководствуется планом партийно-политической работы, который составляется заранее на период ввода молодых солдат в службу. В нем учтены все рекомендации вышестоящего политоргана, штаба, а также специфика службы подразделения.

Главное звено в этом плане — разъяснение молодежи государственного значения и важности возложенных на внутренние войска задач. Идет как бы продолжение той работы, которая началась на учебном

пункте, но уже применительно к конкретным условиям в масштабе подразделения. Для этого привлекаются не только наши офицеры, но и начальствующий состав колонии. Стали, например, правилом встречи с начальником ИТК, директором завода. Они знакомят солдат с успехами и достижениями предприятия, которое придется охранять, рассказывают о его вкладе в экономику страны. Проводим и экскурсии по цехам. Такие мероприятия во многом меняют первоначальное представление молодого солдата о войсках.

Хорошие результаты дают и встречи с ветеранами, участниками Великой Отечественной войны. Особенно полезно общение с однополчанами, с такими, например, как коммунист прапорщик Г. Сазонов. Планируются и проводятся встречи с отличниками боевой службы, боевой и политической подготовки, бдительными и умелыми военнослужащими.

Впечатления первых дней закрепляются, когда знакомим молодежь с боевыми традициями подразделения, части. Такая практика дает ясное представление о характере предстоящей службы, настраивает людей на усердный труд, позволяет им с большей уверенностью пройти первые испытания.

Хочется предостеречь офицеров и от такой ошибки: новичкам иногда дается преувеличенное и неверное представление о трудностях боевой службы, и тем самым невольно сеется сомнение в их силах и возможностях. Так, обходя объекты, посты, изучая с солдатами местность, офицеры порой напоминают: вот здесь в таком-то году случилось то-то. При этом собирают случаи многолетней давности, не скупаются на обобщающие цифры, не задумываясь о последствиях. Такие командиры, может быть, считают, что воспитывают серьезное отношение к делу. В действительности они лишь порождают у отдельных новичков «боязнь службы», поэтому некоторые солдаты на посту досылали патрон в патронник.

Мы в беседах с молодежью разъясняем отличные возможности советского стрелкового оружия, приводим необходимые расчеты. И солдат понимает: незачем заранее приводить оружие к бою, в случае необходимости все можно сделать быстро и днем, и ночью, и в любой обстановке. Обяза-

тельно показываем это с помощью отличников, а потом тренируем новичков в зарядке оружия, в изготовке к стрельбе на посту, не забывая о мерах безопасности.

Рассказывая об умелых действиях часовых при различных осложнениях обстановки, убеждаем, что у часового, караула всегда есть возможность с честью выйти из самого трудного испытания. На занятиях всегда показываем, как действуют мастера службы и специалисты, начальники войсковых нарядов, как офицеры и сержанты управляют караулами. Психологическая подготовка в это время ведется с целью постепенного закрепления веры воина в свое оружие, в инженерно-технические средства, воспитания уверенности в своей способности выполнить задачу на посту.

С новичками организуется индивидуально-воспитательная работа. К ней привлекаются все без исключения офицеры, прапорщики, сержанты, партийные и комсомольские активисты. В первую очередь обращаем внимание на тех, кто выглядит озабоченным, чем-то подавлен, неудовлетворен. Отдельно выделяются женатые солдаты, а также те, кто пришел служить к нам прямо со школьной скамьи. Данные, полученные при изучении этих групп (образование, специальность, наклонности и т. д.), учитываем при распределении новичков по отделениям и взводам.

Вновь прибывших стараемся привлечь на первых порах к хозяйственным работам, чтобы не отрывать их от главного — приобщения к боевой службе. Стремимся также в первые месяцы не прибегать к строгим дисциплинарным взысканиям за проступки. Если солдат и нарушил дисциплину, то командир отделения, взвода обязательно направляет его на беседу к командиру роты или заместителю по политчасти. Для более углубленного изучения новичков используем разные методы. Например, ведем переписку с родными, наблюдаем за поведением солдат в быту, на службе, в наряде и т. д. Это позволяет дифференцированно обучать и воспитывать их.

Штаб части разработал рекомендации, как вводить молодежь в боевую службу. Под руководством командира роты солдаты обходят все караулы и посты, знакомятся с их особенностями. На занятиях тренируются в методике наблюдения с вышек, напоминают порядок приема и сдачи поста, допуска на пост лиц караула. Изучают порядок применения оружия и ТСО, правила действий в составе резервных групп караулов. В это время партийно-политическая работа направлена на привитие солдатам чувства гордости за службу во внутренних войсках, готовности заступить на пост и выполнять обязанности мужественно, умело, с достоинством.

Как командир роты, я выделяю такую задачу: дать им отличные знания табеля

постам и особых обязанностей часовых, а затем закрепить эти знания практически. И, конечно же, сперва без учета времени, важно, чтобы солдаты твердо усвоили последовательность всех приемов, приобрели уверенность в своих действиях. И лишь постепенно с ними отрабатываются и тоже сначала по элементам некоторые нормативы по тактико-специальной подготовке.

У всех молодых солдат принимаются зачеты. Как исключение, некоторые из них не полностью усваивают программу. С такими организуем дополнительные занятия, закрепляем за ними опытных сержантов, солдат, прапорщиков. Вся эта кропотливая работа ведется до тех пор, пока в ней есть необходимость.

Важное мероприятие — вручение боевого оружия. Проводим это так. Подразделение торжественно строится перед мундментом героям внутренних войск. Лучшие воины — отличники зажигают огонь славы. Затем открывается митинг, на нем выступают гости, ветераны, офицеры, прапорщики и, наконец, сами молодые солдаты. Каждому молодому военнослужащему перед строем вручается автомат. С этим событием их поздравляют офицеры, прапорщики, товарищи. Торжественностью, эмоциональностью ритуала поднимаются ответственность за службу, гордость за оружие, укрепляется желание новичков стать отличными воинами.

Особый период в жизни молодых солдат — начало самостоятельной службы. Первый караул, в который они входят, мы обязательно фотографируем и каждому вручаем фотографию на память. Подписывают ее командир роты и его заместители.

Первоначально служба для пополнения организуется по сокращенной нагрузке. Но постепенно она повышается до нормальной. Тут нельзя не вспомнить промахи прошлых лет, когда на это не обращалось внимания, и как результат наблюдалось немало разных негативных моментов. Сейчас в первые три месяца по возможности они выполняют обязанности только на трехсменных постах и поэтому сравнительно легко входят в ритм боевой службы.

В эти дни планируется более напряженный контроль за службой, особенно в ночное время, тщательно инструктируется актив караулов. Молодым воинам чаще, чем другим, посвящаются боевые листки, «молнии», листовки. По возвращении с постов им обязательно объявляются итоги службы, а с допустившими промахи анализируются и разбираются ошибки.

Очень скоро молодые солдаты привыкают к трудностям и приобретают некоторые навыки их преодоления. Они научились взаимодействовать с товарищами. А главное — поняли, что в нашей службе, ответственной и почетной, воспитываются настоящего мужественные и стойкие защитники Родины.

Капитан В. БРАТЕНКО.

326

# СТАЛИ КОНТРОЛЕРАМИ

Служба контролера требует неукоснительного соблюдения социалистической законности, честности и неподкупности, умения проявить выдержку и самообладание в сложных ситуациях, способности разгадать уловки осужденных, действовать смело, быстро, решительно. Именно такими качествами обладают опытные прапорщики. А новички? Как они адаптируются к условиям боевой службы, что помогает им быстрее приобрести профессиональные навыки?

## 1. НАЧАЛО

Младший сержант А. Омельченко прекрасно помнит тот день, когда он после окончания курсов по подготовке прапорщиков впервые прошел через КПП, бегло осмотрел территорию военного городка и несмело шагнул в расположение роты. Получив разрешение, вошел в канцелярию. Представился.

— Прибыли вы вовремя, — ободряюще улынулся командир роты капитан С. Струков. — Сегодня вышел из отпуска прапорщик Щедрунов, опытный контролер, с ним и будете нести службу. Ну, а пока о себе расскажите.

Буквально минута потребовалась Омельченко на перечисление: школа, вступление в комсомол, несколько месяцев работы на предприятии, действительная военная служба во внутренних войсках. А командир роты прикидывал, на какие вопросы по обучению и воспитанию новичков, прибывающих на вакантные должности контролеров, следует обратить внимание ему лично, а что поручить заместителям. Неплохо бы поговорить о новых подчиненных с офицерами учебного подразделения. У них можно получить немало сведений об индивидуальных чертах военнослужащих.

Строгий воинский уклад потребовал от командира без промедления организовать работу по вводу в службу кандидатов в прапорщики А. Омельченко, В. Охоинина, Ф. Калугера, А. Радчинского. Основная роль здесь отводилась заместителю по службе контролеров старшему лейтенанту А. Елизарову. Это он чаще всего проводил с ними теоретические и практические занятия, распределил их для месячной стажировки по сменам. Ему с начальниками войсковых нарядов предстояло формировать отношение каждого молодого человека к службе в новом для него качестве. От того, как скоро найдут новички свое место в общем строю, как глубоко поймут государственную важность порученного им дела, во многом зависело в дальнейшем качество контролерской службы.

Дни подготовки к выполнению обязанностей дежурного контролера, заполненные учебой, знакомством с объектом, летели для Омельченко быстро. Появились первые ра-

дости и огорчения. Но главным было все же то, что в душе его росло чувство причастности к важным задачам, которые решало подразделение. А оно шло на подъем, высокие результаты по боевой службе позволили ему добиться звания отличного.

Первые часы патрулирования маршрута в жилой зоне с прапорщиком А. Щедруновым не показались младшему сержанту очень сложными: он уже изучил обязанности, немало слышал о контролерской службе. И первое впечатление было таким, что он занят делом знакомым: сошлись у него представления о профессии с реальной службой. Даже при решении вводной, которую ему дал начальник войскового наряда, он не растерялся, ответил, как ему показалось, четко и исчерпывающе.

— Для начала неплохо, — сказал тогда старший товарищ. — Но запомните: контролер должен предвидеть возможное развитие различных ситуаций, настойчиво предупреждать происшествия.

В справедливости этих слов младший сержант убедился в тот же день. Он не обратил особого внимания на группу осужденных, неизвестно по какой причине оказавшихся неподалеку от запретной зоны. А вот напарник сразу среагировал.

— Быстро за мной, — распорядился он, — возле запретной зоны им нечего делать.

— Так они, кажется, приводят в порядок территорию, — предположил Омельченко.

— Не знаю, как вам, а мне неизвестно, кто их послал на этот участок, — ответил Щедрунов.

Как выяснилось, осужденные замыслили недоброе. И пройди мимо контролеры, те могли бы попытаться осуществить свой замысел.

Этот эпизод был для молодого контролера одним из тех уроков, которые надолго врезаются в память. Младший сержант строже стал подходить к оценке своих действий. Но порой казалось, будто никто и не замечает его усердия в службе. Он во время обыска в жилой зоне, как и другие, нашел запрещенные предметы, а на разборе его фамилию почему-то упомянули вскользь. Конечно, он находился не на са-

мом ответственном участке. И все же показалось ему, что дело тут в предубежденности к нему. Поэтому даже совершенно справедливые слова старшего лейтенанта Елизарова о необходимости проявлять на службе больше активности он воспринял как придирку. И засомневался вдруг: может, не мое это призвание...

## 2. ОТНОШЕНИЕ К ОШИБКЕ

Заместитель командира роты по службе контролеров неплохого мнения об Омельченко и уверен, что со временем овладеет он своей профессией. Но в работе с начинающими офицер не спешит с выводами. Определяющим по отношению к младшему сержанту для него было то, что ему специфика службы менее известна, чем другим новичкам. Омельченко требовалось больше времени для адаптации.

Старший лейтенант Елизаров считает, что начинающих контролеров трудно застраховать от промахов: дело для них новое, а обстановка на объекте подвижна. Но профилактика любых ошибок, по его мнению, необходима. Готовых рецептов у офицера, разумеется, нет — упущения бывают разные, да и сами-то военнослужащие далеко не одинаковые. Как оказалось, с Калугером достаточно поговорить с глазу на глаз, чтобы он четко понял, глубоко пережил оплошность и не повторял ее в дальнейшем. Охонину не сразу докажешь, что он ошибся. А Радчинский легко согласится с замечанием, но урок из него не спешит извлечь. Так что к каждому нужен был свой подход.

Старший лейтенант через некоторое время проанализировал ошибки, которые допускали молодые контролеры на службе. Прежде всего бросались в глаза психологические причины срывов. К примеру, неправильное поведение в ситуациях, когда осужденный или группа осужденных пытаются оболгать новичка. Военнослужащим не сразу удается понять, что преступники просто-напросто без всякого на то основания переносят на окружающих собственные черты характера, приписывают им многие свои отрицательные качества. Отсюда в основном и попытки «затянуть», «поймать в свои сети» новичка. В этом заместитель командира роты по службе контролеров, кстати, убедился во время расследования заявления на одного из сержантов сверхсрочной службы, который будто бы из-за корысти сознательно идет на нарушение службы. Как выяснилось, оговор был с целью: пока, мол, начальство разбирается, нам будет спокойнее.

Все обстоятельства попытки очернить контролера Елизаров довел до сведения личного состава взвода, еще раз проинструктировал подчиненных, как поступать в том или ином случае. И был глубоко прав. А то ведь как иногда случается: отвергнет контролер взятку осужденного, а сразу же доложит по команде об этом случае. Преступник же в целях самозащиты наговорит

на военнослужащего невесть что. И подчас достигнет цели: начальник колонии или командир подразделения начинают пристальнее присматриваться к контролеру. В результате кое-кто из таких военнослужащих становится пассивнее на службе, начинает обходить острые ситуации.

С первых же дней службы новичкам приходится постоянно вступать в контакт с осужденными, оценивать их поступки, пресекать нарушения режима, воздействовать на их поведение. И хотя на маршруты они выходили с опытными контролерами, каждому необходимо было как можно быстрее обрести умение общаться с поднадзорными. Вдруг, разом оно, разумеется, не приходило.

Елизаров наставлял подчиненных: основная форма обращения к осужденным — в форме требования, приказа, то есть категорического повеления. Но при этом указывал, что уместны и совет, предложение, реплика, напоминание о необходимости выполнять обязанности. Это в меньшей степени вызывает «сопротивление» осужденных — явление особенно нежелательное для тех контролеров, которые еще не обладают достаточным служебным опытом.

Офицер знал, что наибольшая опасность совершить необдуманный поступок подстерегает новичка в так называемых экстремальных ситуациях, то есть в обстановке, требующей от человека предельной напряженности и собранности. Причем возникают они не только при таких, в общем-то не часто встречающихся явлениях, как попытка осужденного совершить побег или открытое неповиновение, при пресечении разного рода конфликтов. Разве мог один из молодых контролеров предположить, что осужденный ни с того ни с сего оскорбит его? Военнослужащий ответил преступнику в резких выражениях. Невыдержанность, конечно же, не могла быть оправдана тем, что сдали нервы.

Неприятен был Елизарову просчет подчиненного. В то же время офицер видел, как остро младший сержант сверхсрочной службы переживает свою оплошность. И не стал выносить его проступок на общий суд. Он побеседовал с ним один на один, спокойно и обстоятельно проанализировал существо ошибки, показал, к чему она могла привести и как следовало поступить. Не забыл старший товарищ и подбодрить новичка, чтобы неудача не обескуражила его, не подорвала веру в свои силы.

Не рубить сплеча, учитывать индивидуальные свойства личности и подготовки молодых контролеров, последовательно, с учетом требований педагогики и психологии обучать и воспитывать их — такого правила придерживался не только заместитель командира роты по службе контролеров, но и начальники войсковых нарядов.

## 3. ПЛЕЧО СТАРШЕГО

Когда у ветеранов подразделения прапорщиков Н. Кольцова и Н. Пярова

322

спросили, на что следует обращать особое внимание при работе с новичками, они выделили воспитание чувства ответственности. Без этого, по их мнению, немислимы профессиональный рост, волевая и моральная закалка молодежи.

В сменах опытных контролеров проходили месячную стажировку кандидаты в прапорщики Ф. Калугер и А. Радчинский. Оба, как говорится, вписались в новые для них воинские коллективы. И поэтому после окончания стажировки и присвоения молодым контролерам воинского звания «прапорщик» капитан Струков поддержал ходатайства своего заместителя старшего лейтенанта Елизарова о том, чтобы они продолжали нести службу под началом своих наставников.

В те дни войсковые наряды Кольцова и Пирогова соревновались между собой, настойчиво повышали качество и эффективность надзора. Так что на каждом подведении итогов во звезде сравнивали службу Калугера и Радчинского. Это явилось хорошим стимулом для быстрого приобретения ими профессиональных качеств.

Командир взвода похвалил как-то Калугера за наблюдательность — способен запомнить многие существенные детали, осмыслить их и сделать правильный вывод. Назвал и младшего сержанта сверхсрочной службы Омельченко, который эти качества развивает у себя без должной энергии.

Удостоился похвалы и Радчинский за то, что решительно действовал при осложнении обстановки, не поддавался на провокации осужденных. И снова назвал фамилию Омельченко — при очередном обыске тот не совсем правильно реагировал на отклонение в поведении поднадзорного.

В конце дня Калугер и Радчинский вышли из подразделения вместе. Разговор у них зашел о том, почему их товарищ получил столько нареканий за нечеткое выполнение обязанностей контролера и медленное освоение навыков службы.

— Он же всегда был впереди, да и во время стажировки старался, а теперь не поймешь, что с ним, — недоумевал Калугер.

— А вдруг боится осужденных, — предположил Радчинский. — Вот и подписку только на два года дал. Может, ему лучше перейти на другую должность?

— Ишь ты, куда хватил! — резко повернулся к товарищу Калугер. — Можно подумать, что у тебя всегда все гладко было и сейчас ни одного недостатка нет. Лучше поговори с прапорщиком Пироговым, он же не только начальник войскового наряда, но еще и председатель совета прапорщиков и военнослужащих сверхсрочной службы. Подумать надо, как помочь человеку.

Сразу скажем, что ни разбирательства, ни вызова на совет не было. Просто Пирогов чаще, чем с другими, стал беседовать с Омельченко. Рассказал ему, как сам

испытал немало трудностей, прежде чем стал разбираться в тонкостях контролерской службы. Постепенно и в секреты свои посвятил.

Состоялся разговор и с прапорщиком А. Щедруновым, с которым в паре нес службу молодой контролер. Нацелили ветерана на то, чтобы не оберегал сослуживца от трудностей: пора закалять его волю, характер, вырабатывать способность самостоятельно принять верное решение, если нужно, пойти на оправданный риск. Сам-то Щедрунов имеет все эти необходимые качества, так что кому, как не ему, прививать их новичку.

Правда, было тогда и такое мнение: мол, можно научить человека чему угодно, только не хладнокровию и мужеству. Тут уж, дескать, как одарит природа.

Но Щедрунов при выполнении задач начал настойчиво развивать у Омельченко самообладание. На маршруте учил его управлять своими эмоциями, действовать решительно.

Кропотливая индивидуальная работа достигла цели. Опытный контролер уже во всем мог смело положиться на своего молодого сослуживца. И это не просто слова. Когда Щедрунова назначили на ответственный участок — дежурным контролером по ШИЗО и ПКТ, то он попросил командира определить ему в напарники Омельченко, приобретшего к этому времени не только необходимые профессиональные знания и навыки, но и глубокое убеждение в правильности избранной им профессии.

Командир роты, его заместители хорошо понимают, что быстрота ввода в службу каждого молодого контролера находится в прямой зависимости от степени его обученности действиям на боевой службе. Поэтому офицерами роты все было сделано для того, чтобы вооружить военнослужащих знаниями основных положений исправительно-трудового законодательства СССР, правил внутреннего распорядка в ИТУ. На занятиях в комплексе был отработан порядок выполнения обязанностей по надзору за осужденными. Новички на практике убедились: успех приходит только к тем, кто хорошо знает обстановку на объектах и постах надзора, места, уязвимые для побега, меры личной безопасности при несении службы. А разве обойтись контролеру без умения применять средства обнаружения и связи? Все это познали военнослужащие и могут смело, решительно и грамотно действовать при осложнении обстановки.

Всего несколько месяцев потребовалось для того, чтобы прапорщики Ф. Калугер, А. Радчинский, В. Охонин, младший сержант сверхсрочной службы А. Омельченко приобрели твердые профессиональные навыки. И становление их ускорилось прежде всего потому, что в совершенствовании мастерства им активно помогали старшие товарищи.

**Майор В. БУСЫГИН.**

# ПРИМЕР КОМАНДИРА

Командир роты капитан Виктор Молчан чутко слушал позывные, доносившиеся из динамика радиостанции. Волнение его было объяснимо: в районе несения службы его подчиненными было неспокойно. По информации, там появилась группа молодых парней, среди которых замечен один с оружием. Нужно было во что бы то ни стало обнаружить их и обезвредить, пока не пришла беда.

Вот и знакомые позывные. Срочный вызов! Несколько минут, и офицер прибыл к указанному месту.

— Прохожие сообщили, — взволнованно докладывал начальник патруля, — что видели у автобусной остановки подвыпивших парней, у одного из них оружие. Приметы! — перечислил он некоторые из запомнившихся гражданам особенностей их одежды.

Дав команду соседним нарядам усилить бдительность, капитан Молчан подъехал к остановке. В ожидании автобуса у стеклянного павильона собралась большая группа людей, но похожих на разыскиваемого не было. Оставив здесь ефрейтора Александра Винникова и рядового Евгения Торопова, командир роты отошел к машине, чтобы доложить о полученных сведениях и принятых мерах в органы внутренних дел.

В это время подъехал автобус, началась посадка. И тут офицер увидел, что ефрейтор Винников и рядовой Торопов устремились в самую гущу столпившихся у дверей автобуса людей.

Немного времени понадобилось капитану, чтобы оказаться рядом с подчиненными. Высокий, в распахнутом плаще парень, крепко прижимая к груди автомат, пытался вырваться из цепких объятий воинов. Ему почти удалось это, еще рывок, и он освободится... Офицер метнулся к неизвестному, схватил автомат и сильно рванул его на себя и в сторону. Парень потерял равновесие, и капитан успел быстро отсоединить магазин. В это время подоспели и патрульные.

— Не боевой! — осмотрев переданное ему оружие, заметил дежурный по РОВД. — Но сколько мог доставить неприятностей людям, полади в руки преступника! Ведь сразу не разберешь, стреляет этот автомат или нет. Спасибо вам за службу, товарищ капитан.

Эту благодарность капитан Молчан понял как благодарность не только ему, а всем своим подчиненным, вместе с ним бесстрашно и умело выполнявшим свой долг. На этот раз оружие не стреляло, но кто об этом знал? И кто скажет, что завтра не встретится им случай, в котором ошибаться нельзя? Служба по охране общественного порядка требует постоянной и тщательной подготовки. Многие нужно

предусмотреть командиру роты, чтобы личный состав, выйдя на патрульные маршруты, в полном объеме и с высокой эффективностью смог выполнить поставленную задачу.

Офицеры, постоянно контролирующие организацию и качество несения патрульной службы подразделения, при подведении итогов обычно отмечают высокую работоспособность и слаженность воинского коллектива, которым руководит капитан Молчан.

Правда, не сразу пришлось по душе капитану Молчану патрульно-постовая служба. Другие виделись перспективы молодому лейтенанту после окончания Саратовского высшего военного командного Краснознаменного училища имени Ф. Э. Дзержинского МВД СССР. Да и диплом с отличием давал право выбора. Но молодой коммунист рассудил тогда так: куда направят, там ты и нужнее всего.

В должности командира взвода Виктор работал энергично, с огоньком. Совершенствовались его методические навыки, накапливался служебный опыт. Человек честный и открытый, обладающий хорошей выдержкой и широким кругозором, он научился быстро находить общий язык с подчиненными. Умело сочетая высокую требовательность с постоянной заботой о каждом солдате, молодой командир взвода быстро заслужил авторитет у личного состава.

Новизна службы требовала от офицера углубления знаний и прежде всего по тактико-специальной подготовке. Свободными вечерами, а они выпадали не часто, Виктор подолгу засиживался в канцелярии роты, перечитывая устав, изучая методические пособия.

Шло время. Взвод старшего лейтенанта Молчана прочно удерживал звание отличного. Старание и усердие офицера было замечено, и вскоре его назначили командиром роты. Хлопот теперь стало втрое больше. Но Виктор не стужевался, умение видеть главное, находить для достижения намеченной цели самый короткий и верный путь помогло ему не растеряться в ежедневной круговерти текущих дел.

Как-то на занятии, которое он проводил в одном из взводов, капитан Молчан заметил, что солдаты не всегда уверенно действуют при задержании лиц, вооруженных

холодным оружием. Командиры взводов по его рекомендации организовали дополнительные занятия, для проведения которых пригласили опытных офицеров. На занятиях по физической подготовке и практических инструктажах особое внимание было уделено отработке приемов рукопашного боя с вооруженным «противником».

На контрольных занятиях подчиненные капитана Молчана показали хорошие теоретические знания по тактико-специальной подготовке, грамотно действовали при практическом решении вводных. Но главный экзамен для них был впереди, и навыки, полученные на занятиях, им очень пригодились.

...Маршрут патруля оканчивался у двухэтажного дома из пязано-серого камня. Нижние окна его, казалось, смотрели из-под земли, двор не был освещен, от чего строение выглядело еще мрачнее. Время службы рядовых Кузнецова и Копатилова почти истекло, но бдительные воины решили еще раз осмотреть самый отдаленный участок маршрута. Не успели они сделать и двух шагов внутрь двора, как впереди блеснули яркие вспышки, осветившие силуэты трех мужчин, послышались ружейные выстрелы. Подобная ситуация неоднократно разбиралась командиром роты на занятиях, и патрульные не дрогнули. Проявив выдержку и смекалку, они сумели обезвредить хулиганов, один из которых ранее был судим.

...Не думал сержант Виталий Щербаков, что в первый его выход на патрульный маршрут ему очень потребуется помощь. Так получилось, что пьяный хулиган, вооружившись цепью от бензопилы, разбушевался рядом с их маршрутом. Граждане попросили у воинов защиты.

Вызвав по радиостанции дежурного по войсковым нарядам, сержант Щербаков и рядовой Сергей Гритчин быстро направились к месту происшествия.

В узком переулке, где не разъехаться и двум легковым автомашинам, они настигли хулигана. Увидев войсковой наряд, он на секунду остановился, а затем двинулся к военнослужащим, вращая над головой сверкающей острыми зубьями цепью. Солдаты мужественно приготовились к схватке. Неожиданно за их спиной скрипнули тормоза УАЗа, и спокойный голос командира роты произнес: «Расступитесь и действуйте по моей команде». Вспыхнули фары автомобиля, и хулиган, зажмурившись от яркого света, остановился, прикрывая глаза руками.

— За мной, — негромко приказал капитан Молчан и в несколько прыжков оказался рядом с неизвестным, крепко сжав кисть руки, в которой тот держал цепь.

Готовя людей к несению боевой службы, Молчан не жалеет времени и сил для совершенствования тактики действий. Отлично владея оружием, приемами, которые

необходимы на маршрутах патрулирования, он и сам не перестает учиться. Например, у опытных сотрудников органов внутренних дел. Лекции и беседы, проведенные ими, дают квалифицированные ответы на многие вопросы, возникающие у солдат и офицеров в процессе несения патрульно-постовой службы.

Нелегко задержать на месте преступления человека, совершившего карманную кражу. Но благодаря хорошей подготовке рядовые Евгений Дудкин и Василий Демиденко, проявив высокую наблюдательность, сумели задержать в магазине гражданина, похитившего у женщины кошелек и документы.

Секретарь партийной организации подразделения старший лейтенант А. Воронко говорит, что личный состав роты видит в своем командире пример добросовестного выполнения служебного долга, а это положительно сказывается на результатах ратного труда всего воинского коллектива.

— Периодически на партсобраниях, — сказал секретарь, — мы обсуждаем вопросы улучшения качества несения службы, примерность коммунистов в выполнении поставленных задач. С докладами нередко выступает командир роты. Лично участвуя в службе, капитан Молчан всегда видит главное, умеет находить резервы совершенствования качества службы, подсказывает офицерам, как лучше работать.

В подразделении, которым командует Молчан, выращено немало отличников боевой службы, боевой и политической подготовки. Это кавалеры знаков «За отличие в службе» I и II степени, «Отличник милиции» старший сержант А. Рыжиков, сержант М. Ефимов, ефрейторы А. Петров, А. Винников, рядовые А. Карнаухов, В. Делягин и многие другие воины. Высокая бдительность, смелость, решительность, честность — качества, присущие всем воинам подразделения, проявляются постоянно. Член бюро ВЛКСМ роты ефрейтор Владимир Нетреба, проходя по безлюдной улице, нашел сумку, в которой были ценные вещи. Найденное комсомолец сдал в отделение милиции.

Рядовые Алексей Кисленко, Игорь Рогозин и Евгений Просолов смело вступили в схватку с двумя неизвестными, вооруженными холодным оружием, и, обезоружив, задержали их.

Благодаря высокой бдительности рядовые Михаил Гончаров и Валерий Кажав сумели задержать скрывавшегося от органов правосудия гражданина.

На положительных примерах учит молодых воинов капитан Молчан. Славные традиции в его подразделении не только передаются от призыва к призыву, но и постоянно развиваются. Соревнуясь за достойную встречу XXVII съезда КПСС, личный состав подразделения стремится выполнить все задачи с оценкой «отлично».

Капитан А. СИМОНОВ.

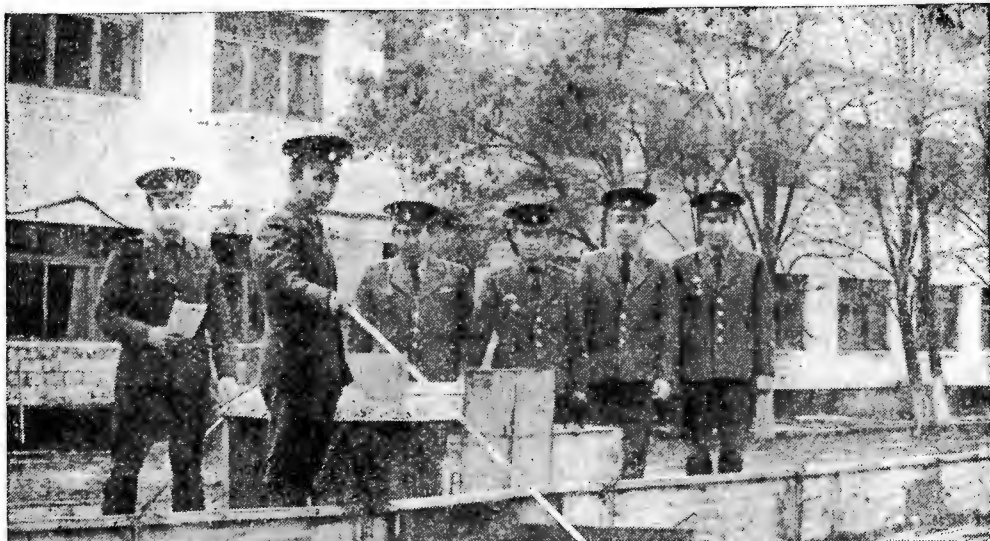

## НА СЛУЖБЕ—УМЕЛЫЕ

**В** день заступления на службу войсковой наряд контролеров, который возглавил прапорщик К. Саякпаев, присутствовал на инструктивном занятии. Все трудились с большим желанием. Умело действовали на объекте дежурные контролеры: в отрядах, на рабочих местах, где они осуществляли надзор, не было нарушений режима и трудовой дисциплины. В основе их мастерства лежат бдительность, активность, хороший контакт с сотрудниками ИТК.

\* Войсковой наряд контролеров инструктирует начальник штаба батальона капитан К. Банников (на снимке слева).

\* Занятия в спортивной городке. На переднем плане — прапорщики В. Пикунев и С. Соловьев.

\* Прапорщики А. Миллер (на переднем плане) и В. Юрченко проверяют состояние КСП.

\* Командир взвода контролеров старший прапорщик В. Цибенко (на снимке слева) уточняет обстановку у заместителя начальника цеха С. Латюка.

\* Флаг поднимается в честь отличного взвода контролеров, где командиром старший прапорщик А. Гейндц.

Фото прапорщика А. Александрова,



## БОЛЬШЕ ВНИМАНИЯ КОНТРОЛЕРАМ

На совещании офицеров штаба внутренних войск МВД СССР по Уралу рассмотрен вопрос о повышении роли контролеров в обеспечении режима содержания осужденных и надзора за ними.

Начальник внутренних войск МВД СССР по Уралу генерал-лейтенант Н. Алекса отметил, что многие подразделения улучшили показатели служебно-боевой деятельности, в чем есть немалая заслуга контролеров. Большинство их образцово выполняют свои обязанности, поддерживают прочные контакты с сотрудниками учреждений, проявляют бдительность, смелость, находчивость. Но так трудятся еще не везде. Предстоит добиваться более качественного решения поставленных задач.

Выступившие офицеры внесли предложения по дальнейшему обучению контролерского состава действиям в сложной обстановке, использованию средств связи на боевой службе, повышению качества инструктивных занятий.

Выработанные в ходе совещания меры по повышению эффективности боевой службы контролеров успешно реализуются.

Старший лейтенант  
Ю. МАСЛЮК.

## СОВМЕСТНЫЕ ЗАНЯТИЯ

Росту уровня профессиональных знаний офицеров штаба нашей части способствуют регулярные занятия, проводимые совместно с представителями ОИТУ и администрации ИТК.

На занятиях происходит активный обмен мнениями, идет творческий поиск резервов улучшения качества выполнения поставленных задач. Были, например, определены оптимальные варианты погрузки вывозимой продукции, досмотра сыпучих и твердых грузов с применением специальных приспособлений и шаблонов. Обсуждались также вопросы совершенствования надзора за осужденными и пропускного режима.

Подполковник В. САВЧЕНКО.

## ЗАДАЧА ВЫПОЛНЕНА

Уверенно действовали на показательных занятиях по тактико-специальной подготовке подчиненные майора В. Васильева. Старший начальник, офицеры штаба отметили возросшее боевое мастерство личного состава, специалистов различных служб.

Точно в назначенное время воины прибыли в указанный пункт и приступили к выполнению поставленной задачи. Каждый знал свое место и роль. Умело решал вводные лейтенант А. Лебедев. Надежную связь обеспечили классные специалисты рядовые В. Семенов и Н. Зимин. Отличились при выполнении упражнений дрессировщики служебных собак ефрейтор И. Павловский, рядовой О. Яковлев. Совместными усилиями поставленная на занятиях задача была успешно решена, опыт ее выполнения рассмотрен на совещании офицеров при подведении итогов с солдатами и сержантами. Отличившиеся воины рассказали об использовании ими приемов, отработанных ранее в ходе боевой учебы.

Капитан Л. ГАГЛОЕВ.

## НАДЕЖНОЕ ПОПОЛНЕНИЕ

*Прибывшая в подразделение молодежь имеет хорошие навыки ратного труда, приобретенные на учебном пункте.*

Для обучения и воспитания молодых солдат назначались опытные, подготовленные офицеры и сержанты. Штаб части организовал с ними инструкторско-методические занятия, инструктажи по наиболее сложным темам боевой подготовки, лекции по военной психологии и педагогике.

Заметный след оставило занятие, проведенное майором В. Иришковым с командирами взводов по теме «Обучение личного состава ведению огня из автомата с места по неподвижному и появляющимся целям днем».

Один из передовых методистов командир отличного подразделения капитан В. Токарев поделился опытом индивидуального обучения и воспитания молодежи во взводах и роте.

В ходе работы с новичками на учебном пункте все задачи, предусмотренные программой боевой и политической подготовки, были отработаны с высоким качеством.

Капитан В. ЧИЛИКИН.

330



*Идет штабная тренировка. На переднем плане — майор О. Фомин, капитан В. Фельк, лейтенант В. Кочкин. Фото прапорщика В. Славянова.*

## ЭФФЕКТИВНАЯ ФОРМА УЧЕБЫ

*В батальоне, где командиром подполковник А. Тищенко, регулярно проводится день сержанта.*

В такие дни до младших командиров доводятся приказы и распоряжения старших начальников, организуются занятия по командирской и методической подготовке, основам правовых знаний. В обучении активно участвуют офицеры батальона и штаба части.

С большой пользой прошли занятия «Права и обязанности лиц караула», «Действия караула при осложнении обстановки», «Обязанности командира отделения по осмотру и сбору оружия». От сержантов были приняты зачеты по общевойсковым уставам и Уставу внутренних войск. При определении оценок особое значение придавалось умению сержантов выполнять уставные требования, управлять действиями подчиненных.

День сержанта — эффективная форма обучения младших командиров и специалистов. Она положительно сказывается на повышении боевой готовности караулов, выполнении социалистических обязательств, укреплении дисциплины.

**Подполковник  
Г. СИНЕГУБ.**

## СЛЕТ ВОИНОВ-АВТОМОБИЛИСТОВ

*Воины-автомобилисты части, где служит офицер В. Воскобойников, успешно справляются с объемом перевозок, надежно обеспечивают выполнение задач боевой службы подразделениями.*

На очередном слете они рассказали о путях совершенствования паркового хозяйства, улучшения обслуживания и ремонта автомобильной техники. Важное место в выступлениях капитана Е. Хороводнова, старшего лейтенанта А. Андриевского, прапорщика С. Азарева и других было уделено вопросам улучшения вождения автомашин в разных погодных условиях, безопасности движения, профилактики дорожно-транспортных происшествий, экономии горюче-смазочных материалов. Большое значение имел обмен мнениями о применении новшеств, предложенных рационализаторами и изобретателями части. Слет воинов-автомобилистов стал хорошей школой мастерства.

**Подполковник А. ГРИЦАЙ.**

## ПОЛЕЗНЫЕ СБОРЫ

*Штаб части-инициатора социалистического соревнования, которой командует подполковник В. Чурсалов, провел сборы офицеров, прапорщиков и сержантов, назначаемых начальниками караулов.*

Участники сбора обменялись опытом повышения качества несения боевой службы в разных условиях. Лейтенант А. Кулик, старшина П. Кулешов и другие рассказали о поддержании ими высокой боевой готовности личного состава караулов, контроле за несением службы часовыми, оперативном реагировании на их доклады об обстановке на постах. Рекомендации, высказанные на сборах, претворяются в жизнь.

**Капитан Н. АГИШЕВ.**

## В ИНТЕРЕСАХ БОЕГОТОВНОСТИ

*Воины-специалисты, возглавляемые подполковником М. Шаком, оборудовали пульт для контроля за выполнением нормативов во время тренировок личного состава по сигналу сбора.*

На регистрирующие устройства пульта, установленного в помещении дежурного по части, поступает информация о прибытии офицеров и прапорщиков в подразделение, готовности к действиям солдат и сержантов, наличии транспорта и другая. При этом используются различные средства связи.

**Капитан П. ДУБ.**

# МАСТЕРСКАЯ ГОТОВИТСЯ К ВЫЕЗДУ

Своевременное и качественное обслуживание технических средств охраны, их ремонт в большой степени зависят от эффективного использования мастерской ИТСО.

Перед выездом мастерской для проведения регламента заместитель начальника штаба через старшего техника ИТСО роты уточняет сведения о состоянии технических средств, о случаях выхода из строя приборов, имеющих неисправности и т. п. Эти сведения очень важны при организации работ на выезде.

Заблаговременно, но не менее чем за пять дней до выезда совместно с заместителем начальника штаба мы разрабатываем план-задание на проведение ремонтных и регламентных работ. Его подписывает начальник штаба и утверждает командир части. После этого я, как начальник мастерской, организую подготовку к рейсу автомобиля: получаю со склада части необходимые материалы и запчасти, специальные ящики, переходные блоки ЗИПа, приборы и оборудование.

Но организация выезда — лишь одна сторона дела. Другая, не менее важная, — подготовить к регламенту личный состав подразделения, где намечено провести регламент или ремонтные работы. Для этого заместитель начальника штаба обязательно сообщает командиру подразделения сроки и цель прибытия мастерской, объем предстоящих работ на объекте, уточняет, надо ли привлекать личный состав, при необходимости дает указание провести подготовительные мероприятия, подобрать инструмент и т. д.

По прибытии мастерской в подразделение, как и положено, представляюсь командиру и докладываю ему о готовности младших специалистов. Вместе с командиром и старшим техником ИТСО обязательно уточняем в деталях все предстоящие операции, порядок допуска специалистов к местам работы и лишь после этого приступаем к выполнению намеченного.

Конечно же, качество любого регламента зависит от уровня технической подготовки и классовой квалификации младших специалистов.

Если среди них есть новички, к регламентам их готовлю заранее: привлекаю к работам при реконструкции запретных зон, ремонту техники и т. д. Вот и в очередной выезд в составе группы были молодые специалисты. Прежде всего я выяснил, кого какая работа больше интересует, словом, к чему душа лежит. Командир взвода прапорщик С. Воробьев и я,

как начальник мастерской, провели с ними дополнительные занятия. Причем уделили внимание каждому в отдельности, объяснили назначение и устройство некоторых приборов и блоков аппаратуры. В личных беседах выяснилось, что рядовой Г. Данцев лучше разбирается в электротехнике, чем в радиотехнике. Поэтому командир взвода провел с ним занятие по отработке правильного замера заземления линейной части противопобеговых систем, рассказал, как лучше произвести ревизию кабеля, какими приборами как пользоваться. Я, в свою очередь, занимался с рядовым Д. Ахмедшиным, который, наоборот, имеет больше склонности к радиотехнике. Мы, разумеется, разбирались с ним не всю имеющуюся у нас аппаратуру, а старались подробнее изучить систему «Ночь-12», технологию снятия параметров, правила пользования приборами.

Продумали с командиром взвода, кого из молодых специалистов прикрепить к опытным военнослужащим. Это помогает новичкам быстро осваивать весь процесс регламентных работ. При таком внимании к ним солдаты быстро пополняют знания. Примером может служить ефрейтор А. Лаушкин. За полтора года службы он стал специалистом 1-го класса.

Организуя выполнение регламента на объекте по каждому конкретному прибору, мы привлекаем специалистов строго выполняя приложенные к этим приборам технологические карты. В нашей части контроль за качеством выполнения регламентных и ремонтных работ осуществляет офицер-специалист, представитель штаба части. Если контроль за качеством работ офицер штаба части не осуществлял, то по их окончании командир подразделения обязательно пишет отзыв. Полученные параметры и характеристики, как и предусмотрено документацией, заносятся в формуляр аппаратуры, журнал учета регламентных работ и контроля технического состояния, а также в журнал учета ремонта технических средств охраны, который хранится в мастерской. Эти записи имеют определенную ценность, так как позволяют сделать хороший анализ работы аппаратуры и своевременно спланировать и провести текущий ремонт того или иного узла.

По возвращении мастерской в часть докладываю заместителю начальника штаба о выполнении плана-задания, обязательно подвожу итоги проведенного регламента, отмечаю все положительное, детально разбираю недостатки, допущенные промахи, организую техническое обслуживание материальной части.

Правильная плановая подготовка мастерской к выезду, своевременное обеспечение ее запасными частями и деталями, высокая квалификация всех специалистов, умение оказать помощь товарищу обеспечивают нормальную и эффективную работу мастерской на выезде.

**Прапорщик А. ПИСАРЕВ,**  
начальник мастерской ИТСО.



# САМОПОДГОТОВКА КУРСАНТОВ

## ПРАКТИКА ОБУЧЕНИЯ И ВОСПИТАНИЯ

■  
СТЕПЕНЬ ОБУЧЕННОСТИ КУРСАНТОВ УЧЕБНЫХ ПОДРАЗДЕЛЕНИЙ ЗАВИСИТ ОТ МНОГИХ ФАКТОРОВ, В ТОМ ЧИСЛЕ И ОТ УМЕЛО ОРГАНИЗОВАННОЙ САМОСТОЯТЕЛЬНОЙ РАБОТЫ.

■  
КАЧЕСТВО БОЕВОЙ СЛУЖБЫ ВЫШЕ В ТЕХ ПОДРАЗДЕЛЕНИЯХ, ГДЕ КОМАНДИРЫ ИСПОЛЗУЮТ ВСЕ ВОЗМОЖНОСТИ ДЛЯ СОВЕРШЕНСТВОВАНИЯ ПРОФЕССИОНАЛЬНОГО МАСТЕРСТВА ВОИНОВ.

■  
ВАЖНАЯ РОЛЬ В ПРАВОМ И ВОИНСКОМ ВОСПИТАНИИ ЛИЧНОГО СОСТАВА ОТВОДИТСЯ ПОЛИТИЧЕСКИМ ЗАНЯТИЯМ.

■  
КУРСАНТ РЕШИЛ ЖЕНИТЬСЯ... КОМУ ПРЕДЛОЖИТЬ РУКУ И СЕРДЦЕ, С КЕМ НАВЕКИ СВЯЗАТЬ СВОЮ СУДЬБУ? ЭТО НЕПРОСТЫЕ ВОПРОСЫ. И, РЕШАЯ ИХ, НЕЛЬЗЯ ОШИБИТЬСЯ.

Многие предметы приходится изучать курсанту учебного подразделения. Знания и навыки он приобретает на лекциях, семинарах, практических занятиях. Но немаловажную роль в отработке программы боевой и политической подготовки играет самостоятельная учеба.

Оговорюсь, что было бы неверно самоподготовку ограничивать лишь временем, указанным в расписании занятий. Наверное, правильнее было бы сказать, что это все время, которое тратит курсант, самостоятельно приобретая, углубляя, расширяя знания, умения, навыки.

Чтобы самостоятельная работа курсантов была целенаправленной, мы с первых дней учебы знакомим их с объемом материала по каждому предмету, который они должны усвоить, находясь в учебном подразделении, то есть: какие отработать нормативы, упражнения и к какому времени, в какой должности, когда и как стажироваться и т. д. Образно говоря, раскладываем по полочкам программу обучения. Это позволяет каждому курсанту знать, что от него требуется и к чему ему надо стремиться.

Несмотря на то, что большинство из них имеет среднее, среднеспециальное образование, достаточного опыта работы с первоисточниками, их конспектирования у них, конечно, нет. В приобретении этого опыта им помогают методические папки, где накапливается материал по методике работы над книгой, есть советы, как конспектировать текст, образцы конспектов по боевой и политической подготовке и т. д.

Все сказанное можно назвать организующим началом самостоятельных занятий курсантов. Разумеется, чтобы они шли эффективно, нужен не только контроль, но и помощь сержантов, командира взвода.

Ежедневно в расписании у нас предусмотрено два часа самоподготовки. Используются они, как правило, для отработки слабо усвоенных вопросов или для изучения некоторых теоретических положений тем предстоящих занятий. Что изучать, определяет командир роты или командир взвода, в зависимости от конкретно решаемых задач. Например, по тактико-специальной подготовке на плановых занятиях предстояло отработать в течение двух часов тему «Виды караулов и войсковых нарядов, их состав и назначение». Требовалось рассмотреть четыре вопроса: виды караулов и войсковых нарядов, их состав; права и обязанности лиц караулов и войсковых нарядов; внутренний порядок в караулах; проверка караулов, пароль, пропуск и отзыв.

Конечно, за два часа эти вопросы качественно не изучишь. Поэтому на самоподготовке я рассказал курсантам, а они законспектировали, какие бывают караулы и войсковые наряды, их состав и назначение, охарактеризовал внутренний порядок в караулах. Затем они самостоятельно по Уставу внутренних войск ознакомились с

обязанностями начальника караула, его помощника, разводящего, часового. Что же касается плановых занятий, то этим вопросам на них было отведено всего десять минут, остальное время курсанты тренировались в выполнении обязанностей указанных выше лиц караула.

То же самое было и накануне тактических занятий по теме «Отделение в обороне». На самоподготовке курсанты уяснили, что называется обороной, рассмотрели обязанности солдат, командира отделения в обороне, огневые возможности своего отделения и вероятного противника. Кроме того, я произвел боевой расчет отделения, назначил пулеметчиков, гранатометчиков, их помощников. Определил время для изучения обязанностей этих лиц, после чего решил с курсантами ряд вводных. Выяснив, что курсанты А. Матвеев, А. Аскольдов, А. Юдин неглубоко изучили некоторые вопросы, приказал командирам отделений дополнительно заниматься с ними. Таким образом, на плановое занятие курсанты пришли с определенным багажом знаний, который позволил им лучше усвоить основную тему.

Случается, что самостоятельные занятия с курсантами приходится организовывать раздельно. И, видимо, в этом нет ничего предосудительного, ведь уровень подготовки, способности усваивать материал у них неодинаковы. Одни, как говорится, все схватывают на лету, другим, наоборот, требуются неоднократные напоминания, повторения, тренировки. Таким приходится уделять больше внимания. Например, на контрольных занятиях при выполнении упражнения учебный стрельб курсанты В. Трошин и С. Абрамов получили лишь удовлетворительные оценки, а курсант О. Смирнов вообще не поразил ни одной цели. Это обеспокоило меня, и перед очередным выходом на стрельбище на самоподготовке я с ними занимался сам. К моему удивлению, обнаружил, что все они боятся выстрела, дергают за спусковой крючок. Не только в этот раз, но и в другие часы самоподготовки исправлял недостаток с помощью ортоскопа, стрельбы холостыми, учебными патронами. Затем они выполняли упражнение из малокалиберной винтовки на сокращенную дистанцию. В общем, пришлось немало потрудиться, пока, наконец, курсанты не научились вести огонь без промаха.

Практикуются индивидуальные задания, рассчитанные на более длительный срок. Так, чтобы подтянуть отстающих, совместно с сержантами определяю, какие темы, вопросы и к какому времени они должны изучить, какие отработать упражнения, нормативы. Сержанты контролируют выполнение заданий, помогают курсантам и словом, и делом: разъясняют, показывают приемы, подбирают литературу, пособия и т. п. Еженедельно при подведении итогов напоминают о необходимости выполнения задания к сроку.

С учетом успеваемости курсантов во

взводе созданы и функционируют группы, в которые входят: хорошо подготовленный курсант (он же старший), «средняк» и отстающий. Ставится задача: сначала слабоуспевающего довести до среднего уровня, потом обоим, ему и «средняку», выровняться с передовиком. Например, в группу курсанта Г. Барановича входили курсанты И. Сеницын и Ю. Кудрявцев. Курсант Баранович успевал на хорошо и отлично, курсанту Сеницыну плохо давались упражнения № 6 и 8 по физической подготовке, а курсант Кудрявцев слабо выглядел по всем предметам. Работали они так: Баранович помогал Кудрявцеву по физической подготовке, Сеницын разъяснял ему вопросы по тактико-специальной и инженерно-технической подготовке. Командир отделения помогал и Сеницыну, и Кудрявцеву.

Группы комплектуются курсантами из всего взвода. Это дает возможность при любой их занятости или отсутствии (болезнь, отпуск по семейным обстоятельствам и по другим причинам) хотя бы одному из группы быть на занятиях. А потом он содержание материала доводит до других. Таким образом удается восполнить пробел в знаниях у отсутствовавших.

Сложнее, чем наверстать упущенное по той или иной теме, бывает привить некоторым курсантам командирские качества и методические навыки, особенно отстающим. Но и в этом случае мы выходим из положения, разумно используя самостоятельную работу, помощь товарищей. Так, курсант Г. Губиев на первых порах испытывал серьезные затруднения в подаче команд, управлении строем отделения. Я порекомендовал сержанту А. Латаксу разработать задание курсанту Губиеву: вначале определить, какие команды он должен хорошо выучить и к какому сроку, потом научить его громко и четко подавать их. Курсант С. Еремееву посоветовал решить с Губиевым некоторые вводные по построению отделения. И только после того, как курсант Губиев выполнил задание, я сам проверил его знания. Отрадно отметить, что упорная самостоятельная работа принесла желаемые результаты: на стажировке курсант Губиев успешно справился с обязанностями командира отделения и на отлично окончил учебное подразделение. Сейчас о нем идут добрые вести из части.

Эффективность самостоятельных занятий курсантов значительно повышается, если во взводе, роте имеется хорошая учебная материально-техническая база. Сошлюсь на пример. Одно время, несмотря на все старания мои и сержантов, во взводе не было отличников по тактической подготовке. Хотя многие курсанты выполняли нормативы по этому предмету на высший балл, теоретические знания у некоторых были слабыми. Обучаемые не могли поставить четко боевую задачу, отдать боевой приказ, решать вводные и т. д., поскольку не видели перед собой мест-

339

ности, а абстрактного мышления им не хватало. Всякий раз в часы самоподготовки выдвигаться на местность не имело смысла, так как на это тратилось много времени. Где же выход? Мы его нашли: стали заниматься в классе по тактической подготовке на миниатюр-полигоне. Отрабатывали на нем вопросы по тактической, тактико-специальной подготовке, что резко повысило успеваемость курсантов. Достаточно сказать, что на выпускных экзаменах более 80 процентов из них получили отличные оценки по этим дисциплинам.

Кроме использования схем, плакатов, диаграмм и других наглядных пособий, мы практикуем на самостоятельной подготовке показ диафильмов, обсуждение методических статей из периодической печати, лучших конспектов курсантов. Это не только расширяет общий кругозор обучаемых, но и позволяет им углублять специальные знания, с большей отдачей учиться самостоятельно.

В заключение хотелось бы сказать еще вот о чем: в предэкзаменационный период во время самоподготовки у нас проводятся консультации по различным предметам. Участвуют в них и офицеры штаба, партполитаппарата, служб тыла части. Советы опытных офицеров помогли курсантам сосредоточить усилия на главном.

Минувший выпуск прошел у нас успешно: 80 процентов курсантов стали отличниками, все три отделения завоевали звания отличных. И этому во многом способствовала правильно организованная самостоятельная работа курсантов.

**Старший лейтенант В. ЗОКОЕВ,**  
командир учебного взвода.

**От редакции.** Пока материал готовился к печати, старший лейтенант В. Зокоев назначен на новую должность с повышением.

## ИСПОЛЬЗУЯ ВСЕ ВОЗМОЖНОСТИ

Наша рота выполняет задачу по обеспечению судебно-следственных процессов. Ежедневно на боевой службе задействована половина, а иногда и больше личного состава. Случаются и непредвиденные обстоятельства, требующие дополнительного выделения военнослужащих. Разумеется, мы стараемся качественно отрабатывать программу боевой и политической подготовки, но иногда дается это с большим напряжением.

В нынешнем году наша часть выступила инициатором социалистического соревнования во внутренних войсках. Это заметно повысило активность воинов, ответственность командиров всех степеней за боевую выучку подчиненных. Особый спрос, конечно, будет с нас, чьи подразделения носят звание отличных. Это касается в первую очередь меня, других офицеров роты, а также сержантов.

Чтобы повысить обученность личного состава, мы используем разные возможности. Прежде всего стремимся как можно эффективнее проводить занятия при выезде в учебный центр. В частности, утренняя физическая зарядка теперь больше похожа на урок физической подготовки: отрабатываются многие упражнения, в том числе в беге, на гимнастических снарядах, единой полосе препятствий. Причем каждый солдат, отделение, взвод занимаются тем, что необходимо им, чтобы догнать передовиков.

Активнее стали проходить и часы спортивно-массовой работы (два раза в неделю, по вторникам и четвергам). Основные усилия направляем на выработку физической выносливости у солдат, сержантов, прапорщиков. Если раньше в планах предвыходных и выходных дней у нас преобладали соревнования на лично-командное первенство по шахматам, шашкам, домино, то теперь это состязания по военно-прикладным видам спорта: стрельба из малокалиберной винтовки на сокращенные дистанции, переноска раненых, оказание первой помощи пострадавшему на поле боя, при стихийных бедствиях, эстафетный бег, кроссы, марш-броски и т. п. Пользу от таких тренировок трудно переоценить еще и потому, что на плановых занятиях не приходится тратить много времени на изучение тех вопросов, которых касались раньше. Следовательно, появилась возможность глубже раскрыть тему, прочнее усвоить ее.

Хорошим подспорьем в боевом обучении воинов служат попутные тренировки как в плановые часы занятий, так и в другое время: отрабатываются слабо усвоенные приемы, закрепляется тот или иной материал. Оговорюсь, что попутными тренировками нельзя увлекаться, в противном случае на них тратится время плановых занятий, что весьма нежелательно. Поэтому всякий раз, планируя в расписании попутные тренировки, я конкретно указы-

ваю, за какое время и что надо отработать.

Так, в учебном центре взвод выходит на тактическое поле (это занимает примерно минут 20—25) для отработки темы «Отделение в наступлении». Если хорошенько подумать, то это время можно продуктивно использовать для попутных тренировок. В частности, потренировать военнослужащих по тактической подготовке в отработке нормативов № 7 и 8, по ЗОМП № 4, 8 и т. п.

Иногда необходимость в дополнительном времени для тренировок возникает и по другим причинам. Однажды при проведении контрольных занятий по физической подготовке во взводе лейтенанта В. Сигарева я заметил, что многие военнослужащие укладывались в норматив по бегу на пределе своих возможностей. И хотя взвод в целом получил положительную оценку, она была, прямо скажем, неустойчивой. Вывод напрашивался сам: нужны дополнительные занятия с личным составом по кроссовой подготовке. Но где взять время? Стали выкраивать его на полевых занятиях. Широко практиковались марш-броски при следовании на занятия и обратно, кроссы в предвыходные и выходные дни. Использовали городской стадион, пятачок во дворе части.

А вот другой пример. Из гимнастических снарядов в казарме у нас только перекладина, зато есть гири, штанга, патронные ящики для выработки у солдат мускульной силы, так необходимой им при выполнении гимнастических упражнений. И мы разумно используем эти возможности. Проводим тренировки, состязания по подтягиванию и переноске тяжестей. И когда выезжаем в учебный центр, то большинство военнослужащих в состоянии освоить упражнения на всех снарядах.

На мой взгляд, попутные тренировки — это не только отработка тех или иных приемов по пути на занятия и обратно. Например, такие строевые приемы, как хождение строевым шагом, начало и остановка в движении, повороты на месте, надевание и снятие головных уборов, исполнение строевых песен, выход из строя, подход к начальнику и отход от него, мы отработываем при различных построениях, передвижениях по территории городка. Конечно, это не занятия по строевой подготовке, но добиваясь четкого исполнения требований Строевого устава необходимо в любом случае.

Думается, и командирам взводов нужно при составлении конспектов занятий предусматривать попутные тренировки. Правда, шаблона тут не должно быть, все зависит от того, где и какие предстоят занятия, каков метод их проведения и т. д. Если изучаются поражающие факторы ядерного оружия и занятия проводятся в классе, тут вряд ли придумаешь попутную тренировку. Да она, наверное, и не нужна. И совершенно неоправданно будет

не потренировать личный состав в надевании и снятии противогазов на месте, в движении, если предстоит отработывать норматив по надеванию ОЗК, а к месту занятий надо идти 10—15 минут и обратно столько же. Вот почему при утверждении конспектов занятий требую от командиров взводов указывать, когда и какие попутные тренировки (если это не определено в расписании) они намерены проводить.

В роте капитана С. Хантиля (я служил раньше в ней заместителем командира роты по политической части) делали так. Уезжают солдаты в плановый караул, иногда на весьма длительное время, так мы инструктируем начальника караула, не только как организовать боевую службу, но и что изучить за это время по боевой подготовке, какую учебно-материальную базу взять с собой. Например, планируем отработать нормативы по огневой подготовке № 12, 13, 15, значит, надо иметь учебные автоматы, учебные патроны. А на тренировке по нормативам ЗОМП № 1, 2, разумеется, не обойтись без противогазов и респираторов. То же и при изучении нормативов № 1, 2, 6, 7 по тактико-специальной подготовке, некоторых тем по политической подготовке.

Высокие социалистические обязательства, взятые личным составом роты на этот год, заставили офицеров и сержантов больше заботиться об успеваемости каждого военнослужащего. Порой некоторые сержанты, да и командиры взводов рассуждали примерно так: «Один-два неуспевающих солдата во взводе погоды роте не сделают», — и не уделяли им должного внимания.

Теперь с подобными рассуждениями мы мириться не можем.

О необходимости улучшить индивидуальное обучение воинов недавно вновь шел разговор на открытом партийном собрании. На нем выступили и офицеры-коммунисты, и сержанты-комсомольцы. Мнение было единодушным: слабоуспевающих в роте не должно быть. А поскольку они есть и, к сожалению, не единицы, работу с ними нельзя откладывать в долгий ящик. И мы ее наладили. В частности, я, заместитель командира роты по политической части, командиры взводов беседовали с каждым отстающим в учебе солдатом, сержантом, уточнили, в чем они чувствуют себя неуверенно, в какой помощи нуждаются. Кто бы, по их мнению, мог ее оказать наиболее эффективно.

Рота выполнила обязательства за зимний период обучения. Но нерешенные вопросы у нас остались и на сегодня. Имеются и объективные трудности: уволились в запас наиболее подготовленные воины, на смену им пришли молодые солдаты. С ними придется немало поработать, чтобы они стали вровень с другими.

Старший лейтенант А. ЛАГОДА,  
командир роты.

333

## ОБУЧАЯ — ВОСПИТЫВАТЬ

Ежегодно два раза в роту прибывают молодые солдаты, разные по уровню военной подготовки, физическому развитию, общему кругозору. И прежде всего сержантам предстоит немало потрудиться, чтобы новички заняли достойное место в строю.

Я начинаю свое знакомство с ними с познавательной беседы. Стараюсь сделать это в первые дни, когда солдаты откровеннее, говорят о себе, ничего не тая, и хорошее и плохое. По мере адаптации в роте они находят товарищей, присматриваются к поступкам и поведению сослуживцев, анализируют их, делают выводы. А через неделю-две становятся более сдержанными в беседах, уходят от ответов на прямые вопросы, если они касаются их самих или друзей.

Так, пришли в отделение молодые воины В. Мазур и Н. Земцев. Поговорив с Мазуром, я узнал, чем он занимался дома, где работал, кто родители и т. д. Кроме того, встретился с командиром отделения, у которого рядовой Мазур был на учебном пункте. В частности, выяснил, что он слабо успевал по огневой, строевой и физической подготовке, нередко был невнимателен на занятиях. Но стоило его похвалить за что-то, тут же менялся, проявлял усердие в учебе. Это я и использовал в дальнейшей работе с ним. Помнится, заступил с рядовым Мазуром в суточный наряд. Службу он нес старательно, хотя и не все у него получалось. Но я похвалил его. И в последующем не забывал отмечать успехи.

При более внимательном наблюдении за рядовым Земцевым заметил, что он быстро схватывает материал, легко усваивает его, но ленится в учебе, требует постоянного контроля. Следовательно, ему нельзя прощать даже мелких нарушений. Поэтому, когда я второй раз увидел, что рядовой Земцев неряшливо одет, не отреагировал на мое первое замечание, то объявил ему наряд вне очереди. И хотя после этого поведение его улучшилось, на занятиях он по-прежнему был пассивен. Через некоторое время я снова побеседовал с ним. Разговор зашел о доме, друзьях, о том, пишут ли ему родные. На вопрос, почему он без достаточного желания выполняет свои обязанности, рядовой Земцев не ответил. Тогда я написал заметку в боевой листок о халатности в службе рядового Земцева. И это возымело действие: он стал постепенно исправляться. Правда, требовательности к нему не ослабляю и теперь.

Немало пришлось поработать и мне, и активистам с обоими новичками, чтобы подтянуть их в учебе. Например, рядовой Мазур боялся выстрела, закрывал глаза при ведении огня, дергал за спусковой крючок. Тренировал его в стрельбе холостыми патронами попеременно с учебными, приучал к выстрелу. В строевой подготовке ему трудно давались повороты в движении. Я не раз объяснял ему порядок выполнения этого приема, показывал его вначале по разделениям, медленно, потом в темпе. К тренировкам переходил только тогда, когда убеждался, что он хорошо усвоил прием.

У рядового Земцева хуже обстояло с гимнастикой: никак он не мог подтянуться на перекладине хотя бы три-четыре раза. Вначале отработывал с ним подготовительные упражнения в поднятии тяжестей, развитии брюшного пресса и другие, затем приступил и к занятиям на гимнастических снарядах.

Большую помощь молодым воинам оказывали опытные товарищи — агитатор ефрейтор Ш. Абдурахманов, ефрейтор В. Шуть, рядовой В. Дубровский и другие. Например, рядовой А. Гудым не раз занимался с Земцевым по отработке нормативов по ЗОМП. Общие усилия в конечном счете сделали свое дело: оба они заняли достойное место в строю.

На каждом занятии я организую соревнование по нормативам. Зная уровень подготовленности каждого солдата, помогаю выбрать соперника. Итоги подвожу по окончании боевой службы и занятий, так что ежедневно все знают результаты своего труда, успехи и недостатки.

Личный состав в этом году взял высокие социалистические обязательства: мы решили стать отличным отделением. А это значит нам надо трудиться с еще большей отдачей. В частности, закрепить у всех солдат знания по огневой, тактической подготовке, общевойсковым уставам. Чаще контролировать рядового Дубровского, который нередко нарушает форму одежды. В общем, работать есть над чем, но уверен, мы выполним социалистические обязательства.

**Сержант Н. ОМАРДИБИРОВ,**  
командир отделения.

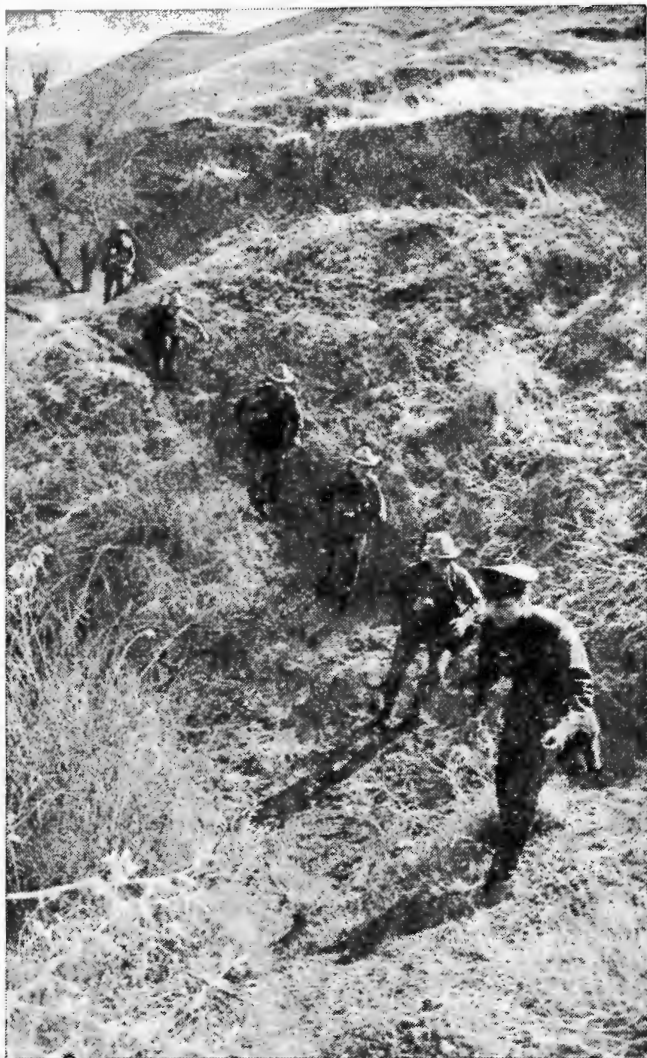

**В** полном разгаре летняя боевая учеба. Днем и ночью в классах, в поле, на спортивных площадках, стрельбищах, в учебных центрах солдаты, сержанты, прапорщики и офицеры совершенствуют свое профессиональное мастерство, физическую и психологическую закалку, так необходимые им для успешного выполнения служебно-боевых задач как в мирное, так и в военное время.

На снимках: Идут тактические занятия. На переднем плане на дистанции кросса молодой политработник лейтенант А. Славгородский.

Кто быстрее? Полосу препятствий преодолевают отличник боевой службы, боевой и политической подготовки ефрейтор М. Алиев и его соперник по социалистическому соревнованию рядовой Б. Гарасим.

Командир батальона майор Н. Киселев стрельбой очередной смены доволен.

В условиях, максимально приближенных к боевым.

Умело передает свои знания подчиненным командир передового отделения сержант В. Воронцов (на снимке слева).

Фото прапорщика А. Александрова.





# ДНИ УЧЁБЫ ЖАРКИЕ



# ПОЛИТЗАНЯТИЯ И ВОИНСКОЕ ВОСПИТАНИЕ

Политические занятия. Речь идет о солдатской чести и совести. Слушатели единодушны: устав надо строго соблюдать всегда и везде.

Немало делают руководители групп, чтобы изучаемый материал глубоко проник в сознание воинов, превратился в их личные убеждения.

Шла беседа по теме «Советский воинский коллектив. Ответственность военнослужащих за поддержание уставных взаимоотношений в коллективе». Один за другим солдаты отвечали на поставленные вопросы, спорили, доказывали, отстаивали свои суждения. При каждом обращении к аудиторией руководитель занятия старался встретиться взглядом с ефрейтором С. Усмановым, пытаясь тем самым как бы привлечь слушателя к общему заинтересованному разговору. Но время шло, а Усманов продолжал отмалчиваться. Поблагодарив очередного слушателя за содержательное выступление, пропагандист спросил: а как понимает этот вопрос ефрейтор Усманов?

Последовало молчание.

Офицер предложил ему зачитать статьи 2, 4 Устава внутренней службы и статью 3 Дисциплинарного устава Вооруженных Сил СССР и прокомментировать их содержание. Зачитав их, Усманов сказал:

— Понимаю так, что каждый из нас в ответе за всех и все за каждого, что без соблюдения уставных норм взаимоотношений между военнослужащими воинский коллектив не может быть крепким.

— Ну, а как же соотноси это правильное понимание положений уставов с вашим поведением? — вновь последовал вопрос. Реплика привлекла внимание всей группы. Возникшее на некоторое время напряженное ожидание разрядил член бюро ВЛКСМ роты ефрейтор А. Соляков:

— Я представляю себе дело так: Усманов нарушил устав, полагая, что все обойдется, никто не узнает о его проступке. Но ведь факт не перестает быть фактом, если даже о нем и никто не знает. Речь идет о солдатской чести и совести. Ответ тут может быть только один: устав надо строго соблюдать всегда и везде, а не только на глазах у командира.

Осудили поведение Усманова и другие сослуживцы, пристыдили его, а заодно и других, склонных к отступлению от традиций советского войскового братства.

Несомненно, занятие достигло цели, стало уроком настоящей принципиальности в оценке отрицательных проявлений со стороны некоторых военнослужащих. И что особенно важно, устами самих слушателей развенчивалось ложное понимание войскового товарищества. На этом занятии в ткань повествования руководи-

теля и слушателей логично вплетались конкретные примеры из жизни воинов. Пропагандист умело направляя беседу в нужное русло, помогал слушателям глубже осмысливать уставные положения, яснее увидеть тесную взаимосвязь дружбы и товарищества с боевой готовностью.

Можно сказать, что в целом солдаты и сержанты живут дружно, опытные помогают молодым овладеть оружием, военной техникой, изучать уставы, постигать секреты мастерства боевой службы, преодолевать трудности воинской жизни. И все же нет-нет да и возникают между отдельными солдатами трения, отклонения от уставных норм взаимоотношений. Ни один из таких фактов не остается без внимания командиров и общественности. Во весь голос говорится о них и на политзанятиях.

В числе лучших руководителей групп политзанятий у нас старший лейтенант И. Рыженков. На занятиях он обстоятельно разъясняет слушателям заветы Владимира Ильича Ленина, сущность воинского долга, раскрывает социально-политический, нравственный и правовой характер норм законов, военной присяги и уставов, используя при этом конкретные факты из жизни подразделения, анализирует причины и возможные последствия тех или иных отступлений военнослужащих от требований воинской дисциплины и службы. Умелой постановкой вопросов, непринужденной обстановкой он побуждает слушателей к активному обсуждению темы.

Вот только один пример из практики пропагандистской работы И. Рыженкова.

Недавно уволился в запас Советской Армии бывший заместитель командира взвода старший сержант И. Орлов. К концу службы он стал отличником боевой службы, боевой и политической подготовки. А ведь воинское становление его поначалу шло не гладко. Наблюдались равнодушие к службе, нерасторопность в исполнении распоряжений, пассивность на занятиях. В кругу сослуживцев он высказывал сожаление, что не сбывлась его мечта служить в воздушно-десантных войсках.

Из индивидуальных бесед с Орловым пропагандист узнал, что до призыва на военную службу тот увлекался спортом, много читал, сознательно и целеустремленно готовил себя к тому, чтобы стать десантником. Выяснилось и то, что Орлов в прошлом не знал о внутренних войсках,

а значит, и не имел представления о их роли и месте в составе Вооруженных Сил СССР.

Начал И. Рыженков с того, что подобрал и порекомендовал Орлову прочитать несколько книг о внутренних войсках, помог ему спланировать их чтение, периодически интересовался его мнением о прочитанном. Близилась беседа в группе по теме «Гордиться службой во внутренних войсках, беречь и умножать их славные боевые традиции». Пропагандист предложил слушателю подготовиться к занятию выставку литературы о внутренних войсках и сделать ее краткий обзор. Орлов с увлечением взялся за дело, добросовестно выполнил поручение, за что получил высокую оценку руководителя группы.

На каждом занятии Рыженков стремился вовлечь слушателя в обсуждение рассматриваемых вопросов, используя при этом различные методические приемы: предложения прокомментировать то или иное положение присяги, уставов, высказанную другим слушателем или руководителем занятий мысль, оценить свой или сослуживца поступок.

Так постепенно под влиянием политической учебы, индивидуальной работы, практического выполнения задач боевой службы Орлов все глубже осознал, как важны для Советского государства задачи, которые возложены на внутренние войска, и для успешного их решения воину внутренних войск нужны такие же высокие морально-боевые качества, что и в любом другом роде войск.

Сферы приложения сил пропагандистов для воинского воспитания солдат, сержантов в процессе политзанятий безграничны. Практически оно осуществляется в ходе отработки всех тем учебного плана. Но особенно широкие возможности для этого представляются, когда в содержании темы предусматривается освещение ленинских заветов, требований Коммунистической партии, Конституции СССР, присяги и уставов, а также Министра внутренних дел СССР, начальника внутренних войск.

Важно, чтобы слушатели не только усваивали изучаемый материал, но и глубоко осознали социальную сущность предъявляемых к ним требований, их необходимость, стремились бы активно совершенствовать в себе высокие морально-боевые качества.

Но, к сожалению, еще не все руководители групп умеют эффективно использовать политическую учебу в этих целях. Некоторые сбиваются на просветительство, не могут тесно увязать теорию с практикой, с жизнью и задачами воинов. Далеко не каждый способен полно и убедительно высветить политические, нравственные и правовые основы советской воинской дисциплины, идейные, социально-политические аспекты формирования в воинском коллективе взаимоотношений, основанных на дружбе и товариществе.

Работа с руководителями групп — предмет нашей постоянной заботы. В дальнейшем улучшении качества их учебы мы видим прямой путь к повышению влияния политических занятий на состояние воинской дисциплины и боевой службы, боевой подготовки личного состава, на все стороны его жизни. Это тем более необходимо еще и потому, что состав пропагандистов пополнился молодыми, еще не опытными офицерами. Контроль за практическим проведением ими занятий каждый раз убеждает в том, что с ними надо, не жалея сил и времени, работать индивидуально, особенно когда тот или иной из них отсутствовал на инструктивном докладе или семинаре.

Вот тому пример. На семинаре по теме «Вооруженные Силы СССР — надежный страж мирного созидательного труда советского народа, оплот мира и социализма. Задачи личного состава в новом учебном году» лейтенант А. Провоторов не был. А мы упустили это из виду. Не контролировал как следует его подготовку к занятиям и заместитель командира роты по политчасти. В итоге проведенное им занятие изобиловало общими рассуждениями, было оторвано от жизни и задач подразделения. Мы изыскали возможность провести его повторно, сделав соответствующие для себя выводы.

В интересах дальнейшего повышения роли политзанятий в воинском воспитании личного состава руководителям групп за последнее время были прочитаны лекции: «Правовое регулирование советской воинской дисциплины», «Педагогические основы комплексного подхода к морально-политической и психологической подготовке советских воинов», «Соотношение методов убеждения и принуждения в воспитательной практике командиров и политработников», «Содержание и задачи морально-политической и психологической подготовки личного состава». В них анализировался передовой опыт работы по воспитанию у солдат и сержантов чувства воинского долга, активной жизненной позиции в службе и поведении, любви к командиру, к службе во внутренних войсках, бдительности и дисциплинированности. Говорилось не столько о том, что надо делать, но главным образом как делать, какими методическими приемами, при которых слово пропагандиста доходило бы до ума и сердца слушателей, будило в их сознании высокие чувства и помыслы, направленные на образцовое выполнение задач боевой службы, боевой и политической подготовки, воинского долга перед Родиной.

Участники одного из сборов прослушали доклад командира части «О путях и задачах повышения действенности политзанятий в воинском воспитании личного состава», обзор новинок художественной и военно-мемуарной литературы, книг на военно-патриотическую тему.

Капитан А. ВЛАСОВ.

## ВОССТАНОВЛЕНИЕ В УЧЕБНОМ ЗАВЕДЕНИИ

В соответствии с Законом СССР «О всеобщей воинской обязанности» за лицами, призванными на действительную срочную военную службу в период обучения их в учебных заведениях, при увольнении в запас сохраняется право быть восстановленными на том курсе учебного заведения, на котором они учились до призыва. Их увольнение производится приказом командира части на общих основаниях в соответствии с приказом Министра обороны СССР. При условии их безупречной

Рядовые И. Корольков и В. Сулейманов просят разъяснить им порядок и сроки увольнения в запас военнослужащих, призванных на действительную военную службу в период обучения их в высших и средних специальных заведениях.

На вопрос отвечает полковник М. Ковалев.

службы решением командира части эти военнослужащие могут быть уволены в запас в числе первых, но не ранее объявления приказа Министра обороны СССР об очередном увольнении в запас военнослужащих, выслуживших установленные сроки действительной срочной военной службы.

Следует также иметь в виду, что решением Министерства высшего и среднего специального образования СССР студентам высших и учащимся средних специальных учебных заве-

дений, призванным в Вооруженные Силы СССР, предоставляется академический отпуск на период прохождения службы. Этот отпуск заканчивается по истечении одного месяца со дня постановления уволенного в запас на воинский учет в военкомате по месту жительства. Солдаты и сержанты срочной службы, уволенные в запас из Вооруженных Сил СССР, не позднее этого времени должны обратиться в свое учебное заведение с заявлением о продолжении учебы.

## ЗНАТЬ, ЧТОБЫ ДЕЙСТВОВАТЬ

Военным издательством Министерства обороны СССР выпущен сборник «Политические занятия: содержание, организация, методика» (Вып. 3. М.: Воениздат, 1984. 111 с.) под редакцией генерал-майора Н. Шапалова. Авторами статей являются опытные командиры, политработники, квалифицированные пропагандисты. Они обобщают передовую практику политических занятий, рассказывают о путях повышения их эффективности, дают рекомендации по методике проведения. Большое внимание уделено усилению влияния политической учебы на состояние боевой готовности и воинской дисциплины.

Книга рассчитана в основном на руководителей групп политических занятий, командиров, политработников, партийный и комсомольский актив. С пользой для себя прочитают ее помощники руководителей групп и все слушатели. К примеру, знакомясь со статьями «Политическим занятием — высокую эффективность», солдаты и сержанты

Старший лейтенант Ю. Иванов просит рассказать, какую методическую литературу, вышедшую в последнее время, можно было бы использовать руководителям групп при подготовке к политзанятиям.

еще глубже, отчетливее уяснят современные требования Коммунистической партии к идейной закалке воинов, ту огромную роль, которую политические занятия играют в формировании идейно-политических, морально-боевых и психологических качеств. Статья поможет слушателям осознать необходимость повышения теоретических знаний и применения их на практике.

Материалы сборника доходчиво раскрывают положения о том, что значит для советского воина обладать коммунистическим мировоззрением, быть пламенным патриотом и убежденным интернационалистом. В них разъясняется, как усвоение на политических занятиях ленинских идей, положений Конституции СССР, решений съездов партии, пленумов ЦК КПСС способствует выработке патристических и интернационалистических взглядов, чувства личной ответственности за надежную защиту Советской Родины и всего социалистического содружества. Материалы сборника также по-

могут воинам в овладении контрпропагандистскими навыками.

Помощникам руководителей групп политических занятий, комсомольским активистам книга облегчит выбор форм и средств дифференцированного подхода к слушателям, поиск путей усиления влияния политической учебы на дисциплину воинов.

Поучительный опыт, полезные рекомендации содержатся в статье, посвященной политчасу как важной форме политической учебы, которая используется на тактических учениях, в период полевых выходов, когда нет возможности проводить двухчасовые занятия.

В целом методическое пособие, бесспорно, является хорошим подспорьем в деятельности руководителей групп политических занятий, их помощников, организаторов и слушателей политической учебы, партийного и комсомольского актива.

Полковник А. ЕВСЕЕВ.

# Открытый урок для лейтенанта Филоненко

336

Совершенствование теоретической и методической подготовки руководителей групп политических занятий всегда в центре внимания политработников, пропагандистов, партийных организаций. О том, как с этой целью используются открытые уроки, рассказывается в предлагаемом материале.

Вот уже год как он — лейтенант. С первых же дней с увлечением окупился Юрий Филоненко в боевую службу. Чувствовал, что энергии в избытке — училище закончил успешно, да и о профессии офицера мечтал со школьной скамьи. Правда, еще мало было опыта, но он заметно пополнялся с помощью командиров роты, батальона, других офицеров. Все вроде бы складывалось как нельзя лучше. И первые итоговые занятия принесли взводу твердые хорошие оценки, и на служебных совещаниях несколько раз отмечались добросовестность и старательность молодого лейтенанта. Казалось бы, что еще нужно. Но склонного по натуре к самоанализу офицера многое не устраивало. В частности, одолевали сомнения в своих способностях проводить политические занятия так, как это делают передовые пропагандисты части.

Каждому рассказу, беседе предшествовала большая и серьезная подготовка. Руководитель старался выполнять все рекомендации, полученные на семинаре, использовать методические приемы, рекомендованные старшим инструктором пропаганды. Но тем не менее от занятий не испытывал полного удовлетворения: слушатели особой активности не проявляли, не чувствовалось, что они захвачены изучаемым материалом. И казалось порой лейтенанту, что знания, которые он отдает солдатам, просачиваются словно сквозь сито...

Как же достичь активного восприятия темы группой? Как добиться, чтобы изучаемый материал глубоко, в максимально возможном объеме проникнул в сознание воинов, превращался в их личные убеждения? Не раз задумывался над этим Филоненко. Ответ искал в практической работе: старался подбирать побольше интересных фактов и цифр, как можно популярнее излагать содержание темы, во время рассказа, чтобы «включить» активность аудитории, часто ставил вопросы перед слушателями. И все-таки желаемого эффекта не получалось.

Как-то после очередного занятия поделился наиболее с опытным пропагандистом майором В. Кайденко. Долго они

тогда беседовали. Речь шла об ораторском искусстве и о том, что оно — результат большого труда. Говорили об умении подбирать факты, о методических приемах устной пропаганды.

— Побывайте на политзанятиях у старшего лейтенанта Ковалева, — посоветовал майор, — постарайтесь вслушаться, всмотреться, как он проводит занятия, как добивается контакта, если хотите, слитности с аудиторией. А потом мы обсудим, что надо сделать, чтобы и вам приблизиться к такому уровню.

Но главное, Кайденко смог убедить лейтенанта Филоненко в необходимости постоянно, упорно учиться у лучших руководителей групп. В части немало грамотных пропагандистов, их опыт скрупулезно изучается и обобщается, доводится до всех офицеров. Активно используются в последнее время для обучения методическому мастерству и открытые уроки.

...Поздоровавшись со слушателями, руководитель группы занял место за столом. Уточнил, все ли на месте, поинтересовался настроением, а сам про себя отметил, что все постепенно сосредоточились и готовы приступить к занятиям. Но пропагандист не торопится переходить к теме. В течение нескольких минут он обменивается с воинами мнениями по поводу событий последних дней.

Аудитория тут же оживляется. У слушателей группы давно выработалась привычка регулярно читать газеты, слушать радио, смотреть телепередачи. Во многом это заслуга старшего лейтенанта О. Ковалева, который в своей работе неуклонно руководствуется ленинским положением о том, что государство должно сознательно масс, оно сильно тогда, когда массы все знают, обо всем могут судить и идут на все сознательно. Накануне солдаты посмотрели телепередачу «Время», ознакомились с информацией центральной печати, прослушали радиовыпуск последних известий. И теперь каждому хотелось высказаться. Но минуты, отведенные на это по традиции, истекли.

Названная пропагандистом тема, к изучению которой сегодня приступают воины, не была для них неожиданностью. Зара-

нее зная, что речь пойдет о советском воинском коллективе, слушатели уже частично познакомились с рекомендованной офицером художественной, военно-мемуарной литературой. Продумали они по заданию руководителя и примеры, иллюстрирующие коллективизм и дружбу советских людей, войсковое братство, чувство локтя, взаимопомощь вооруженных защитников Родины в мирные годы и в дни военных испытаний.

В аудитории воцарилась обстановка, которая обычно сопутствует напряженной работе мысли, наиболее глубокому и объемному восприятию поступающей информации...

«Как бы поступил дальше я? — спрашивал себя лейтенант Ю. Филоненко, присутствовавший на занятии. — Наверное, добившись такого внимания слушателей, немедленно перешел бы к рассмотрению первого вопроса. Прочитировал первоисточники, сказал о роли дружбы и коллективизма в советском обществе и, как рекомендовано методическим пособием, остановился на особенностях воинского коллектива...»

Но уже через несколько минут, окунувшись в атмосферу, созданную в аудитории О. Ковалевым, понял, что ошибался и что его, Филоненко, вариант снизил бы интерес слушателей к материалу, ослабил у воинов напряженное ожидание нового, неизвестного, а в худшем случае и оставил бы их равнодушными.

Тем временем в затемненную ленинскую комнату магнитная запись донесла песню из далеких фронтовых лет. На экране сменяли друг друга кадры диафильма из истории внутренних войск, посвященные борьбе с буржуазными националистами в первые послевоенные годы на территории Прибалтики и Западной Украины.

Остановив звукозапись, руководитель повел рассказ о том, как в ночь на 2 июня 1946 года бандиты в глухом населенном пункте совершили нападение на местных жителей. Поднятая по тревоге группа лейтенанта Маштакова настигла бандеровцев на рассвете. Преследуя их, рядовые Ю. Кириллов и А. Юрин попали в засаду. Выстрелы раздавались со всех сторон. Кириллов был ранен в ногу, но продолжал отстреливаться из автомата. Александр тем временем перевязал ему рану. Потом они сменили позицию и снова открыли огонь. Метками выстрелами сражен один, второй, третий бандит... Но силы неравные: двое против двадцати! Тяжело ранило Юрина. Кончились патроны. У воинов осталась единственная граната. Ее они беггли для себя.

Обнявшись в последний раз, воины-чекисты лежали на траве. Бандитское кольцо сомкнулось. Посчитав солдат убитыми, враги подошли к ним вплотную. Раздался оглушительный взрыв... Так героически погибли два солдата, сохранив верность Родине, долгу, солдатской дружбе.

Погас экран. Около трех минут занял рассказ руководителя группы вместе с демонстрацией диафильма, а Филоненко показалось, что времени прошло значительно больше. Он сам вместе с другими слушателями был под глубоким впечатлением увиденного и услышанного.

Тем временем старший лейтенант Ковалев, не давая слушателям расслабиться, не теряя минуты, одно за другим стал рассматривать положения темы. Он словно перелистывал страницы знакомой всем книги, которую вновь раскрыли, чтобы освежить знания, — настолько понятен и доходчив был излагаемый материал, настолько легко и быстро он запоминался.

...Есть у старшего лейтенанта Ковалева блокнот, или, как он его называет, личный дневник пропагандиста. Здесь собраны высказывания классиков марксизма-ленинизма об искусстве пропагандистского мастерства. Размышляя, как те или иные рекомендации использовать в условиях своей группы, офицер делает пометки в особой графе. На опыте он убедился, что успех в раскрытии любой темы политических занятий зависит не только от идейно-теоретического уровня руководителя, его навыки излагать материал в тесной связи с жизнью, но и от способов разъяснения того или иного вопроса. Именно поэтому завет В. И. Ленина о необходимости уметь «наилучшим образом повлиять на данную аудиторию, делая для нее известную истину возможно более убедительной, возможно легче усвояемой, возможно нагляднее и тверже запечатлеваемой», пропагандист считает одним из важнейших в своей работе.

Хорошо зная общеобразовательный уровень, степень теоретической подготовки слушателей, Ковалев, готовясь к каждому занятию, всегда старается построить его так, чтобы рассказ не стал информацией о том, что воины уже знают, а обязательно в чем-то убедил, оставил определенный след, изменил, если это необходимо, мнение аудитории.

...Близился к концу первый час занятий, но слушатели вместе с руководителем продолжали напряженно работать. Учитывая особенность молодежной аудитории, офицер, как и всегда, широко использовал меткое слово, яркое сравнение, остроумное высказывание, чтобы облегчить усвоение узловых моментов, терминов, теоретических формулировок. По живой реакции на эмоциональную речь пропагандиста чувствовалось, что воины в приподнятом настроении и всецело поглощены рассказом.

Вместе с группой теперь активно работал и лейтенант Филоненко. Прибыв на занятие как наблюдатель, он невольно включился в него сначала как слушатель, но потом, спохватившись, стал составлять подробный конспект методических приемов, которыми столь умело пользовался его сослуживец.

33X

Делая пометки в тетради, Филоненко мысленно прокручивал уже прошедшее по этой же теме занятие в своей группе. Теперь он начал понимать, почему так быстро притупляется и рассеивается внимание его слушателей. Почему всегда со скучным и бесстрастным лицом воспринимает рассказ рядовой Н. Вафин, с трудом вникают в суть рассматриваемых вопросов рядовые Х. Попеску и Н. Перетятко, никогда не изъявляет желания принять участие в разговоре рядовой А. Варламов.

А старший лейтенант Ковалев продолжал урок. При переходе от одной части выступления к другой, но не реже чем через семь-десять минут, он всякий раз поновому переключал внимание слушателей. Продуманно использовал пропагандист с этой целью в сочетании со словом наглядные пособия, звукозапись, классную доску.

Рассказ руководителя не носил назидательного характера. Офицер вместе со слушателями старался творчески осмыслить насущные проблемы, высказать собственное отношение к теме, то, что выношено, обдуманно, подсказано знанием жизни, напряженной работой.

Умело использовал пропагандист в ходе занятия также сравнения, сопоставления и противопоставления. Он предложил военнослужащим вместе с ним порассуждать, что такое повиновение и исполнительность, какие общие черты у явлений, определяемых этими словами, в чем их различие.

В разговоре пожелали принять участие все без исключения. Рядовые С. Громов, Е. Киселев, дополняя друг друга, уверенно, своими словами отвечали на вопросы, поставленные руководителем, и тут же для иллюстрации приводили примеры из жизни взвода. Речь пошла о тех «мелочах», которые, как правило, приводят к нарушениям дисциплины.

А когда, увлекшись, некоторые выступающие стали критиковать отдельных сослуживцев, со стороны можно было подумать, что идет хорошо подготовленное комсомольское собрание. Но это только на первый взгляд. Ковалев сохранял за собой инициативу в разговоре, вовремя направлял его в необходимое русло, умело вплетая разъяснение уставных положений.

Пропагандиста всегда радует горячность, эмоциональность слушателей. Ведь это значит, что разговор по теме глубоко волнует их, воспринимается всем сердцем.

Но минутная стрелка неумолимо отсчитывает время, и Ковалев хорошо знает, что, какой бы удачной ни была та или иная часть занятия, он не имеет права выводить ее за рамки предварительного расчета ни на минуту. Хотя, как и любой другой опытный руководитель, старший лейтенант всегда предусматривает три-четыре минуты резервных на каждый час и уже в ходе занятия использует их по своему усмотрению.

Наблюдая за тем, как Ковалев умело

завершает рассмотрение того или иного вопроса, грозившее уже затянуться, Филоненко пометил у себя в тетради, что надо будет обязательно проконсультироваться у старшего товарища, как научиться чувствовать на занятии каждую минуту. У него самого, как ни старался, времени то не хватало и приходилось занимать часть перерыва, комкая последние вопросы, то, наоборот, оставалось пять-десять минут, которые он с трудом, да и не очень-то умело пытался хоть чем-нибудь заполнить...

При изучении любой темы Ковалев широко использует художественную литературу. Руководитель на практике убедился, что она, активно воздействуя на сознание воинов, помогает им глубже понять жизненный материал, развивает у них эстетическое отношение к действительности.

Вот и сегодня в подкрепление разговора по теме занятий пропагандист кратко, но живо и эмоционально рассказал о единборстве командира артвзвода лейтенанта Кузнецова и его боевых товарищей с танками, ярко описанном Ю. Бондаревым в романе «Горячий снег». Привел примеры подвига девушек-зенитчиц из повести Б. Васильева «А зори здесь тихие...» и мужества команды эсминца «Сообразительный» из «Севастопольской хроники» П. Сажина.

Затем, еще раз отметив, какие требования предъявляются к морально-боевым качествам советского воина, на примере рядового Задорожного из повести В. Быкова «Третья ракета» показал, к каким трагическим последствиям привела нечестность и трусость солдата, по вине которого в неравном бою погибли его товарищи.

Однако, как и всегда, пропагандист не ограничился перечислением примеров, а своими комментариями подвел слушателей к выводу, что советский солдат всегда должен помнить о высокой ответственности защитника Родины перед своим народом, своими боевыми товарищами.

Немало интересного и полезного почерпнул для себя лейтенант Ю. Филоненко в ходе того занятия. Когда оно закончилось, поспешил поделиться своими впечатлениями с Ковалевым. Но был удивлен, что сам старший лейтенант не считает, что рассказ прошел без сучка и задоринки. Руководитель хоть и был всецело поглощен раскрытием темы, все же от его взгляда не скрылись и некоторые шероховатости. Ито он и предложил Ю. Филоненко подробно проанализировать при совместной подготовке к следующему занятию.

— Вижу, что открытый урок удался, — прервал беседу пропагандистов зашедший в ленинскую комнату майор В. Кайденко. — Требуется ли в чем моя помощь, или разберетесь самостоятельно?

И, получив утвердительный ответ, сообщил Филоненко, что обязательно придет на занятия по следующей теме к нему в группу.

Майор О. ВОЛКОВ.

# КУРСАНТСКИЕ НЕВЕСТЫ

Майор Н. Минко в статье «Курсант решил жениться...» [1984, № 11] затронул весьма актуальные вопросы. Поэтому не случайно она нашла широкий отклик читателей. Как в редакцию, так и в адрес автора поступили письма, сообщения. Ниже публикуется их обзор с комментариями нашего корреспондента.

Начальник политического отдела Новосибирского высшего военного командного училища МВД СССР полковник С. Мухаметшин проинформировал редакцию, что выступление майора Н. Минко вызвало живой интерес у офицерско-преподавательского состава и у курсантов. По рекомендации политического отдела училища на всех курсах проведена разъяснительная работа по статье. Она изучена с офицерами кафедр марксизма-ленинизма, партийно-политической работы, педагогики и психологии, а также с командирами и политработниками подразделений. Затем состоялся разговор в курсантских взводах. Он помог выявить слабые места в работе школы молодой семьи, действующей в училище на третьем и четвертом курсах. В ее программу внесены некоторые уточнения.

Публикация майора Н. Минко не осталась незамеченной и в Харьковском высшем военном училище тыла МВД СССР. Об этом сообщил начальник политического отдела полковник В. Харьков. Статья обсуждалась в курсантских коллективах с участием офицеров подразделений и кафедр. Разговор был продолжен на занятиях курса «Основы нравственного и эстетического воспитания». И здесь учебная программа с учетом пожеланий курсантов существенно дополнена.

Кстати, в откликах из училищ называлось много других мероприятий, призванных помочь курсантам в создании и укреплении семьи, а также интересные формы работы с женатыми курсантами и их женами. В частности, в Орджоникидзевском высшем военном командном Краснознаменном училище имени С. М. Кирова МВД СССР традиционными стали устный журнал «Любовью дорожить умеете», собрания жен курсантов выпускного курса. Как отметил начальник политического отдела полковник Л. Муравьев, в воспитании курсантов активно участвуют сотрудники бюро ЗАГСа района. Мероприятия сопровождаются показом документальных и художественных фильмов по проблемам семьи и брака. Командиры и политработники подразделений училища регулярно бывают в семьях курсантов, с иногородними

ведут переписку. Вопросы семейных отношений обсуждаются на вечерах вопросов и ответов, причем с женатыми курсантами они обычно организуются отдельно.

В отклике из Пермского высшего военного командного училища МВД СССР сообщается, что для курсантов старших курсов разработана программа лектория «Семья и личность офицера внутренних войск МВД СССР». Предусмотрено изучение некоторых тем, раскрывающих сущность брачно-семейных отношений в социалистическом государстве, ознакомление курсантов с психолого-педагогическими, этическими и нравственными аспектами супружеской жизни, формирование у них правильных взглядов на взаимоотношения с девушками, женами.

К этой работе теперь активнее привлекаются высококвалифицированные специалисты: врачи, педагоги, психологи, социологи, юристы, что заметно повышает ее качество. Кафедрой партийно-политической работы, педагогики и психологии разработаны лекции по воспитанию у курсантов установок на создание семьи. Все это позволяет в определенной мере предостеречь их от необдуманных решений в выборе спутницы жизни.

Статья Н. Минко «Курсант решил жениться...» послужила толчком для активизации работы в этом направлении и в Саратовском высшем военном командном Краснознаменном училище имени Ф. Э. Дзержинского МВД СССР. В курсантских подразделениях состоялись дискуссии «Курсантские невесты», «Жена — боевая подруга». Обсуждение проблемы вылилось в интересную дискуссию, в которой сталкивались подчас разные точки зрения, например, по таким вопросам: «Как вы относитесь к любви с первого взгляда?», «Верите ли вы в прочность брачного союза, когда муж и жена подолгу в разлуке?», «Кто у вас в семье «голова»? и т. п.

По предложению преподавателя кафедры партийно-политической работы, педагогики и психологии лейтенанта С. Богданчикова было проведено анкетирование курсантов разных курсов. Участники его, по желанию, могли не называть себя, что

обеспечило бóльшую открытость. Анализ ответов на поставленные вопросы дает любопытную информацию.

К примеру, более половины курсантов первого и второго курсов написали, что они о браке вообще пока не задумываются. Кстати, это отвечает и действительно положению дел: среди первокурсников в училище нет семейных, на втором курсе их 11 человек. Для трех процентов первокурсников и примерно шести процентов второкурсников, как выяснилось, перспектива обзавестись семьей вполне реальна.

Около 25 процентов воспитанников училища двух младших курсов высказались решительно против вступления в брак не только во время учебы, но и в первые несколько лет офицерской службы. Аргументы в защиту столь категорического утверждения приводились различные. Среди них и такие: создание семьи связано зачастую с бытовыми, материальными и другими трудностями, которые глава семейства — лейтенант, тем более курсант, не в состоянии преодолеть успешно. Так стоит ли, рассуждают некоторые авторы ответов на анкету, не обеспечив тылы, обрекать и себя, и избранницу на всевозможные лишения? Может, лучше подождать немного с принятием такого ответственного решения? Ведь молодожены не всегда будут иметь возможность не разлучаться, постоянно быть вместе, а это дополнительная почва для возникновения между супругами трений, разногласий, отчужденности, что может поколебать устои даже очень прочного семейного союза.

Надо полагать, что подобный взгляд на проблему, хоть и страдает присущим мо-

лодости максимализмом, в основе своей вполне резонен. Во всяком случае безоговорочно отметить его не следует. Обзаводясь семьей, курсант должен отчетливо видеть во всей полноте, что за проблемы ожидают его. И не только знать о сложностях, но и быть уверенным, что они ему, его молодой жене по плечу.

В анкетах приводились поучительные примеры, когда, казалось бы, большая любовь не выдерживала проверку трудными испытаниями. Так, автор одного из ответов напомнил случай с бывшим сержантом К. Отличник учебы, командир передового отделения, он до сих пор, по-видимому, носит в сердце рану, нанесенную любимой. К. женился за два года до выпуска. Свою избранницу знал сравнительно недолго. Броская внешне, модная, она быстро сумела увлечь парня. Согласившись стать женой, однако, не ложелась поехать с мужем в Саратов, осталась у родителей на Украине заканчивать учебу в вузе. Супруги виделись только во время каникул. Когда же выпускник училища приехал, чтобы забрать жену и направиться с ней к месту службы, та объявила, что подает на развод.

Не менее грустная история несколько лет назад приключилась с курсантом И. Он познакомился в поезде с красивой девушкой. Не задумавшись и как следует не изучив подругу, вскоре предложил ей руку и сердце. А через несколько месяцев курсант И. подал заявление на развод. Любовь с первого взгляда растаяла, и супруг, к немалому своему удивлению, сумел рассмотреть многие серьезные недостатки в характере и поведении избранницы.

Капитан С. Уткин с семьей.



Возможно, приведенные примеры — исключения из правил, но, к сожалению, скоропалительные браки встречаются не так уж редко. Пусть их единицы, но ведь от этого не легче тем, кто по неопытности, легкомыслию совершил ошибку!

И еще на одну деталь при этом хотелось бы обратить внимание — на неумение молодых прислушаться к советам старших. Ведь если бы женихи — сержант и курсант, о которых шла речь выше, вняли наставлениям родителей, командиров, кто был против их поспешных браков, им не пришлось бы так горько расплачиваться за свои ошибки.

У курсантов старших курсов в отличие от младших товарищей взгляды несколько иные. Достаточно сказать, например, что на выпускном курсе 25 процентов из них уже имеют семьи. Причем большинство женились в последний год учебы, что, по мнению офицеров политического отдела, говорит о весьма положительной тенденции.

Командир одной из рот выпускников Саратовского высшего военного командного училища капитан А. Крюков назвал еще немало своих воспитанников, наметивших создание семьи сразу же после окончания училища. Значит, эта проблема объективно возникает за время учебы примерно у трети курсантов. Не считаться с такой статистикой нельзя.

Именно поэтому в училище подготовке курсантов, особенно последних курсов, к созданию семьи уделяется должное внимание. Здесь регулярно работает лекторий нравственного воспитания, проводятся вечера вопросов и ответов.

Как свидетельствуют ответы на анкету, многие курсанты, особенно недавно женившиеся, считают, что они мало информированы о супружеской жизни, о том, как строить взаимоотношения в семье и т. д. Высказывались пожелания, чтобы политработники, клуб больше вникали в нужды женатых, помогали им в решении бытовых вопросов, устраивают жен на работу, детей — в ясли, детсады и т. п., получении таких, например, знаний: как расходовать деньги в семье, распределять обязанности между супругами по уходу за ребенком и пр. Предлагалось организовать по некоторым темам практические занятия, скажем: «Мы идем в гости», «Мы встречаем гостей», «Конфликтная ситуация в семье, как погасить пожар ссоры?» и другие. Согласимся, все это далеко не праздные вопросы, и совсем не случайно их поднимают курсанты. Думается, в Саратовском, да и других училищах учтут эти пожелания.

Обращаясь к авторам критических высказываний, видимо, следует подчеркнуть и вот какую мысль. Курсант, собирающийся стать семейным человеком, конечно, вправе рассчитывать на помощь. Однако ему надо прежде всего не забывать о своем долге перед семьей, о том, что, наде-

вая кольцо на палец любимой, он как бы включает ее в орбиту своей деятельности, а потому несет за нее полную ответственность. С этого момента для него нет «твоих» и «моих» забот, а есть «наши общие», и решать их им обоим.

Что же касается молодой супруги будущего лейтенанта, то она должна твердо усвоить себе, что быть женой военного человека тяжело вдвойне. Им предстоит пройти тернистый служебный и жизненный путь. А чтобы легче было мужу в дороге, жена должна быть ему надежной опорой. Только при этом условии будут и лад и склад в семье, и успехи мужа в службе.

В подтверждение этого хотелось бы привести строчки из письма Сергея и Людмилы Уткиных. Они направили его автору статьи «Курсант решил жениться...» майору Н. Минко после того, как познакомились с материалом, в котором шла речь об их семье.

С разрешения авторов письма и адреса приводем текст с небольшими сокращениями.

«Уважаемый Николай Семенович, здравствуйте. Прочитали Вашу статью и не могли не откликнуться на нее. Спасибо Вам, что вспоминаете нас добрым словом. Спасибо за участие в нашей судьбе.

Мы и в настоящее время на Урале. Все у нас хорошо, как и прежде. Только радости прибавилось: у нас уже трое ребятшек — два сыночка и доченька. Родина их всех — уральская земля. Здесь, как видите, «хороший урожай» на детей.

Климат в этих местах суровый. Но дети, на радость нам, растут крепенькими, не болеют. Старший, Руслан, пойдет скоро в школу. Мариночке — пять лет. Дениске — два годика.

Мужу недавно присвоено капитанское звание, он повышен в должности. Я работаю медсестрой в больнице. У нас все идет нормально, даже замечательно. Мы счастливы, заняты настоящим делом, воспитываем детей. Стараюсь во всем понимать мужа и помогать ему в силу своих возможностей.

Еще раз спасибо. Спасибо за то, что нам верите.

По поручению семьи Уткиных — Людмила.

Самые искренние, добрые пожелания шлет Вам Сергей. Извиняется, что не написал сам: он, как всегда, загружен делами».

К письму была приложена фотография. На ней вся семья Уткиных. А на обороте, видимо, рукой старшего сына неровным почерком написано: «Папа пришел со службы».

По отзывам командиров, капитан Уткин — перспективный офицер, у которого впереди еще много служебных дорог. И нет сомнения, что рядом с ним всегда и везде будет его семья. От всей души пожелаем супругам Уткиным хорошей службы, большого счастья.

В. СЕДОЙ.



## СТРЕЛЬБА В ЛЕСУ

Применять оружие в лесистой местности не так просто: лес затрудняет движение, снижает его темп, ограничивает маневр, усложняет ориентирование, наблюдение и ведение прицельного огня. Военнослужащим, как правило, приходится действовать в пешем порядке вдоль дорог, просек или идти по азимуту, преодолевать лесные завалы, выбирать огневые позиции в таких местах, где в одном направлении лес может быть редким, в другом — густым, в третьем — иметь просеку.

Поэтому обучение приемам стрельбы в лесу представляет определенную сложность. Обычно оно организуется на одном из учебных мест во время стрелковой тренировки. Чтобы занятие прошло поучительно, руководителю накануне следует изучить учебные и методические пособия, меры безопасности. На стрельбище (в стрелковом городке) или вблизи расположения подразделения на участке, где имеется лес, устанавливаются мишени, готовятся наиболее характерные места для стрельбы из-за различных укрытий, на деревьях (желательно высоких) оборудуются одна или две круглые площадки с опорой на ветки. На крупных сучьях stools устраиваются сидения для стрелка. Целесообразно места для стрельбы на высоких деревьях дублировать на высоте примерно одного метра от земли — для наибольшей наглядности при изучении приема.

Рис. 1. Стрельба с ветвей дерева.



Начиная обучение, командир отделения ориентирует подчиненных на местности, вводит их в тактическую обстановку, максимально приближенную к той, в которой воичы несут бревенную службу.

Затем останавливается на особенностях стрельбы в лесу. В частности, указывает, что она ведется на небольшие дальности, цели появляются на ограниченное время и скрываются внезапно. Широко применяется стрельба из-за деревьев. Часто огонь ведется как с места, так и в движении, по звукам или путем прочесывания отдельных участков леса. В лесу сильное эхо от выстрелов, лучше слышимость звуков, что затрудняет определение места, откуда стреляют, и дальности до цели на слух. Внезапное и кратковременное появление целей, преимущественно на близких дальностях, требует скоростной стрельбы.

Далее сержанту необходимо пояснить подчиненным и показать стрельбу из автомата с близкого расстояния по внезапно появляющейся цели. Для этого занять ранее подготовленное место и, подав команду на показ мишени, поразить ее. Убедившись, что обучаемые поняли порядок действий, перейти к тренировке. Показ целей осуществлять по заранее установленным сигналам. Одна мишень, например, может появляться из-за пня, другая — из-за дерева или кустов и обозначаться с помощью усилителя «выстрелами». Обучаемые тренируются в уничтожении целей.

Руководитель поясняет, что в зависимости от условий и обстановки огонь может вестись из следующих положений: лежа с руки и упора, с колена, стоя из-за укрытия. И хотя стрельба из этих положений, в том числе и из-за стоящих деревьев, трудности не представляет, сержанту целесообразно показать с кратким пояснением эти приемы. При этом обратить внимание обучаемых на то, что расположение стрелка при ведении огня из-за де-

Рис. 2. Ведение огня с площадки в обхват дерева.

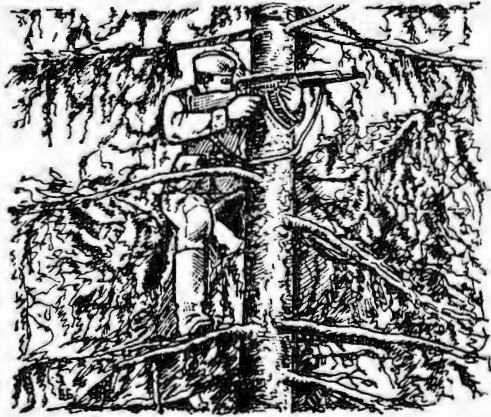

# ПО ПЛАНОВОМУ

рева зависит от толщины его ствола: из-за толстого дерева обычно стрельбу ведут с правой стороны. Если ствол тонкий, огонь можно вести и в обхват дерева руками.

Обучение стрельбе в лесу на ходу по неподвижным и появляющимся целям имеет ряд методических особенностей по сравнению с аналогичными темами по огневой подготовке. Здесь необходимо учить воинов ведению прицельного огня на дальности свыше 150 метров с короткой остановки и на ходу, навскидку, на близких расстояниях — направленной стрельбе, упреждению «противника» в открытии огня и укрытию за стволами деревьев.

Показав, как правильно занимать места для стрельбы и использовать естественные укрытия, сержант распределяет солдат парно, с интервалом 3—4 шага. Подав команду на движение, следит, чтобы воины передвигались ускоренным шагом от одного дерева к другому, а с появлением целей (устанавливаются заранее мишени — два пулемета) принимали устойчивое положение для стрельбы и немедленно открывали огонь.

Продвигаясь вперед, солдаты по командам и самостоятельно определяют направления и места расположения целей (могут устанавливаться мишени, обозначающие бегущих стрелков), тренируются в стрельбе по ним холостыми патронами.

В этих условиях большое значение приобретает взаимная страховка. Потому командир отделения напоминает подчиненным, что, если первый солдат в паре, обнаружив «противника», открывает огонь по нему, то второй действует в качестве наблюдателя и, подстраховывая напарника, находится в готовности к немедленному поражению новых целей.

Прежде чем перейти к обучению подчиненных ведению огня с площадки или ветвей дерева (см. рис. 1 и 2), руководителю надо рассказать и показать, как удобнее взбираться на него. Для этого берется небольшая металлическая кошка с привязанной к ней веревкой. Кошка забрасывается на ветви и зацепляется за них, после чего по натянутой веревке можно влезть на дерево. Затем веревка подбирается и привязывается к стволу.

Продемонстрировав этот прием, руководитель распределяет обучаемых на группы по два-три человека, указывает каждой из них приспособления и места для стрельбы и подает команду занять их. Проверяет, как подчиненные изготавливаются к стрельбе, маскируются.

Обучение личного состава стрельбе в лесу целесообразно проводить в комплексе с отработкой других тем. Можно в конце занятия выполнить из малокалиберной винтовки заранее разработанные упражнения в стрельбе с дерева и по целям, расположенным на деревьях, строго соблюдая меры безопасности.

Полковник Н. КИСЕЛЕВ.

Тема «Боевая служба караула по плановому (сквозному) конвоированию» отрабатывается на трех занятиях в каждом периоде обучения.

На первом, двухчасовом, можно рассмотреть учебные вопросы: 1. Боевая служба караула в начальном пункте маршрута. 2. Боевая служба караула в пути следования, на обменных, конечных пунктах и с прибытием в начальный пункт. 3. Действия караула при происшествиях.

Цель — совершенствовать знания и практические навыки военнослужащих в роли начальника караула и его помощников.

Руководства и пособия: Устав внутренних войск, приказы по боевой службе, план охраны.

Материальное обеспечение: предписание начальника караула; маршрутное расписание, бланки путевой ведомости, путевого журнала, квитанционной книжки; образцы заявок на прицепку специального вагона к пассажирскому поезду и экипировку, санитарную обработку вагона, бланки перевозочных требований — накладных (форма № 2), продовольственный аттестат, меню-раскладка, а также удостоверения на право розыска, макеты личных дел на осужденных, выписки из передаточных документов и бумага — по 2 листа на обучаемого. Кроме того, макеты запрещенных предметов и манекены — для отработки нормативов.

Занятия проводятся в классе и в учебном городке боевой службы.

Руководитель проверяет наличие личного состава, внешний вид. Объявив тему, цель, учебные вопросы и порядок их отработки, он задает обучаемым несколько вопросов по теме. Например: состав, вооружение караула по плановому (сквозному) конвоированию; порядок и последовательность его подготовки к боевой службе и т. п.

Уточнив ответы, руководитель приступает к изучению первого учебного вопроса. Он показывает и разъясняет документы, с которыми приходится иметь дело на службе начальнику караула.

Затем рассматривается последовательность работы начальника караула. Руководитель объясняет, что караул, получив приказ, под командой начальника следует в пункт приема подследственных (осужденных), а первый помощник начальника караула с двумя караульными и имуществом караула — на станцию для подготовки специального вагона к их посадке.

По прибытии в пункт приема (СИЗО), подчеркивает он, начальник караула представляется ДПНСИ, предъявляет предписание и удостоверение личности и организует сдачу ему оружия и предметов снаряжения личного состава, участвующего в

# ЖЕЛЕЗНОДОРОЖНОМУ МАРШРУТУ

приеме и обыске подследственных (осужденных), затем тщательно осматривает помещения, в которых предстоит их принимать и размещать после обыска. Руководитель показывает правильное оформленное личное дело на осужденного.

Важный момент — расстановка личного состава для приема и обыска осужденных. Целесообразно поэтому с помощью проинструктированных накануне военнослужащих показать, как это делается практически, и каждому поставить боевую задачу. Руководитель в роли начальника караула показывает, как надо уточнять по личным делам и информации органа-отправителя характеристики осужденных с целью правильного распределения их по камерам. Обращает внимание на то, что прием осужденных осуществляется только по личным делам на каждого, отмечает особенности и последовательность приема осужденных различных категорий (женщины, мужчины, больные и т. д.) и действия военнослужащих при обнаружении запрещенных предметов и ценных вещей.

Для закрепления материала руководитель задает несколько контрольных вопросов, например: что разрешается иметь осужденным при себе? Какие из них подлежат изоляции при конвоировании? Как поступает начальник караула, если личные дела оформлены неправильно и т. д.?

Можно выдать обучаемым бланки расмотренных документов для тренировки в их заполнении.

Затем рассматривается порядок доставки охраняемых к месту погрузки. Предварительно начальник караула уточняет у коменданта парка место стоянки вагона и отдает распоряжения помощнику получить ключи от дверей и камер, принять и осмотреть вагон, обеспечить погрузку, размещение имущества и продовольствия.

Некоторые особенности конвоирования и посадки осужденных в специальный автомобиль, а затем в спецвагон целесообразно повторить путем опроса обучаемых и решения вводных у макета.

Вводные могут быть такие:

«При выводе осужденных один из них, ударив часового, бросился в сторону».

«При высадке осужденных неизвестный бросил им сверток».

«Во время конвоирования осужденных от спецавтомобиля на них напали неизвестные с целью расправы».

При решении вводных используется схема расположения часовых и других лиц караула и маршрута движения к месту стоянки автотранспорта. Вводные предлагаются всем обучаемым, затем один из них действует в роли начальника караула.

Рассматривая посадку в спецвагон, руководитель должен показать, в какой последовательности начальник караула запол-

няет путевую ведомость, как группирует личные дела осужденных в порядке очередности по пунктам их сдачи. Он обращает внимание на то, что, проверив караул, его начальник докладывает дежурному по части о готовности к следованию по маршруту.

Рассмотрение первого учебного вопроса заканчивается кратким разбором действий обучаемых.

**Второй учебный вопрос** отрабатывается в учебном городке.

Руководитель с заранее проинструктированными помощниками показывает порядок и последовательность выставления часовых у камер вагона. Сначала при нормальном варианте службы, потом при усиленном, а в период сдачи (приема) осужденных на обменном пункте, кроме того, — снаружи вагона и в тамбуре. При этом подчеркивается, что один из помощников начальника караула постоянно находится в коридоре, контролирует службу часовых и следит за исправностью решеток, дверей и запоров, пресекая малейшие нарушения установленного режима.

Отметив, что смена часовых на постах у камер производится, как правило, через два часа, а время их выставления определяется графиком несения боевой службы, руководитель, используя показчиков (помощников) в роли часовых, демонстрирует последовательность действий начальника за 15 минут до смены: проверяет готовность очередных караульных к заступлению на посты, ставит каждому из них боевую задачу (на какой пост и для чего заступить, на что обратить особое внимание, порядок применения оружия, поддержания связи с начальником караула). Показывает, как начальник караула делает отметку о смене часовых в путевой ведомости и проводит боевой расчет. После этого организуется тренировка.

В зависимости от числа обучаемых можно указать (обозначить) 2—3 учебных места. Например, одно у специального вагона — по подготовке очередной смены на посты и постановке боевой задачи, второе — в вагоне, у камер, где следует отработать порядок выставления часовых, а третье — около камеры, где подробно рассматриваются последовательность ее приема и осмотра, техника вывода из нее осужденного. Руководят подгруппами назначенные руководителем офицеры или прапорщики. Смена мест — по его команде. Делается частный разбор.

Руководитель добивается, чтобы обучаемые твердо уяснили порядок работы начальника караула перед прибытием поезда на обменный пункт. Он объясняет и показывает, как начальник караула сосредоточивает в ближайшие к рабочему тамбур камер осужденных, подлежащих сдаче (используются указки), готовит доку-

менты, освобождает 1—2 камеры для приема осужденных и ставит караулу боевую задачу для действий на обменном пункте.

Используя помощников, офицер показывает, как с прибытием поезда на обменный пункт начальник караула выходит для встречи с начальником встречного караула, прибывшим на обменный пункт, как расставляет часовых, а после взаимной проверки предписаний и удостоверений личности, информации о характеристике принимаемых (сдаваемых) осужденных начальники караулов производят прием (сдачу) осужденных (используются указы).

Потренировать обучаемых технике приема (сдачи) осужденных и личных дел на них с последующей проверкой каждого по справке личного дела можно на 2—3 учебных местах. А подводя итоги, показать, как по окончании приема и сдачи оба начальника расписываются в путевых журналах приема (сдачи) конвоируемых, указывая свою должность, звание, фамилию и номер служебного предписания.

Важно рассмотреть последовательность действий начальника караула по прибытии в конечный пункт планового маршрута — сообщение коменданту парка спецвагонов (дежурному по части) о количестве доставленных по категориям осужденных и направлениях следования, подготовка осужденных и сдача их по прибытии караула для приема, оформление документа на прицепку к пассажирскому (почтово-багажному) поезду спецвагона и его санитарную обработку.

Разбираются и особенности подведения итогов боевой службы с личным составом за передний путь, и последовательность подготовки к приему осужденных для конвоирования в обратный, организация мероприятий по плану политической работы и отдыха личного состава, порядок приема осужденных от караула на обменном пункте, оформление путевого журнала и путевой ведомости и убытия в обратный путь.

Надо обязательно показать сначала на схеме, а затем, используя помощников, действия начальника караула по прибытии поезда на вокзал: организацию высадки осужденных, их охрану и конвоирование к спецавтомобилю, осмотр камер, уборку вагона и сдачу его коменданту парка.

Практически это можно отработать на двух учебных местах, где каждый обучаемый должен побывать в роли начальника караула. На первом учебном месте — тренировка в высадке осужденных, организации их конвоирования (используются указы); на втором — осмотр камер (или отработка норматива по обыску помещений).

Смена учебных мест — по команде руководителя. После этого следует подвести итоги и перейти к **третьему учебному вопросу.**

Руководитель объясняет, что действия личного состава караула при происшествиях четко определяются боевым расче-

том. Поэтому он прежде всего рассматривает действия при побеге осужденного из спецвагона во время движения поезда, акцентируя внимание обучаемых на таких моментах, как остановка поезда стоп-краном при получении сигнала «Побег», подъем караула «в ружье», усиление охраны камер, установление фамилии, примет бежавшего, организация преследования бежавшего резервной группой под руководством первого помощника.

Руководитель напоминает, что начальник караула производит пересадку осужденных в неповрежденные камеры, а помощников по бега изолирует в малые и обеспечивает дальнейшее выполнение задачи. На первой же станции он направляет командиру своей или ближайшей части (внутренних войск) донесение о побеге, органам транспортной милиции — информацию о бежавшем с указанием фамилии и примет бежавшего и о принятых мерах.

Затем изучаются действия начальника караула при нападении на караул с целью освобождения осужденных.

Руководитель предлагает обучаемым решить в роли начальника караула несколько вводных, например:

«Время 23.00. В пути часовой ефрейтор Кулабиев заметил, что осужденные взломали дверной замок в крайней камере и пытаются проникнуть в тамбур. Часовой с трудом удерживает дверь».

«При выходе осужденных из вагона один из них задерживается в тамбуре».

«Время 1.00. При выводе осужденных из вагона на обменном пункте один из них бросился под вагон».

«На одной из стоянок неизвестному удалось открыть выходную дверь, проникнуть в тамбур и напасть на часового. В ближайшей к выходу камере осужденные сломали замок и пытаются высочить в коридор».

Методика решения вводных такая же, как и при отработке первого учебного вопроса.

Кроме того, решаются вводные на действия начальника караула и всего личного состава при пожаре, стихийном бедствии и других чрезвычайных обстоятельствах.

В ходе занятия можно отработать целиком или по элементам некоторые нормативы по тактико-специальной подготовке, например: проведение неполного обыска, обыск помещения (камер) и т. п. При этом активно используется материальное обеспечение (макеты запрещенных предметов, манекены, указы и т. д.).

В заключительной части занятия руководитель делает разбор. Он напоминает тему, цель и учебные вопросы, указывает на положительные стороны и недостатки, отмеченные в ходе занятия, и дает задание на самостоятельную работу, напоминает обучаемым, что на втором и третьем занятиях они будут участвовать в групповых упражнениях по данной теме.

Подполковник М. УРАЗБАЕВ.

# ОЧИСТКА ВОЙСКОВОГО СТРЕЛЬБИЩА

Очистка стрельбища может быть сплошной и выборочной.

**СПЛОШНАЯ** производится в конце зимнего и летнего периодов обучения, а также в другие сроки по распоряжению старшего начальника и командира части. При этом должны быть осмотрены: мишенное поле, рубежи открытия и прекращения огня, распределительные колодцы, места занятий (тренировок), участковые пункты управления, пункты боепитания, тыловой район стрельбища и вспомогательные помещения. Сплошная очистка организуется начальником учебного центра (стрельбища) и осуществляется под его непосредственным руководством. Для этой цели по указанию командира части выделяются необходимые силы и средства. Воинские подразделения, привлекаемые для очистки, прибывают на стрельбище под руководством командиров, которые после получения инструктажа от начальника учебного центра (стрельбища) несут полную ответственность за выполнение установленного порядка и качество очистки, соблюдение мер безопасности.

**ВЫБОРОЧНАЯ ОЧИСТКА** производится перед стрельбами и, как правило, после окончания их на отдельных участках, направлениях ведения огня и в тире военнослужащими (под командой руководителя стрельбы) тех подразделений, которые выполняли упражнение. В некоторых случаях она может осуществляться под руководством начальника учебного центра (стрельбища).

Перед началом работ начальник учебного центра (стрельбища, руководитель стрельбы) инструктирует личный состав о порядке поиска неразорвавшихся гранат, боевых патронов и других взрывоопасных предметов, о соблюдении мер безопасности при обращении с ними. Он определяет порядок очистки, начало и конец работ, руководит действиями личного состава.

Территория, подлежащая очистке, разбивается на полосы, границы их обозначаются ясно видимыми предметами (вехами). На всю глубину полосы устанавливаются исходные, промежуточные и конечные рубежи, по которым контролируется движение подразделения. Оно начинается с исходного рубежа по команде (сигналу) руководителя. Солдаты развешиваются в цепь с интервалом до 5 м при осмотре открытой местности, до 2 м — при осмотре местности, покрытой густой травой, мелким кустарником. За цепью движутся подносчики (6—8 человек). Они должны

341  
иметь указатели (вехи с красными флажками) для обозначения неразорвавшихся гранат и других взрывоопасных предметов, тару (ящики, носилки и т. п.) для переноски боевых патронов и стреляных гильз. В составе этой группы находятся врач (фельдшер) и санинструктор или 1—2 санитаря с необходимым медицинским инвентарем (имуществом). Обнаружив неразорвавшуюся гранату или другой взрывоопасный предмет, военнослужащий останавливается, докладывает об этом командиру, на расстоянии 0,5 м от предмета выставляет указку (веху) и продолжает движение в цепь. Найденные боевые патроны и стреляные гильзы укладываются в тару и сдаются подносчикам.

**Категорически запрещается трогать неразорвавшиеся гранаты, запалы, средства имитации и другие взрывоопасные предметы, заряжать оружие найденными боевыми и холостыми патронами.**

Командиры подразделений при осмотре местности и помещений обязаны вести точный учет боевых патронов (кем, каких и сколько найдено), проверять их сдачу, следить, чтобы у солдат не оставалось боевых (холостых) патронов, стреляных гильз, гранат, запалов и других взрывоопасных предметов. О результатах очистки территории руководитель докладывает по команде.

По окончании очистки стрельбища составляется акт, в котором названы подразделение, участвующее в работе, фамилии офицеров, возглавляющих ее; количество найденных неразорвавшихся гранат, боевых патронов и гильз. Кроме того, указывается, что сделано с неразорвавшимися взрывоопасными предметами, кому переданы патроны и гильзы. Первый экземпляр акта представляется в службу вооружения части, куда переданы боеприпасы и стреляные гильзы, второй — хранится у начальника учебного центра (стрельбища).

Неразорвавшиеся гранаты, другие взрывоопасные предметы после повторного осмотра их специалистами по распоряжению командира части уничтожаются путем подрыва в день обнаружения специально подготовленными военнослужащими под руководством начальника инженерной службы (офицера саперного подразделения). Если какой-то предмет уничтожить не удалось, его местонахождение ограждается и устанавливается указатель.

Боевые патроны и пиротехнические средства сжигаются под руководством начальника службы вооружения части. Уничтожение другим способом запрещается.

После уничтожения взрывоопасных предметов, боевых патронов и пиротехнических средств составляется акт, в котором указывается: кто руководил работами, наименование и количество уничтоженных предметов, расход взрывчатых веществ и средств взрыва. Затем руководитель делает запись в книге учета подрывных работ.

Полковник Ю. БРЯКИЛЕВ.



## **ПАРТИЙНО-ПОЛИТИЧЕСКАЯ РАБОТА**

■

**ДОСТОЙНО ВСТРЕТИТЬ XXVII СЪЕЗД КПСС — ЗНАЧИТ ДОБИТЬСЯ ВЫСОКОЙ БОЕВИТОСТИ КАЖДОЙ ПАРТИЙНОЙ ОРГАНИЗАЦИИ. ТАК СЧИТАЕТ СЕКРЕТАРЬ ПАРТКОМА ЧАСТИ.**

■

**НАЧАЛЬНИК ПОЛИТОРГАНА РАССКАЗЫВАЕТ О НЕКОТОРЫХ ФОРМАХ ИДЕЙНОЙ ЗАКАЛКИ КОММУНИСТОВ.**

■

**С КОММУНИСТА СПРОС ОСОБЫЙ — ТАКОВА СУТЬ ПИСЬМА, ПОЗВАВШЕГО ЖУРНАЛИСТА В ДОРОГУ.**

■

**ВЫПОЛНЯЯ РЕКОМЕНДАЦИИ ВСЕСОЮЗНОГО СОВЕЩАНИЯ, ГРУППА НАРОДНОГО КОНТРОЛЯ УСИЛИВАЕТ ПРОФИЛАКТИЧЕСКУЮ РАБОТУ.**

# **ОВЛАДЕВАЯ ЛЕНИНСКОЙ ТЕОРИЕЙ**

Добрая слава идет в одной из частей о майоре С. Жарове. Высокая ответственность, творческий подход к делу, принципиальность и непримиримость к недостаткам, умение работать с людьми — вот качества, отличающие этого коммуниста. Подразделение, которым не так давно он командовал, шесть лет было отличным, последние три года здесь не допущено ни одного грубого нарушения воинской дисциплины. За достижения в ратном труде Указом Президиума Верховного Совета СССР офицер награжден медалью «За боевые заслуги», ему досрочно присвоено воинское звание «майор».

Сергей Борисович повышен в должности. И на новом месте он продолжает служить добросовестно, ответственно, с той же отдачей, что и прежде. И нет сомнений, что ранее отстающий участок — его возглавляет сейчас майор Жаров — скоро будет выведен из прорыва.

Майор О. Романов тоже еще недавно командовал ротой, ныне — заместитель начальника штаба части, секретарь управленческой парторганизации. Он кавалер ордена «За службу Родине в Вооруженных Силах СССР» III степени. В этом году ему разрешили поступать в военную академию имени М. В. Фрунзе. Майор Романов настойчиво пополняет военные и политические знания, активно применяет передовую методику в обучении и воспитании личного состава.

Служебные успехи этих офицеров, как и многих других в части, — проявление их идейной убежденности на практике. Овладевая ленинским военно-теоретическим наследием, они формируют в себе потребность с повышенной ответственностью выполнять воинский долг.

Идейная образованность к военному служащему не приходит сама по себе. Она результат его кропотливой самостоятельной работы, плод усилий командиров, политработников, партийных организаций в воспитании людей. В части, где служат майоры Жаров и Романов, многое делается для улучшения качества марксистско-ленинской учебы военнослужащих, организации и методики занятий. Так, при подготовке лекций здесь теоретические положения стараются прочно увязывать с жизнью личного состава, с конкретными задачами, стоящими перед офицерским составом. К услугам занимающихся — методический кабинет. В нем к каждой изучаемой теме можно подобрать необходимую литературу. Здесь партполитаппарат устраивает индивидуальные и групповые консультации, в помощь офицерам организует читательские конференции, обзоры новинок политической и художественной литературы.

На семинарах руководители настойчиво развивают у слушателей творческое мышление, умение сопоставлять изучаемые проблемы с решаемыми задачами, отстаивать свою точку зрения с партийной, классовой позиции. Кроме того, они помогают им совершенствовать пропагандистское мастерство. Многие коммунисты, выступая на семинарах,

342

свободно излагают свои мысли, выводы по рассматриваемым вопросам, не привязаны к конспектам.

Глубоко усваивать марксистско-ленинскую теорию офицерам части помогает партийная организация. Партийное бюро с этой целью широко практикует дополнительные лекции по наиболее сложным темам программы, теоретические, научно-практические конференции, индивидуальные и групповые консультации с коммунистами.

Например, содержательными получились конференция «Возрастание руководящей роли КПСС в строительстве и укреплении Вооруженных Сил СССР и их составной части — внутренних войск», собеседования по материалам пленумов ЦК партии, сессии Верховного Совета СССР. Партийно добилось, что у каждого офицера теперь есть личный перспективный план идейно-теоретического роста. В нем много места отведено самостоятельному изучению военно-теоретического наследия В. И. Ленина, материалов съездов партии, пленумов ЦК КПСС. Реализацию плана коммунистами партбюро систематически контролирует.

Чаще стали и индивидуальные собеседования. Практика показывает, что при их тщательной, всесторонней подготовке разговор бывает полезным. Собеседования помогают выявить уровень политической закалки слушателя, оценить, как она проявляется в его отношении к делу. В парт-организациях заслушивают отчеты и сообщения коммунистов-офицеров о повышении марксистско-ленинского образования, причем не только тех, кто отстает в учебе, но и показывающих в ней высокие результаты. Такой подход заставляет всех усердно заниматься.

Партийное бюро части периодически контролирует, как коммунисты работают с книгой. По его инициативе было организовано методическое занятие «Как изучать и конспектировать первоисточники». Оно добивается, чтобы каждый офицер пополнял личную библиотеку политической литературы. Интересуется также, как коммунисты читают газеты и журналы, как смотрят телепрограммы «Время», «Новости», «Сегодня в мире», как вырабатывают у себя привычку непрерывно учиться, расширять свой политический кругозор.

Состояние и меры совершенствования марксистско-ленинской учебы коммунистов систематически обсуждаются на партийных собраниях, заседаниях партийного бюро. Выступления в прениях, участие в реализации принимаемых решений способствуют дальнейшей активизации политического самообразования офицеров. И не случайно по итогам прошлого учебного года большинство их по марксистско-ленинской подготовке получило отличные оценки. Но главное — они наряду с глубокими и прочными знаниями показали и правильное понимание стоящих перед частью задач, стремление и дальше улучшать стиль своей деятельности.

Высокая идейная закалка офицеров помогает им успешно вести идеологическую, политико-воспитательную работу. Многие из них по-настоящему страстные пропагандисты ленинского теоретического наследия, политики КПСС, часто выступают в ротах с лекциями, докладами и политинформациями. Здесь стало традицией: первыми о важных событиях в стране и за рубежом информируют личный состав коммунисты части.

Особое внимание они уделяют разоблачению агрессивной сущности империализма, помогают воинам глубже уяснить сложность международной обстановки, осознать необходимость высокой бдительности и постоянной боевой готовности Советских Вооруженных Сил, внутренних войск, укрепления дисциплины и организованности. Наибольшего успеха добились в пропагандистской работе коммунисты Л. Шака, А. Миленина, П. Сумина.

Сейчас в управлении части нет таких, кто не выступал бы перед личным составом подразделений. И главное, что при этом учитывается не количество мероприятий, а их качество. Партийное бюро требует, чтобы каждый коммунист сам готовил материал для беседы, лекции. И делая это, они стремятся побывать в роте, взять там поучительные факты из ее жизни. Конечно, времени затрачивается больше, но зато выступление получается интересным и злободневным.

За последние месяцы обогатилось содержание единых политдней. Командир части, его заместители при их проведении встречаются со всеми категориями личного состава. Причем в этот день коммунисты-руководители работают в подразделении от подъема и до отбоя, индивидуально беседуют с солдатами, сержантами, прапорщиками, офицерами, выясняют их нужды и запросы. В завершение выступают перед военнослужащими по теме единого политдня. И происходит это все в непринужденной обстановке, в атмосфере, способствующей деловому, доверительному диалогу.

Вот как провел один из политдней подполковник А. Есяян. Офицер прибыл в подразделение перед подъемом. Вместе с дежурным по роте проверил порядок в казарме, проконтролировал выполнение распорядка дня. Позже выступил с политической информацией на тему «Империализм США — виновник резкого обострения международной обстановки». Затем проверил готовность к занятиям офицеров и младших командиров, присутствовал на двух и провел сам одно занятие, побеседовал с офицерами и сержантами об их задачах по повышению бдительности и боевой готовности в свете требований Министра внутренних дел СССР на 1985 год, проинструктировал актив, как довести до воинов материалы и решения апрельского (1985 г.) Пленума ЦК КПСС, побеседовал с отдельными военнослужащими по плану индивидуального воспитания.

Во время, отведенное для политико-

массовых мероприятий, подполковник А. Есяян завязал разговор с личным составом по теме единого политдня. Построенное на фактах из жизни подразделения, его выступление затронуло то, что волнует людей сегодня. И такая многосторонняя, хорошо продуманная и конкретная работа положительно сказывается на настрое военнослужащих, а значит, и на результатах подразделений.

Партийная организация настойчиво направляет свои усилия на достойную встречу XXVII съезда КПСС. Есть все основания считать, что коммунисты с этой задачей справятся. Тем более, что в коллективе уже многое сделано. Во всех подразделениях проводятся пропагандистские мероприятия, разъясняющие, как страна идет к съезду партии. На заседании партийного бюро определены задачи партийных активистов в связи с этим событием, все коммунисты получили конкретные поручения.

На фоне того положительного, что есть в этой части в постановке идейно-политической учебы военнослужащих, заметны недостатки в марксистско-ленинской подготовке офицеров в коллективе, где политработником майор В. Бучко. Кое-кто из них поверхностно разбирается в теории и политике партии, не умеет извлечь практические выводы из военно-политической обстановки в мире, длительное время довольствуется лишь удовлетворительными знаниями. Причина — отсутствие повседневной требовательности к офицерам за их идейный рост со стороны командиров, политработников и партийных организаций.

За слабую подготовку к занятиям, за то, что, необоснованно ссылаясь на занятость по службе, иные не посещают лекций, здесь по-настоящему не спрашивают. Не всегда еще получают принципиальную оценку коммунисты, которые от случая к случаю изучают первоисточники, пассивны на семинарах. Волнует и то, что порой не объективно оцениваются знания слушателей, у некоторых из них слово расходится с делом, прижато чувство ответственности за обеспечение высокого качества боевой службы, воспитание личного состава, укрепление воинской дисциплины.

Пишу для размышлений дало обсуждение на партсобраниях задач, вытекающих из решений апрельского (1985 г.) Пленума ЦК КПСС. На них подчеркивалась необходимость усиления требовательности к коммунистам за их идейный рост. Отмечалось, в частности, что есть еще случаи, когда на семинаре они лишь обсуждают свои задачи, то есть превращают его в служебное совещание. Или наоборот, рассматривают только теоретические положения, никак не подкрепляя их жизненными примерами.

Известно, что обострившаяся по вине агрессивных сил империализма международная обстановка требует от личного состава глубоко осознанного отношения к службе и боевой учебе, обостренной бдительности, особо прочной дисциплины и организованности. Некоторые офицеры допускают безответственность, послабления, уstraняются от кропотливой работы на порученном участке, от воспитания воинов. Быстрейшее изжитие подобного — настоятельное веление времени.

Готовясь к XXVII съезду КПСС, мы внимательно проанализировали причины недостатков в идейно-политической учебе офицеров, приняли конкретные меры по их устранению. Пересмотрен состав руководителей групп марксистско-ленинской подготовки, их заместителей, кое-кого пришлось заменить более подготовленными, инициативными товарищами. Предусмотрены дополнительные лекции, семинарские занятия, собеседования, которые помогут коммунистам в изучении актуальных вопросов современной политики партии.

В постановлении июньского (1983 г.) Пленума ЦК КПСС подчеркивалось, что дальнейшее совершенствование идеологической деятельности, повышение ее результативности — важнейшая забота партии; что идейно-воспитательную, массово-политическую работу необходимо поднять на уровень тех больших и сложных задач, которые решает КПСС в процессе совершенствования развитого социализма. Претворение этих требований партии в жизнь — наша неотъемлемая обязанность.

**Полковник А. ХОДАКОВ.**

## **ВСТРЕЧА СО ЗНАТНЫМ РАБОЧИМ**

*На тематическом вечере «Славься, Отечество наше свободное» воины нашего подразделения встретились с известным в стране токарем, депутатом Верховного Совета СССР Алексеем Максимовичем Карабутом.*

Он рассказал об успехах советского народа в выполнении решений XXVI съезда КПСС, остановился на делах завода и бригады, в которой работает, поделился опытом повышения производительности труда, борьбы за снижение себестоимости продукции, экономию металла.

— Для претворения в жизнь величественных планов Коммунистической партии трудящимся нужен мир, — подчеркнул он. —

Надежно хранить его, поддерживать высокую оборонную мощь страны — дело наше общее.

В ответном слове офицер-политработник А. Киндюхин осветил ратные будни личного состава, ход выполнения принятых социалистических обязательств и заверил гостя, что в условиях сложной международной обстановки военнослужащие постоянно находятся на чеку.

**Капитан Н. БУДЯНСКИЙ.**

## УКРЕПЛЯЕМ

## ПАРТИЙНЫЕ

## РЯДЫ

Активно включились во всенародное движение за достойную встречу XXVII съезда КПСС коммунисты нашей части. Как боевой призыв восприняли они слова Генерального секретаря ЦК КПСС товарища М. С. Горбачева: «Время требует напряженной, творческой работы всех партийных организаций сверху донизу».

Проводя в жизнь это требование, партком части основное внимание сосредоточивает на дальнейшем повышении боевитаости партийных организаций, действенности их влияния на коммунистов и беспартийных. Мы стараемся поднять на новый, качественно более высокий уровень как внутрипартийную, так и массово-политическую работу.

Партийный комитет не без оснований считает, что действенным средством повышения ответственности коммунистов за порученное дело, развития у них способности правильно оценивать достижения и недостатки является их высокая идейно-теоретическая подготовка. Поэтому мы держим под неослабным контролем марксистско-ленинскую и политическую учебу коммунистов, интересуемся, как они самостоятельно изучают историю и политику партии, ее документы. Передовой опыт широко пропагандируем и распространяем, а к тем, кто не проявляет должного старания в учебе, предъявляем спрос.

Партком и партийные организации контролируют, как используют коммунисты полученные знания для обучения и воспитания личного состава, как увязывают теорию со стоящими перед подразделениями задачами. При рассмотрении на одном из заседаний партийного комитета состояния и мер улучшения политической учебы солдат и сержантов важный вопрос был поднят капитаном А. Максименко. Оказалось, что в партийной организации, где секретарем старший лейтенант С. Колесников, воспитательные мероприятия порой проводятся без связи с темами занятий по политической подготовке и комплексным планом коммунистического воспитания личного состава. Рассматривается, скажем, агрессивная сущность империализма, а коммунисты и бюро ВЛКСМ как накануне занятий, так и после них проводят тематические вечера, Ленинские чтения по другим вопросам.

Из этих недостатков были сделаны необходимые выводы. Партком и комитет ВЛКСМ помогли партийным и комсомольским организациям в планировании их работы, в подготовке и проведении мероприятий, призванных помочь воинам глубже

усвоить темы в соответствии с расписанием занятий по боевой и политической подготовке. Сейчас такой подход прочно вошел в практику и ощутимо влияет на улучшение показателей личного состава в учебе.

Высокий уровень идейной закалки коммунистов находит свое выражение прежде всего в их стремлении всегда быть в авангарде социалистического соревнования, служить для товарищей примером общественной активности, образцового личного поведения. Подавляющее большинство коммунистов части — отличники боевой службы, боевой и политической подготовки. Однако партком, не довольствуясь достигнутым, нацеливает партийные организации на борьбу за личную примерность в ратном труде и общественной деятельности каждого члена КПСС и кандидата в члены партии. Об этом ведем речь на партийных собраниях, в беседах о выполнении коммунистами требований Устава КПСС, их роли в качественном решении задач, стоящих перед подразделением, частью.

Первоочередную заботу партком проявляет об организационном укреплении партийных коллективов подразделений, о чистоте их рядов. Под постоянным контролем находится выполнение на местах требований постановления Центрального Комитета КПСС «О работе партийных организаций Киргизии по приему в партию и воспитанию кандидатов в члены КПСС». Тщательное и всестороннее изучение кандидатур будущих коммунистов, проверка их деловых качеств на практических поручениях позволяют отбирать в партию лучших людей, прежде всего из числа офицеров и прапорщиков, которые ревностным ратным трудом доказывают свое стремление образцово выполнять воинский долг и обязанности коммуниста.

Целенаправленная воспитательная работа ведется с каждым человеком особенно активно в период его подготовки к вступлению в ряды КПСС, прохождения кандидатского стажа и в первые годы членства в партии. Беседы с молодыми коммунистами, помощь им в повышении уровня теоретической подготовки и профессионального мастерства, в выполнении различных партийных поручений во многом способст-

вуют успешному становлению таких товарищей. Довольно типичен для нашего коллектива путь в партии офицера А. Ткаченко. Кандидатом, а затем членом КПСС Александр Егорович стал, когда был прапорщиком. Партийная организация, где Ткаченко состоял на учете, подметила и помогла ему развить такие качества, как тяга к знаниям, инициатива, дисциплинированность. Молодому коммунисту порекомендовали поступить в военное училище. Успешно его окончив, он с прежней добросовестностью служит в части.

Не упускают партийный комитет и первичные партийные организации из поля зрения и тех членов КПСС, стаж пребывания в партии которых превышает два три года. Подбирая для них поручения, учитываем более высокий уровень их знаний, опыт, широко практикуем задания по оказанию индивидуальной помощи сослуживцам. В числе тех, кто упорно и настойчиво передает свой богатый опыт младшим товарищам, можно отметить капитана С. Щеняевского, прапорщиков В. Жукова и В. Павлова, многих других коммунистов.

Постоянно заботясь о повышении качества пополнения партийных рядов, партком не забывает и о другой составной части процесса улучшения качественного состава организаций КПСС: кропотливой работе с теми, кто снижает боевитость партийных коллективов. И когда уже воспитательные средства и меры воздействия не приносят должного эффекта, всякий раз решению об исключении человека из рядов КПСС предшествует тщательный разбор не только сути проступка, нарушения, но и причин, обстоятельств, его вызвавших.

На одном из заседаний партийного комитета рассмотрели состояние работы с коммунистами, которые в разное время привлекались за проступки к партийной ответственности. В ходе заседания члены парткома затронули такую проблему, как воздействие на коммунистов после наложения на них взысканий. Было отмечено, что в отдельных партийных организациях, наказав человека, дальнейшим его перевоспитанием почти не занимаются. Помнится, разбиралось персональное дело коммуниста старшего лейтенанта А. Каца, допустившего упущения в работе с подчиненными. Его строго наказали и посчитали на этом задачу полностью решенной. О том, что он имеет неснятое партийное взыскание, здесь вспомнили только тогда, когда Каца вновь пришлось привлекать к партийной ответственности за другой проступок.

Из случившегося был извлечен урок, и сейчас партком нацелил секретарей первичных партийных организаций на решительное усиление работы с коммунистами, имеющими партийные взыскания. Рекомендовано, в частности, регулярно заслушивать отчеты таких людей, проводить с ними индивидуальные собеседования, в которых участвуют члены парткома (при выездах в подразделения). Это побуждает наказанных товарищей проявлять больше рвения

в службе и общественной деятельности.

Повышая боевитость партийных организаций, партийный комитет придает большое значение дальнейшему развитию внутрипартийной демократии, критики и самокритики. Мы стремимся, чтобы критика была принципиальной и конструктивной, пронизывалась заботой об общем деле. Обстоятельный разговор об усилении ответственности работы партийных организаций состоялся, к примеру, на заседании партийного комитета вскоре после опубликования постановления апрельского (1985 г.) Пленума ЦК КПСС о созыве XXVII съезда Коммунистической партии. Каждый выступающий не только критически оценивал достигнутое, но и вносил конкретные предложения для обеспечения боевитости в работе того или иного партийного коллектива. Было отмечено, что еще не все коммунисты с должной отдачей трудятся на закрепленных за ними участках. Капитан Г. Гвоздев предложил обсудить на партсобраниях вопрос о повышении ответственности коммунистов за качество боевой службы караулов и войсковых нарядов. А прапорщик Ю. Курков критиковал отдельных товарищей за разрыв между словами и делами, высказался за решительное усиление индивидуального влияния на тех, кто не проявляет активной жизненной позиции.

Предложения коммунистов внимательно учитываются, всесторонне взвешиваются, закрепляются в решениях партийных собраний и заседаний партбюро, парткома, а осуществление намеченного берется под контроль. Мы стремимся, чтобы все собрания или заседания начинались с обязательного информирования присутствующих о том, как реализуется ранее принятое постановление. Подобный подход партком считает непрерывным залогом успеха в работе, повышения активности коммунистов, усиления связи партийных организаций с широкими массами военнослужащих.

Постоянно держать, образно говоря, руку на пульсе каждого партийного коллектива, знать настроения, запросы и нужды личного состава парткому во многом помогает регулярное заслушивание отчетов секретарей партийных организаций рот и батальонов. Только за последнее время об успехах и недостатках своих парторганизаций рассказывали на заседаниях партийного комитета старший лейтенант С. Колесников, старший прапорщик В. Довгаль и прапорщик А. Майер. Последний подробно проинформировал, как коммунисты-прапорщики выполняют партийные поручения по оказанию помощи командирам так называемых средних отделений. На убедительных примерах он доказал, что советы коммунистов ощутимо помогают сержантам в налаживании индивидуальной работы со склонными к недисциплинированности солдатами, в обучении отстающих. Сейчас этот опыт по поручению парткома изучается офицерами-коммунистами штаба и партполитаппарата. Думается, инициатива получит у нас широкое распространение.

Крепить связи партийных организаций со всеми военнотружущими помогает также оперативное реагирование на сигналы с мест о нуждах личного состава. В этом члены парткома служат примером для секретарей партийных организаций. Так, выступая с сообщением о влиянии коммунистов роты на повышение качества боевой службы личного состава, старший лейтенант Колесников отметил, что караульное помещение требует капитального ремонта, что в нем отсутствуют нормальные условия для отдыха и приема пищи солдатами и сержантами. Сигнал был взят под контроль, о нем члены парткома проинформировали командира части, он тут же поставил задачу офицерам штаба и служб тыла оказать роте необходимую помощь. После вмешательства начальника УИТУ началось строительство нового караульного помещения, которое недавно вошло в строй.

В другом случае коммунист прапорщик Елена Ткаченко обратилась в партком с просьбой об обеспечении транспортом тех контролеров, кто по служебной надобности задерживается на объекте. Раньше им приходилось около часа пешком добираться до ближайшей остановки автобуса. Транспорт же ИТК отвозил только сотрудников учреждения, не дожидаясь, пока контролеры вернутся с объектов. Боясь не опоздать на ведомственный автобус, кое-кто из прапорщиков свои обязанности выполнял без должного старания. И здесь был наведен необходимый порядок после вмешательства представителей партийного комитета части.

Партком в полной мере отдает себе отчет в том, что активность и боевитость каждой партийной организации находятся в прямой зависимости от партийного актива, от уровня руководства его работой. Подбор, расстановка, обучение и воспитание товарищей, которым доверяется возглавлять партийные коллективы, постоянно находятся в поле зрения членов парткома и офицеров политаппарата. Мы практикуем приглашение секретарей парторганизаций и партгруппиров на заседания партийного комитета, проведение, при необходимости, выездных заседаний парткома непосредственно в подразделениях. Это служит для актива серьезной школой: командиры и политработники осваивают передовой стиль, опыт опоры на парторганизации и руководства их деятельностью, направления усилий коммунистов на решение первоочередных задач.

Успешно прошла в нашей части научно-практическая конференция о путях укрепления воинской дисциплины среди личного состава.

В докладе подполковника М. Гришанкова указывалось на конкретный передовой опыт, имеющийся еще упущения и основные причины отступлений от устав-

### В ИНТЕРЕСАХ УКРЕПЛЕНИЯ ДИСЦИПЛИНЫ

ного порядка. Старший лейтенант А. Бундз проанализировал состояние и меры усиления политического, воинского, нравственного и правового воспитания военнотружущих. По проблемам укрепления взаимоотноше-

Вместе с тем внимание, доброжелательный подход к активу вовсе не означают, что партком не спрашивает с тех товарищей, кто мирится с недостатками, у кого прижато чувство ответственности за положение дел в возглавляемых ими коллективах. Например, готовилось заслушивание на заседании парткома секретаря парторганизации одной из рот старшего прапорщика Довгала о том, как коммунисты помогают командиру в укреплении воинской дисциплины. Члены парткома внимательно и всесторонне изучили деятельность парторганизации. Оказалось, что немало проводимых здесь мероприятий было рассчитано на внешний эффект. До конкретных людей коммунисты доходили не всегда, слабо изучали их запросы и нужды. Случалось, нормы внутривнутрипартийной жизни нарушал и сам коммунист Довгаль, а заместитель командира подразделения по политической части старший лейтенант С. Хомутовский поверхностно вникал в его работу. Хомутовскому и Довгалю пришлось держать ответ на заседании парткома. Серьезный, взыскательный разговор заставил их пересмотреть свой стиль, вплотную заняться устранением упущений. Был усилен контроль за личным составом, конкретнее стало партийное руководство комсомольской организацией. Коммунисты помогли бюро ВЛКСМ и комгруппировам разнообразить культурный досуг военнотружущих. Со временем в роте наметились определенные сдвиги в лучшую сторону.

Сделано и делается партийным комитетом для повышения боевитости организаций КПСС, безусловно, немало. Но никто из его членов не считает, что это дает основания успокаиваться на достигнутом. Мы видим еще имеющиеся в нашей работе существенные недостатки. Так, кое у кого из коммунистов порой наблюдается разрыв между словом и делом. Кое-где хромает исполнительская дисциплина. В дальнейшем улучшении нуждается и партийное руководство комсомольской организацией.

Словом, повышение боевитости первичных организаций по-прежнему остается главным направлением многогранной работы партийного комитета, а сейчас, в период подготовки к XXVII съезду КПСС, оно приобретает особую важность.

Подполковник А. ИЛЬИН.

ний в коллективе выступили офицеры С. Свистович, В. Савилов.

Конференция способствовала совершенствованию организаторской и идеологической деятельности командиров и политработников, партийных и комсомольских организаций.

Подполковник  
А. ГЛАДКОВ.

# ЧТОБЫ СЛУЖБА СТАЛА ПРИЗВАНИЕМ

Почти за полвека своего существования Орджоникидзевское высшее военное командное Краснознаменное училище имени С. М. Кирова МВД СССР воспитало не одно поколение офицеров. С высокой гордостью несут они свое звание, по-настоящему любят службу в войсках.

В вестибюле училища — портреты выдающихся его питомцев Героев Советского Союза генерал-лейтенанта Н. Сташека, генерал-майора И. Фесина, полковника Д. Леонова, подполковника В. Карасева, майора И. Воронкова, лейтенанта Ф. Морина. В музее боевой славы — документы и реликвии — свидетельства больших ратных заслуг училища, боевых дел, мужества, отваги, верности партии и народу, воинскому долгу сотен и тысяч выпускников одного из старейших военно-учебных заведений МВД СССР.

Своеобразное продолжение нашего музея — мемориальный комплекс под селом Гизель, где личный состав училища отважно сражался с немецко-фашистскими захватчиками в конце 1942 года. В этих боях совершил подвиг, заслонив собой комиссара полка, замполитрука батальона А. Климашевский. Он навечно занесен в списки одного из подразделений училища.

Все это богатый, поучительный материал для воспитания курсантов на боевых и служебных традициях. Широко пропагандируя их и на этой основе прививая молодежи высокие морально-политические и боевые качества, руководство училища, политотдел, партийные и комсомольские организации, офицерско-преподавательский состав постоянно держат в поле зрения задачу — научить будущих офицеров любить службу во внутренних войсках, гордиться избранной военной профессией. И это мы формируем у юношей с первых их шагов в училище.

Большую роль тут играет музей училища (филиал Центрального музея внутренних войск), возглавляемый подполковником в отставке А. Белавиным. Его старанием создана содержательная экспозиция. В двух залах, хотя и небольшой по площади, тысячи документов, фотографий, книг, брошюр, других экспонатов.

Изучение истории войск и училища, конечно, не единственный источник формирования у курсантов чувства гордости избранной профессией. Оно, как и мужество, самоотверженность, воля, организаторские навыки, воспитывается в процессе учебы, повседневной жизни коллектива.

Руководство училища, политотдел ставят вопрос так, чтобы на каждом занятии в поле или учебном классе, а также на службе в карауле, суточном наряде кур-

санты ощущали насущную потребность в приобретении тех качеств, которые им необходимы. В любую погоду и время года проводятся многодневные тактические учения и полевые выходы: курсанты преодолевают реальные трудности ратной службы и овладевают командирскими навыками. Так, несмотря на сильный дождь со снегом, двое суток успешно действовали в поле, решая тактические задачи, курсанты роты, где командиром капитан В. Голда.

Получаемая личным составом закалка проявляется и в других сложных ситуациях. Например, как-то по просьбе местных органов Советской власти группа курсантов хорошо помогла населению в борьбе с наводнением, в опасных условиях показав подлинное мужество.

Политический отдел, вникая в процесс привития будущим офицерам глубокой любви к военной службе, к избранной профессии, анализирует эту работу в партийных организациях, в курсантских подразделениях, на кафедрах. Ее состояние было изучено, например, в батальоне, где командиром подполковник К. Денисенко. Материалы тщательно обобщили, и они стали основой разговора с комсомольским активом училища. С докладом «Об улучшении работы комсомольских организаций по идейно-политическому воспитанию молодежи и привитию ей любви к профессии офицера внутренних войск» выступил начальник политотдела училища полковник Л. Муравьев. Он подчеркнул, что молодые коммунисты, комсомольские вожаки еще недостаточно помогают офицерам, преподавателям в воспитании курсантов. Порой эта помощь носит формальный характер, потому-то некоторые курсанты, проучившись не один год, разочаровываются в избранной профессии, подают рапорт об отчислении из училища.

Собравшиеся отметили, что комсомольские организации не всегда глубоко вникают в настроение членов ВЛКСМ. Взять хотя бы такой пример. В личных комплексах планах «Учимся коммунизму, защищаем коммунизм!» большинство комсомольцев наметили обязательство «Дорожить званием курсанта-кировца». Предметного же разговора вокруг этого не состоялось, и должного спроса за выполнение обязательств не было. А тут есть над чем серь-

езно поработать, чтобы поднять нравственную сторону дела, патриотические чувства людей, рассмотреть, кто как понимает ответственность за сделанный шаг в своей судьбе. Актив именно на это и обратил внимание в своих рекомендациях. Реализация их приносит хорошие плоды.

Стремясь придать этому направлению работы более конкретный характер и системность, политотдел дополнил соответствующими мероприятиями рассчитанный на весь срок учебы комплексный план коммунистического воспитания и общественно-политической практики курсантов. В соответствии с ним на каждом курсе в определенные сроки организуют тематические вечера «Есть такая профессия — Родину защищать!», «Офицер — организатор боевой службы» и другие. Литературные вечера и читательские конференции посвящают этой теме библиотека училища и клуб.

Политотдел, изучая, как в подразделениях реализуют план, строго спрашивает с командиров, политработников, партийных и комсомольских руководителей, преподавателей за имеющиеся еще недостатки. На заседаниях парткома батальона, партбюро рот, в партгруппах ежемесячно заслушивают коммунистов об их влиянии на личный состав.

Мы ежегодно анализируем причины все еще случившегося у нас отчисления курсантов из училища. К сожалению, пока они есть, и во многом тут наша вина. Главным образом в том, что слабо, поверхностно изучаем индивидуальные особенности поступающих к нам на абитуриентских сборах. В результате в училище попадают люди, не отвечающие предъявляемым требованиям по морально-политическим качествам, состоянию здоровья или по общеобразовательному уровню. Рано или поздно с такими придется расставаться.

Но бывает, что курсант, уже проучившись два или даже три года, вдруг начинает сомневаться в правильности выбранной профессии. Чаще всего это происходит после стажировки второкурсников, особенно, если она проводилась в подразделениях, где нет должного воинского порядка.

С такими людьми мы занимаемся индивидуально, и многим удается оставить в строю. Так было, к примеру, с курсантом А. Калашниковым. С ним немало беседовали командир роты, преподаватели. В конце концов курсант, что называется, одумался и с большим рвением продолжал учебу. В 1983 году с золотой медалью был выпущен из училища и сейчас успешно служит в войсках.

Много пришлось поработать, особенно политработнику батальона майору А. Селезеву, с курсантом В. Коровиным, на которого во время стажировки в подразделении отрицательно повлиял один из офицеров. На четвертом курсе Коровина направили стажироваться в передовый воин-

ский коллектив, решающий сложные задачи, где бы воин смог по-настоящему оценить труд офицеров. Позже он успешно сдал выпускные экзамены и заявил, что готов служить, где труднее.

Приносят отдачу и совместные обсуждения офицеров с курсантами как в часы занятий, так и во внеучебное время практических вопросов офицерской жизни и службы. Как воздух курсантам требуется живой конкретный опыт питомцев училища, уже проходящих службу в войсках. Кое-что в этом отношении предпринимается. Во время стажировки, скажем, курсанты имеют возможность общаться с выпускниками-кировцами. Нередки встречи с ними в стенах училища. Мы рассылаем письма офицерам с просьбой рассказать о своих делах, службе, становлении, стремимся расширить, упорядочить такие связи. Используем и другие каналы, чтобы из войск регулярно получать добротный материал о службе кировцев. Хорошее подспорье тут войсковые и многотиражные газеты, журнал «На боевом посту», где нередко рассказывается о делах наших питомцев. Хотелось бы, чтобы и сами выпускники находили время по собственной инициативе подробнее написать о себе в родное училище.

В батальоне, где заместителем по политчасти майор В. Кириш, активисты оформили стенд «Молодые офицеры: грани становления», на котором показали опыт некоторых офицеров-выпускников нашего училища. Нашла свое воплощение и еще одна инициатива — наладили переписку с родителями курсантов. В письмах к ним активисты попросили поделиться впечатлениями об избранной сыном профессии. И ответы родителей помогают молодым кировцам обрести уверенность в своих силах.

Офицер — профессия героическая, почетная, ответственная. Это могут с чистой совестью сказать многие и многие военнослужащие, прошедшие большую жизненную школу. И не случайно рождаются офицерские династии. Есть такая традиция и в нашем училище. Дорогой отца подполковника в отставке Н. Волина пошли его сыновья Владимир, Юрий, Александр. Вместе с полковником Г. Феодоровым в строю внутренних войск его сыновья Андрей и Олег. В училище мужают курсанты Д. Вьюшин, О. Сапрыгин, отцы которых продолжают службу в войсках. Таких примеров много.

Курсанты, продолжая традиции училища имени С. М. Кирова, полны стремления стать настоящими офицерами, достойно встретить приближающийся полувековой юбилей родного училища, высокими ратными успехами ознаменовать XXVII съезд КПСС.

**Подполковник В. СЕЧЕНЬХ,**  
заместитель начальника  
политотдела училища.

# Кто скажет: «Стой, дружище»?

Факт такой. Коммунист прапорщик Александр Николаевич Кишенин пришел на отчетно-выборное партийное собрание подразделения... в нетрезвом виде. Итог: Кишенина исключили из партии, а чуть позднее уволили в запас. «Почему так строго поступили с сыном? — спрашивает Кишенина. — Ведь и другие допускали проступки, но с них спрос был иным...»

История с его пьянкой могла бы сойти за рядовой случай. Но ведь проступок-то совершил коммунист! А за такое спрашивается по наивысшим меркам.

В самолете меня все время преследовали мысли: как сам Кишенин оценил происшедшее? Почему он, оставленный командованием части по просьбе родных и близких продолжать службу после исключения из партии, стал появляться в подразделении, мягко говоря, с «запашком»? Почему он, прослуживший безупречно двенадцать лет, как пишет мать, вдруг докатился до такого? И вдруг ли? Словом, из того, что эхом донеслось до редакции, понять главное было сложно. Снова и снова просматривал я написанное. А вдруг обнажится какой-то подводный камень между строчками, не замеченный вначале? Хотелось посмотреть в глаза тому, из-за кого весь сыр-бор. Но не только ему. Еще и тем, кто был с ним рядом.

\* \* \*

Гарнизон, где служил прапорщик Кишенин, удален от большого города. Поэтому думалось, что появление нового человека сразу же привлечет внимание людей. Обычно в таких случаях они охотно беседуют, помогают узнать неизвестное, прояснить непонятное.

За проходной подразделения, заканчивая обеденный перерыв, несколько девушек-прапорщиков без особого настроения обсуждали какие-то дела. Поначалу они действительно переключили на меня внимание, но, узнав цель моего приезда, как-то снова сникли.

— А-а, вы по Кишенину...

Оказалось, здесь уже привыкли к приезжим: то кто-то из полка подъедет, то из парткомиссии, то сам командир части...

Письмо позвало в дорогу. Двенадцать стандартных листов, заполненных аккуратным почерком. Жалоба не жалоба, просьба не просьба. А суть — рассуждения вокруг факта, связанного с бывшим прапорщиком А. Кишениным. Автор столь длинного письма — его мать, Нина Александровна. Есть строчки злые, колючие, есть проникнутые заботой о судьбе сына, есть наводящие на размышления.

Разбирались с Кишениным, встречались с Ниной Александровной по поводу ее письма.

Девушки разговаривали неохотно, но откровенно. Чувствовалось, что они происшедшим уже перегорели. Однако слова их не могли не насторожить.

— Кишенин, конечно, виноват. Только он разве хуже других?

— Давно надо было взяться за наших мужчин, некоторые и на службе во хмелю появлялись...

— Вот с Кишенина и начали...

— И правильно, что ни говори, а поступили с ним справедливо, нельзя так вести себя коммунисту.

Они обсуждали недавние события, а мне неожиданно вспомнилось из письма: «Сын не хуже других. И пьет не больше...» Пьет не больше других — вот он, один из подводных камушков!

Оброненная в письме фраза не была лишь обидой за сына. В этом пришлось убедиться после встреч и бесед с товарищами Кишенина, его командирами, начальниками, ознакомления с протоколами партийных и общих собраний военнослужащих.

Оказалось, в этом отдаленном подразделении немало прапорщиков и военнослужащих сверхсрочной службы привлекались к ответственности за пристрастие к спиртному. Среди них — Кутыбаев, Жумаханов, Карпенко, Кругликов, Гайдарбеков, Широшкин... Кое-кто уволен из войск.

Конечно, увольнение — не лучший способ борьбы с пьянством. Однако, как учит жизнь, иногда важна и срочная хирургическая операция. И в данном случае к ней прибегли, когда выяснилось, что дружбу с «зеленым змием» завели даже некоторые коммунисты. Вот строки из протокольных записей в подтверждение сказанному, пусть без фамилий, без конкретных имен: «Ушел на обед и больше не вернулся, пришлось на службу вызывать другого...», «В ресторан мы направились вчетвером...», «Да, спиртное употребляю. Из желания отдохнуть, сделать себе разгрузку...», «Из денежного содержания отдаю жене рублей 50—80...». Можно было бы продолжить перечень столь незавидных примеров. Но

дело, понятно, не в их количестве, а в том, что такое допускалось.

Однако протоколы говорят и о том, что спрос за поведение, за личную примерность военнослужащих был. И порой весьма строгий. Объявлялись взыскания, делались общественные порицания. Вроде бы ни один серьезный факт не остался без внимания, но все же воспитательная работа эффекта не имела. Очевидно, потому, что здесь, по словам некоторых коммунистов, настолько привыкли к персональным разборам, что требовательной, взыскательной атмосферы просто не получалось. Вот бы и проявить Кишенину и другим активистам инициативу, повести непримиримую и принципиальную борьбу с теми, кто склонен к спиртному. Но этого не произошло.

Почему? Да потому, что тогда им пришлось бы во всем быть образцом, принципиально, по-партийному спрашивать с других. Однако они не захотели портить отношений с сослуживцами, тем более, что сами допускали нарушения. Так что в коллективе оставалась атмосфера, которую вполне точно охарактеризовал на одном из собраний бывший заместитель командира подразделения по политической части коммунист В. Потопальский: «В роте круговая порука».

Отчасти она была еще и потому, что порой не служили примером не только рядовые коммунисты, но и те, кто ими руководил. Так, при разборе персонального дела того же Кишенина одновременно заслушали коммуниста, так сказать, рангом повыше. Один из упреков в его адрес — сокрытие грубых нарушений дисциплины прапорщиками и военнослужащими сверхсрочной службы. Комментарии здесь, в общем-то, излишни.

Безусловно, такая обстановка не могла положительно влиять на людей, наоборот, порождала беспринципность в их отношениях, равнодушие к проступкам сослуживцев и своим собственным. И когда Кишенина исключили из партии, поставили, если можно так выразиться, рядовым в строй, он не смог взять себя в руки, болезненно переносил любые замечания в свой адрес, совершал новые проступки. Многие видели, как он катился вниз, но никто его не предостерег от ошибок, не попытался поправить. В одном из протоколов есть слова прапорщика В. Черепанова: «Просто удивительно, как он дошел до такого состояния... Выводов никаких не делает. Мое мнение: не место ему в войсках». Конечно, оценка правильная, принципиальная. Но, увы, запоздалая.

Почему же мы боимся сказать правду в глаза товарищу, пока еще не поздно? Почему? Не в этом ли одна из причин того, что из наших рядов выбывают сослуживцы, с которыми еще вчера делили и радости службы, и невзгоды? Хуже того, медвежьей услугой обрабатываются иногда попытки смягчить вину, умалить последствия проступка. «Его можно понять: к нему

накануне брат приехал...» — такое резюме сделал один из коммунистов во время разбора персонального дела Кишенина. Да, к Кишениным перед самым отчетно-выборным собранием приехали родственники. Но разве имел право коммунист позволить себе то, что позволил Кишенин?

«Вот с Кишенина и начали...» — эта фраза, брошенная кем-то во время беседы на КПП, не случайна. Застоялая атмосфера, которой жил коллектив, нуждалась в свежем дуновении, надо было, образно говоря, проветрить помещение. Увольнение Кишенина и некоторых других сыграло роль очистительной грозы для коллектива. «Громы» и «молнии» вокруг персональных дел заставили все же многих по-новому взглянуть на свою службу, на свой воинский долг, взвесить свою собственную роль в коллективе и вспомнить о той ответственности, которая была возложена на каждого, когда он, надев военную форму, дал обязательство выполнять обязанности по уставу.

...С Александром Николаевичем Кишениным мы встретились в небольшом уютном в саду домике на краю поселка.

Меня предупредили, что после увольнения в запас он ни с кем не встречается и разговаривать не желает. Он сам подтвердил:

— А знаете, почему? Сколько же можно об одном и том же, уже вот здесь все изболелось, — и показал на сердце.

Сказал искренне, будто выдохнул наболевшее, скопившееся в самой глубине души. В глазах грусть. Неподдельная, настоящая. Такую не изобразишь. Значит, было о чем подумать.

Произвел он на меня впечатление человека неглупого, рассудительного. Говорю так потому, что после встречи я не раз возвращался к мысли о том, что мог он хорошо служить, мог. Все условия для этого были. Например, благоприятная домашняя обстановка. Ведь Кишенин из семьи фронтовика, участника Сталинградской битвы. Мать, авторитетный человек, давно работает в учреждении, где, впрочем, до призыва на срочную работал и он сам. Во всех характеристиках — и служебных, и партийных — сказано: службу знает, любит, форму прапорщика носит с достоинством. И это, очевидно, многие годы было объективно. По крайней мере до тех пор, пока он не проявил слабость, неустойчивость к спиртному, то есть к тому самому злу, которое несовместимо с нашей моралью, службой.

Хотелось услышать от самого Кишенина, как он оценивает свой проступок.

— Вопросов нет, виноват полностью. Виноват перед собой, перед своей совестью, перед родными и близкими. И самое главное — подвел командира, товарищей...

Не во время нашей беседы пришел он к этому выводу. Значительно раньше. Когда разбиралось персональное дело. Сам себе он приговор тогда не объявлял. Но и не защищался, не оправдывался. Видимо,

этим и объясняется то, что в роли его «адвоката» выступила мать. Он же молчал, понимая непростительность своего проступка. И еще более усугубил свою участь, когда, оставленный для продолжения службы, стал частенько выпивать. Я напомнил ему об этом. В ответ та же грустная улыбка:

— Сперва растерялся, а затем и вовсе махнул на все рукой...

Потом добавил:

— В общем-то все правильно. Будь я беспартийным, может, отделался бы взысканием: ведь случилось подобное с другими, но я носил в кармане партийный билет...

О коллективе говорил тепло:

— Ребята в подразделении неплохие, хотя у каждого из нас свои причуды бывают, в жизни не без этого. А нарушения допускают, так это оттого, что привыкли друг к другу, сжились, многое взаимно прощается, не замечается... Поэтому рано или поздно надо было тряхнуть нас, надо было. Ну вот так вышло, что с меня это и началось...

Задумался. И снова о сослуживцах:

— Говорят, сейчас коллектив сплоченнее стал. Давно бы. Я ведь хорошо знаю каждого. Мы тут все вот с таких... Вместе росли, вместе учились, служить в армию пошли и прапорщиками по возвращении вместе решили стать, и семьи наши дружат... Так что это не просто совместная служба, а гораздо больше. В этом-то вся суть. — И повторил, уже высказанное прежде: — Сжились мы...

Я видел и чувствовал, что он хотел еще что-то сказать, но то ли слов не нашел, то ли посчитал, что уже не имеет морального права.

Осторожно спрашиваю:

— А если бы сейчас представилась возможность служить?

На мгновение блеснул из-под бровей огонек и тут же угас.

— Не знаю... Сейчас работаю механиком в мастерской, тут неподалеку, — продолжал он, — а душа там, с ребятами... Может, пройдет это, а пока не привык. Мастер все надо мной подшучивает: ты, говорит, меня за командира, что ли, принимаешь, все «так точно» да «никак нет»? Пора и отвыкнуть. А я не могу...

Мне показалось, он по-настоящему сожалеет о том, что случилось. Действительно, ведь все могло быть иначе. Я знал несколько случаев, когда бывшие прапорщики, у которых служба не получилась, потом при встрече старались выгядеть этакими бодрячками, вот, мол, теперь иная жизнь. Не знаю, у кого как, а у Александра Николаевича худо вышло. И дело не только в моральном плане. В чисто житейском тоже.

Он словно угадывает мою мысль:

— Да и в заработке прилично потерял, уже чувствуется... — не договорил, запнулся, увидев вернувшуюся из школы дочурку.

Их у него две — Наташа и Настя. Как

все дети, очень любят папу. Наташа с гордостью рассказывала, как отец помогает ей делать уроки. Семья, свои отношения, свой мир. И вот многое в этом мире нарушилось по собственной вине Александра Николаевича.

Прощаясь, Кишенин спросил:

— В журнале будет напечатано? Стоит ли, разве это интересно?

\* \* \*

Недавно я вновь побывал в этом дальнем гарнизоне. Встретился с людьми, с которыми уже был знаком. Что-то новое, свежее виделось во всем. Даже у девушек-прапорщиков от прошлого равнодушия и следа не осталось. Жизнерадостные, энергичные, они собирались на субботник. Новостями поделились:

— Наше подразделение теперь передовое, по боевой и политической подготовке обязательства выполнили.

— С дисциплиной нормально...

— Думаем самостоятельность создать...

И все разговоры о хорошем. О прошлых пьянках и прогулах никто и не вспоминает. Тон в службе, учебе и дисциплине задают, как и положено, коммунисты. Авторитет партийной организации заметно вырос, она по-настоящему стала боевым помощником командира в успешном решении стоящих перед подразделением задач. В результате положение дел в короткий срок круто изменилось в лучшую сторону. По итогам социалистического соревнования рота впервые вышла в число передовых.

Вот и вся история. Кстати, все высказанное в письме Ниной Александровной обговорено с ней. Никаких претензий у нее ни к кому нет. Хотя, конечно же, осталось в душе горькое чувство от всего случившегося с сыном, как осталось бы, впрочем, у любой матери.

Так стоило ли писать? Стоило. Дело ведь не только в Кишенине. Задуматься о собственной судьбе, о воинском долге нужно и другим. Нельзя, чтобы человек делал в жизни ложный шаг, а рядом никого, кто мог бы и должен сказать: «Стой, дружище. Не туда идешь!»

Не должно быть равнодушия в воинском коллективе. Равнодушия к сослуживцам, их делам и судьбам. Потому что общее дело, ратный успех любого подразделения в немалой степени зависит от каждого из нас. Укрепление порядка и дисциплины, указывалось на апрельском (1985 г.) Пленуме ЦК КПСС, сегодня особенно актуально. «Это настоятельное требование дня, которое советские люди понимают широко, включая сюда порядок на производстве и в сфере обслуживания, в общественной жизни и в быту, в каждой трудовой ячейке...». В полной мере это требование относится к нам, потому что не может быть и речи о борьбе за высокую боеготовность, если не будет подлинной борьбы за каждого человека, борьбы с большим злом — пьянством.

Подполковник Г. МАСЛЕННИКОВ.

«В мобилизации воинов на достижение высоких показателей в боевой службе, учебе и дисциплине, в борьбе за предупреждение различных недостатков заметную роль сыграли народные контролеры во главе с коммунистом капитаном А. Гапоном...»

*Из доклада на собрании личного состава.*

## ЗАМЕТИТЬ И ПРЕДУПРЕДИТЬ

ИЗ ОПЫТА РАБОТЫ ГРУППЫ НАРОДНОГО КОНТРОЛЯ

ЗА ЭТИМИ СЛОВАМИ — многодневный, кропотливый труд общественных дозорных части. Активисты преследуют цель: своевременно подметить то или иное упущение, предупредить его перерастание в крупный срыв. Идет ли речь об обеспечении примерности воинов в войсковых нарядах, боевой и политической подготовке или о строгом соблюдении каждым солдатом, сержантом, прапорщиком и офицером требований военной присяги и воинских уставов; касается ли вопрос экономного и бережливого расходования личным составом народного добра, или эффективности реагирования командиров, политработников на заявления и предложения подчиненных — все это не остается без внимания дозорных. Они на практике неуклонно выполняют наказ Всесоюзного совещания народных контролеров: «Контроль — это прежде всего живая работа с людьми».

Деятельность группы народного контроля отличаются глубокая продуманность, пристальное внимание к «мелочам», спрос с конкретных лиц, виновных в тех или иных промахах, строгость и требовательность в сочетании с доброжелательностью. Взять, к примеру, проведенную недавно общественниками проверку правильности учета, хранения и сбережения оружия и боеприпасов. Осуществили ее капитан А. Гапон, старший сержант Р. Деймантас и ефрейтор А. Котов. Поводом послужило выступление на собрании одного из комсомольцев-сержантов: он отметил, что кое-кто из дежурных по подразделениям ограничивается подсчетом количества единиц оружия, не контролирует, насколько условия его хранения соответствуют правилам.

Члены группы общественных дозорных тщательно подготовились к проверке: повторно ознакомились с требованиями руководящих приказов, инструкций и наставлений, получили необходимые консультации у специалистов службы вооружения. Проверку начали внезапно, в период смены дежурных, чтобы одновременно изучить соблюдение порядка сдачи и приема дежурства суточными нарядами.

Выяснилось, что не во всех пирамидах автоматы расставлены в строгом соответствии с номерами, обозначенными на бирках, кое-где устарели описи оружия. На это было обращено внимание старшины старшего прапорщика Н. Саролиса. Ему

предложили принципиальнее спрашивать с военнослужащих, заступающих дежурными. В назначенный срок проверку повторили. На этот раз народные контролеры с удовлетворением констатировали, что все недостатки изжиты.

ПРОВЕРКУ исправления недочетов общественных дозорные постоянно сочетают с разнообразной профилактической работой. Так, в ходе одного из рейдов по контролю за сбережением электроэнергии, воды и продуктов питания активисты заметили, что кое-кто из солдат спокойно может пройти мимо незакрученного крана, не потушенной в дневное время электрической лампочки, разбрасывает по столам недоодеенные куски хлеба. Хотя и не часты были подобные случаи, они вызвали озабоченность народных контролеров.

Общественные дозорные решили усилить воспитательную работу с личным составом, особенно с теми молодыми солдатами, которые не до конца еще осознали свою ответственность за общие успехи и неудачи коллектива. Капитан Гапон и его товарищи подготовили предложения, изложили их командиру, его заместителю по политической части, секретарю партийной организации. Инициатива народных контролеров была одобрена и поддержана. В каждом подразделении состоялись беседы с личным составом о необходимости всемерно беречь народное достояние, проявлять хозяйскую рачительность. В столовой вывесили плакаты, напоминающие о том, во сколько обходится государству каждый килограмм хлеба, мяса и других продуктов. Чаше стали проводить встречи солдат и сержантов с передовиками сельского хозяйства, они рассказывают военнослужащим, каким нелегким трудом выращивается урожай.

Не осталась в стороне от забот народных контролеров и комсомольская организация части. Заметно активизировал свою деятельность пост «Комсомольского проектора», его члены провели несколько рейдов, изучая, как участвуют комсомольцы и молодежь в борьбе за экономию и бережливость. По рекомендации активистов в комсомольских группах теперь регулярно практикуются отчеты тех членов ВЛКСМ, кто проявляет бесхозяйственность. Строгая и принципиальная критика товарищей, как правило, помогает таким людям изменить поведение в лучшую сторону. К тем же,

кто не делает должных выводов, не извлекает необходимых уроков, применяются более строгие меры комсомольского воздействия.

Кроме того, общественные дозорные вместе с командиром части подготовили и провели дополнительные занятия с военнослужащими по организации службы суточного наряда. Особенно детально при этом остановились на четком контроле дневальных и дежурных за соблюдением в казарме уставного порядка, за поведением солдат и сержантов, неуклонным выполнением каждым военнослужащим распорядка дня. Время показало, что курс активисты взяли правильный.

Тому, кто трудится с полной отдачей сил, не раз подчеркивалось Центральным Комитетом КПСС, у нас всегда и всюду должны быть обеспечены ощутимые преимущества при распределении жилья, путевок, других социальных благ. За тем, как в части осуществляется это требование партии, постоянно и зорко следит группа народного контроля. Мнение представителей общественности учитывается командирами и политработниками, когда решаются вопросы о предоставлении квартир, путевок в санатории, дома отдыха, продаже каких-либо дефицитных товаров и т. д. Именно справедливостью, соблюдением на практике принципа «От каждого — по способностям, каждому — по труду» утверждаются в части здоровая нравственная атмосфера, доброжелательное отношение сослуживцев друг к другу.

Успехи группы народного контроля во многом обусловлены заботливым и внимательным отношением командира и партийной организации к этому важному участку общественной работы. Это проявляется и в подборе кандидатур товарищей в состав группы, и в оперативном реагировании на каждый сигнал общественных дозорных. Высок, например, авторитет таких активистов, как старшина О. Шестакова, старший сержант Р. Деймантас, сержант А. Старостина. Уважение к себе в коллективе они утверждают не только бескомпромиссной

борьбой с недостатками, но и личным примером добросовестного отношения к выполнению должностных обязанностей, безукоризненными честностью и справедливостью. Под стать им и другие общественные дозорные: только за последнее время трое из них за инициативу в общественной жизни поощрены командиром.

**ЭФФЕКТИВНОСТЬ ТРУДА** наших народных контролеров высока, но они на достигнутом не успокаиваются, повышают действенность своих усилий. К недостаткам работы капитан Гапон и его товарищи относят то, что у них пока не всегда поддерживаются тесные контакты с различными внутрипроверочными комиссиями. Бывают случаи, когда для достижения желаемого результата проверки одних и тех же участков приходится неоднократно повторять. Не всегда удается оперативно оформлять итоги рейдов в наглядной агитации.

Об этих упущениях недавно говорил председатель группы народных контролеров при заслушивании его отчета на заседании партийного бюро. Коммунисты подсказали членам группы, как лучше строить работу, дали ряд полезных советов. В соответствии с ними больше внимания уделяется теперь обучению общественников: регулярно проводятся занятия по изучению требований руководящих документов, налажены пропаганда форм и методов работы передовых общественных дозорных, обмен опытом. Командир и партийное бюро повысили спрос с тех, кто не всегда быстро и правильно реагировал на замечания общественности. Кое-кому пришлось держать ответ перед партийной организацией.

...Ежемесячно члены группы народного контроля подводят итоги своей деятельности, намечают, на каких направлениях предстоит еще сосредоточить усилия. Непремено доводить начатое дело до конца, не отступать, пока положение не будет исправлено, вести активную профилактику недостатков — в этом видят свой долг капитан Гапон и его товарищи.

**Полковник Н. АБЛОВ.**

## **ПООЩРЕН КОМАНДИРОМ**

Доброй славой пользуется в нашем подразделении прапорщик В. Молчанов. Всякий раз, заступив на боевую службу, ревностно выполняет свои обязанности. Являясь начальником войскового наряда контролеров, он проводит большую

работу по их обучению и воспитанию, личным примером увлекает сослуживцев на образцовый ратный труд.

Валерий Тимофеевич не раз проявлял бдительность на боевой службе и недавно вновь отличился. Пытаясь пронести в жилую зону запрещенный предмет, осужденный хитроумно спрятал его. Взгляд прапорщика Молчанова привлекла необычная походка осужденного: он шел осторожно,

вроде бы боясь оступиться. И как ни пытался отнекиваться, прапорщик Молчанов все же нашел у него тайник и извлек запрещенный предмет.

За добросовестное отношение к своим обязанностям и проявленную при этом бдительность командир части наградил прапорщика В. Молчанова ценным подарком.

**Капитан В. БАРАБАНОВ.**

3118

# И ОТСТУПИТ УСТАЛОСТЬ

Стремиться к тому, чтобы высокая культура органически входила в жизнь каждого воина, чтобы он продуктивно использовал свободное время, развивал творческие способности для повышения военных знаний и практических навыков в службе.

*Из рекомендаций  
Всеармейского  
совещания секретарей  
комсомольских  
организаций.*

В ленинской комнате роты шел тематический вечер «О дружбе и войсковом товариществе». Приглашенные в гости к воинам ветераны внутренних войск МВД СССР рассказывали о взаимовыручке при выполнении служебно-боевых задач, истинном коллективизме, авторитете передовиков, который завоевывается в напряженном ратном труде. Когда закончились их выступления, заместитель командира подразделения по политической части старший лейтенант В. Скачок объявил:

— А сейчас будет дан концерт художественной самодеятельности по заявкам правофланговых социалистического соревнования.

Вышедший на импровизированную сцену ведущий программы рядовой С. Кравчук произнес:

— По просьбе комсгруппорга, кавалера знака «За отличие в службе» второй степени рядового Тараса Чернеги, выполняющего все задачи в караулах на отлично, исполняется песня Д. Тухманова и В. Харитоновна «День Победы».

В зале погас свет, остались только разноцветные огни подсветки сцены. «...Этот день мы приближали, как могли...», — зазвучали волнующие слова. Солдат, для которого исполнялась песня, был и смущен, и горд таким вниманием.

— Следующий номер нашей программы — по заявке отличника боевой службы, боевой и политической подготовки рядового Игоря Макогона, — продолжал ведущий.

Послышалась задорная мелодия украинской народной песни. С волнением слушал ее солдат. Вспоминались ему дом, семья, земляки. Игорь один из лучших в роте часовых контрольно-пропускного пункта. Две итоговые проверки он сдал на отлично, отмечен знаком «Отличник Советской Армии».

А со сцены тем временем звучали слова уже о сержанте Романе Гладуне. В честь командира отличного отделения самодеятельные артисты проникновенно спели «Письмо к матери» на стихи С. Есенина.

Каждый очередной номер программы был приятным сюрпризом для кого-то из собравшихся. Концертом все остались довольны: отдохнули хорошо, а, как известно, отдых — службе помощник.

Солдаты и сержанты тепло благодарили

участников художественной самодеятельности, высказывали им советы и пожелания. А ведь всего несколько лет назад в подразделении их досуг проходил серо и однообразно, таких концертов не было и в помине.

— Я получил сюда назначение в 1980 году, — рассказывает политработник. — Признаться, когда ехал к новому месту службы, не мог побороть гнетущих мыслей. За изредка мелькавшими лесозащитными полосами тянулись бескрайние поля, да уходили вдаль линии электропередачи. Вблизи военного городка — ни одного кинотеатра, не говоря уже о театре. Словом, отдельно дислоцированная рота...

Немало особенностей в работе офицеров, партийных и комсомольских активистов подобных подразделений. Ограничены возможности для культпоходов, для того, чтобы пригласить, скажем, профессиональных артистов. Трудновато раздобыть новый кинофильм, купить бумагу, краски.

Но в роте, где служит старший лейтенант В. Скачок, в организации досуга воинов добились многого. Когда политработник прибыл сюда, предложил комсомольцам для начала попробовать организовать художественную самодеятельность. Задумку обсудили на заседании бюро ВЛКСМ, дали «добро» командир и партийная организация.

Начинать пришлось почти с нуля, но, опираясь на помощь энтузиастов, офицер и комсомольские активисты постепенно подготовили материальную базу. Своими руками сделали ударные инструменты. Воины, которые до призыва занимались радиоделом, собрали усилители для электрогитар, привели в рабочее состояние старые колонки. Потом появился светомузыкальный экран. Шефы, видя увлечение солдат, отдали им списанную аппаратуру.

Постепенно складывался и коллектив художественной самодеятельности. В него вошли секретарь бюро ВЛКСМ старший сержант А. Лавкин, ефрейторы В. Кубышкин и В. Бондаренко, рядовые Ю. Воробьев и С. Кравчук. У них у всех был небольшой любительский опыт. С детства дружил с музыкой Лавкин, играл на гитаре, хорошо чувствовал ритм. Бондаренко до армии обучал основам культпросветработы его отец, директор клуба. Владимир мог играть

на всех музыкальных инструментах, читать ноты. Кубышкин и Воробьев обладали развитым музыкальным слухом, освоили гитары и электроорган. А Кравчук всегда интересовался новыми песнями, творчеством композиторов, внимательно следил за музыкальными новинками. Получился удачный сплав комсомольской инициативы и любви к музыке. «Спринт» — так назвали ансамбль организаторы. Короткое, стремительное слово прижилось, стало привычным.

Сейчас в роте никто не жалуется на скуку. Разнообразные культурно-массовые и спортивные мероприятия хорошо снимают моральное и физическое напряжение, заметно поднимают настроение личного состава. С творческой выдумкой, фантазией и огоньком трудятся члены бюро ВЛКСМ и комгруппы. Здесь регулярно проводятся устные журналы и диспуты, читательские конференции, военизированные эстафеты. Организуются просмотры и обсуждение кинофильмов, телепередач. Действуют спортивные секции. Каждому человеку находится занятие по душе.

— Общие дела и заботы сплывают коллектив, — комментирует старший лейтенант В. Скачок, — способствуют укреплению воинской дисциплины.

На базе роты дважды в год проходит первоначальное обучение новичков. Плановые занятия, марш-броски, стрельбы, упражнения на гимнастических снарядах, разучивание строевых песен — до предела наполнен каждый день у молодых солдат. Но вот наступает воскресенье. «Сегодня опять концерт», — радуются они, видя подготовку в ленинской комнате.

— Особенно постарались активисты, когда молодежь принимала присягу, — рассказывает командир роты капитан А. Еременко. — К сыновьям издалека, за тысячи километров приехали родители. Офицеры позаботились, чтобы этот день стал по-настоящему праздничным. И тут наша художественная самодеятельность оказалась на высоте.

«Наша»... Этим словом офицер емко охарактеризовал отношение свое, да и всех коммунистов роты к солдатской самодеятельности. Впрочем, иначе и быть не может. Ведь, заботясь об организации досуга личного состава, бюро ВЛКСМ помогает командиру и политработнику воспитывать у военнослужащих чувство прекрасного. Репертуар солдатского вокально-инструментального ансамбля глубоко продуман. В

период подготовки к 40-летию Победы советского народа в Великой Отечественной войне в программах «Спринта» преобладали, например, песни на военную тематику. С высокой требовательностью подходили активисты к отбору номеров и для концертов, посвященных Дню Конституции СССР, годовщине ВЛКСМ, другим праздникам.

Выступления самодеятельных артистов не ограничиваются ротой. По приглашению администрации они неоднократно выступали перед сотрудниками охраняемого объекта, выезжали с концертами в клуб шестывушского над ротой завода. Благодарные слушатели долго не отпускали воинов со сцены. Многого можно добиться, если душой болеть за честь своего коллектива, чувствовать личную ответственность за то, чтобы его жизнь была содержательна и интересна.

По-иному все обстоит там, где скована инициатива солдат и сержантов, а комсомольские активисты организацию досуга своим делом не считают. Например, второй год на отчетно-выборных комсомольских собраниях в организации, где ныне секретарем бюро ВЛКСМ младший сержант Н. Забогонский, ведутся разговоры о царящей в подразделении скуке. А между тем в городе есть музеи и театры, немало памятников военной, трудовой и революционной славы. Всегда готовы помочь воинам библиотека и клуб части. В комитете ВЛКСМ есть адреса людей героических судеб, ветеранов, орденосцев. Казалось бы, в таких условиях культурный досуг личного состава можно организовать интересно и насыщенно.

Однако бывший секретарь бюро ВЛКСМ рядовой В. Плаксин, отчитываясь о проделанной работе, отмечал: «Культурно-массовые мероприятия часто сводятся к прослушиванию магнитофонных записей... По воскресеньям лишь просмотр фильмов в клубе да телепередач... Не бывает культпоходов... Редки спортивные соревнования...» Год назад его предшественник рядовой А. Карнаев говорил почти то же.

Но ведь от слов когда-то надо переходить к делу. Мало одного желания, нужен повседневный кропотливый труд, настойчивость в осуществлении планов комсомольской организации. Тогда и зазвучат в казарме песни, легко и приятно станет на душе у людей, отступит прочь усталость.

**Капитан И. КАЛИНИН.**

## МОБИЛИЗУЮТ КОММУНИСТЫ

Подразделение, где командиром майор В. Дорошенко, носит звание отличного. Готовя достойную встречу XXVII съезду КПСС, личный состав взял

повышенные социалистические обязательства. Мобилизирующей силой в соревновании выступают коммунисты.

Активно работают члены агитпропгруппы П. Кисель, Н. Пантелей, А. Сергиенко и другие. Они хорошо знают, какие проблемы волну-

ют личный состав, поэтому каждое их выступление вызывает живой интерес у воинов, помогает им ориентироваться в сложной международной обстановке, повышать политическую бдительность.

**Прапорщик З. КРАВЧУК.**

ЗУ



# ГЛАВНОЕ ДЕЛО КЛУБА

## КУЛЬТУРА, БЫТ

■  
ОБ ОПЫТЕ РАБОТЫ КЛУБА ЧАСТИ ПО ПОВЫШЕНИЮ КАЧЕСТВА НЕСЕНИЯ БОЕВОЙ СЛУЖБЫ ЛИЧНОГО СОСТАВА РАССКАЗЫВАЕТ ПОЛИТРАБОТНИК А. УПРУНИН.

■  
КОТЕЛОК — ВАЖНЫЙ ПРЕДМЕТ СОЛДАТСКОГО ОБИХОДА. НОВЫЙ СПОСОБ БЫСТРОЙ ПОДГОТОВКИ ЕГО К ПОЛЬЗОВАНИЮ ПРЕДЛАГАЕТ ПОЛКОВНИК А. ЧИКУНОВ.

■  
КАК ИЗБЕЖАТЬ АЛЛЕРГИЧЕСКОГО ЗАБОЛЕВАНИЯ, ОБЪЯСНЯЕТ ВРАЧ-ДЕРМАТОЛОГ Л. ВАЖБИН.

Молодые солдаты внимательно слушали начальника клуба старшего лейтенанта Т. Айсаева. Рассказывая новичкам о героях, передовиках воинского коллектива, в котором им предстояло служить, Тахир Сабитович вскользь упомянул, что и сам проходил службу стрелком в этой же части и о традициях знает не понаслышке. Искренне полюбив романтику ратного труда, остался в войсках прапорщиком, затем окончил военное училище, четыре года руководит клубом.

— Теперь вам предстоит крепить и множить замечательные традиции части. О них вы узнаете из кинофильмов, созданных нашим бывшим однополчанином майором Виктором Борисовичем Ершовым, — закончил выступление Айсаев.

В зале погас свет, на экране замелькали кинокадры. Перед солдатами без прикрас предстала нелегкая, но такая полезная и нужная служба воинов, будни, до предела заполненные учебой, общественной работой. Увидели они юношей, которые когда-то, как и сидевшие сейчас в зале новички, готовились принимать военную присягу, а потом их же, но уже часовыми, бдительно охраняющими доверенные посты.

Короткометражные ленты заняли немного времени для просмотра, но надолго запомнились каждому из зрителей. Разговоры об увиденном продолжались среди новичков еще несколько дней. Впоследствии на эпизоды из фильмов молодые солдаты даже ссылались на занятиях по политической и тактико-специальной подготовке.

Это лишь один пример из постоянной и многогранной работы клуба, направленной на обеспечение примерности солдат и сержантов в боевой службе, на воспитание у каждого воина личной ответственности за образцовое выполнение служебно-боевых задач в караулах и войсковых нарядах. Используются самые разные мероприятия — тематические вечера, устные журналы, просмотры и обсуждения кинофильмов, читательские конференции и диспуты.

По инициативе совета клуба, возглавляемого старшим инструктором политотдела части майором Н. Леонтьюком, были проведены встречи военнослужащих с ветеранами внутренних войск, с работниками суда, прокуратуры и милиции.

Ветераны части рассказали о том, как бдительность, четкое выполнение уставных обязанностей помогали им и их товарищам успешно нести боевую службу. С волнением слушали солдаты и сержанты и рассказ участника Великой Отечественной войны, бывшего минометчика А. Матвеевского об исторической битве на Курской дуге, о боях за освобождение от фашистского ига народов Болгарии, Венгрии, Австрии. В заключение бывший фронтовик призвал вооруженных защитников Родины бдительно выполнять поставленные перед ними задачи, настойчиво и упорно овладевать военными знаниями.

Встреча с юристами была приурочена к дню правовых знаний, ежемесячно проводимому клубом. На этот раз разговор шел о необходимости строгого выполнения всех законов. Сотрудники милиции на примерах из уголовных дел показали, какая кропотливая работа проводится следственными органами для выяснения вины лиц, подозреваемых в совершении того или иного преступления. А представители суда и прокуратуры доходчиво разъяснили, что военнослужащие внутренних войск, обеспечивая надежную охрану порученных объектов ИТУ, принимают деятельное участие в перевоспитании правонарушителей, отбывающих наказание за совершенные преступления. Из этих бесед каждый слушатель понял, что государство поставило перед внутренними войсками ответственные и важные задачи, что успех подразделения в решении этих задач зависит от отношения к делу каждого солдата и сержанта, что в их боевой службе нет и не может быть мелочей.

Выступления были записаны на магнитофонную ленту. Старший лейтенант Айсаев вручил их вместе со сценарием встречи нескольким офицерам политотдела, которые выезжали в командировки в отдельно дислоцированные подразделения и помогли там политработникам подготовить и провести аналогичные мероприятия.

Большое значение клуб придает пропаганде передового опыта лучших начальников караулов, контролеров, солдат и сержантов, выполняющих в караулах обязанности часовых-операторов, часовых КПП и др. О каждом случае проявления высокой бдительности, честности и неподкупности, об умелых, энергичных действиях воинов в решающую минуту в части быстро узнают из радио- или фотогазет, рукописных листовок-«молний». Готовятся и размножаются для агитаторов тексты бесед с личным составом караулов по таким случаям.

Когда в политотделе части стало известно о мужественном поведении в сложной ситуации ефрейтора Камалудина Малачеева (по ходатайству командира части отважный часовой был награжден медалью «За отличие в воинской службе» II степени), старший лейтенант Айсаев сразу же написал текст для листовки-«молнии», который разослали по подразделениям. Вместе со старшим лейтенантом С. Кабардиным, возглавляющим редколлегию радиогазеты, начальник клуба составил сценарий специального выпуска. Воины услышали не только рассказ отличившегося ефрейтора Малачеева, но и выступления возглавлявшего в тот день караул прапорщика Р. Арибжанова, комсорга караула старшего сержанта Р. Аминова, контролера прапорщика А. Хасанова.

Через неделю после событий магнитофонная запись радиогазеты была передана в распоряжение заместителей командиров по политической части всех отдельно дислоцированных рот, организовано ее

прослушивание. Вместе с ней вручили и фотоснимки выступающих. Солдаты и сержанты с интересом рассматривали фотокарточки товарищей, слушая их рассказы о том, как точное соблюдение уставных положений, хорошая физическая и огневая выучка помогли предотвратить опасное преступление.

Кстати сказать, до того случая Камалудин уже был за мужество в карауле отмечен знаком «За отличие в службе» I и II степени, удостоен многих других поощрений. Поэтому Айсаев в текст радиогазеты включил и рассказ о биографии ефрейтора Малачеева, о том, как, совершая один за другим честные и мужественные поступки, он шел к высотам ратного мастерства, к подвигу. Командиры Малачеева отметили также, что он упорно овладевает военными знаниями, постоянно занимается спортом.

Еженедельно в подразделениях проводятся итоги социалистического соревнования. О тех, кто лучше других выполнял задачи боевой службы по каждой из воинских специальностей, личный состав части узнает из номеров клубной радиогазеты «Итоги боевой службы за очередную неделю». Всем хорошо знаком голос ведущего этой передачи младшего сержанта сверхсрочной службы Михаила Седойкина. В ней о своем опыте рассказывают и сами лучшие начальники караулов, их помощники, контролеры, часовые, комсорги, агитаторы, редакторы боевых листовок.

Практикуют члены редколлегии радиогазеты и репортажи с мест несения службы. Здесь и короткие интервью со сменяющимися с постов солдатами, и рассказы о том, как личный состав караула борется за выполнение социалистических обязательств. Нередко речь идет и о созданных в караульных помещениях условиях для нормального отдыха, приема пищи, проведения политической работы, для занятий физическими упражнениями бодростящей смены. Звучит и острая критика по адресу еще неизжитых недостатков, причем, как правило, через несколько выпусков сообщается, что сделано для наведения должного порядка, как устраняются упущения.

Члены совета клуба и, в первую очередь, старший лейтенант Айсаев стараются в воспитательной работе постоянно учитывать специфику задач, выполняемых каждым подразделением. Например, для личного состава подразделения обеспечения и обслуживания клуб часто организует тематические вечера, технические викторины, встречи со специалистами разных профилей. Военным водителям сотрудники ГАИ и ВАИ читают лекции о необходимости строгого соблюдения Правил дорожного движения, разъясняют, как обеспечить безаварийную езду в сложных метеорологических условиях, экономить горюче-смазочные материалы. Беседы о технике безопасности при производстве различных работ адресуются тем солдатам и сержантам,

жантам, кто по роду службы связан с разнообразными станками и механизмами, электроприборами. А для военнослужащих-связистов регулярно устраиваются соревнования и технические конференции, викторины по знанию тактико-технических данных средств связи, правил радиообмена, порядка устройства отдельных неисправностей телефонной и радиоаппаратуры. К подготовке таких мероприятий, естественно, привлекаются специалисты.

Учитывает клуб в своей работе и специфику воспитательного воздействия на военнослужащих таких категорий, как офицеры и прапорщики. При содействии политотдела в клубе организуются научно-практические конференции по вопросам политической работы в караулах, обеспечению высокого уровня дисциплинированности солдат и сержантов на боевой службе. Обмениваются опытом лучшие командиры взводов, прапорщики-контролеры. Организуются встречи с работниками исправительно-трудовых учреждений, обсуждаются формы и методы делового сотрудничества. Практикуются и вечера вопросов и ответов, когда интересующие офицеров и прапорщиков проблемы освещают юристы, работники местных партийных и советских органов.

Совет клуба части никогда не забывает о том, что одним из залогов успешной боевой службы является разумно организованный отдых личного состава. Но и ча-

сы досуга старший лейтенант Айсаев и его товарищи стремятся использовать для воспитательного влияния на солдат и сержантов, чтобы добиться не бесцельного времяпрепровождения, но расширения кругозора людей, повышения их культурного уровня.

Постоянно проводятся в клубе и вечера чествования передовиков боевой службы и социалистического соревнования, обзоры новинок художественной литературы, заседания клубов «Мужество» и кинопутешествий, вечера интересных встреч, экскурсии на отдельные предприятия города, кинофестивали, агитпробеги, музыкальные вечера и т. д. Часто в гости к воинам приезжают профессиональные артисты и коллективы художественной самодеятельности. Запоминающимися и интересными были, например, встречи комсомольцев и молодежи с Ириной Шевчук, исполнительницей одной из ролей в кинофильме «А зори здесь тихие», другими людьми интересных судеб и профессий.

Многие направления воспитательной работы определяют жизнь клуба части. Но главное среди них — обеспечение примерности воинов в боевой службе. На решение этой задачи в первую очередь направляют усилия старший лейтенант Айсаев и его товарищи.

**Подполковник А. УПРУНИН.**

## СМОТР КУЛЬТПРОСВЕТУЧРЕЖДЕНИЙ ЗАВЕРШЕН

Результаты заключительного смотра работы культпросветучреждений стали известны, когда материал «Главное дело клуба» уже был набран. Среди многих других за высокие достижения в смотре был награжден дипломом и начальник клуба части старший лейтенант Т. Айсаев, о котором рассказывает подполковник А. Упрунин.

У каждого из победителей смотра — большой опыт работы, интересной, многогранной. О многих клубах и библиотеках, заслуги которых оценены по достоинству, можно прочесть на страницах журнала. Так, награждены дипломами первой степени начальник клуба лейтенант Б. Морозов и возглавляемый им клуб части. Заведующая библиотекой той же части Г. Машкевич — дипломом второй, а сама библиотека — третьей сте-

пени. О методах нравственного, эстетического и военно-патриотического воспитания, используемых в клубе и библиотеке, подробно рассказано в материале С. Ярославцевой «В интересах воспитания воинов» [1984, № 10].

Дипломом первой степени награждена библиотека СВВКУ имени Ф. Э. Дзержинского МВД СССР [заведующая библиотекой Т. Сурнова]. На базе этой библиотеки редакция провела в свое время беседу за «столом деловых встреч» на тему «Книга — важное средство нравственного и эстетического воспитания офицера» [«В содружестве с книгой», 1983, № 8].

В корреспонденции майора В. Слепканева «И в радость, и на пользу» [1983, № 10] шла речь лишь об одном из направлений работы клуба, но уже по это-

му примеру видно, что здесь в каждом деле главное — помочь личному составу успешно выполнять задачи боевой службы. По итогам конкурса клуб награжден дипломом первой, а библиотека — дипломом второй степени. Отмечены и старания сотрудников библиотеки: диплом первой степени вручен заведующей библиотекой Л. Дедюк, диплом — библиотекарю Т. Олефир.

Удостоена диплома первой степени и героиня зарисовки капитана С. Шевцова «Мой друг, отчизне посвятим...» [1985, № 3] заведующая библиотекой Д. Роскина, а также и библиотека.

Поздравляем всех удостоенных поощрения по итогам конкурса и надеемся, что их опыт поможет культпросветработникам поднять на новый уровень воспитательную работу с личным составом в период подготовки к XXVII съезду КПСС.

# ПРОСТО, УДОБНО, БЫСТРО

Расконсервация котелков в полевых условиях — занятие трудоемкое, требующее немалого времени и привлечения значительного числа людей. Однако этого можно избежать с помощью несложной установки, изготовить которую можно в мастерской части.



Установка (рис. 1) состоит из емкости (бака), в которую поступает горячая вода из кипятильника ПНК-2 (можно использовать полевую кухню КП-125). К днищу емкости в центре приварена стойка, на нее надевается трубчатая ось кассеты. В нижней части бака вварен водоподводящий кран, а в верхней — сливной патрубок. Кассета (рис. 2) изготавливается из стальных прутьев диаметром 8—10 мм или стальных полос сечением 4×16 мм, в нее укладываются котелки. Для ее вращения, как показано на рисунке, к оси прилаживается ручка. Между стенками и дном емкости и кассеты необходим зазор в 10—15 мм.

Установка подсоединяется к источнику горячей воды резиновым шлангом так, чтобы подача ее обеспечивалась по принципу сообщающихся сосудов. Для этого и необходима подставная рама (7 на рис. 1). Вода, поступающая из кипятильника, должна иметь температуру 90—100°.

Кассета с уложенными в ней котелками опускается в емкость, закрывается крышкой и с помощью рукоятки поворачи-

вается со скоростью 12—15 оборотов в минуту в течение 2—3 минут.

Консервирующее вещество (смазка), расплавляясь, всплывает и вытекает вместе с водой через сливной патрубок в специальный сборник или ровик. Как только верхний слой воды очистится, кассету с котелками извлекают, устанавливают на сетчатый стол и протирают котелки ветошью. Последнее легко сделать и тому, кто получит котелок в пользование.

При укладке в кассету 40 котелков можно за час расконсервировать 240 штук, а при наличии двух кассет на установке — в два раза больше. Повышается не только боевая готовность службы тыла, но и культура обслуживания военнослужащих.

**Полковник А. ЧИКУНОВ.**

Рис. 1. Принципиальная схема установки.

1. Корпус установки. 2. Неподвижная стойка. 3. Кассета для укладки котелков. 4. Кран для подачи горячей воды. 5. Сливной патрубок. 6. Кипятильник типа ПНК-2. 7. Подставная рама.

Рис. 2. Общий вид кассеты.

1. Ручка привода. 2. Трубчатая ось. 3. Кассета.



Рис. 1



Рис. 2

# ВНИМАНИЕ: КРАПИВНИЦА!

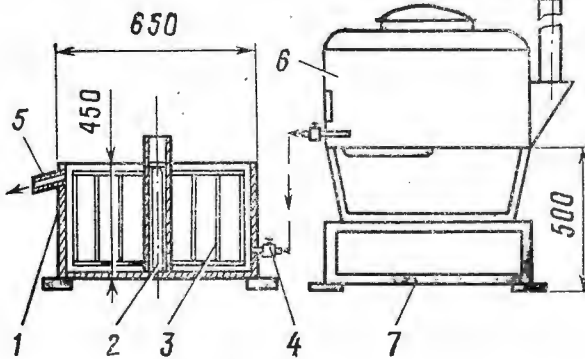
Нередко случается, что на коже появляются волдыри, похожие на ожоги крапивой. Это — крапивница, заболевание аллергического или токсического происхождения, вызванное накоплением в коже химически активных веществ, которые расширяют мельчайшие кровеносные сосуды кожи, повышают проницаемость их стенок. От этого возникают отек кожи и волдыри на ее поверхности.

В зависимости от проявлений выделяют острую, в том числе отек Квинке, и хроническую, рецидивирующую крапивницу.

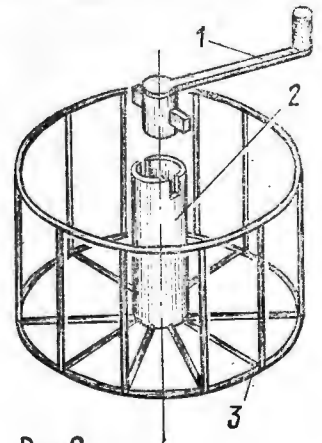
Острая крапивница характерна внезапно: начинается сильный зуд и обильно вздуваются розово-красные волдыри различных размеров, которые постепенно приобретают матовый оттенок в центре с розовой каймой по краям. Форма волдырей чаще округлая, реже удлинённая, неправильная. Возможны слияние волдырей в обширные зоны, нарушение общего состояния организма: рост температуры тела, желудочно-кишечные расстройства, недомогание, озноб — «крапивная лихорадка». Волдыри располагаются преимущественно на туловище, руках, иногда на слизистых оболочках языка, мягкого нёба, носоглотки, гортани. Волдыри обычно через один-два часа исчезают, однако могут появляться новые на других участках кожи. Продолжается острая крапивница, как правило, несколько дней. Причиной ее чаще является пищевая или лекарственная аллергия. Один из солдат поступил в госпиталь с высокой температурой и ознобом. По всему его телу высыпали волдыри. При расспросе больного установлено, что накануне он съел на ночь 13 апельсинов. Случается, вызывают крапивницу виноград, шоколад, яйца, соки, консервы — чаще всего при неумеренном их употреблении. Но и на малое количество организм может прореагировать отрицательно. Заметив это, нужно обратиться к врачу, не прибегая к самолечению.

Острый ограниченный отек Квинке (или гигантская крапивница) тоже появляется внезапно. Отдельные участки кожи (веки, губы, щеки) и слизистых оболочек (язык, гортань) резко увеличиваются в размерах вследствие отека. Иногда возникают зуд и жжение. При отеке гортани возможна гибель больного от удушья. Тут нужна незамедлительная медицинская помощь. Причиной заболевания может оказаться самолечение, например прием антибиотиков без назначения врача. Так, один из наших пациентов оказался в госпитале с отеком Квинке из-за того, что, простудившись, решил подлечить себя таблетками ампициллина, которые оказались противопоказаны ему. Потребовалось длительное и интенсивное лечение в стационаре. Пренебрежением врачебной помощью даже

при небольшом недомогании можно нанести непоправимый вред своему организму.

Хроническая рецидивирующая крапивница отличается менее обильными высыпаниями, но протекает приступообразно в течение нескольких месяцев или лет. Причиной, как правило, является бактериальная аллергия, вызванная различными микроорганизмами (стафилококки, стрептококки и др.) из очагов постоянной инфекции: хронические тонзиллит или гайморит, зубные гранулемы, кариес, анексит и т. д. Среди других возможных причин — нарушения деятельности желудочно-кишечного тракта, прежде всего запоры, глистные инвазии, расстройства вегетативной нервной системы. При появлении волдырей на различных участках кожного покрова возможны головная боль, повышенные температуры тела, боли в суставах, слабость, мучительный зуд, сопровождающийся бессонницей, невротическими расстройствами. Обострения сменяются промежутками, когда больной считает себя здоровым. Длительность этих периодов весьма разнообразна. Один пациент, например, страдал хронической крапивницей в течение 8 месяцев. Периодически, без видимой причины у него на теле появлялись волдыри, начинался сильный зуд кожи, от которого он не спал по ночам. Лечился самостоятельно, без эффекта. Со временем стал вспыльчивым, быстро утомлялся, от чего нервничал. Не выдержал и обратился за помощью к врачам. В результате всестороннего обследования была выявлена причина заболевания — кариозный зуб, после удаления которого наступило выздоровление.

Диагностика крапивницы, как правило, не вызывает затруднений, но под «прикрытием» крапивницы могут протекать и другие заболевания, в частности рак, ревматизм, распознать которые может только специалист. К тому же неправильное лечение или его отсутствие могут усугубить течение заболевания, вызвать хроническую форму или такое грозное осложнение, как отек Квинке. Поэтому при появлении даже незначительной сыпи на коже необходимо немедленно обратиться к врачу. Современная медицина располагает большим арсеналом средств для борьбы с крапивницей. При правильном режиме питания, труда и отдыха возможно полное выздоровление.

Профилактика крапивницы заключается в своевременном лечении желудочно-кишечных расстройств, заболеваний печени, удалении всяких очагов хронической инфекции, рациональном питании, исключении воздействия на организм аллергенов.

Майор медицинской службы Л. ВАЖБИН.



## ЛИТЕРАТУРНЫЕ СТРАНИЦЫ

■ **ВЫСОКАЯ ПРАВСТВЕННОСТЬ, МУЖЕСТВО И БЛАГОРОДСТВО — В ОСНОВЕ ПОСТУПКОВ ГЕРОЯ ОСТРОСЮЖЕТНОЙ ПОВЕСТИ ОФИЦЕРА ЗАПАСА Б. ЛОССАНА.**

■ **ЛЮБОВЬЮ К ВНУТРЕННИМ ВОЙСКАМ, К ТОВАРИЩАМ ПО ОРУЖИЮ РОЖДЕНЫ ПРОНИКНОВЕННЫЕ СТРОКИ ПОЭТИЧЕСКОГО ЦИКЛА Т. КУРЬЯНОВА.**

■ **ПОЗНАКОМИТЬСЯ С БИОГРАФИЯМИ И ПОДВИГАМИ ВОСПИТАННИКОВ ВНУТРЕННИХ ВОЙСК — ГЕРОЕВ СОВЕТСКОГО СОЮЗА ПОЗВОЛЯТ КНИГИ, РЕКОМЕНДУЕМЫЕ И. СОКОЛОВОЙ.**

# БЕЗ ПРАВА НА МЕСТЬ

ПОВЕСТЬ

1

Поселок спал, закутанный в снежное одеяло. Сначала февраль был неустойчивым на погоду, а тут стихли метели, кружившие несколько дней вокруг домов, и бульдозеры расчистили улочки, навалив по обеим сторонам их кучи снега метровой высоты. Только одному дому, стоявшему в некотором отдалении от других, ближе к берегу Тишмы, ничем не помогли они, к нему вела неширокая тропка, пробитая вручную. Жили здесь двое — рабочий деревообрабатывающего завода Савуха, возраст которого перешел за шестой десяток, страстный охотник и рыбовод, да его жена, женщина тоже в годах, болезненная, сухонькая.

В этот вечер Серафима Осиповна была одна. Жарко натопив печку, она поудобнее устроилась в скрипучем старом кресле с вязаньем в руках. Перебирала, перебирала пальцами спицы, да так и заснула. Около полуночи в окно, что выходило к крыльцу, раздался стук. «Чегой-то Петя так рано обернулся с ночной смены, не заболел ли?» — подумала Серафима Осиповна и, не зажигая в сенах света, привычным путем засеменила к двери, откинула крючок.

— Пе-етень... — начала было она и обмерла: рослый мужчина в шапке-ушанке и черном ватнике стоял перед нею.

— Тихо, только тихо, бабуся, — негромко цыкнул незнакомец, и она почувствовала холодную ладонь на своем затылке. Другой, пахнувшей махоркой, он зажал ей рот. Серафима Осиповна, даже не вскрикнув, стала оседать на пол — потеряла сознание. «Полежи тихонько, бабуся», — подумал мужчина, шагнул за порог. В прихожей пошарил рукой по стене. Нашел выключатель, зажег свет. Прошел дальше, цепким взглядом окинул комнату, и в глазах мелькнули радостные искорки: на стене висело ружье, рядом — патронташ. «Спокойно!» — приказал себе, почувствовав мелкую дрожь в руках. Он не кинулся сразу к оружию. Пятерней сдернул с гвоздя у печи вязанку реччатого лука, зачихал за пазуху. Сунул туда же полбуханки хлеба, оказавшуюся на столе. Распахнул холодильник, увидел консервы, рассовал их по карманам. Серафима Осиповна стала негромко постанывать. Мужчина кинул на нее быстрый, испуганный взгляд, махнул за плечо ружье, рванул патронташ и выскочил на улицу.

Снег предательски скрипел под резновыми подошвами, наклеенными на валенки. Пришлось сойти с тропки. Идти стало труднее, но зато шаг стал неслышным. Все более и более отклоняясь от тропы, человек полубегом устремился к белоснежной ленте реки, высвечиваемой появившейся луной. Что-то заставило его оглянуться. Он зло сплюнул, ругая себя за оплошность: в доме, где он только что побывал, словно преследующий его немигающий глаз, светилось одинокое окно. Опустив клапаны шапки и на-

тянув рукавицы, завладевший ружьем преступник полез напролом через снежные заносы к темнеющему за рекой и кажущемуся спасительным лесу.

2

В это время еще в одном доме горел свет. Капитан Борис Николаевич Логинов, прибывший в служебную командировку, никак не мог уснуть. Пользуясь тем, что в комнате, которую ему отвели в доме приезжих, соседей не оказалось, он зажег свет и углубился в чтение журнала, прихваченного в дорогу. Интересный эпизод встретился ему.

В Киргизии рыбаки подобрали как-то орленка из породы ягнятников с перебитым крылом. Заглянувший к ним чабан, увидев его, сказал:

— Прогоните.

— Да ты что? Надо помочь птице.

— Прогоните, — повторил чабан, — он не птица.

— Тогда кто же? — удивились хозяева.

— Он — хищник! — ответил чабан.

Рыбаки рассмеялись. Пастух обиделся...

Орленок, всеми любимый и кормимый, рос не по дням, а по часам. Летать не летал и бегать не бегал. Сиднем сидел и вымахал в большую птицу — крылья по метру. Однажды один из рыбаков принес ему суслика:

— На, хищник, ешь!

Орел не пошевелился.

— Ешь, когда дадут, — рыбак подвинул суслика поближе.

Орел и клювом не повел, словно спал.

— Да ешь же! — рассердился рыбак.

И тут орел приоткрыл глаза и — р-раа! — молниеносно схватил лапой руку дароносца. Сдавил ее в запястье, словно стальным замком.

— Э-эй, птичка, это что за шутки! — рыбак попытался освободить руку.

Еще мгновение — и вторая рука в замке. Рыбак окаменел: в глаза ему глядели глаза другого, нечеловеческого мира — жестокого, холодного, немигающего. Орел, не торопясь, отводил назад голову для удара, и, поняв это, человек закричал. Подбежавшие рыбаки с трудом отбили товарища у разъяренной птицы. На этом случае постигли истину, известную пастуху: орел всегда остается орлом, как волк — волком, паук-каракурт — пауком. Такова природа хищников, больших и малых.

Эта история натолкнула капитана на мысль: а как же люди? ими руководят совесть, долг. Но и среди них есть такие, которые, ступив однажды на антиобщественный путь, уже никак не могут расстаться с ним. За не такой уж короткий период службы во внутренних войсках Логинов успел познакомиться с хулиганами, взяточниками, убийцами, насильниками, другими осужденными законом. В большинстве из них он видел, чувствовал заблудившихся людей, оступившихся на каком-то отрезке жизни, как бы соскользнувших с твердой

суши в болото. Вытащить из омута, дать толчок в нужном направлении, вкратце в сознание осужденного уверенность, что не все потеряно, что он может найти себя в обществе, стать полезным ему, — дело исправительно-трудовых учреждений и личного состава войск. Не всем удается помочь. Иные уподобляются хищнику, готовому в удобный момент причинить боль своей жертве.

Подчас таких сразу и не распознаешь. Вот сегодня, прибыв в командировку, он вместе с командиром роты старшим лейтенантом Вадимом Кошкиным проверял караулы. Побывали в зоне. Большинство осужденных здоровалось с командиром роты: «Здравствуйте, гражданин начальник». Но были и такие, которые молча провожали офицеров каким-то внимательно-подозрительным взглядом. Сразу и не определишь — то ли тебя изучают, то ли стараются казаться безразличными к твоей персоне. А вот один из осужденных заставил капитана Логинова ошеломиться. Высокий, чернявый, он при приближении офицеров не проявил ни подобострастия, ни отчужденности. Просто и спокойно сказал: «Здравствуйте». Капитан не обратил бы на него внимания, если бы его лицо — тонкие вразлет брови, красивые, с притягивающим прищуром глаза и прямой нос с чуть заметной горбинкой — не показалось ему знакомым. Логинова обожгло изнутри: «Неужели он? Неужели это тот человек, который преследует его, словно тень, уже не один год. Не может быть, — попытался успокоить себя, — скорее всего ошибся». Но и в гостинице Борис Николаевич никак не мог отделаться от преследующего его чувства тревоги: «А что если это случайность, каких в жизни немало». Казалось, все позабыто, успокоилось. И вдруг встреча, всколыхнувшая былое, заставившая оглянуться на собственное прошлое...

Стук в дверь оторвал Логинова от невеселых мыслей.

— Разрешите?

Капитан приподнялся с постели. В дверях стоял возбужденный, раскрасневшийся от мороза и быстрого бега солдат.

— Побег, товарищ капитан. В подразделении объявлен сбор.

— Сейчас буду. Идите!

Заученно, по привычке заработали руки. Брюки. Салопи. Мундир. Шинель. Шапка. Портупея. Как ни старался приглушить шаги, в коридорной тиши они отдавались гулко.

— Простите, — извинился перед дежурной, — служба!

На улице лицо обжег шипучий морозец, закрипел под ногами снег.

3

Когда капитан Логинов прибыл в казарму, она уже опустела. Только дневальный стоял на своем посту, да дежурный по роте закрывал комнату для хранения оружия.

- Постой, сержант!
- Дежурный повернулся к офицеру.
- Где командир?
- Убыл с личным составом.
- Кто из офицеров здесь?
- Подполковник Гайченко. Комбат.

Отворив дверь в канцелярию роты, Логинов увидел Василия Ивановича Гайченко, которого немного знал. Подполковник сидел с карандашом в руке над картой местности.

— Здравия желаю! — Логинов, приветствуя, поднял правую ладонь к виску.

— Садись, Борис Николаевич, — не поднимая головы, произнес комбат. — Чужие, какие дела-то?

— Чую, товарищ подполковник.

Выезжая в батальон, капитан Логинов знал, что недавно здесь была пресечена попытка побега. Осужденный Лаврентьев пытался под видом экспедитора выехать с объекта. Однако бдительность часового КПП помешала беглецу осуществить задуманное. Для описания опыта несения боевой службы часовым и был послан начальником политотдела пропагандист Борис Николаевич Логинов. И хотя тот побег не состоялся, капитан понимал комбата — один-то пресекли, а второй... удастся ли? Было от чего расстраиваться подполковнику Гайченко — за такие случаи в войсках не хвалят.

— Товарищ подполковник, разрешите мне тоже пойти на преследование. По пути в роту с сержантом Тихомировым встретился, из отпуска он только. Говорит, что его Дапар выйдет на след, истосковался он по работе.

Комбат несколько секунд помолчал, потом проговорил с растяжкой:

— Решай сам, Борис Николаевич. Ты из высшего органа...

Не любил капитан Логинов, когда старшие или офицеры-ровесники называли его по имени-отчеству. С первых дней армейской службы его приучили обращаться к начальникам и подчиненным по уставу. В училище он вообще не слышал, чтобы командиры или преподаватели при курсах обращались друг к другу по-граждански, а вот в войсках почему-то стало процветать это — «Василий Иванович», «Петр Семенович», «Дмитрий Степанович». Чем-то невоенным веяло на Логинова от таких уважительных обращений. Лаконичный и твердый армейский язык начал обретать какую-то чуть ли не просительную форму. Логинов не признавал этих нововведений и считал, что так обращаться друг к другу могли только офицеры уже в возрасте и то где-нибудь на рыбалке, на охоте или в тесном дружеском кругу. Вот и сейчас — напряженная боевая обстановка, необходимы краткость и ясность, и подполковник должен не разговаривать, а командовать. А он — «Борис Николаевич».

Между тем подполковник продолжал:

— А может, здесь, со мной останешься, так сказать, у руководства розыском этого... — он открыл папку с делом бежавше-

го, — Харитонов, по кличке Тритон. Что-то не пойму его психологию. Год всего сидеть-то осталось, а он в бега, едрёна корень.

При упоминании фамилии бежавшего Логинова снова словно током ударило: «Неужели не ошибся там, в зоне, когда встретил высокого чернявого осужденного с притягивающим прищуром?» Логинов знал, что память людская иногда дает маху. Сразу, бывает, не узнаешь знакомого человека, а то вдруг примешь за него совсем неизвестного тебе. И потому спросил:

— Разрешите узнать имя-отчество, товарищ подполковник.

— Что? — не понял комбат.

— Имя-отчество бежавшего осужденного узнать хочу.

— Сергей Анатольевич, — был ответ.

И тут зазвонил телефон. Участковый, уже знавший о побеге, сообщил, что беглец завладел ружьем и патронами к нему в доме Савухи.

— Жена его, — кричал в трубку милиционер, и голос его раздавался на всю канцелярию, — как только пришла в сознание, прибежала ко мне.

— Слышал? — обратился к Логинову Гайченко и, дождавшись утвердительного кивка, закрыл папку, хлопнув по ней ладонью: — Брать его надо быстрее. Только бы Кошкин успел перекрыть шоссе!

— Товарищ подполковник! — Логинов шагнул к самому столу. — Дайте мне этого инструктора с собакой, пойду на преследование. — Повернулся к стене, где висели карта и план близлежащей местности. — Вот отсюда, с окраины и начнем, от дома Савухи. След в таком снегу найти будет несложно.

Комбат видел, что капитан очень взволнован, и хотел отговорить его от участия в розыске бежавшего осужденного, но Логинов, не дожидаясь ответа подполковника, быстро-быстро заговорил:

— Если я не приму личного участия в ликвидации побега, то что обо мне, о моих действиях подумают в штабе? Побег, ЧП, а я отсиживаюсь. В общем, разрешаете, товарищ подполковник?

Василий Иванович Гайченко еще не сказал «да», как капитан Логинов, вскинув руку к головному убору, ответил «Есть!» и, круто повернувшись, выскочил за дверь.

4

Чуть расступились сумерки, когда беглец опустился в снег у разлапистых корней сосны. Прижался спиной к твердому могучему стволу, раскинул в стороны руки и ноги: после нелегкой ходьбы требовалось отдохнуть. Харитонов минуту-другую сидел неподвижно, вглядываясь в трехсотметровую заснеженную ширину реки, которую только что преодолел. И хотя Тритон считал себя сильным, выносливым человеком, он устал. Снег толщиной в полметра затруднял движения, приходилось все время вытаскивать ноги, словно из ваты, высоко

поднимать их, чтобы сделать очередной шаг.

Безмолвно стоял лес, ни звука не было слышно. Тишина казалась Харитонову неестественной, потому что сам он был напряженным, взволнованным, чувствовал каждый удар сердца, ощущал почему-то не радость от совершенного побега, а внутреннюю тревогу, неудовлетворенность. Он знал, что его уже ищут, поэтому не сводил глаз с противоположного берега — там должны появиться люди. Такие следы оставил в снегу, что преследователям определить его путь не составит труда. Тритон понимал: надо уходить через лес к шоссе. Оторваться во что бы то ни стало от погони — вот его главная задача. А он сидел в снегу и не находил в себе сил, чтобы подняться. «Дурак, — сверлила мысль, — в движении моя победа». А не встать. И не только в физических силах дело. Что-то сломалось внутри, надавило на сердце, встревожило его огрубевшую душу.

Он на миг закрыл глаза, шевельнул рукой. Под ладонью оказалось что-то твердое и гладкое. Приклад! Зачем он взял это ружье? Мысли врезались в мозг одна за другой. Стрелять в солдат, если они его догонят? Нет. Он не собирался убивать людей. «Мокрые» дела — не его. Для чего же тогда? Он старался сосредоточиться. Открыл глаза и поглядел на лежащую рядом на снегу двустволку. Нет, не для защиты, не для нападения взял он ее, — пробивается какая-то успокаивающая мысль. Конечно же, он схватил ружье со стены машинально, для того, чтобы не погибнуть с голоду в этом лесном крае. Можно птицу подбить или там зверя какого. Да, да! Только для этого, сомнений нет. Все правильно.

От сердца чуть отлегло. Но ненадолго. И вдруг, как игла шприца, входящая в тело, вонзилась в голову боль, затронула каждый в нем нерв. И он где-то глубоко внутри себя ощутил прилив тревоги и злости против того капитана, что неожиданно появился в колонии. Тритон уже не сомневался, что это был Борис Логинов, с которым у него перекрестилась вся жизнь уже давно. Его начало трясти не от холода, а от воспоминаний далекого прошлого. Сейчас, если бы появился этот человек, он, Тритон, не раздумывая, пустил бы в него весь заряд. Весь, из двух стволов.

5

Перевалив через прибрежные сугробы, капитан Логинов и сержант Тихомиров шли по следу бежавшего уже визуально. Он вел на противоположный берег Тишмы, туда, где на фоне пробуждавшегося рассвета сочной тенью занемел лесной массив. Чуть сзади бежал солдат, включенный в группу розыска комбатом.

— Чего встали? — промче обычного проговорил капитан сержанту.

— Поводок Дапару освобождаю, — распуская с руки свернутый в кольцо ремень, ответил сержант.



Рис. В. Деяева.

Овчарка, опустив голову к следам, быстро уходила вперед.

— Не отставайте, товарищ капитан, — крикнул Тихомиров и устремился вслед за собакой, держа в левой руке поводок, в правой — автомат.

Логинов поспешил за ними. Хотел было достать пистолет из кобуры, да передумал: до леса было еще далеко, так что успеет еще вынуть оружие, ежели что.

Впрочем, всем своим существом капитан бунтовал против применения оружия при задержании осужденного, протестовала его человеческая сущность. Свой служебный долг он видел в том, чтобы обезоружить и задержать беглеца, кем бы он ни был: бандитом, вором, насильником. Но... все зависело тут от поведения преступника.

Капитан еле успевал за сержантом, которого разгоряченный Дапар вынуждал все убыстрять бег. Впрочем, это было мало похоже на бег. Снег затруднял движения, изматывал.

— Тихомиров!

— Слушаю, товарищ капитан!

Оглянувшись, он увидел лицо капитана: нос, подбородок были мокрыми от пота, брови и шапка густо заиндевели. Логинов жадно хватал холодный воздух, но упорно шел следом. «Ишь ты, не отстает. Мне, на тренированному и молодому, тяжело. А как же он такие нагрузки выдерживает?» — удивленно подумал сержант, невольно замедляя ход.

— Не сбавляй, не сбавляй, сержант. Темп, темп! — вот наша тактика. Надо, чтобы преступник не успел далеко оторваться.

— Так я помоложе, товарищ капитан, может, сигану побыстрее?

— Я тебе сигану. Дай лучше руку, совсем провалился. — Перебравшись с помощью сержанта через очередной занос, сказал по-доброму: — Не лезь поперед батьки. Кто его знает, этого Тритона, пальнет из двух стволов. — И добавил шуточно: — Без тебя Дапар меня за чужака примет. Понял?

— Понял, товарищ капитан. Только и в вас Тритон тоже может...

— Ты за меня, Тихомиров, не отвечаешь. Выполняй приказ и точка!

На середине реки снегу стало меньше. Под ногами почувствовалась твердая наледь. Река делала небольшой изгиб, ветер здесь был потише. Пошли рядом ходче.

Пологий берег, на котором ясно просматривался сосновый бор, был уже совсем близко, когда раздался выстрел. Ни офицер, ни сержант ничего не поняли. И только потом, лежа в снегу, капитан ругал себя за оплошность. Ведь они на белом полотне словно черные вороны. Стреляй, как по мишеням. Хорошо, что не попал. Вглядываясь в стену заснеженного леса, Логинов не видел, но будто ощущал две черные дырки, направленные в них, готовые вот-вот выхлестать еще раз свинец.

— В стороны, быстро! — скомандовал он группе и что было сил кинул свое тело влево, вскочил и зигзагами побежал к берегу.

Тихомиров сделал прыжок вправо и, громко вскрикнув, ничком ткнулся в снег. Крик его слился со вторым выстрелом, и Логинов подумал, что сержант ранен. И Дапар, заскулив, кинулся к своему вожакому...

## 6

Из раздумий Тритона вывел заяц, неожиданно появившийся совсем рядом: присел, остановившись, повел длинными ушами. Не успев Тритон голову повернуть, как беляк несколькими прыжками отскочил и замелькал среди стволов, словно прыгающий ком снега. И снова стало тихо. «Надо уходить», — решил Харитонов и глянул на часы. Время, оказывается, летело быстрее, чем он предполагал. За какие-то двадцать минут Тритон прокрутил, словно киноролик, часть своей жизни.

До восьмого класса он рос и учился, как и многие его сверстники. Отец, инженер на заводе, прилично зарабатывал. Мать вела английский язык в школе. Сергей ни в чем не нуждался. Надо купить самокат — пожалуйста, велосипед — будьте любезны. Учить уроки его не заставляли: мальчик он был способный и числился все годы чуть ли не в отличниках. Перед десятым классом внезапно умер отец. Мать ослабла от этой утраты и всю свою любовь и ласку отдавала сыну.

Сергей вырос. Соседи говорили: «Теперь ты хозяин, один ведь мужчина в доме». Говорилось это, может быть, лишь по привычке. А он, очевидно, понимал в буквальном смысле. Частенько без разрешения брал из дома деньги на свои нужды. Напрасно их не тратил. Но однажды, уже в десятом, человек шесть одноклассников сокрушались, что вот, мол, крутят интересный американский фильм, а сходить не на что. И тогда Сережка Харитонов сделал жест: «Плачу за всех! Айда, ребята!»

Через какое-то время он почувствовал возникшее вдруг уважение к себе. А когда пригласил некоторых девочек и мальчишек из своего окружения в кафе-мороженое, то и вовсе стал фигурой в классе. Это льстило его самолюбию.

Мать иногда укоряла сына за его самовольство, но он ее успокаивал: вот пойду работать, все возвращаю.

— Работать? — Анна Михайловна при этих словах сжималась, как от удара. — Учиться дальше надо, Сереженька!

Но Сергей настоял на своем и после окончания школы поступил на работу в трест по строительству дорог. Завелись дружки. Не заметил, как вместе с ними начал делать «лишние» деньги. Мать, естественно, не знала о них. А Сергей стал совсем независимым, выпивал, появлялся на танцплощадках в окружении дружков, которых побаивались не только одноклассники.

Постепенно в его сознании сложилась уверенность, что главную роль в жизни играют деньги. Имея деньги, он мог завести нужных знакомых. Угостив сильных, сам рядом с ними становился вроде таким же. Тратя деньги на девушек, замечал в глазах некоторых восхищение: вот это, мол, кавалер!

Служить в армии Харитонов не взяла. Когда пришла повестка, он — не чета другим! — отнесся спокойно к этому. Уходя на сборный пункт, даже не принял собранную матерью сумку со снедью. А когда Анна Михайловна всплакнула и бросилась на шею сыну, тихонько отстранил ее:

— Не плачь. Что зря слезы лить? Не получишься из меня солдат, вот увидишь.

Ушел, оставив Анну Михайловну в недоумении и тревоге.

На сборном пункте в райвоенкомате сержант прибежал к дежурному офицеру:

— Товарищ майор, призывник Харитонов того... — и выразительно повернул пальцем у виска.

— Что? — не понял офицер.

— Чокнулся Харитонов, товарищ майор.

Когда дежурный с врачом подошли к столпившимся призывникам, то увидели Харитонова, сидящего на полу с высохшим прутиком в руках и приговаривающего: «Какая хорошая розочка. А лепестки — красные, красные...» Глаза были воспаленные. На обращение врача не реагировал. Его увезли в психиатрическую больницу. В течение месяца он никого не узнавал, даже мать, которую приглашали врачи. Выписался через три месяца и был поставлен на учет в психдиспансер. Разобрались в лице, когда Харитонova судили за кражу. Так он и прошел мимо армии.

## 7

Воспоминания внезапно кончились, словно оборвалась лента в киноаппарате. Тритон ясно увидел приближавшихся трех человек в форме и впереди них собаку. Она прыжками, изгибая спину, рвалась вперед. Очевидно, была бы уже около него, если бы не поводок, сдерживающий ее ярость. «Кажись, влип», — кольнула мысль. Тритон задержался, замельтешил, схватил лежащую рядом двустовку, вlepил в магазин патроны. Гулко бухало в груди сердце, отдаваясь в висках тонким пульсирующим звоном. Он только видел приближающуюся собаку, но никаких звуков уловить не мог, словно оглох.

Собак Тритон боялся. От сознания, что вот этот огромный пес кинется сейчас на него, становилось зябко на душе. Он не раз слышал: выстави вперед палку или, как сейчас, ружье, — собака обязательно вцепится в этот предмет зубами. Сумей в это время ударить ее ножом или свали на землю и души. В теории-то все просто! Но Тритону довелось видеть, как однажды один из его дружков сражался с дворняжкой и был чуть ли не растерзан ею. А силица у Лопухого — имена в их компа-

нии были не в чести — ого-го, не то, что у Тритона!

«Убить собаку. Из ружья», — эта мысль, как пробковый круг для утопающего, приплыла к нему. За собаку спрос небольшой. А пока преследователи возьмется с псом, он уйдет.

Руки дрожали, когда Тритон стал прицеливаться. Вообще-то он еще никого не убивал, да и драк не любил. Было время, ходил с ножом в кармане. Но это так, для успокоения самого себя. Ни разу в жизни не вынул он нож против обидчика. Впрочем, ему было и ни к чему. Как-то так получалось, что за него тут же заступались дружки, а он, Тритон, уже после оправдывался, что не успел, мол, сделать дело, его опередили. Говорил убежденно, спокойно. Ему верили. Тритон старался быть подальше от поножовщины. Другое дело — тихо, интеллигентно, как он выражался, изъять лишние деньги. Воровал Харитонов классно. А попадался лишь из-за того, что, по его мнению, нечисто срабатывали дружки. Сейчас Тритон отбывал срок за квартирную кражу.

Пригладели они с дружкой квартиру в доме, жильцы которого откуда-то узнали о якобы скором выселении их в новый дом. А этот, дескать, отдадут то ли под детский сад, то ли под какое-то другое государственное учреждение. К дому подъехали на «Волге». Кто мог заподозрить в двух вышедших из нее молодых мужчинах, прилично одетых, с деловыми папками в руках, жуликов?

— Вам кого? — послышалось за дверью нужной им квартиры после того, как Харитонов нажал кнопку звонка.

— Мы из стройгруппы, — Харитонов произнес заранее подготовленную фразу, — в связи с выселением. Хотели бы замерить площадь.

Дверь открыла дама лет сорока пяти, в цветном халате, с искрящимися дорогими серьгами в ушах.

Харитонов и Вольский приветливо поздоровались, еще раз объяснили цель прихода. Елена Ивановна, так звали хозяйку, оказалась женщиной простой и говорливой. Пока ходили по квартире, выглядывая все и для виду замеряя стальной рулеткой комнаты, она, вздыхая, жаловалась, как не хочется ей уезжать из такой большой и пригожей квартиры. Харитонов любезно подбакивал, а Елена Ивановна, почувствовав в его голосе участие, раскрывала все двери, расхваливая каждую комнату.

Прощаясь, Харитонов извинился:

— Мы сегодня сверим наш замер с планом. Если вы позволите, уважаемая Елена Ивановна, то подойдем завтра для уточнения. Ну, а коли все будет в порядке, то уж, извините, очевидно, больше не увидимся.

— Ой, что вы, приходите, пожалуйста! — защebetала хозяйка. — Только вот завтра...

— А что, завтра заняты? — решил уточнить Харитонов.

— Ну, как вам сказать. Сегодня вы меня поймали в это время случайно. Муж на работе, дочка в институте. А на мне — дом, тоже работа. В это время я обычно бываю на базаре. Если вы непременно зайдете днем, я что-нибудь придумаю.

— Не надо ничего придумывать, — успокоил Харитонов. — Вечерком прибудем. При муже, дочке. Будет это, пожалуй, удобнее...

На следующий день Елены Ивановны действительно днем дома не оказалось. А потом не оказалось в ее хозяйстве денег, ценных вещей, хрустала. Тритон считал, что сработано чисто. Подъехали и уехали на «Волге». Вроде, никто не крутился вокруг нее и им не встречался. И все-таки они попались. Вернее, завалился Вол (так кликали соучастника Харитонova), прихвативший втихаря от Тритона брошь Елены Ивановны. Редкая по красоте вещь. Не утерпел, пошел оценивать. Тут его и накрыли. Самое обидное, что брошь оказалась подделкой. Раскололся Вол, и пришлось Тритону снова отбыть в не так уж отдаленные, но казенные места...

## 8

Капитан Логинов, услышав вскрик и увидев побежавшего к хозяину Дапара, на мгновение замер. «Неужели Тихомиров ранен?» Дапар метался около сержанта.

Логинов перебежал к ним, чтобы как-то помочь Тихомирову.

— Ранен? — был первый его вопрос.

— Ногу вывихнул, товарищ капитан, — огорченно сказал Тихомиров. — Трещина во льду оказалась или нарост какой. Вот и... Но я могу идти! — и встал было. Но шаг, сделанный им, видел капитан, был мучителен.

— Да, не ходок ты, Тихомиров, — проговорил Логинов. — А Дапар пойдет со мной?

— Нет, не приучен, а переучивать его сейчас некогда, — совсем расстроено произнес сержант.

Капитан готов был взять на себя часть его боли. Но боль неделима, она с тем, к кому пришла.

— Что ж, преступника без нас возьмут, — как можно спокойнее сказал Логинов, — а наш путь, — он улыбнулся и вовсе дружески, — в санитарную часть.

## 9

Выстрелив из одного ствола в собаку, Тритон тут же понял: не попал. Люди залегли, потом снова поднялись. «Зачем обнаружил себя? Лучше бы ушел втихую, — соображал он. — Что делать? Может, еще пальнуть?» Выстрелил и увидел: человек, бежавший за собакой, осел, словно у него подкосились ноги. «Теперь — ходу!» Он воткнул патроны в патронники, закинул ружье за спину и зашагал между соснами в глубь леса.

Сначала он двигался довольно быстро. Но потом непроизвольно стал замедлять

шаги. Нет, Тритон не думал об упавшем при выстреле, его сердце даже не шевельнулось от жалости. Он думал о другом — об офицере, о Логинове, с которым судьба его сначала развела, а теперь свела снова.

Сколько же лет прошло? Десять, двенадцать? Много. Каждому сейчас уже за тридцать. Время летит. А встретились-то совсем еще молоденькими...

Курсанты Борис Логинов и Юрий Степенко возвращались из увольнения в училище. Стоял март. Лужицы, образуемые весенним солнцем от таяния снега, к вечеру замерзали. Детвора раскатывала их. Продолговатые каточки привлекали молодежь. Разбежавшись и оттолкнувшись ногой, Борис скользил правым боком вперед по ледяному накату, стараясь держать равновесие. Он и не заметил, что навстречу ему по той же каталке мчались две девушки. Опомнился, когда чьи-то руки вцепились в его шинель. Не удержав равновесие, Логинов начал падать, увлекая за собой хохочущую девчонку. Степенко и другая девушка рассмеялись и стали помогать им подняться.

Когда поднялись и лукаво извинились друг перед другом, Борис вдруг поймал на себе взгляд девушки, с которой он столкнулся. Большие зеленоватого-серые глаза осветили его каким-то добрым и мягким светом. Лицо ее улыбалось открыто и добродушно.

— Извините, — проговорила она, поправляя выбившиеся из-под ярко-красной шапочки черные колечки волос.

— Ляля, пойдем! — смущенно взяла ее за рукав подруга.

— Почему же так сразу расходиться, коль уж неожиданно сошлись? — вмешался Юрий Степенко. — Давайте познакомимся. Меня зовут Юрий, — и он протянул руку подруге Ляли.

— Света, — подала та ладонь в красивой варежке и, едва Юра пожал ее, отдернула. — Вообще-то я на улице не знакомлюсь. Пойдем, Ляля!

— Ну вот, — попытался снова завязать разговор Юрий. — Мы не то что бы познакомиться, мы чтобы извиниться за непредвиденное, но благополучное падение в канун прекрасного праздника. Вашего притом праздника, дорогие Света и Ляля, — Восьмого марта. А посему мы с Борисом Николаевичем, — он артистическим жестом показал в сторону друга, — приглашаем вас седьмого марта к нам в училище на вечер. Вот два билета.

Степенко хотел было передать билеты девушкам, как вдруг чья-то чужая рука перехватила их.

— Спасибо, товарищи военные, но не могут Ляля и Света облагородить вашу серую жизнь своим посещением. Поэтому прошу освободить их из вашего, так сказать, окружения.

Борис и Юрий не заметили, что около них стояло уже несколько парней. Первым делом Логинову захотелось вмазать это-му высокому кривляющемуся парню. Но

он сдержался, понимая, что силы неравные. Да и вообще, что может решить кулак? К тому же — форма. Что ни говори, но кольт ты надел военную форму, будь лобезен сдерживать свои порывы. И он как можно спокойнее, но с некоторым сарказмом спросил высокого:

— А вы тут при чем, не знаю как звать-величать?..

— Сергей Харитонов, — положив руку на плечо Ляли, заулыбался парень.

— Так вот, Сергей Харитонов, — продолжал Борис, — хамить ты привык, наверное, в обществе, — показал рукой на дружков, — когда за тобой сила. А сам... Сам ты...

Драки бы не избежать. Но тут между харитоновской компанией и курсантами встала Ляля. Логинова опять притянули ее глаза. На этот раз в них светилась решимость.

— Сергей! — голос ее был не крикливым, но сильным. — Извинись перед ребятами.

— Да ты что, Лялька?

— Извинись, говорю, иначе...

Что было бы иначе, ни Борис, ни Юрий не знали, только Харитонов как-то сник и, глотая слова, пробормотал что-то вроде «да ладно, ребята, бывает...».

— До свидания, мальчики, — Ляля подала руку сначала Юрию, затем Борису, — спасибо за приглашение.

И Логинов вновь поймал добрый и мягкий свет ее больших глаз. А может, это ему просто показалось.

Вот такой была первая встреча будущего офицера Бориса Логинова с будущим вором-рецидивистом по кличке Тритон.

10

— В санчасть не пойду, товарищ капитан, — заупрямился Тихомиров, — отдох-

ну немного, может, пройдет боль. Он же вооружен. Как прекратить преследование? Я спущу с поводка Дапара, он не даст ему уйти, а тут и мы подоспеем. Вы — раньше, товарищ капитан, — слабо улынулся Тихомиров. — И Ткачев с вами.

Логинов хотел возразить, но услышал, как щелкнул карабин, соединяющий поводок с ошейником овчарки.

— След, Дapar! — приказал сержант, и тот стремительно бросился в сторону леса.

Логинову ничего не оставалось, кроме как преследовать бандита.

— Ты потихоньку двигайся за нами, — сказал он сержанту и бросился вслед за Дaparом. — Выстрелы должны услышать наряды, они поспешат на помощь, — крикнул уже на ходу.

Он бежал, цепким взглядом ошупывая пространство впереди себя. А мысли его были далеко отсюда...

Курсант Логинов не забыл ту встречу с глазастой девушкой с веселым именем Ляля. Необычное ощущение радости осталось у него в душе после столь неожиданного знакомства. Два дня оставалось до Восьмого марта, и он мучительно думал о том, придет Ляля со Светой на вечер или нет. Билеты-то Ляля перехватила у подошедшего нахала.

— Что с тобой? — спросил его Юрий Степенко, хитровато прищуривая глаза. — Зацепило? Ну не придут, с другими познакомимся. Подумаешь, красавицы!

— Что привязываешься? — оборвал Борис улыбающегося друга.

— Ладно, ладно! — давал задний ход Юрий. — Точенько придет эта, как ее, Ляля. Она так на тебя смотрела! Втюрилась девка не хуже тебя, — и Степенко перевел разговор на приближающиеся выпускные экзамены.

(Окончание следует.)



# СВЕТ ПАМЯТИ

## ПОБЕДИТЕЛЬ

Нелегко путь солдата и далекий,  
Но для победы не жалел он сил.  
И сколько довелось за долгий срок  
Отрыть ему окопов и могил?!  
Четыре года он недосыпал,  
А в миг затишья гложет тишины.  
Четыре года он отвоевал  
За то, чтоб больше не было войны.  
Солдат во имя жизни победил,  
Протопал сотни огненных дорог



Лишь потому, что Родину любил  
И в сердце имя Ленина берег.  
Там, где горел и плавился металл,  
Не дрогнул он и выстоял в бою  
И на стене рейхстага написал  
Фамилию негромкую свою!

## ПОКОЛЕНИЕ

Б. ЛОССАНУ

Послевоенные солдаты  
Израженной в боях страны,  
Мы были корке хлебной рады  
И жизнелюбия полны.  
Девиз наш был: ремни потуже,  
Уставы знать от «а» до «я»!  
Прошли года —  
И вот уж служат  
Сегодня наши сыновья.  
Их время, как пружина, сжато,  
Им надо многое успеть.  
А сыновей-то жалковато?  
Нас было некому жалеть!  
Нам были суждены дороги



С жестоким веком наравне:  
Отцы и матери у многих  
Из нас остались на войне.  
О чем мечтали, говорили,  
И густо ль было на столе?..  
Мы по три срока отслужили  
Во имя жизни на земле!

## ОДНОПОЛЧАНЕ

Прапорщику Т. ОКЛАДНИКОВУ

По Азии, Европе,  
На всех ветрах тревог  
Немало ты протопал  
Тропинки и дорог:  
По скалам Копет-Дага,  
По гурьевским пескам,  
По шолинским оврагам,  
По ивдельским лесам!  
Ты шел в огонь и в воду  
И сознавал всегда,  
Что служим мы народу  
И Родине Труда.  
Тревожные наряды  
Остались позади.  
Лишь в два ряда награды —  
У сердца на груди...  
Пургой слепило стекла,  
Поскрипывал вагон:  
В Архангельскую область,  
В Мезенский свой район  
Ты к дому возвращался  
В жару и снегопад.  
И шар земной вращался,  
Как много лет навад!



## ДУМА

Стынет кроткое лето.  
Пожелтели покосы.  
За холодным рассветом  
Стали белыми росы.  
Порыжело болото,  
Лес в предзимии дремлет  
И свою позолоту  
Осыпает на землю.  
У земли свои думы —  
О тепле и о хлебе.  
А над нею утрюмы  
Тучи севера в небе.  
И земля провожает  
Перелетные стаи.  
И слова собирает,  
Чтобы песнею стали!





Вот уже девять лет издательство «Московский рабочий» выпускает том за томом под этим названием (Герои огненных лет. М.: Моск. рабочий, 1975—1984). Вышла уже седьмая книга, и в каждой из них около ста очерков о москвичах — Героях Советского Союза. Жизненный и боевой путь любого из них может стать вдохновляющим примером для воспитания личного состава, но особое внимание привлекают очерки о воспитанниках внутренних войск, совершивших подвиг, достойный высокого звания Героя. Познакомимся с каждым из них.

В первую книгу, вышедшую в 1975 г., вошел очерк О. Назарова о Горячеве Павле Ивановиче — «Мастер стремительных атак». И само название, и все эпизоды очерка отражают тот энергичный, действенный, не знающий сомнений характер офицера, умевшего находить верное решение в любой боевой ситуации. С 1928 г. П. Горячев в войсках ОГПУ — комиссаром полка, а потом бригады. Как он позднее вспоминал, «в те годы... мы забитались, чтобы дух бойцов не слабел, чтобы они стойко преодолевали лишения и, несмотря ни на что, образцово выполняли свои задачи» (Страна назвала их героями. М., 1983, с. 91). Эта крепость духа, присущая воспитаннику внутренних войск П. Горячеву, проявилась в нем и

в годы Великой Отечественной войны. Раненный в боях под Москвой, он, не дождавшись выздоровления, добился отправки на фронт. Назначили его командиром бригады, с которой гвардии полковник форсировал Днепр (за что был удостоен звания Героя Советского Союза), освобождал Белоруссию, а затем и Венгрию.

Есть в этой книге очерк (Г. Ястребцев. «Он же Пауль Зиберт») о широко известном во внутренних войсках Герое — Кузнецове Николае Ивановиче, в годы войны служившем в Отдельной мотострелковой бригаде особого назначения войск НКВД. В августе 1942 г. в составе отряда особого назначения, сформированного из личного состава ОМСБОН, Николай Кузнецов был заброшен в тыл врага и работал в Ровно под именем Пауля Зиберта.

Во второй книге, выпущенной в 1976 г., помещен очерк Н. Денисова о воспитаннике войск генерал-майоре Карлове Федоре Васильевиче — «Командир 163-й стрелковой». Во внутренних войсках Ф. Карлов служил с 1923 г. — командиром роты, начальником отделения штаба бригады, дивизии. С 1941 г. — командир стрелковой дивизии в Красной Армии. Сражаясь с врагом под Ленинградом и на Северо-Западном фронте, на Курской дуге и Днепре, на Правобережной Украине и в Молдавии. В освободительный поход по странам Юго-Восточной Европы комдив пошел уже генералом с Золотой Звездой на гимнастерке.

Третья книга вышла в свет в 1978 г. Три очерка в ней посвящены героям внутренних войск.

Командир артиллерийского взвода 15-го Краснознаменного мотострелкового полка войск НКВД Александр Александрович Дивочкин — герой очерка А. Журавского «На огневых рубежах». В августе 1941 г. батарея, которую возглавил А. Дивочкин, оказалась в окружении. Дивочкин руководил боем,

сам вел огонь и уничтожил одно орудие и несколько пулеметов. В общей сложности бой шел двое суток, воины выстояли до подхода помощи. Уже после войны Дивочкин назвал его самым долгим и тяжелым боем за всю войну. За этот подвиг А. Дивочкин в августе 1941 г. одним из первых в стране был удостоен звания Героя Советского Союза. Так же храбро и умело воевал Герой до самой победы.

С Иваном Николаевичем Румянцевым знакомит читателей А. Синицын («Бросок в ночную бездну»). На всю жизнь запомнилась Румянцеву ночная переправа через Днепр. На правом берегу десантники словно вросли в землю, отражая атаку за атакой. Позднее И. Румянцев, воспитанник внутренних войск, удостоен был за тот бой звания Героя Советского Союза.

О воспитаннике войск Иване Александровиче Кузовкове рассказывает А. Ракицкий («Железный комдив»). Командир дивизии генерал И. Кузовков не раз отличался при исполнении боевых задач. А за умелое форсирование Днепра — уже через два дня НП дивизии генерал перенес на захваченный плацдарм — И. Кузовков был удостоен звания Героя Советского Союза.

Четвертая книга издана в 1980 г. В нее вошли два очерка о Героях, чьи судьбы неотрывны от внутренних войск.

Об Александре Дмитриевиче Епанчине Н. Денисов написал очерк «Высоты командирской судьбы». Направленный в 1931 г. по комсомольской путевке в военную школу, Епанчин, окончив ее, командовал взводом, ротой, батальоном. За год до Великой Отечественной войны был принят в партию. Уже в первых боях с фашистами он был ранен. Третьи за год войны он попадал в госпиталь. И вот, по выздоровлении, командир полка А. Епанчин в Сальских степях. После выполнения в начале 1943 г. задания командования на груди его

засияла Золотая Звезда Героя.

Омсбоновец Виктор Александрович Карасев был командиром партизанского отряда. О нем очерк А. Белова «По вражеским тылам». Партизаны под командованием Карасева били врага под Москвой, на Брянщине, на Ровенщине, на Волыни и за пределами Родины — в Польше, Венгрии, Чехословакии. Отрядам и соединениям, которыми он командовал, приходилось выполнять сложные, трудные и ответственные боевые операции. Командир был всегда там, где решалась судьба боя. Не даром же он был удостоен звания Героя Советского Союза за выполнение задания Родины в глубококом тылу врага.

Пятая книга увидела свет в 1982 г. Среди очерков — три о войнах ОМСБОН.

В очерке «И один в поле воин» И. Ионов рассказывает читателям о жизни и подвиге Лазаря Паперника, замполитрука отряда ОМСБОН, принявшего бой с фашистами у деревни Хлуднево Калужской области 23 января 1942 г. Оставшись один, он взорвал гранатой себя и наступавших врагов. Коммунист Паперник стал первым Героем Советского Союза среди воинов ОМСБОН.

Очерк Ф. Поленко «Особое задание» — о военачекисте Борисе Лаврентьевиче Галушкине. Он был командиром взвода 1-го полка ОМСБОН. В тыл врага ушел с отрядом Бажанова в должности заместителя командира отряда. В ночь на 15 июня 1944 г. у деревни Макове при выходе из окружения Галушкин, командовавший группой прорыва, пал смертью храбрых. Ему присвоено посмертно звание Героя Советского Союза.

Д. Муриев в очерке «В тылу врага» представляет читателям известного писателя чекиста Дмитрия Николаевича Медведева. Не однажды водил Д. Медведев в тыл врага отряды

бойцов ОМСБОН, которые уничтожали мосты и вражеские гарнизоны, пускали под откос эшелоны с подкреплением и вооружением, собирали ценнейшие разведывательные данные.

Шестая книга, вышедшая в 1983 г., очерком Н. Денисова «Современник двадцатого века» знакомит читателей с Михаилом Михайловичем Громовым, бывшим военлетом 2-го авиакрыла войск внутренней охраны Республики (ВОХР), а впоследствии летчиком № 1, установившим абсолютный мировой рекорд дальности полета, за что он и был удостоен звания Героя Советского Союза.

Седьмую книгу издательство выпустило в конце 1984 г. В ней также есть очерки о воспитанниках внутренних войск.

«Из когорты мужественных» — так назван очерк А. Шерстнева о заместителе командира батальона по политчасти 188-го стрелкового полка Леониде Александровиче Григоровиче. Воспитанник дивизии имени Ф. Э. Дзержинского, он служил в ней с 1938 по 1942 г. политруком одной из стрелковых рот, защищал столицу от немецко-фашистских захватчиков. С 1942 г. Л. Григорович — в Красной Армии. В боях на Курской дуге, при форсировании Днепра он, замполит батальона, как всегда впереди — поднимает бойцов в атаку. Захватив высоту на правом берегу Днепра, батальон стоял насмерть. Мужество горстки бойцов, отвлекавших на себя силы врага, помогло дивизии успешно форсировать Днепр в другом месте.

Очерк Н. Костина «Грани большой судьбы» — об Алексее Ивановиче Баксове. Долгая, яркая судьба у этого человека. В войсках НКВД с 1929 г. Служба в Средней Азии, борьба с басмачеством. После окончания Военной академии имени М. В. Фрунзе Баксов назначили заместителем начальника войск НКВД по охране промышленных предприятий. В этой долж-

ности он был до 1941 г. Война застала полковника А. Баксова на посту начальника оперативного отдела штаба МПВО. Потом был Юго-Западный фронт, Курская дуга. За форсирование Западной Двины командир 67-й гвардейской стрелковой дивизии А. Баксов получил очередное воинское звание — генерал-майор и высокую награду — Золотую Звезду.

Еще более достойна внимания судьба Михаила Александровича Еншина. О нем повествует Д. Королев в очерке «Ровесник века». Родился М. Еншин в 1900 г. В 1917 г. красногвардеец Еншин защищал Советскую власть от врагов на родной Смоленщине. В 1923 г. он добровольно вступил в войска ОГПУ и неоднократно принимал участие в боевых действиях с нарушителями границы и басмачами, за что был награжден именным оружием, ценными подарками. В 1936 г. ему вручили знак почетного работника ВЧК — ОГПУ — НКВД. В 1939 г. Еншин был направлен в Москву на учебу в высшую школу войск НКВД, позднее оставлен при ней на преподавательской работе. Началась Великая Отечественная война. В 1941 г. им была сформирована из личного состава войск НКВД для Красной Армии 268-я дивизия, командиром которой он стал. Он же в сентябре 1942 г. начал формирование Сибирской стрелковой дивизии войск НКВД, впоследствии 140-й сд. Командирский талант генерала Еншина проявился в оборонительных боях под Ленинградом, в Курской битве, под Минском, в Берлинской операции. День Победы генерал-лейтенант М. Еншин встретил Героем Советского Союза.

Каждый из перечисленных Героев может стать образцом для подражания для воинов внутренних войск, тем высоким примером, на который равняется всякий человек всю свою жизнь.

**И. СОКОЛОВА.**



В поступивших в редакцию письмах военнослужащие интересуются современной обстановкой в Иране, характером его вооруженных сил. По просьбе наших читателей публикуем краткий военно-политический обзор об Исламской Республике Иран.

# ИРАН СЕГОДНЯ

ПО МАТЕРИАЛАМ ЗАРУБЕЖНОЙ ПЕЧАТИ

В результате вооруженного восстания 10—11 февраля 1979 года в Иране был свергнут деспотический антинародный шахский режим, тесно связанный с американским империализмом. В стране произошла революция, которую по движущим силам, методам борьбы и всеобщим требованиям социальной справедливости можно определить на начальном этапе как народную, демократическую; по основной направленности — антимоноархическую и антиимпериалистическую, по социальной сущности — буржуазную, по идеологической форме и руководящей роли шиитского духовенства — исламскую. В исламском характере иранской революции нет ничего необычного. «...Выступление политического протеста под религиозной оболочкой, — отмечал В. И. Ленин, — есть явление, свойственное всем народам, на известной стадии их развития...»

В Отчетном докладе ЦК КПСС XXVI съезду партии подчеркивалось: «Особый характер имеет революция в Иране, которая стала крупным событием в международной жизни последних лет. При всей своей сложности и противоречивости это в своей основе антиимпериалистическая революция, хотя внутренняя и внешняя реакция стремится изменить этот ее характер». Как показали последующие события, выводы съезда нашей партии полностью подтвердились.

Правящее ныне в Иране мусульманское шиитское духовенство, пришедшее к власти на волне народных выступлений, в первый послереволюционный период под давлением трудящихся обещало провести преобразования, объективно направленные на обеспечение интересов обездоленных. Однако в дальнейшем проявило явную непоследовательность в осуществлении данных народу обещаний. Народный характер революции начал меняться, социальная база — сужаться, от нее стали отходить те, кто разочаровался в религиозно-политическом руководстве, выдвинувшем лозунг «общества исламской справедливости». Политическая революция не переросла в социальную, произошел размыв ее первоначальных устоев. Претворение в жизнь важнейших социально-экономических преобразований в интересах трудящихся (особенно земельной

реформы, введения прогрессивного трудового законодательства) было застопорено. Стали усиливаться позиции правоконсервативного крыла духовенства, склонного к союзу с крупным капиталом и помещиками. Революция не затронула ни социально-экономических основ господствующих капиталистических отношений, ни буржуазной структуры общества.

Официально провозглашенная и усердно проводимая в жизнь политика так называемой «исламизации» страны коснулась лишь форм, но не устоев экономической, социальной и общественной жизни. Таким образом, иранская революция не продвинулась далее изменения фасада политической власти и формы государственного правления.

В соответствии с конституцией, одобренной в ходе референдума в декабре 1979 года, Иран является исламской республикой. В конституции определено, что деятельность правительства и президента контролируется высшим духовным и политическим авторитетом, руководителем страны. Пожизненно им утверждены Рухолла Мусави Хомейни. Руководитель имеет право назначать высших военных и судебных деятелей, подписывать указы о назначении президента после его избрания и отстранении президента от должности; обладает правом объявления войны, мира и амнистий; формирует Высший совет обороны.

Нерешенность социальных проблем, экономические трудности, переживаемые страной инфляцию и дороговизну, падение жизненного уровня основной массы трудящихся религиозно-политическое руководство Исламской Республики Иран пытается оправдать продолжающейся вот уже свыше четырех лет войной с Ираком, которая легла тяжелым бременем на экономику и всю общественную жизнь страны. По подсчетам зарубежных специалистов, Иран потерял в этой войне многие тысячи человек, появилось большое число беженцев. Экономический ущерб, по данным иностранных специалистов, составил 30 миллиардов долларов. Огромных размеров достигли военные расходы. Так, в текущем финансовом году на цели, связанные с ведением ирано-иракской войны, предусмотрено около 13

миллиардов долларов, что равняется почти трети расходной части бюджета страны.

Совершенно очевидно, что от продолжения этого братоубийственного конфликта выигрывают лишь агрессивные внешние силы, и прежде всего Соединенные Штаты Америки, стремящиеся ослабить и Иран, и Ирак. Вашингтон использует войну и в качестве повода для еще большего нагнетания напряженности в регионе с надеждой на перспективу открытого вмешательства во внутренние дела государств Юго-Западной Азии и наращивания здесь своего бронированного кулака, что вызывает беспокойство всей мировой общественности.

Это отчетливо прозвучало на второй конференции представителей коммунистических и рабочих партий Восточного Средиземноморья, Ближнего и Среднего Востока, района Красного моря, которая состоялась в Никосии в январе 1985 года. Участники конференции отметили, что продолжение ирано-иракской войны служит только интересам империализма и реакции и что прекращение конфликта явилось бы конструктивным началом урегулирования разногласий между двумя странами мирным путем на основе взаимного уважения, национальной независимости и суверенитета.

Однако религиозно-политическое руководство Ирана проводит линию на продолжение войны до победного конца, до свержения существующего в Ираке строя. Для этой цели на ирано-иракском фронте протяженностью около 1200 км Иран сосредоточил, по данным западных дипломатов, до одного миллиона человек. В это число входят военнослужащие регулярной армии, бойцы корпуса стражей исламской революции и добровольцы народного ополчения. В сложившихся условиях руководство Ирана уделяет много внимания укреплению и развitiю армии.

Верховным главнокомандующим вооруженными силами является руководитель страны Хомейни. Создан также Высший совет обороны под руководством президента Хаменеи, в состав которого, по конституции, входит семь человек: президент, премьер-министр, министр обороны, начальник объединенного штаба, командующий корпусом стражей исламской революции и два представителя аятоллы Р. Хомейни.

Комплектование вооруженных сил проводится на основании закона о всеобщей воинской повинности, вступившего в силу в конце 1984 года. На срочную службу призываются мужчины, достигшие 19 лет.

После свержения шахского режима иранская армия претерпела значительные изменения. Осуществлен ряд организационных мер, предпринимаются усилия по ликвидации зависимости от поставки оружия и техники из-за рубежа, укреплению воинской дисциплины, периодически проводятся чистки от неблагонадежных элементов, поднимается роль материальных стимулов в повышении заинтересованности личного состава в военной службе. До сих пор рели-

гиозно-политическое руководство еще не приняло окончательного решения о путях дальнейшего переустройства армии, к которой оно продолжает относиться с недоверием.

В условиях недоверия к армии шиитское духовенство для укрепления своей власти создало корпус стражей исламской революции (КСИР). Решение о создании этой военно-политической организации принято Исламским революционным советом 24 февраля 1979 года, а затем закреплено в конституции.

Основу корпуса составили различные боевые группы исламских комитетов. Стражи революции широко развернули деятельность по всей стране, и сейчас КСИР превратился во влиятельную политическую и военную силу в руках правящего шиитского духовенства. В соответствии с уставом КСИР, утвержденным в 1982 году, корпус находится под верховным командованием руководителя страны, то есть аятоллы Р. Хомейни, и предназначен для «защиты исламской революции Ирана и ее завоеваний, распространения господства ислама в рамках конституции...» В уставе корпуса определено, что по решению Высшего совета обороны страны КСИР оказывает содействие армии в деле защиты независимости, территориальной целостности государства и исламского республиканского строя. Он тесно сотрудничает с органами разведки и контрразведки. Все руководящие органы корпуса находятся под эгидой представителя руководителя страны аятоллы Р. Хомейни. Основная задача представителя в корпусе, как подчеркнул в одном из интервью аятолла А. Монтазери, которого называют возможным преемником аятоллы Р. Хомейни, «это полный и пристальный контроль за всеми сферами деятельности корпуса как на фронте, так и в других местах».

Командующий корпусом назначается лично руководителем страны. Кроме того, существует министерство по делам корпуса стражей исламской революции, которое занимается административно-финансовой, правовой деятельностью и всеми видами обеспечения.

Комплектование корпуса осуществляется в основном на добровольных началах за счет фанатично преданных исламскому режиму, всесторонне проверенных и имеющих рекомендации мужчин и женщин в возрасте от 16 лет и старше. Значительная часть бойцов корпуса подбирается из числа личного состава народного ополчения, которое формируется и готовится при самом активном участии КСИР. Кроме того, в законе о всеобщей воинской повинности корпусу предоставляется первоочередное право на отбор в свои ряды призывников.

С целью превращения личного состава армии и КСИР в надежную опору клерикального режима осуществляется интенсивная религиозно-идеологическая обработка военнослужащих. В феврале 1980 года создано идейно-политическое управление при

объединенном штабе. Такие же управления созданы и в видах вооруженных сил. Возглавляют их духовные лица, назначаемые аятоллой Р. Хомейни. В частях и подразделениях назначены «попечители», ответственные за организацию идеологической работы с позиций ислама. Этой деятельностью в корпусе занимаются управление идейно-политической подготовки и управление пропаганды и печати.

В основу идейно-политического воспитания личного состава положены догмы ислама шиитского толка. Активно ведется пропаганда исламской революции, подчеркивается ее «всемирный характер» и необходимость экспорта в другие страны. При этом широко используются слова аятоллы Р. Хомейни: «Мы распространяем нашу революцию по всему миру, поскольку наша революция исламская. Пока во всем мире не победит ислам, борьба будет продолжаться. Сегодня — время крови и гибели за святое дело».

Личному составу армии и КСИР запрещено участвовать в партиях, политических группировках и организациях. Боевой дух в войсках правящие круги страны пытаются поднять путем разжигания религиозно-фанатизма и псевдопатриотизма.

Средствами массовой информации Ирана ведется антикоммунистическая пропаганда, среди населения насаждаются антисоветские настроения, искажается внутренняя и внешняя политика Советского Союза. Зачастую ставится знак равенства между

США и СССР в свете выдвинутого религиозно-политическим руководством Ирана лозунга «Ни Восток, ни Запад». Разумеется, попытки поставить на одну доску империалистическую политику США и миролюбивый курс СССР несостоятельны. Советский Союз проводил и проводит в отношении Ирана политику добрососедства и невмешательства в его внутренние дела, стремится поддерживать с ним нормальные отношения, развивать их на взаимовыгодной основе.

В последние годы Иран продолжает расширять свое вмешательство во внутренние дела Демократической Республики Афганистан в рамках необъявленной войны, развязанной международным империализмом и региональной реакцией против афганского народа. Это проявляется в росте военно-финансовой помощи ожившимся на иранской территории афганским контрреволюционерам, осуществлении широкой пропагандистской и другой подрывной деятельности против народной власти в Афганистане. По сообщению афганской печати, иранские власти используют находящиеся на их территории афганских беженцев не только для сколачивания контрреволюционных банд, которые потом направляются на афганскую территорию, но и как пушечное мясо на ирано-иракском фронте. Иран отказывается от рассмотрения мирных инициатив правительства ДРА по решению проблем вокруг Афганистана.

Полковник О. ЧЕРНЕТА.

Исламская Республика Иран — государство на юго-западе Азии. Площадь — 1648 тыс. кв. км. Население — свыше 42 млн. человек. Столица — г. Тегеран.

Законодательная власть принадлежит однопалатному парламенту — Собранию исламского совета (меджлису), который избирается сроком на 4 года прямым тайным голосованием в составе 270 человек. Поскольку официальной религией конституцией определен ислам джафарийского толка (шиизм), то для народов, исповедующих другие религии, дано право избирать в меджлис только по одному своему представителю.

Ирано-иракская война началась в сентябре 1980 года. Формальным поводом для нее послужил давний территориальный спор.

Ирано-иракский конфликт стал одним из самых

### ЦИФРЫ И ФАКТЫ

кровопролитных за последнее десятилетие. По различным данным, в войне убито и ранено около 700 тысяч человек.

В связи с напряжением ресурсов Ирана, по словам журнала «Миддл ист», различные участки фронта закреплены за различными провинциями страны, которые отвечают за обеспечение продуктами питания, одеждой, обувью. По оценкам журнала, Ираку и Ирану понадобятся многие годы для восстановления разрушенного хозяйства.

После Великой Октябрьской социалистической революции Советское правительство аннулировало все неравноправные договоры и соглашения, навязанные Ирану царизмом.

В 1920 году установлены дипломатические отношения

с РСФСР, и в 1921 году заключен советско-иранский договор.

СССР многие годы оказывает Ирану содействие в развитии его национальной экономики. Уже сдано в эксплуатацию более 110 различных объектов, а вместе со строящимися эта цифра увеличится почти до 160. Среди них Исфahanский завод — единственное в стране предприятие черной металлургии с законченным циклом.

На предприятиях, построенных с участием советских специалистов и оснащенных советским оборудованием, работает примерно 80 тысяч иранцев.

Советский Союз и другие социалистические государства неоднократно заявляли, что выступают за прекращение войны между Ираном и Ираком и урегулирование спорных вопросов путем переговоров.

# КРОССЧАЙНВОРД

Составил А. ГЛАДКОВ

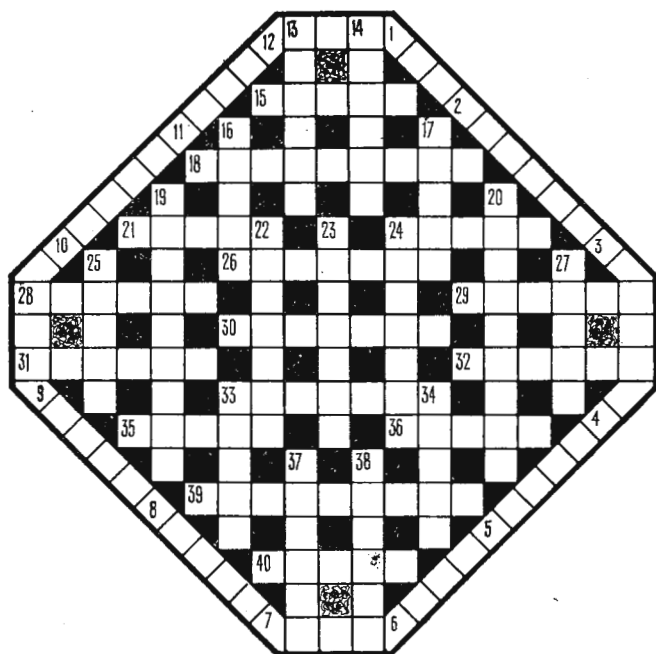

## ПОЛУЧЕНЫ ОТВЕТЫ

*...начальника политотдела соединения на статью «Насущные задачи политорганов и партийных организаций» (1985, № 2).*

В письме сообщается, что критические замечания по вопросам приема в партию рассмотрены в политотделе. Заслушаны майоры В. Агарков, М. Козлов и другие политработники о состоянии и мерах улучшения отбора людей в партию. Политотдел всесторонне проанализировал постановку этого дела во всех первичных парторганизациях, обобщенный материал обсужден на сборах с оргпарработниками и ответственными секретарями парткомиссий при политорганах частей.

В результате достигнуто некоторое улучшение качественных показателей партийного пополнения.

*...от врио заместителя командира части по политической части майора В. Габрида на статью Локонникова М. Логунова «И по существу, и по форме» (1985, № 3).*

Критика признана правильной. Статья обсуждена с руководителями командирской подготовки и всеми офицерами части. Недостатки, отмеченные в ней, устранены. Рекомендации по дальнейшему улучшению командирской подготовки офицеров претворяются в жизнь, что способствует совершенствованию учебного процесса.

По периметру: 1. Электрод. 2. Таможенная проверка. 3. Ядерная установка. 4. Первичное воинское подразделение. 5. Боевой прием. 6. Группа военнослужащих, назначенных для несения внутренней, караульной службы. 7. Документ, дающий право вскрывать (закрывать) охраняемый караулом объект. 8. Высшее воинское соединение. 9. Лицо, проходящее испытательный срок. 10. Чрезвычайный орган Советской власти в период гражданской войны и иностранной интервенции. 11. Вид транспорта. 12. Болотная трава.

По вертикали: 13. Вооруженная охрана. 14. Твердая горная порода. 16. Электронная лампа. 17. Прицельное приспособление. 19. Установление личности. 20. Военнослужащий одного из родов войск. 22. Конструктор стрелкового оружия. 23. Лечебное учреждение воинской части. 24. Принадлежность походной экипировки. 25. Город, в боях за который родилась Советская гвардия. 27. Высокое моральное качество. 33. Наплечный знак различия. 34. Передвижение по воздуху. 37. Глава закона. 38. Участок местности перед передним краем.

По горизонтали: 15. Единица веса. 18. Член добровольной организации по охране общественного порядка. 21. Надежная защита, твердыня. 24. Старинный военный головной убор. 26. Командир гвардейского кавалерийского корпуса в битве за Москву, Герой Советского Союза. 28. Важнейший металл военной техники. 29. Способ маскировки. 30. Подразделение в артиллерии. 31. Водоизмещение судна. 32. Положение о награждении орденом. 33. Место победных боев Красной Армии, завершивших разгром Врангеля. 35. Один из первых летчиков-космонавтов СССР. 36. Конструктор танков. 39. Род деятельности военнослужащего внутренних войск. 40. Отражение атаки.

## ОТВЕТЫ

### НА КРОССВОРД, НАПЕЧАТАННЫЙ В № 6

По горизонтали: 2. Форпост. 8. «Гренада». 9. Вучетич. 10. Брест. 11. Колонна. 12. Старт. 13. Шпагин. 17. Радист. 20. Горючок. 21. Циклотрон. 22. Космонавт. 25. Новиков. 27. Арманд. 28. Отпуск. 31. Дрюон. 33. Антанта. 34. Смотр. 35. Биатлон. 36. Телефон. 37. Тактика.

По вертикали: 1. Канат. 2. Федько. 3. Прапорщик. 4. Трубач. 5. Пресс. 6. Арсенал. 7. Динамит. 13. Шевцова. 14. Истомин. 15. Водород. 16. Договор. 18. Автомат. 19. Третьяк. 23. Сигналист. 24. Емлютин. 26. Суворов. 29. Рапорт. 30. Ракета. 32. Нетте. 34. Схема.

Сдано в набор 26.04.85 г. Подписано в печать 31.05.85 г. Г-84670.

Формат бум. 70 × 108<sup>1</sup>/<sub>16</sub>. Высокая печать. Усл. печ. л. 8,4.

Уч.-изд. л. 11,5. Заказ 3732.

Адрес редакции: 111250 Москва, Е-250, тел. 273-79-75.

Типография имени Воровского.

# ВОПЛОЩЕН В КАМНЕ



Решительный взгляд, рука, готовая перехватить нож нападающего бандита, — таким был в свой последний час, в июле 1971 г., младший сержант сверхсрочной службы Виктор Степанович Лобанов. Тяжело раненный преступником, он все же сумел обезвредить его. «Погиб смертью героя при выполнении боевой задачи...» — записано в комсомольском би-

лете отважного воина. Имя его навечно занесено в списки части, облик — воплощен в камне. У памятника принимают присягу молодые солдаты. Здесь вручают комсомольские билеты. Отсюда уходят войсковые наряды на боевую службу.

Фото из фондов  
Центрального музея  
внутренних войск МВД СССР.

# ХРОНИКА ВСЕМИРНЫХ ФЕСТИВАЛЕЙ МОЛОДЕЖИ И СТУДЕНТОВ



VII

Вена. 1959 год. Июль—август.  
18 тысяч юношей и девушек из 112 стран.

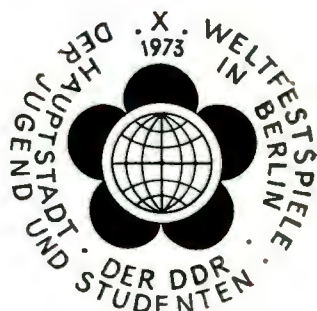

X

Берлин. 1973 год. Июль—август.  
30 тысяч юношей и девушек из 140 стран.



VIII

Хельсинки. 1962 год. Июль—август.  
18 тысяч юношей и девушек из 137 стран.

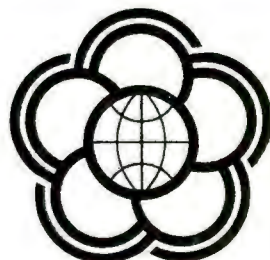

CUBA '78

XI

Гавана. 1978 год. Июль—август.  
18,5 тысячи юношей и девушек из 145 стран.



IX

София. 1968 год. Июль—август.  
20 тысяч юношей и девушек из 138 стран.



XII-МОСКВА-1985

XII

Москва. 1985 год. Июль—август.

Окончание. Начало хроники Всемирных фестивалей молодежи и студентов см. в № 6.