

301

# НА БОЕВОМ ПОСТУ



# 7

1987

ВОЕННО-ПОЛИТИЧЕСКИЙ ЖУРНАЛ ПОЛИТИЧЕСКОГО УПРАВЛЕНИЯ ВНУТРЕННИХ ВОЙСК МВД СССР





---

# ЕГО

---

# ПЕРВЫЕ

---

# ШАГИ

---



По мнению начальника политотдела части, других офицеров, первые шаги в службе у лейтенанта В. Хальзова уверенные и в меру твердые. Молодой политработник роты хорошо понимает, что главное, посредством чего можно добиться успеха в воспитании людей,—это постоянная близость к личному составу, душевный контакт с каждым военнослужащим. Только так и стремится действовать на практике выпускник Высшего политического училища имени 60-летия ВЛКСМ МВД СССР. То, что в подразделении здоровая нравственная атмосфера, и его заслуга.

Фото прапорщика  
А. Александрова



# НА БОВОМ ПОСТУ

ВОЕННО-ПОЛИТИЧЕСКИЙ ЖУРНАЛ  
ПОЛИТИЧЕСКОГО УПРАВЛЕНИЯ  
ВНУТРЕННИХ ВОЙСК МВД СССР

**7** 1987

ИЗДАЕТСЯ С 1958 г.

Главный редактор  
ГРИГОРЬЕВ Е. А.

**Редакционная коллегия:**

АСТАШИН В. В.,  
БАРСУКОВ В. В.,  
БОРУКАЕВ Б. Р.,  
ДУРНЕВ Ю. В.,  
ИНОЗЕМЦЕВ И. В.,  
КОЗЛОВ И. Т.,  
ЛОСЕВ В. Н.,  
МАЛЮШКИН Г. А.,  
МАСЛЕННИКОВ Г. М.,  
НЕЧАЕВ Е. А.,  
ПОНОМАРЕВ А. В.  
(ответственный секретарь),  
СЕРГЕЕВ О. М.,  
СЕРЕДИНСКИЙ В. П.  
(зам. главного редактора),  
СМЫСЛОВ Б. К.,  
СОКК А. С.,  
УСКОВ В. Н.,  
ШОШИН В. А.,  
ЩУРОВ В. В.

Технический редактор  
ВОЛОДИНА И. В.

Корректоры  
ГАВРИЛОВА Е. Ю.,  
НЕКРАСОВА Н. В.

Журнал распространяется  
только по подписке  
через политорганы  
внутренних войск.

На первой  
странице обложки:  
горячая пора  
подготовки к экзаменам.

Фото прапорщика  
А. Александрова.

К новым рубежам в боевой учебе 2  
АЛЕКСЕЕВ Ю. Близость к человеку — черта партийная 6

**ПЕРЕСТРОЙКА: ДЕЛА И ЛЮДИ**

СЕРЕДИНСКИЙ В. По наезженной колее 10  
Как слово наше отзовется 14

**ПЛАНЫ ПАРТИИ — ПЛАНЫ НАРОДА**

ПЕТРУНИН В. Хозяйствуем по-современному 16

**К 70-летию ВООРУЖЕННЫХ СИЛ СССР**

Летопись подвига, дорога славы 19  
КРИВЕЦ В., ШТУТМАН С. Командующий ВОХР 21  
ЛОССАН Б. Традиции кокоринцев 23

**БОВОЕЙ СЛУЖБЕ — ВЫСОКУЮ ЭФФЕКТИВНОСТЬ**

Командир и техника безопасности 26  
ФАЛАЛЕЕВ В. Право на решение 29  
КОСТИГИН В. Для обучения часовых КПП 32  
БЕЛИКОВ И. Если ты комсомолец (беседы в карауле) 36  
КАЛИНИЧЕВ В. Пылал на дороге «Икарус» 38  
КРОХМАЛЬ В. Шагнул в бушующее пламя 39

**ПРАКТИКА ОБУЧЕНИЯ И ВОСПИТАНИЯ**

МАСЛЕННИКОВ Г. Неделки оны, дни перестройки 40  
ШУВАЛОВ С. Настойчиво отрабатываем нормативы 44  
КМНТ П., ПЕЧЕРСКИЙ Б. В роте — без происшествий 47  
ДУРНЕВ Ю. Лики чванства 51

**РУКОВОДИТЕЛЯМ ГРУПП  
ПОЛИТИЧЕСКИХ ЗАНЯТИЙ**

СЕМЕНОВ Д. Наша служба — боевая 55

**МЕТОДИЧЕСКИЕ СОВЕТЫ**

КОТЛЯР И. Подготовка ВРП 58  
КИБАРДИН В. Для развития силовой выносливости 60

**ПАРТИЙНО-ПОЛИТИЧЕСКАЯ РАБОТА**

ШЕПОВАЛЬНИКОВ В. Если взяться сообща 62  
КАПЛИЕВ А. Преодоление 65  
Молодые гвардейцы перестройки 67  
АРТЮХОВ Е. «Время выбрало нас» 69  
ШЕВЦОВ С. Отлучение от формализма 72

**КУЛЬТУРА. БЫТ**

КАРПОВ Б. «Живем-то мы неплохо, но...» 75  
Правда жизни, правда характеров 78  
СМИРНОВ Ю. Есть такая профессия 80  
КОЗЛОВ И. Сердечная недостаточность 82  
ЖУРАВЛЕВ М. Внимание: СПИД! 83  
И здесь нужна перестройка 84

**ЛИТЕРАТУРНЫЕ СТРАНИЦЫ**

РОМАНОВ П. Укротители «тигров» (повесть, начало) 86  
Нет почетнее доли (стихи) 91

\* \* \*

Шахматы 92

**МЕЖДУНАРОДНАЯ ЖИЗНЬ**

РОЩУПКИН В. Крутые дороги Афганистана 93

\* \* \*

Получен ответ 96  
Хотя письмо и не опубликовано 96

---

# К НОВЫМ РУБЕЖАМ В БОЕВОЙ УЧЕБЕ

Широко развернувшееся в войсках социалистическое соревнование за достойную встречу 70-летия Великого Октября ярко демонстрирует стремление личного состава совершенствовать профессиональное мастерство, с боевым настроем выполнять задачи боевой службы. Зимний период отмечен успехами ряда частей и подразделений в боевой учебе, ростом огневой, тактико-специальной, технической, специальной подготовки, строевой выучки. Умело и решительно действовали в сложных условиях многие военнослужащие, подлинными мастера ратного труда.

Наилучших результатов добились те воинские коллективы, где офицерский состав коренным образом меняет отношение к обучению подчиненных, перестраивает стиль работы, формы и методы руководства боевой и политической подготовкой, где учеба организуется планово и систематически, с полным охватом личного состава. Словом, там, где ее считают важнейшим условием поддержания высокой боевой готовности, успешного выполнения задач боевой службы, укрепления воинской дисциплины и уставного порядка и поэтому ведут решительную борьбу с упрощениями и послаблениями, необъективной оценкой показателей. Это, к примеру, относится к части, которой командует офицер В. Землянский. Разумеется, и здесь приходилось преодолевать старые взгляды на систему обучения личного состава, пресекать попытки шаблонного подхода некоторых командиров к решению повседневных задач, но в целом для этого коллектива характерны строгое выполнение программы обучения, эффективное использование учебного времени.

Однако качество отработки программы боевой и политической подготовки в зимнем периоде повысилось не везде. Так, на выездном заседании Военного совета внутренних войск МВД СССР была высказана серьезная критика в адрес части, где служит офицер В. Белуга. В этом коллективе многие командиры не могут перестроиться в работе. Старшие начальники слабо контролируют ход учебы, эффективность занятий по боевой подготовке не всегда высока, немало пробелов в обучении и воспитании военнослужащих срочной службы, прапорщиков и офицеров. Недавно из этой части в редакцию пришло письмо от командира отделения химической защиты сержанта В. Ливенцова. «Обидно, — пишет он, — что прошло уже три месяца, как я прибыл сюда после окончания учебного подразделения, но ни одного занятия со специалистами еще не было... Технику нам обслуживать некогда... Разве для того я немало учился, чтобы, прибыв в подразделение, постепенно забывать то, чем овладел?» Что и говорить, тревожные строки. Но встревожено ли командование подобными недостатками в боевой учебе?

Надо сказать, что и в некоторых других частях вопросы боевой подготовки требуют серьезного анализа и практических выводов. Поверхностность, попытки выполнить учебные задачи с меньшим напряжением сил, недостаточная работа командиров над совершенствованием своих знаний, педагогического мастерства, ослабление партийной заботы о качестве боевой подготовки — эти и другие серьезные упущения сегодня еще имеют место.

Укоренилось мнение, будто бы все недостатки и промахи в боевой учебе можно списывать за счет боевой службы, кое-кто ссылается на якобы вынужденную оторванность личного состава от занятий. Конечно, объем служебно-боевых задач, решаемых частями и подразделениями, большой, а сами задачи сложны и ответственны. Однако подходить со старыми мерками к проблеме боевой учебы сегодня нельзя. Застой, нежелание перестроиться, изыскать варианты боевой службы, позволяющие полностью охватить учебой личный состав, — такое отношение к делу неприемлемо.

Боевая учеба — важнейшее направление в деятельности войск. От того, как

будет обучен личный состав, насколько прочными окажутся его профессиональные навыки, умение грамотно и эффективно действовать в резко меняющейся обстановке, — от этого в полной мере зависит и качество выполнения задач боевой службы.

Контрольные занятия показывают, что недостатки в обучении личного состава изживаются медленно: все еще нередки неоправданный отрыв обучения от практики боевой службы, беспечность и благодушие при подготовке и проведении занятий, подчас принижена требовательность командиров и штабов в борьбе с шаблоном и упрощенчеством, слаба учебно-материальная база. Командиры зачастую не проявляют творчества, инициативы при отработке плановых тем и учебных вопросов.

Не может не вызывать тревоги слабый контроль со стороны штабов и старших начальников за профилактикой мер личной безопасности военнослужащих на занятиях по боевой подготовке. Именно по этой причине случилась беда в части, которой командовал офицер Н. Бойко. Здесь организовали занятие, не продумав маршрута движения, не учли, что молодые солдаты еще не имеют никаких навыков действий в полевых условиях, забыли, что обеспечивать меры безопасности подчиненных — уставная обязанность каждого командира и начальника.

Летний период открыл благоприятные возможности для полной и всесторонней отработки учебных планов, для придания занятиям четкой практической направленности.

Прежде всего надо повысить качество боевой подготовки. Оно зависит от понимания каждым командиром и начальником насущной необходимости перестройки учебного процесса. От понимания и практического приложения знаний, опыта, умения. От неуклонного следования правилу «Каждый начальник учит своих подчиненных». Это правило, безусловно, требует творческого поиска, инициативы, самостоятельности, смелости и настойчивости в достижении цели, личной ответственности за качество обучения.

Основным направлением повышения качества боевой подготовки, несомненно, остается интенсификация учебного процесса, неразрывно связанная с комплексным подходом в обучении личного состава. Интенсификация предполагает развитие и постоянное совершенствование тактики внутренних войск, подчинение ее интересов программным предметам обучения. Совершенствование способов несения боевой службы обязывает командиров и штабы творчески подходить к обучению военнослужащих тактике действий, учитывать все: и специфику выполняемых задач, и требования современного боя, и особенности дислокации частей и подразделений, и взаимодействие с местными органами и силами, привлекаемыми для решения этих задач, и многое другое, что характерно для службы внутренних войск.

Выработанные практикой методы организации и несения боевой службы, выполнения различных задач в составе караулов, войсковых нарядов, подразделений и частей — не догма, они должны постоянно обобщаться и совершенствоваться. Принципы тактики внутренних войск отражены в приказах, Уставе внутренних войск, других официальных и служебных документах. Настойчиво проводить их в жизнь — долг каждого офицера.

Командиры обязаны неуклонно претворять в жизнь принцип «Учить войска тому, что необходимо для выполнения служебно-боевых задач как в мирное, так и в военное время». Это значит, во-первых, вырабатывать у обучаемых полное представление о том, с чем им придется столкнуться на боевой службе в различных ситуациях. Во-вторых, проводить занятия без каких-либо условностей, упрощений и с неизменным выполнением нормативов.

Наивысшей формой профессионального, боевого слаживания подразделений, частей, как известно, являются учения. В войсках есть опыт их проведения совместно с взаимодействующими органами. Недавно такое учение проведено в уже упоминавшейся части, которой командует офицер В. Землянский. Оно показало, что большинство командиров активно изыскивают и внедряют наиболее эффективные способы действий своих подразделений, умеют включать элементы внезапности и риска, а это в большой степени помогает воспитывать у солдат, сержантов и прапорщиков высокую психологическую устойчивость, готовность выдержать серьезные физические и нервные нагрузки, уверенно преодолевать трудности, действовать смело и дерзко во имя выполнения поставленной старшим начальником задачи. Учение — убедительный пример того, что при желании, умении и отличной, хорошо продуманной организации оно приносит большую пользу в деле профессионального становления военнослужащих. Надо, чтобы предусмотренные программой учения в обязательном порядке проводились в каждом подразделении, каждой части. Разумеется, с учетом специфики задач, выполняемых воинскими коллективами.

В формировании качеств, необходимых личному составу войск, большое место должно отводиться полевым выходам, занятиям в учебных центрах, на стрельбищах. Спытные командиры и штабы научились это делать хорошо: организуют однодневные,

а в учебных подразделениях — двухдневные выходы. Полевой выход — отличная форма комплексного решения учебных задач. К сожалению, некоторые командиры весьма робко используют возможности комплексирования занятий, недостаточно четко продумывают их организацию, материальное обеспечение.

Безусловно, лучшая форма комплексирования занятий — тактико-специальная и тактическая подготовка, тактическое учение или занятие по этим дисциплинам. Однако проводить их надо лишь после того, когда полностью осуществлены подготовительные мероприятия с руководителями и обучаемыми в ходе плановых занятий в соответствии с учебными программами. Надо помнить, что комплексный подход к обучению предполагает исключительно строгое соблюдение последовательности в отработке учебных вопросов.

В последнее время многие командиры стали более творчески обучать личный состав огневому мастерству. Кроме упражнений учебных стрельб, предусмотренных программой, отрабатываются специальные подготовительные упражнения с элементами физической нагрузки (бег, кросс), психологической (преодоление препятствий, участков заражения в средствах индивидуальной защиты), ведение огня в составе войскового наряда, отделения и т. п. Задача в том и состоит, чтобы каждый военнослужащий научился в совершенстве владеть ваеренным ему оружием, поражать самые различные цели из любого положения, в любой обстановке, с первых выстрелов и очередей.

В связи с тем, что общевойсковые уставы и строевая подготовка являются основными предметами обучения, необходимо в корне перестроить занятия по ним с личным составом. На строевой подготовке, например, серьезнейшее внимание должно уделяться составляющей воинской службы, а также отделений, взводов, рот в лучшем выполнении строевых приемов с оружием и без него. В передовых частях проводят соревнования по строевой подготовке с выставлением баллов за исполненные приемы, объявляют победителей, чемпионов, чествуют их. Такие тенденции в обучении заслуживают одобрения.

Ответственное дело — изучение общевойсковых уставов и претворение в повседневную жизнь их требований. Оно не терпит раскочки и формализма. Надо придать занятиям по уставам четкую практическую направленность. Не по старинке в классе штудировать статьи, а изучать их положения и требования непосредственно на учебных местах, с тренировочкой действий военнослужащих, с показом всего того, что предусматривает устав по размещению личного состава, оборудованию помещений, организации и проведению воинских ритуалов и т. д. Такие занятия поднимают значение службы войск, способствуют активному внедрению в повседневную жизнь и быт уставного порядка, организованности. И, как показывает контроль, в передовых частях и подразделениях в этом вопросе уже имеется определенный успех. Задача состоит в том, чтобы к службе войск по-настоящему вернулись лицом в каждом воинском коллективе, чтобы все военнослужащие свой ратный труд соизмеряли с уставом.

Тон в перестройке учебного процесса обязан задавать командир — организатор боевой подготовки. Именно его личная дисциплинированность, профессиональная подготовленность и идейная зрелость в большой степени влияют на коллектив. Командир должен уметь опираться на штаб, политорган, партийную и комсомольскую организации. Его прямой долг — заботиться о подчиненных, и такая забота прежде всего проявляется в их обученности, готовности решать как повседневные, так и внезапно возникающие задачи.

Штаб — проводник идей и замыслов командира в жизнь. И разве можно мириться с фактами, когда офицеры штаба сами не имеют достаточной профессиональной подготовки, не владеют искусством анализа, не умеют быстро устранять недостатки в обучении личного состава? Такие работники не в состоянии учить офицеров подразделений. А между тем штабам принадлежит важная роль в повышении уровня боевой подготовки. Они должны чутко реагировать на все изменения в военном деле и строить учебно-воспитательный процесс на реальных требованиях дня, обеспечивая плановость учебы, ее организацию и контроль за выполнением учебных программ, за развитием и совершенствованием учебно-материальной базы.

Не везде еще по-настоящему прониклись ответственностью за командирскую подготовку офицерского состава. Особенно много упущений в методической подготовке офицеров. Ведь внедрять в практику обучения все новое, передовое может лишь тот командир, который умеет работать с людьми, учит их. И развивать это его искусство призвана методическая подготовка. Приемов и способов ее повышения немало. Главные из них — инструкторско-методические, показательные занятия, тактико-строевые занятия и учения, проводимые старшими начальниками. К сожалению, в вопросе повышения методического мастерства перестройка идет очень медленно. В летнем периоде такие занятия надо проводить чаще, причем на самих офицерах.

Как показал анализ, в последнее время заметно ослаблен контроль за самостоя-

тельной работой офицеров как неотъемлемой частью их профессиональной учебы. Надлежит поднять и роль индивидуальных заданий, которые рассчитаны на подготовку рефератов, разработку лекций, групповых упражнений и т. д.

Очень важно научить молодых и недавно выдвинутых на новые должности офицеров анализировать свою собственную деятельность, успехи и недостатки подчиненных, делать поучительный разбор занятий и грамотно подводить итоги.

Командирская подготовка офицеров — процесс сложный, требующий повседневного кропотливого поиска. Организуя и проводя ее, командиры и штабы должны помнить, что конечным результатом может быть только высокий уровень боеготовности части, подразделения.

Наивысшей эффективностью боевой учебы, как учит практика, достигают лишь те воинские коллективы, где неукоснительно соблюдается плановая учебная дисциплина. И наоборот, там, где занятия самоуправно переносятся, где меняются темы и учебные вопросы, где низка требовательность старших начальников и нет строгого контроля за ходом учебного процесса, выполнением расписания занятий, там не может быть и речи о качестве боевой подготовки — одного из важнейших слагаемых в укреплении воинской дисциплины, как этого требует ЦК КПСС.

Пассивность, нежелание некоторых старших начальников глубоко вникнуть в организацию учебного процесса, твердо контролировать его, оказывая всемерную помощь офицерам, особенно ротного звена, может привести к серьезным ошибкам, а самые благие намерения — научить солдат и сержантов уверенно действовать в сложной обстановке — обернуться тяжелыми последствиями, как это произошло в части, которой командует офицер Н. Чорновол. Случай подтвердил, что особенно внимательно надо готовить занятия по наиболее сложным предметам — тактико-специальной и тактической подготовке, где чрезвычайно важно все: подготовка личного состава, оружия, техники, имитационных средств, предварительное и тщательное изучение местности, оповещение соседей и населения о занятиях, рекогносцировка с руководителями, офицерами и сержантами. Только лишь с учетом этого можно рассчитывать на четкое управление людьми, высокую организованность и дисциплину. А значит, и на успешное выполнение учебной задачи.

Кое-где командиры потеряли инициативу, привыкли к опеке, контролю сверху. Это порочный, вредный стиль работы. Время требует нового подхода к контролю. Надо, чтобы в каждом воинском коллективе подняли значение самоконтроля и одновременно избавились от привычки передоверять свое дело другим. В боевой учебе, как нигде, такая привычка опасна.

Повышению качества учебного процесса способствует современная учебно-материальная база. Будем откровенны: сегодня она значительно отстает от времени, морально устарела и требует совершенствования. Однако не может не насторожить позиция некоторых командиров, спокойно выжидающих, когда кто-то придет и поможет ее обновить. Правильно поступают те командиры и начальники, которые не только используют с полной отдачей то, что они имеют для учебы, но и активно создают приказарменную учебную базу. Неплохая, к примеру, учебная база создана в части, которой командует офицер М. Лабунец. Здесь командиры и штаб постоянно в творческом поиске, в заботе о качестве обучения подчиненных.

Есть немало частей, где созданы хорошие учебные центры с полным комплексом учебных полей, площадок, тренажеров и т. п. В таких центрах несложно организовать комплексные занятия. Тут все, как говорится, под рукой. Вместе с тем в строительстве учебных центров иногда допускаются излишества, тратятся большие средства, а для работ привлекается личный состав. Порой в таком учебном центре условия гораздо лучше, чем в городке части. Спрашивается: какой же смысл вывозить людей на занятия за многие километры из одних классов в другие, с одного строевого плаца на другой... Видимо, тут некоторым командирам есть над чем подумать. Не надо в поле создавать для личного состава тепличных условий. Поле всегда предполагало суровую будничную учебу, напряженность занятий, оно всегда испытывало солдата, закаляло его, готовило к новым трудностям в ратном труде.

Учеба вообще, а в летнем периоде особенно, немыслима без соревнования. Обучая солдат, сержантов, прапорщиков и офицеров, командиры обязаны путем состязательности воспитывать у них стремление добиваться наивысших результатов. Острое соперничество в выполнении нормативов, на стрельбище, на любом занятии рождает хорошие и отличные показатели, позволяет значительно экономить время, делает каждую учебную минуту емкой и полезной.

Проблем за последние годы в учебном процессе накопилось немало, и решать их надо, не откладывая на будущее. Командиры и начальники должны принять все меры к тому, чтобы обучение и воспитание личного состава непрерывно совершенствовалось. Их прямой долг — направлять боевую подготовку на достижение новых рубежей.

# БЛИЗОСТЬ К ЧЕЛОВЕКУ — ЧЕРТА ПАРТИЙНАЯ

Порой бывает, что, работая в подразделении, вышестоящий начальник, старший политработник, офицер штаба выявляют незафиксированные нарушения воинской дисциплины, некоторые отрицательные тенденции, чреватые серьезными последствиями. И удается им это не только благодаря большому служебному опыту, но и потому, что они умеют расположить к себе людей, вызвать их на откровенность искренним интересом к судьбам военнослужащих, к положению дел в воинском коллективе. Когда же на обнаруженные недостатки указывают командиру роты, его заместителю по политической части, другим офицерам, те порой разводят руками: дескать, знать о них не знали.

Такое происходит там, где офицеры подразделения отгородились от солдат и сержантов стеной равнодушия и видят в них не младших боевых товарищей, не каждого человека в отдельности с присущими ему характером, достоинствами и недостатками, мыслями и чувствами, а безликую массу подчиненных, которыми надо командовать, с которых надо требовать исполнения приказов и взыскивать за нерадивость. Что же касается внутренней жизни коллектива, эмоций отдельных личностей, то это, мол, вторично: армейская служба не детский сад, солдат не кисейная барышня, и нечего со всяким нянчиться.

Подобное отношение к военнослужащим нетипично для офицерского корпуса наших войск. Но все же оно, к сожалению, кое-где наблюдается, и именно там происходят происшествия, наносящие ущерб боевой службе, учебе и дисциплине. Так, в роте, которой командовал старший лейтенант А. Орлов, довольно продолжительное время солдат старшего призыва чинил, как говорится, суд, оскорблял своих младших сослуживцев. Казарменный дебошир, как правило, не совершает беззакония, опираясь лишь на свою физическую силу, а маскируется лживыми рассуждениями об «особых правах старослужащих», демагогическими призывами помочь командирам приструнить якобы нерадивых, а на самом деле чем-то не угодивших лично ему солдат, побыстрее «приобщить» их к воинской службе, заставить уважать «старших». Таким образом поступал и рядовой Т. Тураев, осужденный впоследствии судом военного трибунала. Свои выходы, унижающие честь и достоинство сослуживцев, он «обосновывал» заботой об авторитете подразделения, а неуставные поступки по отношению к

ним — «правом» бывалого солдата. И все это происходило не только с глазу на глаз между хулиганом и объектом его притязаний, а и в присутствии других солдат, иногда комсомольских активистов и сержантов, безразлично взорвавших на происходящее.

Попытки объяснить такие случаи лишь тем, что неуставные поступки совершают военнослужащие, которые по молодости не осознают, что творят, безусловно, неосновательны. Отдельные из них, возможно, и не ведают, но командиры и политработники должны давать себе ясный отчет во всех явлениях, происходящих в коллективе, глубоко понимать их социальную, политическую и правовую сущность, решительно пресекать даже малейшие попытки насаждения неуставных взаимоотношений военнослужащих.

Но чтобы поступать таким образом, надо постоянно хорошо знать жизнь и всего личного состава подразделения в целом, и каждого солдата и сержанта в отдельности. Необходимость всесторонней информированности о морально-психологическом климате воинского коллектива, о межличностных связях военнослужащих понимают все командиры и политработники, но добивается этого каждый по-своему. Одни в основном уповают на доклады сержантов, другие рассчитывают на партийную и комсомольскую информацию, на выступления активистов на собраниях и заседаниях бюро, третьи таинственно намекают на каких-то доверенных лиц в подразделении, которые сигнализируют о негативных проявлениях.

О незитичности последнего «приема» говорить не приходится. Что же касается источников, названных первыми, то следует отметить, что они могут оказаться неполными, если не будут ежедневно пополняться личным наблюдением командира, политработника за психологическим климатом подразделения, за настроениями отдельных военнослужащих, как «благополучных», так и склонных к нарушениям уставного порядка. Единых рецептов того, как это делать в различной обстановке, естественно, быть не может. Но важно всегда помнить, что постоянно ощущать биение пульса подразделения, улавливать нюансы настроения людей позволит лишь настоящая близость офицера к ним. Она достигается справедливостью, душевной теплотой, искренним стремлением понять то, что интересует и волнует подчиненных, готовностью на деле оказать им помощь и поддержку, верностью своему

слову. Однако отсюда вовсе не вытекает, что командиры, политработники должны быть добренькими, снисходительными, всепрощающими. Напротив, гуманизм начальника только тогда даст хорошие плоды, когда он разумно сочетается с уставной требовательностью и взыскательностью к людям. Лишь тогда можно рассчитывать на близость к личному составу на здоровой основе, на установление взаимоотношений, исключающих фамильярность, фальшь, корыстный расчет, возможность подчиненного «подстроиться» под настроение начальника.

Насколько высоко ценятся военнослужащими такие качества начальников, показывают, например, результаты опроса большой группы политработников войск, проведенного недавно офицерами кафедры партийно-политической работы Высшего политического училища имени 60-летия ВЛКСМ МВД СССР. Так, отвечая на вопрос «Что вас привлекает в стиле, методах деятельности политотдела (политаппарата) части и его руководителя?», треть заместителей командиров рот по политической части в первую очередь отметили близость к людям, душевность, отзывчивость, простоту, тактичность, знание людей. Более половины политработников батальонного звена на этот же вопрос ответили более пространно по форме, но одинаково по существу, присовокупив к этим притягательным качествам также скромность, порядочность, доступность, личную примерность. Весьма характерно и то, что у многих политработников такие черты начальников ассоциируются с понятием партийности. И не случайно в качестве антиподов привлекательных качеств руководителей всеми единодушно отмечались высокомерие, чванство, грубость, неискусность, стремление выдать желаемое за действительное.

Конечно, выработать в себе высокие морально-этические качества может лишь офицер, надеющийся не на одну свою интуицию в выборе средств и форм установления тесных контактов с людьми, но и на прочные знания психологии личности и коллектива, основ и динамики развития боевых, морально-политических качеств молодых воинов в процессе боевой службы, ратной учебы, всего уклада воинской жизни. Методической основой искусства дойти до каждого военнослужащего, подобрать к каждому свой «ключ» являются решения XXVII съезда КПСС, на котором остро и требовательно поставлены задачи усиления внимания к человеку, повышения заботы о нем, всестороннего использования богатых потенциальных возможностей человеческого фактора. «Общество,— отмечается в Политическом докладе ЦК КПСС XXVII съезду партии,— это конкретные люди. У них конкретные интересы, свои радости и драмы, свои представления о жизни, ее действительных и мнимых ценностях».

Творческое претворение в жизнь этих партийных установок предполагает не ка-

ких-то идеальных военнослужащих (таких попросту не бывает), не общее понятие «личный состав», а работу с конкретными людьми с их достоинствами и недостатками, индивидуальными запросами и интересами. Для их более глубокого и всестороннего определения очень важно знать о солдате помимо анкетных данных объективные сведения о его семье, жизни до призыва в армию, работе, увлечениях, положительных и отрицательных наклонностях. Надо также поинтересоваться комсомольским стажем молодого воина, его общественной работой до призыва.

Правильно поступают командиры и политработники, которые устанавливают связи с родителями подчиненных, с классным руководителем тех, кто пошел на службу со школьной скамьи, с руководителями комсомольских организаций, предприятий, колхозов и совхозов, где трудился воин до призыва. Письма от этих людей, как правило, содержат данные, позволяющие сблизиться с подчиненным в более короткий срок, наметить и осуществить целенаправленное влияние на него, развить хорошие наклонности и преодолеть негативные. Важно также знать, как военнослужащий прошел адаптационный период на учебном пункте, как реагировал на похвалу и порицания командиров, относился к общественной работе, с кем подружился, склонность к какой военной профессии проявил.

Все данные должны стать опорными точками для дальнейшего выявления причинно-следственных связей его доармейской жизни с поступками и проступками в различных ситуациях службы. Хорошим подспорьем в этом деле могут стать также дневники индивидуальной работы, проводимой офицерами. Если они ведутся не только для отчета, не формы ради, а заинтересованно, творчески, то дневники позволяют накапливать данные о наблюдениях за солдатами, за становлением их характеров, прослеживать динамику развития личностей.

Молодые командиры и политработники нередко испытывают затруднение, не зная, как использовать информацию об отрицательных явлениях в жизни коллектива, о ненормальных, неуставных отношениях между отдельными военнослужащими. Самое верное в таких случаях — убедить солдата в необходимости самому ему выдать гласности отрицательные случаи, выступив на комсомольском или общем собрании личного состава, прямо в глаза нарушителю уставных норм взаимоотношений высказать свои претензии или написать о случившемся заметку в стенную газету. Так, однажды солдат первого года службы комсомолец С. Сумцов поделился с заместителем командира роты по политической части лейтенантом В. Поповым своей обидой на то, что один из рядовых старшего призыва пренебрежительно ведет себя с ним и его сверстниками, надеяется их унижительными кличками, пытается перекладывать на них выполнение порученных ему хозяйственных работ.

— Почему же вы не дали ему немедленного отпора? — спросил офицер.

— Как-то неловко, — ответил солдат. — Я службу только начинаю. Многого не знаю. Думал, может, так принято.

В подобных случаях проще всего было бы вызвать к себе зарвавшегося солдата и, как говорится, хорошенько пропесочить его. Наверное, это помогло бы и заставило нарушителя притихнуть. Но не такую цель поставил перед собой политработник. Он решил дать бой не отрицательному частному факту, а негативному явлению в целом, создать вокруг него нетерпимое общественное мнение.

Посовещавшись с секретарем парторганизации, членами бюро ВЛКСМ, политработник порекомендовал провести комсомольское собрание роты с повесткой «О дружбе и воинском товариществе». В тот раз оно началось не с доклада, как всегда бывало, а с выступления комсомольского активиста рядового В. Савченко. Он рассказал о своей семье, о деде-фронтовике, об отце — знатном рабочем, о матери, о себе и своей совхозной бригаде, где трудился до призыва, о наказаниях родных и товарищей по работе, проважавших его в армию. Упомянул он и о любимой девушке, с которой поддерживал едва ли не ежедневную переписку.

— Мне трудно представить, — сказал солдат, — как я смогу посмотреть им в глаза, если они узнают, что кто-то пытается притеснять и унижать меня и моих боевых товарищей, а мы терпеливо смиряемся с этим. Я вас имею в виду, комсомолец Купчак. Вы не раз называли нас «салагами», старались облегчить себе службу за счет нас. А ну-ка покажите всем свои руки, «старик», как вы себя величаете. Нежные они, труда не видели. А я, окончив ПТУ, два года автослесарем работал. Так кто же из нас заслуживает большего уважения?!

И на собрании развернулся большой разговор о настоящей дружбе, воинском товариществе. От желающих выступить, как говорится, не было отбоя. Каждый стремился высказать все, что у него накопилось на душе, поделиться своими взглядами на события, происходящие в подразделении. При этом предъявлялись претензии не только к зарвавшемуся солдату и тем, кто пасовал перед ним, но и к коммунистам-офицерам, которые порой невнимательно относились к нуждам и запросам воинов.

Собрание оставило заметный след в сознании всего личного состава, в том числе и офицеров, помогло перестроиться и тем, кто не утруждал себя ранее кропотливой индивидуальной работой, не стремился к близости с подчиненными. Повысилось оно и авторитет политработника, сумевшего создать нетерпимое общественное мнение вокруг тех, кто позволял себе даже незначительные отступления от уставных взаимоотношений.

Однако близость к людям имеет целью отнюдь не только сбор информации о внутренней жизни коллектива, ее негатив-

ных проявлениях, скрытых от глаз командиров и политработников. Главное — полнее, глубже и убедительнее раскрыть перед подчиненными существо и притягательную силу коммунистических идеалов, довести до ума и сердца военнослужащих смысл внутренней и внешней политики нашей партии, воспитать верность воинскому долгу, гордость службой во внутренних войсках, внедрить в сознание необходимость крепкой воинской дисциплины, строгого и четкого выполнения требований присяги и уставов, понятие святости боевого поста, приказа командира. Успеха в этом добьется в первую очередь тот офицер, который свое общение с подчиненными не ограничивает рамками лишь служебных контактов.

Особенно быстро устанавливаются и закрепляются чувства товарищества, взаимного доверия между начальниками и подчиненными при выполнении задач боевой службы, на полевых занятиях, в совместной работе в партийных и комсомольских организациях, органах народного контроля, в советах ленинских комбат и библиотек. Близости офицера с личным составом способствуют также общие занятия спортом, участие в различных состязаниях, турнирах, художественной самодеятельности. Постоянные возможности для тесного общения с солдатами и сержантами предоставляются в повседневном быту. Так, уставами не предусмотрены, например, обязательные поздравления подчиненных с днем рождения и посещения заболевшего в санчасти. Однако офицер, стремящийся к установлению более прочных контактов с людьми, испытывающий в них духовную потребность, никогда не упустит такой возможности. Он и зайдет в солдатскую чайную, и сыграет с солдатами в волейбол, и поинтересуется вестями из их родных краев. Причем сделает это не для показухи, не для подчеркивания своей демократичности, а естественно, ненавязчиво, деликатно.

Такие качества, разумеется, не приходят к командиру и политработнику сами по себе. Искусство устанавливать близкие отношения с подчиненными, к сожалению, недостаточно прививается будущим офицерам в военных училищах. Слабо проводится работа в этом направлении и в системе командирской подготовки. Преодолеть дефицит подобного рода знаний и навыков офицеров призваны командиры и политорганы. Их задача — вооружить командиров и политработников прочными знаниями основ военной психологии и педагогики, методов, приемов и форм работы, позволяющей избежать отрыва от людей, провалов в индивидуальном воспитании военнослужащих. Большую пользу принесут научно-практические конференции по проблемам взаимоотношений начальников и подчиненных, обобщение, пропаганда и широкое внедрение в практику опыта лучших методов, воспитателей, сумевших добиться наиболее высоких результатов в борьбе за дружные, сплоченные воинские коллективы. Интересна и,

бесспорно, полезна инициатива политотдела, который возглавляет офицер Е. Холодов. Здесь в ленинских комнатах всех подразделений вывешены планшеты, где помещены фотографии офицеров и сведения об их возрасте, образовании, прохождении службы, семейном положении и иные данные, позволяющие военнослужащим составить более полное представление о них не только как о начальниках, но и как о своих старших боевых товарищах, коим, как говорится, ничто человеческое не чуждо.

Главное же во всей этой работе — довести до глубокого сознания каждого командира и политработника, что, добиваясь близости с подчиненными, стремясь повлиять на них должным образом, они должны пользоваться не одними наказаниями и пространными увещаниями, а убеждать людей личным примером. Принцип «Делай, как я» отнюдь не ограничивается лишь сферой обучения личного состава. Сила нравственного образца командира и политработника обладает наивысшей действенностью и притягательностью. Если офицер сам безукоризненно честен, воспитан, ни в чем не идет на сделку с правилами социалистической морали, уставными требованиями, способен правильно воспринимать критику, быть самокритичным, не бояться выносить «сор из избы», то ему безраздельно будут верить подчиненные и делиться с ним всем, что у них на душе.

Именно такие качества присущи командиру передовой части офицеру М. Лабунцу. Личный состав знает, что он никогда не кривит душой, не выдает желаемое за действительное. Его ровная зыскательность сочетается с доступностью, с отеческой заботой о нуждах личного состава. У него нет любимчиков, нет и неприязненного отношения к оступившемуся человеку. В острых ситуациях офицер сохраняет выдержку, хладнокровие и всегда стремится докопаться до истоков допущенных нарушений, глубоко разобраться в совокупности их причин, чтобы принять единственно правильное, справедливое решение не на основе изменчивых эмоций, а на трезвом анализе всех обстоятельств случившегося. Поэтому люди с открытым сердцем идут за советом к командиру, откровенно делятся с ним своими заветными чувствами. Это позволяет коммунисту постоянно находиться в курсе всех событий, происходящих в жизни воинских коллективов, прогнозировать складывающуюся в них обстановку, всемерно поощрять развитие всего нового, прогрессивного и предотвращать нежелательные явления.

Однако такая доступность и демократичность не по душе иным офицерам, считающим, что командир-единоначальник непременно должен быть суровым и держать подчиненных на соответствующей дистанции, чтобы не дай бог не нарушить правила субординации даже в неслужебное время. У молодых офицеров, назначенных на более высокую должность, это

приобретает порой прямо-таки курьезную форму, что проявляется, например, в выработке «командирского» голоса. И если такой тон офицер использует и в быту, общается с подчиненными только через приказы и распоряжения без служебной необходимости, то он, конечно же, не сумеет найти дорогу к душам воинов, завоевать их уважение и любовь.

Говоря о близости к людям, некоторые командиры и политработники имеют в виду главным образом военнослужащих срочной службы. Но крайне важна и близость старшего начальника к подчиненным офицерам и прапорщикам. У них, кроме чисто служебных проблем, есть немало и личных, которые оказывают прямое и непосредственное влияние на их настроение, отношение к порученному участку работы. Это и проблема дальнейшего служебного, творческого роста, и обеспеченность жильем, и возможность определения детей в ясли и детские сады, и трудоустройство жен, и взаимоотношения в семьях.

Активно влиять на них может тот начальник, кто хорошо ориентируется в психологической и бытовой обстановке, складывающейся в семьях подчиненных. Это возможно при регулярном контакте начальников с ними в неслужебной обстановке, при вовлечении жен в круг служебных забот мужей, естественно, в пределах допустимого, через участие в работе женсоветов, коллективов художественной самодеятельности, различных общественных комиссий, при общении с семьями подчиненных, при посещениях их на дому, за чашкой чая. Эта работа будет эффективной, если начальник будет опираться не столько на авторитет предоставленной ему власти, сколько на власть своего авторитета, на служебный и жизненный опыт, проявлять высокую партийность, подавать личный пример преданности интересам дела, воинского коллектива. Именно на такие качества руководителя указывалось в докладе Генерального секретаря ЦК КПСС М. С. Горбачева на январском (1987 г.) Пленуме ЦК КПСС, где, в частности, говорилось: «...нельзя допустить, чтобы из поля зрения уходили такие качества руководителей, как идейно-теоретический кругозор и политическая зрелость, моральные устои, способность убеждать и вести за собой людей».

Близость к людям, соответствующая принципам коммунистической нравственности, норм воинских уставов, подкрепляемая реальной заботой о подчиненных, — неперемнное условие полного претворения в жизнь генеральной линии партии на коренную качественную перестройку деятельности кадров, на повышение роли человеческого фактора во всех сферах труда, в том числе и воинского. В этом — залог успеха в решении задач, стоящих перед внутренними войсками.

**Генерал-майор Ю. АЛЕКСЕЕВ,**  
первый заместитель начальника  
Политического управления  
внутренних войск МВД СССР.

# ПО НАЕЗЖЕННОЙ КОЛЕЕ

Успешное решение задач, стоящих перед воинским коллективом любого масштаба, сегодня возможно лишь при активизации человеческого фактора. В первую очередь это относится к офицерам — костяку наших военных кадров. Нужно добиться, чтобы каждый из них занимал пост в соответствии с уровнем своей профессиональной подготовки, служебного и жизненного опыта, организаторских и политических качеств. Только тогда офицер будет испытывать от работы на порученном участке удовлетворение, связывать ее конечные результаты с перспективой личного творческого и служебного роста и, как следствие, активно участвовать в перестройке, происходящей в войсках. Это ставит новые задачи перед командирами, политорганами, партийными и комсомольскими организациями, кадровыми аппаратами по расстановке и воспитанию офицерских кадров.

Январский (1987 г.) Пленум ЦК КПСС дал четкие установки в этой работе, определил методологию подхода к кадровым проблемам в период коренных качественных преобразований, происходящих в жизни всего советского общества, в том числе и в наших войсках. Конечно, говорить об их полном претворении в практику пока рано, так как перестройка находится еще на своем начальном этапе. Но некоторый опыт, как положительный, так и негативный, уже можно оценить.

Так, благотворные перемены ощущаются в ряде частей и подразделений УВВ МВД СССР по Северному Кавказу и Закавказью. Здесь налаживается система совершенствования подготовки руководящего состава к работе по подбору, расстановке, обучению и воспитанию офицерских кадров. Старшие начальники, кадровые работники стали глубже и предметнее изучать деловые, идейно-политические и иные качества офицеров непосредственно на местах, в динамике их служебно-боевой деятельности и учебно-воспитательного процесса.

Внимательнее учитываются отзывы партийных и комсомольских организаций, об-

щественное мнение о кандидатах на выдвижение по службе, на учебу в академиях, на присвоение очередных воинских званий. Больше помогают начальники вновь назначенным на вышестоящие должности молодым офицерам, особенно тем, чье становление проходит негладко.

Показателен в этом отношении случай с политработником Ю. Горбуновым. Не просто складывается его офицерская судьба, скажем прямо, главным образом по его вине. Он не сумел найти общего языка с офицерами подразделения, в котором начал службу. Не смог установить должных отношений также с солдатами и сержантами. Последовало несколько срывов по службе, в личном поведении, что повлекло за собой партийное и дисциплинарное взыскания, задержку в присвоении очередного воинского звания.

У командования части сложилось мнение о том, что офицеру целесообразно сменить обстановку и дать возможность начать сначала служебную биографию с учетом приобретенного опыта и допущенных ошибок. В таких случаях некоторые начальники стараются подалеке «сплавить» офицера, доставляющего немало хлопот. Начальник же политотдела части подполковник Б. Пеньшин поступил по-иному. Заручившись поддержкой командира, он добился перевода лейтенанта в подразделение, где Горбунов как политработник «замыкается» непосредственно на него, чем взял на себя личную ответственность за его дальнейшую судьбу. Сам по себе этот факт свидетельствует о решимости командира части и начальника политоргана не искать легких путей в кадровых вопросах, брать на себя персональную ответственность за воспитание подчиненных.

Но на фоне таких и иных благотворных проявлений заинтересованного, вдумчивого отношения к офицерским кадрам особенно рельефно выделяются огрехи в этом деле. Наиболее типичные из них допускаются порой из-за нежелания неко-

торых командиров, политработников работать конкретно с каждым, решать кадровые вопросы принципиально, с партийных позиций, полностью учитывая все последствия того или иного перемещения офицеров.

К чему это приводит, можно проследить на примере с командиром взвода лейтенантом В. Ковалевым. По окончании училища он был направлен на службу в район, отдаленный от его родных краев. Это ему не понравилось. Он стал добиваться перевода. Поставив такую цель, молодой офицер работал крайне слабо, обучением и воспитанием личного состава не интересовался, даже не скрывая своего равнодушия к порученному участку работы.

Мотивом перевода он избрал болезнь матери. Заручился соответствующими справками и вскоре перебрался в родные пенаты. В это же время он «приводил в порядок» свои семейные дела: развелся с женой и вступил во второй брак. Мать Ковалева к тому времени, по-видимому, оправилась от своих недугов. Во всяком случае сын, переведенный к новому месту службы, отнюдь не обременял себя уходом за матерью. Он и поселился отдельно от нее.

Не был обойден Ковалев и очередным воинским званием. Уже через три с небольшим месяца после прихода в часть на него было написано представление на звание старшего лейтенанта. В нем, в частности, указывалось, что он «в своей работе умеет найти главное, опирается на комсомольский актив взвода и сержантский состав, умело организует подбор, расстановку личного состава на боевую службу, в коллективе пользуется деловым авторитетом, вникает в нужды и заботы подчиненных». И все это была неправда, в чем менее чем через год расписались авторы этой хвалебной реляции, представившие в вышестоящий штаб аттестацию на Ковалева, в которой все вышеперечисленные качества уже с приставкой «не» — «не умеет...», «не опирается...», «не пользуется...», «не вникает...»

Легкость, с которой было произведено перемещение офицера из одного региона в другой и присвоено ему очередное звание, не вызвала у Ковалева чувства признательности, стремления, как говорится, добром заплатить за добро, упорным трудом ответить на хлопоты десятков людей, прямо или косвенно принимавших участие в его судьбе. И в новом подразделении он лишь числился командиром взвода. Это не могло не привести к серьезным осложнениям в жизни подразделения. В конце концов Ковалев был привлечен к товарищескому суду чести офицеров и снижен в воинском звании на одну ступень.

Но случившееся вовсе не обеспокоило офицера. Он и палец о палец не ударил для выправления положения дел на порученном участке. Более того, выяснилось, что ему уже давно «разорвалась» служба во внутренних войсках. Он заявил,

что не чувствует к ней призвания и подал рапорт с просьбой уволить его в запас. Как известно, такие вопросы сразу не решаются. Идет время, командиры всех степеней и так и эдак пытаются повлиять на сознание и чувства офицера. Воспитательные беседы на разных уровнях и по-хорошему, по-отечески, и многочисленные взыскания — все без толку. Он, как и прежде, не хочет трудиться и лишь аккуратно получает денежное содержание.

Не делает лейтенант секрета и из своих дальнейших жизненных планов. После увольнения, которое, как он надеется, произойдет так же бесполезно, как вершились и иные его дела, Ковалев собирается переехать в другой город, где живут родители его жены. «А как же мать!» — невольно возникает вопрос.

— Это наше дело, оно никого не касается...

Ох, как хотелось бы, чтобы эти слова услышали все, кто ратовал за перемещение «по семейным обстоятельствам» неградивого и несостливого человека.

Здесь возникает сразу немало вопросов как к кадровым работникам, так и к начальникам, в чьей компетенции были вопросы перемещения, присвоения звания, воспитания офицера. Чем они руководствовались, когда, не вникая в суть дела, без надлежащих проверок подписывали бумаги на перевод? Партия называет этот стиль кадровой работы недвусмысленно: формализм и безответственность.

Если бы случай с Ковалевым (кстати, недавно уволенным из войск по служебному несоответствию) был единичным, о нем, наверное, не стоило бы говорить. Но, к сожалению, офицеров, переведенных в управление из разных регионов, предостаточно. Просят, а порой просто требуют перевода по самым разнообразным причинам: сугубо семейного характера офицеры различных категорий, соглашаясь при этом на любую должность.

Что ж, жизнь сложна, и не у всех она протекает так, как им хотелось бы, как было бы полезно и для службы, и для семьи. Иной раз действительно у человека настолько неблагоприятно складываются обстоятельства, что ему нужно пойти навстречу, сделать все, чтобы сохранить офицера для службы, обеспечить необходимые, скажем, климатические условия для него или его родных и близких.

Но никак нельзя согласиться с таким положением, когда личные интересы отдельных недобросовестных офицеров ставятся превыше служебных. Это наносит ощутимый вред качеству боевой службы, обучения и воспитания личного состава.

Какой отдачи можно ожидать, например, от лейтенанта С. Баташова, командира взвода с 1970 года! После окончания училища он не столько трудился, сколько изыскивал причины для перевода поближе к дому. Начал со ссылок на частые забо-

левания дочери, с жалоб на то, что ей якобы не подходит климат. Когда это не удалось, стал собирать справки о болезни матери, вроде бы нуждающейся в его постоянной помощи: И просьба офицера была удовлетворена, хотя вскоре после переезда выяснилось, что мать вполне может обходиться без непосредственной поддержки сына, так как рядом с ней живет ее взрослая дочь.

Нетрудно было разгадать, чем руководствовался Баташов, в то время старший лейтенант, добиваясь перевода, и как он будет служить дальше. И в родных краях офицер, как говорится, не нашел себя. Служба пошла через пень-колоду, и уже через два года он был снижен в воинском звании. На грани краха оказалось и семейное положение Баташова. Его жена и дети отказались ехать с ним и остались в городе, где он раньше служил. Ныне Баташов хлопочет об обратном переводе, вновь призывая старших начальников «войти в его положение».

И ведь есть такие, которые «входят». Так, в кадровом аппарате скрупулезно подсчитывают, сколько ему еще надо прослужить (не работать, а именно состоять на военной службе, так как уже никто и не рассчитывает на качество и эффективность его труда), чтобы иметь право на получение хотя бы минимальной пенсии. При этом произносятся в общем-то верные слова о необходимости заботы о дальнейшей судьбе офицера и его семьи, которые могут оказаться в затруднительном материальном положении, если он будет уволен в аттестационном порядке по служебному несоответствию. Но эти рассуждения прикрывают не что иное, как нежелание некоторых руководителей конкретно заниматься воспитанием офицеров, собственные просчеты в работе с кадрами.

Такие же соображения зачастую ставятся во главу угла при решении вопроса о судьбе отдельных офицеров, скомпрометировавших себя по всем статьям. Так, в том же подразделении, где и лейтенант Ковалев, служит майор А. Сильченко, бывший довольно крупный кадровый работник. Он последовательно снижался в должности, был исключен из партии за ряд серьезных проступков по службе и в личном поведении и перемещался из одного места в другое «по семейным обстоятельствам». Так он в конце концов стал командиром взвода. Конечно же, назначение диктовалось отнюдь не интересами службы, так как нельзя не понимать, что пожилой человек, переживший служебный крах, утративший партийность, запутавшийся в семейных неурядицах, не имеет морального права руководить людьми.

— Главный принцип работы майора Сильченко с подчиненными,— с горечью говорит командир батальона подполковник В. Жорницкий,— не «делай, как я», а «делай, как я говорю». И это в лучшем случае. В иных же он оказывает отрицательное влияние на личный состав, в том

числе и на офицеров, своим скептицизмом, постоянной готовностью к конфликту на почве уязвленного самолюбия, обиды на всех и вся.

Полностью разделяют мнение комбата командир роты капитан О. Голиков и его заместитель по политической части старший лейтенант И. Мельник.

А вот старшие начальники, словно сговорившись, когда речь заходит о Сильченко, в первую очередь начинают сочувствовать ему, подсчитывая, сколько осталось офицеру дослужить до двадцатипятилетнего стажа.

Думается, что подобные соображения не имеют ничего общего с перестройкой и кадровой политикой партии, с интересами службы. Здесь налицо не только грубое нарушение принципов кадровой политики, но и принципов социальной справедливости. Добросовестные офицеры, отдававшие службе весь жар души, силу и энергию, при увольнении в запас одинаковой пенсией фактически уравниваются с людьми, которые работали кое-как.

Одна из причин таких явлений видится в том, что начальники, которым в пределах предоставленных им прав приходится принимать решение о возможности (или невозможности) дальнейшего служебного использования офицера, проявившего неспособность, а то и прямое нежелание работать, откровенно перестраховываются, опасаясь как жалоб со стороны «пострадавших» на бездушие, так и упреков «сверху» за явные просчеты в своей работе с кадрами.

Пожалуй, второе опасение даже сильнее. Именно попытка избежать ответственности за неудовлетворительную работу с кадрами, основывающаяся на надежде, что свои промахи можно спрятать, отправив человека на пенсию по-хорошему, мирно, и приводят к тому, что иной командир терпит своего нерадивого подчиненного, создает ему все условия для безмятежной жизни.

Понятно, что если у человека не складывается служба, то винить он должен прежде всего самого себя. И уж если он обращается за помощью к командиру, просит перевести куда-нибудь для того, чтобы начать службу сначала, и командир идет ему навстречу, то в этом нет ничего плохого. Но когда в одной части вдруг собираются не два и не три таких офицера, то невольно встает вопрос: а кто в этом заинтересован? Или другой: чья в этом промашка? Чем обосновывали свои действия те, кто согласился с переводом и санкционировал его?

Неужели есть такие офицеры-руководители, которые до сих пор не понимают, что это наносит прямой вред интересам службы, обучению и воспитанию солдат и сержантов? Кроме того, рассуждения о гуманности к утратившему моральное право командовать людьми затушевывают житейскую истину о том, что

об интересах семьи в первую очередь должен думать сам офицер, проявляющий леность, нерадивость, нечестность, допускающий пьянство, совершающий иные проступки.

И вопрос этот не только нравственный: стоит или не стоит, хорошо или дурно потакать тому, кто плохо служит, плохо работает, хотя запросы (особенно материальные) у него от этого ничуть не меньше, чем у работающего хорошо.

Есть другая, правовая сторона: имеем ли мы право за счет государства решать чьи-то личные проблемы! Даже не обладая особой юридической подготовкой, можно усомниться в подобном праве.

Ведь именно на это указывал в своем докладе на январском [1987 г.] Пленуме ЦК КПСС М. С. Горбачев. Говоря о четвертом уроке кадровой работы, он подчеркнул необходимость усиления ответственности каждого за порученное дело, подъема дисциплины, создания обстановки взаимной требовательности. «Мы не должны и не можем быть «добренькими» за счет интересов партии, общества, народа».

Таковыми «добренькими» выглядят и те командиры и начальники, которые примиренчески относятся не только к явно несостоятельным офицерам, но и к тем, кто практически полностью утратил перспективу роста и потому снизил активность в работе.

Печальная иллюстрация тому — служба командира взвода капитана П. Черемиси-на. Его карьера не знает ни взлетов, ни особых падений. Начиная со взвода, дважды выдвигался на вышестоящие должности, но не справлялся с ними, и его вернули вновь на взвод. Всего прослужил он более двадцати двух лет и уже разменял свой пятый десяток. И в его аттестациях есть, в частности, такие записи «к занятиям готовится не всегда добросовестно», «недооценивает роли индивидуальной воспитательной работы с сержантским составом», а после следует вывод: «Должности соответствует. Потребовать устранения отмеченных недостатков».

Когда заходит речь о непопичности подобных выводов по аттестациям слишком «засидевшихся» на начальных офицерских должностях командиров, политработников, специалистов служб, то приходится слышать смущенные признания примерно такого рода: «Как-то неловко написать в аттестации, что почти четверть века офицер соответствовал занимаемой должности, а потом вдруг не стал ей соответствовать...» А «вдруг» ли это произошло, не раньше ли надо было требовать от офицера «устранения отмеченных недостатков»? Вот эта-то боязнь высветить свои просчеты в работе с офицерами и приводит к тому, что некоторые командиры, политработники поступают принципиальностью в решении кадровых вопросов.

Немало еще и других ошибок в кадровой работе, говорящих о поверхностном

знании людей, оценке их по анкетам, без личного общения тех, кто принимает решение о судьбах офицеров. Так, в марте 1985 г. командир взвода старший лейтенант А. Снежко в связи с переводом «по горизонтали» был охарактеризован как недостаточно требовательный офицер, слабо вникающий в запросы и нужды подчиненных и, наконец, как склонный к пьянству. Недостатки очень серьезные, и на их устранение требовалось, видимо, немало времени и усилий самого офицера. Однако ровно через год Снежко представляют на должность командира роты, а месяц спустя — к присвоению очередного воинского звания. Если верить этим документам, то может сложиться впечатление, что Снежко в корне изменил свое отношение к службе и стал образцом трудолюбия, инициативы и дисциплинированности.

Но все это было написано безосновательно, лишь потому, что под рукой не оказалось проверенного человека для заполнения вакансии. Уже через полгода выяснилось, что капитан Снежко занимаемой должности не соответствует и его целесообразно использовать на должности с меньшим объемом службы. Спрашивается: а какую оценку можно дать тем, кто подписывал и утверждал необъективные документы на офицера раньше? Наверное, здесь при назначении офицеров на вышестоящие должности не проводится в комплексе достаточная проверка их деловых, моральных качеств. Не утвердился еще такой стиль работы с кадрами, который предполагает гласность, активное участие в ней партийных организаций, учет общественного мнения. Если бы характеристики на назначаемых давались не формально, под копирку, так, что иногда трудно понять, о каком офицере идет в ней речь, а партийные организации обстоятельно и принципиально взвешивали все достоинства и недостатки кандидатов на выдвижение, то досадных ошибок было бы меньше.

Но пока партийные организации не говорят в полный голос. И тогда, когда выдвигают не тех людей. И тогда, когда нужно спросить с тех, кто выдвигает явно не подходящие для дела кадры. Гласность в работе с кадрами пока не на высоте.

На недопустимость подобного подхода к кадрам прямо указывалось на январском [1987 г.] Пленуме ЦК КПСС. В его документах подчеркивалось, что в современных условиях в работе с кадрами особое внимание следует обращать на нравственный облик и компетентность работников, их высокий профессионализм, непримиримость к недостаткам, рутине, равнодушию и пассивности, приверженность всему передовому и прогрессивному. В четком творческом выполнении этого указания, в перестройке работы с кадрами в духе современных партийных требований — ключ к успеху в борьбе за дальнейшее повышение боевой готовности частей и подразделений.

Полковник В. СЕРЕДИНСКИЙ.

# КАК СЛОВО НАШЕ ОТЗОВЕТСЯ

Ты — пропагандист, преподаватель военного училища, журналист войсковой газеты. Ежедневно у тебя бывают часы, когда ты выполняешь ответственнейшую задачу — несешь слово партии людям. Что ты им скажешь в отведенное для тебя время, к чему подвигнешь, завоюешь ли доверие, умножишь ли знания, придашь ли убежденности в борьбе за наши идеалы? Тебя ждут солдаты и сержанты, курсанты и прапорщики, офицеры. Поможет ли им твое слово лучше жить и служить, яснее видеть суть мировых событий, глубже осознать свою роль в перестройке, в обстановке гласности, на этапе ускорения социально-экономического развития страны?

Эти вопросы были далеко не праздными для наших идеологических работников, которые собрались на учебно-методический сбор в столице Белоруссии — Минске.

Пропагандисты частей и военных училищ, соединений и управлений внутренних войск, начальники кафедр общественных наук, редакторы войсковых и многоотраслевых газет в течение четырех дней прослушали ряд лекций по актуальным проблемам внутренней и внешней политики КПСС, об особенностях идеологической борьбы на современном этапе, о национальных процессах в СССР и дружбе народов, обсудили проект ЦК КПСС «Основные направления перестройки системы политической и экономической учебы трудящихся», приняли участие в обсуждении докладов, активно выступали на семинарах и практических занятиях. Участники сбора ознакомились с ходом реализации Белорусской партийной организацией решений и установок XXVII съезда КПСС, январского (1987 г.) Пленума ЦК по руководству идеологической работой и средствами массовой информации. Об этом рассказал идеологическому активу войск заместитель заведующего отделом пропаганды и агитации ЦК Компартии Белоруссии А. Савостенко. С большой пользой прошло практическое занятие на тему «Сплочение многонациональных воинских коллективов и предупреждение случаев неуставных взаимоотношений между военнослужащими».

Что было характерно для нынешнего сбора идеологических работников? Прежде всего его практическая направленность, открытый конструктивный разговор о проблемах, волнующих войска, проникновение в их глубинные процессы, обстановка открытости, критики и самокритики. Не было дежурных самоотчетов, ссылок на объективные и субъективные причины, приглаженных речей, способных, как это порой случалось ранее, убаюкать начальство. Не было заверений и рапортоманин.

Взыскательный и деловой настрой вызвал в пропагандистской аудитории доклад «Состояние идеологической работы во внутренних войсках по выполнению решений XXVII съезда КПСС и меры по ее пере-

стройке в свете требований январского (1987 г.) Пленума ЦК партии и постановления ЦК КПСС «О подготовке к 70-летию Великой Октябрьской социалистической революции», с которым выступил заместитель начальника Политуправления войск полковник Е. Нечаев.

Было отмечено, что в войсках после XXVII съезда партии предпринято немало усилий для повышения действенности идеологической, политико-воспитательной работы, устранения разрыва между словом и делом, избавления от пустословия и назидательности в деятельности штатных пропагандистов, руководителей групп политзанятий, журналистов, агитаторов, культпросветработников. Предметнее стали руководить идеологической работой политорганы, активизируется она и во многих партийных организациях. По итогам аттестования 97 процентов пропагандистов войск характеризуется положительно, каждый четвертый зачислен в резерв на выдвижение. Все это способствовало успешному выполнению задач, поставленных перед войсками партией и правительством, Министром внутренних дел СССР.

Январский (1987 г.) Пленум ЦК партии еще раз заострил внимание на том, что успех перестройки, в том числе и в идеологической работе, зависит от наших кадров, от того, насколько высоки у них идейно-теоретическая подготовка, профессиональная компетентность, нравственный пример. Вполне естественно для идеологического работника и мастера владение словом. Это значит, что нам нужны не просто мастера говорить, не краснобай типа чеховского оратора, который умел экспромтом произносить именные, похоронные и прочие речи. Нужны люди знающие, умеющие разобрататься в сути любого явления, не скользящие по поверхности говоруну.

Считая слово делом, В. И. Ленин терпеть не мог политической трескотни, повторения лозунгов и общих фраз, которые ничего, кроме скуки, тошноты и злости, не вызывают. Между тем, как отмечали участники сбора, монологодомания, приверженность к громким починам, к пышному лозунгу продолжают еще кое-где процветать. Вместо того, чтобы каждодневно настойчиво и кро-

потливо вести политическую работу по обеспечению боевой службы, появляется ничем не подкрепленный призыв: «Боевой службе — весь жар наших сердец». Вместо того, чтобы по-будничному, требовательно и грамотно насаждать трезвый образ жизни, «ведется решительная борьба с пьянством». Так и веет формализмом, шаблоном и zorganizованностью от этих и им подобных кампаний. Курс на устранение назидательности, неискренности в агитационно-пропагандистской работе проходит болезненно. Вступать в открытый диалог с людьми не стало потребностью и такого большого отряда пропагандистов, как руководители групп политзанятий, члены агитпропгрупп и агитпропколлективов.

Поднят был и такой далеко не простой вопрос: как пропагандист, преподаватель вуза, журналист, культпросветработник относится к недостаткам? Если не затушевывает их, а принимает меры, чтобы устранить, исправить, то ему не грозит застой. К сожалению, застойные явления в агитационно-пропагандистской деятельности злободневны.

Так, уже не впервые идет речь о недостатках в стиле работы начальника отделения пропаганды и агитации политотдела внутренних войск Приволжского управления полковника А. Берсенева. Не раз ему указывалось на серьезные упущения в контроле и проверке исполнения, на изъяны в обучении пропагандистских кадров. Но воз, как говорится, и ныне там. И на сборе Берснев пытался ограничиться лишь констатацией недостатков. Дескать, пропаганда святого поста и неприкосновенности часового поставлена слабо, и воспитательная роль наглядной агитации не на высоте, и библиотеки превратились в книгохранилища, и т. д. Что это, мягко говоря, «имеет место», хорошо известно и политотделу, и Политуправлению. Но кто же будет поправлять дело?

В докладах, в прениях по ним, на секционных занятиях остро стояла проблема о перестройке войсковых и многотиражных газет. В целом редакционные коллективы усилили аналитическую направленность публикуемых материалов, чаще стали звучать критические сигналы, более предметно, чем прежде, используется оружие гласности. По-новому решаются на страницах газет вопросы морали и нравственности.

Но стереотипы мышления газетчиков меняются медленно. По-прежнему тускло и неинтересно пишется о главном предназначении войск — служебно-боевой деятельности, о человеке на боевой службе, работе партийных и комсомольских организаций, о том, как в них идет процесс перестройки.

Особую тревогу в последнее время вызывает неритмичная, хаотичная работа редакции газеты «Дальневосточный часовой» (редактор подполковник Г. Синегуб). Здесь снизилось качество публикуемых материалов, многие темы разрабатываются поверхностно, в качестве доводов и аргументов приводятся второстепенные факты, не анализирующие и не вскрывающие негативных тенденций, характерных для неко-

торых воинских коллективов. Газета нередко увлекается критиканством вместо подготовки серьезных и вдумчивых постановочных статей и корреспонденций.

С озабоченностью говорилось на сборе идеологических работников о действительности выступлений войсковой печати, о реагировании на ее выступления. Так, подполковник М. Алпеев привел такой факт: войсковая газета «Красное знамя» в одном из своих материалов по критиковала начальника политотдела части, а тот обратился в вышестоящий политорган с вопросом: «Не подрывает ли газета мой авторитет?» Тут, как говорится, комментарии излишни.

Руководствуясь решениями XXVII съезда партии, требованиями постановления ЦК КПСС и Совета Министров СССР «Основные направления перестройки высшего и среднего специального образования в стране», рекомендациями Всесоюзного совещания заведующих кафедрами общественных наук, преподаватели-обществоведы наших училищ принимают меры к тому, чтобы вооружить курсантов глубокими и прочными знаниями марксистско-ленинской теории, сформировать у них коммунистическую убежденность, готовность к выполнению сложных и ответственных обязанностей офицера внутренних войск.

Однако наметившиеся позитивные сдвиги вовсе не повод для удовлетворения. Многого еще в работе кафедр общественных наук не отвечает духу времени. Перестройка учебно-воспитательного процесса идет медленно. Немало выпускников высших училищ не имеет фундаментальной подготовки по общественным наукам, слабо владеет навыками управленческой, организаторской, учебной и воспитательной деятельности. Неэффективно используется научный потенциал высших военных училищ. Не все преподаватели проявляют активность в военно-научной и научно-исследовательской деятельности, а наиболее способные курсанты почти не привлекаются к разработке актуальных научных тем.

Большой интерес вызвало обсуждение проекта ЦК КПСС «Основные направления перестройки системы политической и экономической учебы трудящихся». Офицеры В. Ефимов, Г. Дьяков, С. Лякин, Т. Симонян, В. Тарабакин, В. Рыбин, Э. Кузнецов, Н. Мишечкин, П. Матвеев, В. Олешко и другие говорили о проблемах марксистско-ленинской подготовки офицерских кадров, воспитании и учебе руководителей групп политзанятий, о необходимости совершенствования планов политической учебы солдат, сержантов и прапорщиков, о более вдумчивом и активном внедрении технических средств пропаганды, о совершенствовании методических навыков нештатных пропагандистов.

Участники сбора ознакомились с опытом работы офицеров части по насаждению уставного порядка в подразделениях, приняли участие в занятиях по службе войск, побывали в Музее Великой Отечественной войны, посетили мемориальный комплекс «Хатынь».



# ХОЗЯЙСТВУЕМ ПО—СОВРЕМЕННОМУ



Большеглушицкий район Куйбышевской области последние несколько лет, несмотря на сложные погодные условия, постоянно добивается заметной прибавки в производстве сельскохозяйственной продукции. Так, только зерновых в прошлом году, году XXVII съезда КПСС, хозяйства района отправили в закрома государства 135,5 тысячи тонн, что значительно больше, чем планировалось.

Поднять урожайность хлебного поля позволяет освоение научно обоснованных систем ведения хозяйства, прогрессивных технологий и новых форм организации труда. О том, как это осуществляется на практике, по просьбе редакции рассказывает первый секретарь Большеглушицкого райкома партии, делегат XXVII съезда КПСС В. ПЕТРУНИН.

Индустрия поля... Еще не всегда для нашего слуха привычно сочетание этих кажущихся далекими слов. А что стоит за ними? Конечно, не только безбрежная ширь заволжских нив. За ними — и вырастающие в степи современные, благоустроенные поселки, и тысячи новых, высокопроизводительных машин, работающих в поле, и рукотворные дожди под дышащим зноем небом. А главное — руки. Те добрые, заботливые руки людей, которые в совершенстве овладели сложной наукой умелого, рачительного хозяйствования на земле.

Коллективам предприятий и хозяйств агропромышленного комплекса надо выходить на более высокий уровень организации производства и труда. Именно на такой подход к делу мы ориентируем внимание первичных партийных организаций, которые призваны возглавить борьбу за ускорение социально-экономического прогресса. Ныне им предстоит еще внимательнее взглянуть в будущее, а главное — действовать планомерно, целеустремленно и последовательно, умело направлять трудовые коллективы на достижение все более высоких конечных результатов, всемерно повышать эффективность партийной работы, партийного руководства экономикой. Неотложная сейчас практическая и политическая задача — обеспечить четкий ритм, активизировать человеческий фактор, чтобы каждый на своем месте работал добросовестно и с полной отдачей.

Каковы же важнейшие направления нашей работы, на что райком нацеливает коммунистов, всех трудящихся района?

Наш район находится в зоне рискованного земледелия. Это диктует свои законы, предъявляет особо жесткие требования к ведению хозяйства. Вырастить и собрать в наших условиях запрограммированный урожай нелегко в любой год. Но куда сложнее не просто получать его, но и одновременно сохранять, приумножать потенциал земли, поднимать ее плодородную силу. Именно в этом ключе и стремится сегодня строить свою работу партийная организация — с заботой не только о сегодняшнем дне, но и о дне завтрашнем.

Опытные специалисты хорошо знают: земля «устает», с каждым годом ей все трудней отдавать свою щедрость людям. Значит, пора всерьез подумать о ее будущем. Другими словами, хозяйствовать сегодня на ней с закрытыми глазами нельзя. Только грамотная, до мельчайших деталей выверенная стратегия — не говорю уже о тактике — обращения с землей позволяет нам надеяться на дальнейшее наращивание урожая.

Если попробовать графически изобразить урожайность нашей хлебной нивы по годам предыдущих пятилеток, то глазам представит резкая ломаная линия. Конечно, в данном случае известную негативную роль играют, как мы знаем, часто повторяющиеся у нас засухи. Так, в минувшей пятилетке

Завершить перевод сельского хозяйства на индустриальную базу путем комплексной механизации, химизации, электрификации, мелиорации земель, широкого внедрения интенсивных технологий. Добиться значительного роста урожайности всех сельскохозяйственных культур и продуктивности животноводства, обеспечить устойчивость сельскохозяйственного производства, свести к минимуму его зависимость от природно-климатических условий.

*Из Основных направлений экономического и социального развития СССР на 1986—1990 годы и на период до 2000 года.*

лишь один, по существу, год был благоприятным для земледельцев. Но в то же время нельзя не признать, что дело здесь, конечно, не только в погоде. До недавнего времени возделывание зерновых культур, например, в целом ряде хозяйств находилось, прямо скажем, не всегда в ладах с требованиями науки, не опиралось на достижения передовой практики. При этом чаще всего не учитывалось главное — само состояние земли. Мы стремились как можно больше взять от нее, практически ничего не отдавая взамен. Это вело к истощению почвы, снижению ее плодородных свойств, а значит, и к недобору в нередких случаях урожая.

Кто сегодня не знает, что если в почве достаточно перегноя, если в ней имеются в наличии все необходимые химические элементы, то она способна сохранять достаточный запас влаги для формирования запланированного урожая даже в засушливые годы? Знать-то мы это знаем, но нередко не умеем или не желаем проявлять настойчивость в использовании тех известных агроприемов, которые позволяют почти исключить негативные последствия неблагоприятных погодных факторов.

Итак, удобрения. Именно они, их умелое использование сегодня является одним из

главных и неперенных условий получения устойчивых сборов зерна. Известно, что органика, внесенная в достаточном количестве на паровое поле, способна удерживать на высоком уровне продуктивность пашни в течение шести—семи последующих лет. Но это при одном важном условии: если на каждый гектар в среднем мы будем вносить ежегодно по 6—7 тонн органических удобрений. Значит, нам необходимо — и мы имеем в районе такую возможность — каждый год вывозить в поле около миллиона тонн органики. Но эта возможность пока используется далеко не полностью. Мы вывозим пока в среднем только 500—600 тысяч тонн удобрений от ферм в год. К концу пятилетки надеемся довести эту цифру до необходимой. Но в этом деле у нас имеется и один немаловажный тормоз — отсутствие высокопроизводительной, способной работать в зимних условиях погрузочной техники. Надо сказать, что промышленность в данном случае пока резко отстает от требований дня. Мы, конечно, со своей стороны стремимся найти выход из положения. Так, на базе тракторов К-700 в районе изготовлены шесть высокопроизводительных погрузчиков, с помощью каждого из них в любую погоду вывозим за смену на поля около 500 тонн навоза, в целом же за

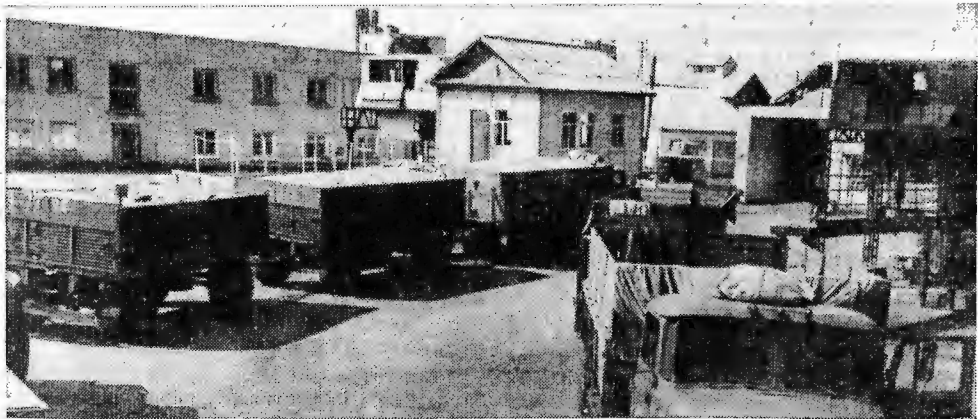

*Большеглушицкий элеватор. Полным ходом идет приемка урожая.*

*Фото Н. Никитина.*



*Знатный хлебороб района лауреат Государственной премии Н. Мокшин.*

Фото Н. Никитина.

день вывозим около 5000 тонн органики. Но это, повторяю, сегодня для нас мало.

Определенные сложности испытываем мы и с внесением минеральных удобрений. Здесь тоже не хватает специальной техники. К тому же не хватает порой и самих удобрений. И самое главное, поступают в район они нередко не в те сроки, которые нас устраивают. А ведь это так важно — дать земле минеральные удобрения в том количестве и именно в те сроки, которые позволяют рассчитывать на получение самого высокого урожая.

Забота о повышении эффективности зернового производства и в целом земледелия заставляет нас значительно строже относиться к внедрению научно обоснованных систем. В этой работе нет и не может быть мелочей, второстепенных проблем. Вот, скажем, чистые пары. Недаром говорят: земля — это тоже живой организм, ее нужно своевременно поить и кормить, ей нужно вовремя отдыхать. Только в этом случае она может служить человеку с полной отдачей.

Раньше у нас паровых полей не было, и «работать» с землей в летнее время практически мы не имели возможности. На это оставалась только осень. Сейчас же в хозяйствах района 2,5 тысячи гектаров чистых паров — это 13,5 процента всех посевных площадей. И использовать их мы стремимся с наибольшим эффектом. Для этого не жалеем сил: как я уже говорил, вывозим сюда максимум органики, вносим в почву

безводный аммиак, в течение всего лета активно боремся с сорняками.

Кстати, о сорняках. Им мы объявили самую настоящую войну: ведь это важнейший элемент в борьбе за высокую культуру земледелия. Сейчас мы изучили «биографию» почти каждого поля. И потому яровые культуры в ранние сроки сеем только на тех полях, которые полностью очищены от сорняков. А на неблагоприятных полях севаем в более поздние сроки, спровоцировав сорняк на прорастание.

Еще один очень важный фактор в борьбе за урожай — своевременный и качественный ремонт техники. Этот вопрос сегодня поставлен так: всю технику, в том числе и комбайны, и поливные, и кормоуборочные машины, ремонтировать только в зимнее время. Для этого ежегодно в районе создается специальный штаб.

Зима — не только время для ремонта техники. Это и период напряженной учебы — учебы всех без исключения: и руководителей хозяйств, и специалистов, и механизаторов. Мы хорошо понимаем, что без настоящих знаний переход на индустриальные методы в сельскохозяйственном производстве, на использование интенсивных технологий возделывания зерновых и других культур практически невозможен.

Конечно, любое дело ставится людьми. Мы сейчас многое делаем, чтобы и морально, и материально воздавать должное тем, кто трудится по-современному, эффективно, с отдачей. Среди передовиков производства, кстати, немало бывших военнослужащих внутренних войск. Так, ударниками труда, передовиками в своих хозяйствах по праву называют Новикова Андрея Александровича, Валеева Владимира Васильевича, Ефименко Владимира Ивановича. Закалка, полученная в армии, помогает им успешно трудиться на мирной ниве.

Несколько слов о бригадном подряде. Опыт коллектива седьмого отделения совхоза «Правда», который полностью перешел на бригадный подряд, убедительно доказал преимущества этой прогрессивной формы организации труда. Всего один пример. По опыту прошлых лет урожайность зерновых культур здесь на пять центнеров выше, чем в среднем по району. Вот почему районный комитет партии дальнейшему распространению бригадного подряда уделяет первостепенное внимание. В настоящее время по бригадному методу уже трудятся 9 бригад и отделений в зерновом производстве, 22 коллектива — в кормопроизводстве, все звенья, занятые на орошении. Мы считаем, что именно в этих коллективах сегодня наиболее полно выражается — и, естественно, воспитывается — чувство бережного, хозяйского отношения к земле и ответственности к своим обязанностям.

Коммунисты района на 12-ю пятилетку наметили большую и напряженную программу. Считаем, что у наших планов есть реальная основа: наше общее внимательное отношение к земле, забота о ней, о ее сегодняшнем и завтрашнем дне.



1935 год

25 апреля. Совет Труда и Оборона принял постановление о плане развития Военно-Воздушных Сил на 1935—1937 годы.

22 сентября. СНК СССР принял постановление о преобразовании штаба РККА в Генеральный штаб РККА.

ЦИК и СНК СССР приняли постановление о введении звания «Маршал Советского Союза» и персональных воинских званий командному и начальствующему составу РККА.

7 октября. Постановлением ЦИК и СНК СССР установлены воинские звания, форма одежды и знаки различия для личного состава пограничной и внутренней охраны НКВД СССР.

16 октября. ЦИК и СНК СССР утверждено Положение о прохождении службы командным и начальствующим составом пограничной и внутренней охраны НКВД СССР.

1936 год

11 апреля. Образована Академия Генерального штаба.

8 декабря. ЦИК СССР принял постановление «Об образовании общесоюзного Народного комиссариата оборонной промышленности».

30 декабря. Народный комиссариат обороны издал приказ о введении в действие Временного полевого устава РККА.

Введены персональные воинские звания для командного и начальствующего состава Военно-Морского Флота,

1937 год

16 января. ЦК ВКП(б) утвердил Положение о работе организаций ВЛКСМ в Красной Армии.

20 апреля. 1, 2, 3 и 4-я школы пограничной и внутренней охраны переименованы соответственно в Ново-Петергофское, Харьковское, Московское и Саратовское военные училища,

1938 год

28 апреля. Создан Комитет Оборона СССР.

ЦИК СССР принял постановление об упразднении Совета Труда и Оборона.

10 мая. ЦИК и СНК СССР приняли постановление о восстановлении института военных комиссаров РККА.

Образованы Военные советы в округах, на флотах и в армиях.

10 июля. Постановлением ЦИК и СНК СССР для командного, начальствующего и рядового состава пограничной и внутренней охраны введены форма одежды и знаки различия, аналогичные РККА.

10 августа. Политбюро ЦК ВКП(б) утвердило Положение о военных комиссарах РККА.

30 декабря. ЦИК и СНК СССР приняли постановление об образовании Народного комиссариата Военно-Морского Флота СССР.

Политбюро ЦК ВКП(б) приняло решение об образовании Политуправления Военно-Морского Флота на правах военноморского отдела ЦК ВКП(б).

Приказом НКВД СССР создано Орджоникидзевское военное училище войск НКВД, а также образовано Ново-Петергофское военнополитическое училище войск НКВД.

24 января. ЦИК СССР принял постановление об учреждении медали «XX лет РККА».

31 января. ЦК ВКП(б) принял постановление о создании Военно-промышленной комиссии при Комитете Оборона СССР.

23 февраля. Политбюро ЦК ВКП(б) приняло постановление, предоставляющее преимущества красноармейцам при приеме в партию.

7 марта. ЦК ВКП(б) и СНК СССР приняли постановление «О национальных частях и формированиях РККА».

13 марта. Постановление ЦК ВКП(б) и СНК СССР о создании Главного военного совета Красной Армии.

21 апреля. Политбюро ЦК ВКП(б) приняло решение о создании Главного военного совета Военно-Морского Флота.

22 апреля. В пограничных и внутренних войсках НКВД СССР введен институт военных комиссаров.

29 июня. Указом Президиума Верховного Совета СССР Орджоникидзевскому военному училищу войск НКВД СССР присвоено имя С. М. Кирова.

29 июля — 11 августа. Разгром японских милитаристов у озера Хасан.

17 октября. Президиум Верховного Совета СССР издал Указ об учреждении медалей «За отвагу» и «За боевые заслуги».

1939 год

3 января. Президиум Верховного Совета СССР утвердил новый текст военной приписки и Положение о порядке ее принятия.



**К 70-ЛЕТИЮ  
ВООРУЖЕННЫХ СИЛ  
СССР**

**2 февраля.** Постановлением СНК СССР Главное управление пограничных и внутренних войск НКВД разделено на 6 главных управлений: пограничных войск, войск НКВД СССР по охране железнодорожных сооружений, войск НКВД СССР по охране важных предприятий промышленности, конвойных войск, а также военно-строительное и военного снабжения.

**23 февраля.** Все военнослужащие Советских Вооруженных Сил торжественно приняли новую военную присягу.

**28 февраля.** Приказом НКВД СССР общее руководство войсками и координация деятельности войсковых управлений возложены на заместителя народного комиссара внутренних дел по войскам. На этот пост был назначен комбриг И. И. Масленников.

**10—21 марта.** Состоялся XVIII съезд ВКП(б). Съезд указал на необходимость всемерного повышения обороноспособности страны, поддержания в боевой готовности Вооруженных Сил СССР.

**28 мая — 16 сентября.** Советские войска разгромили японских милитаристов на реке Халхин-Гол.

**22 июля.** Постановлением ЦК ВКП(б) и СНК СССР установлен День Военно-Морского Флота СССР.

**23 июня.** Указом Президиума Верховного Совета СССР дивизия имени Ф. Э. Дзержинского награждена орденом Ленина.

**29 августа.** Политбюро ЦК ВКП(б) приняло решение мобилизовать четыре тысячи коммунистов на политическую работу в Красную Армию.

**1 сентября.** Верховный Совет СССР принял новый Закон о всеобщей воинской обязанности.

**2 сентября.** Сессия Верховного Совета СССР приняла решение о проведении в стране частичной мобилизации.

**11 октября.** СНК СССР принял постановление об охране морских границ СССР.

1940 год

**30 января.** Политбюро ЦК ВКП(б) приняло постановление «Об увеличении производства минометов и мин».

**13 марта.** Политбюро ЦК ВКП(б) приняло постановление «О военной переподготовке, переаттестовании работников партийных комитетов и о порядке их мобилизации в РККА».

**29 марта.** Народный комиссариат обороны СССР издал приказ о создании Военной академии командно-штурманского состава ВВС.



*Принятие военной присяги в 1-м полку дивизии имени Ф. Э. Дзержинского. 23 февраля 1939 г.*

Фото из фондов Центрального музея внутренних войск МВД СССР.

# Командующий ВОХР

Так назвал в одной из своих записок В. И. Ленин заместителя наркома внутренних дел РСФСР по управлению войсками — начальника войск внутренней охраны Республики Василия Степановича Корнева.

В Центральном государственном военно-историческом архиве хранится послужной список поручика 8-го пехотного Эстляндского полка В. С. Корнева. После окончания Александровского военного училища прапорщиков в декабре 1915 года Корнева направили в офицерскую стрелковую школу, откуда он во главе пулеметной команды убыл в Действующую армию. В ноябре 1916 года Корнев был произведен в подпоручики, а спустя некоторое время — в поручики. Его любили солдаты, но не очень жаловало начальство. Однако и оно вынуждено было дважды отмечать личную храбрость Василия Корнева в боях: в ноябре и декабре 1916 года он был награжден боевыми орденами.

После февральской революции солдаты по-своему выразили доверие храброму офицеру: избрали его сначала представителем полкового, а затем и дивизионного комитета. В апреле 1917 года он вступает в ряды большевистской партии.

С ликованием встретили солдатские массы весть о победе социалистической революции в Петрограде. Фронт бурлил. Активизировалась деятельность и армейских революционных организаций.

Вместе с товарищами по фронтовому революционному комитету Корнев вел бескомпромиссную борьбу с эсерами и меньшевиками, пытавшимися сорвать мирные усилия Советского правительства. В декабре 1917 года контрреволюционерам удалось арестовать Корнева и других членов ВРК фронта и бросить в румынскую тюрьму. Жизнь арестованных висела на волоске. Но в марте 1918 года одесские большевики добились их освобождения.

Возвратившись на Родину, Корнев включается в партийную работу на Рязанщине, занимает ряд ответственных должностей, избирается членом ВЦИК. Когда сложилась тяжелая обстановка в губернии в связи с прорывом мамонтовских банд, его назначают начальником Рязанской пехотной дивизии.

Нелегкие, ответственные поручения давала Корневу партия, и он с полным самоотвержением всегда стремился их выполнить. Так, незаурядные способности военного руководителя Корнев проявил, работая в должности губвоенкома Харькова.

По просьбе Ф. Э. Дзержинского Политбюро ЦК РКП(б) выносит решение отозвать В. Корнева в Москву для работы в войсках внутренней охраны Республики.

22 марта 1920 года совместным приказом Реввоенсовета Республики, ВЧК и НКВД В. Корнев назначается заместителем пред-



седателя Военного совета войск ВОХР. 16 апреля В. И. Ленин подписал постановление Совета Труда и Обороны (СТО) о назначении В. Корнева заместителем наркома внутренних дел по управлению войсками внутренней охраны.

Менее года командовал Василий Степанович войсками, но успел за это время сделать немало. Изучив состояние войск, он пришел к выводу о необходимости их реорганизации. Главные усилия были направлены на централизацию управления всеми войсками, независимо от рода выполняемых ими задач.

В то время эти задачи были весьма разнообразны (охрана производств, транспорта, продовольственная деятельность, борьба с внутренней контрреволюцией, бандитизмом). Деятельность войск была связана с работой ряда ведомств (например, с такими, как Наркомпуть, Наркомпрод). Надо было преодолеть узковедомственные интересы и в то же время обеспечить нормальное функционирование частей, правильное их использование как боевой силы с присущей ей военной организацией, дисциплиной, централизованным руководством.

Необходимо было также точно и четко определить функции войск. Корнев разработал соответствующий проект по этому вопросу, одобренный Ф. Э. Дзержинским. 21 апреля 1920 года Совет Труда и Обороны утвердил Положение о войсках ВОХР,

которое определило их функции и порядок взаимоотношений с военным ведомством (войска ВОХР — резерв Красной Армии), другими наркоматами, подтвердив, что все выделенные Наркомвнуделу части находятся в непосредственном подчинении его заместителя по управлению войсками ВОХР, который является начальником войск.

В. Корнев последовательно добивался введения в войсках принципа единоначалия. По его инициативе существенно перестраиваются структура и деятельность войск, он добивается улучшения их материально-технического снабжения. Подразделения, ведущие борьбу с бандитизмом, были приравнены к Действующей армии и обеспечены фронтowym пайком.

Начальник войск постоянно выезжает в части, проявляет заботу о боевой готовности, дисциплине и качестве службы войск. Он встречается с красноармейцами, командирами и политработниками, выступает перед местным населением.

Обследовав лично 15 бригад, Корнев в результате каждой поездки издает соответствующие приказы, поощряя достойных красноармейцев за бдительную службу и наказывая нерадивых. В одном из приказов говорилось, что нет и не будет пощадки разгильдяйству и расхлябанности, всякий пожар на железной дороге, грабеж или хищение, допущенные из-за небрежности и недостатка бдительности, должны повлечь за собой в отношении виновных лиц охраны крайние меры наказания вплоть до расстрела как за измену.

Корнев последовательно добивается дальнейшего объединения тыловых войск. 23 июля Политбюро ЦК обсудило предложение Ф. Э. Дзержинского о реформе войск ВОХР. В тот же день по этому вопросу на заседании Совета Труда и Оборона выступил Владимир Ильич Ленин. Для разработки и подготовки проекта постановления была создана комиссия, в состав которой вошел и В. Корнев. 7 августа комиссия заслушала его доклад.

1 сентября СТО рассмотрел проект реорганизации и принял постановление о создании войск внутренней службы Республики.

Создание войск ВНУС было качественно новым этапом в строительстве внутренних войск. В. Корнев был назначен командующим этими войсками. На него возлагались и другие ответственные задачи.

После побед Красной Армии на фронтах гражданской войны скорейшая ликвидация кулацких банд стала делом государственной важности.

Большую роль сыграли войска ВНУС в борьбе с кулацким бандитизмом. Корнев был введен в состав коллегии ВЧК. Всю жизнь хранил он подписанный В. И. Лениным мандат. Много сил и энергии отдал начальник войск ВНУС организации борьбы с бандитизмом.

Серьезную угрозу представлял собой вспыхнувший в августе 1920 года кулацко-эсеровский мятеж на Тамбовщине. Мятежники организовали банды из кулаков, дезертиров, деклассированных элементов, об-

манутых и запуганных крестьян. Бандиты жестоко расправлялись с советскими и партийными работниками. Собственных боевых сил в губернии не хватало. Дело осложнялось возникшими в связи с засухой продовольственными затруднениями.

В. И. Ленин потребовал быстрой и полной ликвидации бандитских групп. Корнев выехал в Тамбов.

Успешное завершение борьбы на внешних фронтах позволило часть высвободившихся полевых войск направить на усиление частей, действовавших по подавлению бандитских выступлений.

В это время в связи с сокращением численности вооруженных сил происходит передача войск ВНУС в военное ведомство. При ВЧК на основании постановления СТО от 19 января 1921 года остаются специальные части, именуемые войсками ВЧК.

2 февраля командующий войсками ВЧК В. Корнев направил В. И. Ленину информацию о проделанной работе по подавлению антоновских банд и сообщил о передаче руководства всеми операциями в губернии Полевому штабу Реввоенсовета Республики.

В августе 1921 года антоновский мятеж был подавлен.

Много сил приложил Корнев для организации борьбы с бандами Махно, Булак-Балаховича, Вакулина и др.

Неиссякаемой энергией отличался Корнев в любой доверенной ему работе. Возглавив милицию Республики, он провел ее организационную перестройку, содействовал укреплению рядов стражей правопорядка партийными кадрами, бывшими фронтовиками, способствовал повышению эффективности борьбы с уголовной преступностью.

Плодотворной была деятельность Василия Степановича Корнева и на посту заместителя Ф. Э. Дзержинского в комиссии ВЦИК по улучшению жизни детей.

За заслуги в области военного строительства и обороны Республики в 1922 году Корнев был награжден орденом Красного Знамени.

Выдающиеся организаторские качества, талант руководителя большого масштаба проявил В. Корнев и на других постах, которые поручала ему партия. В июне 1922 года он направляется на работу в Сибирь. В 1927—1929 годах Корнев — председатель Сибирского краевого совета народного хозяйства, затем — заместитель наркома внутренних дел РСФСР, три года работал в ВСНХ СССР, возглавлял строительство Ташкентского текстильного комбината.

Трудовой подвиг Василия Степановича был высоко отмечен: в 1936 году его награждают орденом Трудового Красного Знамени.

В. Корнев избирался членом ВЦИК и ЦИК СССР, делегатом ряда съездов Советов.

Всего пятьдесят лет прожил этот замечательный человек, но прожил честно, ярко, с полной отдачей сил во имя дела народа, светлого будущего нашей Родины.

**В. КРИВЕЦ,  
С. ШТУТМАН.**

# ТРАДИЦИИ КОКОРИНЦЕВ

По-солдатски строго, в меру красиво и как-то по-особому трогательно здесь, в уютном уголке просторной казармы, где расположилось первое отделение первого взвода роты. Кровати безукоризненно заправлены, а над одной из них, что стоит отдельно, — портрет, рядом выписка из приказа Министра внутренних дел СССР: «...приказываю: зачислить навечно в списки роты санинструктора Героя Советского Союза Кокорина Анатолия Александровича».

Смотрю на стоящих рядом воинов и кажется мне, что их молодые лица как будто бы похожи вот на этого чернوبرового парня, чей подвиг уже более четырех десятилетий волнует однополчан.

...Это случилось в районе станции Хинтола, где в августе 1941 года 14-й Краснознаменный мотострелковый полк войск НКВД занимал оборону. На одном из участков обстановка была сложной. 6-я рота, оборонявшая высоту, потеряла половину личного состава. Командир полка майор Воробьев принял решение послать на помощь группу во главе со старшим политруком Николаем Руденко. Среди этих бойцов был и санинструктор Анатолий Кокорин. Приказ был краток: ни шагу назад! Фашисты, понимая, что высота мешает их продвижению к Ладожскому озеру, предприняли яростные атаки. Тялая ряды бойцов, кончались патроны. Но преодолеть этот участок обороны враг все же не смог.

Санинструктор Кокорин перевязывал раненых, стрелял из винтовки, пулемета, бросал по наступающим гранаты. Когда очередная атака была отбита, он вдруг понял, что на высоте остались только двое: он и старший политрук Руденко.

— Все равно не пропустим ни одного гада, — словно давая клятву, произнес Кокорин.

— Приказ должен быть выполнен, Толя, — утвердительно кивнул Руденко и тут же увидел приближающихся фашистов. Завязалась смертельная схватка. Упал раненый в живот старший политрук. Четверо рослых егерей навалились на Кокорина. «Чекисты в плен не сдаются!» — крикнул звонким голосом Анатолий. А потом раздался взрыв, необычный, приглушенный. Комсомолец Кокорин последней гранатой подорвал себя и навалившихся фашистов. Руденко остался один на опаленной огнем, но не отданной врагу высоте...

Кокоринцы — так называют сегодня солдат, сержантов и офицеров роты, в списки которой навечно зачислен герой. Коллектив

сплочен и дружен, не раз добивался высоких результатов в боевой службе и учебе. А в году XXVII съезда КПСС особая ответственность легла на плечи личного состава. Выступив инициатором социалистического соревнования в войсках под девизом «Решения XXVII съезда КПСС выполним, добьемся высоких показателей в ратном труде!», воины еще раз доказали, что служить по-кокорински — значит умело владеть оружием, быть смелыми и настойчивыми, бдительными и сильными.

Солдатские ступени роста крутые. И не всем легко по ним взбираться на свою высоту. Вот, например, рядовой Сергей Шахлович. Сегодня это уже настоящий защитник Родины, умелый, крепкий, надежно закаленный. А как начал службу? С какими трудностями перековывался его характер? Поначалу к солдатским обязанностям относился легко. Не хотел себя утруждать. Получит четверочку и вроде доволен. К чему, мол, напрягаться, двоек не получаю, в середнячках прохожу.

Командир роты старший лейтенант Александр Быков не раз пытался вызвать солдата на откровенный разговор. Тот отмалчивался. «Как же затронул в его душе такие струнки, которые заиграли бы?» — думал командир. И как-то пригласил в роту участника Великой Отечественной войны майора в отставке Николая Алексеевича Носова. Рядовой Шахлович впервые присутствовал на такой встрече. Сначала лицо его было, как обычно, безразличным. Но потом рассказ ветерана его заинтересовал. Разговор как раз шел о том бое, в котором погиб Анатолий Кокорин.

— И винтовкой, и пулеметом, и фашистским автоматом умел владеть солдат, хотя по специальности был санитаром, — говорил Николай Алексеевич, — трудолюбие, знание оружия, ярость к фашистам помогли ему отстоять высоту...

С умыслом или без умысла, старший лейтенант Быков задал вопрос фронтовику:

— Николай Алексеевич, а когда овладел пулеметом Кокорин: на фронте или раньше?

— Некоторые, очевидно, думают, — отвечал Носов, — что только сегодня солдаты стремятся овладевать смежными специальностями. Такие ошибаются. И до войны мы старались знать не только все штатное оружие, но и отлично из него стрелять. Вот и в том бою. Если бы Кокорин не владел винтовкой, «максимом», автсмамом, наверное, не сумел бы отстоять свой рубеж. В бою проверяется не только крепость ду-

ха, но и солдатские знания. Ну что такое, например, тройка по огневой подготовке? Как это я на тройку должен был убивать фашистов? Одного сразил, а пятерых нет? Значит, и тебя в таком случае не будет. Вот так-то, братцы. А если уж серьезно, то все предметы обучения должны усваиваться солдатами только на отлично. В бою троечка да четверочка не признаются. На войне только две оценки — отлично или плохо.

Трудно сказать, как воспринял эти слова рядовой Шахлович, только после занятий по огневой подготовке, где выполнялись нормативы по разборке и сборке автомата, он сник — очередная четверка стояла против его фамилии.

Вечером старший лейтенант Быков хотел было вызвать командира отделения, чтобы поговорить о солдате, однако дежурный по роте доложил:

— Товарищ старший лейтенант, сержант Костылев занимается с рядовым Шахловичем разборкой и сборкой автомата.

«Ну дела-а, — подумал ротный, — кто из них на это решился?» Пошел посмотреть и услышал за дверью:

— Уже получше, рядовой Шахлович, но последовательность сборки перепутали, отдохните, завтра потренируемся...

— Товарищ сержант, давайте еще разочек, а?

Не стал старший лейтенант мешать, ушел...

С благодарностью сегодня вспоминает командир роты Николая Алексеевича Носова. Вроде бы ничего особенного и не сказал фронтовик на встрече с личным составом, а вот к «неподающемуся» ключик подобрал. Шахлович вскоре стал отличником боевой службы и учебы, снайпером.

Трудолюбие, честность, скромность, бдительность, высокое чувство ответственности — все эти качества прививает коммунистам и комсомольцам роты полнокровная и боевитая парторганизация. Один из ее представителей — заместитель командира роты по политической части капитан Николай Кузьмич Толмачев. Как он стал офицером?

Вырос Толмачев в Саратове, в рабочей семье. С детства слышал от родителей: главное в человеке — совесть, честь. Есть они, значит, состоялся человек... Срочную службу Толмачев закончил отличником. Перед увольнением к нему подошел Иван Яковлевич Глыгало, в то время офицер-политработник.

— Ну что, Николай, о смысле жизни задумался?

— Есть такое, товарищ подполковник. Как-то сроднился с армейской семьей. Вроде бы и уезжать не хочется.

— Только поэтому?

— Не только. Вот именно сейчас понял, что служба кадровая, может, и мне по плечу...

— А коль так, оставайся-ка ты на сверхсрочную. А там видно будет. Если по сердцу придется — направим в училище. Понял?

— Так точно! — весело ответил Толмачев.

...Два года прослужил Николай Толмачев прапорщиком. Потом рапорт на имя командира подал. В нем — короткие фразы: «...желаю поступить... быть политработником». И через некоторое время вернулся в родную часть лейтенантом.

Трудно было сначала. Но нашлись надежные воспитатели, люди умные, щедрые душой. Один из них — подполковник Евгений Степанович Кукуца. Как-то зашел он в роту на партсобрание. Толмачев со свойственной молодости горячностью критиковал недостатки в стиле работы офицеров. Более опытные, старожилы, если так можно выразиться, выступившие после него, не разделили его мнения и дали понять: молод ты еще, чтобы учить других. Потом поднялся подполковник Кукуца.

«Ну все, — подумал Толмачев, — сейчас окончательно меня разделает». Но первые слова старшего офицера были для него неожиданными. Евгений Степанович негромко, но веско сказал:

— Зря некоторые обижаются на выступление Толмачева. Человек он у вас цовой. Поэтому свежим глазом взглянул на положение дел в роте. Понимаю, вы привыкли видеть свою работу в лучшем виде. А оказалось, что сквозь розовые очки смотрим. Еще не всегда мы докапываемся до сути явления, не доходим до каждого человека. Так что ваш молодой замполит взглянул правде в глаза. И это похвально. Надо поддержать товарища Толмачева, помочь ему работать именно в этом направлении...

Поступать по совести, смотреть правде в глаза — вот моральные принципы коммуниста Николая Кузьмича Толмачева, награжденного медалью «За боевые заслуги». Первым, кто поздравил замполита, был подполковник Кукуца, кавалер двух орденов Красной Звезды.

Беспокойным, целеустремленным, принципиальным зарекомендовал себя и командир роты коммунист Александр Николаевич Быков. Однажды в разговоре со мной признался:

— Если честно, бываю у меня минуты слабости, душевной усталости. Подчиненных-то вон сколько! Но вспоминаю об Анатолии Кокорине и понимаю: нужно быть всегда стойким, сильным, мужественным...

Задумался и потом продолжил:

— Командир не только пример для всех. Он должен быть щедрым на отдачу. Без этого нельзя.

Молодой, энергичный Быков завоевал авторитет и уважение в роте. И прежде всего за деловитость. Ведь именно это качество теперь связывается с человеческим фактором. Важно для Быкова, чтобы ни один человек не остался вне поля зрения командира, чтобы внимательность и задушевность в отношении к людям сочетались с требовательностью по самому высшему счету.

Как-то на занятиях по огневой подготовке Быков подошел к отделению сержанта Андрея Малышева. Младший командир хо-

дил, как говорится, в передовых. Его хвалили за личные успехи в учебе и службе, а вот того, что с подчиненными он занимается небрежно, вроде бы не замечали. И на этот раз занятия были организованы не должным образом. Быков сделал сержанту замечание. Потом Малышев ходил обиженным и жаловался товарищам, что он, мол, все знаки воинской доблести имеет, а его не ценят, за какие-то мелочи ругают. Пришлось поговорить откровенно с Андреем Малышевым командиром роты. Старший лейтенант сказал прямо: «Вы, товарищ Малышев, своими персональными успехами любуетесь. А как же подчиненные? О них в первую очередь думать надо. Вы командир и должны их обучать всему тому, что сами умеете...»

Задумался Малышев. А ведь старший лейтенант Быков не скупится своим опытом поделиться. На огневой рубеж выходит первым, лично покажет любой прием, будь то перебежки, переползание, хождение в атаку. А он, Малышев?..

Жаркие дни были у кокоринцев, когда они сдавали экзамен на верность слову. Ведь рота обязалась в тринадцатый раз стать отличной.

Огневую подготовку сдавали в холодный дождливый день. Отделение сержанта Сергея Акуличева готовилось к выходу на огневой рубеж. Командир искося поглядывал на рядовых Михаила Пинчука и Сергея Гуляева. Только эти два солдата взяли обязательство на хорошо. А есть все возможности к тому, чтобы отличное отделение стало отделением отличников.

— Как настроение? — обратился Акуличев к солдатам.

Михаил и Сергей опустили головы, промолчали.

— Я вот о чем думаю, — продолжал Акуличев, — бывают, наверное, минуты в жизни человека, когда он должен сделать невозможное. Ну, например, могли ли Кокорин с политруком Руденко удержать высоту? Теоретически нет. А удержали, выстояли. Потому что знали: от них зависит не только судьба товарищей, но, может быть, и Ленинграда. Да, да. Не улыбайтесь. Сегодня ты один одержал победу, завтра — отделение, послезавтра — взвод... Из маленьких побед рождается большая. Так как, Михаил и Сергей? Победим мы сегодня?

Солдаты не успели ответить — из репродуктора донеслось: «Стрелять на отлично — значит стрелять по-кокорински, так, как наши прославленные однополчане Федор Григоренко и Федор Швец...»

Уже потом, когда отделение сержанта Акуличева было объявлено отделением отличников, рядовые Пинчук и Гуляев рассказывали товарищам, что имена фронтовиков помогли им собраться, приложить все силы к тому, чтобы выполнить упражнение на отлично.

Традиции. Они утверждались в жарких боях за Родину.

...Августовский день 1941 года угасал. Тяжелораненый политрук Руденко повер-

нулся на бок, собрал силы и приподнялся на локтях. Там, в нескольких метрах от него, возвышалась знакомая высота, почерневшая от бомб и снарядов. Над ней развевался маленький красный флаг. Руденко вспомнил, как санинструктор Кокорин в период затишья водрузил над высотой красный флаг. Был у него в санитарной сумке кусок красной материи, и Анатолий привязал его к стволу березки, срезанной осколком, воткнул над бруствером траншеи и сказал:

— Пусть знают фашисты, что нет им здесь дороги на Ленинград!..

В нескольких десятках километров от той Хиитоловской высоты шло в атаку отделение сержанта Александра Малкова. Солдатам предстояло взять свою высоту, только она была зелена травой и весенними молодыми березками. Где-то там, внутри, искореженные ржавые осколки, куски оплавившегося металла начинали землю. Признаки прошедшей войны земля укрывала от людских взглядов. Но память не спрячешь, не укроешь. Она вечна. Она в сердцах кокоринцев, которые шли в атаку, чтобы взять высоту, где окопался «противник». Когда после бросков гранат солдаты овладели первой траншеей, сержант Малков вынул из сумки красный флажок и укрепил его на бруствер. Командир роты, оказавшийся рядом, хотел было выразить неудовольствие неожиданным поведением сержанта, но, увидев потные, обветренные, но одухотворенные лица Малкова, рядовых Белозоровича, Соколова и других воинов, вдруг чему-то улыбнулся и твердо произнес: «Все правильно!» Сам же подумал: «Хорошие у меня солдаты, отличные парни. Если когда-то что-то случится, они не уйдут с этой или другой высоты. Нет, не отступят ни на шаг!»

Не отступать от устава, инструкции на боевых постах стало законом жизни каждого солдата роты.

Все караулы с оценкой «отлично» выполняет отделение отличников сержанта Малкова. Людей роты роднит и сплачивает не только служба сама по себе, но только общность выполняемых задач, а еще и постоянная взаимная выручка, желание помочь друг другу, взаимная требовательность, готовность каждого своим поведением, службой сделать вклад в общее дело, чтобы с достоинством нести звание кокоринцев. А им есть с кого брать пример — ведь однополчане в дни революции охраняли Смольный.

Сто процентов отличных взводов, девяносто процентов отличных отделений — вот результат роты по итогам 1986 года.

...После отдания боевого приказа идут солдаты мимо портрета своего однополчанина. Идут на боевые посты. Трудная служба у этих парней, но счастливая судьба — быть наследниками героев. А он, Кокорин, смотрит на них с портрета, молодой, красивый, погибший и вечно живой, и будет смотреть вечно.

**Подполковник в отставке Б. ЛОССАН.**

**БОЕВОЙ СЛУЖБЕ-  
ВЫСОКУЮ  
ЭФФЕКТИВНОСТЬ**



■ ОФИЦЕРЫ: РАДИУС ДЕЙСТВИЯ ■ ДЛЯ НАДЕЖНОСТИ ОХРАНЫ ■ ОТВЕТСТВЕННОСТЬ КОМАНДИРА ■ ГОРДИСЬ СВОИМ ПРЕДНАЗНАЧЕНИЕМ

# КОМАНДИР И ТЕХНИКА БЕЗОПАСНОСТИ

Это случилось на одном из объектов во время регламентных работ. Рядовой Н., выполняя задание командира роты капитана Г. Кулешова, обслуживал электролинию, которая оказалась необесточенной. В результате — несчастный случай. Военный трибунал, рассмотрев обстоятельства происшествия, признал капитана Кулешова виновным в необеспечении техники безопасности при производстве работ и осудил его за это преступление.

Конечно, такой случай в войсках — досадное исключение. Но в нем со всей силой проявилось то пренебрежение к уставным требованиям по соблюдению мер безопасности, которое еще бытует в подразделениях довольно часто, хотя и не приводит порой к тяжким последствиям. А между тем в Уставе внутренней службы Вооруженных Сил СССР (ст. 57) записано: «Командир (начальник) обязан устанавливать необходимые меры безопасности при работе с вооружением, боевой и другой техникой и приборами, при совершении марша, проведении учений, боевых стрельб, специальных занятий или работ, при несении караульной и внутренней (дежурной и вахтенной) служб, своевременно доводить эти меры до подчиненных и требовать строгого их выполнения».

Требования устава категоричны. Определяя обязанности, устав устанавливает и ответственность за их исполнение. Именно поэтому пренебрежение ими командиром роты и получило такую суровую оценку.

Уставная обязанность командира — обеспечить технику безопасности для подчиненных — вытекает из самой гуманистической природы социалистического строя и отражает политику Коммунистической партии по созданию безопасных условий труда советских людей, заботу о здоровье советских граждан, в том числе и военнослужащих. В Программе КПСС записано,

что и впредь «будет последовательно проводиться линия на... обеспечение здоровых санитарно-гигиенических условий и внедрение совершенной техники безопасности, устраняющих производственный травматизм и профессиональные заболевания».

Личный состав наших войск днем и ночью занят выполнением ответственных задач по охране объектов, общественного порядка, конвоированию и сопровождению воинских грузов, решает и иные задачи, порой в нелегких условиях, в напряженной обстановке. Служба солдат, сержантов, прапорщиков и офицеров связана с преодолением немалых трудностей и препятствий, требует от каждого мобилизации воли, внимания и мастерства. Особенно это важно, когда служба выполняется с оружием, с использованием техники, транспортных и иных средств повышенной опасности. Причем оружие, технические средства, применяемые личным составом в процессе боевой службы и учебы, на хозяйственных работах, с каждым годом усложняются, а это требует и нового уровня знаний о них.

Вместе с тем благодаря заботе партии в воинских частях и подразделениях созданы и совершенствуются все условия для облегчения воинского труда, улучшения воинского быта, обеспечения здоровья военнослужащих и исключения случаев травматизма. Практика войск убедительно свидетельствует: там, где командиры, политработники, работники тыла постоянно заботятся о соблюдении мер безопасности личным составом, об обеспечении надлежащих условий службы и быта, там нет места потерям, нанесению ущерба здоровью военнослужащих при выполнении служебных обязанностей.

Однако единичные случаи пусть и временного выхода людей из строя из-за халатности, невнимательности, небрежности

или вследствие того, что им не были созданы условия, обеспечивающие полную безопасность для жизни и здоровья, в войсках еще есть. Они говорят о том, что работу командиров там, где такие случаи происходят, нельзя признать удовлетворительной. Это особенно ясно теперь, когда разворачивается процесс перестройки во всех сферах деятельности внутренних войск.

Ныне задача повышения требовательности к командирам (начальникам) за обеспечение мер безопасности выдвигается в число важнейших. Каждый командир обязан помнить, что случаи травматизма и потери работоспособности военнослужащих наносят прямой вред боеготовности, создают дополнительные трудности в организации боевой службы и учебы, в решении многих других задач, стоящих перед подразделениями, и делать все от него зависящее, чтобы меры безопасности неукоснительно соблюдались.

Понятно, что задача эта нелегкая. Несколько сжатых строк из устава определяют большую организаторскую, учебную и воспитательную работу, которую должен проводить командир (начальник) повседневно, с учетом меняющихся условий служебно-боевой деятельности подразделения. Он обязан не только глубоко и постоянно изучать все особенности обстановки, но и предусматривать возможные варианты ее осложнения, и в соответствии с этим давать четкие установки подчиненным, какие меры безопасности они должны соблюдать, а также обеспечить жесткий контроль за соблюдением этих мер и правил.

Между тем на практике еще бывает, что на инструктивных занятиях и инструктажах личному составу о мерах безопасности говорится вскользь, общими словами, знание их не проверяется.

Особенно недопустимо пренебрежение к правилам обращения с оружием. Небрежность, халатность, незнание и невыполнение установленных порядка хранения, сбережения оружия и боеприпасов, обращения с ними могут привести к тяжелым, а в некоторых случаях и непоправимым последствиям.

Нужно решительно покончить с бытующим еще мнением, что здесь все просто и понятно и ни к чему повторять каждый раз одно и то же. Простой пример. После разряжания оружия и возвращения в караул в патроннике автомата рядового Ахметшина был обнаружен патрон. На этот раз никаких тяжелых последствий не наступило. Но они могли быть.

Почему произошел этот случай? Причин тут несколько. Во-первых, солдат не был обучен приемам заряжания и разряжания оружия, не обладал навыками, доведенными до автоматизма. Он невольно нарушил порядок, передернув затвор раньше, чем отсоединил магазин. Во-вторых, контролирующий его действия начальник караула к обязанностям своим отнесся халатно, не проследив, как солдат выполняет прием разряжания автомата.

Все это — результат пренебрежения к мерам безопасности при обращении с оружием в подразделении. Очевидно, что на инструктаже и инструктивных занятиях перед отправлением караула на боевую службу командир не заострил внимание подчиненных на правилах обращения с оружием и не потребовал строго их соблюдать.

Именно командир обязан обеспечить такой порядок, когда эти правила неукоснительно соблюдаются всеми. Но еще нередко можно встретить в караулах серьезные отступления от установленных требований в оборудовании мест разряжания и заряжания оружия, такие, как отсутствие указателей, в каком положении держать оружие, и наглядно оформленных выдержек из правил безопасности, приемов и последовательности действий, плохое освещение этих мест и т. п. Порой нарушаются правила хранения оружия и боеприпасов в караульных помещениях, что открывает возможность бесконтрольного доступа к ним.

На боевой службе личный состав может столкнуться с обстановкой, в которой повышена опасность получения травм от транспортных и технических средств, особенно при несении службы на КПП, КТП, в розыскных нарядах. И здесь при подготовке военнослужащих к боевой службе, постановке задач необходимо тщательно инструктировать их, объяснять, как обеспечить надежную личную безопасность, исключить травматизм.

Но одних объяснений, предупреждений бывает недостаточно. Командир должен лично принять меры к оборудованию постов на КПП, КТП всеми необходимыми средствами для исключения опасности здоровью несущих там службу и постоянно контролировать, в каком состоянии они находятся, как подчиненные выполняют установленные правила безопасности.

Это касается также оборудования наблюдательных вышек, постов войсковых нарядов контролеров, часовых-операторов. Даже неудовлетворительное состояние тропы нарядов может послужить причиной травматизма.

В некоторых караульных помещениях, комнатах войскового наряда контролеров и на КПП до сих пор нет предусмотренных приказами и инструкциями аптечек и средств оказания доврачебной медицинской помощи людям, получившим травмы, ожоги или отравления, а личный состав не обучен простейшим приемам оказания такой помощи пострадавшим. И если несчастный случай все-таки происходит, не все начальники караулов имеют четкие представления, куда и как сообщить о нем, какие первоочередные меры нужно принять.

Основы умелого соблюдения правил и мер безопасности личным составом закладываются на занятиях по боевой подготовке. Но именно там и встречаются еще случаи травматизма, простудные заболевания солдат и сержантов. Причина в том,

что, готовя занятия, места их проведения, учебную материально-техническую базу, определяя методику, еще не всякий офицер скрупулезно продумывает, как обеспечить безопасность и сохранность здоровья подчиненных в ходе занятий и учений.

Есть немало недостатков и в организации занятий и учебных стрельб, когда меры безопасности не соблюдаются так, как предписано уставами и наставлениями. В результате возникает опасность для жизни и здоровья не только военнослужащих, но и гражданского населения. Неэффективный контроль за расходом боеприпасов на стрельбищах приводит к тому, что у военнослужащих остаются неучтенные патроны, взрыв-пакеты, сигнальные ракеты, что само по себе становится источником повышенной опасности.

Нередки случаи травматизма на занятиях по физической подготовке: на спортивных снарядах, полосе препятствий и при разучивании приемов рукопашного боя и плавания. Причины те же — формальный инструктаж и поверхностный контроль за соблюдением мер безопасности.

Нуждается в совершенствовании организация занятий и учений, проходящих вне подразделения — на стрельбищах, в учебных центрах, в поле, особенно если они организуются на незнакомой личному составу местности. Важно до деталей продумать санитарное обеспечение занятий, наладить надежную постоянную связь с подразделением, заранее подготовить дежурные транспортные средства. Необходимость в них может возникнуть в том случае, если травматизма все-таки не удастся избежать. Только тогда своевременная и эффективная помощь пострадавшим не задержится неоправданно долго.

Статистика травматизма и потерь работоспособности личным составом говорит о том, что значительное число их случаев относится ко времени хозяйственных, регламентных и иных работ личного состава, в быту и при организации спортивных мероприятий, на отдыхе военнослужащих.

Происходит это там, где командир, направляя людей на работу, забывает позаботиться о создании безопасных условий. Иной раз командир, начальник, отдав распоряжение, не обеспечивает подчиненных соответствующими материалами, инструментами, средствами защиты, полагаясь на инициативу тех, кому предстоит выполнять его задание. А это нередко приводит к тому, что, развивая эту инициативу, подчиненные грубо нарушают элементарные правила безопасности.

Уже приводился пример происшествия с подчиненным капитана Г. Кулешова. Он еще раз напоминает, что особую заботу о безопасности подчиненных командиру следует проявлять там, где люди работают рядом с источниками повышенной опасности: в мастерских ТСО и автомобильных парках, аккумуляторных, на периметрах объектов охраны, насыщенных техническими средствами, электронесущей аппаратурой, и т. п.

Перед направлением людей на некоторые такие участки им необходим особый, специальный инструктаж, предварительные занятия по технике безопасности, а в отдельных случаях и со сдачей зачетов под роспись.

Специальной подготовки и экзаменówki на знание приемов техники безопасности требуют и младшие специалисты подразделений перед назначением их на должность и периодически в процессе выполнения обязанностей. Это требование, как правило, соблюдается. Но вот случилась нужда заменить младшего специалиста на время. И на его место назначается военнослужащий, не прошедший установленной подготовки. Такие замены совершенно недопустимы.

Командир обязан постоянно обращать внимание на поддержание уставного порядка в местах занятий и работ, не допускать их захламления, загромождения неиспользуемыми предметами. На каждом рабочем месте должны быть наглядно оформлены правила по соблюдению техники безопасности.

Вообще надо помнить, что важнейшим средством профилактики травматизма, заболеваемости является поддержание строгого уставного внутреннего порядка в подразделении и на территории военных городков. Чистота, образцовый внешний вид, культура во всем укладе воинской жизни уже сами по себе воспитывают аккуратность, дисциплинированность, побуждают каждого военнослужащего неукоснительно следовать установленным в подразделении правилам поведения.

Работа по организации выполнения правил техники безопасности — как раз одно из тех дел командира, где конкретно проявляется его забота о личном составе, о боевой готовности, качестве боевой службы и учебы. Нам дорого здоровье и работоспособность каждого военнослужащего. Сохранить, приумножить их — задача государственной важности, задача политическая. На такое понимание важности безусловного выполнения всеми и везде техники безопасности должен настраивать командир, партийные и комсомольские организации, весь актив подразделения, воинского коллектива.

А возможностью оказать помощь командиру в решении этой задачи у них немало. Это и заслушивание на партийных и комсомольских собраниях лиц, ответственных за обеспечение надлежащего порядка на конкретных участках деятельности, и проведение контрольных проверок на местах работ, занятий, боевой службы, и организация мероприятий по разъяснению личному составу правил и мер безопасности, и многое другое, что рождает обстановку гласности, активности, инициативы.

Главное сейчас — повысить ответственность каждого военнослужащего, создать условия, при которых он может быть места травматизму, другим потерям трудоспособности военнослужащих из-за нарушений правил техники безопасности.

# Право на решение

Недавно проверял я несение боевой службы. Караул возглавлял командир взвода, только что прибывший из училища лейтенант. При проверке обнаружил в карауле серьезные нарушения правил несения службы. Например, часовые менялись не так, как было указано в таблице постам. Спрашиваю: почему? Отвечает: «Я так решил». А имел ли право решать так?

Давно меня занимает этот вопрос. Коснись любого руководящего документа, любой директивы о совершенствовании стиля и методов работы, непременно столкнешься с требованием — повышать самостоятельность, развивать и поощрять инициативу офицеров. Другими словами, каждый командир обязан всеми доступными ему формами стимулировать творческое мышление офицеров, замечать и поддерживать их инициативу и самостоятельность.

Это, безусловно, правильно. Современный офицер — это прежде всего энергичный, думающий, ищущий человек. Понятно, что он, получив приказ, распоряжение, должен определить наиболее рациональные, целесообразные пути его выполнения. Именно здесь трудно переоценить значимость разумной инициативы, самостоятельности офицера.

Особенно остро встает вопрос воспитания самостоятельности у командиров рот. В отдельно дислоцированном подразделении может успешно справиться с многообразными задачами лишь человек, обладающий высоким чувством ответственности, решительный и инициативный, знающий цену своего слова, своего решения. Но как часто мы встречаемся с такими фактами: иной офицер с легкостью отдает распоряжение, не задумываясь, к каким последствиям оно приведет. Не каждый согласует свои шаги с требованиями устава, иногда руководствуясь лишь эмоциями или сиюминутными интересами. А есть и такие, кто вообще старается уйти от самостоятельного шага. Когда сталкиваешься с таким офицером, то убеждаешься, что это его позиция, причем, как правило, уже устоявшаяся, приобретенная им на практике.

Возникает вопрос: всегда ли мы пом-

ним о необходимости поддерживать у подчиненных смелость в принятии ответственных решений? Все ли делаем для того, чтобы привить подчиненным вкус к самостоятельности, с пониманием ли встречаем их стремление к самоутверждению? Некоторым командирам бывает удобнее, спокойнее, если его подчиненные выступают в роли послушных исполнителей, их инициатива воспринимается как досадные и ненужные хлопоты. Но ведь известно, что без инициативы нет ответственности.

Вспоминаю своих сверстников, их первые шаги на офицерском поприще и утверждаюсь в мысли: не будь у них искреннего и горячего стремления проявить себя, сделать что-то по-своему, выработать свой почерк, показать, что способен не только выполнить приказ, но и самостоятельно принимать серьезные решения, офицерская судьба многих из них сложилась бы иначе. Уверен, что не сумели бы они сделать и половины того, что сделано.

Как-то пришлось участвовать в розыске опасного преступника. Прибыли на место, вдоль и поперек прочесали отведенный группе квадрат поиска — безрезультатно. Ночь застала нас в лесу. Короткий, но сильный дождь смыл следы, и применение служебных собак не дало эффекта. Солдаты буквально валились с ног от усталости. Ситуация осложнилась еще и тем, что вышла из строя радиостанция. Подчиненные с надеждой смотрели на командира роты. Что делать? Нужно было принимать решение.

Ориентируясь по компасу и карте, он вывел группу на ближайшую дорогу, установил связь с командиром и продолжал поиск в другом квадрате, в котором вероятность нахождения разыскиваемого, на мой взгляд, была меньше. Но ход последующих событий подтвердил правильность этого решения командира роты — преступник был задержан. Как гордился офицер первой благодарностью командира, подчеркнувшего на подведении итогов, что он принял самостоятельное и смелое решение, позволившее успешно выполнить задачу.

Выходит, кроме усилий старшего начальника, необходимо, чтобы каждый офицер

сам постоянно формировал у себя навыки самостоятельных действий, совершенствовал их. Тогда в нужную минуту он сможет, не страшась ответственности, сказать: «Я решил...»

Недолго находились в резерве на выдвижение офицеры нашего батальона капитаны Н. Бакумов, И. Коливанов, М. Елагин и С. Андрейчук. И в немалой степени именно потому, что способны в сложной обстановке самостоятельно выполнять поставленные задачи, эффективно используя имеющиеся под рукой силы и средства. В основе их самостоятельности — глубокое знание уставов, наставлений и руководств, умение делать верные выводы и обобщения, видеть тенденции развития того или иного явления, завидные организаторские способности, командирская воля. Инициатива этих офицеров базируется на реальных расчетах, тщательном анализе обстановки, направлена на лучшее выполнение поставленной задачи и соотнобразуется с решением старшего начальника.

В связи с этим хочу подчеркнуть важность такого качества всякого офицера, как умение понять замысел старшего начальника и проводить его в жизнь настойчиво и неотступно. Без этого иная инициатива бывает не на пользу, а во вред. Умение понять, какую цель ставит командир, какими средствами лучше всего ее достичь и как в своих условиях это сделать, как раз и отличает этих офицеров.

А ведь начинали они, хорошо помню это время, почти с нуля. Военное училище прививает курсантам лишь первоначаль-

ные, исходные навыки самостоятельных, волевых действий, и на первых порах молодому офицеру нелегко отважиться на инициативу. Но если он проявляет ее в решении повседневных задач, его нужно всячески поддерживать. Во всяком случае начальник должен уметь заметить и отметить инициативу каждого подчиненного. Тогда быстрее происходит становление, быстрее набирается молодой офицер опыта руководства воинскими коллективами.

К сожалению, иной выпускник военного училища, прибыв в подразделение, необоснованно полагает, что его университеты позади. Заглянешь в его личный план — сплошное дублирование указаний командира роты и никаких проявлений своего личного «я». Он как бы посредник, связующее звено между своими подчиненными и старшим начальником.

Примерно таким показал себя поначалу лейтенант С. Березин. Эрудированный, подтянутый в строевом отношении офицер, он являл собой образец безупречности, когда дело касалось исполнения приказа. Если он скажет «Есть!», значит, действительно все будет выполнено. А вот самостоятельности не хватало, все хоронился за чужой спиной. И это, безусловно, сказывалось на результатах боевой службы взвода.

Как воспитывали в Березине самостоятельность? Конечно же, подмечая в его работе всякое проявление инициативы, ставя перед ним последовательно усложняемые задачи и контролируя качество их исполнения. Командир роты уделял ему больше внимания, чем другим, опытным

ФОТОРЕПОРТАЖ ● ФОТОРЕПОРТАЖ ● ФОТОРЕПОРТАЖ ● ФОТОРЕПОРТАЖ

## К ДОСМОТРУ — ПРИСТУПИТЬ

1.

*Особая ответственность за надежность охраны возложена на военнослужащих, осуществляющих досмотр транспортных средств и пропускной режим. И это хорошо понимают дежурный по караулам лейтенант С. Титов, начальник караула прапорщик А. Кулаков и его помощник сержант А. Никитин.*

*Внимательно осматривает вывозимый груз специалист службы собак рядовой Д. Байхаджаев. Тщательно проверяет кабину автомобиля часовой КПП рядовой Н. Мамутов.*



офицерам. Иногда поручал и более сложные задачи, чем определены должностью командира взвода. Предлагал принять решение на службу, самому разобраться в сложной конфликтной ситуации, сделать выводы при изменении обстановки и доложить. Правильные действия поощрял, неточные или поспешные — корректировал. Лейтенант С. Березин сам признавался, что испытывал огромное удовлетворение, когда принятое им решение оценивалось как целесообразное. А это верный признак того, что не даром потрудился и командир роты.

Нельзя воспитать самостоятельного человека, если не поставить его в такие условия, где бы он мог проявить свою самостоятельность. Следуя этому проверенному практикой правилу, мы работали и с лейтенантом О. Сарымбаевым, не отличавшимся в первое время высокими организаторскими способностями. Ныне командир отличного взвода старший лейтенант О. Сарымбаев зачислен в резерв на выдвижение.

Впрочем, проявление самостоятельности у молодых офицеров имеет и свою оборотную сторону. Стремясь как можно скорее заявить о себе в полный голос, они, случается, из одной крайности впадают в другую. И не всегда есть возможность вовремя поправить не в меру «инициативного» офицера.

Лейтенант В. Бульба, назначенный вскоре после окончания училища на должность заместителя командира роты по политической части, и не сумел сразу понять, что самостоятельность — это прежде всего ответ-

ственность за каждый шаг. Иногда он превышал предоставленные ему уставом права, некоторые решения принимал, не согласуя их с командиром роты, а то и используя его права. Стоит ли приветствовать подобную самостоятельность? Конечно, нет, хотя бы потому, что инициатива офицера всегда должна быть в рамках дозволенного уставом, законом.

На таких примерах еще и еще раз убеждаешься в необходимости и силе постоянного контроля. Есть ли универсальный рецепт на формирование у молодых офицеров, да и не только молодых, инициативы и самостоятельности? Наверное, его не может быть, так как каждый конкретный случай, каждый человек требует особого подхода.

А вот возможности для воспитания инициативных и ответственных офицеров в подразделениях есть, и немало. Мы видим их в совершенствовании методики командирской подготовки, настойчивом систематическом самообразовании офицеров, повышении требовательности за выполнение обязанностей, личном примере старших. Мы у себя в подразделении помним, что на первых порах никто не застрахован от ошибок, и поэтому всякий нуждается в помощи. Но помощь — не мелочная опека. Лучшая помощь — строгая и требовательная оценка, разбор практики руководства воинским подразделением. Именно так и воспитываются, растут те, кому предстоит уже завтра стать командирами рот.

Майор В. ФАЛАЛЕЕВ,  
командир батальона.

ФОТОРЕПОРТАЖ ● ФОТОРЕПОРТАЖ ● ФОТОРЕПОРТАЖ ● ФОТОРЕПОРТАЖ





выработки у военнослужащих зрительной памяти при сличении личности проходящих через КПП людей с фотографиями. На стенде размещены малые фотографии (5×4 см) и большие (13×18 см), имитирующие личность проходящего через КПП. На стенде имеются: контакты (1)—15, сигнальная лампа (2)—1, карманы большие и малые (4, 3)—30, номера (5)—15, указка (6)—1, гнезда выхода соединительного провода (7)—2, тумблер (8)—1.

Тренажер может использоваться при обучении курсантов, кандидатов к службе на КПП, на инструктивных занятиях караулов, войсковых нарядов, при отработке нормативов по тактико-специальной подготовке, на показных занятиях и т. д.

Порядок пользования тренажером: руководитель включает тренажер в сеть, вызывает военнослужащего, предлагает взять электроуказку. Подает команду приготовиться, а затем называет на большом стенде фотографию, например: «Второй ряд сверху, слева — третья», после паузы по-

дает команду приступить к отработке норматива.

Военнослужащий быстро находит указанное ему лицо среди малых фотографий и докладывает, например: «Есть!» Если ошибки нет, от соприкосновения указки с контактом загорается сигнальная лампа.

Тренажер малый неэлектрифицированный состоит из стенда (см. сх. 2) с большими фотографиями и барабана с набором малых фотографий (см. схему 3). Предназначен для выработки у военнослужащих зрительной памяти и умения быстро определять по фотографии личность граждан, проходящих через КПП, ВРП и т. д.

Может использоваться в обучении всех категорий военнослужащих в процессе отработки программ, а также при подготовке караулов и розыскных нарядов, отработке нормативов по тактико-специальной подготовке.

Порядок пользования тренажером: руководитель вызывает военнослужащих, пред-

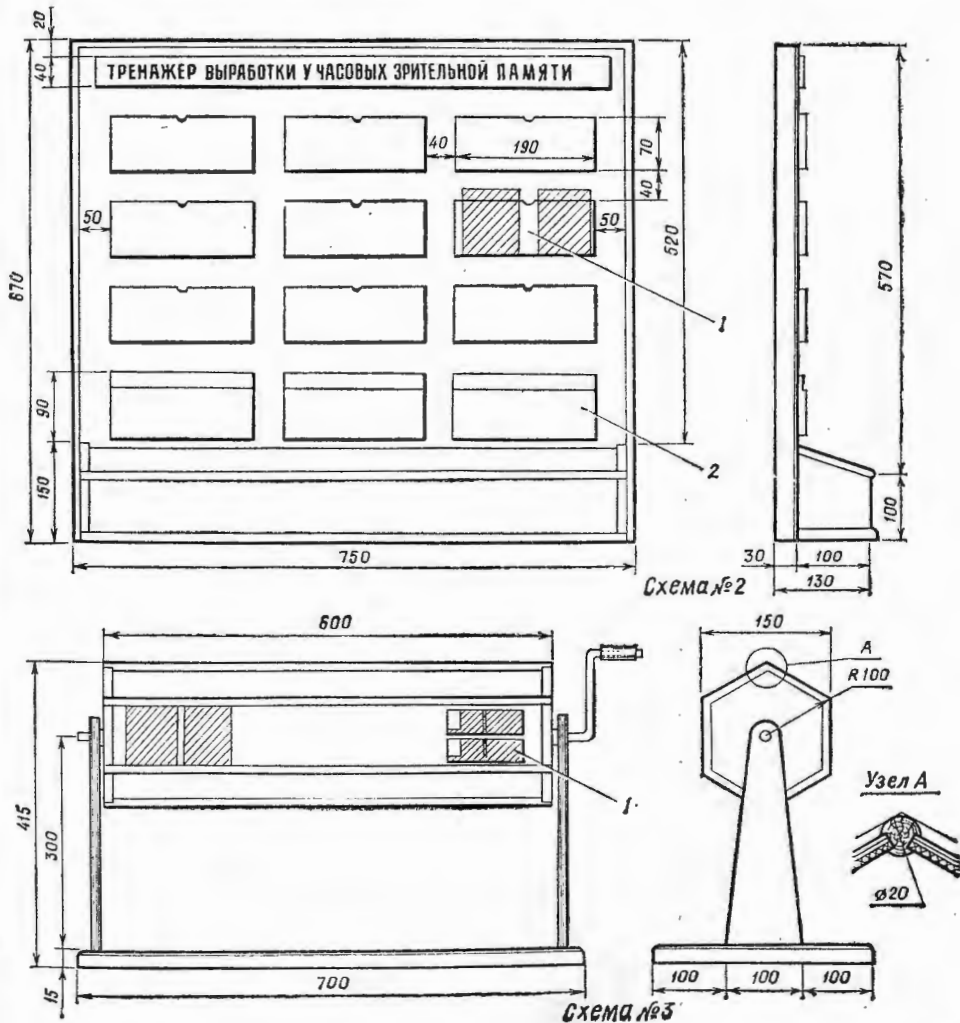

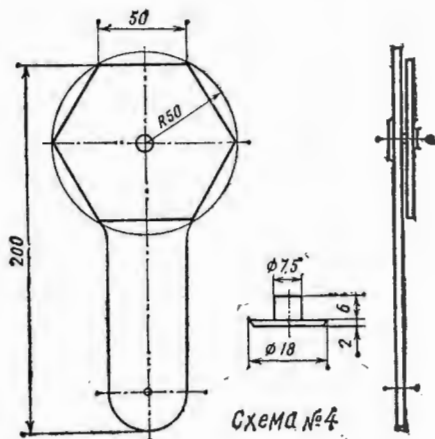

лагают установить перед собой барабаны (лучше два) и осмотреть фотографии на стенде. Затем подает команду приготовиться и называет на стенде фотографию, например: «Второй ряд сверху, справа — первая». После паузы подает команду приступить к обработке норматива.

Обучаемые, запомнив указанное на стенде лицо, быстро прокручивают барабан, находят это лицо на малой фотографии и отвечают, например: «Есть!»

Оценка: «отлично» — 7 сек, «хорошо» — 10 сек, «удовлетворительно» — 12 сек.

Тренажер-барабан (см. схему 3) предназначен для выработки у военнослужащих умения быстро проверять правильность оформления документов при прохождении лиц через КПП.

Тренажер-барабан изготавливается из отходов древесного производства. Барабан имеет вид ромба с 6 гранями (полосами), которые закрываются стеклом обычным или оргстеклом, вставляемым в пазы реек. Крепится барабан на металлическом стержне. Для его вращения делаются ручки. Размеры барабана произвольные, но в порядке рекомендации они должны быть не менее: длина — 40, в объеме — 30, высота от подставки — 15 см.

В подразделении желательно иметь два барабана. Один — с набором фотографий, которые используются на постоянных пропусках, размером 5×4 см, другой — с набором пропусков (постоянных, временных, безымянных, разовых).

В грани барабана вставляются пропуска и фотографии для обучения военнослужащих. Устанавливаются действительные и дефектные пропуска, точно так же — фотографии.

Порядок пользования тренажером: руководитель вызывает военнослужащего, предлагает установить перед собой барабан, подает команду приготовиться и называет номер находящегося на барабане пропуска. Обучаемый находит его и докладывает замечания по оформлению пропуска.

Оценка: «отлично» — если названы все недостатки в оформлении пропуска; «хорошо» — не назван один недостаток; «удовлетворительно» — не названы два недостатка.

Примечание: руководитель периодически заменяет пропуска на барабане и фотографии на стендах новыми.

Контрольно-обучающее устройство —

ФОТОРЕПОРТАЖ ● ФОТОРЕПОРТАЖ ● ФОТОРЕПОРТАЖ ● ФОТОРЕПОРТАЖ

## К досмотру — приступить 2.

Придирчиво проверяет документы помощник начальника караула сержант А. Никитин. От внимательного взгляда младшего командира, как было уже не раз, не ускользает даже малейшая неточность.

Заглянет в самые укромные уголки автомобиля часовой КПП рядовой Ю. Ягольник.

О самых добросовестных и бдительных военнослужащих расскажет боевой листок. Об этом позаботились комсомольские активисты младший сержант И. Ковбан и рядовой В. Долганин. Фото прапорщика А. Александрова.



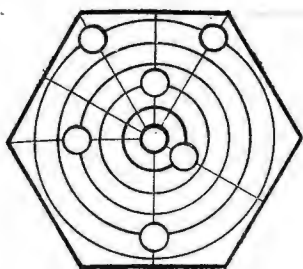

Шестигранник А,Б

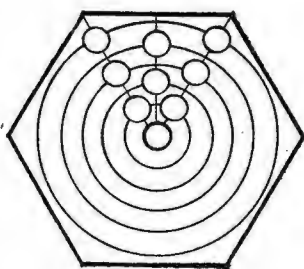

Шестигранник В,Г  
Схема №5

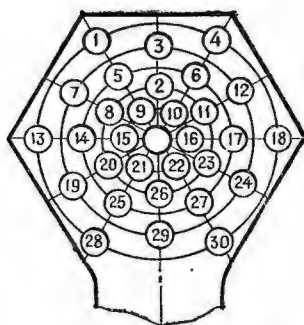

Расположение цифр  
на шестиграннике

КОУ (см. схемы 4 и 5) состоит из шестигранника с набором к нему карточек. Каждая помечена кодом, например: А—1/3. На карточках напечатаны вопросы (лучше по два), несколько ответов на них — правильных и неправильных, обозначенных цифрами (по типу проверки в ГАИ знаний водителями Правил дорожного движения).

Запрограммированное основание КОУ позволяет руководителю быстро определить степень знаний обучаемых и логичность их мышления.

КОУ может использоваться при обучении военнослужащих всех категорий по темам ТСП, подготовке часовых КПП, на сборах и ежедневно на инструктивных занятиях с караулом.

Порядок пользования: руководитель раз-

дает военнослужащим карточки с вопросами и ответами и предлагает в течение 3 минут выбрать правильные ответы на поставленные в карточке вопросы. Военнослужащий отвечает, называя цифровые ответы. Руководитель накладывает на запрограммированное основание нужный шестигранник (А, Б, В, Г), поворотом его вправо — влево соединяет номер цифровых ответов по карточке с цифрами КОУ и объявляет оценку: если ответ правильный — «отлично»; за допущенную неточность — «хорошо»; во всех остальных случаях — «неудовлетворительно».

Описанные тренажеры хорошо зарекомендовали себя как учебные пособия, которые с успехом применяются в условиях дефицита учебного времени.

Подполковник В. КОСТИГИН.

ФОТОРЕПОРТАЖ ● ФОТОРЕПОРТАЖ ● ФОТОРЕПОРТАЖ ● ФОТОРЕПОРТАЖ



# ЕСЛИ ТЫ КОМСОМОЛЕЦ



За плечами заслуженного работника МВД СССР генерал-майора в отставке Ильи Григорьевича БЕЛИКОВА богатая событиями армейская жизнь. Встав в строй в предвоенном сороковом году, пройдя суровую школу Великой Отечественной, он 36 лет отдал службе во внутренних войсках. Орденами Отечественной войны I степени, Красной Звезды, «Знак Почета», двадцатью медалями отмечен этот путь.

Старшее поколение наших читателей хорошо помнит Илью Григорьевича на посту заместителя начальника Политического управления внутренних войск. Но мало кто знает, что служба его начиналась красноармейцем в роте, которой командовал А. И. Серезников — впоследствии Герой Советского Союза, навечно зачисленный в списки личного состава одного из подразделений прославленной дивизии имени Ф. Э. Дзержинского. Словом, что такое пост, политическая работа в карауле, он знает не понаслышке.

Вот этот человек и обращается сегодня к тебе, молодой товарищ, заступающий на боевую службу.

Комсомолец в карауле... Кажется, что тут такого — будничная, каждодневная реальность, нет за ней каких-то острых проблем, особого повода для разговора. Воины-комсомольцы, ежесуточно заступая на боевую службу, несут ее рядом с коммунистами и сослуживцами, еще не вступившими в молодежную организацию, внешне почти ничем не выделяясь, если учесть, что и значок-то комсомольский на груди увидишь далеко не всегда.

И все же, все же... Ведь именно в карауле, на посту, что называется, на главнейшем «производственном» поприще военнослужащих внутренних войск испытываются, проходят проверку на прочность идейная зрелость, боевое мастерство, моральная стойкость, бдительность и отвага члена Ленинского комсомола, будь то солдат, сержант, прапорщик или офицер.

Разговор о чистом и честном облике комсомольца, его авангардной роли среди молодежи, высоком авторитете звания молодого ленинца был в центре внимания XX съезда ВЛКСМ. Какой отсюда следует вывод? А тот, что первая заповедь комсомольца-воина — в карауле быть прежде всего образцом для всех, показывать личный пример ревностного выполнения боевой задачи. Никакие слова, заверения, обещания ничего не значат, если они не подкрепляются практическими делами, безупречным поведением, незапятнанной совестью.

Действовать образцово — это точно, в соответствии с требованиями устава, неукоснительно выполнять обязанности часового, разводящего, помощника начальника или начальника караула. Действовать

по совести — это не позволять себе ни малейших поблажек, никаких упований на «авось» — почему, мол, не отвлекусь, не расслаблится, ведь сойдет, если никто не заметит.

Нет, не сойдет! В боевой службе, на доверенном тебе посту мелочей нет, и такое настроение — от легкомыслия. Непозволительно деление службы на части. Мол, что-то есть важное, обязательное, а есть и допускающее свободу, вольность толкований и действий. Если, как говорят, от дисциплины до героизма один шаг, то ведь и от попустительства в малом до большой беды, до крупных неприятностей отнюдь не далеко.

Возьми в пример бессмертных часовых старших поколений, вспомни их имена и подвиги. Их портреты и описания действий ты каждый день видишь на стендах и в альбомах в ленинских комнатах, классах боевой службы, в караульных помещениях. О некоторых из них уже говорилось в недавних беседах. Я хочу назвать своего однополчанина Артемия Грифоновна, совершившего подвиг на посту в октябре 1941 года, в грозные дни боев за Москву. Для него пост был свят, и часовой не оставил его под разрывами вражеских бомб.

Но быть образцом лишь самому для комсомольца еще недостаточно. Это закреплено и в Уставе ВЛКСМ, законе жизни Союза молодежи... Мысль об общественной активности комсомольца особенно актуальна сегодня, когда в процесс перестройки, обновления всех сфер жизни страны, борьбы с косностью, застоєм, формализмом вовлекаются новые и новые

миллионы людей. Равнодушие, гражданская пассивность, взгляд на жизнь типа «моя хата с краю» комсомольцу никак не к лицу. Сколько горьких неожиданностей и «сюрпризов» можно бы предотвратить, сколько человеческих судеб удалось бы спасти, не позволить искалечить, будь рядом с тем, кто отступил от воинского порядка, норм коммунистической нравственности, надежный товарищ, сумеи он вовремя удержать от рокового шага. Непростительно для воина-комсомольца вообще нарушение дисциплины, и во сто крат нетерпимы проступки на боевой службе. И тут надо все предпринять, но не допустить каких-либо действий сослуживцев, причиняющих ущерб самому святому — службе.

Комсомольцу до всего есть дело, его все касается — указывается в кодексе его жизни. Негоже ему безразлично, а то и трусливо отворачиваться всякий раз, когда он видит что-то неладное в поведении ли сослуживца, в настроении ли его. Надо обязательно помочь, вмешаться, поправить, а то и возвысить свой голос. Это не всегда просто и безболезненно, подчас требуется и мужество, и готовность поступиться душевным комфортом и спокойствием. Но иначе нельзя.

Каравул — это чаще небольшой коллектив разных по характерам, склонностям и привычкам людей, объединенных единой целью — выполнением боевой задачи. И очень важна здесь, как и во всяком коллективе вообще, обстановка подлинного воинского товарищества, боевого братства, взаимного доверия и уважения, искренней дружбы. Особенно нуждаются в поддержке, добром участии и постоянном внимании к себе молодые солдаты, у которых и служебный опыт невелик, и физическая выносливость поменьше, и психологическая закалка послабее. Потому-то и естественное, человеческое дело старших сослуживцев — максимально благоприятствовать здоровому, безболезненному втягиванию новичков в службу, помогая в этом командирам, политработникам, начальникам караулов, активистам. Каждый комсомолец призван делать все от него зависящее, чтобы и в подразделении, и в карауле царил атмосфера уважения к достоинству личности солдата, готовности по-братски прийти на помощь, передать новичку свой опыт. Известно, что любого мастера даже от хорошего специалиста отличают всего-навсего какие-то «чуть-чуть» — умение сделать побыстрее, получше, поновистее. Вот и постарайся раскрывать сослуживцам эти тонкие, едва заметные грани ратного мастерства. Не в воинском обычае кичиться знаниями. Щедро делиться ими с другими — вот одна из добрых ратных традиций.

Меня, ветерана, глубоко огорчают и тревожат факты, когда к молодым солдатам высокомерно, чванливо, не по-товарищески, прямо скажу, относятся отдельные старослужащие, нескромно (да и нелепо, кстати) именующие себя «дедами». Разве это терпимо, разве это по-мужски, когда

сослуживцу норовят уготовить побольше тягот, поступая явно несправедливо. К сожалению, почему-то некоторые комсомольцы, в том числе и из состава караула, не только не протестуют таким неправильным, противоестественным действиям, а нередко и сами их вершат, а большинство молчаливо наблюдает за бесчинством сослуживцев.

Оглянусь назад, к началу своей военной службы. Было это перед войной в дивизии имени Ф. Э. Дзержинского. В одном отделении со мной служил ефрейтор В. Нефедов. Отличный спортсмен, прекрасный, отзывчивый товарищ, он старался помочь каждому новичку быстрее одолеть неизбежные сложности походной жизни. Нагрузки же на занятиях по боевой подготовке в те годы нам давали предельные. Помню соревнования между взводами и отделениями — 10-километровый марш-бросок с полной выкладкой в летний зной. Нефедов решительно забирал у выбившегося из сил бойца часть его ноши, бежал с ним рядом и всячески подбадривал. Не знаю, поощрялся ли такая помощь правилами состязаний, но по шкале солдатской дружбы и взаимной выручки подобный факт ценился весьма дорого.

Прибыв почти через два десятилетия в дивизию уже начальником ее политотдела и с радостью встретив там майора Василия Ивановича Нефедова в должности начальника физподготовки полка, я продолжал видеть в нем все того же чуткого сослуживца, энергичного, неутомимого ревнителя спорта. Да, к слову, он и не был каким-то редким исключением из правил. Никто, повторяю, никто из старослужащих не искал ношу полегче, а кусочек пожирнее. Наоборот, брались они за самое трудное, подставляли свое плечо под самый тяжелый груз.

И наконец, последнее. Находясь в карауле, комсомолец призван помогать командирам, начальнику караула в воспитании людей, положительно влиять на них словом, убеждением. Одному достаточно индивидуально позаниматься с товарищем, помочь ему тверже усвоить обязанности, ориентироваться и действовать в различных ситуациях. Другой способ провести небольшую групповую беседу, прочитать из свежей газеты интересную статью и затеять ее обсуждение. Третьему можно поручить помочь сослуживцам в изучении материала по очередной теме политических занятий, четвертому — выпуск «молний», боевого листка... Все это обычно заранее предусматривается планом политической работы в карауле и осуществляется под руководством начальника караула и назначаемого в него комсорга. Лишь бы делалось подобное не для галочки, не формально, а с душой, с желанием, с ощущением подлинной нужности и полезности, с расчетом на конечный результат — на повышение ответственности личного состава караула за образцовое выполнение боевой задачи.

**И. БЕЛИКОВ,**  
генерал-майор в отставке.

# ПЫЛАЛ НА ДОРОГЕ «ИКАРУС»

Кто знает, о чем они думали тогда, сидя в мягких креслах рейсового «Икаруса», везшего их из родного Черкесска в Орджоникидзе, в училище. Может быть, о том, как быстро пролетели каникулы. А может, ждали встречи с товарищами, друзьями... Хстя самые близкие друзья для каждого из них находились рядом — в салоне автобуса. Еще бы — вместе в 1985 году закончили школу, вместе решили поступать в Орджоникидзевское высшее военное командное Краснознаменное училище имени С. М. Кирова МВД СССР. Поступили и вот бок о бок познают военную науку. Очень схож недолгий жизненный путь каждого из трех друзей-комсомольцев: Дмитрия Давыдова, Игоря Вишнякова и Александра Помитун. А решающим в выборе будущей профессии, видимо, был совет старшего брата Александра — выпускника этого же училища...

Саша дремал, а Дима и Игорь, сидя сзади него, сначала угощали друг друга домашними сладостями, а потом стали делиться впечатлениями о прошедшем отпуске... Никто из них не предполагал, что скоро, совсем скоро их ждет суровое испытание.

Десять часов тридцать минут. Позади осталась ставропольская станция Суворовская. Шоссе не из широких, да тут еще туман...

ЗИЛ-цементовоз вынырнул из белесой мглы не слева, как это бывает при встрече автомобилей, а прямо в лоб. Оба водителя пытались избежать столкновения, резко тормозили, выворачивали рули, но тщетно — «Икарус» занесло на встречный грузовик, он пробил бензобак, через разбитое переднее стекло автобуса бензин попал в салон и воспламенился...

Многие из дремавших пассажиров вылетели из кресел, не успев понять, что произошло, даже не вскрикнули. Переднюю дверь от удара заклинило, задняя оказалась забаррикадированной запасным колесом и разным хламом — открыть было невозможно. Пожар быстро распространился по салону. Жара, едкий черный дым. Среди пассажиров паника. В этой чрезвычайно сложной обстановке на высоте положения оказались курсанты-кировцы.

Диме удалось выбить ногой стекло и выпрыгнуть на дорогу. Нет, не о себе он думал прежде всего. Несмотря на высокую температуру, рискуя жизнью, курсант вытаскивал из салона одну за другой четырех женщин, имевших телесные повреждения, потом активно помогал пострадавшим.

Дремавший перед аварией Саша тоже быстро сориентировался в сложившейся ситуации и действовал решительно и расчетливо. Вместе с Игорем они попытались сначала выбить другие стекла. Однако из салона этого сделать им не удалось. Тогда Игорь через форточку вылез наружу, повис на крыше автобуса и ногами выбил два окна. После этого он помог выбраться из салона Александру. Тут же они начали вытаскивать через окна остальных пассажиров. При их непосредственном участии из горящего автобуса были эвакуированы более десяти человек...

Драма на автострате разыгралась в течение двух минут. Счет шел буквально на секунды. Курсанты сделали все возможное, чтобы спасти пассажиров. В этой экстремальной ситуации все трое проявили себя настоящими мужчинами — никто не спасовал перед бушующим огнем. Специальная комиссия дала заключение: курсанты мгновенно приняли единственно верное решение.

Спаси, к сожалению, удалось не всех. Но мнение экспертов, изучавших обстоятельства трагедии на автострате, однозначно: не прояви курсанты мужества и находчивости, трагическая участь постигла бы гораздо больше людей.

Воины не покинули места дорожно-транспортного происшествия до тех пор, пока все пассажиры не были отправлены с попутным транспортом в близлежащие населенные пункты и лечебные учреждения. Получил неопасные для жизни ожоги головы и ноги и был госпитализирован в одну из ставропольских больниц и Александр Помитун. Сейчас он уже в строю.

Вот что ответили ребята на вопрос: «Какой же момент был самым страшным из пережитого?»

— Самое страшное было сознавать, — сказал Дмитрий Давыдов, — что мы не успеваем всех вытащить. Что огонь опережает нас...

— Самое страшное было потом, — ответил Игорь Вишняков, — когда мужчина, отец двенадцатилетней девочки, с почерневшим лицом спрашивал меня, где его дочь, не видел ли я его дочери? Я знал, что она осталась в сгоревшем автобусе. Но сказать ему об этом у меня не хватило сил.

А вот что о них самих сказал подполковник А. Черных, в чьем подразделении проходят службу курсанты: «Хорошие ребята, с развитым чувством долга. Упорно осваивают науку побеждать. Отличные спортсмены. Уверен, пройдет время, и в лице этих парней офицерский корпус получит достойное пополнение...»

Майор В. КАЛИНИЧЕВ.

От редакции: За самоотверженные действия, проявленные при спасении людей во время пожара, курсанты И. Вишняков, Д. Давыдов и А. Помитун награждены медалью «За отвагу на пожаре».

# ШАГНУЛ В БУШУЮЩЕЕ ПЛАМЯ

Четверым маленьким детям угрожала смертельная опасность. На помощь им пришел военнослужащий внутренних войск прапорщик Абдыкадыр Бекжанов.

...В тех местах сразу же с наступлением весны устанавливается сухая, знойная погода. Ртутный столбик термометра нередко поднимается за отметку 40 градусов.

В тот день, спасаясь от палящих лучей солнца, четверо малышей из большой семьи Исаковых забрались в затемненный проход между сараями: здесь ощущалась хоть какая-то прохлада. Оставшись без присмотра старших, ребятня была уверена, что ей никто не помешает. Четырехлетняя Айсулу достала из кармашка платья спички...

Кукурузные листья и сено вспыхнули, словно порох. С трех сторон — стены сараев, с четвертой — языки огня. Путь к спасению оказался отрезанным. А пламя, разгораясь, бушевало все сильнее и сильнее...

Сменившись со службы, Абдыкадыр решил помочь сестре по хозяйству. Та высаживала в огороде помидоры, и нужны были высокие, тонкие стойки для растений. Их изготовлением и занимался Абдыкадыр. Настроение было приподнятым — утром, при подведении итогов выполнения боевой задачи, командир в очередной раз отметил его умелые действия, поставил в пример товарищам.

Вот уже почти пять лет служит Абдыкадыр Бекжанов во внутренних войсках МВД СССР. Сначала военнослужащим сверхсрочной службы, а сейчас — прапорщиком, контролером. Пришел в войска не по воле случая — по призванию.

Нравится беспокойная служба Абдыкадыру. И многочисленные обязанности не в тягость. Это он с самого начала почувствовал. А сдружился с сослуживцами — появились общие заботы, интересы, и он уже не представлял своей жизни на каком-то ином месте.

Со временем пришли к Абдыкадыру и столь необходимый в любом деле опыт, и авторитет, и признание.

Теперь он сам охотно оказывает помощь молодым сослуживцам. Это вообще отличительная черта прапорщика Бекжанова — готовность проявить участие в судьбах других, поддержать в трудную минуту.

...Абдыкадыр, увлекшись работой, не сразу обратил внимание на крики детей. Но когда вслед за этим послышался плач, взмах, испуганный, в несколько голосов, он обеспокоенно посмотрел по сторонам.

И тут же вскопился: в десятке метров из-за сарая поднимался черно-синий шлейф дыма, слышалось потрескивание горевших досок.

Бекжанов бросился к привычному входу к сараям — калитка была заперта на замок, железную изгородь с ходу не преодолеешь. Абдыкадыр побежал в обход: «Быстрее, быстрее, там дети!»

В тесном закутке между сараями, где огню и жару не было ни простора, ни выхода, царило настоящее пекло. Рукою прикрыв глаза, прапорщик проскочил внутрь огненного кольца. Мгновенно оценил ситуацию: выход был только один — назад, через пламя.

Дети, громко плача, в страхе прильнули к нему. Абдыкадыр подхватил на руки младших — Айсулу и Бектура, старшие их сестренки цепко, не оторвать, держались за него. Так, все вместе, они и преодолели огненный барьер.

Бекжанов сбил пламя с себя и одежды детей, как мог, попытался успокоить их.

«А где же их самый маленький — Жулдызка? — обожгла вдруг мысль. — Ведь они всегда играли вместе...»

Выяснить что-то у громко плакавших девочек было просто — на просто некогда — каждая секунда на счету! — и Абдыкадыр вновь бросился в огонь. Прокаленный воздух забивал легкие, дым нещадно резал глаза, но лишь осмотрев все уголки между строениями и убедившись, что там никого нет, Абдыкадыр выскочил обратно.

Старшая из девочек — Нурай, уже немного успокоившись, сказала ему, что малыш дома, с матерью...

Подручными средствами тушить пожар в такую жару — дело почти безнадежное. К тому же рядом совсем не было воды. Но Бекжанов и тут постарался сделать все, что мог. А вскоре подоспели пожарная команда, сельчане. Вместе затушили то, что осталось от сараев.

Спасая детей, шагнул в бушующее пламя прапорщик Абдыкадыр Бекжанов. О себе он в тот миг думал меньше всего...

Старший сержант В. КРОХМАЛЬ.



Прапорщик А. Бекжанов со спасенными им малышами.

Фото автора.

## ПРАКТИКА ОБУЧЕНИЯ И ВОСПИТАНИЯ



■ ПЛЮСЫ И МИНУСЫ УЧЕБНОГО ДНЯ ■ НАВЫКИ  
КРЕПНУТ В ТРЕНИРОВКАХ ■ ПРОФИЛАКТИРУЕМ  
КОНФЛИКТЫ В КОЛЛЕКТИВЕ ■ КАК ПОВЫСИТЬ ЭФ-  
ФЕКТИВНОСТЬ ЗАНЯТИЯ? ■ ЛИЧНЫЙ ПРИМЕР РУКО-  
ВОДИТЕЛЯ

# НЕЛЕГКИ ОНИ, ДНИ ПЕРЕСТРОЙКИ

— Она, эта старая психология,— продолжил Владимир Иванович,— настолько живуча, что вот так сразу ее никакая перестройка не выкорчует...

Мы говорили с полковником Карихом о том, как цепко держится в нас закоренелая привычка шаблонно думать и столь же шаблонно решать повседневные дела. Говорили и о том, что офицеры мало еще проявляют инициативы, чтобы внести в обучение подчиненных что-то новое, эффективное.

— Не парадокс ли: за перестройку ратуют у нас все, понимая, что и на привычные вещи и явления надо смотреть по-новому, и тем не менее сами ничего решительно не предпринимают.

— Видимо, еще по инерции срабатывает старая логика: «люди мы военные, вот прикажут, тогда и сделаем»?

— Несомненно, потому что полагают, хотя это и выглядит сегодня явно наивно, будто нашему военнослужащему не так уж много и надо, чтобы хорошо службу нести...

За штилем неторопливой беседы легко угадывалось беспокойство командира за качество занятий по боевой и политической подготовке, за компетентность подчиненных ему офицеров. Медлительность в перестройке — вот что прежде всего беспокоило полковника.

Боевая подготовка как особая грань военного дела пока что менее всего подвержена внедрению неопробованных новшеств как в методику обучения, так и в методы руководства самой боевой подготовкой. Они, конечно, не могут оставаться неизменными. Наоборот, должны развиваться и постоянно совершенствоваться. Такова логика обучения, ее суть. Но в том-то и гвоздь, что это качественное изменение зависит прежде всего от личной позиции каждого офицера и глубокого пони-

мания им своей роли в этом важном вопросе. Какие бы приказы ни издавались, какие бы распоряжения ни следовали на этот счет, пока не займут принципиальную позицию командиры, политработники, дело с места не сдвинется.

О том, что перестройка в боевой учебе необоснованно затягивается, говорят факты. Разумеется, есть объективные причины, тормозящие ее. На одну из них справедливо ссылались многие офицеры. Это отсутствие при штабе части спортивного городка (его недавно убрали в связи с ремонтными работами), учебных полей, мест для утренних тренировок и тренировок. Не велик и строевой плац. Выезд же на стрельбище не всегда возможен. Очевидно, поэтому офицеры и не скрывали своей негативной позиции в перестройке. Ведь они, попросту говоря, не имеют условий для улучшения качества обучения. Но есть, по мнению командиров подразделений, и другие причины: «Программа боевой подготовки шаблонна, что не всегда позволяет учитывать специфику службы», «Некоторые темы вообще неприемлемы», «С такой учебно-материальной базой перестроиться невозможно», «Молодые командиры взводов еще не имеют достаточной методической подготовки, не умеют эффективно использовать учебное время» и т. д. Как видим, суждения самые разноплановые. Не все они беспспорны, но прислушаться к ним следует.

Многие упущения в боевой учебе — от отношения к ней офицеров ротного звена, работающих по старинке. Примеры, о которых пойдет речь, ничуть не устарели и сегодня.

...В роте капитана Н. Евстигнеева день начался точно по распорядку. Казалось, ни к кому никаких претензий нет. Тишина в казарме. Все на занятиях. Все? Нет, вот в ленинской комнате что-то пишет млад-

ший сержант В. Максимов. По болезни он освобожден от полевых занятий. Правильно. Но почему расположился именно здесь, в ленинской комнате? Младший сержант — командир расчета АРС. Как раз в это время в теплом боксе гаража обслуживал технику химинструктор части прапорщик Н. Еранин. Вот где надо быть Максимова! Вот где он был бы полезен командиру подразделения, да и сам приобрел бы навыки в работе с приборами, установленными на машине. Но никто младшему сержанту не подсказал, а сам он не решился пойти туда. На первый взгляд, эпизод не заслуживает внимания. А между тем здесь есть о чем подумать офицером.

И в соседнем подразделении все шло в этот день по расписанию. Но как?

Взвод лейтенанта С. Стадникова должен был отрабатывать приемы передвижения на пересеченной местности. Однако учебное время ушло на другое дело. По словам командира взвода, солдаты «готовили матбазу к следующему занятию».

— Что же, подчиненные сами занимаются, без старшего?

— Нет, конечно, ими руководит старшина роты старший прапорщик Паскаль...

Вот ведь как... И занятие сорвано, и старшина от своих прямых дел оторван для «оказания помощи» офицеру. А сам лейтенант? Он в это время добросовестно писал конспект к занятию по тактико-специальной подготовке на следующую неделю. Что тут можно добавить? Лишь одно: досадно, что подобные «незаметные» упущения в организации боевой учебы происходят на виду штаба части.

Кстати, никто из штаба не присутствовал на занятиях ни в этот день, ни на другой. А надо бы. Хотя бы на утренней стрелковой тренировке. Проводилась она согласно расписанию в классе. Сержантам и солдатам предстояло отрабатывать нормативы по сборке и разборке оружия.

Вот, к примеру, тренировка во взводе лейтенанта С. Старикова. На столах два учебных автомата. В руках командира — секундомер. По команде сержанта С. Светлова сноровисто действует, укладываясь в отведенное время, рядовой К. Саидов. Что ж, похвально. Но неожиданно солдат получает замечание от сержанта В. Папаяна. Следует детальный разбор ошибки, и только после этого объявляется оценка.

Обратим внимание: действует один, а контролирующих несколько: офицер, командир отделения, другие сержанты. Остальные участники тренировки без особого энтузиазма ожидают своей очереди выйти к столу. Невольно возникает вопрос: а много ли проку от подобной тренировки? Лейтенант Стариков уверяет, что в отведенное время он «успевает проверить всех». Но ведь цель тренировки — тренироваться! Можно ли было более эффективно использовать учебное время? Безусловно. Для этого надо было заранее продумать все до мелочей: кто и как подает команду, кто контролирует действия выполняющих норматив, кто делают в это время другие, какова должна быть учебно-мате-

риальная база и т. д. Не предусмотрели ни командир взвода, ни сержанты в ходе тренировки и дополнительных учебных мест. Не использовались учебные стрелковые приборы, хранящиеся в кладовой роты, командирский ящик, учебные патроны... А разве нельзя было организовать отработку каких-либо промежуточных нормативов? Да и маловато для взвода двух учебных автоматов с одного секундомера, чтобы хорошо провести тренировку. С этими выводами не могли не согласиться и лейтенант С. Стариков, и сержанты. Подсказать им, как лучше организовать тренировку в отсутствие командира роты, очевидно, было некогда.

Может быть, удачнее прошла стрелковая тренировка на территории городка? Там под руководством старшего лейтенанта В. Горбунова солдаты учились изготавливаться к стрельбе. Интересная и полезная тема, если, разумеется, проводить тренировку задорно, с выдумкой, активно. Увы, ничего этого не было.

В отделении младшего сержанта С. Криворучки на занятии было шесть военнослужащих. Двое, выполняя команду, следуют к «рубелю открытия огня», изготавливаются к бою. Есть погрешности. Сержант делает замечание, возвращает подчиненных на исходное положение. А отделение? Оно наблюдает за товарищами. И снова не та методика тренировки! Но волнует ли это кого-нибудь? Нет, не волнует. К ней привыкли. Может, давно никто настоящему не контролировал качество утренних тренировок? А если и контролировал (что утверждает командир взвода), то, позволим предположить, формально?

Почему же учеба в названных подразделениях проходила вяло, неинтересно и непоучительно? Ответ надо искать, как говорилось, в отношении офицеров к занятиям по боевой подготовке. Интересно, что Стариков и Горбунов высказались примерно одинаково по поводу того, надо ли было организовывать какие-то дополнительные учебные места: чего выдумывать, ведь тема, учебные вопросы четко определены расписанием, конспектами... Верно, расписание — закон. Но где же инициатива, командирская смекалка, желание сделать больше и лучше, чем положено? Именно об отсутствии у большинства офицеров этих качеств и шла речь у командира части.

Один день разом высветил все или почти все плюсы и минусы учебного процесса. В целом он прошел организованно: свободный от службы личный состав был охвачен занятиями, все офицеры и сержанты имели конспекты или планы, что подтверждает их заблаговременную подготовку к обучению подчиненных. Это, безусловно, плюсы. Но за ними, как видим, проглядывали промахи.

А ведь опыт организации боевой учебы в части есть.

Давно уже командует ротой капитан Н. Никитин. По словам офицеров управления части, обучение личного состава в этом подразделении идет неплохо. Могло бы

идти и лучше, но то, что делает Никитин сегодня, уже говорит о перестройке. Занятия организуются по плану, без срывов и переносов. Конечно, и здесь никто не застрахован от неожиданностей, резкой смены обстановки, мало ли, какой сюрприз преподнесет жизнь? Однако солдаты и сержанты, вынужденные пропустить занятия, вне контроля не остаются. С ними обязательно проводятся дополнительные тренировки. У Никитина на этот счет условия несравнимы с теми, в которых находятся подразделения при штабе части. Рядом, в шести километрах, расположен учебный центр, где можно при хорошей организации эффективно провести комплексное занятие. И этим умело пользуется командир роты.

Например, при передвижении личного состава к учебному центру отрабатываются нормативы, сигналы оповещения и управления строем, проводятся попутные тренировки, предусмотренные программой и расписанием. Да и выход в учебный центр обычно начинается с проверки боеготовности подразделения, подъема по сигналу сбора. По прибытии к месту занятий командир роты, как правило, организует дополнительные учебные места, где под контролем офицеров проводятся тренировки с теми, кто пропустил плановые занятия. Таким образом, ни один военнослужащий не остается без тренировки, оценки знаний и практических навыков.

Командирам подразделений, дислоцирующихся на значительном расстоянии от учебного центра, естественно, гораздо труднее организовать туда выход. И тут, по логике вещей, помощь им должны в полной мере оказывать офицеры штаба части. Однако особой инициативы они не проявляют, в лучшем случае контролируют ход занятий и тренировок. Не случайно командир части во время нашей беседы затруднился выделить какого-либо офицера, чтобы поставить его в пример. Правда, штаб уделяет достаточно внимания основной форме методической подготовки офицеров — инструкторско-методическим и показным занятиям. Организовано, к примеру, проходят учебно-методические сборы. Однако каких-либо новых форм штаб пока не пропагандирует. Редко применяют офицеры штаба, работая в подразделениях, конференции, обмен передовым опытом обучения и воспитания, обсуждение различных разработок, предлагаемых офицерами — руководителями занятий. Словом, штабу пока недостает той самой активной позиции, на которой живет вся перестройка боевой учебы.

Взять огневую подготовку. Как поднять эффективность тренировок и занятий? Направлений здесь несколько. Одно из них — использование с полной нагрузкой учебно-материальной базы, хотя бы той, что имеется в подразделениях. Редко еще офицеры берут на занятия командирские ящики с набором приспособлений для обучения солдат меткому огню и проверки их действий на рубеже открытия огня, а если и берут, то применяют от случая

к случаю. Совершенно забыты в практике обучения такой интересный прибор, как ПС-55, и некоторые другие. Явно недостаточно учебных патронов и гранат. Негоже офицеру штаба не замечать всего этого.

О пассивной позиции штаба в своевременном обеспечении учебно-материальной базой говорили многие командиры рот. Около семи лет в части не получали наглядных пособий не только по огневой, но и по тактической, инженерной, строевой подготовке и другим предметам обучения. Нет альбомов и плакатов по тактико-специальной подготовке — одной из ведущих дисциплин. Большинство тем приходится объяснять личному составу, что называется, на пальцах. Остро не хватает учебной аппаратуры, диафильмов.

Нельзя сказать, что командование части, штаб и политический отдел не бьют по этому поводу тревоги. Кое-какие меры, безусловно, принимаются. Например, некоторые пособия удалось приобрести в соседнем подразделении Советской Армии. Закуплены в достаточном количестве общевойсковые уставы Вооруженных Сил СССР, ряд пособий по политической подготовке, а также литература в помощь сержантам, прапорщикам. Но для интенсивной, целенаправленной учебы этого еще мало.

Офицеры и сержанты не без оснований говорят об убогости учебно-материальной базы, используемой в боевой учебе. И действительно, как не задуматься, если в школах, кружках ДОСААФ, техникумах и училищах многие из сегодняшних солдат до призыва изучали военное дело, используя новейшие приборы, электронные тиры для тренировок в прицеливании... Да что приборы! Учеты боевой подготовки и те устарели, не соответствуют духу времени. Вот и приходится командирам рот и взводов вносить в них различные дополнения, перекраивать, подклеивать недостающие страницы и т. п. Кто же должен следить за этим? Штаб части. Но не только. Очевидно, ответственность за обеспечение частей учебными пособиями с полным основанием должно брать на себя и Центральное управление внутренних войск МВД СССР. Многие вопросы, касающиеся организации боевой подготовки, ждут своего решения, и медлить, когда идет перестройка, просто нельзя. Большой вред делу наносят нерешительность, пассивность. Однажды заместитель начальника штаба майор В. Алферов собрался с разрешения командира части на войсковые склады, чтобы отобрать необходимые учебные пособия. Но в Центральном управлении выезд запретили, сославшись на плохую погоду. Прошло время, командиры подразделений, образно говоря, продолжали задыхаться без учебных пособий, а штаб части успокоился, забыл, что пора бы помочь подразделениям...

Очень важно в процессе обучения и воспитания выдержать принцип «Каждый начальник учит своих подчиненных». И об этом мы тоже говорили с командиром

части. «Принцип-то знают все офицеры,— заметил он,— однако далеко не все ему следуют. Более того, не каждый, как того требуют устав и долг, влияет на подчиненных личным примером. В том числе в штабе, политотделе». И с таким выводом не согласиться нельзя.

Как было отмечено при подведении итогов работы группы, возвратившейся из подразделения, многие офицеры не отличаются исполнительностью. Некоторые, не выполнив полностью задания командира, ссылались на нехватку времени, на различные неожиданно возникшие обстоятельства. Один из них доложил, что не обнаружил в подразделении учета сдачи норм ВСК. А что предпринял? Установил срок, к которому следовало сделать учет, и уехал, не дождавшись, выполнят ли его указания. Разве это пример в работе? Его коллеги тоже установили сроки «довыполнения» ранее отданных распоряжений по другим предметам боевой подготовки.

Конечно, командование части старается улучшить организацию учебного процесса. Командир поддерживает людей инициативных, ищущих. Сам активно участвует в разработке различных учебных пособий, образцов конспектов, формализованных документов. Все это здесь стараются как можно быстрее внедрить в жизнь, в практику. Изыскиваются возможности оборудования учебных площадок и мест тренировок как при штабе части, так и в отдельно дислоцированных подразделениях. Рассматриваются наиболее приемлемые варианты выездов на стрельбище, и в частности специалистов.

Заместитель командира части по тылу майор А. Федяшев по поводу обучения военнослужащих, которым в силу специфики выполняемых задач очень сложно регулярно присутствовать на занятиях, привел такой факт.

Начальник продовольственного склада прапорщик В. Юров, человек в общем-то добросовестный и исполнительный, ежедневно с 8.00 до 14.00 в отъезде за продуктами. Как и когда ему учиться? Либо получать продукты на два дня сразу, чтобы выкроить день на учебу, либо делать упор на самостоятельную подготовку. Майор А. Федяшев попробовал давать ему конкретные задания по некоторым предметам боевой учебы (специальной подготовке, уставам) с последующей провер-

кой знаний. Метод оказался вполне приемлем.

Все ли офицеры служб тыла пользуются подобным методом? Нет, далеко не каждый. Учеба многих специалистов продолжается по старинке: в учетах боевой и политической подготовки им добросовестно проставляются все пропуски занятий, да только от этого никому не легче. Будут ли дополнительные занятия с пропустившими их? Такой вопрос мало кого волнует. Безусловно, и здесь необходима перестройка. И в организации обучения, и в контроле за ним. Все дело опять же сводится к личной примерности офицера. А некоторые из них при работе в подразделениях не стараются использовать всякую возможность для совершенствования профессиональных навыков личного состава. В частности, майор Федяшев бросил справедливый упрек начальнику продовольственной службы лейтенанту А. Шалабаю за то, что при встрече с поварами, младшими специалистами он ограничивается указаниями и проверкой рабочих мест. Поговорить же по душам, помочь разобрататься в чем-то, дать толковый и обстоятельный совет — на это у него времени обычно не хватает...

Как и в любом деле, процесс перестройки организации обучения личного состава виден только по конечным результатам. И только там, где офицеры неформально, творчески выполняют свои повседневные обязанности, не дожидаясь особых распоряжений и указаний «сверху», не боясь новшеств в методике работы с людьми, не ссылаясь на трудности объективного и субъективного порядка, — только к таким коллективам приходит успех.

Практически в части нет офицеров, которые не имели бы своих подчиненных, которые не были бы в ответе за их профессиональную компетентность, за качество их воинского труда. Значит, каждый обязан глубоко осознать, что его участок работы прямо или косвенно имеет отношение к главному делу всего коллектива части — повышению боеготовности. Процесс обучения и воспитания не имеет последнего рубежа, последней ступени. Он непрерывен. Остановок здесь нет и быть не может. Перестройка сегодня строго проверяет каждого, и экзамен этот, спору нет, нелегко. Но надо его выдержать.

**Подполковник Г. МАСЛЕННИКОВ.**

## ВОТ ЭТО «КОПИЛКА»!

Большинство военнослужащих нашего подразделения добросовестно выполняют свой долг перед Родиной. В накопительных ведомостях некоторых — внушительные цифры отличных

оценок. Но самые весомые «копилки» у прапорщиков М. Лахова и А. Максимова. Так, Мухадин Муссович Лахов за долгие годы безупречного ратного труда получил почти четыре тысячи

пятерок за боевую службу! Сколько же видится за этой цифрой добрых дел человека, бессонных ночей в караулах и войсковых нарядах, его умелых действий в самых различных ситуациях...

**Младший сержант А. КОЧУБЕЙ.**

# НАСТОЙЧИВО ОТРАБАТЫВАЕМ НОРМАТИВЫ

Отрабатывая нормативы, руководители, как правило, ставят перед собой цель: добиться, чтобы обучаемые не только укладывались в отведенное время, но и по возможности перекрывали его. При этом зачастую не берут во внимание условия, в которых военнослужащим, возможно, придется практически выполнять тот или иной прием. Этот недостаток отчетливо обозначился в ходе контрольных занятий, когда проверяющий ввел обучаемых в нестандартные условия. Результат выполнения нормативов оказался невысоким.

Подчиненные лейтенанта В. Прийменко, сдавая зачет по тактической подготовке, следовали в район занятий пешим порядком. В пути старший офицер проверил, отработан ли норматив по тактической подготовке. Поскольку личный состав не тренировался в движении, были допущены серьезные ошибки. Некоторые солдаты и даже сержанты по команде (сигналу) «Противник с фронта (с тыла, справа, слева), к бою» разворачивались в боевой порядок медленно, изготавливались для ведения огня без учета рельефа местности. Взвод получил лишь удовлетворительную оценку.

Другой норматив проверялся на местности в ходе занятия, когда последовала команда перейти к обороне и закрепить-

ся на указанном рубеже под огнем противника. И здесь личный состав допустил ряд ошибок. Причины: нечеткая постановка задач сержантами, неточности в организации системы огня. Это повлияло на результат и четкое понимание личным составом своей задачи, задач отделения, взвода.

В подразделении состоялся тщательный разбор итогов контрольного занятия. Мнение было единое: необходимо совершенствовать методику отработки нормативов по боевой подготовке. И это справедливо. Даже такие нормативы, как неполная разборка и сборка автомата, снаряжение магазина, надевание противогаза и общевойскового защитного комплекта, выполнялись в классах (помещении)

ФОТОРЕПОРТАЖ ● ФОТОРЕПОРТАЖ ● ФОТОРЕПОРТАЖ ● ФОТОРЕПОРТАЖ

## НАСТУПИЛ ВЫХОДНОЙ

1.

*Хорошо проведенный выходной день дает заряд бодрости на всю неделю.*

*В разгар летнего спортивного сезона нетрудно организовать интересный, увлекательный досуг, было бы желание.*

*\* Кто первый выполнит норматив: ефрейтор В. Иванов (слева) или ефрейтор А. Таланин?*

*\* Болеем, переживаем, радуемся...*

*\* Кажется, сегодня победит молодой солдат рядовой В. Долганин.*



обычно правильно, и по ним все военно-служащие показывали высокие результаты, но стоило проверить эти же нормативы в поле, в резко меняющейся обстановке, как сразу же сказывались необычные условия.

Были и такие командиры, которые считали, что главное — научить солдат метко стрелять, а то, что некоторые плохо выполняют нормативы, мол, не беда, наверстают со временем. Не все руководители на учебных местах продумывали, как заинтересовать личный состав в повышении результатов тренировок. Плохо использовались возможности соревнования, хотя формально брались обязательства, оформлялись боевые листки, назывались победители и отстающие. Упустил эти важные вопросы из поля зрения и штаб батальона.

Много после этого пришлось поработать с подчиненными, чтобы поправить дело. Прежде всего мы постарались убедить их в том, что систематическая отработка нормативов помогает быстрее и качественнее изучить материальную часть оружия, научиться метко стрелять, бдительно нести службу, что выполнять нормативы нужно на любом занятии. Внимательно проанализировав упущения и ошибки, мы стали настойчиво вводить обязательность при отработке каждой темы. Существенную помощь нам оказали офицеры вышестоящего штаба.

Главное в нормативе, как известно, время и точность. Борьба за экономию секунд на занятиях по огневой подготовке, по тактике, ЗОМП и другим дисциплинам — это и есть борьба за готовность

воина в любых условиях успешно выплнить поставленную задачу. Исходя именно из этих позиций, мы учим подчиненных правильно сочетать борьбу за сжатые сроки с высококачественной отработкой всех нормативов. Офицеры и сержанты постоянно, от занятия к занятию, ставят перед солдатами цель достичь определенных показателей. По мере приобретения подчиненными соответствующих навыков намечают новые, более высокие рубежи.

В подразделении неплохим методистом зарекомендовал себя командир взвода лейтенант О. Аделев. Он умело организует соревнование во взводе при отработке нормативов: проводит большую подготовительную работу, добросовестно готовит к предстоящим занятиям сержантов. Аделев знает, что без их помощи ему не достичь поставленной цели. Накануне занятий он инструктирует их, повторяет и изучает нормативы, определяет место и материальную базу, составляет вводные. Обязательно отрабатывает нормативы по элементам.

Вот как он организовал стрелковую тренировку. После утверждения плана у командира роты провел практический инструктаж сержантов на местности: показал, как и какие будут отрабатываться нормативы, проверил, знают ли их сержанты, изучил условия и порядок выполнения упражнений, убедился, умеют ли они быстро решать стрелковые задачи, затем назвал последовательность тренировки и учебные места.

В ходе тренировки офицер смело вводил элементы, требующие повышенной

ФОТОРЕПОРТАЖ ● ФОТОРЕПОРТАЖ ● ФОТОРЕПОРТАЖ ● ФОТОРЕПОРТАЖ

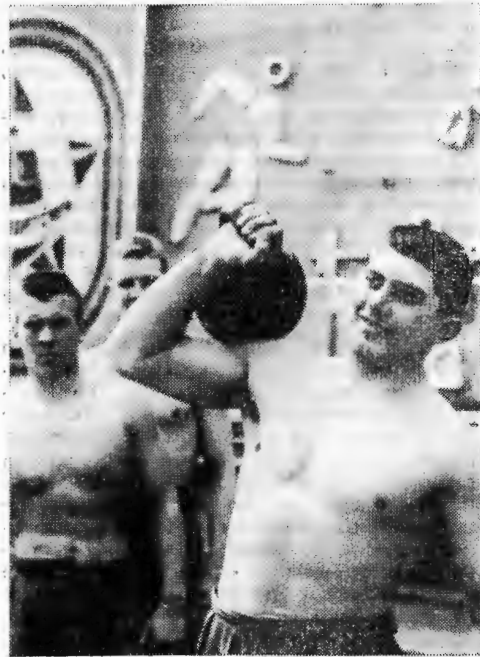

физической подготовки, усложнял тактический фон. Так, на одном учебном месте выполнялся норматив по ЗОМП после пробежки и лишь затем отработывались приемы изготовления к стрельбе. Нужно ли это делать? Безусловно. Ведь военнослужащему надо уметь действовать в любой обстановке быстро и сноровисто, отлично владеть оружием при любой физической нагрузке. Причем командир взвода сам умеет это делать и образцово показал подчиненным, вызвав у них стремление добиться такой же быстроты и четкости.

В конце тренировки у руководителя накопилась информация о качестве выполнения нормативов. Это пригодилось при подведении итогов, определении победителей соревнования. Каждый солдат узнал, чего он достиг и над чем ему еще предстоит потрудиться.

Нам удалось добиться, чтобы все сержанты сами хорошо выполняли нормативы и личным примером вдохновляли подчиненных на борьбу за высокие результаты в боевой подготовке. Так, сержант А. Сикорский значительно перекрывает большинство нормативов. К тому же умеет создать обстановку состязательности на занятиях с отделением. Его подчиненные поэтому добиваются отличных результатов, экономя секунды.

И тем не менее мы еще не довольны общим результатом в выполнении нормативов. Нередко военнослужащие, стремясь показать отличное время, не обращают внимание на качество выполнения как отдельных элементов, так и нормативов в целом. К подобным ошибкам приводят торопливость, послабления со стороны не только сержантов, но иногда и офицеров. Однажды во взводе старшего лейтенанта А. Косова на занятиях по тактической подготовке отработывался норматив № 10. Некоторые солдаты, стремясь перекрыть временные показатели и добиться отличных результатов, переползание осуществляли неправильно, но получали отличные оценки. Ни командир взвода, ни сержанты недостатков словно не замечали. А к чему это привело? К тому, что на ближайшем контрольно-проверочном занятии, которое проводил старший офицер, личный состав получил за этот самый норматив низкую оценку.

Был и другой подобный пример, когда во взводе лейтенанта В. Прийменко отдельные солдаты и сержанты на контрольно-проверочном занятии еле-еле укладывались в норматив, требовавший пробежки на 50 м перед изготовкой к стрельбе. Почему? Да потому, что на тренировках в этом взводе не придавали значения таким элементам, как положение оружия при передвижении, отползание в сторону при залегании. Когда же проверяющий офицер потребовал точного выполнения всех действий, отдельные солдаты не были к этому готовы. Пришлось командиру взвода устранить недостатки на дополнительных тренировках.

Мы систематически оказываем помощь командирам рот и взводов в планировании учебного процесса, контроле его хода, постоянно анализируем выполнение социалистических обязательств, заботимся о пропаганде и внедрении в жизнь передового опыта обучения. Но этого, как показывает практика, еще недостаточно. Необходимы личное участие офицеров в занятиях, их личный пример.

В батальоне строго по плану проводятся показательные занятия для офицеров и сержантов. Активное участие принимает в них командир батальона. Недавно он продемонстрировал командирам, как правильно организовать соревнование по отработке нормативов. А спустя некоторое время на занятиях проконтролировал, все ли сержанты и офицеры уяснили показанные приемы, насколько точно внедрились в практику, затем сделал обстоятельный разбор.

Важно, чтобы все офицеры подразделений убедились в том, что качественная отработка нормативов на занятиях во многом способствует успешному выполнению личным составом служебно-боевых задач. Мы взяли за правило ежемесячно в ходе плановых тренировок и занятий принимать зачеты по выполнению нормативов с выставлением оценок. Норматив считается выполненным лишь в том случае, если солдат или сержант, соблюдая все условия (а они не должны быть стандартными), уложился в отведенное время при высоком качестве выполнения приема.

Настойчивая борьба за высокое качество отработки нормативов составляет характерную особенность социалистического соревнования среди личного состава во взводах и ротах. В подразделении, где служит офицер А. Буряк, на занятиях и тренировках, как правило, поддерживается состязательность, направленная на перекрытие учебных нормативов. Характерен здесь и творческий подход к делу. Анализируя итоги тренировок, занятий, офицеры задумываются над тем, почему в одном и том же воинском коллективе отличные оценки соседствуют с удовлетворительными и неудовлетворительными? Отчего такая неравномерность в уровне боевой выучки? Скрупулезный анализ помогает учесть промахи в обучении, перенять опыт лучших, наметить дополнительные тренировки.

Здесь правильно считают, что если воины четко знают задачу на учебный период, месяц, неделю, день, если умело организовано социалистическое соревнование по нормативам, то борьба за качественную отработку программы боевой подготовки принесет свои плоды.

От вопросов боевой учебы не остаются в стороне и партийная, комсомольская организации. Они во многом способствуют развертыванию активной борьбы во взводах, отделениях за дальнейшее повышение боеготовности.

Майор С. ШУВАЛОВ,  
начальник штаба батальона.

# В РОТЕ— БЕЗ ПРОИСШЕСТВИЙ

Обида, несогласие в чем-то с другими, всплеск эмоций — все это нередко предвещает конфликтную ситуацию в коллективе. Конечно, бывают для этого и более веские причины. Но в общем-то, как правило, недоразумения в отношениях между военнослужащими кроются в невыполнении требований уставов о взаимной вежливости, уважении старшими личного достоинства подчиненных, проявлении выдержки, соблюдении общепринятых норм поведения. В редакцию приходит немало писем о том, как в частях и подразделениях командир и политработники поддерживают в коллективах здоровый нравственный дух, укрепляют дисциплину и организованность, не оставляя малейших поводов для возникновения конфликтных ситуаций. Мы выбрали два письма на эту тему.

## 1. ВСЕ КАК ДРУЖНАЯ СЕМЬЯ

Стаж моей работы в должности заместителя командира роты по политической части около трех лет. Но чувствую, что опыт работы с личным составом постепенно накапливается, а вместе с этим приходит уверенность в том, что подчиненные хорошо осознают свои обязанности, стремятся безупречно выполнять их, словом и делом помогая друг другу. Нет у нас в роте неуставных отношений и не будет, пока все мы — и начальники, и подчиненные — следуем уставу.

Разумеется, невольно испытываешь удовлетворение, когда видишь, насколько дружно, плечом к плечу делают свое дело совсем молодые парни, прибывшие служить из разных концов нашей Родины. В отделении сержанта Лапковского, к примеру, служат русский, казах, узбек, белорус, осетин... Как ему удается всех их, разных по языку и обычаям, по образованию и жизненному опыту, уверенно обучать и воспитывать, отлично нести с ними боевую службу? Все объясняется тем, что у сержанта к каждому подчиненному свой подход. Он хорошо изучил индивидуальные качества каждого солдата, знает, кто на что способен, кому и что можно и нужно доверять, кто обидчив, а кто, наоборот, ни на какую насмешку или реплику не среагирует. Да и солдаты знают и любят своего командира, потому что он всегда с ними, потому что он для них первый во всем.

И еще одна хорошая черта у этого младшего командира: он в каждом конкретном случае не спешит с выводами, не принимает необоснованных решений. Казалось бы, в его отделении все военнослужащие сразу подобрались исполнительные, дисциплинированные, старательные. По крайней мере, так отмечают многие. Но это не совсем точно. Сержанту приходится постоянно работать индивидуально с каждым. Есть такой солдат в отделении — рядовой Рахимжанов. Кро-

де бы как все. Но по прибытии его в роту заметил командир отделения, что без энтузиазма тот шел на хозяйственные работы, ленится делать уборку в помещении, а если заставляли, приказание выполнял плохо. Недовольны были этим сослуживцы, что могло перерасти в ссору с рядовым Рахимжановым. Предвидя такой поворот событий, сержант Лапковский с глазу на глаз побеседовал с подчиненным. Рахимжанов признался, что никогда прежде уборкой не занимался, не умеет, «да и вообще не мужское это дело». Нелегко пришлось сержанту, пока он не переубедил солдата, не доказал ему, что за него никто ничего делать не станет. Вот помочь — можно, колы не умеешь... Собрал командир отделения по этому поводу подчиненных, сообщая обговорили вопрос. В итоге — никаких недоразумений, никаких конфликтов. Рядовой Рахимжанов сейчас действительно как все, служит неплохо. И все же по просьбе сержанта командир взвода сам, а потом комсгруппорг рядовой Гачков поговорили с солдатом, рассказали, что в отделении сложилась добрая традиция: каждый служит на отлично, помогая товарищу. В каком же положении оказывается он, Рахимжанов? Одновременно прикрепили к молодому солдату рядового Гухтосинова — помогать в изучении русского языка, дополнительно заниматься по политической подготовке...

Если скажу, что в роте нет ни одного человека, который бы жил, чувствуя себя вне коллектива, вне забот сослуживцев, то не ошибусь. Общность дел, понимание этой общности — вот что стоит непреодолимым барьером на пути каких-либо конфликтных ситуаций. Ведь ссорятся, не понимают друг друга там, где нет порядка, где забывают элементарные требования устава.

Соблюдению уставных взаимоотношений мы уделяем первостепенное внимание. Здесь используем и занятия по уставам, и индивидуальную воспитательную работу. Проводим в этих целях тематические вечера, встречи с участниками Ве-

ликой Отечественной войны, активное обсуждение книг, кинофильмов. Интересно прошло у нас обсуждение романа Н. Островского «Как закалялась сталь», молодежный вечер «Дружбой сильны». Умеем мы проводить и спортивные состязания в выходные дни. Согласитесь, что все эти мероприятия цементируют воинский коллектив.

Вместе — дружная семья. Этот девиз помогает нашему коллективу идти вперед, добиваться успехов в службе. Но на одних пожеланиях далеко не уедешь. Укрепление дисциплины, предупреждение конфликтов постоянно в поле зрения командира роты, коммунистов, комсомольского актива.

На партийных и комсомольских собраниях мы стремимся предметно обсуждать вопросы личной примерности коммунистов или комсомольцев в соблюдении требований военной присяги, уставов, участия в укреплении дисциплины и поддержании внутреннего порядка. Разговор идет, как правило, без обиняков, смело. Недавно, к примеру, заслушали отчет коммуниста старшего лейтенанта Г. Авакова о его личном вкладе в дело поддержания уставных взаимоотношений во взводе. И хотя на первый взгляд не было оснований для беспокойства, тем более, что его подчиненные грубых нарушений не допустили, разговор получился принципиальным. Мы указали коммунисту-офицеру на факты, подтверждающие, что он не всегда оперативно реагирует, если кто-то из солдат опаздывает в строй, недобросовестно относится к занятиям,

уборке помещения. А причина? Несколько понизил командир взвода требовательность к подчиненным за соблюдение распорядка дня. На пользу пошло это всем коммунистам, не только Г. Авакову. Сейчас его взвод заметно подтянулся, идет впереди соревнующихся.

Убежден, что практика укрепления дисциплины не терпит застоя, бездумного повторения одних и тех же приемов и методов. Эта работа требует живости, свежего слова, творческого подхода.

Сейчас нередко приезжают в часть навестить своих сыновей родители. А почему бы их не пригласить в гости ко всей роте? Не попросить выступить перед личным составом?

Так мы и поступили. Когда к рядовому В. Оморбекову приезжали отец и брат, мы им рассказали, как живем и служим, а они — об успехах своего колхоза, республики. И самым теплым, самым искренним пожеланием закончили беседу: служите дружно, крепите дружбу, она — залог всех успехов в службе.

Нет, такие встречи никого не оставляют равнодушными! И какая разница, русский или казах, белорус или осетин слушали в общем-то незнакомого человека. Всеми в одинаковой степени владело одно чувство: еще лучше, достойнее нести звание советского воина.

Все мы понимаем: пока мы дружны, будет и успех. А эта дружба зависит от каждого.

**Лейтенант П. КМИТ,  
заместитель командира роты  
по политической части.**

ФОТОРЕПОРТАЖ ● ФОТОРЕПОРТАЖ ● ФОТОРЕПОРТАЖ ● ФОТОРЕПОРТАЖ

## Наступил выходной

2.

*Какой же отдых без физической подготовки и спорта!*

*В остром соперничестве крепнут мускулы, вырабатывается выносливость.*

*\* Тон в соревнованиях на брусьях задают командиры отделений сержанты Н. Косарев и И. Луценко.*

*\* Кто первым достигнет финиша?*

Фото прапорщика  
А. Александрова.



## 2. ДОХОДИТЬ ДО КАЖДОГО

Я глубоко уверен: не может быть конфликтов в воинском коллективе, если командир, политработник доходят до каждого, если знают всех и всё о них. По собственному опыту сужу, что любой, даже самый неприятный вопрос можно уладить, если вовремя прийти на помощь подчиненному и, упреждая его опрометчивое решение, поговорить по душам. Поговорить непринужденно, доброжелательно.

Хочу сослаться на конкретные примеры в воспитательной работе с прапорщиками и военнослужащими сверхсрочной службы. В нашем подразделении их немало. Подавляющее большинство очень трудолюбивы, сознательно выполняют свои повседневные обязанности, стараются. А работать тем не менее надо с каждым. Бывает, все у человека гладко идет, и вдруг — осечка. И надо быть готовым к таким неожиданностям.

Признаюсь, поначалу индивидуальная воспитательная работа у меня с подчиненными не клеилась. И опыта было мало, и стеснялся поподробнее узнать о личной жизни подчиненных, ведь в основном это люди семейные, со сложившимися привычками, жизненными устоями, со своими характерами.

Заставил призадуматься и перестроиться в работе в общем-то курьезный случай. Я тогда только-только приступил к

исполнению обязанностей заместителя командира роты по политической части. Спланировал индивидуальную воспитательную работу. И прежде всего наметил беседу с командиром отделения прапорщиком Т. Пономаревой. Вызвал ее в канцелярию по телефону, приготовил блокнот. И... разговора не получилось. Не учел я, что Тамара Ивановна служит давно, имеет большой опыт, и жизненный, и профессиональный. И она не знала, зачем ее вызвали. Тогда я понял: прежде чем встретиться с подчиненным, задушевно с ним поговорить, надо подготовиться, настроиться на этот разговор, продумать, что ты хочешь узнать от собеседника, а что сам ему скажешь.

Серьезных конфликтов в нашем воинском коллективе, к счастью, не было, но причины, которые могли вызвать такие конфликты, появлялись. Помнится, были невыходы некоторых прапорщиков на службу, на занятия, были случаи пьянства. Это порождало кривотолки, обиды и едва не ссоры. Ведь кто-то за кого-то вынужден был выполнять дополнительные обязанности в ущерб личным планам.

Как повлиять на нерадивых, как заставить их служить честно, добросовестно, так, как они обещали, когда поступали на службу? Сперва попытались лишь строго спрашивать с нарушителей, наказывать. И это было неверно. Потому что в скором времени те, кто отступал от требований устава, имели уже несколько взысканий, но проку от подобного метода было немного.

Мы сумели перестроиться. Правда, на

ФОТОРЕПОРТАЖ ● ФОТОРЕПОРТАЖ ● ФОТОРЕПОРТАЖ ● ФОТОРЕПОРТАЖ



это ушло время. Понимая, что без широкой гласности, без общественного мнения ни о каком улучшении дел не может быть и речи, мы с командиром роты и командирами взводов сосредоточили внимание на работе партийной и комсомольской организаций, совета прапорщиков и военнослужащих сверхсрочной службы. Но при всем этом, конечно же, усилили индивидуальную воспитательную работу.

Теперь, когда окрепла и выросла партийная организация подразделения, мы вправе рассчитывать на коммунистов. Нет у нас караула, смены, где бы не было одного-двух членов партии. Они — не только личный пример для сослуживцев, но прежде всего первые помощники командира в поддержании уставного порядка и в подразделении, и в местах несения боевой службы. Это люди, которые не скрывают (как бывало прежде) нарушений устава.

Не раз направлял на путь истинный оступившихся в службе, дисциплине, отстающих по боевой и политической подготовке и совет прапорщиков. Один из военнослужащих допустил распитие спиртного. Разбор проступка и наказание в дисциплинарном порядке подействовали ненадолго. Очередная пьянка взбудоражила весь коллектив. Члены совета прапорщиков заслушали провинившегося, побывали в семье, узнали обстановку. Словом, подошли к беде человека, всесторонне все взвесив, все учтя. Но строго предупредили, что больше прощения не будет. И коллективное решение, слово товарищей возымело действие. Нет к

этому человеку сегодня претензий. Потому и не называю его фамилию.

Однажды прапорщик С. Спиридонов обратился по команде с рапортом, в котором просил уволить его в запас Вооруженных Сил СССР. Это вызвало удивление, ведь он хорошо выполнял свои служебные обязанности. В чем же дело? Оказалось, жена Спиридонова перестала доверять мужу, не верила, что он задерживается по необходимости, считала, что он просто-напросто обманывает ее...

Ну разве можно было оставаться равнодушным к судьбе человека? Побывали мы неоднократно в его семье, убедили супругу в том, что муж ее служит хорошо, и одновременно пояснили, что человек он военный, случаются и задержки по делам... Словом, все улеглось. Спиридонов продолжает выполнять свой долг, дома у него все в порядке. Нетрудно представить, чем бы могло закончиться, если бы к просьбе прапорщика отнеслись по-казенному, мол, служи, пока срок не подойдет... Как бы среагировал человек, и как бы это отразилось на коллективе?

Чтобы коллектив жил и работал без срывов, конфликтов и недоразумений, необходим строгий повседневный порядок. Командиру надо быть ближе к подчиненным, а это прежде всего означает, что он обязан требовать по уставу, не проходить мимо ни одного отступления от устава. Люди должны видеть в своем начальнике пример, достойный подражания. Тогда они будут верить в него, пойдут за ним.

Старший лейтенант Б. ПЕЧЕРСКИЙ.

#### ИХ НАГРАДИЛА РОДИНА



Взвод, которым командует старший прапорщик В. Корягин, — передовой в роте, один из лучших в части. Вот уже третий год он завоевывает звание отличного. Успех подразделения не случаен. Здесь царит обстановка взаимовыручки и товарищества, воины нацелены на самые высокие результаты в ратном труде. Бесспорно, в создании такого здорового микроклимата в коллективе немалая заслуга старшего прапорщика В. Корягина. Его личный пример, активная жизненная позиция оказывают большое воспитательное воздействие на подчиненных — они равняются на командира, стараются подражать ему во всем.

Старший прапорщик В. Корягин в году 70-летия Великого Октября награжден медалью «За отличие в военной службе» II степени.

Капитан И. ГУДКОВ.

Рис. художника Э. Копылова.

# ЛИКИ ЧВАНСТВА

В выписке протокола партийной комиссии, из которой явствовало, что ему, капитану В. Артюшкевичу, объявляется строгий выговор с занесением в учетную карточку, он так и не расписался, твердо уверовав в то, что к нему подошли предвзято и несправедливо. И на заседании парткомиссии он вел себя, мягко скажем, нескромно, одабривая собравшихся коммунистов дерзким взглядом молодых нагловатых глаз.

Когда же майор В. Сысоев, поднявшись, сказал, что оценить свои проступки Артюшкевичу не даст бахвальство и самолюбование, тот еще выше вскинул голову...

В комнате партийной комиссии в ожидании капитана мы беседуем о его поведении с майором А. Поповым. А оно настолько беспардонно, что диву даешься.

В один из дней Виктор Викторович Артюшкевич, теперь уже бывший командир отдельно дислоцированной роты, решил развлечься. На служебной машине выехал в областной центр (за многие десятки километров!), чтобы потанцевать в ресторане. Отвеселившись, возвращался восвояси, но вдруг обнаружилась поломка — вышел из строя бензонасос. По-воровски пробравшись в автопарк части, Артюшкевич ничтоже сумняшеся сиял насос со служебной машины...

— Вот так он и чудил, — с грустью горорит майор Попов.

Дверь распахнулась, издав резкий прихлоп.

— Капитан Артюшкевич, вызывали? — Он зашел, и комната сразу наполнилась шумом, какой-то бесшабашной энергией. Офицер был подтянут и хорош собой. Блестел глазами, горячо говорил, не давал сказать слова. Аргументы, аргументы, аргументы. И все в защиту себя. Оказывается, он один наводил в подразделении «твердой рукой порядок», а его никто так и не понял.

Спектр понятия «уставной порядок» широк. Это повседневное обеспечение боевой готовности и рациональное решение задач боевой службы, четкая организация учебно-воспитательного процесса и утверждение здорового быта. Это и нравственно-психологическая атмосфера коллектива, и подлинные уставные взаимоотношения командира и подчиненных, старших и младших. Нельзя ратовать за уставные взаимоотношения и тут же устраивать разнос сержанту в присутствии его подчиненных, не церемониться в выражениях, сводить процесс воспитания к «закручиванию гаек». Такой стиль никогда не украшал офицера, не создавал ему авторитета. Более того, он негоден, бесперспективен.

А какой стиль избрал Артюшкевич, и как он вообще понимал наведение уставного порядка?

«Болел» за боевую готовность? А как же можно соотносить в таком случае самовольное оставление роты в угоду своему желанию — захотелось гульнуть в ресторане?

«Я один... Я... Я...» Вот его стиль. Так порождалась вседозволенность. Он ни с кем не хотел считаться, не интересовался ни психологическим, ни нравственным резонансом своих слов, действий, поступков. Он мог, к примеру, на высоких нотах распекать сержанта в присутствии подчиненных, а затем, окончательно сорвавшись с «тормозов», заключить: «Посадить и не кормить».

Офицерам подразделения он не доверял, в сержантах командиров не видел, а поэтому с ними не работал. Вот так и воздвиг между собой и коллективом нечто вроде непреодолимого барьера. И пошла его командирская деятельность по лихорадочной кривой. Выезжает на стрельбище с личным составом и в дороге принуждает водителя передать ему руль управления машиной... Прибывает в роту для оказания помощи офицер штаба части, который и по званию, и по опыту гораздо выше его, Артюшкевича, а он ему, не моргнув, замечает: «Проку от вас никакого. Командую здесь я, а вы будете мешать». А потом дошло до того, что Виктору Викторовичу не указ и командир части.

А вот еще эпизод. На лихом скакуне восседает Артюшкевич. На груди наездника блестит окулярами бинокль. Капитан с места берет в карьер, отбывает на проверку службы... Начальник исправительно-трудового учреждения жалуется: «Спасу нет, загонял командир Орлика...»

Офицеры, давно знающие Артюшкевича, утверждали, что он и раньше «якал», переполнялся самомнением, к самостоятельной должности не был готов. На это ему указывали. Обещал исправиться. Старшие начальники рассчитывали: поймет же в конце концов, что не люди для него, а он для людей. Не понял.

Есть у Л. Н. Толстого «математическое» определение сущности человека. По нему, этому определению, каждый из нас — дробь, знаменателем которой является наше собственное мнение о себе, а числителем — то, что мы представляем из себя в действительности. По Толстому выходит так: чем больше у человека самомнения, тем меньше его подлинное значение в жизни, в обществе. И наоборот.

Как бы было отраднo, если бы было только «наоборот». Но к сожалению, еще добровольно не уходя из нашей жизни так называемые негативные явления. И одно из них — чванство, которое всячески клеймил

и высмеивал В. И. Ленин, дав ему еще более меткое определение — комчанство, ибо носителем его стала некоторая часть коммунистов. А ведь по сути своей коммунист и чванство должны быть несовместимы, противоположны, алогичны. Должны...

Находясь в части, о которой идет речь, я размышлял, почему так быстро, словно на дрожжах, возшла опара самомнения, несамокритичности, неосновательной горделивости в Артюшкевиче? Ну, что у него «задатки» к этому были, уже отмечено. Но ведь если бы в воинском коллективе не было для этого благоприятной почвы, вряд ли бы состоялся ротный вельможа!

Была, была, чего уж греха таить, такая благоприятная почва. Примерно года полтора назад здесь и командир части, в целом авторитетный, работоспособный и требовательный офицер, злоупотреблял своим особым мнением, частенько нажимая на «я». Он мог выразиться примерно так: «Политотдел завалил любое дело». Хотя оснований для этого не было. Мог не посчитаться с мнением политоргана, перечеркнуть его планы. А ведь умение разобраться в точке зрения начальника политоргана, которую ты, случается, и не разделяешь, войти в аргументацию, постараться осмыслить мотивы мнений и поступков своего заместителя — признак демократизма командира и душевной культуры.

В критическую ситуацию, обозначившуюся в служебных отношениях двух руководителей, пришлось вмешаться начальнику политотдела Центрального управления внутренних войск МВД СССР и поправить дело.

А вот вирус тщеславия, должностного важничанья так поразил начальника штаба этой части подполковника В. Родина, что ему пришлось расстаться с руководящим креслом.

Начинал он с того, что телефонная трубка в комнате дежурного зычно рокотала его голосом: «Мне машину!» И это в любое время суток. И отнюдь не всегда по служебным надобностям. Когда же командир запретил в неслужебное время планировать на выезд машину начальника штаба, тот все равно давил на подчиненных: «Мне положено! Понимаете, мне положено!»

Ему, Родину, и невдомек было, что подчеркиванием своего служебного положения нельзя завоевать право вести людей за собой, что зазнайство, вера в собственную непогрешимость — крах для офицера, которому доверено командование людьми.

Его назначили руководителем группы политической учебы прапорщиков. К важному партийному делу отнесся спустя рукава. К занятиям готовился плохо, частенько их за него проводили офицеры политотдела. Личность начальника штаба день ото дня тускнела. В конце концов он стал очковителем — скрыл происшествие, втянув в это отвратительное действие командира подразделение, других офицеров. Потом в оправдание своего обмана скажет: «В данном случае я думал не о себе...» Позвоительно спросить: о чем же благе пекся

Родин? Об интересах части? Полноте! Кому нужны дутые показатели, дезориентирование общественного мнения? Только тем, кто мыслит по-старому, кто полуправду пытается выдать за правду, глушит гласность, привык к бесконтрольности.

Чванство настолько глубоко источило Родина, что он даже свою объяснительную записку, как член КПСС, адресовал в «никуда и никому». Рука не поднялась написать: «В партийное бюро» или «Секретарию парторганизации». Ведь в выборном органе были офицеры-коммунисты, которые по сравнению с ним занимали более скромное служебное положение. Вот ведь до чего может довести человека спесь!

Чему такой руководитель мог научить того же капитана Артюшкевича, какой урок правды ему преподнеси?..

У кого из нас, не один десяток лет прослуживших в войсках, не станет светлее на душе при воспоминании о своих командирах и старших коллегах, которым старались подражать в душевном равновесии, в открытости, честности, принципиальности и скромности.

Из лейтенантских лет встает перед глазами высокая и на первый взгляд тшесдушная фигура нашего замполита батальона майора В. Плахина. Помнится его мягкая, уважительная манера бесед с подчиненными, особенно с молодыми офицерами. Эти беседы были всегда неординарными и как бы переходили в своеобразный поединок мнений. Он умел себя поставить так, что говорили мы, как равные, о человеке и его возможностях, о совести и офицерской чести.

Это была с его стороны не просто индивидуальная работа с подчиненными. Замполит будил мысль, учил понимать логику событий и фактов, видеть жизнь за пределами одного дня. Если кто-то, чувствуя шаткость позиций в споре, начинал упрямиться, он с улыбкой замечал: «Уважать чужое мнение — этому надо учиться постоянно. Без этого нет настоящего воспитания».

Скромный и отзывчивый, непритязательный в быту и в то же время держащий себя всегда с достоинством, он давал ощутимый отпор тем, кто подменял истинные ценности грубостью и невежеством, фанфаронством и угонничеством. Был Василий Николаевич Плахин настоящим интеллигентом, порядочным и мужественным офицером.

Видимо, есть определенная закономерность в том, что, чем человек скромнее, доступнее, проще, естественнее в поступках, тем значительнее он сам, тем притягательнее его личность.

Как-то журнал «Москва» опубликовал заметки Героя Советского Союза Н. Кузнецова, бывшего начальника Центра подготовки космонавтов. В них штрихи к портрету гениального нашего современника академика С. П. Королева.

Однажды поздним вечером, вспоминает автор, С. П. Королев, проходя по территории предприятия, заметил в цехе, который не работал во вторую смену, яркий свет.

328

Решил зайти. Вахтер быстро открыл дверь и, приветливо кивнув головой, пропустил его в цех. В это время пожилая женщина, наматывая мешковину на щетку, протирала в цехе пол. Поздоровавшись, Главный направился в кабинет начальника.

— Туда нельзя, вернись! — строго потребовала женщина. Королев остановился. Просительно сказал:

— Мне только позвонить, я аккуратно...

— Сказано нельзя, значит, нельзя! — стояла на своем женщина. Узнав, как ее зовут, Сергей Павлович вновь попросил:

— Надежда Федоровна, мне срочно надо позвонить, разрешите?

— Нет! — твердо заявила она и, чтобы исключить всякие возражения, добавила: — Сказано — не велено, значит, не пушу.

— Я тут немного наследил, но ведь на улице сыро, — извиняющимся тоном произнес Королев и направился к выходу...

— Что ты натворила, это же был Королев, понимаешь?! — сказал вахтер уборщице после ухода Главного.

Наутро Надежда Федоровна встретила начальника цеха со слезами, но тот от имени Главного конструктора в присутствии всех рабочих объявил ей благодарность за четкое и добросовестное выполнение служебных обязанностей.

К этому эпизоду комментарию, как говорится, излишни.

Никогда не стыдились своей скромности, простоты и человечности наши выдающиеся военачальники. Иван Стаднюк в романе «Москва, 41-й» о К. К. Рокоссовском отзывался так: «...Броская мужская красота да кавалерийская выправка язвлялись далеко не главными достоинствами сорокапятилетнего генерал-майора. Наиболее привлекателен он был своей готовностью идти навстречу человеку, своим пониманием людей во всех разнообразностях их характеров и искренне-душевным расположением к тем, кто относился к воинской службе как к естественной жизни, а не к «отбытке повинности». ...И ни тени рисовки или позерства в нем. Все это, вместе взятое, влекло к Рокоссовскому людей, как родниковая вода влечет к себе все живое».

...Подобно тому, как в спортивном поединке не дозволено калечить соперника, так и в служебных отношениях есть свои правила безопасности. В интересах дела — быть объективным, тактичным, не преувеличивать чужие ошибки и, пока нет ясности, не спешить с выводами. Порой же некоторые начальники, исповедующие веру «непогрешимости», не церемонятся в раздате подчиненным ярлыков. Офицерская жизнь, как известно, сложна, полна неожиданностей, далеко не беспечальна и богата стрессовыми ситуациями. Эмоциональная усталость накапливается в офицере так же, как и физическая, разве что незаметней. Ни одна случившаяся неприятность не проходит бесследно, горький осадок наслаивается, несправедливость подчас изнуляет, и кто скажет, где та черта, за которой очередная беспардонность начальника, наделенного большими правами, способна вызвать в подчиненном душевную поломку?

Знал одного солидного политработника, для которого произнести доброе слово для подчиненного, а то и просто для сослуживца было труднее, чем взобраться на горный пик. Он весь был как бы напичкан черными оговорками: «Петрову звание присвоили? Зря. Случалась у него зазубринка в личном плане...», «Выдвинули Иванова? Вот это напрасно. С гнильцой был в лейтенантах...», «Сидорова к медали представили? Не тот он, за кого себя выдает...»

Вроде бы все сказанное отчасти «имело место». Когда-то в молодости жена Петрова отказалась ехать с ним в лесной гарнизон, и на этом их совместная жизнь закончилась. У Иванова, в его бытность младшим офицером, в аттестации стояла строка: «Проявляет заносчивость по отношению к старшим». Этой болячкой он переболел, как ребенок корью. На Сидорова «компромата» не было, но ходил слухок: шибко независимо себя ведет, колюч...

Вот так, бывало, слушаешь барско-презрительные оценочки из уст сеговластного политработника и поневоле припомнишь: сам-то он нередко криводушничал, искал должности, где потеплее, умело уходил от ответственности, перекалдывал ее на плечи других и легко уживался с любым вышестоящим характером. Сейчас таким в условиях перестройки, демократизации и гласности трудновато приходится. Но их мимикрия еще кое-где срабатывает.

Во что только не рядится чванство, как только не изощряется! Был офицер душевным и уважительным, вежливым и общительным. Но вот выдвинули его на высокую должность, звание соответствующее присвоили. И словно подменили человека. Как будто по мановению волшебной палочки, переполнился важностью, походку изменил, младшим, вместо отдания чести, кивок ни спосылать стал и весь как бы укрупнился от собственного величия.

Полковник Н. Подставкин всегда считался подающим надежды работником. Неплохо командовал подразделениями, частью, умел сплотить коллектив, и люди к нему тянулись. Но на каком-то отрезке должностной лестницы емкое слово «нравственность» вдруг стало для него чужим. Этого вовремя не заметили. И вновь поднялся Подставкин на очередную служебную ступеньку. И тут раскрылся отнюдь не в том направлении, которого от него ожидали. Собственное усердие заслонял организационной показухой, заботе о людях предпочел своекорыстие и себялюбие. Бравировал соленым словом. Стал злоупотреблять спиртным. Дошло до того, что на одно из партийных собраний он прибыл в нетрезвом виде...

Один из коммунистов обо всей этой истории высказался так: «Когда я прохожу мимо кабинета, в котором прежде сидел полковник Подставкин, мне кажется порой, что из-за неплотной прикрытых дверей веет невыветрившейся ледяной холодок чванства». Это серьезный укор не только для Н. Подставкина, но и для тех, кто забывает заглядывать в два зеркала — критики и самокритики.

Должностное чванство иногда так глубоко погружается в человека, не слишком взыскательного к себе, что он и не помышляет о другом стиле бытия. Уже давно никем и ничем не командует, вышел в отставку, а червь величия его гложет, не дает покоя. То мемуары навязывает редакции, в которых выплывает свое боевое прошлое, то добивается каких-то особых привилегий.

Недавно беседовал с одним ветераном, который, конечно же, познал, почему фунт лиха на войне. Об этом свидетельствовали боевые медали. Но как он свои подвиги подавал — вот что насторожило. Многие довелось от него услышать: и как в атаку ходил, и как на вражескую засаду напоролся, и как командира полка закрыл своей грудью, и как речку под огнем форсировал... И все только о себе, о себе. «Я вышел вперед», «я открыл огонь», «я спас...» Не знаю, возможно, так и было, всякое на фронте случалось. Но от чрезмерного «яканья», как-то стало сразу теснее в гостиничном номере. Пришлось спросить: «А рядом-то с вами был кто-нибудь?» «Как же, — отвечает, — были, я ведь взводом командовал». И через секунду — опять про свои героические деяния.

Предвижу вопрос: не преувеличивается ли урон в служебных и вообще в человеческих отношениях от важничанья, спеси, необоснованной горделивости, всего того, что заключено в понятии чванства?

Ну, чвалявив наш сослуживец, начальник, значит, гены подвели или издержки воспитания. Но ведь все вокруг видят это и даже иронизируют по поводу. Однако такая снисходительная оценка в корне вредна.

Уже говорилось, как буквально на глазах офицерского коллектива, партийной организации происходит распад личности у тех, кто не имеет иммунитета к чванству. Но есть тут и другая сторона: где не замечают слагаемых чванливости, там, как правило, рождаются и сопутствующие этому явление язвы — бесчестие, инертность, недисциплинированность, кривошея, формализм, халатность, бюрократизм, очковтирательство. А раз так, значит, пыльным цветом произрастает бездуховность, наносится не только моральный, но и материальный ущерб обществу.

Это видно хотя бы на таком примере. В политотдел одной из частей управления внутренних войск МВД СССР по Украинской ССР и Молдавской ССР не раз докладывали, что командир батальона (фамилию называть не стану, есть основания полагать, что офицер глубоко почувствовал свои проступки и ныне работает хорошо) кроме пресса своего командирского голоса ничего не признает. Но дальше легких увещаний дело не шло. Объяснялось это стремлением пощадить самолюбие, не обидеть единоначальника. А он истолковывал воспитательные нюансы просто: мне, дескать, все дозволено.

Когда были получены строительные материалы для ремонта казармы, он часть из них использовал для ремонта личной квартиры без оплаты стоимости. В персональ-

ные апартаменты перекочевали паркет, дверные коробки, плитуса, наличники и другое.

Не гнушался майор и «мелочами». Приедет в подразделение, а там уже знают — надо свинью забивать. В одной из рот взял 10 килограммов мяса, а деньги заплатил «забыл». Так и послуживал, не стремясь сохранить свое достоинство и доброе имя. Видимо, не надо доказывать, что подобные проступки квалифицируются нарушением не только служебного долга, но и совести, ибо она синоним личной ответственности за действия, противоречащие закону и морали. Финал, естественно, был закономерным. С должностью командира пришлось распрощаться.

К сожалению, история эта не стала уроком для некоторых нечистых на руку начальников. Продолжают поступать сигналы именно из этого региона об использовании отдельными коммунистами своего служебного положения, о их крохоборстве.

Как-то незаметно для глаза и времени в нашей воинской среде, издавна считавшейся чистой и благородной, среди некоторой части военнослужащих успело расцвести и заматереть это многоликое чванство. При чем ошибаются те, кто считает, что оно спутник лишь высокого начальства и больших звезд на погонах. Высокомерие и пренебрежительное отношение к человеку лежат в основе и такого уродливого и отвратительного явления, как неуставные взаимоотношения. А «бациллоносители» этой болезни, как известно, отдельные солдаты и сержанты.

Передо мной письмо командиру одной из частей от бывшего младшего сержанта С. Бессонова. Письмо-исповедь из исправительно-трудовой колонии.

«На учебном пункте, а потом в роте, — пишет Бессонов, — я старался быть хорошим солдатом, и это мне удавалось. Меня поощряли, ставили в пример. Более того, командир роты старший лейтенант Сизов добился, чтобы меня поставили на должность командира отделения.

Я стал сержантом. Для мамы это была большая радость. Офицеры относились ко мне с уважением и доверием. Это вскружило мне голову, я почувствовал свое превосходство над другими солдатами, относил их к разряду ограниченных служаек. К подчиненным стал относиться свысока, пренебрежительно, нередко срывался, допускал грубый окрик, нецензурщины, а иногда «награждал» их подзатыльниками. Об этом все знали, но терпели, а я уверовал в безнаказанность и вседозволенность».

Заключу заметки строками из письма читателя, которые, на мой взгляд, очень уместны к предмету сегодняшнего разговора: «Кто научился не различать перед собой отдельных лиц, воспринимает людей как некий безликий поток надоедающих ему подчиненных, тот не перестроится».

Да, наша перестройка — это в том числе и борьба за уважение к личности, за искоренение всяческой чванливости, в какие бы одежды она ни рядилась.

**Полковник Ю. ДУРНЕВ,**

# НАША СЛУЖБА — БОЕВАЯ

Несение боевой службы — главное в деятельности личного состава внутренних войск. Ночью и днем, при любой погоде, ни на минуту не выпуская из рук оружия, стоят на постах часовые. С ними наш народ связывает представление о людях бдительных, решительных, беззаветно преданных социалистическому Отечеству.

Ратный труд часовых крайне необходим стране и немислим без их самоотверженности. Всеми качествами советского воина должен обладать часовой: нерушимой верностью своему народу, партии, воинскому долгу. Военнослужащие войск 80-х годов бережно хранят в своих сердцах верность традициям старших поколений — часовых Смольного, героев Великой Отечественной войны и воинов, проявивших мужество при несении службы в мирные дни.

От них, первых часовых революции, ведут героическую летопись часовые наших дней. Как и тогда, в дни Октября, часовые — не просто лица воинского караула. Это — стражи Родины. Вместе с советским народом они активно участвуют в выполнении величественных планов коммунистического строительства.

Служба воинов внутренних войск по-настоящему боевая, трудная, полная реальной опасности, тягот и лишений. Каждая минута на посту — испытание на воинскую зрелость, серьезная проверка моральной стойкости, выдержки, мастерства и физической закалки военнослужащих.

Часовой на посту. Рядом нет ни командира, ни начальника караула. Случись что — никто не сможет подсказать ему, как действовать. Вот почему очень важны для часового самоотверженность, инициатива. Для этого он обязан прочувствовать личную ответственность за порученное дело, хорошо знать требования Устава внутренних войск, Устава гарнизонной и караульной служб. Мужественный, решительный, отлично знающий свои обязанности часовой никогда не растеряется перед лицом опасности.

Одна из славных традиций часовых — самоотверженная, стойкая охрана и оборона поста. Истории известно немало подвигов солдат и сержантов, не щадивших жизни при выполнении служебного долга. Из дали лет встают в памяти часовые двадцатых, тридцатых, опаленных войной сороковых годов и наших дней.

Статью рекомендуется использовать при подготовке к политическим занятиям по теме «Образцово нести боевую службу — главная обязанность воина внутренних войск МВД СССР».

...1922 год. Москва. Пороховые склады в Александровских казармах. На часах, как тогда говорили, стоит красноармеец 8-й роты 154-го полка П. Чернышев. Вдруг тишину потрясли взрывы, окрестности складских территорий окрасились пламенем пожара. Чернышев, не двинувшись с места, непрерывно бил в сигнальный колокол. Он тревожно оглядывал зону охраны, понимая, что в этой суматохе к боеприпасам могут подобраться враги. Чернышев не знал в ту минуту, что начальник караула и разводящий тяжело ранены, но он знал твердо: пост покидать нельзя, он под его защитой, здесь, у казарм родного полка, его боевой рубеж. Чернышев — участник Октябрьской революции, доброволец Красной Армии — погиб, не оставив без охраны объект.

Весь город потрясла доблесть часового. Было решено назвать казармы Чернышевскими в честь простого и великого солдата.

С особой силой стойкость и мужество проявили часовые при несении службы в годы Великой Отечественной войны. Примером самоотверженного выполнения долга на посту служит подвиг красноармейца Артемия Трифонова. Пренебрегая смертельной опасностью, он ни на шаг не отступил от своего поста. Таким же стойким показал себя красноармеец Алексей Чабан. Весной 1942 года он нес службу по охране важного объекта. Мужественный воин проявил героизм и отвагу. Во время налета фашистской авиации Алексей Чабан погиб, но не сошел с поста, до конца выполнив свой воинский долг. Образ А. Чабана живет в сердцах однополчан: герой-часовой навечно зачислен в списки личного состава подразделения, где он служил.

Годы, как и люди, передают эстафету. Мерой доблести старших поколений измеряют сегодняшний солдат и сержант свое поведение, свою службу, всю свою жизнь. Подтверждение тому — образцы высокой бдительности и героизма, проявленные часовыми внутренних войск при выполнении задач боевой службы. Сегодняшним воинам широко известны отвага и мужество бессмертных часовых Ивана Очиченко, Турсуна Рустамова и многих других.

Большая ответственность возложена на часового за надежную охрану поста. Он ни на минуту не должен забывать о том, что никогда не спадает напряженность в несении службы, нередко неожиданно осложняется оперативная обстановка. Нарушители часто прибегают к изощренным

способам проникновения на охраняемые объекты, осужденные пытаются совершить побег. В случае возникновения подобных обстоятельств от часовых требуется безусловная точность и четкость в действиях, неукоснительное выполнение приказов и распоряжений командиров и начальников, безупречная исполнительность и организованность, ибо малейшее промедление, проявление беспечности и недисциплинированности может привести к тяжелым последствиям.

К сожалению, некоторые военнослужащие, побывав в карауле несколько раз, склонны думать, что они уже все познали, и не придают должного значения следующему заступлению на службу. Такое самозащитное мнение ошибочно. Хотя по форме боевая служба кажется однообразной, в действительности каждый караул и пост имеют свои особенности. В практике известны случаи, когда посты, издавна считавшиеся спокойными, вдруг становились ареной схваток со злоумышленниками. И тогда потеря бдительности, беспечность воинов приводили к срыву боевой задачи. Виноваты в этом, конечно, сами часовые, так как при несении службы они расслаблялись, обязанности выполняли безответственно. На посту не подведет только тот, кто старательно относится к практическим занятиям по изучению особенностей охраны каждого объекта, не полагается на то, что он уже не раз нес службу и вроде бы все знает, все умеет. Занятость и самоуспокоение в любом деле чреваты опасностью, а при выполнении боевой службы совершенно недопустимы. Следует помнить, что осужденные и другие злоумышленники всегда выискивают лазейки для осуществления своих ко-

варных замыслов. Для этого используют моральную неустойчивых, слабохарактерных людей. Подкупом или лестью преступники пытаются войти к ним в доверие: вроде бы от «чистого сердца» услужить, сделать «невинный» подарок. Но все это лишь для того, чтобы усыпить бдительность и, выбрав подходящий момент, совершить преступление.

Заступая на боевую службу, всегда надо помнить о том, что существует вероятность нападения на караул, часовых, других лиц, несущих службу. В этих чрезвычайных обстоятельствах каждый военнослужащий обязан действовать решительно и смело, проявлять воинское мастерство, стойкость и находчивость. Личный состав караула должен во что бы то ни стало предотвратить или пресечь любые преступные замыслы.

Успешно действовать в карауле может лишь тот, кто хорошо обучен военному делу, уверенно владеет личным оружием, умеет мгновенно оценивать сложившуюся обстановку. Такие качества, безусловно, не приходят сами собой. Они воспитываются и прививаются укладом воинской жизни.

Успех в несении службы сопутствует тем воинам, которые дисциплинированы всегда и во всем. Не зря гласит солдатская пословица, что бдительность и дисциплина — родные сестры. Это значит, что ни на шаг нельзя отступать от уставных норм. Часовой всегда обязан помнить, что выполняет важную боевую задачу, приказ Родины, оберегает труд и покой своего народа. И никакие обстоятельства не могут отвлекать его от выполнения поставленной боевой задачи.

**Полковник Д. СЕМЕНОВ.**

#### РЕКОМЕНДАЦИИ ПО ТЕМЕ

На изучение темы «Образцово нести боевую службу — главная обязанность воина внутренних войск МВД СССР» отводится 6 часов: по два часа на лекцию (рассказ), самоподготовку и семинар (беседу).

В лекции (рассказе) целесообразно рассмотреть следующие вопросы:

1. Государственное значение, характер и особенности боевой службы внутренних войск. 2. Требования Министра внутренних дел СССР по повышению бдительности и боевой готовности войск, обеспечению надежной охраны объектов. 3. Бережно хранить и умножать славные традиции часовых внутренних войск.

В кратком выступлении пропагандист отмечает, что сегодня страна живет заботами перестройки и ускорения. Решение этих задач проходит в сложной международной обстановке, обострившейся по вине реакционных империалистических кругов. Это обязывает советских воинов быть начеку, проявлять высокую бдительность.

Безопасность страны — дело для нас святое. Воины Вооруженных Сил СССР видят свой долг перед народом в том, чтобы надежно защитить социалистическое Отечество, быть в постоянной боевой готовности.

Пропагандист отмечает, что внутренние

войска, являясь составной частью Вооруженных Сил СССР, стоят на страже социалистического государства и совместно с органами МВД СССР участвуют в охране социалистической собственности, общественного порядка, исправлении и перевоспитании правонарушителей. Используя Устав внутренних войск, руководитель подробно раскрывает задачи, возложенные на части и подразделения войск.

В качестве иллюстрации многообразия задач, выполняемых воинами внутренних войск, можно привести их участие в охране общественного порядка при проведении в Москве Олимпийских игр (брошюра «В свете олимпийского огня»), XII Всемирного фестиваля молодежи и студентов, ликвидации последствий аварии на Чернобыльской АЭС («Чернобыльская АЭС: будни мужества». На боевом посту, 1986, № 7).

Пропагандисту следует назвать имена военнослужащих подразделения, части, войск, которые образцово выполняют свой воинский долг, проявили мужество и героизм и удостоены высоких государственных наград и знаков солдатской доблести.

При подготовке к рассказу о государственном значении, характере и особенностях боевой службы внутренних войск руководи-

тель может использовать учебные пособия «Гордиться службой во внутренних войсках», «Партийно-политическая работа по выполнению задач боевой службы», книги «Приказано заступить», «По законам мужества», «В карауле бессонном...», «Войска называются внутренними», а также статьи, опубликованные в журнале «На боевом посту»: «Бдительно нести боевую службу, проявлять смелость и решительность» (1986, № 9), «Быть всегда начеку!» (1986, № 10).

В ходе занятия надо особо выделить роль начальника караула. Ведь основу образцового несения службы личным составом караула закладывает он. От его требовательности, авторитета, умения в любой обстановке четко руководить подчиненными во многом зависят моральный настрой, отношение караульных к своим обязанностям, а значит, надежность охраны объекта.

Важно обратить внимание солдат и сержантов на недопустимость неслужебных связей с осужденными, что зачастую приводит к преступлениям, тяжелым происшествиям.

Летопись внутренних войск хранит множество примеров воинской доблести часовых на постах в разные годы. Их традиции свято продолжают воины наших дней. Каждый час напряженных армейских будней в бессонных караулах рождает новые имена героев, новые подвиги часовых во имя родной Отчизны. Руководителю занятий следует подробно остановиться на примерах образцовой службы воинов части, подразделения, рассказать об истоках и слагаемых их мастерства.

В группах сержантского состава дополнительно обсуждается вопрос: «Формы и методы работы сержанта по воспитанию у воинов ответственности за образцовое выполнение задач боевой службы».

На семинар (беседу) можно вынести следующие вопросы: 1. Общественно-политическая значимость, характер и особенности боевой службы внутренних войск. 2. Почему несение караульной службы является выполнением боевой задачи? В чем заключается неприкосновенность часового? 3. Что лежит в основе высокой бдительности, умелых и мужественных действий часовых? Что значит достойно продолжать славные традиции часовых внутренних войск?

**Литература:**

Ленин В. И. Военная программа пролетарской революции. Полн. собр. соч., т. 30, с. 131—143.

Ленин В. И. Тяжелый, но необходимый урок. Полн. собр. соч., т. 35, с. 393—397.

Ленин В. И. О внутренней и внешней политике Республики. Отчет ВЦИК и СНК 23 декабря 1921 г. Полн. собр. соч., т. 44, с. 296, 300.

Материалы XXVII съезда КПСС. М., Политиздат, 1986, с. 62, 160—161.

Материалы Пленума Центрального Комитета КПСС 27—28 января 1987 г. М., Политиздат, 1987.

Конституция (Основной Закон) Союза Советских Социалистических Республик. М., Политиздат, 1977, ст. 34, 36, 54, 62, 63.

Устав гарнизонной и караульной служб Вооруженных Сил СССР.

Устав внутренних войск.

**НА КНИЖНУЮ ПОЛКУ ПРОПАГАНДИСТА**

**НА СТРАЖЕ СОЦИАЛИСТИЧЕСКОЙ РОДИНЫ:** Учебное пособие для политических занятий / Под ред. Г. В. Средина. М.: Воениздат, 1987. 271 с.

Пособие предназначено для политических занятий с солдатами, сержантами и старшинами Вооруженных Сил СССР.

**О СОВЕТСКОЙ РОДИНЕ И ВОИНСКОМ ДОЛГЕ:** Книга для чтения. В помощь слушателям политических занятий / Составители М. У. Сибилев, Г. П. Филиппов, В. В. Перевозников. 2-е изд., доп. М.: Воениздат, 1987. 608 с., ил.

Книга составлена в соответствии с планом политических занятий в армии и на флоте. В трудах В. И. Ленина, документах КПСС и Советского государства, выступлениях партийных и

государственных деятелей, воспоминаниях военачальников и героев, произведениях писателей и поэтов повествуется о героической истории нашей Родины и величайших свершениях, славном боевом пути Вооруженных Сил СССР, о суровой романтике и доблестях воинской службы, высоким патриотическом и интернациональном долге защитников социалистического Отечества.

Настоящее издание дополнено материалами XXVII съезда КПСС. Книга рассчитана на солдат, сержантов и старшин, на гражданскую молодежь, готовящуюся к службе в Вооруженных Силах.

**НАША ЦЕЛЬ — КОМУНИЗМ:** Наглядные пособия для политических занятий. Комплект из 20 плакатов в обл. М.: Воениздат, 1987.

В комплекте с помощью текстов, фотоиллюстраций, схем, таблиц и диаграмм раскрывается содержание плановых тем политических занятий с солдатами и матросами в свете решений XXVII съезда КПСС. При подготовке издания использованы материалы съезда, новой редакции Программы КПСС, Основных направлений экономического и социального развития СССР, других партийных документов, в которых дана характеристика нынешнего этапа развития советского общества и определены перспективы его дальнейшего совершенствования.

Комплект предназначен для руководителей групп политических занятий, а также для самостоятельной подготовки личного состава.

# Подготовка ВРП

На тактико-строевое занятие по данной теме отводится два часа. Проводится оно на месте выставления одного из временных розыскных постов подразделения.

Цель занятия — научить военнослужащих умело действовать в составе розыскного поста, совершенствовать навыки сержантов в управлении ВРП.

Учебные вопросы: 1. Назначение, задачи и порядок несения службы ВРП. 2. Выдвижение ВРП к месту службы, расположение личного состава и организация службы. 3. Действия поста при несении боевой службы.

Материальное обеспечение: автомобиль, сигнальный пистолет с набором ракет различного огня, сумка начальника ВРП с картой (схемой) района действий, документация поста (журнал, удостоверение начальника ВРП), компас, линейка, портативная УКВ-радиостанция, электрический фонарь, штатное оружие, маскировочные костюмы (по сезону), индивидуальные перевязочные пакеты, комплект фотографий для отработки норматива по ТСП, схема действий личного состава при преследовании и захвате бежавших.

Руководитель заблаговременно готовит учебно-материальную базу, учебные места, а накануне занятий инструктирует сержантов и показчиков по возможности непосредственно на месте отработки учебных вопросов.

Занятие целесообразно начать с объявления сбора подразделения для действий при побеге осужденного (выполняется норматив по ТСП) и выдвижения (выезда) к месту занятий.

После доклада помощника и проверки готовности личного состава руководитель указывает тему, цель занятий, учебные вопросы, вводит подчиненных в учебную обстановку.

При отработке первого учебного вопроса руководитель поясняет личному составу, что согласно боевому расчету и плану действий при осложнении обстановки от подразделения для перекрытия вероятных направлений движения бежавших осужденных выставляется ВРП. Называет состав и показывает экипировку, которая должна быть у военнослужащих, назначенных для несения службы в составе розыскного поста. Показывает место выставления ВРП по заранее подготовленной схеме.

В дальнейшем демонстрирует служебные документы начальника розыскного поста: удостоверение, карта (схема) местности, журнал боевой службы.

Затем военнослужащие тренируются в правильной укладке вещевого мешка,

скатывании шинели, плащ-палатки, подгонке обмундирования и снаряжения.

Устанавливается связь по радиостанции с подразделением, другими учебными местами; каждый военнослужащий отрабатывает входение в связь, учится правильно использовать переговорные таблицы.

Разъясняется порядок ведения журнала, в котором указывается дата и время заступления на службу, получения сведений, их источник и краткое содержание, кому и когда должно об обстановке, какие меры приняты и т. д.

Руководитель показывает приемы оповещения местного населения: лесников, бригадиров, строителей, водителей о ведении розыска и организации взаимодействия с ними.

Следует иметь в виду, что форму одежды ВРП определяет командир части (подразделения) в соответствии с конкретной задачей и временем года.

Рассматривая второй учебный вопрос, руководитель указывает, что в зависимости от удаления от места дислокации подразделений личный состав к месту службы ВРП доставляется на транспортных средствах или выдвигается пешим порядком по установленному маршруту в течение расчетного времени, предусмотренного планом действий при осложнении обстановки. Особое внимание руководитель обращает на скрытность выдвигающегося к посту и маскировку при организации службы на нем.

Личному составу разъясняется, что, прежде чем занять место для несения службы, необходимо изучить местность, умело используя для маскировки местные предметы, строения и особенности рельефа.

Затем руководитель занятия тренирует личный состав в выдвигении к месту и подготовке к несению боевой службы ВРП по установленному нормативу. Разобрав ошибки, объясняет, что начальник розыскного поста, прибыв на местность, обязан убедиться в том, что находится в заданном пункте, определить наиболее вероятное направление появления преступника. Исходя из этого, он определяет порядок и особенности выполнения задачи каждым военнослужащим, входящим в состав ВРП.

Затем руководитель назначает ВРП и отдает ему боевой приказ, указывая данные на разыскиваемого, состав поста и его задачи, место несения службы, порядок связи и особенности взаимодействия с другими силами, участвующими в розыске, порядок применения оружия, время несения службы.

Затем руководитель предлагает сержантам, подготовленным как начальники ВРП, отдать приказ личному составу на наблюдение за подступами к посту и следит, чтобы каждый солдат четко доложил свою задачу: сектор наблюдения, ориентиры и расстояния до них, порядок доклада о замеченном, установленные сигналы оповещения. Руководитель обращает особое внимание на соблюдение обучаемыми мер личной безопасности и исключение травматизма. Отрабатывается также порядок скрытого выдвигания к месту несения службы перебежками и переползаниями с использованием маскировочных костюмов (по сезону), действий в темное время суток.

Изучение третьего учебного вопроса целесообразно начать с разъяснения того, что личный состав ВРП осуществляет розыск путем наблюдения за отдельными объектами, где предполагается появление разыскиваемых. Поэтому успех службы во многом определяется качеством осмотра местности, отдельных строений (особенно нежилых), стогов сена и других мест возможного укрытия, умением обнаруживать признаки и следы прячущихся людей, а также навыками проверки совместно с работниками милиции транспортных средств и документов у подозрительных лиц.

Как правило, для наблюдения за каким-либо конкретным объектом или участком местности от ВРП назначается наблюдательный пост (наблюдатель).

Руководитель занятия показывает военнослужащим заранее подготовленное и замаскированное место для наблюдателя поста (наблюдателя) и указывает, что выполнение обязанностей начинается с детального изучения местности и определения расстояний до ориентиров и наиболее характерных предметов в назначенном секторе наблюдения.

Специально подготовленный военнослужащий показывает, как правильно вести наблюдение и фиксировать изменения, происходящие на закрепленном участке.

Обнаружив преступника, наблюдатель должен определить его положение на местности, немедленно доложить установленным сигналом начальнику розыскного поста и произвести соответствующую запись в журнале.

Необходимо подчеркнуть, что наблюдение ведется непрерывно, ночью дополняется прослушиванием. Большую помощь в своевременном обнаружении посторонних на наблюдаемом участке могут оказать переносные приборы типа «Алмаз», «Янтарь».

С целью тренировки заранее назначенные показчики по сигналу начинают перемещение в полосе наблюдения, а обучаемые в роли наблюдателей подают установленные сигналы начальнику ВРП (командиру отделения) и делают соответствующие записи на отдельных листах бумаги, расчерченных по графам журнала боевой службы.

После этого отрабатываются действия

личного состава при задержании разыскиваемых.

После задержания преступника личный состав ВРП обязан провести его обыск, а также осмотреть место задержания (выполняются соответствующие нормативы по тактико-специальной подготовке). Целесообразно рассмотреть варианты обнаружения и задержания преступников, решить несколько вводных, в частности, на преследование убегающих, на действия при оказании сопротивления и другие.

Отрабатывается также порядок конвоирования задержанных с напоминанием необходимости строгого соблюдения мер личной безопасности.

Демонстрируются и действия розыскного поста совместно с работником ГАИ (специально подготовленный военнослужащий) при осмотре транспортных средств.

Для этого назначается розыскной пост и подается сигнал на движение автомобиля. Комментируя действия личного состава при осмотре транспорта, руководитель занятий обращает внимание обучаемых на высокую бдительность, культуру обращения с гражданами, соблюдение соответствующих мер предосторожности. При проверке автобуса начальник ВРП должен оповестить пассажиров о разыскиваемом преступнике, сообщить его приметы, показать фотографию бежавшего осужденного, назвать номер телефона органа внутренних дел.

Напоминается порядок действий личного состава при проверке документов у подозрительных лиц, а также при отсутствии документов, удостоверяющих личность.

Показав, как следует провести задержание подозреваемого, руководитель предлагает начальнику ВРП организовать его охрану, сообщив о задержании по радио в подразделение.

На данном учебном месте желательно рассмотреть порядок применения оружия, взаимного опознавания (пропуск и отзыв), сигналы взаимодействия и оповещения, задержания и конвоирования.

Подводя общий итог занятию, руководитель указывает тему, цель занятий, как она достигнута. В ходе разбора отмечает отличившихся военнослужащих, указывает на недостатки. Напоминает, что успешные действия розыскного поста возможны только в том случае, если военнослужащие, входящие в его состав, твердо знают свои обязанности и права, смело и решительно действуют в сложных условиях обстановки, строго соблюдают социалистическую законность, меры безопасности при обращении с оружием, боеприпасами, личной безопасности. Затем руководитель указывает, что необходимо изучить в часы самостоятельной работы.

По окончании разбора проверяется наличие военнослужащих, вооружение, снаряжение и материальное обеспечение.

**Подполковник И. КОТЛЯР.**

# ДЛЯ РАЗВИТИЯ СИЛОВОЙ ВЫНОСЛИВОСТИ

Для развития у курсантов силы и выносливости мы уже длительное время успешно используем метод круговой тренировки. Суть его — в последовательном многократном выполнении на отдельных учебных местах (точках) относительно простых и доступных для всех военнослужащих упражнений. Каждое из них выполняется максимальное количество раз за строго определенное время. Постоянная (по кругу) смена упражнений для развития различных групп мышц позволяет выдерживать большие физические нагрузки, а это в свою очередь значительно уплотняет занятие.

Упражнения для комплекса можно

подобрать различные. Главное — умело их чередовать, давая отдых работающим мышцам, на которые приходится основная нагрузка. Мы, например, разработали несколько таких вариантов. Один из них изображен на рисунке-схеме. Стрелкой указано направление смены упражнений. Одновременно тренируются 15 человек. Количество точек, виды упражнений, время их отработки, отдыха могут быть различными. Все зависит от подготовленности личного состава, наличия времени, спортивного инвентаря, места проведения тренировки. Естественно, для физически не окрепших военнослужащих количество повторений упражнения на



точке нужно уменьшить, а время отдыха увеличить. Для приведенного варианта комплекса упражнений требуется 8 мин плюс 5 мин на подготовительную часть и 3 мин на заключительную. Всего 16 минут. Физически подготовленные воины могут пройти 2—3 круга и больше. В перерывах выполняют комплексы вольных упражнений. Непременным условием качественной тренировки по этому варианту прежде всего является добросовестность занимающихся. Важны также эмоциональный настрой и четкая постановка задач перед тренировкой. Неплохо использовать ритмичную музыку.

Второй вариант проще, менее эмоционален и требует минимум спортивного оборудования. Поэтому его целесообразнее применять, когда нет гимнастических снарядов, а также в полевых условиях. Занятия проводятся в составе взвода. В отличие от первого варианта здесь для работы берутся лишь 2—3 упражнения. Способы тренировки могут быть различными. Первый — когда количество движений в каждом подходе одинаковое, второй — число повторений начинается с единицы и увеличивается до заданного (например, до пятнадцати раз), в третьем количество движений начинается с максимума (например, с пятнадцати), а затем при каждом подходе снижается на единицу. Практика показала, что занимающиеся лучше принимают третий способ.

Времени для тренировки по второму варианту требуется сравнительно немного. Например, возьмем наклоны назад на гимнастической скамейке и сгибание рук в упоре лежа. Для выполнения этих упражнений от пятнадцати до нуля потребуется около 12 мин. За это время мы выполним в сумме 120 наклонов назад и 120 сгибаний рук в упоре лежа — нагрузка довольно приличная. Хороший эмоциональный фон при тренировке этим способом создается громким счетом (можно считать всем вместе), акцентированным выходом в конце движения.

Тренироваться по предлагаемому вариантам можно как под руководством командира взвода, так и самостоятельно. Главное преимущество их в том, что они требуют минимум времени. Даже самый занятый военнослужащий при желании сможет два-три раза в неделю найти 15—20 мин для тренировки силы и силовой выносливости. Постоянное использование этих способов тренировки на занятиях убедило нас в огромной эффективности их воздействия на совершенствование физической выносливости военнослужащих.

**Майор В. КИБАРДИН,**  
начальник кафедры  
физической подготовки и спорта  
Пермского высшего военного командного  
училища МВД СССР.

*В подразделении, где бывал наш фотокорреспондент, спортивный уголок оборудован в коридоре. Немного вроде здесь места, но поместились и тренажер, и шведская стенка, и штанга, и гири. Сюда в свободную минуту с удовольствием приходят воины. Нередко затеваются блиц-турниры по гиревому спорту. Организатором их чаще всего становится рядовой А. Лопатин, награжденный знаками «За отличие в службе» II степени, «Воин-спортсмен». На снимке (слева направо): рядовые А. Лопатин, В. Журин, Д. Зазонов на тренировке.*

Фото прапорщика  
А. Александрова,

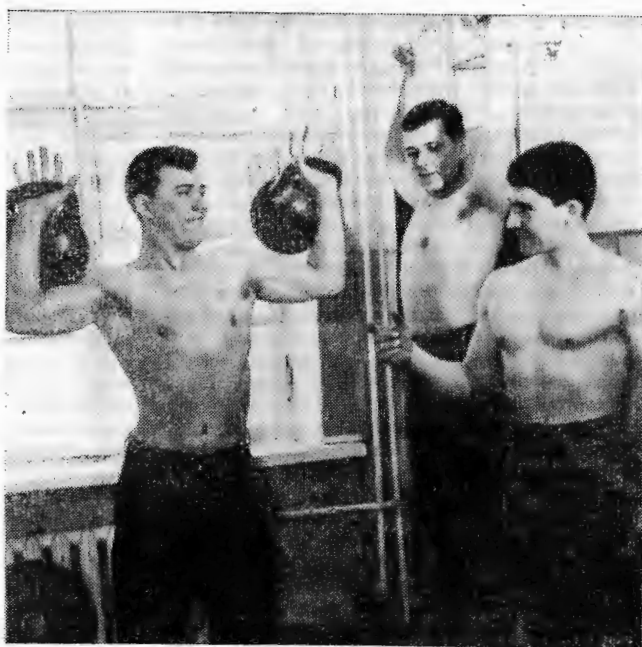

## ПАРТИЙНО-ПОЛИТИЧЕСКАЯ РАБОТА



■ ВЗАИМОДЕЙСТВУЮТ КОММУНИСТЫ РОТЫ И ЛТП ■ ПАРТОРГАНИЗАЦИЯ И КАДРЫ ■ ГОВОРЯТ ДЕЛЕГАТЫ XX СЪЕЗДА ВЛКСМ ■ ОТ БУМАГ — К ЖИВОМУ ДЕЛУ ■ В ДИСЦИПЛИНЕ НЕТ МЕЛОЧЕЙ

# ЕСЛИ ВЗЯТЬСЯ СООБЩА

Перед заступлением на боевую службу войсковой наряд контролеров собрался, как заведено в подразделении, в учебном классе. Участвовавший в проведении инструктивного занятия представитель администрации ЛТП старший лейтенант внутренней службы С. Харитонов пригласил прапорщиков к макету объекта.

— Мы располагаем, товарищи, информацией о том, что нынешней ночью кто-то из лечащихся собирается совершить побег. Давайте вместе поразмыслим, как он может попытаться это сделать...

Контролеры склонились над макетом, стали высказывать свои предположения. Каждое подвергалось детальному разбору, отвергалось или принималось как вероятная версия. Одновременно детально обговаривались все возможные варианты действий военнослужащих и сотрудников администрации ЛТП.

Последовавшие в ночное время события послужили доказательством не только хорошего знания контролерами и дежурным помощником начальника ЛТП обстановки на объекте, но и четко налаженного взаимодействия. Задержанный возле основного ограждения объекта лечащийся рассказал, что внезапный окрик контролера прапорщика Н. Дудкина оказался для него полнейшей неожиданностью. Всего секунды размышлял этот человек, как ему поступить, но этого было достаточно, чтобы к месту происшествия подоспели и другие контролеры, и представители администрации.

Об этом и многих других примерах умелого взаимодействия, качественного решения общих задач коммунисты роты и учреждения недавно вели разговор на совместном партийном собрании. В вы-

ступлениях начальника ЛТП майора внутренней службы В. Фирсова, командира роты капитана М. Манасыпова, других товарищей отмечалось, что дружные усилия военнослужащих и сотрудников администрации во многом предопределяют успехи обоих коллективов.

Взаимопонимание и взаимное уважение — такими чертами прежде всего характеризуются отношения воинского подразделения и учреждения, когда перед ними возникают те или иные проблемы. И отраднo, что тон в этом задают в первую очередь коммунисты. Секретари партийных организаций роты и ЛТП прапорщик В. Демин и капитан внутренней службы Г. Щербань сообща проводят многие воспитательные мероприятия, держат под неослабным контролем выполнение перспективных планов по расширению и упрочению делового сотрудничества.

А в чем выражается это на практике? Для более полного ответа на такой вопрос, думается, следует мысленно вернуться в прошлое, когда отношения еще не были налажены, когда кое-кто из военнослужащих заявлял представителям администрации, что дело контролеров, мол, следить за соблюдением лечащимися установленного режима — и только. А за трудоиспользованием их пусть смотрит начальствующий состав — это его обязанность. Иными словами, существовало деление интересов на «ваши» и «наши», что сказывалось на результатах и роты, и ЛТП.

Переломным моментом здесь считают партийное собрание, на котором коммунисты — сотрудники учреждения и военнослужащие — повели разговор о том,

что в период перестройки во всех сферах жизни нашего общества, в партийной работе подобный стиль далее не может быть терпим. Состоялся откровенный обмен мнениями, когда излагались не только взаимные претензии, но и конструктивные предложения по усилению взаимодействия. Регулярно проводить совместные партийные собрания... Постоянно обмениваться передовым опытом поддержания установленного режима среди лечащихся... Практиковать единые культурно-массовые и спортивные мероприятия... Организовывать сообща вечера чествования лучших военнослужащих и ударников коммунистического труда...

Капитан внутренней службы Щербань и прапорщик Демин взяли выполнение намеченного под личный контроль, распределили поручения между коммунистами возглавляемых ими партийных организаций. Так, члены КПСС майоры внутренней службы Г. Гончаров и В. Шаповалов, старший лейтенант внутренней службы А. Гацуцын, капитан внутренней службы В. Николаенко несколько раз выступили с докладами и лекциями перед личным составом воинского подразделения. Они подробно разъяснили прапорщикам и военнослужащим сверхсрочной службы значение борьбы с опасным социальным злом — алкоголизмом, напомнили требования к организации лечения и трудоустройства больных. Рассказали и о том, какой вклад могут внести контролеры в дело перевоспитания лечащихся, подчеркнули: поддержание установленного режима — не самоцель, на больных необходимо влиять не только высокой требовательностью, но и личным примером строжайшего соблюдения социалистической законности, человеческим подходом.

Беседы со сотрудниками ЛТП помогли отдельным военнослужащим переосмыслить свое поведение. В частности, они стали внимательнее разбираться в различных проступках лиц, находящихся на излечении, строже соблюдать существующие правила, учитывая законные права и интересы поднадзорных. Такой подход теперь помогает избегать конфликтных ситуаций, положительно сказывается на установленном в ЛТП режиме.

Утвердилась практика ежемесячного проведения дня начальников войсковых нарядов и дежурных помощников начальника профилактория. Под руководством начальника учреждения и командира подразделения военнослужащие и сотрудники детально отработывают взаимодействие при различных осложнениях обстановки на объекте, тренируются в правильном применении технических средств. Также изучается обстановка в каждом отряде. А знание существующих среди лечащихся микрогруппировок, отношений между ними помогает своевременно предупреждать негативные проявления.

К примеру, начальник войскового наряда прапорщик И. Сваржевский, помня о

напряжени двух поднадзорных, однажды обратил внимание на то, что оба направились в укромное место. Подметил и их озлобленные лица. Прапорщик подозвал обоих лечащихся и потребовал, чтобы один из них пошел вместе с ним к ДПНП, якобы за нарушение формы одежды. Как установили сотрудники ЛТП, вмешался Сваржевский своевременно: поссорившись, лечащиеся собрались было свести между собой счеты, однако бдительность военнослужащего помогла предотвратить драку.

На занятиях с контролерами заместитель начальника учреждения майор внутренней службы В. Шаповалов, другие сотрудники детально знакомят военнослужащих с ухищрениями лечащихся по сокрытию запрещенных предметов, учат распознавать их уловки. Не случайно только за последнее время не раз предотвращала попытки проноса на объект денег, спиртных напитков контролер по проведению свиданий, выдаче посылок и передач прапорщик Н. Придатко. Значительное количество изъятых запрещенных предметов и на счету прапорщиков Ю. Безгодкова, Г. Кононова.

С большим пониманием в настоящее время относятся начальник ЛТП и его заместители к организации обучения личного состава роты. Ее командир заблаговременно ставит администрацию объекта в известность о намеченных выходах прапорщиков и военнослужащих сверхсрочной службы на стрельбище, в итоге обеспечивается максимальный охват воинов учебой.

Упорядочение служебной нагрузки на личный состав, продуманная организация обучения положительно сказываются на укреплении воинской дисциплины в роте. Да и сотрудники ЛТП активнее участвуют в отборе лиц, желающих стать прапорщиками. Это помогает не допускать в ряды контролеров людей недостойных, склонных к нарушениям дисциплины. В роте периодически выступает главный врач учреждения старший лейтенант внутренней службы А. Гацуцын. Со ссылками на многочисленные примеры разъясняет военнослужащим опасность пьянства, то, к каким пагубным последствиям приводит оно.

Не удивительно, что большинство прапорщиков и военнослужащих сверхсрочной службы трезвый образ жизни сделали для себя нормой. А к тем, кто пока не нашел сил избавиться от опасной привычки, применяется спрос и по дисциплинарной линии, и по общественной. Так, строго был наказан и исключен из рядов ВЛКСМ за пьянку прапорщик Г. Аркатов. Служивцы решительно заявили Геннадию: по их мнению, человек, который сам дружен с «зеленым змием», не имеет морального права принимать участие в перевоспитании лечащихся от алкоголизма. Перед ним поставлено условие: изменить поведение или оставить воинскую службу. Аркатов выбрал первое.

Примечательно, что в индивидуальных воспитательных беседах с ним приняли участие не только офицеры, коммунисты и комсомольские активисты роты, но и некоторые сотрудники учреждения.

В свою очередь коммунисты роты живо откликаются на нужды и заботы администрации ЛТП. Капитан Манасыпов и старший лейтенант Синькевич уже не раз выступали перед сотрудниками учреждения, разъясняя права и обязанности войсковых нарядов контролеров. Рассказывали и об истории, боевом пути внутренних войск, примерах мужества и отваги военнослужащих при выполнении служебного долга. Командир роты и его заместитель по политической части также систематически проводят с начальствующим составом занятия по материальной части оружия, мерам безопасности при стрельбе, порядку и правилам эксплуатации инженерно-технических средств охраны и т. д.

Понимание военнослужащими задач, стоящих перед учреждением, сказывается и на их отношении к решению таких важных проблем, как правильное использование лечащихся, поддержание ритмичной работы производства ЛТП.

К примеру, прапорщик С. Лихобабенко однажды обнаружил группу бездельничающих в рабочее время поднадзорных. Они не нарушали форму одежды, не ссорились между собой, просто ничего не делали. Однако коммунист не прошел мимо, стал разбираться в причинах этого. Выяснил, что мастер, который обязан был контролировать труд лечащихся, ушел решать личные вопросы. Прапорщик тут же через начальника войскового наряда проинформировал об этом дежурного помощника начальника профилактория. Мастер был строго наказан, а заместитель начальника ЛТП по производству попросил командира роты поощрить Лихобабенко за проявленную принципиальность и хозяйский подход к делу.

Или взять другой пример. В воскресный день к контрольно-пропускному пункту объекта подъехал грузовой автомобиль. Как следовало из накладных, доставил он важный груз, который срочно требовался на производстве. Но накануне один из представителей администрации из-за забывчивости не заказал на машину пропуск. Контролер прапорщик В. Тюрин был прав, когда без необходимых документов отказался пропустить автомобиль на объект. Он незамедлительно доложил о прибытии груза начальнику войскового наряда прапорщику В. Полухину. И тот через сотрудников оформил полагающиеся документы, предупредив простой автомобиля.

По отзывам начальника ЛТП и его заместителей, в том, что их учреждение сейчас по производственным показателям положительно характеризуется в системе ОИТУ УВД облисполкома, есть немалая заслуга и личного состава воинского подразделения. А главное, режим в ЛТП после того, как взаимодействие

между военнослужащими и администрацией было поставлено на деловую основу, заметно улучшился. По этому направлению учреждение также считается одним из лучших в области.

Хорошие взаимоотношения между коммунистами роты и ЛТП сказываются на контактах в работе и комсомольских организаций, возглавляемых прапорщиком С. Шехиной и старшим лейтенантом внутренней службы С. Мартыненко. Под руководством Светланы и Сергея комсомольские активисты все чаще совместно готовят и проводят содержательные и интересные воспитательные мероприятия для молодежи. Так, многие молодые сотрудники ЛТП и военнослужащие приняли участие в спортивных соревнованиях, на приз Героя Советского Союза полковника Ф. Стебенева, навечно зачисленного в списки одного из подразделений части. Увлечательным и запоминающимся был вечер в самодеятельной дискотеке, ее ведущие старший лейтенант Синькевич и прапорщик Полухина познакомили присутствовавших с новинками современной эстрадной музыки. Дружно трудились комсомолы роты и ЛТП и на коммунистическом субботнике: благоустроивали территорию, приводили в образцовый порядок инженерно-технические средства охраны.

Расширяются связи между женсоветами роты и ЛТП. Их председатели Алла Алексеевна Троценко и прапорщик Инна Владимировна Захарова часто советуются о путях улучшения своей работы, обмениваются опытом. Сейчас они заняты подготовкой совместного вечера чествования примерных семей. Троценко и Захарова считают, что полезно будет молодежи послушать советы о воспитании детей, планировании семейного бюджета, ведении домашнего хозяйства.

Для дальнейшего расширения взаимодействия ротой и ЛТП сделано и делается, безусловно, немало. Однако полной удовлетворенности коммунисты учреждения и подразделения не испытывают. Они отчетливо видят и имеющиеся резервы, и не изжитые пока недостатки. К примеру, далеко не все контролеры активно участвуют в индивидуальной воспитательной работе с поднадзорными, склонными к нарушениям установленного режима. Об этом недавно шел разговор на партийном собрании роты, в котором участвовали и коммунисты ЛТП. Намечено, в частности, распространить опыт нескольких лучших контролеров, заслушать отчеты ряда коммунистов.

Есть и другие проблемы, с которыми нередко сталкиваются оба коллектива. Сказываются необеспеченность отдельных военнослужащих и сотрудников жильем, отсутствие вблизи объекта продовольственных магазинов, перебои в торговле... Однако коммунисты роты и ЛТП считают, что все эти трудности преодолимы, если бороться с ними сообща.

Подполковник  
В. ШЕПОВАЛЬНИКОВ.

# ПРЕОДОЛЕНИЕ

«...Постоянно повышать ответственность кадров за порученное дело, создавать повсеместно обстановку взаимной требовательности, твердой дисциплины и организованности, решительно пресекать проявления расхлябанности...» Так в постановлении январского (1987 г.) Пленума ЦК КПСС определено одно из важнейших условий работы парторганизаций с кадрами. И эта установка в нашем партийном коллективе воспринята как непосредственное руководство к действию. Мы понимаем, что если по какой-либо причине упустить ее из поля зрения, отнестись к столь серьезным целям воспитания людей спустя рукава, разве можно претендовать на успех, скажем, в самом главном для нас — в боевой службе? Бесспорно, нет.

Вот потому-то сразу после пленума мы с особой самовысказательностью взялись за эти проблемы. А начали с того, что решили всесторонне разобраться, что мы еще упускаем, где у нас самые узкие места. Вопрос поставили так: хотя и мала по численности наша парторганизация, но обязанности участвовать в подборе, расстановке и воспитании кадров, постоянно влиять на них с нас, коммунистов, никто не снимает, наоборот, время все строже спрашивает сейчас за нее. А партийцам тут действительно есть над чем потрудиться.

Взять, к примеру, наших прапорщиков. Задачи на них возлагаются ответственные: почти все они заступают на службу начальниками караулов по обеспечению судебных процессов, при перевозках подсудимых и осужденных. Возглавляя, как правило, небольшие группы солдат и сержантов, прапорщики должны уметь руководить их действиями, принимать самостоятельные решения в различных ситуациях, а в конечном счете быть способными добиться образцового выполнения каждой поставленной перед ними боевой задачи.

А соответствуют ли они должностному предназначению? Нет ли среди них таких, кому мы по инерции еще полностью доверяем, помня о прежних заслугах, а между тем он уже давно ослабил рвение в службе? Такие сомнения стали возникать, когда мы с командиром роты капитаном Д. Шивриным и секретарем парторганизации прапорщиком С. Свиным приступили к основной «ревизии» наших кадров. И уверенно ответить на вопрос, знаем ли мы досконально каждого прапорщика, никто из нас троих не осмелился. А значит, не имели мы, естественно, и возможности надежно гарантировать, что в карауле, возглавляемом прапорщиком, которого глубоко не изучили, задача будет выполнена безупречно.

Чтобы быстрее поправить ненормальное положение, призвали на помощь остальных коммунистов роты. Цель сформулировали так: сообщая составить наиболее полный портрет каждого прапорщика. Партийцы получили персональные задания поприскальнее приглядеться к тем или иным прапорщикам, побеседовать, объективно оценить, кто каков на службе, отдыхе, дома в семье. Так вскоре мы значительно больше знали об этих военнослужащих. Скорректировали мы и дальнейшую работу с ними, главным образом в том направлении, чтобы каждый начальник караула больше проявлял интереса к назначаемым в его подчинение. Раньше-то нередко как бывало. Один прапорщик всякий раз непосредственно участвует в формировании караула, подсказывает, кто из солдат наиболее целесообразен в нем, другой же равнодушно довольствуется тем, что ему определяют старшие: мол, не все ли равно, с кем службу нести. А ведь такое безразличие к людям и приводит в конце концов к происшествиям в караулах. Потому мы на таких руководителях и сосредоточили максимум внимания. Усилили спрос с них, и командирский, и общественный. Убеждением и принуждением заставили перестроиться, повернуться лицом к солдатам.

Но все же эту меру наши коммунисты по справедливости расценили лишь как латание дыр. А подобный подход, как известно, дела не спасает. Надо докапываться до истинных причин, чтобы окончательно разобраться в вопросе и решить его. Потому, пытаясь развить деловитость, принципиальность наших прапорщиков, поднять их заинтересованность в качественном комплектовании состава караула, мы не могли не задуматься, на какой же почве у нас эта проблема существовала.

И долго искать ответа не пришлось. Он содержался в издержках нашего стиля работы, моего как политработника, других коммунистов. Одолела нас самоуспокоенность: люди, мол, трудятся без видимых провалов, грубых проступков не совершают, обязательства выполняют. Парторганизация, комсомольский актив, другие наши общественники не сидят сложа руки, в меру возможного влияют на личный состав. Что же еще надо? Есть ли тут повод для беспокойства? Так примерно рассуждали некоторые из нас. А работа все более приобретала шаблонный характер. Реже проявлялась инициатива, свертывался поиск новых подходов и решений в воспитании военнослужащих, в организации повседневной жизни роты. Партсобрания, скажем, проходили по установившейся схеме: доклад без серьезного анализа состояния дел, без выявления проблем, дежурные прения и ре-

шение — «усилить», «поднять», «активизировать».

Это и был признак того самого застоя, против которого решительно борется сейчас наша партия. И тут очень к месту и ко времени оказался наш разговор — коммунистов-руководителей роты. Разговор начистоту. О проблемах, очень плохо решаемых, о критике, совсем почти у нас забытой, о том, что уже и не помним, когда слушали отчет кого-либо из своих партийцев о его вкладе в дела на порученном участке. Вывод мы сделали один: надо неотложно перестраиваться, ломать устаревшую психологию свою и других офицеров, прапорщиков, сержантов. Определить насущные меры в этом нам помог партком части. Реализуя намеченное, мы добивались прежде всего резкого усиления активности парторганизации. Каждый коммунист получил конкретное задание по работе с людьми. В основу ее положили доведение до личного состава решений январского Пленума, кадровой политики партии, требований перестройки.

И состоявшееся вскоре партийное собрание стало как бы продолжением того разговора. Коммунисты с удовлетворением восприняли наши мысли об изменении стиля работы, о крутом переломе всей ротной жизни. Немало критических замечаний прозвучало в адрес и командира подразделения, и мой, и секретаря парторганизации. Скажу откровенно, многие вопросы ставились, как говорится, ребром, было и стыдно, и порой не находилось, что ответить на них. Но с отрадой думалось: есть боевой задор у наших коммунистов, а значит, преодолеем мы наметившийся у нас застой.

Их критику мы восприняли как товарищескую помощь, как искреннее желание сообща вытягивать застрявший быдо воз на ровную дорогу. В частности, не смог я ничего возразить, поскольку это было правдой, что мне недостает плановости, конкретности в руководстве комсомольским активом. Впрямую резонна была претензия и к командиру роты по поводу его слабого внимания к сержантам. Член КПСС прапорщик В. Минеев тут не ограничился, как говорится, голой критикой, а предложил совместными усилиями коммунистов помочь капитану Шиврину в работе с младшими командирами, всей парторганизации взяться за укрепление роли и авторитета сержантов в подразделении.

Досталось на собрании и секретарю парторганизации прапорщику Свинову за снижение требовательности к коммунистам, за то, что остро не реагировал на факты благодушия, на легкое отношение некоторых из них к партийному долгу, поручениям. Короче, выступавшие дали понять секретарю, что его инертность, бездействие более не потерпят. Впрочем, это условие тогда было поставлено перед каждым членом парторганизации. Никого не мнуло критические стрелы. И вполне понятно. Сам дух

времени сейчас таков, что спрос партийцев друг с друга должен быть принципиальным, если можно так выразиться, жестким, беспощадным, а особенно с тех, кто выжидает, как повернется перестройка, а то и попросту приноравливается к ней. А что такие существуют, многие убедились: на одном из партсобраний части коммунист, недолго думая, выпалил: «Пусть она (перестройка) произойдет вначале сверху, а потом и мы перестроимся».

К счастью, наши партийцы не приемлют позиции «выжидальщиков». Свидетельство тому — ставшее заметнее влияние в казарме, на боевой службе, в частности, и наших сержантов; конкретнее, глубже, аргументированнее подводятся итоги выполнения боевых задач, учебы, дисциплины; с большей наступательностью действует актив в караулах. Развернута настоящая борьба среди личного состава за внедрение в жизнь роты требований нового Устава внутренних войск. Во всем этом живо участвуют коммунисты подразделения. А секретарь парторганизации побуждает их к этому повседневному спросом. Стало традицией на каждом собрании, при беседах в них обязательно заслушивать отчет того или иного члена КПСС. Одного по обеспечению личной примерности в боевой службе, другого о влиянии на положение дел на порученном участке, как того же старшину роты коммуниста Минеева, третьего, скажем, молодого офицера В. Суворова, о росте идейно-политического и профессионального уровня. При обсуждении отчета товарищи всегда подсказывают, над чем еще надо поработать сослуживцу, какой вопрос подтянуть. Ясно, что, получив их напутствие, он проявляет усердие, чтобы не ударить в грязь лицом. Повысившуюся активность коммунистов заметили все в роте, а главное, войны делом откликнулись на усиление партийного влияния. Куда четче стал внутренний порядок в подразделении, ревностнее занимается личный состав боевой и политической учебой, дисциплина укрепились, на боевой службе больше организованности, больше примеров высокой бдительности и неподкупности. Так, одному из наших воинов, ефрейтору А. Зульнихарову, пособники подсудимого попытались дать крупную сумму денег, чтобы он «не заметил побега». Комсомолец не полюбился на многие тысячи.

Без сомнения, дел еще, чтобы перестроиться в полной мере, нам предстоит немало. Ведь невозможно, как по мановению волшебной палочки, в один миг переломить психику и мышление людей. Поэтому наши партийцы настроены не ослаблять своего влияния на личный состав. Закреплять каждую маленькую победу и идти от нее к другой.

**Старший лейтенант А. КАПЛИЕВ.**

*От редакции. Сейчас офицер А. Каплиев повышен в должности.*

# МОЛОДЫЕ ГВАРДЕЙЦЫ ПЕРЕСТРОЙКИ



*Делегаты XX съезда ВЛКСМ воины внутренних войск МВД СССР Андреш Кумаров, Станислав Комиссаров, Евгений Слинчук, Валерий Кондратьев и Андрей Журбин в период работы комсомольского форума.*

Фото прапорщика А. Александрова.

**Старший лейтенант А. Кумаров, помощник начальника политотдела части по комсомольской работе:**

— XX съезд ВЛКСМ не просто этапный в жизни каждого из нас, его делегатов, он этапный в судьбе Ленинского комсомола, молодежного движения страны. Партия призвала нас действовать, действовать и еще раз действовать, указав, что именно в этом залог успеха перестройки. «Поменьше громких слов, побольше громких по содержанию практических дел»,— вот что, подчеркнул Михаил Сергеевич Горбачев, нам необходимо сегодня.

Для части, в которой я служу, как и для всех остальных в наших войсках, сейчас нет ничего важнее, чем успешное выполнение служебно-боевых задач, социалистических обязательств второго года пятилетки. Многие здесь зависят от боевого настроения комсомольцев, составляющих большинство в воинских коллективах, от их неформального участия в соревнованиях в честь 70-летия Великого

Октября, от того, как в ходе Всесоюзной патриотической акции Ленинского комсомола «Революционный держите шаг!» они ощутят себя неотрывной частью революционных процессов, происходящих в нашей стране. Своей основной задачей вижу помощь в этом каждому, кто сегодня стремится делом оправдать имя молодого гвардейца перестройки.

**Рядовой С. Комиссаров, секретарь бюро ВЛКСМ роты, где Почетным красноармейцем В. И. Лени:**

— Если бы перед началом XX съезда ВЛКСМ меня спросили, о чем хотел бы сказать с его трибуны, предоставься такая возможность, наверняка ответил бы: «О том, что служу в Ленинской роте, как и все ее солдаты, горжусь званием воина-ленинца».

Теперь, возвратившись в родной коллектив, выступая перед сослуживцами с рассказами об увиденном, прочувствованном и пережитом в те незабываемые апрельские дни, я понимаю, как много нам, ленинцам, еще предстоит сделать,

чтобы соответствовать высоте своего положения исключительного положения.

Да, наша рота неизменно, вот уже свыше четверти века показывает на итоговых проверках отличный результат. С одной стороны, это, конечно же, здорово. Но с другой... Разве не появляется кое у кого мыслишка: зачем, мол, вытягивать свои жилы, если очередная пятерка подразделению обеспечена (ни у кого из проверяющих просто рука не поднимется сломать такую добрую, десятилетиями складывавшуюся традицию)? А раз так, то наша комсомольская организация должна, как того требует съезд, вести серьезную воспитательную работу по искоренению иждивенческих настроений, бороться с благодушием и показухой. Действенных форм здесь немало. Но главное лекарство — в усилении идейной закалки воинов. Бюро ВЛКСМ стало тщательней следить за успеваемостью комсомольцев на политических занятиях. Мы ставим в пример тех, кто самостоятельно изучает ленинское идеологическое наследие, следует заветам вождя во всем.

**Курсант Е. Слинчук, член комитета ВЛКСМ батальона Высшего политического училища имени 60-летия ВЛКСМ МВД СССР, стипендиат Ленинского комсомола:**

— Немало суждений, мнений было высказано на съезде в отношении проводящейся реформы общеобразовательной и профессиональной школы, совершенствования вузовской подготовки. Это и понятно: наверное, нет в стране человека, которого сегодня так или иначе не волновали бы ее проблемы. Тем более человека молодого!

Вот и у нас в училище над вопросом: «Как повысить качество обучения?» бьется не только офицерско-преподавательский состав, коммунисты. Не стоит от этого в стороне и комсомольская организация. А вот возглавляет ли она поход за знаниями? Ответить утвердительно пока не могу.

Редактируя «Комсомольский прожектор», вижу, сколько еще негативного попадает в его «лучи». Особенно горько говорить о тех, кто трудится из-под палки, кто надеется прогулочным шагом пройти по всем курсам, а там — будь что будет. Кому нужен такой офицер, тем более политрабантик?!

Удовлетворительные знания никого не могут удовлетворить в нынешнее горячее время. Но что же все-таки нужно, чтобы наше обучение отвечало его требованиям? В гражданской жизни на первое место сегодня выходит единение вуза с производством. У нас же среди основных мер должна выступить более тесная связь с войсками, с жизнью частей и подразделений.

**Сержант В. Кондратьев, член бюро ВЛКСМ роты:**

— Мой отец — коммунист, возглавляет партийную организацию одного курского предприятия. В рядах партии — мать, старший брат, ставший офицером-полит-

работником. Ехал я на съезд, все думал: за что же мне оказана такая честь? А наверное, за то, что всю свою сознательную жизнь стремлюсь, чтобы им за меня не было стыдно, чтобы и во мне, и в моих товарищах видели не шалопаев и бездельников, а молодых ленинцев.

Учась в школе, руководил комсомольской организацией класса. Поступил в Курский политехнический институт, два года был комсоргом студенческой группы, членом комсомольского оперативного отряда. И теперь, в армейском строю, не стою в стороне от живой комсомольской работы.

В списке личного состава нашей роты навечно зачислен помощник военного комиссара полка по комсомольской работе младший политрук Дмитрий Сергеевич Яковлев. Это он в сентябре 1942 года в жестоком бою за Сталинград бросился с гранатами под гусеницы фашистского танка. Разве можно служить плохо, если каждый раз, входя в казарму, встречаешь испытующий взгляд младшего политрука? Он словно безмолвно спрашивает с портрета: «Как вы там, однополчане, Родину бережете?»

**Старший лейтенант А. Журбин, помощник начальника политотдела соединения по комсомольской работе:**

— Как и все делегаты, я возвратился из Москвы переполненный впечатлениями. Ведь с какими замечательными людьми довелось здесь познакомиться: космонавты, молодые ученые, знатные труженики, деятели литературы и искусства! Достоинство были представлены на съезде и мы, военнослужащие. Более того, думаю, не случайно именно воину — Герою Советского Союза подполковнику Руслану Аушеву — было доверено внести Знамя Ленинского комсомола. Вот я и хочу эту приподнятую и вместе с тем взыскательно-деловую атмосферу состоявшегося большого комсомольского совета донести сегодня до всех комсомольцев соединения.

Незадолго перед съездом я был назначен на свою нынешнюю должность. До этого возглавлял комитет ВЛКСМ части. Не велик мой опыт, но главное, что вынес из него, — в любом деле надо не замыкаться в узком кругу, а идти к людям, советоваться с ними, принимать решения, сообразуясь с мнением большинства молодежи. И еще — люди тянутся не к чинушам, а к тем, кто живет их заботами, к труженикам, а не пустомелям. Многого, близкое этим мыслям, прозвучало в дни работы съезда. Но особенно глубоко врезалось в сознание замечание М. С. Горбачева о том, что «патриот — не тот, кто говорит красивые слова о любви к Родине, а тот, кто, видя трудности, нерешенные проблемы, не ноет, не паникует, не носится со своими эгоистическими претензиями, а, засучив рукава, преодолевает преграды». Как хорошо, что именно с такими людьми ежедневно сталкиваюсь в наших подразделениях!

# «ВРЕМЯ ВЫБРАЛО НАС»

## У ИНИЦИАТОРОВ ДВИЖЕНИЯ «УСТАВНОМУ ПОРЯДКУ — ПОВСЕДНЕВНОЕ ВНИМАНИЕ И КОМСОМОЛЬСКУЮ ЗАБОТУ!»

Немало интересных и полезных инициатив в разное время рождались в комсомольской среде трижды орденоносной дивизии имени Ф. Э. Дзержинского. В минувшем году с добрым начинанием выступила рота, в списки личного состава которой навечно зачислен Герой Советского Союза гвардии полковник М. С. Борисов: «Уставному порядку — повседневное внимание и комсомольскую заботу!»

Что изменилось за это время! Как работает на коллектив новый почин, которому, думается, предстоит еще долгая жизнь! Вот об этом и шла наша беседа с комсомольским секретарем роты-инициатора ефрейтором Александром Тищенко.

— Решение взять под усиленный контроль поведение комсомольцев — это отклик на призыв партии укреплять организованность и порядок в стране. И то, что возникло оно в нашем коллективе, — не случайность. Если можно так выразиться, время выбрало нас. Ведь именно воины роты в составе делегации Вооруженных Сил СССР, приветствуя XXVII съезд КПСС, поклялись защищать социалистическое Отечество так, как требует военная присяга. Молодые коммунисты подразделения младший сержант Евгений Крылов, ефрейтор Игорь Плетнев и рядовой Сергей Горелов, находившиеся в том строю, возглавили дело.

Начинать всегда непросто. Немало важных и, как нам думалось, толковых направлений по совершенствованию порядка и дисциплины включило Обращение. Перечислять их не стану — они известны, да и суть не в том. Знать, каким ты должен стать, и стремиться осуществить это — две разные вещи.

— А что же надо сделать для воплощения в жизнь ваших планов!

— Ответ на этот вопрос продиктовала сама жизнь: в достижении намеченного нам помогут активная индивидуальная воспитательная работа с воинами, широкая гласность в оценке ратного труда и поведения каждого члена ВЛКСМ, его вклад в общее дело, строгая товарищеская выскательность за обеспечение авангардной роли комсомольцев, критика и самокритика.

— Вот давайте и поговорим обо всем этом конкретно, по порядку и поподробней.

— Воспитательная работа. Она начинается в коллективе буквально с первых шагов молодого пополнения. Я и сам, признаюсь, познакомился с ротой, где мне предстояло служить, не совсем обычно. В подразделении шел вечер, посвященный проводам увольняемых в запас. Меня и

моих сверстников пригласили прямо с учебного пункта. И не только ради того, чтобы посмотрели мы, с какими ребятами прощается коллектив (а среди них большинство — участники двух парадов на Красной площади, отличники, полные кавалеры нагрудного знака «За отличие в службе», у ефрейтора Владимира Денисова — медаль «За отвагу»), но и самим принять участие в вечере. От комсомольского вожака ефрейтора Игоря Плетнева, от замполита роты старшего лейтенанта Александра Николаевича Кулемина мы услышали много интересного о подразделении. Затем говорили увольняемые. Выступили почти все — и командиры, и рядовые. Кратко, по существу, сводя все к мысли одной: мы оставляем вам дружный коллектив, сплоченный добрыми традициями. Вам продолжать их: не ронять честь именной роты; помогать сослуживцу всем, чем можешь; в трудную минуту думать сначала о товарище, а потом о себе. Блеснули они перед нами и своим мастерством — боевым, служебным, приобретенным за два армейских года. А затем уже вместе мы дали концерт художественной самодеятельности. За других не скажу, но сам я в тот вечер написал домой, что мне очень повезло со службой.

С той поры я ни разу не усомнился в этом чувстве, ношу его в себе и, став комсомольским вожаком роты, стараюсь донести его до каждого, кто пришел в коллектив позже меня. К этому стремятся и другие члены нашего бюро. Конечно, не все у нас уж очень здорово получается, но мероприятий, проникнутых искренним интересом к людям, их делам и заботам, душевным теплом, становится все больше в активе комсомольской организации. Выделю встречу молодых солдат, торжественное вручение им боевого оружия, чествование передовиков социалистического соревнования, мероприятия в ходе патриотической акции «Революционный держите

шаги), встречу с делегатом XXVII съезда КПСС сержантом наших войск Валентином Корженко. А вспомнить Ленинские чтения, диспуты: «Что значит жить по уставу?» или «Как понимать поговорку «Дружба дружбой, а служба службой?». На них я не видел скачущих лиц, и это важно.

— Да, но это все масштабные мероприятия. Они яркие, потому и сразу вспоминаются. И все же главное — индивидуальная работа с комсомольцами, вовлечение каждого в жизнь организации!

— Конечно, основное — это расшевелить человека, увлечь, помочь понять свою значимость в коллективе. И мы стараемся, чтобы каждый комсомолец участвовал в общественной жизни, регулярно выполнял поручения. Чтобы в индивидуальном Ленинском задании было не 20—30 пунктов, как говорится, на все случаи жизни, а имелось бы два-три, но конкретных, интересных и нужных сегодня как ему самому, так и всему коллективу.

Больше стремимся воспитывать людей конкретным делом. Вот, например, последние поручения сержанту Анатолию Шейко и рядовому Игорю Кудрявцеву: «Принять участие в подготовке и проведении конкурса политической песни». Санинструктору роты сержанту Александру Андриянову: «Выпустить накануне тактических учений специальный номер санбюллетеня».

Стремимся разнообразить задания. Мы знали, допустим, что рядовой Михаил Паласухин до армии увлекся резьбой по дереву. Предложили ему подготовить несколько работ на выставку солдатского творчества. Воин охотно откликнулся. Можно было бы и дальше давать ему подобные поручения: то укрась, это изготовь. Но мы сделали по-другому. Зная, что солдат неплохо знаком с творчеством Владимира Высоцкого, поручили организовать вечер его памяти. Михаил увлеченно рассказывал сослуживцам о жизни и творчестве актера, читал его стихи.

Чувствуя внимание комсомольских активистов, сослуживцев, человек нередко преобразается. Вот рядовой Анатолий Цедрик. Поначалу это был неразговорчивый, замкнутый солдат. На занятиях ничем себя не проявлял, трудился без особого напряжения. За эту пассивность он даже был заслушан на бюро. А теперь не узнавать. Вырос человек. От поручения к поручению, от более простого к сложному вел его член бюро ВЛКСМ роты сержант Андрей Мясников. Вы обратили внимание на елочку вокруг нашей казармы? Так это в первую очередь дело рук комсомольца Цедрика. А недавно за успехи в боевой службе и учебе был предоставлен Анатолию краткосрочный отпуск.

Пример этот далеко не единственный. Благодаря заботе комсомольских активистов ефрейтора Сергея Горелова, рядового Андрея Севастьянова совсем другим человеком стал рядовой Владимир Орлов-

цев. Ныне тоже отличник, кавалер знака «За отличие в службе» II степени. А в общественной жизни — боевой человек. Художественное оформление вечера чествования передовиков соревнования не случайно было возложено на него. А как играет на гитаре русские народные песни, романсы — заслушаетесь!

— В осуществлении намеченных планов видное место отводится, как было замечено, широкой гласности достижений в ратном труде, поведению члена ВЛКСМ.

— Год назад, выступая на комсомольском собрании, мой предшественник Игорь Плетнев ставил перед комсомольцами задачу научиться не только видеть недостатки, но и открыто называть их, добиваться, чтобы даже самое, казалось бы, незначительное отступление от уставных требований не осталось без оценки и воздействия коллектива. С уверенностью могу сказать, что этот призыв не повис в воздухе. Мы научились глядеть на свои результаты без самообольщения, и теперь на собраниях звучит не меньше критики и деловых принципиальных предложений, чем раньше.

Например, комсомольцы постановили считать службу в суточном наряде наравне с выполнением боевой задачи. Командир поддержал нас, и теперь приказ заступающим в наряд отдается в уголке героя. Лучшие дежурные, дневальные отмечают наравне с бдительными часовыми, умелыми разводящими, помощниками начальника караула. И это приносит пользу.

Или другой факт. Существовала и существует, казалось бы, безобидная традиция — оформлять альбом в память о службе. Но раскройте один, другой, и вы чего только не увидите на фотографиях: и нарушения формы одежды, распорядка дня, мер безопасности при обращении с оружием. Найдете здесь и низкопробные стишки, и такого же пошиба рисунки. Борьба с этим злом не принесла желаемого результата. Но вот поступило дельное предложение: устроить конкурс альбомов. Коммунисты помогли нам определить его условия. Победителем первого тура соревнования стал рядовой Ю. Кузнецов. Теперь такие конкурсы проводятся регулярно. И дело поправляется.

— Рота по итогам прошлого года заняла первое место в части, и сейчас ее взводы стремятся к этому. Но который из них, участвуя в движении «Уставному порядку — повседневное внимание и комсомольскую заботу!», вносит наибольший вклад в успех коллектива! Ведь борьба за уставной порядок, крепкую воинскую дисциплину — один из важнейших показателей достижений личного состава.

— Все наши взводы полностью комсомольские. Разумеется, каждый стремится преуспеть. И все же лучший назову — взвод, где комсгруппом рядовой Сергей

Клименко. Из чего складываю оценку? Сужу о дисциплине в повседневной жизни, о внутреннем порядке, о дисциплине строя, исполнении строевых песен, культуре приема пищи и т. д.

— Комсгруппорг одного из ваших взводов рядовой Сергей Снакун, выступая на дивизионной комсомольской конференции, говорил об авторитете комсомольской организации. Мне запомнилась его мысль, что если число дисциплинарных взысканий превышает количество заслушанных на комсомольских собраниях воинов, то это один из показателей плохой работы комсомольского коллектива.

— Все верно. Ни один проступок комсомольца не должен оставаться без реакции со стороны организации ВЛКСМ. Что же касается авторитета... Сергей хотел подчеркнуть прежде всего вот что. Иные командиры, в том числе и в нашей части, носящей имя 60-летия ВЛКСМ, вспоминают о своей комсомольской опоре лишь после того, как накажут воина. И комсомольский актив со своими мерами бьет, что называется, по хвостам. А нет бы сперва сориентировать актив взвода, роты на работу с солдатом, сержантом, который, по его, командирскому, мнению, стал трудиться спустя рукава или делать такие промахи, за какие следует наказывать. Мы бы применили к нему меры общественного воздействия. Ну, а уж если не помогло...

— Знаю, что строгую и принципиальную оценку проступков членов ВЛКСМ комсомольское бюро стремится сочетать с регулярной профилактической работой.

— В роте нет грубых нарушений дисциплины. И одна из причин — в самом отношении комсомольцев к каждому отступлению сослуживцев от того, чем живет и чему следует коллектив. Порой даже приходится слышать: ребята, не перегибайте палку. Что ж, может быть, мы и действительно в чем-то строже реагируем на проступки товарищей. Но, во-первых, с инициаторов спрос и должен быть двойной. А во-вторых, сами комсомольцы постановили: малейшее нарушение воинской дисциплины, отступление от норм уставного порядка рассматривать как происшествие.

Строгий выговор на комсомольском собрании роты был объявлен ефрейтору В. Хоменко, допустившему бестактность в отношении рядового В. Осипцова. Изрядно пришлось покраснеть на комсомольских собраниях групп ефрейтору В. Ширинкину, который стал пренебрегать мерами безопасности при обращении с оружием, рядовым А. Смирнову, В. Горбунову, В. Григорьеву, начавшим было лениться на занятиях по боевой подготовке.

Или вот в январе нагоняй от товарищей получил рядовой Э. Дорофеев. Он с самого начала иронизировал: дескать, инициатива у нас хорошая, да жить по писаному нельзя. С ним работали сержанты, актив. Одно время казалось, что человек начал исправляться: стал отличником, был награжден знаком «За отличие в службе» II степени, съездил в краткосрочный отпуск и... резко сбавил обороты в делах. Вот тогда-то комсомольское собрание группы заслушало его и вынесло порицание. Не помогло. За халатное отношение к служебным обязанностям командир объявил ему два наряда вне очереди. Дорофеева мы приглашали на заседание бюро ВЛКСМ роты. Думается, теперь он понял, что одними увещеваниями товарищи впредь заниматься не будут.

Случай с рядовым Дорофеевым наводит и вот на какие невеселые мысли. Видимо, мы еще не до конца умеем разбираться в людях, если начинает со всей определенностью давать о себе знать проблема службы воина до и после отпуска на родину.

— Извечной темой комсомольских собраний был и остается вопрос улучшения солдатского досуга.

— Одно время он и нам набил оскомину, а ничего не менялось. Выходные дни зачастую проходили неинтересно, сводясь в основном к просмотру художественного фильма и телепередач да к забегу на километр. И вот на одном из собраний в руках ефрейтора Плетнева появилась солдатская газета «На боевом посту». «Посмотрите», — сказал он, — что пишет рядовой Чумаков в своей заметке «А волшебник не придет...»: «Почему в нашем сознании укрепились мнение, что непременно кто-то, а не мы сами, должен устраивать интересный и полезный досуг? Вот придет волшебник, взмахнет палочкой, и нам всем тут же станет весело. Извините, это сказки. Никто не придет. А чтобы скука действительно не свила гнездо в нашей казарме, давайте ломать в себе потребительское отношение к организации отдыха».

Перестроились и здесь. А как, можно судить по тому, что стали не редкостью межбатальонные конкурсы художественной самодеятельности, коллективные посещения киноконцертных залов города и области, музеев и выставок, встречи с интересными людьми.

Больше стало проводиться у нас и разнообразных состязаний. Ведь рота богата отличными спортсменами. Бюро ВЛКСМ стремится разнообразить спортивную сторону досуга. Чаше организуем соревнования по игровым видам спорта. Решается вопрос и выделения в конкретные дни и часы в наше распоряжение спортзала части. Своими руками ребята сделали теннисный стол.

Словом, многого можно добиться, если отнестись к делу инициативно, как того и потребовал XX съезд ВЛКСМ.

Майор Е. АРТЮХОВ.

# ОТЛУЧЕНИЕ ОТ ФОРМАЛИЗМА

Услышав от заместителя командира части по политчасти, что в подразделении, где политработником майор В. Яицких, дела прежде обстояли не лучшим образом, а нынче резко пошли на поправку и, стало быть, «опыт работы по перестройке в комсомоле можно смело здесь изучать», я все же засомневался: «А не принимается ли тут за перестройку всего лишь знакомая старая схема «было плохо — стало лучше»? Происходят ли в сознании, в делах воинов существенные, глубинные перемены, гарантирующие необратимость здорового обновления!»

С этими вопросами я переступил порог подразделения.

...Все было для него таким привычным: И эта уютная ленинская комната, где ему приходилось выступать десятки раз, и гул накануне собрания, и обращение молодежного вожака: «Товарищи комсомольцы, на учете в нашей организации...»

Привычно вышел он и встал за трибуну, разложил перед собой стопку испитых листов, окинул взглядом аудиторию. И начал читать о важности нынешнего времени и необходимости перемен. Высказывал мысли, которые волнуют сегодня газеты — центральные и районные, цитировал документы партийных пленумов... Да, старший лейтенант Г. Стадников говорил в целом правильно. Но глаза воинов оставались спокойными, не загорались в них огонек заинтересованности. Так и закончился доклад, как и начинался, — спокойно и размеренно.

Увы, взволнованного, полезного разговора не получилось: был он далеким от наиболее проблем коллектива. А после собрания старший лейтенант Стадников в ответ на замечания заместителя командира батальона по политической части майора В. Яицких пожимал плечами:

— Что вы так волнуетесь, товарищ майор, как будто я допустил грубое нарушение? Раньше, значит, можно было выступать по бумажке и без «острых углов», а сегодня обязательно выкладывай недостатки — и будешь молодецом?

— Да, — отвечал майор Яицких, — сегодня это уже недопустимо. Тем более в работе с молодыми людьми. Нельзя вызывать молодежь на серьезный разговор, забывая о деле, о ее запросах.

Побеседовав тогда со старшим лейтенантом Стадниковым, майор Яицких был немало удивлен. Ведь речь шла не только о недостатках одного собрания, а о позиции офицера — ошибочной, где перемены принимались лишь в общем, по форме, без глубокого их осмысливания.

— Пришлось мне тогда серьезно задуматься, — вспоминает майор Яицких, — ведь прежде, чем требовать перестройки от комсомольцев, надо перестраиваться нам самим — офицерам-коммунистам.

Подчас, руководя комсомольской организацией подразделения, отдельные коммунисты как бы разыгрывали известную цирковую сценку: портфель под мышкой, красноречивая жестикуляция и полный пафоса призыв: «Давай р-работай!» Пример — комсомольское собрание в одной из рот. После доклада политработника, в котором прозвучало немало призывов повышать боевитость, выступил среди других и младший сержант И. Шагидуллин. Он заговорил о конкретных недостатках в комсомольской работе, о слабом контакте между комсомольской и партийной организациями. Собрание заволновалось, вскинулись кверху руки желающих выступить. Но политработник снова взял слово, постарался перевести разговор на другую тему, призвал комсомольцев поскорее заканчивать собрание — время близилось к ужину.

Поведение офицера не оставляло сомнений: призвав комсомольцев к активности, сам он оказался не готовым к острому разговору. Зато вскоре на партсобрании произошел другой разговор — острый и принципиальный — о роли коммунистов подразделения в воспитании молодежи, в перестройке сознания воинов, их отношения к службе.

Прозвучали на том партийном собрании и самокритичные выступления. Так, майор Яицких рассказал, как обратились к нему однажды комсомольские активисты с просьбой помочь провести в подразделении конкурс художественной самодеятельности. Но политработник решил, что время для конкурса выбрано не совсем удачно: на носу контрольные занятия. И добрая

инициатива была, как говорится, прикрыта «до лучших времен». Иногда вспоминал политработник о своем решении, но деп не убывало, и по-прежнему было не до художественной самодеятельности. И лишь спустя немало времени, когда активисты вновь «вышли» на политработника с предложением организовать встречу с ветеранами Великой Отечественной войны... и концерт в честь Дня Победы, он дал «добро». А когда сам услышал выступления убеленных сединами ветеранов-орденоносцев, увидел, как завороженно слушают их воины, как повлажнели глаза ветеранов, то понял, какую серьезную ошибку он допустил, не дав раньше хода доброму начинанию комсомольцев.

Подобное произошло и с другой инициативой молодежи — переформировать караульное помещение, заменить серые, скучные стенды. Лишь с третьего раза комсомольские активисты получили разрешение от офицеров начать работу. А между тем было утрачено время, творческий накал воинов заметно потускнел. Но в конце концов дело было сделано. Да еще как! Сержант В. Полях и рядовой С. Савустьян, выполняя поручение комсомольского бюро, оформили новые стенды в караульном помещении так искусно, что, глядя на них, настроение поднимается.

Вот так, бывало, «с поздним зажиганием» работали с комсомольцами коммунисты. Но теперь есть другие примеры, которыми гордятся в подразделении.

Поддержали, например, партийцы предложение комсомольцев пригласить в гости участников Великой Отечественной войны, ветеранов части офицеров запаса Степана Ивановича Сафонова и Петра Савельевича Пташкина.

Провели мероприятие по-новому. Ветераны сидели в кругу воинов и отвечали на их вопросы, привычные и порой неожиданные, сами спрашивали. Получилась живая непосредственная беседа, в которой не было посторонних и тем более равнодушных. Воины расспрашивали Сафонова о подробностях его подвига — спасения знамени части, слушали рассказы ветеранов о подвигах их товарищей — воинов-чекистов. Спорили об увлечениях современной молодежи.

— А чем можете похвастаться вы? — улыбаясь, задал вопрос воинам Пташкин.

Сержант О. Панарин познакомил ветеранов с недавними примерами бдительности комсомольцев, назвал имена отличившихся: рядового А. Булаха, изъязвшего немало запрещенных предметов, ефрейтора А. Преснякова и рядового Е. Герасименко, решительно пресекших незаконные действия осужденных, рядового А. Фирсова, предотвратившего побег преступника...

Отойти от шаблона, решиться на эксперимент, даже самый малый... Непросто это дается, но стремиться к этому нужно. Иначе формализм не победить. Надо искать, дерзать. Поняли это и комсомоль-

ские активисты, но не сразу, не вдруг, а через поиск, через упрочение контактов с партийной организацией, через конкретную работу.

А формализм, надо заметить, спустил прочные корни в делах комсомола, и выкорчевывать их ой как нелегко.

Вывешен боевой листок с гладко написанной заметкой «Из пистолета — впервые». В ней фамилии воинов взвода, метко поразивших мишени. И подпись: «Рядовой А. Петров». Но обнаружилось, что заметка старательно переписана из многотиражной газеты «Зоркий часовой», лишь заменены фамилии. Поступок редактора боевого листа рядового Петрова стал поводом для разговора комсомольцев о формализме как еще далеко отжившем и весьма вредном явлении.

Примером борьбы за боевитость активиста послужило заслушивание на заседании ротного бюро ВЛКСМ его секретаря рядового А. Булаха. Бдительный, дисциплинированный воин, а вот общественные поручения выполнял безынициативно, формально, за что был вынужден выслушать критические замечания от товарищей.

Чтобы лучше почувствовать настроение комсомольцев, меру их готовности работать по-новому, секретарь бюро ВЛКСМ батальона прапорщик В. Скарга предложил провести диспут «Как я понимаю перестройку». Каждому комсомольцу предлагалось ответить на два вопроса: «Как ты понимаешь перемены, происходящие в стране?» и «В чем лично тебе необходимо перестраиваться?».

У молодежного вожака остались короткие записи выступлений воинов. Вот некоторые из них. Прапорщик В. Гершанков: «Главное — перестроить сознание. Жить по-старому больше нельзя». Ефрейтор С. Малин: «Перестройка страны — это перестройка каждого человека. Каждый должен спросить себя, все ли силы он отдает обществу. Мой личный вклад в перестройку — отличная служба». Рядовой Г. Мелконян: «Суть перестройки — развитие демократии, улучшение качества товаров. А нам, воинам, необходимо добросовестно выполнять свой долг».

Диспут удался, заставил комсомольцев еще раз задуматься о судьбах страны, о своем месте и роли в жизни общества в нынешнее особое время. Но выявил и недостатки. Пространными, например, оказались ответы воинов на первый вопрос. И тут проявилась привычка «не заземлять» большие проблемы на жизнь подразделения, на себя, на свои конкретные недоработки.

Тогда слово взял прапорщик Скарга. Он подробно остановился на собственных изъянах: недостаточной инициативности, привычке откладывать дела на завтра и т. п. Следующие выступающие последовали примеру активиста. И важный разговор был направлен в русло конкретных задач.

Коммунистическое воспитание молодежи — для комсомола задача номер один. И в роте, о которой идет речь, есть хорошие примеры ее решения по-новому. Так, все чаще активисты анализируют взаимоотношения в коллективе. Члены бюро ВЛКСМ роты, заслушивая сержанта С. Федорова, говорили подробно и взволнованно о заметной отрицательной влиянии несдержанных комсомольцев на настроение товарищей, о возможных последствиях такого поведения. Было решено объявить настоящим бой грубости и высокомерию. Но если раньше одного воспитательного мероприятия было достаточно, чтобы поставить в соответствующих документах галочки и считать работу проведенной, то теперь активисты пошли дальше. Почти на каждом комсомольском собрании заходил серьезный, конкретный разговор об отношении воинов друг к другу, о культуре речи, поведения отдельных комсомольцев.

Случай с рядовым В. Рябчуном, оскорбившим грубым словом товарища, был также вынесен на обсуждение собрания. Комсомолец Рябчун был строго наказан товарищами, и время показало, что взыскание сыграло свою положительную роль.

Именно принципиальная последовательная позиция комсомольских активистов помогла улучшить обстановку в коллективе, упрочить войсковое товарищество. А проявлялась она прежде всего в индивидуальной работе. В том числе с прибывшим из другой части рядовым Р. Гулиевым. Он систематически нарушал дисциплину: опаздывал в строй, пререкался с командиром отделения и т. п. Гулиева предупредили активисты, что при таком его отношении к воинскому долгу бюро ВЛКСМ будет просить командира не доверять солдату нести боевую службу: это ответственное дело. Так и поступили. Рядовой Гулиев по-прежнему оставался, что называется, на третьих ролях — видел, как товарищи возвращаются из караулов, как живо обсуждают служебные дела, как командиры поощряют отличившихся. Наконец не выдержал, обратился к командиру с просьбой допустить его к несению службы. И получил ответ: пусть подумают комсомольцы, достойны ли вы заступать вместе с ними в караул, а после уж я решение приму.

На комсомольском собрании рядовой Гулиев пообещал товарищам впредь не нарушать дисциплину, а через некоторое время активисты сами пришли к командиру просить назначить его в караул. Такое пристальное внимание коллектива к конкретному воину не могло не принести добрых плодов: комсомолец Гулиев не раз удостаивался похвалы командиров, боевую службу несет бдительно, по уставу.

Некоторое время назад беспокоил активистов и рядовой Д. Канепс. Служба да-

валась ему тяжело: ошибки, нарушения следовали у солдата одно за другим, с ним беседовали, предупреждали, наказывали, и, похоже, он смирился с таким положением. Активисты дважды заслушали Канепса на заседаниях бюро ВЛКСМ роты. Причем каждое заслушивание не превращалось в «битие нарушителя». В доверительном разговоре товарищи выясняли настроение воина, уточняли его затруднения, намечали помощь. Вскоре рядовому Канепсу, обладающему хорошими математическими способностями, доверили составить несколько ребусов и кроссвордов, организовать шахматные состязания. Со всеми поручениями комсомолец справился успешно, работал с энтузиазмом. И стоило воину почувствовать настоящую товарищескую поддержку коллектива, а себя — в гуще событий, как дела на службе, дисциплина у него значительно улучшились. Солдат, что называется, воспрял духом, подтянулся, пошел со всеми наравне.

Оригинально, живо, в полемической форме проводятся ныне в подразделении многие культурно-массовые мероприятия. Особо запомнилось, например, обсуждение концертов шоу-ансамбля «Интеграл», ансамбля «Песняры» и популярного певца Вахтанга Кикабидзе. Споры возникли стихийно после просмотра воинами концерта «Интеграла». Побывав позже на выступлениях «Песняров» и Вахтанга Кикабидзе, комсомольцы продолжили спор на организованном младшим сержантом И. Шагидуллиным и рядовым О. Маренюком диспуте. Он проводился в роте впервые и позволил воинам углубить познания в популярной музыке, в новых направлениях современной эстрадной песни.

Советские воины — вчерашние рабочие, студенты, учащиеся ПТУ — завтра вернуться на завод, сядут за рычаги трактора или на студенческую скамью. И чтобы не оставались они в стороне от проблем и забот своих сверстников, комсомольские активисты подразделения проводят с ними коллективные обсуждения актуальных, проблемных публикаций в «Комсомольской правде», еженедельнике «Собеседник», войсковой газете.

Так по крупице, по зернышку накапливая опыт перестройки, от мероприятия к мероприятию, от поступка к поступку, продвигается вперед комсомольский коллектив, отлучаясь от шаблона и формализма. Нелегкий это процесс, болезненный. Но главное, в коллективе осознали, что ныне нельзя мерить дела старыми мерками, действовать прежними, отжившими методами. Время, подчеркивается в Обращении ЦК КПСС к советскому народу, открывает широкое поле деятельности для комсомола — боевого, ищущего серьезных дел, свободного от канцелярщины и заорганизованности, истинного вожака молодежи.

Капитан С. ШЕВЦОВ.



## „ЖИВЕМ-ТО МЫ НЕПЛОХО, НО...“

Вопросы задавал не только я. Спрашивали и меня. Например, должен ли солдат внутренних войск заниматься самбо? Конечно, убеждал, и в то же время удивлялся — вроде о прописных истинах говорим, риторикой занимаемся. Или еще — где брать солдату книгу? Естественно, в библиотеке. Чтобы ответить на более сложные, надо, как говорится, изучить обстановку. Как, например, помочь вокально-инструментальному ансамблю с инструментами? В какое время и где можно тренироваться любителям бега? Еще одна группа вопросов — на перспективу; их решение — в компетенции высокого начальства. Это и строительство магазина, и укрепление связей с кинопрокатом (без чего фильмов об армии не жди)...

Словом, разговаривал со всеми — от офицеров батальона и руководства колонии до солдат и сержантов, чье житье-бытье в первую очередь интересовало.

Один из политработников соединения, узнав, что планируется материал о солдатском досуге, посоветовал изменить тему и написать об офицерах. Вот у кого, мол, непростая жизнь — годы в лесных гарнизонах, переезды, служба дни и ночи, физические и моральные нагрузки. А солдату что — ему все по норме вынь да положь. А если кто не сделает этого (опять же офицер или прапорщик), с того ой как спросят! Какие могут быть проблемы у солдата, который сыт, обут, одет? Вот так рассуждал политработник.

А проблем, оказывается, немало. И главные из них такие: всегда ли устройство солдатского быта, организация досуга на том уровне, который необходим для того, чтобы успешно решать задачи боевой службы, способствовать нравственному обогащению личности?

В воскресенье после кросса рота смотрела программу «Служу Советскому Союзу!» Передача, в общем-то рассчитанная

на солдат, более того, рекомендованная для еженедельного просмотра, сегодня явно не удалась (и это не только мое мнение): в течение часа снова и снова повторялись известные факты, прописные истины, не было динамики, зрелищности. После перекура солдаты уже в составе батальона отправились на вторую серию «Золотого теленка». На этом культурная программа выходного дня была исчерпана.

А что хотелось бы солдатам для полноценного отдыха, физического и нравственного самосовершенствования? Что можно сделать в этом направлении, исходя из местных условий?

Первый мой собеседник секретарь бюро ВЛКСМ роты рядовой Талгат Кушкарров посоветовал:

— За год, что я прослужил здесь, ни разу не было занятий по самбо. Мы то и дело читаем, слышим, что самбо — это вид спорта, который поможет выйти из самой трудной ситуации на боевой службе. Да и полдюжины стандартных гири не помешали бы, а то ведь с железными болванками тренируемся. Вы видели наш спортзал? Его ведь можно использовать, да еще с какой отдачей. Солдаты мало читают. Да и не назовешь библиотекой тесную кладовку в кинобудке. Кроме пособий для политзанятий, взять там практически нечего, даже если и сумеешь проникнуть в этот «очаг культуры». Я вот в последнее время поэзией увлекся, а стихов нет хороших. Нет ни Рождественского, ни Евтушенко, даже всеми любимого Есенина, которого издавали повсюду и много, у нас нет.

Пошел я по упомянутым адресам — в спортзал и библиотеку.

Спортзал невелик. У рачительного хозяина и такой бы стал хорошим подспорьем в занятиях физподготовкой и спортом, но тут... Прежде, рассказывают, донимали

почвенные воды, теперь пол забетонирован, но... крыша протекает. Ржавеющая в луже штанга, перекаладина и... столы для чистки оружия (подразделения живут пока тесновато). Что можно и нужно сделать, чтобы спортзал работал с максимальной отдачей? Починить крышу, настелить маты, пополнить инвентарь и снаряды самым необходимым (шведская стенка, гири, гантели и прочее).

В библиотеку-передвижку, взяв ключ у замполита батальона, попал я с помощью киномеханика рядового Казбека Алтаева. Немногочисленные книги перебирали мы недолго, читательские формуляры и того быстрее — в них по одной-две записи.

Поговорили и о кинорепертуаре за последние несколько месяцев. В общем-то он, как и везде, разве что дважды за последнее время привозили «Двойной обгон», а «Самую обаятельную и привлекательную» — трижды. О тематических кинофестивалях здесь и не слышали. Об истории создания лучших отечественных фильмов, о работе киноактеров, о том, что можно взять из кинолент сегодняшнему воину, речи тоже не шло. Как не шло речи и о работе с литературой. Разве сложно организовать это?

Главное, чего не хватает, — истинного энтузиазма увлеченных людей, способных заинтересовать и сослуживцев. Такие наверняка есть в каждом подразделении. Просто не проявили до поры свои таланты, интересы. О проходящем сейчас вторым Всесоюзном фестивале народного творчества здесь знают лишь понаслышке.

У кого берут книги солдаты-книголюбцы, если в подразделении дефицит художественной литературы, а толстых журналов «самыми-самыми» новинками вовсе нет? У прапорщиков берут. Благо, контролеров в батальоне много. Прапорщиков много, а каков их вклад в организацию культурного досуга, проведение спортивных мероприятий? Дать на время интересную книгу — это еще куда ни шло. Организовать секцию самбо? Стать экскурсоводом по родному городу? Сплотить вокруг себя истинных любителей музыки, кино, солдатских умельцев? Это все мечты. Секретарь бюро ВЛКСМ батальона прапорщик Сергей Саламатин соглашается, что прапорщики пассивны. Но пассивность их видит лишь в том, что они на собрания плохо ходят. А ведь они — именно те люди, которые могут и должны помочь офицерам в воспитании солдат.

Вспоминается одна газетная публикация под коротким и емким заголовком «Жизнелюбие». Там рассказывалось о том, что фельдмаршал А. Суворов в промежутках между сражениями писал стихи, играл в бабки и... пел петухом, а народный артист СССР Кирилл Лавров — капитан футбольной команды своего театра. И другие примеры приводятся, когда преданный своей основной работе человек успевает и просто порадоваться многогранности жизни, причем радость эта проявляется порою неожиданно ярко, интересно и для окружающих.

В этой связи подумалось, что в каждом воинском коллективе есть люди, которым жизнелюбями полагается быть даже по должности, вдохновлять сослуживцев ежедневно, так сказать, планомерно. Люди эти — политработники. Бывший заместитель командира роты по политической части старший лейтенант С. Чевычелов откровенно признался, что, столкнувшись с равнодушием своих сослуживцев раз, другой, третий, потом и сам потерял интерес к работе по организации досуга, разуверился в своих силах. Пресловутая текучка заела. Впрочем, скучное, серое слово «текучка» здесь порою заменяли энергично-бюрократическим — «служба требует жертвовать развлечениями». И вот уже стало проблемой организовать экскурсию в город; многие солдаты за два года службы ни разу в увольнении не были и даже не стремятся это сделать: не знают, куда себя деть в городе. А у него 400-летняя история, богатейшие революционные традиции, множество музеев, а среди театров два академических. Но лишь по открыткам в своих альбомах знают о нем воины. Как это странно, как обидно. И как непростительно. Зато счет грубых нарушений воинской дисциплины в роте внушительный: не искоренили среди прапорщиков вешающуюся, как ржа, страстишку к спиртному.

— Вот вам и две стороны одной медали, — сделал по этому поводу вывод командир роты капитан С. Фомин. — Получается, что для пьянства прапорщики время находят, а чтобы в роте задержаться, с солдатами побеседовать, поработать — нет. Я в подразделении считанные дни, но успел уже убедиться, что о досуге, о быте солдат здесь прежде не слишком заботились. К доске объявлений, где висит план проведения выходного дня, не подходят: знают, что там будет написано — «Лыжная прогулка» или «Кросс», в соответствии с сезоном, «Просмотр телепрограммы «Служу Советскому Союзу!» и «Кичофильм». Что можно и нужно сделать в первую очередь? Увольнения из расположения части не просто упорядочить, но проводить их организованно, способствуя культурному росту солдат. Спорт надо развивать. В роте есть куртки для занятий самбо, пылятся в кладовой борцовки — видимо, подразумевались когда-то серьезные занятия спортом, который для нас имеет важное прикладное значение. Нужен тренер-общественник. Думаю, найдем из числа офицеров или прапорщиков. Нужно отремонтировать спортзал, настелить ковер. Художественную самостоятельность можно поднять с помощью комсомольцев из числа администрации охраняемого объекта... Вы, кстати, были вчера на совместном партийном собрании?

Да, я присутствовал на собрании, где шел заинтересованный, порою нелюбимый разговор о том, что волнует коммунистов воинского подразделения и администрацию колонии. И в том, и в другом коллективе дела в последнее время шли не лучшим образом. Недавно и здесь,

и там сменилось руководство. В выступлениях командира батальона майора В. Киреева, начальника учреждения майора внутренней службы Н. Давыдова все слышали одно: забота о бытоустройстве, отдыхе личного состава в казарме и карауле — забота о боеготовности, а следовательно, дело первейшей важности, дело общее. После собрания в беседе со мной начальник ИТК добавил, что шэфские связи коллективов художественной самодеятельности, спортсменов — не тот вопрос, чтобы за него долго агитировать. За дело надо браться по-комсомольски. Каждому ясно, что такие контакты надо развивать, они будут во многом способствовать созданию здоровой нравственной атмосферы во взаимодействующих коллективах. А это одно из слагаемых успешного выполнения сложных служебных задач.

Не праздными были разговоры о солдатском досуге и с людьми, для кого тема эта — одна из главных в жизни. Начальник клуба старший лейтенант И. Федоришин рассказал о проведенных в канун Нового года и Дня 8 Марта интересных вечерах, поделился планами развития шэфских связей с драматическим театром. Работники библиотеки Д. Роскина и В. Барасова, тоже преданные своему делу люди, ведут активную подвижническую работу с читателями не только в своем «храме знаний», но и в казарме, помогают комплектовать библиотечки в караулах. В библиотеке части есть что почитать — от классики до дефицитного В. Пикуля, от журнальных новинок до стихов и прозы войсковых авторов. Есть читальный зал и подборки литературы для политзанятий, для подготовки культурно-массовых мероприятий. Дора Петровна Роскина, кстати, вспоминает, что в батальоне, где я побывал накануне, тоже была когда-то своя библиотека — настоящая светлица, с книгами на любой вкус, с цветами. И главное — с читателями. Комсомольские работники лейтенант В. Коротенко и прапорщик В. Карпенко, которые присоединились к нашему разговору о солдатском житье-бытье, рассказали о будущем молодежном клубе, заседания которого намечается проводить в новой солдатской чайной. Этот очаг культуры (слово «очаг» здесь наиболее уместно, так как почти домашняя атмосфера у самовара обещает быть очень теплой) показал нам командир соединения. Показал и только что отремонтированный клуб, светлый, уютный, вместительный. Командир заслуженно гордился тем, что за последнее время сделано в части для солдатского социальбыта. Это лишний раз заставляет верить, что и в батальоне, где я побывал раньше, жизнь непременно станет веселее, полнокровнее. Но пока...

Нет, они не затворники, военнотружущие этого подразделения. К примеру, сержант Валерий Пилипяк рассказал мне, что за время службы побывал на концертах В. Кикабидзе, А. Пугачевой и группы «Круиз», смотрел балет «Дон Кихот» в местном театре. Надо, правда, оговориться, что

Валерий — человек активный. Он и в самодеятельности принимал участие, и футбольное поле по его инициативе появилось рядом с военным городком. Прежде футбол гоняли прямо на строевом плацу. После каждого матча белили стену, украшенную следами «метких» ударов. Комсомольские активисты объявили субботник, расчистили, разметили соседний пустырь, сварили ворота из бросовых труб — стадион вышел неплохой, не Лужники, но все же... И самодеятельность «раскрутили» таким же авральным порядком в канун 23 февраля. Нужен был концерт — за две репетиции подготовили. Сержант В. Пилипяк сам и частушки написал, и спел их под собственный аккомпанемент.

Но все это, увы, лишь эпизоды, красноречиво говорящие о том, что при желании можно поставить на должную высоту любое дело — спорт, самодеятельность, выезды в культурные центры большого города. Верно заметил командир взвода старший лейтенант Н. Наумов: «Во всей этой работе нет у нас организующего начала».

Недавно новый заместитель командира батальона по политчасти капитан О. Ершов объявил личному составу: «У нас есть библиотека, можно брать книги». Ветер перемен? Вероятно. Но развеять застой в культпросветработе, в организации досуга будет нелегко. В тот же день из уст рядового М. Левочки услышал я такое утверждение: «А вот самбо у нас не было, нет и не будет». Разуверились, видимо, солдаты. Кстати, рядовой М. Левочки — член бюро ВЛКСМ подразделения, ему-то не пристало быть пессимистом.

Интересно было узнать мнение о батальоне тех солдат, которые служили и в других местах. Все ведь, как известно, в сравнении познается.

Рядовой Н. Богданов из числа прикомандированных специалистов ИТСО: «Мы работаем на объекте, свободного времени в обрез. Чего бы хотелось на время досуга? Получить возможность заниматься техническим творчеством, моделированием, например. Но это, наверное, нереально...»

Рядовой А. Моисеенко сравнивает подразделение с учебной частью, где началась его служба: «Там, несмотря на большие нагрузки, было повеселее. Даже внешне — плакаты разные, цветы всюду. Живем-то мы неплохо, но...»

Да, для нормальной жизни все вроде бы есть. По норме. Когда я уезжал из батальона, его командир оживленно обсуждал с заместителями самые удобные варианты распорядка дня. Это тоже входило в перестройку. Судили-рядили, как отладить жизнь подразделения от подъема до отбоя. Чтобы все — в интересах службы, учебы, полноценного отдыха.

В одном из предложенных вариантов получалась маленькая нестыковка — личное время солдата урезалось на пять минут. Пять минут, всего-то. Но политработник категорически возражал...

Майор Б. КАРПОВ.

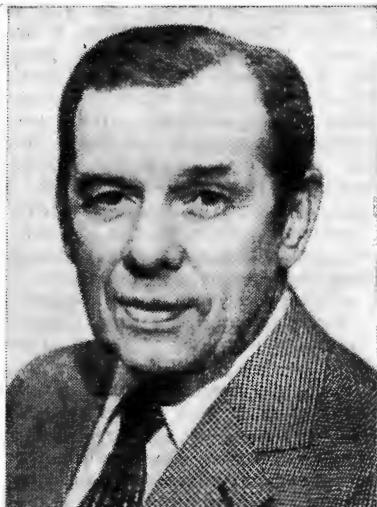

Тиражируете  
журнала в не боевом кисту —  
Новых тренеров в Благородном  
Летом Гуде Буче Буче Буче  
Генерал  
Материалы Гуде Буче Буче  
Г. А. Жженов

## ПРАВДА ЖИЗНИ, ПРАВДА ХАРАКТЕРОВ

«Уважаемая редакция, пишет ваш постоянный читатель прапорщик Е. Кадочников. Нельзя ли в журнале почаще публиковать материалы об артистах театров и кино, о творческом пути музыкальных коллективов, особенно тех, которые бывают с концертами у воинов внутренних войск? Очень бы хотелось видеть на страницах журнала выступления известных прозаиков, поэтов, узнать, над чем они сейчас работают...»

Пожелания примерно такого же содержания наши читатели не раз высказывали на читательских конференциях, проводимых сотрудниками журнала в частях и подразделениях. В связи с этим мы открываем новую рубрику: ВСТРЕЧИ ДЛЯ ВАС. И первая встреча — с народным артистом СССР Георгием Степановичем Жженовым. Он — председатель Московской городской комиссии по культурному шефству над Вооруженными Силами СССР, часто бывает в гостях у воинов. С актером встретился наш внештатный корреспондент старший прапорщик В. Лозовский.

— Расскажите, пожалуйста, как вы пришли в кино!

— Я — коренной ленинградец, родился и вырос в большой семье: нас было двенадцать детей. Моя мать, Мария Федоровна, одна несла на своих плечах домашние заботы. Мы, дети, рано приобщились к труду, к самостоятельности. Однажды я объявил, что намерен стать цирковым акробатом. Помню, мать вздохнула и сказала, что это «большой риск». Однако я не отступился от своего намерения. Правда, на манеже проработал недолго. В 1932 году меня с ходу ангажировали кинематографисты. Сыграл я тогда одну из главных ролей в картине «Ошибка героя». Фильм был немым, и постановщики искали подходящий типаж — проворного и ловкого исполнителя на роль зазнавшегося тракториста Паши Ветрова. За первым шагом последовал второй — я поступил на киноактерское отделение Ленинградского театрального училища, в класс, которым руководил Сергей Аполлинарьевич Герасимов.

— Немногие, наверное, знают, что Вы снимались в фильме «Чапаев» братьев Васильевых...

— Сейчас могу с уверенностью сказать, что именно работа в «Чапаеве» открыла

всю глубину и радость избранной профессии. У меня были замечательные партнеры — Бабочкин, Блинов, Певцов, Шкурат... Однако в том варианте фильма, который сейчас находится в прокате, мое участие обнаружить трудно. Сохранилось лишь два-три плана. А снимался я в роли Терешки, ординарца Фурманова. По первоначальному замыслу в картине разрабатывались параллельно две драматургические линии. Первая — Чапаев и Фурманов, вторая — взаимоотношения их ординарцев, Петьки и Терешки. Но, увы, мою роль сократили.

Не буду перечислять другие картины, в которых позже довелось сниматься, — их более ста. И я всегда старался создавать жизненно правдивые образы. А играть довелось колхозников и офицеров, солдат и милиционеров, рабочих и генералов, словом, роли самые разные. При чем в каждой из них стремился быть равным и сдержанным, но так, чтобы в этой ровности чувствовалась драматическая глубина.

— Похожесть и одновременно неповторимость созданных Вами героев — не в них ли тайна Жженова-актера, его мастерства!

— Актерское мастерство... Вопрос этот

такой же древний и сложный, как сам театр. Думаю, актеру необходимо быть прежде всего последовательным и хорошо знать свою тему в искусстве, в творчестве. Помню историю с «Ошибками режиссера». Первый вопрос, который я задал режиссеру: «Будет ли продолжение фильма?» Лишь узнав, что будет, согласился играть Зарокова. И это не каприз. Мне надо было иметь определенный запас экранного времени, чтобы и самому понять, и зрителю показать, почему мой герой оказался по ту сторону добра, как он в последующем становится настоящим человеком и обретает Родину. Это очень важно — постичь внутренний мир своего героя, его мировоззрение, мироощущение. Вникнуть в роль, как бы сердцем почувствовать ее — таково, по-моему, одно из слагаемых будущего успеха. А еще упорный труд, постоянная неудовлетворенность собой, достигнутыми результатами.

— Что Вам дают встречи со зрителями!

— Скажу откровенно: встречаюсь с ними всегда с большим удовольствием. Зрители дают актеру могучий импульс в творчестве. Их чуткость, внимание ощущаешь постоянно: и когда стоишь перед съемочной камерой, и когда играешь на сцене театра имени Моссовета, и когда просто беседуешь с ними. Особую радость доставляют встречи с воинами. Не перестаю восхищаться тем, как мастерски владеют они своей профессией. Это я наблюдал много раз, когда бывал в воинских частях.

Вспоминается одна из поездок, разговор с воинами внутренних войск. Их служба, полная мужества и романтики, — богатый пласт жизни, который еще ждет своих драматургов, романистов, поэтов. Уверен, будут созданы замечательные сценарии на эту тему. И мне хочется сыграть роль военного, офицера — достойного сына нашей Советской Родины.

— А теперь несколько слов о Вашей последней работе в театре имени Моссовета.

— Главный режиссер Павел Хомский поставил спектакль «Суд над судьями», где идет поединок между адвокатом Рольфе (Георгий Тараторкин), защищающим нацистских преступников, и прокурором Лоусоном, роль которого исполняю я. Спектакль дает возможность внимательно взглянуть во всех участников драмы, приглашает зрителей с судьей Хейвудом (Р. Плятт) понять, что же произошло в 30-х годах в Германии и что происходит в мире в годы 80-е.

— Георгий Степанович, что бы Вы хотели пожелать читателям нашего журнала!

— Насколько мне известно, ими являются солдаты, сержанты, прапорщики и офицеры внутренних войск. От души желаю им больших успехов в службе, крепкого здоровья и счастья. Они видят меня на экране, и я, словно бы наяву, ощущаю их взыскательность и строгость в оценке каждой моей новой работы в кино. Это побуждает трудиться еще лучше, постоянно чувствуя ответственность перед зрителем, в том числе — военным.

КАК МЫ ОТДЫХАЕМ

## Победили не только знатоки

Идея создать свой клуб знатоков «Что? Где? Когда!» пришла комсомольцам роты, где бюро ВЛКСМ возглавляет ефрейтор С. Антоненко.

К проведению первой игры готовились обстоятельно. Силами самих воинов была подготовлена соответствующая материальная база, продуманы вопросы награждения победителей. И вот в один из выходных дней военнослужащие подразделения собрались в клубе части. На сцене заняла свои места команда знатоков: ефрейтор Е. Румянцев [капитан шестерки эрудитов], рядовые В. Выбаков, А. Батенков, М. Таллицкий, С. Семенов и О. Самсонов.

Все происходит, как и в

знакомой нам телевикторине: вокруг рулетки раскладываются конверты с записками воинов, стрелка бежит по кругу и замирает наконец на одной из цифр. Ведущий игры, поллитработник офицер С. Асеев, зачитывает знатокам первый вопрос...

Большинство вопросов, конечно же, тематические: требуют основательного знания уставов, тактико-технических данных техники, оружия. Кстати, первое очко команде зрителей принес офицер А. Бонет, как раз задав вопрос о некоторых технических данных автомата.

Очередной вопрос, скорее, можно назвать розыгрышем: «Какая радиопередача прозвучала по Всесо-

юзному радио в одиннадцать часов двенадцатого января 1967 года!» Как ни старались знатоки, какие догадки ни строили, а от правильного ответа были далеки. Когда ведущий зачитал его, долго не смолкал смех и на сцене, и в зрительном зале: передача, оказывается, всем нам хорошо знакома — «Производственная гимнастика»!

Объявляется музыкальная пауза, и берут в руки инструменты участники художественной самодеятельности.

Первые шесть побед одержали знатоки. Но победили в этот день не только они: все остались в выигрыше, поскольку весело и с пользой для дела прошли часы солдатского досуга.

Капитан В. НЕСЕН.

# ЕСТЬ ТАКАЯ ПРОФЕССИЯ

## РЕПОРТАЖ

Гостеприимно распахнуты двери городского Дворца культуры: сегодня здесь хозяева — военнослужащие нашего училища, члены их семей. Радуют ветеранов, немного удивляют молодежь волнующие и торжественные звуки музыки: старинные марши и вальсы наполнили зал романтическим настроением офицерского бала. Атмосфера праздника чувствуется во всем, хотя, казалось бы, особого повода тому и нет. Проводимое мероприятие — самое что ни на есть привычное, если судить лишь по названию: вечер чествования офицеров.

Не мы ли сами виновны в том, что зачастую говорим о своей профессии скороговоркой, избитыми фразами и не прививаем по-настоящему любовь к офицерским погонам? Не мы ли, партийные, комсомольские активисты, в суете дел забываем, как нужно каждому курсанту, каждому из наших сослуживцев помочь воспитать в себе чувство гордости за право называться вооруженным защитником Родины, зримей показывая плоды своего ратного труда?

Решая данные вопросы, и разработали мы сценарий нынешнего тематического вечера. Прологом к нему стали стихи Фазу Алиевой о советском воине:

О, сколько было подвигов на свете!  
Они уже в преданье отошли.  
Из уст в уста их повторяют дети  
На всех материках большой Земли.  
И будет повторять из уст в уста,  
И в каждом этом подвиге незрима  
Своя и глубина, и высота,  
И красота своя неповторима.  
Но из всего того, о чем мы слышим,  
И из того, что мы вершим пока,  
Солдатский подвиг я считаю высшим  
И самым бескорыстным на века.

Итак, двери Дворца культуры раскрыты, в фойе его уже немало людей. До открытия вечера времени еще много, но здесь не скучают. Внимание приглашенных привлекают две экспозиции. Первая — красочно оформленные листовки, плакаты, рассказывающие о лучших офицерах училища. Вторая — не совсем обычная для такой аудитории, и названа она так: «Творчество наших детей». Представлены на ней рисунки, поделки. Мы ведь воспитатели не только курсантов, мы еще в большинстве своем и отцы. Нам учить ребенка, как держать выжигатель, как рисовать танк. Нам быть от-

ветственными за то, скажет ли повзрослевший сын: «Хочу быть, как папа, — военным».

Но к разговору о династиях мы еще вернемся, а пока — пока все новые и новые гости вечера входят во Дворец. Среди них вижу и тех, кто раньше не пришел бы по простой причине: не с кем оставить малышей. Сегодня этот вопрос решен: для детей оборудована игровая комната. Это для младших. А старшие в составе детского ансамбля бального танца под гордые взгляды матерей и одобрительные аплодисменты других зрителей демонстрируют свое искусство...

Звучит третий звонок, в зале воцаряется тишина, взгляды всех прикованы к освещенной сцене, и вот... свет гаснет. Вместо традиционного выхода ведущих и объявления ими начала мероприятия оживает киноэкран, на нем — полюбившиеся всем кадры из кинофильма «Офицеры». Комзэк беседует с Алексеем Трофимовым, говорит ему о том, что есть такая профессия — защищать Родину. Впрочем, не только Трофимову, конечно, говорит. И взрывается аплодисментами зал, словно подчеркивая этим верность помыслов тех, кого мы называем сегодня первыми красными командирами.

На сцене — начальник училища. Как бы продолжая тему, начатую фрагментом фильма, он говорит о преемственности поколений, о задачах, которые стоят перед училищем, о том, что успешно выполнять их можно лишь тогда, когда каждый из нас проникнется чувством ответственности за свои дела перед коллективом, перед войсками, перед всей страной. Такими ответственными людьми были те, кто отстаивал Советскую власть в годы гражданской войны, кто ковал победу на фронтах Великой Отечественной.

Слово представляется председателю районного Совета ветеранов войны кавалеру двух орденов Славы Леониду Васильевичу Рябову. В зрительном зале сидит его сын, офицер И. Рябов. В который раз, наверное, слушает он рассказ отца «о боях-пожарищах» и в который раз спрашивает себя: «А смог бы я так?» Этот вопрос задает сейчас себе каждый из нас.

Для ветеранов войны, внутренних войск, сидящих в зале, звучит песня «День Победы», которую исполняет лауреат Всесоюзного конкурса исполнителей советской песни солист Пермской филармонии Виктор Руденко. (Кстати сказать, руководители филармонии, других творческих организаций с пониманием отнеслись к нашим просьбам об оказании помощи в проведении данного мероприятия. Из этого мы сделали для себя соответствующий вывод и советуем другим организаторам смелее идти на контакт с представителями культурно-просветучреждений: уверены — и вам пойдет навстречу.)

И вновь звучит вальс. Под его переливы поднимаются на сцену офицеры П. Панченко, К. Шанаев, И. Митрохин. Они из числа тех, у кого за плечами уже богатый опыт службы. Впрочем, «за плечами» зву-

чит как-то уж очень легко, надо пояснить. Они служили в дальних гарнизонах, извещали в полной мере, что такое бытовые трудности, шли к успехам отнюдь не легкой дорожкой. Об этом и говорит собравшимся ведущий, а потом задает один и тот же вопрос женам этих офицеров, также поднявшимся на сцену: «Если бы была возможность повторить жизнь сначала, согласились бы вы выйти замуж за военного? Ведь вновь пришлось бы просыпаться по ночам от стука посыльных, встречать одной многие праздники, жить ожиданиями частых переездов...»

Мне кажется, очень ждали ответов на поставленные вопросы те из жен офицеров, чей семейный стаж пока невелик, невесты курсантов... А ответ был однозначен: согласились бы. Потому задает выходили замуж за любимых людей, а не из расчета на легкую жизнь.

Зал слушает фонограмму песни Владимира Высоцкого «А сыновья уходят в бой». С нее начинается очередной раздел тематического вечера, где речь идет о военных династиях.

В анкетах и автобиографиях многие абитуриенты не без гордости отмечают: отец — офицер. Нет, поблажек при поступлении в училище им не делается, но все же не может не вызывать уважение тот факт, что мальчишки идут по стопам своих родителей. Почему они делают это?

К микрофону подходит курсант Е. Царев:

— В детстве больше всего любил возиться с офицерской сумкой, со старыми погонями. И игры были, если можно так

342  
сказать, наполнены армией: чаще всего разрабатывал тактику наступления для своих оловянных солдатиков... Повзрослел — увидел и другую сторону офицерской жизни: их тяжелый труд. Так что, поступая в училище, знал, куда и на что иду.

То же самое, знаю, мог бы сказать сейчас курсант О. Юдин, многие другие из числа тех, кто пошел по стопам отцов. И это им адресована песня «Офицерские династии», которую исполняют участники вокальной группы училища.

Не успели смолкнуть аплодисменты, как зазвучала еще одна песня:

Высока-высока над землей синеза—  
Это мирное небо над Родиной.

Но простые и гордые слышу слова:  
«Боевым награждается орденом...»

Да, есть в нашем коллективе офицеры, чей ратный труд отмечен наградами Родины. Поднимаются на сцену Н. Араканцев, А. Федоров, В. Марков, Р. Шамратов... Им тоже есть о чем рассказать. И вновь звучат стихи, песни, и вновь взрывается аплодисментами зал... Слышу мнение одного из зрителей: «Здесь интересней, чем даже на хорошем концерте. Почаще бы вечера такие проводить!»

Музыка раздается в фойе Дворца культуры, приглашая всех на танцы. Незаметно пробежало время, и так не хотелось, чтобы кончился офицерский бал. «Когда будет следующий?» — спрашивают офицеры, курсанты, женщины, малыши. «Скоро, — отвечаем, — скоро: если инициатива наша нашла поддержку в массах, то дадим ей постоянную прописку!»

Капитан Ю. СМЕРНОВ

## БУДНИ ЖЕНСОВЕТОВ

# ЗАДОРНО, С ПОЛЬЗОЙ

прошел в нашей части конкурс с традиционным и популярным названием «А ну-ка, воины!» Комсомольский работник капитан С. Савостьянов пригласил для подготовки сценария и работы в жюри активисток женсовета. И ведущими в тот вечер были женщины: жена нашего сослуживца Ольга Васкецова и инструктор райкома комсомола Елена Чагина. Они напомнили, что настоящий мужчина должен быть не только силен физически и атлетически сложен. Не меньше привлекают в нем эруди-

ция, чувство юмора, музыкальность, тактичность по отношению к друзьям и соперникам по соревнованию.

Все это и продемонстрировали перед многочисленными зрителями наши ребята, которые выглядели в то воскресенье удивительно подтянутыми, собранными, красивыми. В военизированной эстафете увидели мы надежных, умелых солдат. Они показали отменные навыки владения оружием, средствами связи, сноровисто оказывали помощь «раненым».

Подъем переворотом, под-

тягивание, жим гири входили в спортивный конкурс; «Вальс с картошкой», пародия на ансамбль «металлистов» — веселые номера самодеятельных артистов.

Сержанты С. Дерманов и С. Мальсагов, младший сержант А. Мурзинов, эфрейтор А. Шитиков, рядовой С. Юсупов заслужили больше всех аплодисментов. Именно они составят основу команды, которая выступит в предстоящих конкурсах «Ребята настоящие», «В дружбе рождается дело», КВН. Отдыхать и веселиться воины будут теперь вместе с молодежью района.

В. МУЗАПАРОВА,  
председатель женсовета.

# Сердечная недостаточность

Прапорщик Иван Яковлевич Гарлик ушел на заслуженный отдых в середине прошлого года. До этого честно и добросовестно — записи в служебной карточке тому свидетельство — выполнял свой долг. Только хорошими словами вспоминают его подчиненные, сослуживцы...

«...А у меня после расставания с частью осталось горькое чувство — чувство обиды, — пишет в редакцию ветеран. — Почему с таким пренебрежением отнеслись ко мне?»

Письмо длинное, и пересказывать его дословно вряд ли стоит. Тем более, что при встрече с нашим корреспондентом Иван Яковлевич сам признался: «Может, не во всем я объективен был, но, знаете, когда на душе болит, трудно себя сдерживать».

Что вызвало боль? Если посмотреть со стороны, вроде бы пустяк. Заканчивал прапорщик И. Гарлик службу и перед тем, как уйти в последний свой отпуск, заглянул в финансовую службу, попросил дать разъяснения: в первый раз, мол, в запас ухожу, не знаю, могу ли рассчитывать на оплачиваемый проезд, или уже не распространяются на меня такие льготы? Уже не распространяются, ответили ему.

Собираясь Иван Яковлевич Ленинград посмотреть, у родственников там погостить, да после такого ответа передумал: дорого-то на Неву дально... Из третьих уст узнал о том, что неверно разъяснили ему финансисты, что не только к родственникам, но и в санаторий мог бы он съездить, — было желание подлечиться, сердце в последнее время беспокоило. Обидно, конечно, но делать нечего — на исходе уже отпуск, поздно что-либо

предпринимать. Но тут сослуживец как-то вечером заглянул: приглашают, мол, тебя, Иван Яковлевич, завтра в финчасть зайти. Уверен был Гарлик, зачем приглашают: поняли там свою ошибку, извиниться хотят. Но капитан В. Сорокин, начальник финчасти, о другом речь повел. О санатории и невостребованных проездных документах теперь нечего вспоминать, сказал, это дело прошлое. А настоящее — такое: при расчете начислили вам большую, чем следует, сумму, так что будьте добры...

Обратился Иван Яковлевич в письмо в управление внутренних войск за разъяснением, изложил в нем и «дело прошлое», и настоящее, спрашивая: верно ли, что он дважды должен нести убытки за ошибки финансистов? Ответ не заставил себя ждать и был недвусмысленным: вина финансистов — в том, что не объяснили вам ваши права перед уходом на заслуженный отпуск, и сейчас требовать выплаты какой бы то ни было суммы они не вправе. Но в тот же день почта принесла Гарлику еще одно письмо: за подписью капитана В. Сорокина. В нем почти в приказной форме сообщалось: верните деньги...

Вот тогда-то и решил написать ветеран в редакцию журнала. Длинным получилось письмо. Прорвало человека. Вспомнил, к примеру, как три года назад грубо обошлись в поликлинике с его сыном, как когда-то обидели медики его жену, как порой необъективны бывают некоторые офицеры управления войск. Вроде бы его можно понять: цепная реакция сработала от обиды, сделала черным все вокруг. Может быть, обида родилась в тот момент, когда

И. Гарлик зашел в финансовую службу за консультацией по поводу своего последнего отпуска?

— Нет, — уверенно сказал Иван Яковлевич, выслушав мой вопрос. — Сейчас, по прошествии стольких дней, понял наконец, почему ручку взял. Материальная сторона дела — одно, но есть и другое. Я ведь службе лучшие свои годы отдал, понимаете? Жизнь моя в части прошла. И вот пришло время уходить. Немного ждал, хотя, знаю, в других коллективах дают ветеранам возможность со знаменем полка попрощаться, устраивают в их честь вечера, прилюдно добрые слова говорят. А у нас отслужил свой последний день — и стал чужим для части. Только казенные бумаги приходят по почте: «Верните деньги». Верите ли, ночь после ее получения не спал. Доброе слово, видно, дорого стоит, а все остальное...

За последний год в части уволены в запас несколько человек. Получили необходимые документы, прошли в одиночестве от штаба до ворот КПП — вот и весь «ритуал» прощания с коллективом. Посетят ли они когда-нибудь опять свою часть? Трудно сказать: ведь совет ветеранов здесь существует только на бумаге, на праздники, другие мероприятия их приглашают редко...

О подобной истории рассказал читателям журнала подполковник в отставке Б. Лоссан (№ 11, 1986), об этом шла речь и в ряде других материалов, и вот опять приходится возвращаться к данной теме. А так хотелось бы, чтобы причин тому не было.

После увольнения в отставку И. Гарлик пошел на работу. Дело нашел по душе, одно только плохо: в последнее время все чаще стал бюллетенить. Сердечная недостаточность — говорят врачи. С чего бы ей взяться? Может, от недостаточной сердечности по отношению к ветерану?

Капитан И. КОЗЛОВ.

# ВНИМАНИЕ: СПИД!

Судя по редакционной почте, многих читателей нашего журнала интересует, что такое СПИД — эта недавно появившаяся, но уже успевшая завоевать дурную славу болезнь, которую нередко именуют «чумой XX века». На некоторые их вопросы и отвечает эта статья.

В конце 70-х годов ряд исследователей в США обратили внимание на появление среди мужчин-гомосексуалистов групповых заболеваний раком мозга и пневмонией. Специальные медицинские обследования выявили у них своеобразное, не описанное ранее изменение иммунитета. За заболеванием закрепилось название СПИД (синдром приобретенного иммунодефицита). Первый случай его был зафиксирован в 1981 году Центром по контролю болезней США, и уже к осени того же года количество случаев начало лавинообразно возрастать.

К настоящему времени в мире зарегистрировано более 75 тысяч больных. Почти две трети из них умерло.

Синдром приобретенного иммунодефицита является вирусным заболеванием. Болезнь развивается постепенно и длится несколько лет, заканчивается почти всегда смертельным исходом. Феномен иммунной недостаточности пытались объяснить особенностями сексуального поведения мужчин-гомосексуалистов.

С меньшей уверенностью появление случаев СПИДа среди наркоманов и наркоманок объясняют специфическим действием наркотиков. Наконец, первые случаи заболевания среди женщин — половых партнеров больных наркоманов или бисексуальных мужчин — не оставили сомнения в том, что заболевание вызывает инфекционный агент, передающийся при половых сношениях или с кровью, остающейся на иглах шприцев при групповом употреблении наркотиков.

Масштабы заболевания в ряде западных стран расширяются год от года.

Инкубационный период продолжается от нескольких месяцев до 4—5 лет. Он характеризуется разнообразными комбинациями симптомов: лихорадкой, диареей (длительным поносом), общим недомоганием, заметной потерей веса. Однако все эти признаки считаются подозрительными на СПИД лишь в том случае, если не удастся установить других убедительных причин нарушений в организме. Указанные симптомы не отличаются специфичностью и постоянством. Часто выявляются сопутствующие инфекционные заболевания, например, пневмония. Лихорадка может быть постоянной или перемежающейся, с температурой тела 38—40 °С, сопровождаться обильной потливостью, преимущественно ночной,

которая наблюдается и в периоды нормализации температуры. Поносы, протекающие по типу различных вариантов, также могут быть постоянными или сменяться длительными периодами нормального стула. Предполагается, что лихорадочный и другие синдромы обусловлены инфекционными процессами. Дальнейшее развитие болезни характеризуется нарастанием тяжести ее лечения, обусловленным присоединением новых патологических процессов. На этом фоне развиваются онкологические заболевания. Наиболее часто прогрессируют опухоли, отличающиеся от типичных форм злокачественностью и тем, что они поражают лиц молодого возраста. Часто у лиц, больных СПИДом, встречаются такие онкологические заболевания, как рак прямой кишки и ротовой полости. Итак, в результате многочисленных наблюдений можно сделать следующие выводы.

Наибольшему риску заболевания подвержены мужчины-гомосексуалисты, бисексуалисты, а также ведущие беспорядочную половую жизнь в связи с особенностями их полового поведения; наркоманы, вводящие наркотики парентерально (т. е. посредством шприца); гемофилики (люди с пониженной свертываемостью крови), которым вводят повышающие свертываемость фракции крови, взятые от многих доноров; лица, подвергающиеся неоднократным переливаниям крови; половые партнеры вышеуказанных категорий людей и их дети.

Важно иметь в виду, что чаще СПИД поражает людей молодого и среднего возраста.

Основными профилактическими мероприятиями являются широкое ознакомление личного состава с путями передачи заболевания, специальный контроль за донорами крови.

Для больных СПИДом рекомендован строгий противозидемический режим. В целях защиты больного от дополнительного заражения он должен быть по возможности изолирован. Лица, занесенные в группу повышенного риска заболевания, должны регулярно подвергаться обследованию и обращаться к инфекционисту в случае появления признаков заболевания. Медицинский персонал должен использовать в работе только простерилизованные инструменты.

Майор медицинской службы  
М. ЖУРАВЛЕВ.

# И ЗДЕСЬ НУЖНА ПЕРЕСТРОЙКА

НА ТЕМЫ ДОСУГА

XXVII съезд КПСС поставил в ряд первоочередных задач — обеспечить самые широкие возможности для выявления способностей советских людей, сделать их жизнь многообразной и духовно богатой. В связи с этим возрастает роль разумного, творчески организованного досуга трудящихся, более полного использования свободного времени человека для его идейного роста, нравственного и эстетического обогащения, физической закалки. Это в полной мере относится и к организации досуга наших воинов.

Письма, приходящие в редакцию, говорят о том, что в частях и подразделениях войск последнее время заметно улучшается качество мероприятий выходного дня, в целом культурная работа с воинами, лучше справляются со своими задачами клубы и библиотеки. Во многих воинских коллективах есть кружки по интересам, эстрадные и танцевальные ансамбли, самодеятельные театры. Читатели информируют о возросшем внимании командиров, политработников к проблемам досуга. Подобные вести с мест убедительно подтверждают, что в целом в войсках стала важным общественным делом поддержка движения за здоровый быт и высокую культуру воинской жизни. Повсеместно обогащается досуг воинов, становясь более разнообразным и привлекательным. Войсковые учреждения культуры получили как бы новый импульс для усиления своего влияния на личный состав, повышения эффективности воспитательной работы. Родились и новые формы организации досуга, что свидетельствует о росте нравственных потребностей воинов.

В то же время, как явствует из читательской почты, кое-кто пытается организовать отдых личного состава, удовлетворять его духовные запросы старыми методами. А это сейчас просто невозможно. Здесь нужна коренная перестройка. Действовать по старинке — значит работать впустую. Вот лишь некоторые примеры такой неэффективной работы.

Хорошую, казалось бы, форму семейного отдыха избрали в одной из частей: задумали и провели «Вечер семьи», посвященный Дню 8 Марта (о нем упоминает в своем письме в редакцию майор Р. Аминев). И план мероприятия подробный составили, и реквизит необходимый приготовили, даже время на каждый аттракцион рассчитали по минутам. Одним словом, большую работу

проделали. С особой изобретательностью организаторы вечера подошли к выбору конкурсов (их собравшимся предложили около десятка). Вот некоторые. Конкурс «Комплимент». Принимает в нем участие несколько пар. Ведущие задают вопросы мужу и жене примерно такого примитивного содержания: «Какими словами Вы будите по утрам своего мужа?», «Что муж на это отвечает?», «С какими словами Вы приступаете к приготовлению завтрака?», «Слова прощания при уходе на работу?» и т. д.

Или конкурс «Внимание»: участвуют несколько женщин и один мужчина. Ведущий предлагает мужчине внимательно осмотреть женщин и отвернуться. После задает вопросы: «Какого цвета волосы у Наташи К.?», «Есть ли серьги у Кати Н.?» и т. д. Мужчине за смелость (?) — приз.

Вот в таком, мягко говоря, несовременном духе строились и другие конкурсы. Ну, а что унесут с собой люди, какой заряд бодрости они получат от подобного рода развлечений? Да и получат ли вообще? Захочется ли им еще раз встретиться вот так, вместе? Согласитесь, есть основания усомниться в этом.

А стоят за такими, с позволения сказать, вечерами все тот же консерватизм, рутинность, все та же инерция, а может быть, просто нежелание утруждать себя поисками новых интересных форм организации отдыха военнослужащих.

Есть о чем подумать в этой связи и парторганизации, и комитету ВЛКСМ, и женсовету части, не без ведома которых, безусловно, готовился вечер.

Другой образчик мероприятий для галочки в отчетах. Собрались как-то молодые офицеры подискутировать о... женах (беседа их записал и прислал в редакцию старший лейтенант И. Акимов). Что ж, тема хорошая, серьезная. Но шел разговор почему-то в отсутствие этих самых «спутниц жизни». Наверное, участникам беседы так было легче высказаться, как важно офицеру иметь хорошую жену, добрую хозяйку, верную подругу, советчицу, которая, как выразился один из присутствующих, «...превозмогая самое себя, стойко переносит все тяготы и лишения воинской службы».

По-видимому, сознавая надуманность, неестественность мероприятия, автор письма указал лишь инициалы участников беседы. Ну, а те, о ком шла речь — жены молодых офицеров, — вообще никак не названы,

словно их и не существует в природе, этих милых, добрых, самоотверженных женщин. А говорили о них офицеры долго, основательно, важные аспекты семейной жизни затрагивали. «Только кому это нужно-то?» — напрашивался вопрос. Наверное, просто времени людям давать было некуда, вот и решили «убить» его на разговоры. Поговорили и разошлись... И никакой проблемы не решили. А их ведь еще так много, проблем, у молодых семей, и в той же самой части, где служат офицеры, предоставившие корреспонденту возможность записать свою беседу.

Одно из направлений рационального использования свободного времени военнослужащих — это превращение его в средство формирования подлинно здорового образа жизни, «очищение» досуга от пьянства, антиобщественного поведения, различных негативных явлений. Письма наших читателей убеждают: линия партии на преодоление пьянства и алкоголизма нашла самую широкую поддержку в воинских коллективах. Пьянство заметно потеснено. Но предстоит еще многое сделать, чтобы полностью и окончательно искоренить это социальное зло, в том числе и в войсках. А вот, судя по письмам в журнал, в ряде мест наблюдается спад в антиалкогольной пропаганде, в работе по созданию в коллективах обстановки, исключающей пьянство. И тут не последнюю роль призван сыграть умело организованный досуг воинов и членов их семей.

Важная сторона дела — повышение физической активности военнослужащих, увеличение времени на занятия физкультурой и спортом. В ряде частей и подразделений стали популярными такие формы коллективного отдыха, как дни бегуна, лыжника, соревнования всей семьей «Папа, мама и я — спортивная семья», различные спортивные мероприятия. Об одном из них написал нам старший лейтенант А. Ефремов. Праздник подготовили и провели комсомольские активисты. Его программа была интересной и разнообразной. Все остались довольны. Оказывается, если подойти к делу неформально, творчески, если всем миром ополчиться против скуки, — многое получается! Да, перестройка организации свободного времени военнослужащих идет, но она может дать большой эффект, если ее соединить с перестройкой психологической. И пусть иждивенческий подход к до-

сугу воинов еще не преодолен, безусловно, что-то уже сдвинулось с точки застоя.

Развитию физической активности военнослужащих способствует все усиливающийся интерес к туризму, семейному отдыху. Там, где его умело используют, — добиваются успехов. Например, теплый отзыв о работе сотрудников дома отдыха ВВ МВД СССР «Абхазия» прислал в редакцию подполковник Б. Хадонов. Небольшой этот коллектив сумел создать хорошие условия для отдыхающих. В здравнице — комфортабельный клуб, кинозал, большая библиотека, желающим предлагается обширная и увлекательная экскурсионная программа. Здесь о людях заботятся не на словах, а на деле. И они платят благодарностью за добро.

Есть интересные формы организации отдыха военнослужащих, членов их семей и в некоторых других учреждениях подобного рода.

К сожалению, в редакцию поступают сведения и иного плана. Читатели порой высказывают справедливые и вполне обоснованные претензии персоналу турбаз и домов отдыха системы МВД СССР за недостатки в обслуживании отдыхающих, скуку, неудовлетворительную работу культпросветработников, библиотечарей, спортивных организаторов — лиц, чья прямая обязанность — делать все, чтобы люди хорошо отдохнули, набрались бодрости, сил и здоровья.

Одним словом, не везде еще повернулись лицом к людям, не везде проявляют должную активность в организации их полноценного отдыха. А менять положение вещей надо, и незамедлительно — время требует.

В постановлениях ЦК КПСС «О мерах по преодолению пьянства и алкоголизма» и «О мерах по улучшению использования клубных учреждений и спортивных сооружений» содержится требование улучшить организацию досуга, чтобы люди располагали всем необходимым для интересного, обогащающего их духовно и укрепляющего физически отдыха, чтобы свободное время трудящихся, прежде всего молодежи, было заполнено занятиями, удовлетворяющими их интересы. Это прямо и непосредственно касается партийных и комсомольских организаций, учреждений культуры, спортивных организаторов частей и подразделений войск.

**ЧТО ЧИТАТЬ О ВНУТРЕННИХ ВОЙСКАХ**

**КРИВОРУЧКО М. Г., СКОТНИКОВ Ю. А.** Боевая слава Подмосковья: Путеводитель. М.: Моск. рабочий, 1986. 334 с. Книга сообщает о тех местах под Москвой, где увековечена память героев Великой Оте-

чественной войны. Так, на здании железнодорожного вокзала в г. Дмитрове установлена мемориальная доска в честь защитников города — Краснознаменного бронепоезда № 73 войск НКВД. А в поселке Крато-

во Раменского района установлен памятник Герою Советского Союза В. Молодцову (Бадаеву), одному из командиров ОМСБОН, руководившему партизанским отрядом, который размещался в одесских катакомбах.



Капитан в отставке П. РОМАНОВ

# УКРОТИТЕЛИ "ТИГРОВ"

ДОКУМЕНТАЛЬНАЯ ПОВЕСТЬ \*

## 1. КУЗНЕЦОВ

Кузнецов навтыжку стоял перед командиром роты и смотрел в окно. Он старательно разглядывал синицу, спующую меж колючек ели. Ель росла рядом с казармой и при таком сильном ветре, какой дул сейчас, стучалась в окно мохнатой веткой. Сколько раз уже собирались срубить дерево, да дальше собраний дело не доходило: не поднималась рука в последний момент. «И хорошо,— подумал Кузнецов.— Все одно казарма старая, разберут ее к осени на бревна. А ель пусть живет. Чего ее губить?»

— Ты обиду на лице не изображай,— глядя из-за стола на Кузнецова, сказал ротный.— Ишь, надулся как мышь на крупу. И время у меня больше не отнимай своими рапортами. Серьезно говорю: не буду их читать.

Синица посмотрела что-то в старой шишке, заработала клювом. К ней подлетела вторая, чуть помельче, но до крайности нахальная, Задрались.

— Ну, что стоишь, Кузнецов? Все одно ничего не выстоишь. На фронт ему захотелось, видите ли. Ты что — мальчик? Не понимаешь, что, если бы мы здесь не нужны были, нас бы всех на запад бросили? Мы же и здесь не ромашки рвем да рыбку ловим — мы государственные объекты охраняем! Тебе-то этого не знать! Сам же диверсанта брал...

Брал. Фашист был огромный, как бугай, и, несмотря на это, скорый на ход, резкий в движениях. Еле скрутил его младший сержант Кузнецов. Но разве можно сравнивать недавнюю схватку с настоящими боями? Это раз. А два — старший брат и отец с

первых дней войны пошли на фронт, оба погибли, и мстить за них надо там, где идут настоящие сражения. Разве вдолбишь это ротному? Прячет рапорты в стол — и все. Ну ничего, бумага есть, чернила найдутся, новый текст написать — пять минут времени...

— И потом, Кузнецов, неизвестно еще, как тут дела пойдут,— командир роты перешел на доверительный тон, озабоченно кивнул головой на карту.— Японцы, как видишь, недалеко, может, они только и ждут, когда мы с тобой на фронт укатим... Я ведь, Кузнецов, сам шесть рапортов уже писал. Шесть! Знаешь, что мне последний раз ответили? «Проявляете политическую близорукость». Ну, чего ты в окно уставился, Кузнецов? Не понимаешь, когда с тобой по-свойски беседуют, да? Тогда слушай мою команду: «Кру-гом! Шагом марш!» И чтоб духу твоего в моем кабинете больше не было! Честно говорю, не пушу и на порог, если опять с рапортом придешь.

Младший сержант Степан Кузнецов, скорее всего, послушался бы командира, опять бы написал рапорт и пришел к нему на прием. Но так получилось, что пришлось ему выехать с пакетом в штаб полка, и там, вручая пакет по назначению, он обратился с наболевшим вопросом к полковнику. Тот выслушал Степана, сердито спросил: «У вас все?» И Кузнецов, сам не зная почему, ответил, что не все, что на фронте погибли его отец и брат и что командир роты не дает ходу его рапортам, но он, младший сержант Кузнецов, все равно своего добьется...

Полковник с некоторым удивлением стал поглядывать на бойца и прервал его речь обнадеживающей фразой:

— Хорошо, постараюсь вам помочь, Идите.

\* Журнальный вариант

Верен слову оказался полковник. И вскоре после этого разговора поезд вез Кузнецова в учебный центр 70-й армии, сформированной из воинов внутренних войск и пограничников.

## 2. КОЗОРЕЗОВ

Примерно за год до того, как Андрею Козорезову подошел срок призыва в Красную Армию, в его родном Днепропетровске при заводе имени Петровского открыли клуб Осоавиахима. Здесь были созданы различные оборонные кружки. Открылся и кружок стрелкового спорта, можно было сдать нормы на значок ворошиловского стрелка.

И вот группа заводских парней за городом на стрельбище выполняла упражнения. Несколько минут назад Андрей отстрелялся и по приказу инструктора должен был менять оцепление.

Повесив на плечо винтовку, он двинулся по указанному маршруту. Вышел к берегу небольшой лесной речушки. В этом месте находился южный пост оцепления. Сменить он должен был помощника инструктора Николая Чернопятко. Андрей не спеша шел вдоль кустиков, что росли на самом берегу реки. В этот момент сзади хрустнула ветка и над ухом коротко прозвучало:

— Руки вверх!

Андрей резко обернулся и увидел перед собой Николая Чернопятко.

— Что, испугался? — самодовольно улыбнулся тот. — Прошел в двух шагах от меня, а не заметил. То-то! Учись, хлопче, маскироваться у бывшего воина-чекиста (Чернопятко только этой весной уволился в запас). В армии это пригодится. Может, тебе повезет, как и мне, служить в войсках НКВД. Как стрелянул?

— На троечку.

— Слабо. В наших войсках надо стрелять только в яблочко. Ладио, держись за меня, так и быть, научу тебя снайперской стрельбе, помогу стать значкистом. — Чернопятко хлопнул Андрея по плечу и зашагал прочь. На ходу обернулся, крикнул: — Сматри в оба, а то здесь грибки лазают. Не дай бог, забредут под пули.

Проводив товарища взглядом, Козорезов медленно побрел вдоль берега. «И кого тут смотреть? — подумал он. — На стрельбище все равно никто не сунется. Предупредительные знаки на каждом шагу стоят, да и выстрелы хорошо слышно. Тем более, за грибами в эти места не ходят. Искупаться, что ли?»

В этот момент из-за деревьев послышался треск мотоцикла. Судя по всему, несся он по бездорожью на полной скорости.

— Стой? Куда прешь? — закричал Андрей, бросаясь навстречу. — А ну, поворачивай.

Взвизгнув тормозами, мотоцикл чихнул и остановился.

— Протри очки, смотреть надо, куда мчишься, — еще более грозно продолжал Андрей, подходя к мотоциклисту. — Не видишь — стрельбище здесь?

— Теперь вижу, — ответил тот тонким голосом, снимая с головы шлем,

— Девчонка, — удивленно протянул Андрей, увидев золотые завитушки.

— Она самая, — озорно улыбнувшись, ответила симпатичная синеглазка. — А ты чего здесь торчишь?

— Положено, вот и стою.

— Тогда стой. А я искупаюсь в этой речке.

— Не положено здесь купаться.

— Мало ли чего не положено. А мне нравится.

— Мало ли что тебе нравится. А не положено, — в тон ей ответил Андрей.

— Ух ты какой!

— Такой,

— Да я здесь уже месяц купаюсь, как приехала к деду на отдых. И ты мне не указчик.

— Ладно, давай отсюда. А то хуже будет.

— Что хуже-то? Что хуже?

Она запрокинула голову, засмеялась. Это еще больше обидело Андрея. Не зная, что предпринять, он рванул с правого плеча винтовку и... повесил на левое. Эти суетливые движения еще больше рассмешили юную нарушительницу.

— Ты крепче держись за свою незаряженную винтовку. Крепче! — сквозь смех бросила она. — А то неароком оступишься и упадешь. Ой, насмешил ты меня. Как тебя зовут?

— Андрей, — неожиданно для самого себя сказал Козорезов.

— Да ты не красней, Андрей, уеду я сейчас, уеду! Андрей-воробей.

Она сняла с руля шлем, надела его, застегнула ремешок, завела двигатель. Крикнула:

— До свиданья, Андрей!

«До свиданья», — сказал про себя Козорезов, почему-то уверовав, что обязательно встретится с синеглазкой.

— Гей, Козорезов, ты где? — раздался голос за кустами.

— Здесь я! — закричал Андрей и пошел навстречу помощнику инструктора Николаю Чернопятко.

— Марш на стрельбище, — сказал тот. — Я упрямил инструктора, чтоб разрешил тебе по новой стрелять. Может быть, свою тройку исправишь.

— А вы как отстрелялись? — спросил Андрей.

— Как положено бывшему дзержинцу, на отлично. Давай, чеши! Да не подкачай!

...Прошло время. С помощью Чернопятко на лацкане выходного костюма Андрея вскоре засверкал эмалью значок «Ворошиловский стрелок». В тот же вечер он отправился на танцы в клуб Осоавиахима. Там неожиданно встретился с синеглазкой. «Гаяля», — она обрадованно протянула ему руку. С того вечера и завязалась у них дружба. Но недолго пришлось встречаться: Андрея призвали во внутренние войска. Началась война, и все реже находили адресатов письма: длинные и путаны фронтовые дорог. И все же добиралась весте от Гали. Она тоже стала фронтовичкой. Воевала под Орлом, зенитчицей была. Там и ранило ее. В госпитале встретилась с сер-

жантом Немчиновым, передала через него записку Андрею.

### 3. НЕМЧИНОВ

— У вас, Немчинов,— сказал ему как-то командир первого огневого взвода младший лейтенант Анищенко,— солидности — ну никакой! Шепутной вы, как мальчишка. Вечно кого-то разыгрываете, что-то выдумываете.

— Не могу скучно жить, товарищ младший лейтенант.

— Это на войне-то вам скучно? — удивленно вскинул голову Анищенко.— Не знал бы я вас, зеленым концом сейчас обозвал бы. Черт-те что! С одной стороны, храбрый боец, а с другой... Послушайте, Немчинов, завтра будем вас в партию принимать, так вы хоть на этот день станьте серьезным.

«Стану»,— дал сам себе слово сержант Александр Немчинов.

И поначалу все вроде шло так, как надо. Но лишь до того момента, как секретарь парткомиссии майор Труханенко стал зачитывать его анкетные данные. Поднял руку Немчинов, встал:

— Хочу сделать уточнение по графе «Пребывание за границей». Совсем из памяти вылетело: был ведь я за рубежом.

— Нашел место, где шутить,— зло зашипел сидящий рядом с ним Анищенко. И другие коммунисты посчитали, видно, слова Александра очередной его шуткой. Раздались смехи, кто-то спросил, где же это успел побывать Немчинов, уж не в Америке ли?

— Точно, в Соединенных Штатах Америки,— вполне серьезно ответил тот.

Услышав это, майор Труханенко закусил нижнюю губу и стал рассеянно крутить в

руках заявление Немчинова, словно соображая, что же теперь с ним делать. Притихли и остальные коммунисты. А Александр, выдержав довольно продолжительную паузу, дал пояснение. Оказывается, по приказу командования Главного управления войск НКВД был он там в составе группы сопровождения транспорта «Советская Латвия»: получал груз по ленд-лизу.

Труханенко после этих слов вынул носовой платок, провел им по лбу, сказал с облегчением:

— Это, товарищи, не пребывание за границей, это командировка, и ничего предосудительного тут нет. Наоборот даже: товарищу была оказана честь...

Приняли Немчинова в партию единогласно. А после собрания вопросами засыпали: гулял ли по Нью-Йорку, не беседовал ли с Рузвельтом, какие из себя американки. Александр на все вопросы такие ответы давал, что ходили ходуном от взрывов смеха стены землянок.

Было это незадолго до начала Курского сражения. Буквально через несколько дней батальон, где служили Немчинов, Кузнецов и Козорезов, был в пекле боев. Комбат майор Лихарев, наблюдая за противником в полевой бинокль, говорил сквозь зубы самому себе:

— Около ста танков. И «тигры» есть, и «фердинанды». Ох, нелегко вам придется, братцы артиллеристы! Даже если учесть, что лихие вы у меня парни...

Следуя только что поступившему приказу, орудийный расчет сержанта Немчинова сменил огневую позицию и выдвинулся к перекрестку дорог у моста неподалеку от Поньрей...



Рис. художника Д. Чериковера.

#### 4. КРЕЩЕННЫЕ ОГНЕМ

Все трое — Немчинов, Кузнецов и Козорезов — встретились в учебном центре 70-й армии. Узнав, что в 106-й Забайкальской стрелковой дивизии формируется истребительно-противотанковый артдивизион, сообщая решили переквалифицироваться в артиллеристов. Попали в один оружейный расчет.

Все вокруг удивлялись: и как такие разные по характеру люди могут единым коллективом жить? Вечно переругиваются друг с другом. Послушать их — терпеть не могут один другого. Как-то комбат, старший лейтенант Гордолопов, став свидетелем очередной перебранки бойцов, задумал их разъединить. Но перед тем, как предпринять такой шаг, решил с Немчиновым поговорить. Встретил того у беседки, спросил, чем это он так озабочен.

— Моих номерных ишу,— последовал ответ.— Из дому посылка пришла, табачку прислали, а одному не курится. Мы ведь втроем как одной жизнью живем.

Так и остались друзья-товарищи вместе. Прибыли на фронт. И вот бой неподалеку от Поньрей.

— Вот что, ребята,— сказал командир орудия сержант Немчинов.— Перед мостом больше наших нет. Мы одни. Отдадим мост — считайте, отдадим плацдарм. Чтобы его возвратить, немало крови придется пролить. Потому слушай приказ: назад ни шагу! Вопросов нет?

Их и не могло быть. Каждый прекрасно понимал, что здесь решается судьба плацдарма. Они не клялись драться до последней капли крови. Просто пожали друг другу руки. Закурили. Замковый Степан Кузнецов развязал вещевой мешок и достал оттуда васьковскую чекистскую фуражку. Командир расчета Немчинов и наводчик Козорезов молча последовали его примеру.

Красноармейцы, занявшие оборону на высоте, тут же обратили внимание на артиллеристов, сменивших головные уборы.

— Бывало, мать-пехота снова в моряков преображалась, а тут, гляди — бойцы НКВД!

— Слабовата сорокапятка, да, видать, народ возле нее железный..

— Считай, новую линию границы войны-чекисты провели. Значит, не пропустим фрица.

Гарь и пыль, стлавшиеся над позицией, слегка рассеялись. И в ту же минуту кто-то из номерных проговорил негромко, но внятно:

— Самоходки!

Степан заметил, что справа, в колхозном яблоневом саду, перебегают от дерева к дереву автоматчики в пятнистых маскировочных накидках.

— Товарищ сержант,— озабоченно указал в сторону сада Кузнецов,— так они и до энпа нашего комбата доберутся.

Немчинов на минуту поднес к глазам бинокль:

— Так. Развернуть орудие. Зарядить осколочными!

Тут послышалось мощное урчание мотора. Из-за угла горящего овощехранилища выполз многотонный танк.

— Вот ты какой, «тигр».— Степан почувствовал, как холодок зазмеялся вдоль позвоночника. Взглянул на командира расчета.

Тот оставался спокойным. Вскинув к глазам бинокль, скомандовал:

— По танку, прицел..

— В первый раз на охоте, и сразу — тигр! — не удержался от шутки наводчик Андрей Козорезов.

Сорокапятка ухнула огнем — взрыв взметнулся у самого танка. Автоматчики залегли, а танк продолжал, как ни в чем не бывало, двигаться вперед, подминая яблони и кустарники.

— Подкалиберным! — крикнул Немчинов и тут же, согнувшись, хватаясь руками за грудь, осел на землю.

Андрей подбежал к другу.

— Жив?

Тот не сразу открыл глаза, приподнявшись на локте, припал к фляге, поднесенной Кузнецовым:

— Жив. Еще молодой умирать... Вот что. Ты, Андрей, за командира расчета останешься. Степан — за наводчика. Приказ прежний...

Не договорил, откинувшись в траву.

Подбежавшие санитары уложили Немчинова на носилки и скрылись в клубах перемешанного с пылью дыма.

Козорезов шурился, пытаясь разглядеть, что происходит в той стороне, откуда доносился грохот «тигра». Благодаря налетевшему порыву ветра увидел: танк развернулся боком к орудью. Двигался он медленно, видимо, поджидая отставших автоматчиков. «Решили, что нам конец», — догадался Андрей. Скомандовал фразомко, словно остерегаясь, что услышат фашисты:

— Подкалиберным!

Теперь у прицела стоял ефрейтор Кузнецов.

— Огони!

Снаряд ударил в танк ниже башни — это все увидели ясно, — но машина продолжала ползти.

— Уточни наводку, — утирая рукавом выступивший на лбу пот, приказал Козорезов.

Степан уже прильнул к окуляру:

— Подкалиберным!

Вновь по броне «тигра» полоснуло огнем, но танк продолжал наползать, не выказывая никаких признаков повреждений.

— Как об стенку горохом, — зло проговорил Степан.

— Попробуем ударить еще. Наводи, Степа... Если не сейчас — в четвертый раз уже не успеем.

Кузнецов прикинул к прицелу, проворно орудуя маховиками.

— Огони! — вновь скомандовал Козорезов.

На этот раз танк дрогнул и остановился. Повалил густой дым,

А бой продолжался. По пыльной дороге к овощехранилищу двигались еще два танка.

Сорокапятка начала поединок с ними. Первый снаряд угодил в борт «тигра», шедшего в голове. Брызнула расплавленная броня. Второй снаряд клоннул в башню. Наконец, третий прошил борт — «тигр» задымился, как головешка.

Козорезов, удивляясь и радуясь про себя тому, что, оказывается, устрашающая бронированная машина тоже уязвима, увидел, что уцелевший немецкий танк наводит орудие на «обнаглевшую» сорокапятку.

Раньше чем успели зарядить пушку, совсем рядом, в каких-нибудь пяти метрах, оглушительно взметнулась земля. Лязгнуло искореженное осколком прицельное приспособление. Оглушенные взрывом, люди падали на землю.

...Очнувшись, Андрей увидел Степана. Тот, не обращая внимания на визжавшие вокруг пули, связывал воедино противотанковые гранаты, а бутылки с зажигательной смесью у него уже были засунуты за пазуху. По всему было видно, что Кузнецов готовится сделать последний шаг, чтобы преградить дорогу вражескому танку...

— Кузнецов, отложи-ка пока гранаты, помоги мне встать. Из пушки надежней будет...

Рев двигателя «тигра» доносился словно бы издали, глухим рыком, хотя теперь в фашистскую машину мог бы попасть камешком и ребенок. Андрей стал наводить орудие по стволу. А «тигр» начал медленно разворачивать башню в его сторону. Кто раньше?

— Огоны! — привычно вырвалось у Козорезова, он выстрелил, и бронированное немецкое чудовище содрогнулось, осело, стало вроде бы меньше. Все!

Но, теряясь и возникая в клубящемся над полем дыму, по пахоте прямо на него полз еще один танк с крестом на борту...

## 5. НАКАНУНЕ НОВЫХ БОЕВ

После двух месяцев ожесточенных боев, после нечеловеческого напряжения сил, когда в обескровленных батальонах остались считанные бойцы, в преддверии новых сражений забайкальцев сняли с передовой и отвели в тыл для отдыха и пополнения.

63-й отдельный истребительный арtdивизион разместили в белорусской деревне Поповка.

...Андрей Козорезов открыл глаза и тут же вновь зажмурился: над распахнутой створкой окна с накрахмаленной занавеской высоко повисло солнце, тающее в бездонной голубизне неба. Тишина стояла необычайная. Пахло антоновскими яблоками. «Странно, — подумал Андрей, — лег поздней ночью после изнурительного перехода с железнодорожной станции, а легкость в теле такая, будто отоспался за всю войну...»

Одеваясь, увидел на столе свежую дивизионную газету. Посмотрел на число и сообразил, что проспал целые сутки.

Перекинув через плечо полотенце, вышел

во двор. Дом он ночью, конечно, как следует не рассмотрел — свежеевыбеленная, крытая соломой хатка с резными наличниками, утопающая в зелени. Надо же, сохранилась.

Андрей направился к деревянному мостку, перекинутому через узенькую, но бойкую речонку. Сквозь хрустальной прозрачности воду отчетливо видно освещенное солнцем песчаное дно, усыпанное галькой. Поблескивая серебряной чешуей, беспорядочно работая плавниками, проплыли две рыбки. Солидный черный рак полз к берегу, шевеля длинными усам, оставляя на песке тонкие бороздки.

Андрей перешел через мостик и тут увидел, что ниже по течению, на отдели, до этого скрытой от него кустарником, засучив по колено брюки, сосредоточенно возится в воде наводчик Степан Кузнецов, номерные Хамазат Гизатуллин и Иван Русинов. Вот и появляются в расчете новые люди, Немчинов — в госпитале, давно от него вестей нет. Как он там?

Подождал к бойцам. На ветках ивняка сушились выстираемые портянки. Над маленьким костром закипала в ведерке вода. Рядом лежали крупная очищенная картошка, банки консервов, несколько луковиц, буханка хлеба.

— В честь чего пир?

— А! Командир! Мы уже за тобой бежать собирались. Раки крупные, жаль, Немчинова Сашки нет, он их любит, — и Кузнецов поднял над водой ожесточенно перебиравшего клешнями очередного рака.

— Кто сказал, что нет Немчинова? — слышался голос рядом. — Тут я, ребята, тут! Понужд, чем вы здесь занимаетесь, и сразу вылезился.

Объятаям, восторженным возгласам, казалось, не будет конца:

— Цел, старина!

— Ну, теперь Гитлеру капут!

— Ну-ка, дай я на тебя посмотрю!

Степан Кузнецов оборвал реплики своей фразой:

— Раки стынут! Ну, Немчинов, какого тебе? Вот этого, самого здорового. Держи, друг!

Александр снял шинель, и тут объятия и радостные восклицания возобновились с новой силой — на груди сержанта все увидели орден Красной Звезды.

Тогда-то и протянул Немчинов Козорезову записку от Гали, рассказал о том, как познакомился с этой девушкой.

— В госпитале вздумал я приударить за одной выздоравливающей. Не девушка — персик! Короче, приглашаю ее после ужина в сад прогуляться. Только костыль к дереву приставил, чтоб популярно объяснить ей, в чем особенно проявлялась тонкость таланта замечательного живописца Репина, как она мне белой ручкой по моим лапам — ба! Вы хороший парень, Саша, говорит, да только есть у меня любимый человек, Аидреем, говорит, зовут, Козорезовым. У меня, сам понимаешь, челюсть отвалилась...

(Окончание следует)

# НЕТ ПОЧЕТНЕЕ ДОМ

Павел СОБОЛЕВ

## СЛОВО СОЛДАТА

На полях и в цехах  
Вдохновенье  
Кипит повсеместно.  
Сердце радостно бьется,  
И мысли стремятся в полет,  
Вижу партни мудрость,  
Читая решения съезда,  
Слышу времени голос,  
Неотступно зовущий вперед.

В строй бойцами встают  
Деловитость,  
Упорство, умение,  
И уходит пора  
Словопрений пустых  
Навсегда.  
Наш высокий девиз —  
Экономике дать ускоренье,  
Наши крылья —  
Ответственность,  
Творческий пафос труда,

Нас суровая жизнь  
Научила с невзгодами спорить.  
Человек наш силен:  
Что задумает —  
Все совершит.  
Вижу буйный разлив  
Золотого пшеничного моря,  
Слышу гул новостроек  
В далекой таежной глуши,  
Молодой наш задор  
Не остынет в душе,  
Не угаснет.  
Мы откроем все тайны  
Бездонных  
Вселенских глубин,  
Вижу я корабли  
На далеких  
Космических трассах.  
Слышу голос могучих,  
Штурмующих небо турбин.

Слава партии! Слава!  
Окрыляет она человека,  
Вдохновляет народ  
На великий  
И доблестный труд.  
Вижу новые ГЭС  
На былинных  
Обузданных реках.  
Слышу шелест листвы  
Тех садов,  
Что в песках зацветут.

Вся родная земля  
Боевым созиданьем объята  
От Курильской гряды  
До кипучей  
Балтийской волны,

И почетнее нет  
Ничего для меня,  
Для солдата,  
Чем хранить и беречь  
Мир и счастье  
Советской страны.

**Майор Алексей КАРЕВ,**  
участник V семинара  
литераторов внутренних войск

\* \* \*

Все снятся и снятся курсантские годы,  
Учебные снятся бои,  
Твои, Ленинград, в октябре непогоды  
И белые ночи твои,  
Опять я листаю альбома страницы:  
Вот — мы в карауле, а вот —  
Привал. У курсантов обветрены лица,  
Закончен большой переход.  
Ремень автомата истерты погоны,  
Дороги длинны и трудны...  
Все снятся и снятся курсантские годы.  
Такие счастливые дни!

**Майор Александр ФЕДОРОВ**

\* \* \*

Я не считал ударов метронома,  
На хлеб потухшим взглядом не смотрел,  
В подвале обезлюдевшего дома  
Не ждал, когда закончится обстрел,  
Но иногда мне кажется: я слышу,  
Как нарастает оружейный гром,  
Как смерть все чаще задевает крышу,  
И судорожно вздрагивает дом.  
Чтоб явью наваждение не стало  
И не грозило будущему вслед,  
Я чту статьи военного устава,  
Хожу в шинели с юношеских лет,

**Прапорщик Александр ПОЛЯКОВ,**  
участник V семинара  
литераторов внутренних войск

ВОСКРЕСЕНЬЕ, 22 ИЮНЯ 1986 г.

Рассвет степенно занимался  
И красил сонные леса.  
Соседский кочет раскричался,  
На травы выпала роса,  
Застыли ивы у обочин,  
Истаяла в овраге тень.  
На смену краткой летней ночи  
Рождался тихий светлый день,  
Но и на нем своя печать:  
Вновь мать, смахнув слезу,  
Бойтся радио включать  
В двенадцатом часу...

# УЧИТЕСЬ ПОБЕЖДАТЬ

Закономерно, что каждый из начинающих шахматистов стремится побеждать своих постоянных более сильных партнеров. Путь для этого они избирают в основном один: изучают острые дебютные варианты в надежде поймать противника в ловушку. Но общий класс игры их остается все же невысоким.

Совсем по-другому поступал в начале шахматной карьеры Капабланка. Изучению дебютов он уделял минимум времени, зато основательно исследовал эндшпиль и законы позиционной борьбы в миттельшпиле. Тактическое мастерство и изобретательность он отработывал в многочисленных легких партиях, любил игру блиц. Став чемпионом мира, Капабланка поражал современников совершенством техники игры, за что его называли «шахматной машиной».

В качестве примера Капабланка взят не случайно. Дело в том, что его перу принадлежит уникальный «Учебник шахматной теории», где автор откровенно

делится с читателем своим пониманием шахматных законов. При разборе сегодняшних партий вы, думаю, убедитесь, как неординарно он мыслил. Нелишне будет заметить, что рассчитаны они на уровень шахматистов не ниже третьего разряда.

Как правило, лишняя пешка в окончаниях с разноцветными слонами недостаточна для победы. Но в шахматах нет правил без исключения, что лишний раз подтверждает следующее окончание (диаграмма 1).

1. Лс2! Лс8. В связи с угрозой 2. Лс7 вынужденный ответ 2. Л : с8 С : с8 3. Крf2. Белый король направляется на поле d4, чтобы через с5 или е5 вторгнуться в лагерь черных. 3. ...d4. Жертвуя пешку, черные надеются на контригру. 4. ed Крd5 5. Кре3 Се6 6. Крd3 Крс6 7. a3 Сс4+ 8. Кре3 Се6 9. Сh6. Слон переводится на g7, где он будет защищать пешки d4 и b2. 9. ... Крd5 10. Сg7 и черные сдались.

В следующей позиции решающее значение для ее оценки имеет еще одно ча-

сто встречающееся на практике исключение из правил. Обычно слон сильнее коня, но для этого, учит Капабланка, нужно расставлять свои пешки на поля, противоположные его цвету. Так и поступил в данной партии Алехин, играя белыми фигурами (диаграмма 2).

Здесь конь благодаря слабости поля е5 явно сильнее слона черных, а потеря черными единственной открытой линии делает их позицию беспомощной. В партии последовало: 1. Ке5 Лед8. (Попытка отстоять линию путем 1... Лас8 после 2. Л : с8 Л : с8 3. Л : с8+ С : с8 4. Кс6 стоила бы черным пешки.) 2. f3! Алехин намечает маршрут короля на поле е5, что решающим образом усилит атаку. 2. ... b3 3. a3 h6 4. Крf2 Крh7 5. h4! Лf8 6. Крg3 Лf8 7. Лс7 Сb5 8. Л1с5! Са6 9. Л5с6 Лe8 10. Крf4 Крg8 11. h5! Cf1 12. g3 Са6 13. Лf7 Крh7 14. Л6с7 Лg8 15. Кd7! Крh8 16. Кf6! Лf8 17. Л : g7! Л : f6 18. Кре5! и черные сдались, так как на 18. ... Лf8 следует мат в два хода.

Знание принципов позиционной игры и признаков, когда они перестают действовать, определяет класс игры шахматиста.

### РЕШЕНИЕ ЭТЮДА, ОПУБЛИКОВАННОГО В № 2

1. Кb6 b2. 2. Кd5+ Крd6 3. Кс3 Крс5 4. Кb1 Крb4 5. Крb6 с3 (или 5. ... Крb3 6. Сс8 Кра2 7. Cf5 Крb3 8. Крb5 с3 9. Cd3 с теми же идеями). 6. Cd3 Крb3 7. Крb5 с2 8. Сс4X.



Диаграмма 1



Диаграмма 2

# КРУТЫЕ ДОРОГИ АФГАНИСТАНА

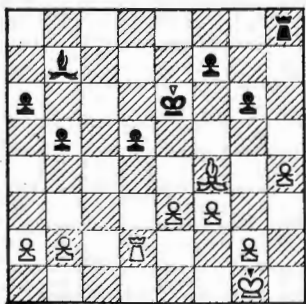
Весна — это символ рождения нового, время надежд и перемен. И глубоко символично, что революция в Афганистане произошла в апреле — в пору весны, в пору обновления. Хотя в общем-то это случайность. Но сама революция, носившая антифеодальный, антиимпериалистический характер, случайностью не была. О таких революциях В. И. Ленин говорил, что они «не делаются по заказу, не приурочиваются к тому или другому моменту, а созревают в процессе исторического развития и разражаются в момент, обусловленный комплексом целого ряда внутренних и внешних причин».

Выкрашенный в желто-зеленые, под цвет местности, краски афганский военно-транспортный самолет тяжело, словно нехотя, оторвался от взлетной полосы Кабульского аэропорта. Курс — на восток, в один из приграничных районов провинции Нангархар.

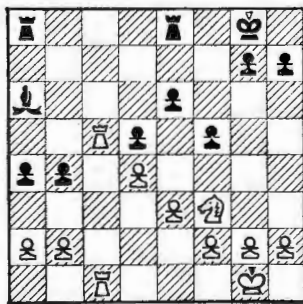
Машина, совершив противозенитный маневр, набрала высоту. Прошу разрешения у командира экипажа побеседовать с ним.

— Подполковник Гулям Мухаммед, — представляется офицер.

Высокий, подтянутый, с тонкими чертами лица, выглядит очень молодо. Летает много и любит летать. Хотя, конечно, полеты в афганском небе — дело небезопасное. С 1986 года заокеанские хозяева душманов щедро снабжают их малогабаритными зенитными ракетами «Стингер», которые бандиты пытаются использовать в горах, с труднодоступных позиций.

Гулям Мухаммед рассказывает по-русски: «Я ведь у вас, в Советском Союзе, учился. Советские инструкторы помогли мне обрести крылья, расправить их...»

Слова признательности в адрес советских друзей, помогающих дружественному Афганистану в подготовке кадров для афганской армии, я не раз слышал во время поездки по стране. Солдаты и офицеры афганской армии и личный состав частей и подразделений ограниченного контингента советских войск нередко вместе проводят досуг, организуют совместные культурно-массовые мероприятия, спортивные соревнования. Немало примеров героизма, самопожертвования вписано в летопись ратного содружества афганских и советских воинов. И каждая строка в журналистском блокноте воскрешает в памяти волнующие эпизоды, встречи, беседы,

## «РАФИК ШУРАВИ»

Советское подразделение, где заместителем командира по политической части майор В. Фролов, расположилось высоко в горах. В этом же уезде неподалеку дислоцируется афганская часть, которой командует подполков-

ник Рашид. Соседи нередко вместе решают общие задачи. Главная из них — охрана уезда и проходящей через него дороги от нападений душманов. Ведь далеко не все они приняли предложения народной власти о национальном примирении. Советские и афганские воины оттачивают свое ратное мастерство на полигоне, который они вместе построили.

Еще до приезда в этот район мне рассказывали о старшем сержанте А. Теплякове. Местные жители на свой манер произносят его имя: рафик Искандер (товарищ Александр). Группа, которой он командовал, патрулировала дорогу. За крутым поворотом в темном, извилистом ущелье увидели, как душманы остановили афганскую колонну и начали грабить машины. Чтобы избежать кровопролития и не давать повод враждебной пропаганде, Тепляков через мегафон подал команду: «Прекратите!» Те ответили огнем. Это был не просто огонь. Это был огонь по перемирию, по всему новому, что трудно, но неуклонно пробивает себе дорогу на афганской земле. Восемь советских воинов отогнали около пятидесяти вооруженных до зубов бандитов. Люди в беде не остались, и грузы были спасены, ушли по назначению.

Интернационализм, классовая солидарность. Они в крови и плоти каждого советского солдата. Да, в Афганистане наши парни рискуют. Но помощь соседу стала кровным делом советских людей.

Не потому ли простые люди Афганистана, принявшие всем сердцем революцию и интернациональную помощь советского солдата, уважительно произносят эти слова: «рафик шурави» — советские товарищи.

Не только в военно-воздушных силах, но и во всей афганской армии широко известны имена офицеров Абдул Тахира и Абдул Васи, неоднократно отличившихся до объявленного перемирия.

...Вертолеты, пилотируемые Тахиром и Васи, возвращались с успешно выполненного боевого задания. Подлетая к кишлаку Чахарсияб, двое друзей увидели на земле горящую боевую машину, а рядом — погасшие купола отстегнутых парашютов,

«Рафик шурави» — не сговариваясь, произнесли Тахир и Васи эти два слова (несмотря на помехи, их услышали на КП).

Это был советский транспортный вертолет, подбитый душманами. Наш экипаж, заняв круговую оборону, отстреливался, экономя патроны. Но силы были слишком неравны, враг наседал. Афганские авиаторы моментально оценили обстановку и пришли на выручку советским боевым друзьям. Один прикрывал, другой снижался. Снижался ровно на десять секунд — столько надо времени, чтобы взять на борт одного человека.

Шесть раз снижался под огнем афганский вертолет, пока весь экипаж не был взят на борт. И каждый раз — смертельный риск... За этот подвиг майоры Абдул Тахир и Абдул Васи были удостоены высокой советской награды — ордена Дружбы народов.

...Как и Гулям Мухаммед, полковник Алим говорит по-русски. Мы встретились с ним на командном пункте Н-ской дивизии афганской армии. Соединение контролировало район, где действовала крупная банда душманов. Вопреки перемирию она проникла на афганскую территорию из Пакистана и терроризировала местное население. Афганские воины вынуждены были принять надлежащие ответные меры безопасности. Их действия требовали четкого управления, хорошей организации связи, бесперебойной работы радиосредств.

Заместитель начальника связи афганской армии полковник Алим как раз и отвечал за этот участок. В палатку, где мы беседовали, один за другим входили и выходили офицеры-связисты с докладами. Алим тут же отдавал распоряжения, а в паузах отвечал на мои вопросы.

— Условия прохождения сигналов в горах сложные, — говорит офицер. — На каждом участке есть свои особенности. Поэтому большое внимание уделяется обмену опытом со специалистами из состава ограниченного контингента советских войск в ДРА.

Полковник Алим подробно рассказывает о боевом содружестве афганских и советских воинов, о проводимых ими совместных мероприятиях. Афганские офицеры часто бывают на занятиях у наших специалистов, перенимают все ценное, передовое.

### ХОРБИБИ ВСТУПАЕТ В ОТРЯД

Всякая революция, учил В. И. Ленин, лишь тогда чего-нибудь стоит, если она умеет защищаться. Афганская революция умеет защищаться. Правительство ДРА, Народно-демократическая партия уделяют неослабное внимание укреплению вооруженных сил, органов безопасности, царандоя (народной милиции), отрядов самообороны. Ныне в ряды профессиональных защитников революции широко вливаются выходцы из трудящихся масс.

...В провинции Герат с большим уважением произносят имя Мухаммеда Фаттеха. Не раз доставало душманам от организованного им отряда защитников революции,

возраст у Мухаммеда почтенный, но он полон сил и энергии. Зоркий, пылкий взгляд, энергичное рукопожатие, живой интерес к собеседнику — все говорит о натуре деятельной, кипучей.

— Спрашиваете, кто мне, простому дехканину, дала Апрельская революция? Много. Землю, Воду на наши поля. Путь к знаниям. Слышали, сколько людей при народной власти выучилось у нас грамоте? Миллион человек! А кто они? Простые люди — дехкане, ремесленники.

Да, у многих граждан молодой республики пробуждается человеческое достоинство, они чувствуют себя полноправными членами общества. Это гражданское достоинство обретает и афганская женщина, подвигавшаяся ранее двойному гнету. Широко известно всей стране имя Фирузы — активистки Демократической организации молодежи Афганистана (ДОМА). Она стала организатором и командиром одного из первых женских отрядов защитников революции.

Прослышала об этом жена Мухаммеда Фаттеха — Хорбиби. Много горя повидала она на своем веку, много слез пролила. И вот однажды пришла к мужу в отряд, просит зачислить в него, научить стрелять из автомата:

— Разве руки мои не искусны, разве глаза уже не зорки, а сердце не иссушила ненависть к тем, кто мешает нам мирно жить и трудиться, кто отнял у меня старшего сына?

Пожилую женщину приняли в отряд. Ее поступок — не исключение (хотя еще несколько лет назад о подобном не могло быть и речи), он наглядно подтверждает неуклонный процесс расширения социальной базы революции.

### ПОЧЕМУ ЗЛОБСТВУЮТ НЕДРУГИ

О том, что афганские воины перехватили боевую инициативу, мне рассказывал первый заместитель министра обороны ДРА генерал-лейтенант Мухаммед Наби Азими. Мы встретились с ним в провинции Нангархар. Узнав о приезде советского военного журналиста, генерал пригласил меня в штабную машину, познакомил с обстановкой.

Товарищ Азими детально анализирует нынешнюю военно-политическую ситуацию вокруг Афганистана не только с позиций военачальника, но и политика, государственного деятеля: он — член Революционного Совета ДРА. Он считает, что 1986 год стал поворотным в нормализации обстановки в стране и вокруг Афганистана. Свидетельством доброй воли ДРА и СССР является вывод шести полков из состава ограниченного контингента советских войск, взятый на пороге 1987 года афганским правительством курс на национальное примирение.

Только за первые пять дней объявленно-го с 15 января 1987 года перемирия, по данным афганских властей, 225 банд общей численностью около 11200 человек заявили о своем согласии с курсом правительства

ДРА и начали искать взаимоприемлемое решение вопроса о переходе на сторону народной власти. Это в дополнение к тем 4 тысячам, которые перешли на сторону народной власти за 10 месяцев до примирения. Почему это стало возможным? Почему так яростно ополчились против курса правительства ДРА на мир главари контрреволюции, свившие себе гнезда в Пакистане?

Ответ прост. Контрреволюция, недруги афганского народа из кожи лезут вон, чтобы доказать, что национальное примирение — признак слабости народной власти в ДРА. Уже на третий день перемирия, 18 января, в Пешаваре состоялось совещание лидеров афганской контрреволюции, которые с порога отменили все предложения ДРА о мире, выдвинув явно неприемлемые для другой стороны требования: отказ от целей Апрельской революции, немедленный вывод из ДРА советских войск. В случае невыполнения ДРА этих требований лидерами контрреволюции дано указание на ведение войны «до победного конца».

Любой ценой сорвать перемирие, дискредитировать взятый Кабулом курс, вооруженные силы ДРА — такова стратегическая цель главарей контрреволюции, которым щедро платят за предательство империалистические хозяева.

В Кабуле афганские товарищи показали мне идеологическую отраву на видеокассетах, захваченных в разгромленных душманских бандах. В кадре люди в форме афганской армии жгут жилища, бросают в пламя дехкан. Эта и ей подобные видеофальшивки специально снимаются и тиражируются для последующей демонстрации на Западе.

Какая цель преследуется? Прежде всего убедить население капиталистических стран в существовании неких «непокорных кишлаков» в Афганистане, в «бесчинствах» афганской армии по отношению к «восставшим». Это нужно, чтобы оправдать поток долларов, фунтов, марок, поступающих главарям контрреволюции для ведения необъявленной войны против Афганистана, в том числе и психологической.

Активизировались диверсии в эфире против военнослужащих афганской армии. Им пытаются внушить, что душманам повсюду сопутствует успех, что единственный выход — перейти на сторону контрреволюции. Делается это, чтобы запугать афганских воинов, сломить их волю, посеять сомнения и страх. «Голос Америки» в одной из передач на языке дари передал хвастливое заявление некоего «командующего моджахедами в провинции Фарьяб» Амануллы, что 500 его бойцов разгромили 15 правительственных укрепленных пунктов и постов в районе Шах, убив и ранив 96 человек. Причем в ходе «ответных бомбардировок» были якобы разрушены сотни домов местных жителей.

Я рассказал об этом товарищу Азими, — Это заведомая ложь! — ответил генерал. — Как заместитель министра обороны со всей ответственностью заявляю: мужество, героизм, достигнутый в боях, ратный

опыт афганских воинов неоспоримы. Силу их ударов душманы в минувшем году не раз испытали на своей шкуре. Оттого и злобствуют наши недруги на Западе, стремятся оклеветать народную армию...

### СПАСИБО, ДОКТОР!

В тот день трудолюбивые дехкане оставили свои участки и собрались в уездном центре. Сюда прибыл агитотряд, в который включили солдат и офицеров из состава ограниченного контингента советских войск в Афганистане. Были среди них лекторы, киномеханики, самодеятельные артисты. С отрядом прибыли и представители местных жителей. Включили в агитотряд и двух медиков — врача Ж. Владишевскую и медсестру Н. Мишину.

У каждого в отряде — свое дело, своя работа. Показали дехканам кинофильм, концерт, выступили наши офицеры-политработники, афганские товарищи. Они говорили об успехах Апрельской революции, о том, что дала она простому народу. И о том, кто пытается сорвать перемирие, задушить молодую республику.

Погас экран импровизированного кинотеатра, закончился концерт. Местному населению раздали предметы первой необходимости, которые так нужны здесь, в глубинке, — продукты питания, соль, спички, керосин. Можно и в обратный путь — в горах темнеет рано, а дороги ночью небезопасны.

Но у Жанны Николаевны Владишевской и Натальи Александровны Мишиной работа в разгаре. Люди идут и идут к их палатке, где разбит медпункт. Ведь врач в афганской деревне еще большая редкость. И к каждому пациенту у наших медиков внимательное, чуткое отношение. Шли люди к палатке, чтобы спросить совета, а то и просто посмотреть на «дактар-ханум» (женщину-врача).

На дорогах Афганистана я не раз встречал их, тружениц в белых халатах. В памяти остались их милые лица, в блокноте — имена и фамилии: врач Ирина Николаевна Леснянская из Ивано-Франковской области, медсестра Ольга Тарасик из Минска... В самых дальних кишлаках, где приходится им лечить людей, общаться с ними, дехкане, поднося ладонь к сердцу, говорят:

— Ташакор, дактар! Спасибо доктор!

\*\*\*

Круты и извилисты дороги в горах Афганистана, трудны и дороги Апрельской революции. Новое на афганской земле утверждается далеко не просто. Но история не знала легких революций. Колесо истории не повернуть вспять. Народ, сбросивший с себя оковы феодального средневековья, понял: возврата к прошлому не будет, новую жизнь нужно не только утверждать, но и защищать. У афганской революции есть свое начало, но она продолжается, она на марше. Ее дороги в будущее охраняют ее защитники. И рядом с ними — их надежные и верные друзья.

Подполковник В. РОЩУПКИН.



**ПОЛУЧЕН  
ОТВЕТ**

...временно исполняющего обязанности командира части на фельетон майора Г. Ведуты «Плюс-минус двадцать, или Курам на смех» (№ 3, 1987). В нем сказано, что факты, изложенные в материале, подтвердились.

За халатное ведение учета начальнику продовольственной службы части лейтенанту Ю. Танасевичу объявлен строгий выговор, старшина роты старший прапорщик В. Митин привлечен к партийной ответственности, его отношение к выполнению служебных обязанностей было рассмотрено на товарищеском суде части прапорщиков и военнослужащих сверхсрочной службы. Начальник управления объявил строгий выговор заместителю командира части по тылу майору Г. Назарову за запущенность обучения и воспитания старшин подразделений.

Приняты меры к устранению недостатков, отмеченных в фельетоне. Учет продукции, получаемой на подсобных хозяйствах, приведен в соответствие с требованиями приказов, улучшены условия содержания животных и птицы.

...врию начальника политического отдела части на критические замечания в адрес редакции газеты «Всегда начеку», содержащиеся в обзоре печати «Дисциплина — тема магистральная» (№ 1, 1987).

Критика признана справедливой. Редактор газеты заслушан в политическом отделе части. Ему указано на необходимость активизации работы по освещению на страницах печат-

ного органа вопросов укрепления воинской дисциплины, воспитания личного состава в духе неукоснительного следования требованиям уставов. С этой целью внесены необходимые коррективы в перспективный план работы редакции, разработан график участия офицеров политического отдела в подготовке материалов на злободневные темы.

В результате в газете «Всегда начеку» в текущем году опубликован ряд статей, корреспонденций, в прямой постановке рассматривающих проблемы укрепления воинской дисциплины, вскрывающих недостатки, показывающих пути их устранения.

Публикации получили положительный отклик у читателей.

• • •

...заместителя командира части по тылу на критическую корреспонденцию «Если посчитать...» (На боевом посту, № 9, 1986). Факты, изложенные в ней, признаны правильными.

В последнее время принимаются конкретные меры для повышения эффективности подсобного хозяйства, настойчиво ведется работа по пропаганде передового опыта. Дальнейшее увеличение поголовья крупного рогатого скота, свиней происходит с учетом местных климатических условий; растет урожайность овощей, бахчевых, зеленого лука. Ужесточен спрос с командиров тех подразделений, где развитию подсобных хозяйств уделяется недостаточное внимание.



**ХОТЯ ПИСЬМО И  
НЕ ОПУБЛИКОВАНО**

В журнал обратился прапорщик В. Вишняков с жалобой на волокиту с выплатой командировочных. Как сообщил в ответе на запрос редакции командир части, факты, изложенные в письме В. Вишнякова, подтвердились. В части грубо нарушался порядок оформления и передачи в финансовую службу для оплаты командировочных удостоверений из отдельно дислоцированных подразделений. Кроме того, систематически не выдерживались сроки, определенные для оплаты служебных командировок.

За допущенную волокиту начальнику финансовой службы части майору В. Григорьеву объявлен выговор.

Прапорщику В. Вишнякову произведена выплата причитающихся денег.

• • •

В редакцию журнала поступило письмо сотрудника исправительного — трудового учреждения майора внутренней службы В. Прядко. В нем автор сообщал о безнравственном поведении офицера Н. Овчаренко. В ходе тщательной проверки приведенных в письме фактов на месте было установлено, что они соответствуют истине.

Как сообщил начальник политотдела управления внутренних войск МВД СССР по Северо-Западу и Прибалтике, за допущенные проступки майор Н. Овчаренко предупрежден старшим начальником о неполном служебном соответствии, он привлечен к строгой партийной ответственности.

В политотделе, парткоме части, парторганизации батальона, где служит майор Н. Овчаренко, рассмотрены меры по укреплению дисциплины среди офицеров, улучшению их нравственно-го воспитания.

Сдано в набор 7.05.87 г. Подписано в печать 18.06.87 г. Г-14666  
Формат бумаги 70×108<sup>1</sup>/<sub>16</sub>. Высокая печать. Усл. печ. л. 8,4.  
Уч.-изд. л. 11,5. Заказ 117.

Московская типография № 13 ПО «Периодика»  
ВО «Союзполиграфпром»  
Государственного комитета СССР по делам издательства,  
полиграфии и книжной торговли.  
107005, Москва, Б-5, Денисовский пер., д. 30.  
Адрес редакции: 111250, Москва, Е-250, тел. 361-85-52.

# ОТКРЫТЫ МУЗЫКЕ СЕРДЦА

Музыка с солдатом всегда — от звонкого голоса сигнальной трубы, играющей «Подъем» на лагерной линейке учебного пункта, до нестареющего марша «Прощание славянки», которым провожают воинов в запас. А еще есть торжественный ритуал развода караулов, строевой смотр, солдатская художественная самодеятельность... Всюду с нами музыка.

Самые искушенные в ней люди — профессиональные военные музыканты. Каждый военный оркестр — лучший пропагандист классического и современного репертуара, своеобразное ядро коллектива художественной самодеятельности. Они, оркестранты, не только день ото дня оттачивают свое мастерство, достигают под руководством дирижера слаженности, но и прививают любовь к музыке однополчанам. На верхнем снимке вы видите дирижера майора Н. Усачева, концертмейстера Т. Шульгину и старшину оркестра прапорщика М. Петровского на очередной репетиции.

Не забывают солдаты и мелодии родного края. В свободную минуту собираются они в клубе или ленинской комнате, а то и просто на свежем воздухе, чтобы спеть звонкую песню, сплясать с друзьями.

Рядовые М. Курбанов и Э. Аманов (на среднем снимке) поют под собственный аккомпанемент узбекские песни, которые с удовольствием слушают не только земляки. А рядовой З. Канчавели (на нижнем снимке) не прочь исполнить задорный танец — и сам усталость сбросит, и товарищей порадует своим искусством.

Солдат без песни — не солдат. С этим утверждением трудно не согласиться. А если кроме песни есть еще и танец, и марш духового оркестра, то служба тем более веселее идет.

Фото прапорщика  
А. Александрова.



# ОБЪЯВЛЯЕТСЯ ПОДПИСКА на военно-политический журнал Политического управления внутренних войск МВД СССР «НА БОЕВОМ ПОСТУ» НА 1988 ГОД

Журнал, как и прежде, будет широко освещать идейно-теоретическое наследие В. И. Ленина, его заветы советским воинам. Центральное место в нем займут статьи о руководящей роли КПСС в строительстве Советских Вооруженных Сил, их составной части — внутренних войск, пропагандистские материалы о внутренней и внешней политике Коммунистической партии на современном этапе. На страницах журнала увидят свет публикации о передовом опыте командиров, политорганов, штабов, партийных и комсомольских организаций, специалистов служб тыла по перестройке стиля и методов работы в свете требований XXVII съезда КПСС, январского (1987 г.) Пленума ЦК партии, XX съезда ВЛКСМ, поддержанию высокой боевой готовности, выполнению задач бое-

вой службы, укреплению дисциплины, обучению и воспитанию военнослужащих всех категорий.

Систематически будут публиковаться повести, рассказы, стихотворения и очерки, рассказывающие о боевых и служебных традициях внутренних войск МВД СССР, нравственном облике военнослужащих, их мужестве, отваге, благородстве при выполнении задач боевой службы. Читатели ознакомятся также со статьями о культуре, быте личного состава, деятельности культпросветучреждений и женсоветов войск.

Подписная цена на 12 месяцев—4 р. 80 к.

Пересылку заказов и расчеты с редакцией производить через финансовые органы в порядке подчиненности до 1 октября 1987 г.

## ДЛЯ ПРАВИЛЬНОГО ОФОРМЛЕНИЯ ПОДПИСКИ НЕОБХОДИМО:

1. Заказ составлять на все войска по зоне (союзным республикам) или на соединение с приложением списка адресов частей, подразделений и указанием количества экземпляров журнала на год и полгода.
2. Бюджетную и индивидуальную подписку оформлять одним заказом.
3. В адресе для доставки журнала обязательно указывать почтовый индекс, номер почтового отделения, район, область, край, республику.
4. Заказы в редакцию высылать как можно раньше и не позднее срока, указанного в настоящем объявлении. При невозможности выслать заказ к установленному сроку необходимо предупредить об этом редакцию.

В январе 1988 года заместителям командиров частей по политической части и общественным распространителям печати следует проконтролировать поступление первого номера журнала в войсковую часть, проверить, все ли подписчики его получили. В случае несвоевременной до-

ставки первого и последующих номеров журнала обратиться к начальнику почтового отделения или начальнику городского агентства «Союзпечать» и сообщить по адресу: 111250, Москва, Е-250, редакция журнала «На боевом посту».

Журнал распространяется только по подписке через политорганы внутренних войск. Он рассчитан на командиров, политработников, офицеров штабов, служб тыла, преподавателей и курсантов высших военно-учебных заведений МВД СССР, прапорщиков, военнослужащих сверхсрочной службы, партийный и комсомольский актив.