

# НА Боевом посту

5.1988





Победа советского народа над германским фашизмом справедливо названа Великой. Она ярко высветила черты могучего народа, его непоколебимость, убежденность в своей правоте. Тех, кто шел по фронтовым дорогам, приближая День Победы, мы с уважением и любовью называем ветеранами Великой Отечественной.

День Победы для нас, воинов, — это и великий праздник, и напоминание о нашей ответственности за безопасность революционных завоеваний народа. Он повод для того, чтобы по-деловому проанализировать результаты своего ратного труда, сделать выводы, направленные на поддержание постоянной боевой готовности, повышение качества боевой службы, укрепление дисциплины.

**Н а с н и м к е :** участник Великой Отечественной войны майор в отставке Б. Попов и ветеран части старший прапорщик М. Минглер беседуют с молодыми офицерами.

*Фото старшего прапорщика А. АЛЕКСАНДРОВА.*

## В НОМЕРЕ:

# НА Боевом ПОСТУ

ВОЕННО-ПОЛИТИЧЕСКИЙ ЖУРНАЛ  
ПОЛИТИЧЕСКОГО УПРАВЛЕНИЯ  
ВНУТРЕННИХ ВОЙСК МВД СССР

**5.1988**

ИЗДАЕТСЯ С 1958 г.

Главный редактор  
ГРИГОРЬЕВ Е. А.

Редакционная коллегия:

АСТАШИН В. В.,  
БАРСУКОВ В. В.,  
БОРУКАЕВ Б. Р.,  
ДУРНЕВ Ю. В.,  
ЗАХАРЧЕНКО Н. М.,  
КОТЛЯРОВ А. П.,  
КОЗЛОВ И. Т.,  
ЛОСЕВ В. Н.,  
МАЛЮШКИН Г. А.,  
МАСЛЕННИКОВ Г. М.,  
НЕЧАЕВ Е. А.,  
ПАНКРАТОВ Л. А.,  
ПЕЧЕВОЙ Л. Н.,  
ПОНОМАРЕВ А. В.  
(ответственный секретарь),  
РАЖЕВ Ю. Л.  
(зам. главного редактора),  
СОКК А. С.,  
УСКОВ В. Н.,  
ШОШИН В. А.,  
ЩУРОВ В. В.

Технический редактор  
ВОЛОДИНА И. В.

Корректоры  
ГАВРИЛОВА Е. Ю.,  
НЕКРАСОВА Н. В.

Журнал распространяется  
только по подписке  
через политорганы  
внутренних войск.

На первой странице об-  
ложки фотозтюд Р. Ряза-  
нова.

Боевой подготовке — направленность и целе-  
устремленность . . . . . 2

### НАВСТРЕЧУ XIX ВСЕСОЮЗНОЙ ПАРТИЙНОЙ КОНФЕРЕНЦИИ

ВОРОБЬЕВ К. На крутых поворотах истории . . . . . 8  
КИЗЮН М. Почему переизбрали партном? . . . . . 12

### СЛУЖЕБНО-БОЕВАЯ ДЕЯТЕЛЬНОСТЬ

ЭПШТЕЙН А. Примерить пост к солдату . . . . . 14  
МАКАРОВ С. Дружно — не грузно . . . . . 18  
ЗИКЕЕВ Ф. Если подготовка тщательная . . . . . 20  
ЧЕРНЫШЕВ Г. Восхождение к знаниям . . . . . 22  
МОРОЗОВ Н., ВАКУЛЕНКО Н. Противотаранное  
устройство на КПП . . . . . 24  
КУЗЬМЕНКО В. На кого обижаться? . . . . . 25  
УШАР А. Не отчетности ради . . . . . 28  
ЧЕРНЫШЕВ С. Береги свое оружие! (беседы  
в карауле) . . . . . 31

### БОЕВАЯ И ПОЛИТИЧЕСКАЯ ПОДГОТОВКА. ВОИНСКОЕ ВОСПИТАНИЕ

Младшие командиры: авторитет, компетентность,  
ответственность . . . . . 33  
СОЛДАТЕНКО Н. Главное — претворить в жизнь . . . . . 40  
МИХАЛЕВ А. Требования растут . . . . . 42  
БАНУЛЕВИЧ А. Что может агитпропгруппа . . . . . 45  
ВОЛКОВ О. Легко ли стать пропагандистом . . . . . 47

### РУКОВОДИТЕЛЯМ ГРУПП ПОЛИТИЧЕСКИХ ЗАНЯТИЙ

ШАРОВ В. По законам воинского братства . . . . . 50

### ПАРТИЙНАЯ ЖИЗНЬ

УСКОВ В. У семи лиственниц . . . . . 53  
БОРОВСКИЙ Н. Первые лица караулов . . . . . 58  
НАГАТКИН А. Побуждая к активности . . . . . 60

### ДЕЛА И ЗАБОТЫ КОМСОМОЛЬСКИЕ

ЧЕРНЯКОВСКИЙ А. Цветы для Федора Василь-  
евича . . . . . 62  
ЛУКОВЦЕВ Ф. Запас прочности . . . . . 64  
ХОХЛОВ О. Все ли упирается во время? . . . . . 66

### КУЛЬТУРА. БЫТ

ЯРОСЛАВЦЕВА С. Чтобы песня звучала . . . . . 67  
МАРУНОВ Ю. «Они служат во внутренних вой-  
сках» . . . . . 70  
ПОНАСЕНКОВ Н. Солнце — не только друг  
Как живешь, лейтенант? . . . . . 71

### ЛИТЕРАТУРНЫЕ СТРАНИЦЫ

УДИНЦЕВ А. Заслон (повесть, начало) . . . . . 74

### НАШ КАЛЕНДАРЬ

КРИВЕЦ В., ШТУТМАН С. По Красной площади  
чеканя шаг... (к 70-летию первого военного  
парада) . . . . . 81  
ФОМИН И. В войсках осталась частица сердца  
(5 мая — День печати) . . . . . 83  
ДУРНЕВ Ю. Как задумано и завещано (9 мая —  
День Победы) . . . . . 85  
ЛЕОНОВ В. Арктический дозор (28 мая — День  
пограничника) . . . . . 89

### АТЕИСТИЧЕСКИЙ ЛЕКТОРИЙ

ИВАНЕНКО С. Измышления и действительность . . . . . 91

Спрашивайте — отвечаем . . . . . 94  
Хотя письмо и не опубликовано . . . . . 95  
Получен ответ . . . . . 95  
В час досуга . . . . . 96

# БОЕВОЙ ПОДГОТОВКЕ — НАПРАВЛЕННОСТЬ И ЦЕЛЕУСТРЕМЛЕННОСТЬ

Курс партии на перестройку, ускорение социально-экономического развития страны, требования работать по-новому, добиваться повышения производительности труда и качества продукции находят единодушное одобрение и горячую поддержку воинов внутренних войск. Духом новаторства, творческой инициативы и высокой ответственности пронизана была работа командиров, штабов, политорганов, партийных и комсомольских организаций, всего личного состава в зимнем периоде обучения. Заложена прочная основа для дальнейшего повышения боевой готовности, укрепления воинской дисциплины.

В боевой подготовке основной упор делался на дальнейшем улучшении выучки личного состава, максимальном ее приближении к условиям боевой службы, заметно усилена практическая направленность в обучении. Во многих воинских коллективах накоплен значительный опыт совершенствования огневой, тактической и специальной подготовки. В итоге повысился уровень служебно-боевой деятельности, полевой выучки, освоения оружия и техники, управленческой деятельности штабов.

Сегодня в войсках уже немало частей и подразделений, которые в боевой и политической подготовке вышли на новые рубежи. Это, к примеру, вринские коллективы, где служат офицеры М. Лабунец, М. Змеев, В. Аверин, И. Шевчук, Н. Шерела, М. Филиппов, И. Кыка. Здесь сумели добиться перелома в организации боевой учебы, полностью используют учебное время, максимально приближают обстановку на учениях, занятиях и тренировках к действительности боевой службы, смело внедряют современную методику, эффективно эксплуатируют имеющуюся учебно-материальную базу, конкретно организуют социалистическое соревнование.

Неплохо решают задачи обучения личного состава в воинском коллективе, возглавляемом офицером М. Навжувановым. Командир, его заместители, штаб, партийная организация главные усилия сосредоточили на повышении личной ответственности должностных лиц за порученное дело, на активном изыскании резервов улучшения надежности охраны объектов, интенсификации учебно-воспитательного процесса, обеспечении авангардной роли коммунистов и комсомольцев в боевой и политической подготовке. Здесь сумели значительно повысить влияние командно-политических кадров на успешное выполнение учебных планов. Поэтому от занятия к занятию растет профессиональное мастерство военнослужащих. Очень важно, что большую конкретность обрела требовательность парторганизации к коммунистам за боевую учебу. И результат говорит сам за себя: личный состав успешно выполняет социалистические обязательства.

Вместе с тем практика показала, что некоторые руководители на словах ратуют за перестройку в боевой подготовке, но мало что делают на самом деле. Не прилагают усилий к тому, чтобы организация учебного процесса была образцовой, эффективной, чтобы она стала важнейшим условием обеспечения боеготовности войск, надежности охраны объектов, укрепления дисциплины и порядка.

Что, например, не позволило личному составу части, где служит офицер М. Дробоскокин, повысить уровень боевой подготовки? А то, что здесь руководители не проявляли настойчивости, не довели начатое дело до конца. Командиры ряда подразделений смирились с формализмом в своей работе, а потому занятия готовили и проводили на низком методическом уровне, планомерную учебу подменяли авралами накануне приезда старших начальников.

Подобный недостаток по руководству боевой подготовкой характерен и для других командиров и начальников. Кое-где расчеты по плановой организации боевой учебы не соответствуют реальным условиям служебно-боевой деятельности и своевременно не уточняются. Учебные темы и стрельбы отрабатываются без напряжения. Отдельные командиры и начальники до сих пор не поняли роли и значения тактики внутренних войск, да и другим ведущим предметам — огневой, строевой, физической подготовке — не уделяют достаточного внимания. Все это требует всестороннего и глубокого анализа итогов зимнего периода обучения в каждом коллективе, чтобы уже в ближайшее время создать предпосылки для повышения действенности боевой учебы в летнем периоде. От командиров, штабов, политорганов требуются

объективная оценка сложившегося положения дел, четкие и реальные меры для устранения вскрытых недостатков, активное внедрение положительного опыта, накопленного передовыми частями и подразделениями, принципиальная борьба со всем, что мешает ускоренному продвижению вперед.

Каждый командир, организатор боевой учебы, обязан знать и претворять в жизнь требование Министра внутренних дел СССР о том, что боевая подготовка — важнейшее условие повышения боевой готовности, успешного решения служебно-боевых задач, улучшения воинского воспитания, укрепления дисциплины и уставного порядка.

И в этом отношении летний период должен быть переломным. Необходимо всесторонне и заботливо готовить каждое учение, каждую тренировку, каждое занятие. Важно преодолеть шаблон и схематизм, развивать творчество, инициативу командиров, пресекать послабления и упрощенчество, настойчиво внедрять современные методики. Многие здесь зависит от руководителей занятий: именно они должны высоко оценивать не стереотипные действия, а решения творческие, неожиданные, в которые вложена глубокая мысль, хитрость и которые наиболее полно отражают конкретные условия обстановки. С первых дней летнего периода надо всемерно добиваться полного охвата боевой подготовкой личного состава, изыскивая для этого все возможности. А они, как показывает жизнь, при вдумчивом, заинтересованном и неформальном отношении командиров к учебе и службе есть всегда. Было бы желание. Не может сегодня офицер, да и не имеет права объяснять неорганизованность боевой учебы, ее низкое качество служебной нагрузкой на личный состав.

Чтобы быстрее поправить дело с боевой выучкой в отстающих подразделениях, требуется прежде всего значительно усилить практическую направленность в обучении личного состава, и в первую очередь офицеров, прапорщиков, сержантов. В каждом воинском коллективе принципиально, раз и навсегда поставить вопрос так: учебное время — только боевой учебы!

В боевой подготовке войск остается главным правило — учить войска тому, что необходимо в современной войне и при выполнении задач боевой службы. Это значит, что все содержание учебного процесса следует строго подчинить выработке у личного состава полной готовности к немедленным действиям. На занятиях, учениях, тренировках создавать такую обстановку, такие условия, которые бы по возможности максимально отвечали выполняемым задачам. Надо чаще моделировать экстремальные ситуации, побуждающие личный состав действовать в жестком лимите времени и при высоких психологических нагрузках, мастерски владеть оружием и техникой. Наиболее эффективная форма такой выучки — занятия на местности, тактические и тактико-специальные учения. Опыт показывает, что они приносят наибольшую пользу лишь в том случае, когда руководители правильно определяют учебные цели и вопросы, творчески разрабатывают замысел и тщательно продумывают планы. Важно, чтобы большую часть времени войска вели активные действия, в том числе и ночью. Однако так бывает не всегда. Порой во время учений подразделения длительное время бездействуют, поскольку командиры слишком долго принимают, а штабы столь же долго оформляют и доводят до подчиненных решение.

Конечно, командирам и штабам для работы на местности возможность предоставлять надо, но дело следует так поставить, чтобы личный состав драгоценное учебное время использовал разумно: занимался подготовкой оружия, техники, тренировался бы в отработке нормативов, действиях в составе элементов боевого порядка и т. п.

Важнейшей составной частью боевой выучки личного состава, безусловно, является тактика внутренних войск. Министр требует настойчиво совершенствовать ее, учить личный состав прогрессивным способом выполнения задач по охране объектов. Для этого надо использовать не только плановые, но и инструктивные занятия перед заступлением в караулы и войсковые наряды с учетом характера охраняемых объектов и реальной обстановки.

Каждый военнослужащий обязан отлично знать материальную часть штатного вооружения, уметь быстро готовить его к стрельбе и эффективно использовать боевые возможности. Эти знания и навыки приобретаются на стрелковых тренировках, контрольных стрельбах и учениях. В ходе их командиры должны уметь четко ставить огневые задачи военнослужащим и подразделениям и управлять их огнем, при выполнении упражнений учить личный состав поражать цели на максимальных дальностях, с первых выстрелов и очередей, настойчиво изыскивать пути повышения результативности выполнения огневых задач в составе отделения, войскового наряда.

Заслуживает всяческого одобрения и поддержки стремление командиров, штабов и служб придать практическую направленность занятиям по боевой подготовке и в подразделениях обеспечения и обслуживания.

В связи с привлечением личного состава к ликвидации последствий аварий и стихийных бедствий надо всемерно улучшить обучение военнослужащих действиям в этих условиях с применением средств защиты и техники.

Борьба за высокое качество, целеустремленность боевой подготовки начинается.

ся еще на этапе ее планирования, которое организует лично командир. Планирование — своего рода решение на подготовку офицеров, штабов и подразделений — должно быть оптимальным и учитывать все факторы, обеспечивающие боевую учебу. Следует решительно покончить с такими явлениями, как перегруженность планов, отсутствие учета решаемых задач и служебной нагрузки на личный состав, подмена некоторых мероприятий неплановыми, чтобы меньше затрачивать усилий и средств. Необходимо четко выделить главные направления в обучении и воспитании личного состава, предусмотреть последовательное решение задач, рационально распределять учебное время, добиваться согласованности полковых, батальонных планов, ротных расписаний занятий, чтобы система контроля за их выполнением исключала всякого рода неувязки, сбои в учебном процессе. Серьезная ответственность за это возлагается на офицеров управленческих аппаратов. Они призваны организовать подготовку, смело изыскивать резервы, повседневно контролировать достигнутое и помогать командирам подразделений в короткие сроки устранять недостатки.

Добиться практической направленности боевой подготовки в части, подразделения командир — организаторы обучения и воспитания личного состава могут лишь при хорошо налаженной и содержательной учебе самих офицеров. Она должна быть не только «повторением пройденного», но и способствовать наращиванию знаний и практических навыков руководителей. В каждой части в силу специфики выполняемых задач складывается определенная система командирской подготовки. Заслуживает внимания опыт, когда двухдневные занятия с офицерами штабов, батальонов и рот проводятся последовательно в течение первой недели, а с командирами взводов — в период работы офицеров управления части непосредственно в подразделениях. В это же время планируются и семинарские занятия с руководителями групп политических занятий.

Действенной формой обучения офицеров являются групповые упражнения, причем преимущественно в поле, что позволяет тренироваться в управлении подразделениями, глубже изучать порядок работы командира и тактику действий, совершенствовать навыки в проведении рекогносцировки, принятии решений и постановке боевых задач, организации взаимодействия, производстве расчетов, работе на радиосредствах, нанесении обстановки. Полевыми занятиям, безусловно, предшествуют лекции и семинары, консультации.

Качественно и интересно проводит групповые упражнения, к примеру, полковник А. Еременко. Он заблаговременно и тщательно готовится к ним, подбирает литературу, поучительные примеры из практики. Накануне офицеры получают задания, а на занятии на основе полученных распоряжений, донесений от подчиненных и в результате наблюдений наносят обстановку на карту. Руководитель заранее продумывает вводные. Углубление профессиональных знаний и совершенствование служебных навыков продолжается на учениях и штабных тренировках.

Штабные тренировки — важная форма обучения и сколачивания органов управления части. Подготовка к ним должна быть исключительно серьезной. Особенно это имеет значение там, где управленческие аппараты пополняются молодежью, не всегда имеющей достаточный опыт.

Немалую роль в становлении офицера играет самообразование. Только целеустремленная работа над собой позволяет руководителю любого ранга идти в ногу с жизнью, добиваться реального соответствия своих военных знаний и служебных навыков требованиям дня. Наоборот, расчет на знания, полученные в военно-учебных заведениях, как правило, приводит к самоуспокоенности, застою, неудачам в работе с людьми. В войсках немало примеров, когда офицеры, проходящие службу в отдаленных местностях, в весьма сложных условиях, продолжают упорно работать самостоятельно, что и позволяет им достигать высоких показателей в нелегком ратном труде.

Самостоятельная работа — дело не личное, как ошибочно еще считают некоторые офицеры. Опытные командиры и начальники не пускают самостоятельную учебу подчиненных на самотек, предпринимают энергичные меры по совершенствованию ее организации, держат под контролем, создают в части, подразделении для нее необходимые условия. Широкое распространение в войсках получило, например, выполнение одного-двух индивидуальных заданий каждым офицером за период обучения: это разработка групповых упражнений, технических летучек, учений, тактико-строевых занятий, лекций и т. п. Эту инициативу, конечно же, следует одобрять и поддерживать, придавать ей большую целенаправленность.

Росту мастерства руководителей занятий способствует и систематическая информация их обо всем новом в военном деле, в том числе об организации, вооружении, тактике действий подразделений вероятного противника, обзоры и сообщения по военным журналам и другим публикациям. Особую ценность для командиров всех степеней приобретает сегодня методическая литература. Надо проявлять больше заботы о ее приобретении и пополнении методических кабинетов, классов и библиотек.

Недостаточно внимания уделяют в некоторых частях и подразделениях подготовке и повышению методического мастерства прапорщиков и младших командиров.

А ведь их воинское становление должно быть постоянной заботой старших начальников. Большинство сержантов, например, получают неплохую первоначальную подготовку в учебных подразделениях. Там целенаправленно вырабатывают у них командирские качества, необходимые для управления караулами, войсковыми нарядами, командования отделениями, навыки применения на боевой службе техники и вооружения. Однако весьма часто эта подготовка имеет и ощутимые изъяны. Еще нередко сержант, завершив учебу, не умеет обучать подчиненных, поддерживать среди них воинскую дисциплину, выполнять в полном объеме собственные функциональные обязанности. Но подобные пробелы при желании можно быстро восполнить в ходе повседневной учебы под контролем офицеров подразделений и штабов.

Заслуживает внимания опыт, когда с прибытием в часть молодых сержантов их скрупулезно готовят к вступлению в должность, проводят с ними дополнительные занятия, в ходе которых помогают практически освоить обязанности, подготовиться к командованию отделением. И что очень важно — строго соблюдают при этом установленную систему командирской и методической подготовки: их вооружают основами военной педагогики и психологии, развивают инициативу и настойчивость в боевой учебе, приучают ценить учебное время, введенное расписанием дня для практических инструктажей и инструктивных занятий.

В летнем периоде обучения надо всемерно улучшить физическую выносливость военнослужащих всех категорий, освоить новое Наставление по физической подготовке (НФП-87), в котором заложены некоторые принципиально важные новшества в методике физического воспитания личного состава.

Многие командиры решительно взялись за улучшение качества занятий по строевой подготовке. Это хорошо. Необходимо решительно поднимать строевую культуру войск. Возможности для этого не ограничены.

Повышению практической направленности, качества и интенсификации учебного процесса, как известно, способствует хорошая учебно-материальная база. В каждом подразделении она должна полностью отвечать современным требованиям к организации учебы. Для ее совершенствования чрезвычайно важно использовать творческую мысль и поиск рационализаторов, членов кружков военных и технических знаний. Это даст возможность командиру в наибольшей степени приблизить условия проведения учений, занятий и тренировок к реальной действительности боевой службы.

Сейчас в войсках широко развернулся второй этап смотра-конкурса на лучшую учебную базу. Он позволит сделать очередной качественный шаг в развитии учебных объектов. Штабам необходимо всячески поддерживать практику создания в частях и подразделениях прикасаемой учебной базы для отработки большинства тем и программ боевой подготовки. При этом очень важно, чтобы оборудование учебных объектов отвечало требованиям подготовки личного состава к успешному решению служебно-боевых задач.

В условиях перестройки боевой подготовки войск требует обновления и механизма социалистического соревнования. В этом году оно направлено на достойную встречу XIX Всесоюзной партийной конференции. В организации соревнования в летнем периоде обучения главным должно стать преодоление формализма, шаблона и заорганизованности, еще нередко имевших место в ходе зимней боевой учебы.

Дальнейшее расширение гласности и демократии в условиях воинского коллектива обеспечивает реальное участие каждого солдата, сержанта, прапорщика и офицера в соревновании. Надо только хорошо заинтересовать людей его результатами, развить у них интерес, стремление к повышению своей профессиональной подготовки.

Весьма важным является претворение в жизнь воинских коллективов принципа социальной справедливости в оценке результатов и определении победителей. Соревнование, его ход должны вселять в военнослужащих чувство уверенности, что оно проводится не формально, не потому, что так принято, а во имя улучшения дела, успехов каждого его участника и коллектива в целом. Здесь большую роль должны сыграть войсковая печать, другие средства пропаганды: передового опыта и особенно в полевых условиях, на стрельбище, там, где непосредственно куется боевое мастерство. Надо поставить дело таким образом, чтобы соревнование стало неотъемлемой частью учебного процесса, чтобы личный состав боролся за итоги каждого занятия, каждого учебного дня. Такой у командира долг — вдохновлять подчиненных, направлять их усилия на достижение новых рубежей в боевой учебе.

Умелое руководство сложным и многообразным процессом боевой и политической подготовки — залог успешного выполнения стоящих перед частями и подразделениями задач.

В летнем периоде имеются все возможности для повышения боевой выучки личного состава. Дело теперь за тем, чтобы все планы боевой учебы выполнялись полно и качественно в каждом воинском коллективе. Учебный план должен обрести силу закона. Только при таком подходе к делу развернувшаяся перестройка стиля работы командиров, политарганов, штабов, партийных и комсомольских организаций приобретет четкую направленность и целеустремленность в достижении высоких конечных результатов в служебно-боевой деятельности внутренних войск.

НАШ ДЕВИЗ:

«БДИТЕЛЬНО ОБЕРЕГАТЬ ЗАВОЕВАНИЯ ОКТЯБРЯ,

САМООТВЕРЖЕННЫМ РАТНЫМ ТРУДОМ

КРЕПИТЬ ОБОРОНУ СТРАНЫ»

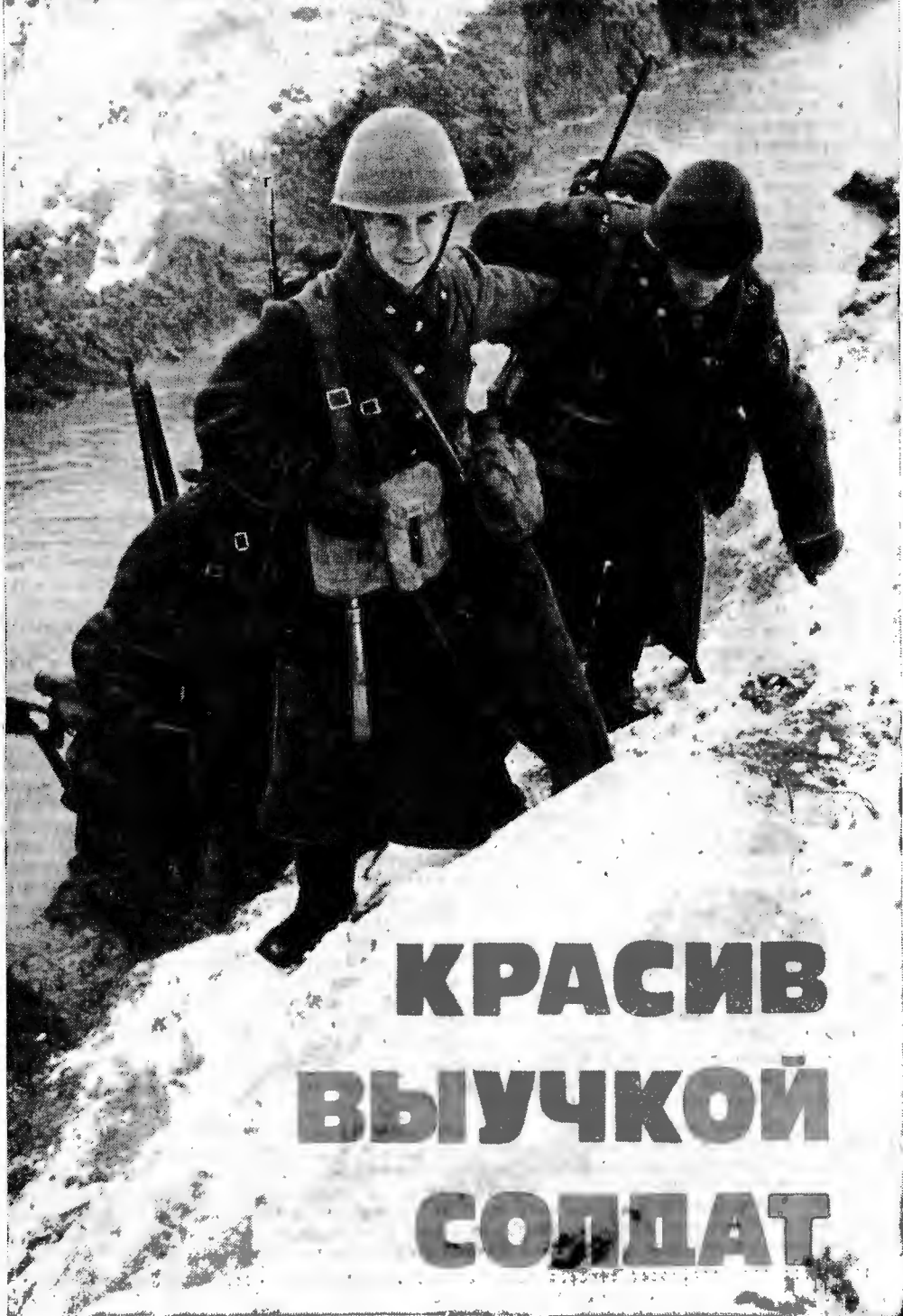

**КРАСИВ  
ВЫУЧКОЙ  
СОЛДАТ**

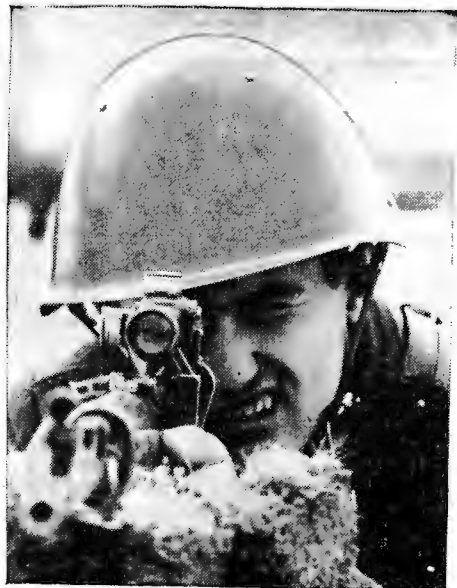

*Кому из нас не доводилось любоваться работой людей, что называется, душой вкладывающих в свое дело? Есть своя неброская красота и в ратном труде. Воинам, которым доверены оружие и боевая техника, необходимо с совершенством владеть ими. Это главное. А еще — совершать стремительные марш-броски, действовать на «зараженной» противником местности, уметь многое-многое другое. Споровистыми и выверенными до мелочей должны быть их действия. В этом и есть притягательная сила ратного мастерства.*

**Фото сфрейтора О. БЕЛОВА.**



# НА КРУТЫХ ПОВОРОТАХ ИСТОРИИ

Разрабатывая организационные основы нашей партии, В. И. Ленин постоянно подчеркивал, что эффективность ее руководящей деятельности, крепость связей с массами зависят от того, как построена сама партия, какова степень ее внутрипартийной демократии. Он указывал на необходимость проводить в партии «работу самокритики и беспощадного разоблачения собственных минусов...» (Полн. собр. соч., т. 8, с. 190). Главным местом этой «работы» являются съезды партии. На них дается анализ положения дел, вскрываются негативные явления и тенденции, причины, их порождающие, указываются пути преодоления. Партийные съезды — важнейшие рубежи, проходя которые партия вооружается программой действий на предстоящий период, получает запас энергии, новую уверенность в правоте своего дела.

В период между съездами партии Центральный Комитет КПСС по мере необходимости может созывать Всесоюзную партийную конференцию для обсуждения назревших вопросов политики партии. Порядок ее проведения определяется ЦК КПСС (Устав КПСС, § 40).

Положение о партийных конференциях своими корнями уходит к истокам нашей партии. Они предусматривались ее Уставом. Первая конференция Российской социал-демократической рабочей партии (РСДРП) состоялась 25—30 декабря 1905 г. в Таммерфорсе (Финляндия). До Великой Октябрьской социалистической революции состоялось семь Всероссийских партийных конференций; из которых VI (Пражская) и VII (Апрельская) по значению обсуждавшихся вопросов, представительству и функциям (заслушивание отчетов ЦК, выборы центральных органов) фактически могут быть приравнены к съездам.

После Октября 1917 г. Всероссийские, а затем Всесоюзные партийные конференции проводились до 1941 г. Они созывались на крутых поворотах развития нашего общества, для решения важных вопросов государственной жизни.

Первой после победы Октябрьской революции была VIII Всероссийская конференция РКП(б) (2—4 декабря 1919 г.). Советская республика пережи-

вала тогда трудный период. Зажатая в кольце фронтов, она напрягала все силы, чтобы отстоять власть рабочих и крестьян, их революционные завоевания. С докладом о политической деятельности Центрального Комитета партии выступил В. И. Ленин. Конференция приняла новый Устав партии — первый после победы Октябрьской революции. Она обобщила опыт советского строительства и дала ответы на важнейшие вопросы, связанные с организацией и деятельностью органов Советской власти, определила первые наброски хозяйственных задач страны.

Непростая обстановка сложилась к сентябрю 1920 г. В войне с буржуазно-помещичьей Польшей Красная Армия терпела неудачи. Вскрытие причин этих неудач, выработка политики Советского государства по отношению к Польше составляли главное содержание политического отчета ЦК РКП(б), с которым выступил В. И. Ленин на IX партийной конференции (22—25 сентября 1920 г.). Она явилась также важной вехой в истории партии, решив вопрос об окончании войны с Польшей и наметив конкретные пути для дальнейшего сплочения рядов партии и укрепления ее связей с широкими массами трудящихся.

В центре внимания делегатов X Всероссийской партконференции был доклад В. И. Ленина «О продовольственном налоге», в котором развивались основные идеи новой экономической политики, разоблачалась буржуазная и оппортунистическая трактовка нэпа, критиковались неправильные представления о характере новой политики.

Большое значение для развития экономики СССР в условиях надвигавшейся войны, укрепления его обороны имела XVIII конференция ВКП(б), состоявшаяся 15—20 февраля 1941 г. В центре ее внимания было ускоренное развитие социалистической индустрии, в первую очередь тех отраслей, от которых зависела оборонная мощь страны. Это относилось прежде всего к промышленности и транспорту. Конференция наметила мероприятия по улучшению партийного руководства этими отраслями экономики. Она разработала политические и организационно-хозяйственные меры, являющиеся по сути подготови-

тельными для перевода промышленности и транспорта на военные рельсы. Конференция приняла план развития народного хозяйства на 1941 г., составленный в соответствии с основными задачами третьей пятилетки.

С 1941 года Всесоюзные партийные конференции не созывались. С 1952 г. (XIX съезд КПСС) по 1966 г. (XXIII съезд КПСС) пункт о созыве Всесоюзных партийных конференций в Уставе партии отсутствовал.

На январском (1987 г.) Пленуме ЦК КПСС было высказано предложение о созыве в 1988 г. Всесоюзной партийной конференции. Это предложение участники Пленума поддержали. Июньский (1987 г.) Пленум ЦК партии принял постановление о созыве XIX Всесоюзной конференции КПСС и утвердил ее порядок дня: 1) О ходе реализации решений XXVII съезда КПСС, основных итогах первой половины двенадцатой пятилетки и задачах партийных организаций по углублению процесса перестройки. 2) О мерах по дальнейшей демократизации жизни партии и общества.

Установлена норма представительства на конференцию: один делегат от 3780 членов партии. Избираются делегаты закрытым (тайным) голосованием на пленумах ЦК компартий союзных республик, краевых, областных комитетов партии. Делегаты от парторганизаций частей Советской Армии, Военно-Морского Флота, внутренних и пограничных войск избираются также на пленумах ЦК компартий, крайкомов и обкомов партии вместе с другими делегатами. Конференция созывается 28 июня 1988 г. в Москве в Кремлевском Дворце съездов.

\* \* \*

Итак, предстоящая Всесоюзная партийная конференция будет проходить на переломном этапе развития нашей страны и решать задачи стратегического характера. Главной всеобъемлющей задачей сегодня является, как известно, ускорение социально-экономического развития страны на основе коренной перестройки всей нашей общественной жизни. Это — стратегический курс партии в современных условиях.

Необходимость перестройки вытекала из самой жизни страны, обуславливалась объективной действительностью. Большая заслуга Центрального Комитета партии, его Политбюро состоит в том, что они проявили мужество и дальновидность, вскрыв недостатки в нашей жизни и причины, их породившие, дали глубокий анализ состояния дел в обществе и на этой основе выработали пути дальнейшего совершенствования социализма.

Перестройка общественной жизни — дело не совсем новое в истории нашего государства. Перестройка была и раньше, когда страна переходила, вынуждена была переходить от одного состояния

к другому, когда на смену одному историческому этапу приходил другой, призванный дать больший простор для развития производительных сил, общественного прогресса в целом. Скажем, политика военного коммунизма, осуществлявшаяся в годы гражданской войны, с окончанием последней исчерпала себя. Более того, она стала тормозить экономическое развитие страны и даже наносить вред союзу рабочего класса и крестьянства. Партия перестраивает свою политику. В. И. Ленин выдвигает идею новой экономической политики и разрабатывает теорию этого вопроса. От вынужденных в условиях войны и разорения военно-коммунистических методов организации производства и потребления партия переходит к более гибким, экономически обоснованным, «регулярным» инструментам воздействия на социальную действительность. Меры новой экономической политики были направлены на построение материального фундамента социализма, на укрепление союза рабочих и крестьян — основы социального единства советского общества. То была глубочайшая перестройка хозяйственного, да и политического механизма Советского государства. Она раскрепостила созидательную энергию масс, развязала инициативу человека труда, дала простор действию основного принципа социализма: «От каждого — по способностям, каждому — по труду».

Крупнейшей перестройкой системы общественных отношений в деревне явилась коллективизация сельского хозяйства. Она означала коренное изменение всего уклада жизни основной массы населения страны на социалистических началах. Она создала социальную базу для модернизации аграрного сектора, позволила повысить производительность труда, высвободила значительную часть рабочих рук, необходимых для других сфер социалистического строительства. Все эти меры укрепляли обороноспособность страны. Вместе с тем в ходе коллективизации, как известно, было допущено отступление от ленинской политики по отношению к крестьянству. Делалась ставка в основном на административные методы руководства этим сложным социальным процессом без учета местных условий, особенностей каждого региона страны.

Не без оснований можно считать, что и середина 50-х годов, особенно после XX съезда КПСС, несет на себе печать широкой перестройки жизни советского общества. Критика культа личности Сталина и его последствий, восстановление социалистической законности возрождали творческий дух ленинизма в теории и практике. Хотя в последующем было совершено и немало субъективистских ошибок, осложнивших выход социализма на новый этап, а во многом и скомпрометировавших прогрессивные начинания.

В 60—70-е годы в целом рос экономический и научный потенциал страны, укреплялась обороноспособность, повышался уровень благосостояния людей. Крупным достижением явилось обеспе-

чение военно-стратегического паритета с США. Однако все возможности социализма в этот период не были использованы, и темпы нашего развития серьезно замедлились. Усилился разрыв между словом и делом. Нарастали негативные процессы в экономике, создававшие по существу предкризисную ситуацию. Деформировались принципы социальной справедливости, усилился аморализм в разных его формах. К сожалению, он захватил и систему Министерства внутренних дел.

Такая обстановка становилась нетерпимой. Здоровые силы в партии и в обществе все острее ощущали необходимость изменить положение в стране, встать на путь обновления социализма. Так возникла идея перестройки общественной жизни страны, которая на XXVII съезде КПСС, на последующих пленумах ЦК оформилась в генеральную линию нашего сегодняшнего развития. В концепции перестройки сфокусировались вся наша 70-летняя история, прошлый опыт и современное новаторство, выводы из допущенных ошибок и трезвый анализ нынешней обстановки. Нынешняя перестройка — процесс всеобъемлющий, широкий, охватывающий буквально все стороны жизни — экономическую, социально-политическую, духовную.

Каково содержание концепции перестройки? Оно раскрыто в наших партийных документах, в докладе М. С. Горбачева на торжественном заседании, посвященном 70-летию Октября. Перестройка — это прежде всего решительное преодоление застойных явлений и негативных процессов прошлого, создание надежного и эффективного механизма ускорения социально-экономического развития общества. Но не только это, а и преодоление исторических ограничений, изживших себя черт общественной организации и методов работы, придание социализму самых современных форм, соответствующих условиям и потребностям научно-технической революции, интеллектуальному прогрессу советского общества. Перестройка — это приоритетное развитие социальной сферы, это избавление общества от искажений социалистической морали, последовательное проведение в жизнь принципа социальной справедливости, утверждение единства слова и дела, прав и обязанностей каждого гражданина СССР. Цель перестройки — теоретически и практически полностью восстановить ленинскую концепцию социализма, в которой приоритет — за человеком труда с его идеалами и интересами, за гуманистическими ценностями в экономике, социальных и политических отношениях, культуре.

Три года идет в стране перестройка. Для такого масштабного, по своей сути революционного процесса срок небольшой. Он, видимо, займет целый ряд лет. Этот процесс имеет свою внутреннюю логику и этапы развития. На сегодня, как отмечалось на торжественном засе-

дании, посвященном юбилею Октября, выработана сама концепция перестройки. В стране создана новая политическая, нравственно-психологическая обстановка. Партии удалось поднять заинтересованность людей в общественных делах, их активность, повысить уровень требовательности, критики и самокритики, гласности, создать предпосылки для реальных перемен в мышлении и настроениях людей. Положено начало положительным сдвигам и в практических делах.

Судьбу перестройки на ближайший период будут определять две ключевые проблемы: демократизация всей общественной жизни и радикальная экономическая реформа. XXVII съезд КПСС сформулировал основные задачи экономического развития СССР на двенадцатую пятилетку и указал пути их решения. Главный из этих путей — коренная перестройка управления экономикой. Ее суть — в переходе от преимущественно административных к экономическим методам руководства на всех уровнях, к управлению интересами и через интересы, к широкой демократизации управления, всемерной активизации человеческого фактора. Июньский (1987 г.) Пленум ЦК указал, что эту перестройку необходимо завершить в основном в текущей пятилетке и план тринадцатой пятилетки сформировать в полном соответствии с новым механизмом хозяйствования.

XIX Всесоюзная конференция КПСС подведет итоги проделанного в первой половине двенадцатой пятилетки, даст анализ положения дел и поставит задачи по углублению процесса перестройки.

Важнейшая проблема перестройки — демократизация общественной жизни. Это не просто проблема, а условие, двигатель перестройки.

Почему же сегодня так остро встал вопрос об углублении и расширении демократизации? Разве у нас было что-то не в порядке с этим в предшествующие десятилетия? Если говорить в общем плане, то мы с убежденностью констатируем: весь исторический опыт нашей страны показал, что социалистический строй на деле обеспечил политические и социально-экономические права граждан, их личные свободы, раскрыл преимущества советской демократии, создал каждому человеку уверенность в завтрашнем дне. Однако демократия у нас рассматривалась главным образом как представительство интересов классов, крупных социальных групп. Недоставало гарантированного государством реального пользования каждым тружеником предоставленными ему правами. А иногда эти права и урезались. И тому были причины в основном исторического характера. До революции народ нашей страны был почти бесправен и он в основной массе к этому даже как-то привык. После победы Октябрьской революции борьба с внутренними и внешними врагами требовала жесткой централизации власти, ограничения некото-

рых форм демократии. Военно-административные методы обеспечили победу в гражданской войне. Они в значительной мере использовались и в борьбе с разрухой; а также в период индустриализации страны и коллективизации сельского хозяйства. Укрепилось представление, что такими методами можно решать все вопросы жизни общества и государства.

Осуждение культа личности Сталина дало простор для расширения демократии. Однако вскоре волюнтаристский подход одержал верх. И до недавнего времени демократические институты, общественные организации продолжали действовать в значительной степени формально, централизм в управленческой деятельности чаще всего превалировал над инициативой и творческой активностью масс.

Сегодня такая практика объективно себя изжила. Нынешний уровень развития нашего общества требует качественных изменений в системе советского демократизма. Партия ставит цель приблизить демократию к человеку, труженику, открыть широкий простор для реализации творческого потенциала личности. У каждого члена общества должны быть реальные гарантии защиты своих законных прав и интересов. Каждый должен чувствовать себя не простым винтиком государственной машины, а деятелем и творцом, подлинным хозяином в своем трудовом коллективе, в обществе в целом.

Социалистический демократизм не может ограничиваться только политической сферой, лишь провозглашением прав и свобод граждан. Такое есть и в буржуазном обществе. Но это — формальная демократия. Подлинная демократия начинается с производственной сферы, с последовательного внедрения самоуправленческих начал в работу трудовых коллективов. В последнее время на предприятиях создаются такие условия, внедряются такие формы организации производства, которые позволяют каждому рабочему, инженерно-техническому работнику чувствовать себя подлинным хозяином предприятия. А это предполагает и высокую личную ответственность за дела своего трудового коллектива. Правовую основу для этого создает принятый Верховным Советом СССР 30 июня 1987 г. Закон о государственном предприятии (объединении). Ныне возрастает роль рабочих собраний, коллективных договоров, зародились такие новые формы демократии, как советы бригад и цехов, выборы руководителей и другие.

Центром дальнейшего развития социалистической демократии является деятельность Советов народных депутатов. Их права и реальные возможности в последнее время существенно расширились. Многие Советы оправдывают свою роль полномочных и решающих органов власти. Хотя, конечно, много еще предстоит сделать для превращения Советов всех уровней в подлинные ор-

ганы народного самоуправления. Работа Советов начинается с их формирования, с того, кто будет избран в их состав. Отсюда важная задача — совершенствовать избирательную систему. В июне 1987 г. на выборах в местные Советы были сделаны первые шаги в этом направлении. Выдвижение кандидатов в депутаты осуществлялось во многих случаях после обсуждения нескольких кандидатур. Был также проведен эксперимент с многомандатными избирательными округами, то есть в списки вносились кандидаты больше, чем требовалось для избрания. Эти выборы показали правильность и плодотворность новых подходов. Они свидетельствовали о возросшей политической активности народа, заинтересованности людей в том, чтобы в Советы избирались действительно лучшие представители трудящихся, хотя и на этот раз не обошлось без формализма и заорганизованности.

Развернувшийся в стране процесс углубления демократии требует от людей высокой политической и правовой культуры. Здесь у нас еще немало перекосов. Некоторые граждане хорошо усвоили предоставляемые им государством права, но не совсем правильно и полно понимают и выполняют свои обязанности перед обществом, коллективом. Вместе с тем есть и такие, кто не знает своих прав или не умеет ими пользоваться. Это плодит бюрократизм, злоупотребление властью, чинопочитание, бесхозяйственность и безответственность. Отдельные руководители надеются, что люди не поймут, не разберутся в их незаконных деяниях. И то, и другое требует к себе повышенного внимания со стороны правоохранительных органов. Социалистическая законность и правопорядок — неотъемлемые стороны расширения социалистического демократизма, а демократия, гласность являются важнейшим рычагом упрочения социалистической законности.

На XXVII съезде партии указывалось, что нашей неизменной задачей остается использование всей силы советских законов в борьбе с преступностью и другими правонарушениями, чтобы люди в любом населенном пункте чувствовали заботу государства об их покое и неприкосновенности, были уверены, что ни один правонарушитель не уйдет от заслуженного наказания. Решение этой задачи лежит на органах внутренних дел, милиции, войсках внутренних войск. Опираясь на поддержку трудовых коллективов, общественных организаций, всех трудящихся, они призваны вести решительную борьбу с любыми правонарушениями, вскрывать и устранять порождающие их причины.

На обсуждение XIX Всесоюзной конференции КПСС, как видим, выносятся главные вопросы сегодняшней жизни советского общества — о перестройке и демократии. Они определяют магистральный путь развития нашей страны.

**Полковник К. ВОРОБЬЕВ,**  
доктор философских наук, профессор.

# ПОЧЕМУ ПЕРЕИЗБРАЛИ ПАРТКОМ?

XIX Всесоюзная партийная конференция, как известно, рассмотрит первые итоги выполнения решений XXVII съезда КПСС, определит задачи по углублению процесса перестройки и меры дальнейшей демократизации жизни партии и государства. В период подготовки к ней важным событием для парторганизаций и политорганов войск стали их отчеты по руководству перестройкой. И сейчас, по их прошествии, думается, есть необходимость вернуться к состоявшемуся в ходе собраний разговору, чтобы глубже осмыслить его суть и значение, четче уяснить, что же надлежит сделать для усиления партийного влияния на решение задач, стоящих перед войсками.

Принимая участие в ряде отчетных собраний, убеждался: как никогда ранее, они были проникнуты большой озабоченностью коммунистов состоянием дел в партийных и воинских коллективах. В выступлениях чаще обычного звучала критика в адрес вышестоящих начальников и политорганов, причем была она конкретной, носила конструктивный характер. Да и принимаемые постановления давали объективную, принципиальную оценку сделанному, не обходили острых проблем, нацеливали на бескомпромиссную борьбу за чистый и честный облик партии. Такой настрой коммунистов позволил выявить политические и моральные качества активистов, дать наказания партийным секретарям для качественного улучшения их работы. И там, где активисты не сумели оправдать доверия товарищей, там состоялся нелицеприятный разговор начистоту. Так, в частности, обстояло дело в части, где секретарем парткома был майор В. Рыченко.

Трудным сложился отчетный период для этого воинского коллектива: не удалось избежать происшествий, допущен ряд грубых воинских и аморальных проступков, а несколько коммунистов сами не являлись примером в выполнении партийного и служебного долга, личном поведении.

Об этих и других недостатках подробно говорилось в отчетном докладе парткома. Коммунистов критиковали за упущения; необеспечение своей авангардной роли в выполнении социалистических обязательств. Неоднократно указывалось на недочеты в деятельности парткома.

Если бы доклад в таком тоне прозвучал два-три года назад, то он вполне удовлетворил бы партийное собрание. Но время перестройки требует не словесного признания своих ошибок, а реальных действий для их исправления. Поэтому выступающие подвергли критике сам стиль работы парткома, партийных активистов, мало уделявших внимания конкретному человеку. Особенно озабоченно говорили товарищи И. Жаркий, И. Денисов, Ф. Смирнов и другие о равнодуш-

ном, а порой и безответственном отношении руководителей части к организации службы, материальному обеспечению караулов, к содержанию транспорта и средств связи. Назывались фамилии коммунистов штабной парторганизации И. Казака, В. Краснова, Ю. Кувакина, не обеспечивших порученных им участков.

Как справедливо заметил командир роты капитан А. Михайлов, многие работники штаба пытались влиять на служебно-боевую деятельность подразделений из кабинетов, не зная истинной обстановки на местах, а если и бывали иногда в караулах, то нередко давали рекомендации, идущие вразрез с требованиями воинских уставов и приказов. Это подрывает авторитет коммунистов управления и в конечном счете сказывается на отношении людей к охране порученных объектов.

Партком же стоял в стороне, занимал выжидательную позицию. Его призывы о внимании к службе расходились с делами, конкретная работа с коммунистами подменялась многочисленными заседаниями. Даже при заслушивании отчетов членов КПСС не брался в расчет их коэффициент полезного действия. Партком своевременно не спросил с тех коммунистов штаба и служб тыла, чей труд пока малоэффективен. Отсюда и негативные явления, отступления от требований воинских уставов.

На отчетном собрании остро встал вопрос об обеспечении личной примерности и авангардной роли партийцев. В минувшем году каждое третье нарушение в части допущено коммунистами, в два раза возросло число привлеченных к партийной ответственности за нарушения дисциплины и аморальные поступки, три человека исключены из партии.

Казалось бы, меры приняты строже, а желаемых результатов не достигнуто. В чем же причина? Многие выступающие говорили, что партком нередко видел «рычаг перемен» в наказаниях. В стиле его работы упор делался не на воспитание у коммунистов высоких партийных

качеств, а на строгость наказания. Почти на каждом втором заседании парткома рассматривались персональные дела коммунистов, иногда, как говорят, «пачками», то есть приглашались три и более нарушителей. Партком, по убеждению самих коммунистов, превратился в карательный орган. Его членам не всегда хватало умения и желания вести предметную работу с партийцами. Из деятельности парткома исчезли индивидуальные и групповые собеседования с коммунистами, заслушивания их отчетов о выполнении Программы и Устава КПСС, о личном вкладе в искоренение пьянства и алкоголизма. Подобные упущения в немалой степени способствовали раздвоению личности у отдельных коммунистов. На собраниях называлась, в частности, фамилия члена КПСС И. Мальца, который днем мог призывать подчиненных крепить дисциплину, а вечером — принять участие в коллективной пьянке и угодить в военную комендатуру...

Приниженой оказалась и требовательность парткома к вступающим в КПСС. Только этим можно объяснить тот факт, что из трех исключенных из партии в отчетном периоде двое состояли в ее рядах чуть больше года. В то же время партком и некоторые коммунисты-руководители проявляли, что называется, избирательную взыскательность: одних строго наказывали, а других лишь журили. Были случаи, когда должностных лиц, скомпрометировавших себя, неоправданно брали под защиту. Так, бывший заместитель командира части подполковник В. Фурсов вместе с прапорщиком Ю. Дьяченко допустили употребление спиртных напитков, недостойно вели себя. Дьяченко исключили из партии, уволили из войск. А в отношении Фурсова с молчаливого согласия и в результате беспринципности парткома, в том числе и секретаря, сначала вообще ограничились лишь критикой на заседании партбюро. И только после вмешательства вышестоящего политоргана бывший руководитель получил по заслугам.

Партком не смог по-настоящему повлиять на качество боевой и политической подготовки. Не случайно большинство подразделений по итогам года показали лишь удовлетворительные результаты и лишь две роты выполнили социалистические обязательства. Не обеспечена в учебе и авангардная роль коммунистов: только каждый пятый из них выполнил свои обязательства. И здесь влияние парткома свелось к констатации недостатков и призывам. Вместо конкретной организации дела на местах, помощи командирам и политработникам подразделений члены парткома всего-навсего принимали участие в выпуске стенных и радиогазет, проведении партсобраний подразделений, заслушивали отчеты ряда коммунистов. Даже в период непосредственной подготовки к итоговой проверке секретарь и большинство членов парткома отсиживались в кабинетах, занимаясь бумагами, а не работой с людьми.

Куда большего внимания парткома требовала и деятельность комсомольской

организации. Как заявил на отчетном собрании секретарь комитета ВЛКСМ части офицер О. Бородин, руководство парткома организацией ВЛКСМ ограничивалось лишь обсуждением кандидатур комсомольских работников на выборные должности. Беря пример с партийного комитета, и коммунисты управления части оторвались от комсомольцев подразделений, не интересовались, чем они живут, что их волнует.

Пришлось выслушать немало критики в свой адрес коммунистам-руководителям части. И для этого были серьезные основания. Все они, кроме недавно назначенного командира, были привлечены к партийной ответственности, причем некоторые — за личную недисциплинированность. Помимо уже упомянутого В. Фурсова, не служили для подчиненных примером в поведении также подполковники И. Казак и М. Игнатьев. А бывший заместитель командира по политчасти подполковник Н. Дегтярев сам допустил распитие спиртных напитков. К сожалению, эти коммунисты, вероятно, не до конца осознали тяжесть своих проступков и свою роль в коллективе. Такой вывод подтвердило то обстоятельство, что ни один из них не выступил на отчетном собрании. Правда, слово взял командир части, но критиковал в основном подчиненных, хотя коммунисты отмечали, что он сам не всегда глубоко вникает в суть решаемых вопросов, недостаточно внимателен к людям и доступен. Командир части признал критику справедливой и, как свидетельствует сегодняшняя информация из подразделений, делает правильные выводы.

Многие выступающие затронули работу секретаря парткома. Несмотря на то, что в характере майора Рыченко немало положительных качеств, сейчас, в период перестройки, их уже недостаточно. Не смог он наладить деятельность партийного комитета, в итоге собрание оценило ее как неудовлетворительную.

Поучительно прошли выборы нового состава парткома. Прежде как было? В большинстве случаев вышестоящий политорган заранее советовался с командованием части и представителями парторганизаций подразделений, какие кандидатуры целесообразно предложить в новый состав. Попытались сделать так и на сей раз. Однако веяния времени не смогли не сказаться: члены парторганизации не согласились с подобным предложением. Собрание само выдвигало и обсуждало кандидатуры. В результате в списке для тайного голосования включили, а затем и избрали в партком наиболее зрелых, активных и достойных товарищей. Показателен еще один факт: коммунисты внесли несколько десятков конкретных предложений для улучшения стиля работы партийного комитета. Будут ли они претворены в жизнь, полностью зависит от нового актива. Возможностей же, чтобы значительно прибавить в своей деятельности, у него вполне достаточно.

**Полковник М. КИЗЮН,**  
ответственный секретарь  
партийной комиссии при  
Политуправлении внутренних  
войск.



## СЛУЖЕБНО-БОЕВАЯ ДЕЯТЕЛЬНОСТЬ

■ НЕ ОШИБИТЬСЯ, НАЗНАЧАЯ ЛЮДЕЙ В КАРАУЛ ■ ЛИЧНЫЕ КОНТАКТЫ ЗНАЧАТ МНОГО ■ ТЕХНИЧЕСКИЕ ЗНАНИЯ — ВСЕМ ■ ОФИЦЕР СЕТУЕТ: НЕТ ПРОДВИЖЕНИЯ ПО СЛУЖБЕ ■ КАКОЙ СЛЕД ОСТАВЛЕН В РОТЕ?

# ПРИМЕРИТЬ ПОСТ К СОЛДАТУ

Случается, в беседе с товарищами о делах насущных, служебных всплывает вопрос: как же расставить подчиненных по постам, чтобы с гарантией, надежно прикрыть все уязвимые участки? Рекомендаций масса, но удовлетворяют они не так часто, как хотелось бы. А сорвется с языка популярное ныне слово «психология» — кто-то непременно иронично улыбнется в ответ. Махнет рукой поднаторевший в своем деле командир роты: до психологии ли, тут не успеваешь прорехи латать. Нет, подытожит свою мысль такой офицер, пусть психологией занимаются психологи, а мне службу править надо.

Так и я о ней, о службе. И чем дальше, тем больше утверждаюсь в мысли, что работа с людьми не терпит формализма, равнодушия, шаблона. И руководить воинским коллективом — значит не только командовать подчиненными, приказывать и требовать, но и постоянно воспитывать их, формировать личность военнослужащего. А это требует глубокого знания психики каждого подчиненного и психологии коллектива в целом. Не просто знать, но и учитывать при подборе и расстановке личного состава на боевой службе. Здесь методом проб и ошибок многого не достигнешь, только шишки набьешь. Трезвый расчет нужен, чтобы примерить пост к солдату: впору или великоват. А там, где расчет, там и психология.

Давно подмечено, что не только командир изучает качества и черты характера солдат, несущих боевую службу, но и осужденные, выискивая лазейку для нарушения режима содержания.

Доверив рядовому Ф. Хабибулину сложный пост, командир подразделения сделал это не случайно, а вполне осознанно. Хабибулин делом доказал, что ему по плечу нелегкие и ответственные задачи. Сбран, решителен, в критическую минуту не пасует, действует четко, смело, инициативно.

А вот осужденный этого не мог знать и потому не учел. Он, конечно, тоже наблюдал за солдатом в меру возможностей и сделал вывод: внешне спокойный, по-видимому флегматичный парень тяжел на подъем, пока сообразит, что к чему, потеряет время, а следовательно, упустит шанс. Тот шанс, на который сделал ставку преступник. И просчитался. Да и резервная группа караула во главе с прапорщиком Э. Османовым по сигналу рядового Ф. Хабибулина прибыла незамедлительно.

Подобных примеров немало. Они подтверждают: слаженные, умелые действия караула — следствие вдумчивой, аналитической работы командира по изучению возможностей и способностей личного состава при подборе и расстановке его по постам.

Существуют определенные принципы организации этой деятельности. Они обоснованы, апробированы временем и практикой.

Подбирая кандидатуру для несения службы на том или ином посту, мы сосредотачиваем внимание на оценке политических и деловых качеств военнослужащего, его идейной убежденности, честности, добросовестности, трудолюбия. Почему именно ефрейтору С. Чупракову поручаем выполнение обязанностей помощника начальника караула или часового КПП? Да потому что Чупракову, секретарю бюро ВЛКСМ роты, присущи целеустремленность и настойчивость, гибкость ума и сосредоточенность внимания, высокая продуктивность при динамичной работе, общительность и коллективизм. То есть качества, необходимые как помощнику начальника караула, так и часовому КПП.

Использование принципа системно-личностного подхода в подборе и расстановке личного состава на службе способствует правильному определению офицером направленности личности военнослужащего.

го, характера, способностей, его отношения к службе. А надежность методики изучения личности солдата позволяет безошибочно составить комплексное мнение о кандидате, на основе которого и делается вывод о целесообразности его назначения.

Понятно, что эффективность применения этих принципов в немалой степени зависит от методической, психологической и организаторской подготовленности командира. Чем выше она, тем лучше результат. Это подтверждает опыт, например, офицера Н. Боровских. На основе своих наблюдений и выводов он условно делит своих солдат на две группы: способные нести службу на любом посту и на строго определенном.

Безусловно, подобная градация требует гибкости и осторожности. Случается, что «универсал», которому по силам справиться со всяким участком службы, проявляет лень, безынициативен, выполняет свои обязанности спустя рукава, то есть имеет возможности, но не имеет желания, подчиняя обязательное «надо» личному «хочу». И напротив, человек, которого поначалу не рискнули назначить на трудный пост, подтягивается, взрослеет, доказывая себе и окружающим, на что он в действительности способен.

Так было и с рядовым З. Эфендиевым. Адаптационный период солдата несколько затянулся. Хотя Эфендиев не давал командиру поводов для беспокойства, но и не выделялся ничем, придерживался «золотой середины», присматривался. Постепенно солдат освоился в новой для себя обстановке, вошел во вкус службы. Не раз становился лучшим часовым. Выразил желание нести службу на КПП, подкрепил его упорной и серьезной подготовкой. Труд солдата по достоинству оценили командир и комсомольская организация. Ему доверили пост часового КПП. И не ошиблись.

Многолетняя практика показывает, что при подборе личного состава в караул командир должен учитывать коллективное мнение. Как правило, деловой авторитет военнослужащего в коллективе, замеченный командиром, помогает не ошибиться в выборе места службы по силам и способностям.

Рядовой С. Мачеев нес службу на наблюдательной вышке. И нес ее мастерски. Комсомольцы избрали его своим вожак. На плечи Мачеева легли сержантские походы, забот поприбавилось. Спустя некоторое время он стал кандидатом а члены КПСС. Командир роты разделял мнение секретаря партийной организации, что сержант отличается устойчивым интересом к службе, заинтересован в ее высоких результатах, требователен к подчиненным. На партийном собрании была всесторонне обсуждена кандидатура коммуниста сержанта С. Мачеева на пост помощника начальника караула.

Другой пример. Рядовой В. Колесник на посту, не однажды в сложных ситуациях доказывал, что ему свойственны внимательность, сосредоточенность, цепкая память. Солдат охотно помогал специали-

стам технических средств охраны в регламентных работах, обнаруживая техническую эрудицию.

Рекомендация комсомольского собрания и решение командира совпали: рядовой В. Колесник был направлен на сборы часовых-операторов, откуда вернулся с отличной характеристикой. И на новом посту солдат проявил лучшие свои качества. Недавно он поощрен краткосрочным отпуском за бдительное и умелое выполнение своих обязанностей у пульта управления технических средствами охраны.

В арсенале командира роты немало эффективных методов подбора и расстановки личного состава на боевой службе. И в их числе — анализ документов. В них немало ценных сведений о характере, способностях, склонностях солдата, отмеченных его начальниками в разных ситуациях.

Опять же оговорюсь, метод анализа документов «работает» лишь в том случае, если командир им не ограничивается. Знакомства с анкетными данными и прошлыми характеристиками vanno недостаточны, чтобы взвесить и оценить возможности человека. Без такого метода, как проверка их наблюдением, не обойтись.

Различная обстановка по-разному влияет на поступки человека. Нередко в обществе друзей, в кругу земляков он один, на виду у командира — совсем другой. Рядовой Д. Амосова, например, командир на первых порах считал дисциплинированным, исполнительным солдатом. Именно таким он и был в присутствии офицера. Но, наблюдая за ним постоянно, командир убедился, что надежность Амосова показная. Избавившись от строгого командирского глаза, он мог позволить себе нарушить дисциплину строя, распорядок дня, форму одежды. Разве можно такому человеку доверить трудный участок службы, где он будет предоставлен самому себе? Командиру нужно уметь отличать искренность в поведении солдата от бравады, стремления порисоваться перед товарищами, пустить пыль в глаза начальнику.

Нужно учитывать и то, что новизна впечатлений, незнакомые люди могут отрицательно подействовать на психику солдата, особенно молодого, сделать его на какой-то период пассивным, осторожным. Один адаптируется к новым условиям жизни в подразделении относительно быстро и спокойно, другой, как, допустим, рядовой Ж. Абдиев, — долго и болезненно. С этим тоже следует считаться при изучении личностных качеств военнослужащих перед распределением их по постам. И если командир взвода старший лейтенант А. Горин не всегда помнит об этом, то не удивительно, что расставляет он солдат в карауле порой бездумно. Спросишь иной раз офицера, почему он рекомендует своего подчиненного именно на этот пост, — пожимает плечами.

Подобное отчуждение непростительно, так как ведет к нежелательным последствиям. Потому и стало возможным нарушение правил несения службы часовым КПП рядовым К. Кожехановым, что на этом ответственном посту он оказался

практически случайно, с легкой руки командира роты и его заместителя, так и не взвесивших положительных и отрицательных черт характера Кожеханова.

Не стоит думать, что наблюдение как метод требует особой затраты времени и сил. Его можно вести постоянно, а не вне учебы и службы. Так, на занятиях можно получить информацию для анализа внимательности, памяти солдат. Усердие и исполнительность оценить по тому, как военнослужащий выполняет свои обязанности в суточном наряде, на хозяйственных работах. Дисциплинированность, самообладание, аккуратность и подтянутость хорошо заметны в ходе построений и перемещений. Следует только понаблюдать, как солдат выполняет команды, как он ведет себя в строю, как реагирует на замечания. В спортивном городке нетрудно проверить эмоционально-волевые качества и физическое развитие военнослужащего.

Методику подбора и расстановки личного состава на боевой службе нельзя считать полной без проведения индивидуальных бесед с подчиненными. Они как бы продолжают процесс всестороннего изучения личностных качеств солдат. Естественно, беседа не должна носить случайный, поверхностный характер, она планируется заранее.

О том как организовать эту беседу, можно почерпнуть сведения из любого пособия по военной психологии или психологического практикума. Отмечу только одно обстоятельство: важно сгруппировать вопросы таким образом, чтобы они позволили в полной мере проанализировать политические, нравственные, волевые и интеллектуальные качества военнослужащего и в то же время лишили собеседника возможности давать уклончивые или односложные ответы: «да», «нет», «не знаю».

Особого внимания при расстановке лич-

ного состава на боевой службе требуют к себе вопросы психологической совместимости, которая является необходимым условием слаженных действий караула. Приведу пример. Сержанты А. Ярмагов и А. Петраускас — хорошо подготовленные, авторитетные младшие командиры, настоящие поборники крепкой воинской дисциплины и твердого уставного порядка. О таких скупые на похвалу солдаты говорят просто: службу знают. Оба сержанта одно время назначались соответственно первым и вторым помощниками начальника караула. Казалось бы, лучшей помощи начальнику караула и пожелать трудно.

Но это только казалось. Выяснилось, что между сержантами А. Ярмаговым и А. Петраускасом, несмотря на общность их целевых установок и правильное понимание ситуации, довольно сложные взаимоотношения. Каждый из них не без оснований претендовал на роль лидера в воинском коллективе и считал себя таковым. И если в масштабах взвода два лидера, обладающие разными характерами и темпераментами, еще как-то уживались, то в рамках одного караула им было тесно. Командир подразделения, взвесив все «за» и «против», принял верное, психологически оправданное решение — не назначать этих сержантов на службу в один караул.

Выходит, не такое уж абстрактное это понятие — психология боевой службы. И не стоит отдельным командирам относиться к ней скептически, ссылаться на то, что и без психологии трудностей хватает. Без психологии — хватает, а с ней, глядишь, и трудностей меньше станет, и результаты улучшатся, и на службу будут заступать люди, как будто созданные для своих постов.

Капитан А. ЭПШТЕЙН.  
УВВ по Западной Сибири.



## ПОЛУЧЕН ОТВЕТ

...начальника политического отдела соединения на статью «Когда ждать перемен» [1987, № 12]. Критика, прозвучавшая в ней, признана правильной. Статья изучена и обсуждена в частях, а также на совещании командования и политотдела соединения. Приняты меры по устранению названных недостатков. Так, уточнен распорядок дня под-

разделений, усилен контроль за подбором, расстановкой и подготовкой караулов к службе. На сборах с командирами частей, рот и их заместителями, с командирами взводов и начальниками караулов проведены показательные занятия по теме «Боевая служба караула». Во всех караульных помещениях части произведен капитальный ремонт. Изменен порядок работы военторга. В подразделениях организованы ларьки. Планируется строительство солдатской чайной.

Командование соединения проинформировало обком партии о неудовлетворительном состоянии жилищного фонда офицеров и прапорщиков. Меры по ремонту квартир принимаются, но крайне медленно.

Начальник политотдела соединения сообщил, что от занимаемых должностей освобождены командир части, его заместитель по тылу и начальник политотдела части, как не обеспечившие порученный участок работы. Они привлечены к партийной ответственности.



О чем думает солдат перед боем? Конечно, о победе, об успехе. Потому и готовится тщательно, как внутренне, так и внешне. Во многом служба наша сродни бою, в том числе и в подготовке к ней. Недаром ведь зовется она боевой. Можно по-хорошему позавидовать подчиненным лейтенанта Н. Дубровина, для которых время перед заступлением в караул не рядовой элемент распорядка дня, а своеобразный ритуал и, разумеется, учеба: отработка вводных или выполнение нормативов.

## ”Я ВСЕГДА ГОТОВ...”

■ Дежурный по роте сержант А. Иконяк выдает, а помощник начальника караула сержант Н. Лазгивев проверяет оружие.

■ Лучшие часовые сержант Е. Звонков и рядовой И. Гулиев.

■ Об особенностях объекта рассказывает ефрейтор А. Дежид.



# ДРУЖНО—НЕ ГРУЗНО

Когда я в прошлом году принимал роту, меня предупреждали, что будет трудно найти общий язык с начальником колонии подполковником внутренней службы М. Мацаевым. Мол, человек он сложный, на личные контакты не идет, многие вопросы решает без учета мнения командира роты. Это рождает постоянные трения.

Первая же встреча показала, что негативные наслоения во взаимоотношениях действительно имеются. Претензий мы высказали друг другу немало. Но ободряло обоюдное стремление добиться, чтобы наши коллективы вышли из прорыва, где они находились, на мой взгляд, именно из-за плохого взаимодействия. Вот мы и договорились совместно убирать завалы на этом пути.

К примеру, работал на объекте автокран, грузил продукцию в вагоны. А так как работы велись подчас в три смены, то кран здесь оставался до утра. Противоречие налицо: технику положено с наступлением темноты выводить за пределы объекта, но в таком случае прекратится погрузка продукции, нарушится ритм производства, произойдет срыв поставок по договорам, чего допустить нельзя, не по государственному это будет. Между тем охраняемые дважды глубокой ночью пытались на автокране таранить ограждение. Отступление от установленного порядка вело к большему осложнению. В таких ситуациях еще бывает, что верх берет ведомственная амбиция. Мы же сообща решили найти взаимоприемлемое решение, удовлетворяющее обе стороны. Выход из ситуации оказался простым: начальник колонии решил приобрести стационарную электростанцию для подъема тяжестей. Смонтировали ее, а автокран убрали за пределы объекта.

Или такая проблема. Прошлые годы производственная зона сплошь была завалена готовой продукцией. Оно и понятно: вагоны поступали неритмично, сделанное вывозилось из цехов и складывалось в штабеля сначала вдоль железнодорожного полотна, затем дальше и дальше, в зависимости от того, сколько времени не подаются вагоны. Наступал, однако, долгожданный день, и у ворот транспортного КПП гудел мотовоз, извещающий о том, что за ним тянется внушительный шлейф вагонов. Начинался обыкновенный аврал. Нагрузку на часовых КПП и досмотровые группы трудно было определить. А там, где усталость, снижение бдительности.

Мы предложили собрать совещание всех заинтересованных лиц и сообща искать выход из создавшейся ситуации. Решение оказалось в конечном итоге таким: арендовать у железной дороги платформы, готовую продукцию не складировать вдоль полотна, а грузить на эти самые

платформы и тут же вывозить за пределы объекта, где и построить навесы для хранения сделанного. Так мы очистили территорию производственного объекта, облегчили досмотр грузов (платформу осмотреть проще, чем вагон). Наконец, что для нас немаловажно: стабилизировали работу КПП. Теперь ритмично подаются платформы, на которые смена охраняемых, выполнив задание, грузит готовую продукцию и отправляет на склады за пределы зоны.

Стало легче и администрации учитывать выполнение плановых заданий каждой сменой. Уменьшился простой вагонов, а соответственно и суммы штрафов, выплачиваемых колонией железной дороге.

Конечно, этим решили не все проблемы. Простои и сегодня еще случаются, причины разные. Мы их совместно анализируем ежемесячно на совещании у начальника ИТУ. Здесь присутствуют начальник транспортного цеха, мастер по погрузке, машинист мотовоза.

Разговор идет предметный, фигурируют в основном документы. Вот, к примеру, рапорт, что платформы находились под погрузкой больше положенного. Почему? Оказывается, помощник машиниста неправильно произвел их сцепку. Пришлось маневрировать и перецеплять их, на что и ушло время. В другой раз досматривая группа раньше назначенного часа переоделась, чтобы идти на обед, а тут как раз прибыли полувагоны. Опять простой. По каждому такому случаю находятся конкретные виновники, к ним принимаются строгие меры воздействия.

Контроль и спрос подняли дисциплину производственников и военнослужащих. К слову будет сказано, что начальник ИТУ с готовностью поощряет старание военнослужащих. Так, когда прапорщик М. Молочко обеспечил быстрый и качественный досмотр транспорта в трудный период, он лично в тот же день поблагодарил прапорщика и весь личный состав досмотровой группы перед строем.

Вместе с руководством колонии мы решаем вопросы, связанные с расстановкой контролеров, их воспитанием, бытоустройством. У нас все контролеры закреплены за отрядами. Начальник учреждения, согласовав со мной все кандидатуры, приказом ввел их в состав советов воспитателей. Каждый четверг начальники отрядов и ИТР, закрепленные за отрядами, и наши контролеры планируют мероприятия, обсуждают ход реализации намеченного ранее, рассматривают характеристики на условно-досрочное освобождение в народное хозяйство, проводят работу с нарушителями режима содержания осужденных.

Хотелось бы в этой связи отметить усердие таких прапорщиков, как Б. Ан-

дрианов, Н. Самойленко, М. Умаров. Что характерно: в отрядах, где они входят в состав совета воспитателей, дисциплина заметно лучше, чем у соседей.

В прошлом году, когда проходило аттестование контролеров, мы у себя в роте решили, что было бы неплохо, если бы в этой важной кампании участвовали и заместители начальника учреждения. Майор внутренней службы В. Тыжнев и капитан внутренней службы Х. Эскерханов приняли приглашение. Участвуя в работе аттестационных комиссий, они высказывали мнение о деловых и моральных качествах каждого контролера, вносили предложения, которые в большинстве своем заслуживали внимания.

Регулярно в учреждении заседает и своя кадровая комиссия, в которую входят представители парткома, комитета комсомола и профбюро, а теперь и представители роты. Конкретно — я или мой заместитель по политической части лейтенант В. Лаптев. Решаем здесь в основном проблемы учреждения. Но приглашаем на беседу и контролеров, имеющих замечания по службе на объекте. В частности, разговаривали с сержантами сверхсрочной службы А. Кукаевым и М. Муалиевым. Не могу сказать, что мы с ними не вели работу в подразделении. Но здесь присутствовали люди, с которыми они несли службу, видевшие их в деле, знающие многое из того, что порой недоступно мне при проверках службы войсковых нарядов. Они и пожурили, и посоветовали сержантам, как исправить недостатки.

Один из вопросов взаимодействия — единый график проверки караулов и войсковых нарядов — постоянно в центре моего внимания. Оно и понятно: большой объект, большая производственная зона, контролеров задействовано много. Для того, чтобы проверить, как они несут службу, требуется немало времени. Мы разработали такой порядок: дежурный офицер роты и ответственный дежурный по колонии дважды ночью осуществляют контроль всех постов и маршрутов. Если

один из них идет в жилую зону, то второй — в производственную. Иногда они вместе приходят, допустим, в производственную зону. Тогда согласуют свою работу по контролю так, чтобы хватить все участки и ускорить процесс контроля. В результате я получаю более объективные оценки качества несения службы, всестороннюю характеристику контролерам.

Еженедельно согласно приказу начальника ИТУ проводятся обыски территории на предмет обнаружения подкопов. Документ четко расписывает обязанности сотрудников колонии, военнослужащих по времени и месту. Но все равно в назначенный час мы с подполковником внутренней службы М. Мацаевым инструктируем всех участников обыска, обращая особое внимание на технику безопасности, бдительность. Совместно же подводим итоги этого мероприятия, отмечая недостатки и отличившихся.

Отладили мы и систему ежечасной проверки осужденных на рабочих и спальных местах. В каждом цехе есть специальная книга, где записывается, сколько человек выведено на работы, кто осуществляет контроль за ними. Теперь и контролеры, и сотрудники колонии в любое время знают, кто где находится, какой объем работы выполнен той или иной бригадой. Все это способствует укреплению на объекте дисциплины и порядка, повышает активность и военнослужащих, и администрации.

Постепенно налаживались у нас деловые контакты. Мы нашли общий язык, потому что в основу взаимоотношений положили не амбиции, не выяснение, кто кого выше по чину и кто к кому должен идти, чтобы разрешить проблему, а интересы укрепления режима, надежности охраны объекта, успешного выполнения производственного плана и перевоспитания осужденных. В итоге — улучшение показателей в обоих коллективах.

Капитан С. МАКАРОВ, командир роты.

*Ордена Красной Звезды УВВ по Северному Кавказу и Закавказью.*

## САМОСТОЯТЕЛЬНО — НЕ БЕСКОНТРОЛЬНО

В подразделении, где командиром офицер Н. Быстров, не жалеют усилий для обучения начальников караулов. Положительный результат достигается в основном за счет качественного проведения занятий. Их руководители, а также все, кто участвует в организации сборов с военнослужащими данной категории, хорошо владеют методикой, тщательно гото-

вятся к занятиям, следят, чтобы они были материально обеспечены, стремятся рационально использовать учебное время, дать слушателям обширный материал для последующей самостоятельной работы.

О самостоятельной подготовке начальников караулов следует сказать особо. Зачастую благодаря ей они значительно пополняют свой багаж знаний. С некоторых пор самостоятельная

подготовка находится под строгим контролем совета прапорщиков, который возглавляет старший прапорщик Н. Плоп. Совет периодически заслушивает отчеты начальников караулов, обобщает и распространяет опыт лучших из них, имеет специальный план помощи по боевой подготовке тем, кто в ней нуждается. Такая конкретная работа совета прапорщиков способствовала повышению личной ответственности начальников караулов за порученный участок, уровень обученности.

Прапорщик И. БОЛДИН.

*Приволжское УВВ.*

Не простым ожидался судебный процесс, обеспечивать который было поручено караулу, возглавляемому прапорщиком Николаем Ивановичем Вайниловичем. Подсудимые вели себя вызывающе, не исключалось, что их дружки попытаются нарушать порядок в судебном помещении и около него, а то и спровоцировать военнослужащих на конфликты.

рушениями требований устава производится смена часовых, как небрежно они носят форму одежды, позволяя себе вольности где-нибудь, а на людях, ясно, что здесь не все благополучно в обучении и воспитании военнослужащих. Проверками установленные факты, свидетельствующие о том, что кое-где упрощаются, а то и вовсе упускаются некоторые мо-

подсудимых по личным делам, а то время, как крайне необходимо поинтересоваться у работников следственного изолятора, как ведет себя подсудимый в последние дни. Случается, и нередко, когда его поведение перед судом круто меняется: сдержанный становится нервным и агрессивным, и наоборот. Все это немаловажно для подготовки караула и должно быть учтено командиром.

Или другое. Поскольку залы судебного заседания известны командиру подразделения, не каждый из них находит нужным перед очередным процессом побывать в суде, убедиться, что существенных для организации боевой службы изменений в них не произошло. А они ведь бывают, причем значимость их может оценить только командир, если рота дислоцируется вдалеке от штаба части, и только он может внести коррективы в подготовку подчиненных.

Особенно важна личная рекогносцировка командира роты в том случае, если караулу предстоит выполнять задачу на выездной сессии суда. Осмотрев и оценив место, где будет проходить процесс, офицер должен взвесить и учесть множество обстоятельств: как построить схему охраны, где содержать подсудимых после окончания работы суда и как доставить в ИВС, как организовать охрану оружия, отдыха и питание личного состава, в каких случаях и на какую помощь органов РОВД, других взаимодействующих сил можно опереться. Без такой предварительной работы командира подразделения качественную подготовку личного состава провести затруднительно.

Основную свою задачу в период подготовки судебного караула командир должен видеть в тщательной подготовке и проведении инструктажа начальника караула и его помощников, инструктивных заня-

## ЕСЛИ ПОДГОТОВКА ТЩАТЕЛЬНАЯ

Тем не менее караул успешно справился с поставленной задачей. Заслуга в этом прежде всего прапорщика Н. Вайниловича, награжденного знаком «За отличие в службе». Он сумел в сложной обстановке четко организовать боевую службу, нацелить подчиненных на поддержание высокой боевой готовности, бдительности, стойкости и выдержки.

Основу качественного выполнения поставленной задачи предопределили тщательная подготовка караула к службе, проведенная командиром роты накануне, весь комплекс мероприятий, начиная от уяснения задачи, оценки обстановки, заканчивая инструктивным занятием с личным составом непосредственно в зале судебного заседания.

Казалось бы, это аксиома, известная каждому офицеру, а тем более командиру — организатору боевой службы, и все же находятся люди, которые нуждаются в напоминании, что результаты боевой службы прямо зависят от подготовки к ней. И если подчас замечаешь, как с на-

ментами в период подготовки к несению службы в судебном карауле. Это приводит к пробелам в знаниях и навыках солдат и сержантов, может в конце концов обернуться серьезными осложнениями на боевой службе. Анализ ошибок, допущенных личным составом судебных караулов, убедительно показывает, что они, как правило, следствие некачественной работы командира роты в период их подготовки. Что надо делать, чтобы избежать недоработок?

Работа командира подразделения начинается сразу же по получении заявки на конвоирование. Получив ее и выяснив количество подсудимых (подследственных), характер преступления, за которое они привлечены к суду, их личностные характеристики, командир роты обязан уточнить место и время проведения судебного процесса.

Распространенной ошибкой в этот период работы командира роты остается пренебрежение полнотой информации. Некоторые из них довольствуются, например, характеристикой

тий с личным составом, назначенным на службу. И если в отдельной дислоцированных ротах это делает командир подразделения, то караул на выездную сессию готовит обычно начальник штаба батальона. Последнее связано с тем, что командир роты не всегда имеет возможность выехать на рекогносцировку туда, где будет работать выездная сессия суда, а начальник штаба должен побывать там непременно.

Времени на инструктаж и инструктивное занятие хватает. Однако, чтобы оно было использовано с максимальной пользой, проводить их следует по возможности там, где заранее подготовлены макеты, схемы, другие наглядные пособия, помогающие солдатам и сержантам во всей полноте представить, как им надлежит выполнять боевую задачу. Здесь с личным составом прорабатываются многие из вероятных действий при изменении обстановки. Но всякий раз обязательно — при нападении на караул (на схеме, макете указывается место), при побеге подсудимого из-под охраны, при пожаре в здании суда. Этот, пока чисто теоретический, показ помогает солдатам зримо представить общую картину обстановки, сориентироваться на местности. Затем для закрепления знаний личного состава караула мы предлагаем показать практически, как военнослужащие будут действовать по вводным. И только после этого переходим к занятию на месте предстоящего несения боевой службы, где в обстановке, максимально приближенной к реальной, солдаты и сержанты закрепляют свои навыки.

Чтобы инструктивное занятие было по-настоящему уроком боевой службы, в передовых наших подразделениях, выполняющих задачи по судебному конвоированию, офицеры постоянно совершенствуют методическое мастерство, об-

мениваются опытом, учатся друг у друга приемам обработки тех или иных вопросов. К примеру, те же вводные. Чем разнообразнее, неожиданнее ситуации, в которые ставит подчиненных командир, тем больше простора для воображения и творчества заступающих на службу. И это не игра, а серьезная работа обучаемых, поскольку им приходится учитывать и время действия, и особенности обстановки, и предписания устава, и требования инструкций по общим и особым обязанностям часовых на конкретном посту. С учетом этого мы и стремимся разнообразить вводные, каждый раз усложняя их, меняя суть задания. Итог этой работы бывает тем ценнее, чем глубже и полнее проведет офицер разбор решений подчиненных, чем больше подметит положительного и ошибок, чем нагляднее и убедительнее сопоставит плюсы и минусы нескольких вариантов решений.

Практика показывает, что действия по вводным необходимо сопровождать отработкой нормативов по тактике внутренних войск. Это не только оживляет инструктивное занятие, но и дает возможность совершенствовать практические навыки солдат и сержантов, развивать у них быстроту реакции, выносливость, сноровку.

Особое место в подготовке личного состава караулов должно быть отведено изучению социалистической законности и мерам безопасности военнослужащих на боевой службе. Это диктуется тем обстоятельством, что во время судебных процессов личный состав соприкасается не только с подсудимыми, но и с гражданскими лицами, несет службу в разнообразных условиях: на автотранспорте в пути следования, а также в зале суда. И всюду он должен быть внимательным, готовым к любым неожиданностям, точно, до мелочей оценивать окружающее и дей-

ствовать немедленно и правильно.

Немало времени занимает отработка приемов обращения с оружием, правил его применения конкретно на каждом посту. Здесь ошибок быть не должно. К данной мысли мы приучаем весь личный состав, от начальника караула до часового и водителя специальной автомашины.

Характерной особенностью службы судебных караулов является ее коллективный характер. Здесь многое, если не все, зависит от слаженности часовых, от их умения взаимодействовать и помогать друг другу в различных ситуациях. Ошибка хотя бы одного лица из состава караула немедленно влияет на поведение и моральное состояние всего личного состава. Вот почему отработка вопросов взаимодействия на боевой службе, подбор личного состава не только по уровню служебного мастерства, но и по психологическим данным — все это выдвигается на первый план. Приходилось быть свидетелем, когда в ходе инструктивных занятий командиры определяли, что нужна перестановка тех или иных солдат по постам и сменам, и смело шли на такие перестановки в интересах службы.

В заключение командир роты указывает, какие транспортные средства, средства связи и другая техника выделяются караулу для выполнения боевой задачи, определяет порядок пользования ими, а также порядок взаимодействия с соседними караулами и подразделениями, органами внутренних дел.

Итак, инструктаж и инструктивное занятие окончены, боевая задача караулу поставлена, он отправляется в путь. Если подготовка его прошла на должном уровне, есть уверенность, что служба пройдет безошибочно.

**Майор Ф. ЗИКЕЕВ.**  
*Оршанско-Хинганское*  
*Краснознаменное*  
*Центральное УВВ.*

# ВОСХОЖДЕНИЕ К ЗНАНИЯМ

Личный состав нашей части имеет общую хорошую оценку по инженерно-технической подготовке. Среди подразделений в этом отношении особо выделяется рота капитана С. Шевченко. Здесь все офицеры показывают прочные знания и навыки владения техникой. Начальники караулов и часовые-операторы имеют отличные оценки по предмету и действуют на постах умело.

У капитана С. Шевченко квалификация оператора технических средств. Это не формальность (бывало ведь, что классных специалистов в учебном периоде «выращивали», чтобы достойно отчитаться перед вышестоящим штабом), а реальная действительность. Шевченко знает всю аппаратуру, установленную на объекте, охраняемом его ротой, умеет контролировать ее техническое состояние.

Я наблюдал, как офицер, утверждая план работы старшего техника ИТСО, не просто ставил свою подпись, а детально знакомился с каждым пунктом, вносил в план свои коррективы. Без глубоких и твердых знаний требований, предъявляемых к оборудованию охраняемого объекта, без анализа качественного состояния техники, без четких данных о практических возможностях подчиненных специалистов сделать это ему было бы затруднительно.

Не однажды мы с офицером вместе проверяли службу караула, проводили технический осмотр состояния ИТСО. Нельзя было не видеть, как он вникал во все детали, обычно замечал недостатки, принимал меры к их устранению, лично проверял комплектность аппаратуры, работу датчиков обнаружения, источников электропитания, а также службу часового-оператора и его действия. Именно личная подготовленность офицера, повсюду, позволяла ему умело руководить специалистами ИТСО роты, добиваться результативности их труда, роста мастерства, надежности охраны объекта.

Равняясь на капитана С. Шевченко, стали глубже изучать технику командиры взводов, начальники караулов. Это, в свою очередь, позволяет им со знанием дела, толково инструктировать часовых-операторов. Они могут дать им дельные советы, предупредить неверные действия.

Как же сумели в роте добиться такого, поистине хозяйского отношения к ИТСО и прочных знаний личным

составом предмета обучения? Вывод естествен: прежде всего, благодаря силе личного примера командира. Роль личной примерности вообще трудно переоценить. Судите сами: не так далеко от подразделения капитана Шевченко находится рота, которой командует капитан О. Гаршин. Уровень подготовки Гаршина оставляет желать лучшего. И что же приходится наблюдать в этой роте? На итоговых занятиях за прошлый год офицеры по инженерно-технической подготовке получили только удовлетворительные оценки. Отмечалось, что слабо знают свои обязанности и часовые-операторы. Командир роты мало вникал в работу специалистов на объекте, проявлял безразличие к состоянию ИТСО, к их использованию на боевой службе. Дошло до того, что здесь своевременно не выявили и не прикрыли уязвимые в побеговом отношении места, чем попытались воспользоваться охраняемые. Вот, оказывается, какая может создаться ситуация, стоит командиру забыть об ответственности, силе личного примера, ослабить требовательность к себе и подчиненным. Вывод напрашивается сам собой — надо решительным образом добиваться повышения уровня технической подготовки в первую очередь офицеров, а также всех тех, кому по штату положено иметь классную квалификацию. Надо набраться смелости и честно признать, что переход на активный способ охраны не способствовал росту их технической культуры. Произошло обратное. Печально, но факт: некоторые часовые стали уповать на ИТСО и потому не всегда их бдительность соответствовала предъявляемым требованиям. «А что, — говорили отдельные из них, конечно, не самые добросовестные, — техника работает четко, можно и вздремнуть. А случись что — сигнал она выдаст, успеем среагировать».

Но и это не все. Проверки показывали, что иногда командиры подразделений, если происходил сбой в работе технических средств охраны, не очень торопились организовывать ремонтные работы. Дескать, часовые на наблюдательных вышках стоят, смотря в оба — ничего не случится, коль мы не сегодня, а завтра все исправим.

С болью в сердце приходилось наблюдать, как охладевали к технике

командиры взводов, даже специалисты, призванные стоять стеной за свой участок работы. В обстановке благодушия и надежды только на часового менялось отношение к предмету обучения — инженерно-технической подготовке. Многие помнят те времена, когда предмет этот был основным для всего личного состава. Стоило офицеру, например, получить по нему удовлетворительную оценку, как общая его оценка тогда не могла быть выше тройки и обязательства оказывались им невыполненными. На совещании, на партийном собрании к виновному предъявлялся повышенный спрос, что заставляло его проявлять заботу о росте технической культуры.

Нынче картина изменилась. Предмет является основным только для специалистов ИТСО. Как результат — у офицеров и прапорщиков понизился уровень знаний техники, не стало строгого спроса за ее состояние. Кому спрашивать? Это может сделать офицер, который знает технику, имеет навыки обращения с нею, а таковых становится все меньше. И немудрено: при проведении сборов с ними планируется 1 — 2 часа занятий в квартал по инженерно-технической подготовке. Что за это время можно рассказать, чему научить при том условии, что самостоятельная подготовка офицеров часто не организуется?

Мы проводим сборы с командирами батальонов и рот, а в батальоне — с командирами взводов, но проверки показывают, что учеба в батальонах организуется формально, часто переносится из-за внезапно возникающих задач: то с проверкой прибыла комиссия, то итоговые занятия, то командиры взводов оказались на службе в качестве начальников караулов. Короче говоря, причин не проводить занятия по инженерно-технической подготовке находится много. И вот порой, отчаявшись, начинаешь доказывать командиру батальона простую вещь: смотрите — огневая, тактическая, инженерная и другие подготовки требуют специальной материальной базы, естественно, занятия по этим предметам нуждаются в дополнительных усилиях и хлопотах, а вот инженерно-технической подготовке всего этого не нужно. Одно неперемное условие: подчиненным следует непосредственно на объекте показывать приборы, пусть они их потрогают руками, разберутся, что к чему. Ан нет. Дело, видимо, тут в том, что принижена ответственность некоторых командиров за состояние ИТСО на объектах охраны, за степень обученности подчиненных. Отсюда невысокий уровень технического обслуживания и регламентов, иллюзорность надежд на то, что удастся быстро реально повысить эффективность использования ТСО.

Мне кажется, что не все ладно и в

подготовке молодых офицеров, прибывающих из училищ. Бесспорно: учат их там многому, стараются дать обширные технические знания. Но вот лейтенанты приехали в роты, и тут выясняется, что принципиальные схемы действующих в войсках приборов в общем-то знают им не обязательно, зато сразу обнаруживается, что изучению общих устройств, тактических характеристик приборов, порядка обслуживания и проверки работоспособности по встроенным приборам, вопросам соблюдения техники безопасности можно и нужно было уделить больше времени и внимания.

Необходимо, на наш взгляд, так спланировать учебу, чтобы командир взвода мог в последующем практически действовать в объеме навыков оператора, тогда он сможет его толково проинструктировать перед заступлением в караул, всесторонне проверить, насколько умело и грамотно он исполняет свои обязанности на посту, научить его действовать так, как требует устав. На данном же этапе молодой лейтенант, к сожалению, способен в операторской в лучшем случае проверить внутренний порядок и заполнение аппаратного журнала. Маловато, прямо скажем. Правда, стало известно, что сейчас программа подготовки по данному предмету пересмотрена, она приближена к практическим задачам. Это уже кое-что.

Еще один путь к повышению технических знаний — возрождение технической пропаганды. Именно возрождение, т. к. она практически заглохла. Нуждается в строгом контроле работа технических кружков, которые также кое-где на бумаге есть, а на деле бездействуют. Когда-то, помню, заботу об изучении ИТСО брали на себя комсомольские организации, объявляли это своим делом. Было бы неплохо, чтобы мы, специалисты, и сегодня ощущали помощь организаций ВЛКСМ в пропаганде среди личного состава технических знаний, в активизации движения рационализаторов, изобретателей, хотя, конечно же, от офицерских кадров прежде всего зависит развитие инициативы, самостоятельности творчества военных.

Может, стоит подумать над тем, чтобы ввести плату за классную квалификацию оператора технических средств офицерам ротного звена, начальникам караулов, часовым-операторам? Это материально стимулирует рост технических знаний военнослужащих.

Нам, специалистам, на местах, приятно каждому в отдельности, затруднительно разработать рациональную программу обучения по предмету, которая бы сократила дефицит учебного времени и отвечала требованию учить войска тому, что необходимо для выполнения служебно-боевых задач. Надо объединить усилия.

**Подполковник Г. ЧЕРНЫШЕВ.**  
*УВВ по Средней Азии и Казахстану.*

# ПРОТИВОТАРАННОЕ УСТРОЙСТВО НА КПП

Дальнейшее развитие развития автомобильной техники, в частности грузовых машин, увеличение их подъемности поставило на повестку дня вопросы совершенствования противотаранных устройств, устанавливаемых на контрольных площадках по пропуску транспорта. Рационализаторы и изобретатели из числа военнослужащих вносят свои предложения. Так, в одной из частей УВВ по Украинской ССР и Молдавской ССР уже эксплуатируются комбинированные противотаранные устройства. Сочетая в себе противотаранный упор и ров, они выгодно отличаются от аналогичных устройств своей надежностью.

Наличие противотаранного рва больших размеров делает его удобным в эксплуатации в зимних условиях. Можно без труда произвести очистку площадки от наледи и снега, обеспечивая постоянную работоспособность устройства.

Состоит противотаранное устройство из противотаранного рва — (1), двух подъемных плит — (2), двух осей — (3), упора подъемных плит — (4), двух механических защелок с дистанционным приводом — (5), подъемного устройства — (6). Основные размеры и конструкция показаны на рисунке.

Стены противотаранного рва бетонируются, а поверху скрепляются металлическим уголком 100×75 мм.

Подъемные плиты изготавливаются из металлического листа толщиной 10—12 мм и закрепляются на оси. В транспортном положении плиты опираются на швеллеры № 16, уложенные с боковых сторон рва в

качестве усиления. Крепление плит к оси производится с лебольшим смещением относительно ее центра. В результате нажатия на педаль, т. е. освобождения механической защелки, подъемная плита под действием противовеса самостоятельно приводится в боевое положение.

Оси выполняются из металлического стержня диаметром 32 мм. Концы осей замоноличиваются в бетонную стену и привариваются к обшивке ямы. Вращение плит относительно оси обеспечивается за счет двух втулок с бронзовыми вкладышами и сальниками.

Установка противотаранных плит в транспортное положение производится подъемным устройством (лебедкой). Тросик лебедки прокладывается в металлической трубе.

Фиксация плит в положении для пропуска транспорта осуществляется механической защелкой, а ее освобождение — нажатием на педаль.

Размеры противотаранного рва и подъемных плит в зависимости от габаритов транспорта могут быть изменены. При этом необходимо учитывать, что установленные в боевое положение плиты должны воздействовать на переднюю ось автомобиля.

Если устройство будет сделано добросовестно и строго по прилагаемым чертежам, в эксплуатации оно очень удобно. Думается, в частях войск новинка найдет применение.

Подполковник Н. МОРОЗОВ,  
майор Н. ВАКУЛЕНКО.

Рис. Н. Морозова.

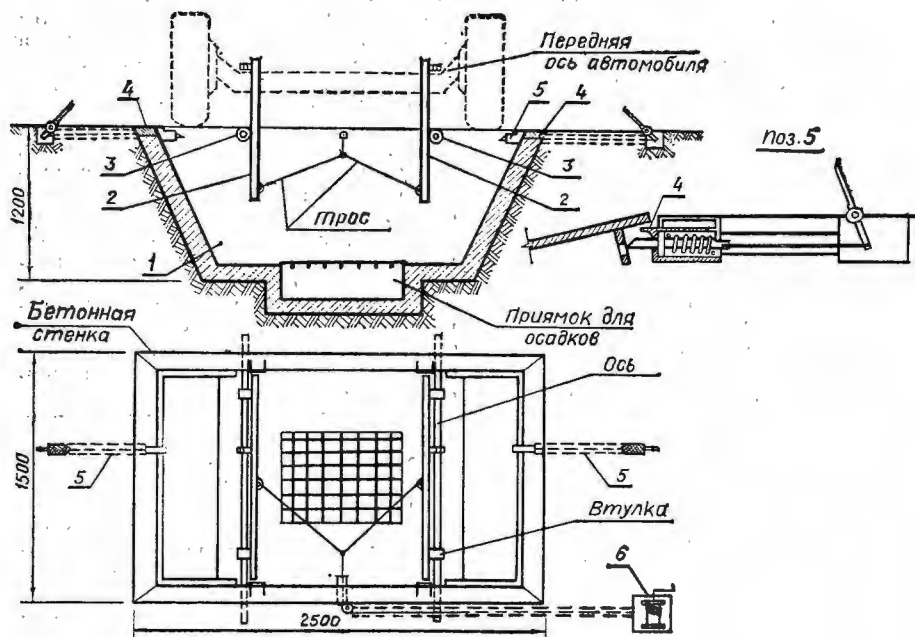



# На кого обижаться?

Разные письма приходят в журнал. Есть, например, и такие, в которых офицеры и прапорщики высказывают обиды по поводу задержки звания, жалуются на неустroенность быта.

Вот и это письмо такого же порядка.

«Уважаемая редакция! Я, старший лейтенант Б. Шарипов, служу в этой части с 1974 года. Закончил Харьковское военное училище тыла МВД СССР по автотехническому профилю в 1973 году. С 1973 по 1981 год был командиром взвода. За это время мой взвод в течение ряда лет, то есть до 1979 года, был отличным, но никто об этом и обо мне не вспоминал. После этого мне стало все безразлично: делай взвод отличным или не делай — всем все равно. Так мне казалось, но когда взвод сдал позиции, меня строго спросили, почему сдали слабо проверку. В 1981 году меня назначили заместителем командира роты по контролерской службе. За это время со стороны командиров было много обещаний, что я буду назначен на вышестоящую должность. Однажды командир батальона подполковник Я. Сидakov сказал, чтобы я готовился принять роту, но на это место был назначен другой офицер. Потом сказали, чтобы я был готов принять другую роту, и опять ничего не вышло.

...В начале года (1987 г.—Ред.) командир части обещал мне, что планирует меня на должность командира роты ЛТП. Но назначили другого, я опять остался в стороне. Вот так: обещают и не выполняют свое обещание...

Причину, почему мне не присваивают звание и не назначают на должность, не скрываю и скажу любому прямо в лицо.

С уважением — старший лейтенант  
Б. Шарипов».

Письмо позвало в дорогу. Лечу самолетом, еду поездом и машиной, хочется скорее во всем разобраться.

Края эти жаркие, в официальных документах пишут: «с тяжелыми климатическими и бытовыми условиями». Но когда состоялась встреча со старшим

лейтенантом Бураном Шариповым, на дворе в тени лежал снег. Офицер сидел напротив меня почти неподвижно, и капельки пота стекали по его суровому лицу. Впечатление было таким, будто он вслушивался не только в то, что я спрашивал, но и в то, о чем я при этом думал.

Буран Шарипов после окончания училища двигался лишь в направлении отчего дома, хотя признать сей факт сегодня очень не хочет. Он говорит, мол, просился на Урал, где отслужил срочную, а оказался в Средней Азии, совсем близко от города, где жили отец, мать, два брата, четыре сестры и дедушка. Но вот минул год, и лейтенант Б. Шарипов назначается на должность командира взвода в родной город (!). Стечение обстоятельств? Вряд ли. Он женился на девушке, окончившей мединститут и получившей направление именно в этот город, куда стремился сам. Накануне свадьбы выяснилось, что никуда в другое место будущая жена поехать с мужем не сможет, так как тяжело болен её отец. Лейтенант заметил нареченной, мол, и его дедушка совсем плох и он не простит себе, если не будет постоянно с ним рядом, ведь старик его вырастил. Разговор молодёжи не минул слуха отца Шарипова — в то время заместителя начальника отдела охраны УВД области. В штаб соединения полетело письмо с личной просьбой о переводе и с указанием уважительных на то причин. Вскоре пришел благожелательный ответ, а за ним и четкий приказ. Ко всеобщему удовольствию, Буран и Махбуба поселились в доме его отца. Настали дни, полные счастья. В молодые годы будущее всегда кажется более или менее радужным, а ещё чаще о нем попросту не задумываются. А зря.

У молодых все складывалось неплохо. Преуспевала в работе Махбуба. Аттестации тех лет свидетельствуют, что и взвод лейтенанта Б. Шарипова занимал первые места в батальоне. В 1977 году по весне его подчиненные выполнили высокие обязательства, и коллектив объявили отличным. Затем в аттестациях и представлениях к медали «За безу-

пречную службу» III степени и на должность заместителя командира роты по контролерской службе о достижениях Шарипова и его подчиненных говорится больше обтекаемыми фразами. К 1981 году он почти девять лет командовал взводом. Надо ли говорить, как это непросто. Со временем ведь утрачиваются энтузиазм, желание к поиску новых форм и методов обучения и воспитания подчиненных. По всем писаным и неписаным законам ещё три-четыре года назад, когда все получалось, когда были результаты, Шарипов мог надеяться на движение вверх. Справедливости ради надо сказать, что он не сидел сложа руки. Ему хотелось иметь должность тут же, где служил. Но таковой не было, и тогда он нацелился на место ДПНК в колонии. В аттестациях появились записи о том, что офицер просится в органы МВД, что вообще-то целесообразно удовлетворить его просьбу. Но назначение не состоялось. Шарипов попытался перевестись на работу в военкомат. Тоже не вышло.

Думается, именно тогда и вкралась горечь в его сердце да так и осталась там, временами давая о себе знать настолько сильно, что офицер не хотел понять ту самую простую заповедь: хочешь расти — не сиди у родного порога. Есть и ещё одно требование, жесткое и непреклонное: дорогу вверх осиливают, преодолевая трудности. Это с горки легко катиться.

В 1981 году, будучи заместителем командира роты по контролерской службе и возглавляя взвод контролеров, старший лейтенант Б. Шарипов рвения особого не проявил. Итоговую проверку подчиненные сдали в общем на удовлетворительно, показав очень слабые результаты по политической подготовке. Во взводе произошло три грубых нарушения воинской дисциплины. Так записано в аттестации. Именно в то время (21.07.81 г.) командир части объявил Шарипову выговор «за слабую работу по руководству контролерской службой и практическому её несению».

Годом позже строгий выговор «за крайнее халатное отношение к выполнению своих функциональных обязанностей» ему объявил командир батальона.

Слушая Шарипова, вспоминал другие регионы страны, других офицеров и то, с какой обидой, иногда довольно горькой, говорили они о некоторых начальниках, налево и направо раздающих радужные обещания. К чему, зачем, по какому праву? Ведь их слова воспринимаются совсем иначе, чем слова своего непосредственного начальника. Оно и понятно: представитель вышестоящего штаба или управления может там, «наверху», доложить соответствующим образом. Глядишь — последовало предложение в другое место. А поскольку рядом служат такие же офицеры, то им становится известно об обещании побывавшего в части начальника, они с живым интересом следят за тем, чем все кончится, ну и, само собой, делают выводы.

Вот и выходит на проверку, что даже маленькое обещание, своего рода луч надежды, засиявший для одного, высвечивает целую проблему для всех. Прежде всего — проблему чести и офицерского достоинства. Следуя им, старшие офицеры, беседовавшие с Шариповым, не имели права бросать слов на ветер. Это с одной стороны. С другой — они не имели никакого права выдавать ему «авансы» и «векселя», ибо знали, не могли не знать, что старший лейтенант Шарипов к тому времени попросту не в состоянии был «потянуть» роту.

Правде надо иметь мужество смотреть в лицо. Служба в окружении многочисленных родичей и друзей, отсутствие реальной перспективы роста, заметно оскудевший запас знаний, полученных в училище, неиспользованная возможность занять высшее образование — все это сыграло злую шутку с Шариповым. Командир роты и командир батальона, все, что когда-то служил рядом с ним, с сожалением констатировали: степень подготовленности офицера могла быть бы и значительно выше сегодняшней.

— Мы пробовали оставлять его за командира роты, — говорил командир батальона. — Видим, дело страдает. Занятия проводит слабо, методику подзабыл, а беседовать с людьми трудно — русским языком плохо владеет. К тому, как организовывал службу, тоже были претензии. И хоть человек он сам по себе неплохой, но...

Такова реальность. О ней знали три года назад и все-таки давали устные заверения, что выдвинут на вышестоящую. О ней знают и сейчас, но тем не менее опять советуют писать рапорт с просьбой назначить командиром роты ЛТП, заранее зная, что назначат другого. Шарипова не просто обманули: за многие годы обещаящие своими посулами создали у него преувеличенное представление о своих способностях, он стал вспыльчивым, менее гибким в работе с людьми, потерял веру в добро, озлился.

Размышляя над тем, как «служба на дому» обернулась для старшего лейтенанта Б. Шарипова сплошными минусами, ловлю себя на мысли: а ведь это не единичный случай. Да, подтвердили в отделе кадров соединения, случай для них типичный. Например, старший лейтенант К. Тажигаев с 1971 года служит в столице республики на различных офицерских должностях. Но если вначале рос вверх по служебной лестнице, то теперь покатился вниз. Имеет десять высканий. Капитан Н. Журавичский тоже дальше городской «кольцевой дороги» ехать не собирается. За 20 с лишним лет вырос до помощника начальника штаба части, ныне — командир учебного взвода.

Если всех перечислять — список получится длинный. И вот что попутно выяснилось: некоторых из младших офицеров предупреждали, что по достижении 40 лет согласно закону они могут быть уволены в запас. Двадцать пять календарных лет службы у них не набирается, значит, придется поплатиться и

пенсионным рублем за привязанность к родным краям. Но в первую очередь подумалось, как такие офицеры понимают свой воинский долг? Они присягали Родине, её интересы диктуют, где кому служить. И не через пень-колоду — добросовестно. Клятву ведь давали, ставили под ней свою подпись. Неужели забылось?

В затруднительном положении в смысле продвижения по службе, присвоения званий оказалось немало командиров и политработников и в других регионах. Причина известная — нежелание оставить края с благоприятными климатическими условиями. Там, где создавалась такая ситуация, заметно уменьшились возможности омоложения офицерских кадров, резерв на выдвижение в основном обозначен на бумаге, а на деле ограничен. Проблема серьезная. Не случайно командование войск предприняло решительные меры, направленные на повышение активности офицеров, их авангардной роли в обеспечении боеготовности, надёжности охраны объектов, укреплении дисциплины. Утверждаются законность и социальная справедливость. В частности, поставлена задача обеспечить офицерам равные условия прохождения службы. Ведется борьба с протек-

ционизмом, бездушным отношением к людям. Взят курс на значительное улучшение бытовых и жилищных условий офицерского состава. Перестройка набирает темп, её первые плоды уже ощущают на местах.

...Листаю блокнот с записями, сделанными в командировке. То на одной, то на другой странице нахожу добрые слова в адрес старшего лейтенанта Б. Шарипова: порядочен, честен, аккуратен, исключительно дисциплинирован. Командир батальона, например, вспомнил последний, очень примечательный случай. Приезжал к ним командир соединения. Поговорил с офицерами, в том числе и с Шариповым, а на совещании при всех сказал ему: «Если погянете — дам вам роту. Только ответьте честно». Шарипов сказал честно: «Нет, не погяну: давно солдатами не командовал».

Вот такой он очень не простой человек.

Расставаясь, поделился заботами:

— Мне бы квартиру получить — далеко ездить, семья выросла. Живем у отца...

Подполковник В. КУЗЬМЕНКО.

УВВ по Средней Азии и Казахстану.

## ТЕХНИКА — ПОМОЩНИК НАДЕЖНЫЙ

### «ГИАЦИНТ»

Для эффективного досмотра грузов, вывозимых из ИТК в контейнерах и закрытых ящиках, применяется в войсках прибор обнаружения «Гиацинт». Он позволяет, не вскрывая упаковки проверяемого груза (контейнера, ящика и т. п.), установить, есть в нем человек или нет.

Принцип действия прибора основан на анализе воздуха. При наличии в воздухе химических веществ (газов, аэрозолей), производных жизнедеятельности человека, прибор выдает сигнал «Внимание». Это означает, что в проверяемом объеме (грузе) укрывается нарушитель.

Однако надежность работы прибора обеспечивается лишь точным соблюдением требований инструкции по эксплуатации. Такой опыт в войсках имеется. Например, в одном из подразделений досмотр грузов (ящиков) осуществляется на погрузочной площадке, примыкающей к складу (накопителю) готовой продукции на внутренней территории объекта.

Погрузочная площадка окружена трехметровым ограждением из металлической решетки. В ней устроены въездные ворота с запорным устройством. Для защиты от атмосферных осадков площадка сверху прикрыта навесом и оборудована освещением. С внешней стороны ограждения площадки установлена эстакада для контролера, наблюдающего за погрузочной машиной. Здесь же расположен металличе-

ский шкаф для хранения двух приборов «Гиацинт» в перерывах между досмотрами.

Досмотр грузов осуществляется контролером-техником ИТСО, который прошел соответствующее обучение, сдал зачеты и имеет удостоверение на право эксплуатации прибора «Гиацинт». В определенное время он готовит прибор к работе и устанавливает чувствительность прибора согласно инструкции. Убедившись в его исправности и работоспособности, приступает к досмотру.

Досмотр осуществляется перед погрузкой ящиков с грузом на автотранспорт. Ввод удлинительного патрубка в проверяемый объем на максимальную глубину производят через специально и заранее подготовленное отверстие. При отсутствии на приборе сигнала «Внимание» контролер-техник ИТСО ставит в определенном месте на ящике штамп «Проверено» и дает разрешение на погрузку ящика на автомашину. По окончании досмотра партии груза на одну автомашину он проводит контрольную проверку работоспособности прибора и делает запись о результатах досмотра в журнале проверки грузов прибором «Гиацинт».

Досмотр грузов непосредственно на погрузочной площадке, расположенной внутри объекта, оказывает психологическое воздействие на осужденных.

Досмотр грузов может производиться на контрольной площадке или в шлюзе КПП специально подготовленными часовыми КПП.

Подполковник М. САВВИН.

# НЕ ОТЧЕТНОСТИ РАДИ

О работе в командировке офицеров штаба, политаппарата судят прежде всего по итогам, позитивным переменам, конечным результатам.

Много он сделал или мало, даже если выполнил пунктуально задание командира, — это скажется чаще всего не сразу. Порой и сам командированный не может определить, что же из сделанного им наиболее полезно.

Это мнение разделяет и офицер штаба соединения подполковник А. Колесников. Честно сказать, беседовать с ним — скорее наказание. Самые обычные вопросы о количестве и качестве проведенных им в командировке мероприятий по меньшей мере удивляют Колесникова. «Да как я могу пойти в ИТК на проверку службы и не сделать там все, что положено мне по должности, по уставу, — вышел наконец из себя Аркадий Николаевич. — Да я не уйду отсюда...» Но, слегка поостыв, неожиданно обронил: «Чего уж там, сделано, конечно, немного. Но...»

«Но» у подполковника А. Колесникова существонное, емкое, вмещающее в себя десятки важнейших дел, без которых неммыслимо успешное выполнение задач боевой службы. Работу свою в батальоне майора Г. Фоменко Аркадий Николаевич построил, ориентируясь на важнейшие задачи, трудности подразделений. Получалось, он в заботах с утра до ночи (иногда включительно), без всяких отдушин, а офицеры батальона и рот в обычном ритме работают по своим планам, как будто и не у них вообще находится представитель вышестоящего штаба.

Куда привычнее обратная картина: все и вся крутятся вокруг да около «командированного». А он с завидным постоянством выдает безусловно ценные, но порой чересчур разноречивые и трудоемкие указания. Не для него трудоемкие — для окружающих. И офицеры практически напрочь оторваны от личного состава в сиюминутных хлопотах и нервной суете. Но зато кто посмеет сказать после этого, что присутствие офицера управления в подразделении не замечено. Еще как замечено, ибо после его отъезда судорожные исправления текущих ошибок и недостатков сменяются лихорадкой наверстывания упущенного и латанием пробелов в невыполненных, забытых на время планах.

«Помощь» сверху за объективную причину недоделок не принимается. И мало кто не знает, что кроется подчас за внешним гостеприимством иного командира роты: «Очень рады вас видеть» («Не было печали...»).

Опираясь на поддержку офицеров рот, Аркадий Николаевич разъяснил всем военнослужащим по категориям требования последних приказов и распоряжений командования, побеседовал с прапорщиками, особое внимание уделив тем, кто пока не радуется результатами в службе. Выступил на комсомольских собраниях в двух взводах контролеров. Провел аттестование начальников караулов, принял примерно у пятидесяти контролеров зачеты на классную квалификацию. Проверил, как внедряется в жизнь методика поэтапной профилактики неуставных взаимоотношений и соблюдаются меры безопасности при выполнении задач боевой службы, на занятиях и хозяйственных работах. Взял на контроль службу караулов и войсковых нарядов, организацию надзора за осужденными, пользующимися правом безконвойного передвижения, качество обысков в жилых и производственных зонах... Да разве все перечислишь. Согласитесь, больших хлопот такая работа командирам рот не доставила, тем более, что они были спланированы заранее, а сделано оказалось немало и польза — очевидная.

И уж совсем не за офицеров роты Аркадий Николаевич провел служебное совещание с заместителями начальников колоний. Вместе с представителями администрации ИТК подполковник А. Колесников комиссионно обследовал все объекты и составил акты по устранению выявленных недостатков.

Наглядное свидетельство усилий офицера штаба — ремонт основного ограждения на отдельных участках, блокировка наблюдательных вышек, регулировка технических средств охраны. Словом, вклад в повышение надежности охраны объектов был внесен реальный, осязаемый. И, что примечательно, без ненужной нервотрепки и поминутного отрыва офицеров ротного звена от выполнения служебных обязанностей. Вот сколько доброго и полезного вместило в себя многозначительное «но», произнесенное Аркадием Николаевичем после самокритичного «сделано немного...».

Что это, ложная скромность, поза? Нет, нормальное состояние неудовлетворенности, неуспокоенности, присущее людям, болеющим за дело. Таким, как офицер штаба части майор В. Хлебас, судя по его деятельности в подразделениях.

Иной офицер, работая в командировке и руководствуясь не столько логикой, сколько нарастающей обеспокоенностью за результаты служебно-боевой деятельности, торопится привести жиз-

недеятельность подразделения, как говорят огневики, к нормальному бою. А ведь в спешке можно и вовсе мушку сбить. Отрадно, что ничего не ускользает от его пристального внимания. Настораживает другое — живучесть пресловутого ямщицкого принципа: «Давай, давай...».

Ничего не скажешь, неплохо потрудились в том же батальоне майора Г. Фоменко в конце минувшего года комплексная группа офицеров соединения. По всеобщему признанию, вполне объективному, сделано немало. Но...

Оставленные в батальоне предложения по устранению выявленных недостатков по крайней мере удивляют своей категоричностью, необоснованностью и требуют не менее длинного и подробного списка рекомендаций по выполнению этих предложений. Поэтому-то львиная доля их так и осталась нереализованной к намеченным срокам. Вот лишь некоторые из них, судите сами.

Батальону предложено было уточнить расчеты и планы действий подразделения при осложнении обстановки. Но не могли же офицеры группы не знать, что такая работа уже велась в то время в масштабе всей части. Дело хлопотное — координация планов и расчетов требует времени. Несмотря на это, батальону отвели неделю. Естественно, не уложились.

Далее — рекомендовали за десять дней завершить работы по подготовке караульных помещений в целом и наблюдательных вышек в частности к несению службы в зимних условиях, застеклить окна, утеплить двери. В необходимости выполнения этих работ усомниться трудно. Но именно в тот период полным ходом шла реконструкция наблюдательных вышек на объектах, охраняемых батальоном. Понятно, что застекление и утепление — процесс вторичный по отношению к строительству.

Повысить натренированность собак, потребовали офицеры группы. В двухнедельный срок. Столь общая рекомендация не может не вызвать улыбки. Она и вызвала ее, как в батальоне, так и в полку, где облеченные властью ответственные лица, не скрывая иронии, общили: «Повысили. В тот же день».

Действительно, проверка натренированности собак при обыске автотранспорта показала, что некоторые из них работают вяло, проявляют слабую поисковую реакцию. То есть условный рефлекс «обыск транспорта», ранее выработанный, но не подкрепленный регулярными занятиями, начал угасать. Это подтверждали и записи в дневниках тренировок, согласно которым с собаками проводилась едва ли половина требуемых занятий. Офицер штаба соединения подполковник О. Шавров, не ограничиваясь констатацией факта, определил ряд неотложных задач по изменению положения дел. Это плюс. А вот то, что штабы части и батальона оказались не в курсе рекомендаций, хотя ответственность за их реализацию возложена на

них, — минус, и довольно серьезный. Да и сроки явно урезаны.

Есть и такой пункт в предложениях: исключить небоеовые сигналы технических средств охраны от набросов осужденных и неосторожности личного состава караулов. Ни много ни мало: исключить. И отвели на это майору В. Бердникову, отвечающему за этот участок, месяц с небольшим. А ведь и жизни, пожалуй, не хватит. Начальник штаба батальона майор В. Банников, к примеру, считает, что набросов на ограждение не станет тогда, когда некому будет их совершать. Такого же мнения придерживаются и другие офицеры части. Что касается «неосторожности» личного состава, то в борьбе с ней активно включились в батальоне все. Но даже через месяц не добились успеха: то один солдат поскользнется на тропе наряда и в падении взмахнет рукой, то другой. Значит, и эта рекомендация по сути своей невыполнима.

Как, впрочем, и следующая: командирскую и методическую подготовку сержантов проводить каждую пятницу со стопроцентным охватом. Офицеры батальона взялись за карандаш и бумагу, чтобы подсчитать, каким образом освободить всех сержантов без исключения на сутки от нарядов. А впрямую было взяты за голову от неразрешимого вопроса: кому нести службу в этот день в качестве начальников караулов, их помощников, разводящих, дежурных по столовой, ротам и т. д.? Увы, некому. Да и незачем: на командирскую и методическую подготовку сержантов отводится два дня. Простая арифметика: одна половина сержантов занимается, другая — несет службу. В следующую пятницу меняются ролями.

Ох уж эта завораживающая округлость стопроцентной отметки... Порой разумом понимаем — не бывать полному охвату, рука же тянется к перу, перо — к бумаге и выводит ее, иллюзорную, но желанную предельную цифру с двумя нолями. И как-то спокойнее на душе становится от мысли, что никто не ушел от недреманного ока проверяющего, всех охватили, поголовно и сразу.

Вроде бы большая организаторская и аналитическая работа проделана офицерами в командировке, целый комплекс мероприятий заложен в предложениях, а что в результате? Очередная бумага, которая, как известно, и не такое стерпит.

Но говорить о работе группы в целом — значит в общем говорить. Конкретное качество оценивается по конкретному вкладу каждого, и не стоит валить в одну кучу сделанное и рекомендованное. К примеру, тот же подполковник О. Шавров, трудолюбивый, деятельный офицер. Судя по формализованному индивидуальному отчету о работе в подразделении, Олег Александрович сделал действительно немало, но... часть проведенной им работы трудно поддается учету и контролю. Так, в роте, которой командует старший лейтенант С. Мазало, офицер принял участие в

подготовке двух караулов к боевой службе. Скорее всего, так оно и было. Командир припоминает что-то, но поручиться не может. Ибо документально это нигде не отражено.

Бесспорно, нужно верить людям прежде всего, а не бумаге, даже если она и с печатью, и не ради отметок и записей в различных учетах трудятся офицеры в командировках, ради дела. Но как быть, если это единственная возможность реально оценить вклад того или иного человека в общую копилку достигнутого. То, что Олег Александрович проверил натренированность собак в работе по следу и обыску транспортных средств и оценил деятельность каждого специалиста, помнят все. Помнят, как офицер принял участие в работе собрания комсомольской организации роты, посетил семью прапорщика. А вот то, что он провел два контрольно-проверочных занятия и еще на одном, по боевой подготовке, присутствовал — в роле запаматовали. Если верить постовым ведомостям, подполковник О. Шавров проверил караул четыре раза, а если его же отчету — то шесть. Не стыкуются цифры и по некоторым другим показателям.

В чем же причина этих расхождений — в несовершенстве форм отчетности или все в том же занозистом «но»? Хотелось бы верить в первое. Тем более и сам Олег Александрович не отрицает, что с цифирью вышла досадная путаница. Неумышленно, конечно.

Не всегда есть возможность, да и не-

обходимость фиксировать каждый свой шаг. Подполковник А. Колесников, например, полагает, что лучше вдвое больше сделать и вдвое меньше записать, нежели наоборот. Может быть, действительно не столь должно быть важно, оставил ли ты запись в соответствующем учете, сколько то, какой ты след оставил в жизни подразделения.

Вот потому-то оценивать работу офицера в командировке следует не столько по количеству проведенных мероприятий и обилию оставленных предложений, не по тому организационному валу, который, несмотря на нескончаемые живительные потоки критики, по-прежнему упорно держится на плаву. Высшая оценка — улучшение показателей подразделения в служебно-боевой деятельности. В любом случае нельзя в командировке, как говорят, отбивать срок. Нельзя с точки зрения партийной, гражданской.

Не часто ли употребляем мы в последнее время слово «качество»? Поистерли его изрядно, затаскали. Привыкли к тому, что есть проверка и качественная проверка, есть оценка работы и оценка качества работы. Думается, если речь идет о работе, то она должна, обязана быть качественной, иначе это уже не работа, а имитация трудовой деятельности. В том числе и применительно к работе офицеров в командировке.

**Майор А. УШАР.**

*Ордена Красной Звезды УВВ по Северо-Западу и Прибалтике.*

## МЛАДШИЙ В ДИНАСТИИ

Старший лейтенант Е. Феонтистов, несмотря на свою молодость, пользуется высоким авторитетом среди офицеров Новосибирского высшего военного командного училища МВД СССР. Возглавляемый им курсантский взвод — в числе правофланговых в батальоне. Примечательно, что Евгений — младший в династии Феонтистовых, которые в разное время и при разных обстоятельствах с оружием в руках стояли на страже завоеваний Октября.

Отец Евгения — майор

запаса Юрий Валентинович Феонтистов — прослужил 29 лет во внутренних войсках, дед — Валентин Васильевич Феонтистов — участник Великой Отечественной войны, закончил ее в поверженном Берлине, прадед — Василий Герасимович Феонтистов — в гражданскую в Сибири воювал против Колчака...

Когда в 1980 году Евгений поступал в наше училище, он написал в заявлении: «Хочу продолжить фамильную династию в Вооруженных Силах СССР и добросовестно выполнять

долг защитника Родины». После окончания учебы Евгений служил в ряде подразделений войск. Два года назад ему доверили воспитание курсантов — будущих офицеров. И высокое доверие старший лейтенант Е. Феонтистов с честью оправдывает.

В училище Евгений Феонтистов стал коммунистом. «Служу так, — говорит он, — чтобы не стыдно было смотреть в глаза своему отцу и можно было смело сказать: «Дело, начатое вами, в надежных руках».

**Майор В. ДЕЙНИЧЕНКО.**

# Береги свое оружие!



Подполковник в отставке Савелий Ильич Чернышев в 1939 году окончил Первое московское артиллерийское училище имени Красина. С тех пор его военная судьба была полна испытаний. Помнит он поход за воссоединение с СССР Западной Белоруссии, в Великую Отечественную дрался с врагом под Смоленском, Курском, Москвой, участвовал в наступательных операциях — Воронежско-Касторненской, Житомирско-Бердичевской, Проскуровско-Черновицкой, Львовско-Сандомирской, Висло-Одерской, Моравско-Остравской, Пражской... Освобождал наши города Харьков, Винницу, Львов, а также большие и малые населенные пункты Польши и Чехословакии. Был тяжело ранен... Немало воспоминаний С. И. Чернышев связывает со службой в прославленной 140-й Сибирской Новгород-Северской ордена Ленина дважды Краснознаменной орденов Суворова и Кутузова стрелковой дивизии, бывшей Сибирской дивизии войск НКВД. Ветеран — частый гость молодых защитников Родины. Сегодня он обращается к ним с беседой о долге воина хранить и беречь свое оружие.

Мои боевые, потемневшие от времени награды — ордена Красного Знамени, Красной Звезды, Александра Невского, Отечественной войны I степени, Отечественной войны II степени и многие медали — это немеркнущая память о минувшей войне.

Бывая в воинских частях, я всегда рассказываю молодежи о том, как старшее поколение отстояло свободу и независимость Родины. Меня приглашают для вручения оружия молодым солдатам. И я охотно соглашаюсь, потому что вижу в них достойных преемников наших славных боевых дел. Всегда подчеркиваю в беседах, что наша победа закономерна, что мы защищали Родину и учились это делать прямо на полях сражений.

Правильное мнение: «Кто с оружием дружит, тому оно верно служит». Отлично знать оружие и уметь его использовать — важнейшее условие успеха солдат и в бою, и в повседневной боевой службе. Вспоминается в связи с этим фронтовой эпизод.

Недалеко от села Катовице у развилки дорог капитан С. Борисенко, возглавлявший группу бойцов, повернул влево, чтобы быстрее догнать дивизион, который находился на марше. Въезжая в первое на своем пути село Ляховичи, группа попала в засаду. Фашисты открыли шквальный огонь по нашим воинам. Не всем в этом бою суждено было остаться в живых. Ранило капитана Борисенко, старшего лейтенанта Федорова, лейтенанта Стеценко, наводчика гаубицы Чеснокова, водителя тягача Осипова, рядового Толстова и других. Силы оказались явно нерав-

ные. И вот в этой-то схватке мастерское владение оружием проявил разведчик Николай Черный. Он молниеносно соскочил с тягача и открыл ответный огонь из автомата. Его оружие всегда было готово к бою. Фашисты, решившие, что дело сделано, никак не ожидали такого умелого ведения огня, поэтому дрогнули, и многие из них поплатились жизнью. А разведчик стрелял по врагу, часто маневрируя, примеряясь к местности: сначала из-под тягача, затем броском перебежал к дереву, далее — к зданию и укрылся в нем, продолжая метко стрелять. В эти минуты санструктор Зина Павлова сумела оказать помощь раненым бойцам и помогла им выйти из-под обстрела. Наконец, получив солидное подкрепление, гитлеровцы усилили огонь и приблизились к дому. Видя, что патроны на исходе, Черный, не бросая автомата, маневрировал и забрасывал наседавших гранатами, изредка ведя прицельный огонь. Отважный воин дрался до последнего патрона: окружив разведчика, фашисты предложили ему сдаться в плен. Не дождавшись ответа, они подожгли дом. Им удалось схватить потерявшего от ран сознание воина. Он отказался отвечать на вопросы, и гитлеровцы, взбешенные стойкостью советского бойца, бросили его в костер. Так героически погиб разведчик Николай Черный.

У нас, фронтовиков, не было такого случая, чтобы кто-то плохо относился к своему оружию. Многие, используя кратковременные передышки между боями, прежде всего приводили в порядок его, а уж потом себя. На занятиях самым

серьезным образом изучали материальную часть, тренировались в стрельбе, и это помогало уверенно применять оружие в бою.

Вспоминая еще один бой. В январе 1945 года, уже в Польше, полки дивизии форсировали реку Сола и сразу же устремились к городу Дзедзице. В этом бою успешно действовал батальон майора Г. Андреева. Стрелковые роты первыми переправились на противоположный берег. Все попытки врага ликвидировать захваченный батальоном плацдарм были ликвидированы. Воины умело применяли оружие, огнем, а в отдельных случаях штыком и прикладом успешно поражали противника.

За этот подвиг многие тогда были награждены орденами и медалями, а майор Г. Андреев удостоен звания Героя Советского Союза. И опять же оружие в трудные минуты боя оставалось верным, надежным другом бойцов и командиров.

В первой «Служебной книжке красноармейца» (одобренной В. И. Лениным и Я. М. Свердловым в 1918 году), говорится: «Как же ты должен обращаться с оружием? Любовно и осторожно. Любовно потому, что если ты не будешь следить за ним (чистить, смазывать, разбирать), то оно испортится и пропадет, а без оружия ты ничто...» (Партийно-политическая работа в Красной Армии. М., Воениздат, 1961, с. 45—46).

Каждый солдат и сержант обязан хорошо осознать, что оружие, как и любая техника, не терпит небрежного, равнодушного отношения к себе. Недаром солдатская поговорка предупреждает: «Оружие любит ласку, чистку и смазку».

Опыт Великой Отечественной войны, да и годы воинской службы, боевой учебы в мирные дни показывают, что пренебрежение к оружию приводит к его поломкам, случайным выстрелам. Все это происходит из-за недисциплинированности отдельных военнослужащих, отсутствия чувства бережного отношения к оружию, а то и просто из-за неумения обращаться с ним, особенно в первые месяцы службы.

Мне часто приходится принимать участие в торжествах вручения оружия воинам. Вижу, с каким волнением молодой солдат принимает его. Не раз встречал воинов, которые с чувством высокой ответственности выполняют важное требование военной присяги — всемерно беречь военное и народное имущество. Такое отношение помогает им успешно выполнять ответственные служебно-боевые задачи.

В подразделении, где служит лейтенант В. Половинкин, в большинстве своем солдаты добросовестно изучили материальную часть оружия, умело его оберегают на боевой службе. Сержантам не приходится постоянно напоминать, что в установленное расписанием дня время под руководством командиров необходимо хорошо чистить и смазывать свое оружие.

Лучшими стрелками здесь считаются рядовые С. Олейник, А. Дайлидис, ефрейтор А. Гуляев, недаром офицеры отмечали их за бережное хранение и эксплуатацию закрепленного за ними оружия.

Заслуживает внимания и опыт этого коллектива по привитию личному составу навыков обращения с оружием. Перед тем, как производить, скажем, разборку автомата, солдаты приучены тщательно его осматривать: не заряжен ли, нет ли патрона в магазине или в патроннике. Лишь убедившись в том, что оружие не заряжено, приступают к делу. Это закон. Предварительно подготавливают и очищают место, на котором можно аккуратно разместить части, а не складывают их в кучу. При разборке автомата, пулемета на занятиях в поле младшие командиры учат подчиненных использовать для этого кусок фанеры, доску, накидку и т. д., но ни в коем случае не класть детали на грунт, так как это приведет к их загрязнению. После сборки оружия сержанты требуют проверки действий подвижных частей и спускового механизма и затем контролируют, как подчиненные выполняют это требование. Что ж, такая требовательность не придирка старшего к младшему. Это выполнение своего долга, определенного уставом.

Мне, ветерану, приятно было видеть, как прививается любовь к оружию и ответственность за него. А ведь наверняка бывает еще, когда сержант дает команду протереть канал ствола и прицельные приспособления, осмотреть и убедиться, не осталось ли чего-либо в канале ствола, а солдат или не выполняет это распоряжение, или просто не придает ему значения, мол, ладно, обойдется как-нибудь... А в итоге это как раз может стать предпосылкой к беде, происшествию.

Хорошо, когда обращается внимание на соблюдение мер безопасности, особенно на боевой службе, при зарядании и разряжении оружия. Ведь эти действия повторяются ежедневно, ежедневно. И тут, как говорится, нельзя терять бдительности. Оружие оплошностей не прощает. Лишь строго соблюдая рекомендации по его сбережению и эксплуатации, можно быть уверенным, что оно никогда, ни при каких обстоятельствах не подведет.

Дорогие друзья! Соблюдение установленных правил обращения с оружием и ухода за ним позволит вам не только продлить срок службы вашего автомата, пулемета или пистолета, но и добиться высоких результатов в боевой подготовке. Надо помнить всегда, что вы на боевом посту, что ваше оружие заряжено. И что как бы вы ни были зорки и внимательны, враг, преступник пройдет через пост, если ваше оружие не будет готово к бою, к умелому применению. Нас, ветеранов, этой мудрости научила война.

Подполковник в отставке  
С. ЧЕРНЫШЕВ,  
участник Великой Отечественной войны.



В год XIX Всесоюзной партийной конференции курсант В. Постаюк завершает учебу в Высшем политическом училище имени 60-летия ВЛКСМ МВД СССР. И надо сказать, что этот отрезок своего жизненного пути он прошел на высоком накале. Настойчиво приобретал военные и политические знания, не стоял в стороне и в общественной работе. Служивцы, зная принципиальность и организаторские качества Владимира, избрали его в состав партийного комитета курса. Он был одним из двенадцати участников лыжного агитперехода „Ленинград – Москва”, посвященного XX съезду ВЛКСМ, где исполнял обязанности комсорга.

Не за горами выпускные экзамены. Хочется надеяться, что в войска придет хорошо подготовленный, активный офицер-политработник.

*Фото старшего прапорщика А. АЛЕКСАНДРОВА.*



Ратное мастерство... Непросто овладеть им. Когда-то существовала так называемая муштра, целью которой было довести солдата до „механизма, артикулом предусмотренного“. Иными мотивами ныне продиктовано стремление воинов овладеть секретами ратной науки. Долг перед Родиной, своим народом — вот главная побудительная сила, заставляющая солдат, сержантов, прапорщиков, офицеров стремиться к высотам боевого мастерства. Верные долгу, сражались, выстояли и победили в Великой Отечественной войне наши отцы и деды. Воины восьмидесятых полны стремления достойно нести традиции старших поколений.

# ДОЛГУ ВЕРНЫ

- Старший лейтенант А. Кузьмицкий вместе с сержантами уточняет задачу взвода.
- На рубеже открытия огня рядовой С. Лесев. Послушен его умелым рукам пулемет.
- Спорится работа у рядового Г. Гавриленко.
- Занятия по огневой подготовке проводит старший лейтенант Г. Волков.
- Командир передового взвода старший лейтенант А. Зинин отработывает с подчиненными элементы строевой подготовки.

Фото Б. ГУККАЕВА.







Невелико подсобное хозяйство в части, где начальником продслужбы лейтенант С. Зеленьяк, но его, несомненно, можно назвать многоотраслевым. Теплица, лимонарий, огород, свинарник, птичник — все действует в комплексе, обеспечивая личный состав дополнительным питанием и витаминами круглый год.

Лимоны рядовой А. Бобиев (на верхнем снимке) собирает с полутора десятков деревьев по мере поспевания. Долька ароматного фрукта — лучшая добавка к чаю в солдатской столовой.

Хорошо растет свинополовые, успешно выполняются планы по производству мяса. Вы видите, как рядовые М. Косумов и Ш. Мирзоев (на снимке внизу справа) взвешивают молодняк.

Благодаря заботам рядового И. Ильницкого (на снимке внизу слева) повышается продуктивность птицы.



**ПРОДОВОЛЬСТВЕННАЯ ПРОГРАММА — ДЕЛО КАЖДОГО!**





## БОЕВАЯ И ПОЛИТИЧЕСКАЯ ПОДГОТОВКА. ВОИНСКОЕ ВОСПИТАНИЕ

■ РАБОТА С СЕРЖАНТАМИ: ОПЫТ И ПРОБЛЕМЫ ■ ЗАПЛАНИРОВАНО — ВЫПОЛНИ ■ ОБ ИЗМЕНЕНИЯХ В НФП ■ ИЗ ОПЫТА ПРОПАГАНДИСТСКОЙ РАБОТЫ

# МЛАДШИЕ КОМАНДИРЫ: АВТОРИТЕТ, КОМПЕТЕНТНОСТЬ, ОТВЕТСТВЕННОСТЬ

Стержневая мысль, проходящая через подборку предлагаемых материалов, — забота о повышении авторитета сержантов. Не секрет, что в последнее время авторитет этот заметно снижен. Причины тому разные: и объективные, и субъективные. Как, какими путями поднять престиж младших командиров, непосредственных начальников солдат и ближайших помощников офицеров в воспитании и обучении личного состава? В подборке нет прямых ответов на эти волнующие вопросы. Скорее всего, здесь раздумья авторов, основанные на собственном наблюдении, опыте. Поэтому, возможно, в них не все бесспорно и приемлемо. Кроме того авторы не затрагивают такие важные вопросы, как деятельность старшины роты, заместителя командира взвода, и некоторые другие. Это отдельная тема. Тем не менее разговор об авторитете сержанта, его дисциплинарных возможностях, о насущной необходимости изменить сегодня военную подготовку младших командиров для более успешного выполнения ими уставных обязанностей — в духе времени. Итак, письма читателей.

## НЕ ПОДМЕНЯТЬ, А ДОВЕРЯТЬ

Трудно сказать, когда это началось... С того дня, когда родилось распоряжение назначать так называемых ответственных, а позднее дежурных офицеров, способных поддерживать в течение суток твердый уставной порядок в подразделениях? А может, когда у дежурного по роте отобрали ключи от пирамид с оружием? Хотя в уставе однозначно сказано: «Дежурный по роте обязан... выдавать оружие... постоянно иметь при себе и никому не передавать ключи от комнат для хранения оружия» (ст. 259 УВС)... Впрочем, ключи — частность. Жизнь показала, что сержантов лишили гораздо большего — доверия. И не подсчитать, сколько же различных бумаг, предписывавших что-то им за-

претить, перепоручить офицерам! И что же, сумели мы полностью обеспечить надежную подстраховку сержантов? Нет, словно сердобольные няньки, офицеры и прапорщики, у кого и без того полно собственных забот, денно и нощно опекают младших командиров. А непосредственные начальники солдат утрачивают не только самостоятельность, но и, что самое опасное, чувство ответственности за обучение и воспитание подчиненных. Словом, хотели бы мы того или нет, но служебный авторитет сержантов оказался явно приниженным. Сейчас об этом стали больше говорить и писать. Порой весьма остро, но дело с места сдвигается медленно. Понятно, что кавалерийским наскоком его не решить, однако ведь и раскачка непозволительна!

Да, в адрес младших командиров нареканий немало, и все же не все они заслуживают упрека. Во многих подразделениях сержанты — подлинная опора офицеров. И это радует. Сошлюсь на два примера.

В роте, которой командует капитан С. Салагаев, одно время из-за отсутствия офицеров большая нагрузка легла на плечи сержантов: занятия, боевая служба, хозяйственные дела... И все это они выполняли отменно, на совесть, давая тем самым возможность оставшимся офицерам решать другие задачи и проблемы.

А в подразделении капитана Г. Гирина особенность такая: личный состав привлекается для охраны нескольких производственных объектов. Караулы возглавляют сержанты. Качество службы высокое. Вывод напрашивается сам: чудодейственная это сила — доверие. Как бы хотелось, чтоб так было всюду! Но, к сожалению, чаще сталкиваешься с тем, что сержанты находят как бы в тени и порой, что называется, голоса не могут подать. В роте капитана В. Чудакова караулы возглавляют только офицеры и прапорщики. Сержанты же заступают их помощниками или разводящими. И сколько раз отмечалось: стоит офицеру уйти на проверку службы, досмотр транспорта, как без него ухудшается порядок в карауле. Причина? Она все в том же: в роте невысок авторитет сержантов.

А ведь это немало — как идет шлифовка их командирского мастерства: у одного командира роты сержант быстро набирает силу, у другого же — теряет то, что имел, с чем в роту пришел.

В борьбе за прочный коллектив роль и место сержанта особенно важны при наличии так называемых микрогрупп. Как известно, возникают они на основе взаимной привязанности, общности запросов и т. п. И во главе их стоят неофициальные лидеры. Я лично считаю, что такими лидерами в коллективах должны быть прежде всего сержанты. Хотя понятно, что подготавливать их к этому — дело не одного дня.

Как обнаружить таких лидеров в молодом пополнении? Среди новичков на учебном сборе по подготовке молодых солдат сразу выделяются те, кто до призыва занимался комсомольской работой, был спорторганизатором, проходил подготовку в школах ДОСААФ и т. д. Конечно, надо уметь отличать тех, кто предстает перед сослуживцами таким «своим парнем», умеет пустить пыль в глаза. Из таких сержанты не получатся.

Выявление лидеров, на наш взгляд, продолжается в подразделении. Могут возникнуть недоуменные вопросы: как в подразделении? Ведь маршрут молодых солдат, отобранных для учебной части, не проходит через обычную роту? В этом-то и суть: молодых воинов после учебных сборов было бы лучше направлять именно в роты, где уж потом и отбирать кандидатов в сержанты. Направлять на полтора-два месяца. Мы имеем собственный неудачный опыт, когда солдаты после учебных сборов находились в подразделении больше — полгода. В итоге — после учебного подразделения младшему командиру и служить-то оставалось всего ничего.

Решили вернуться к старому: отбор кандидатов в сержанты производить из

молодежи на учебном сборе. Говорят, в каждом деле есть золотая середина. Вот и я думаю: сержанты — из подразделений, но не более, чем через два месяца. Тогда легко найдем тех самых лидеров. Выявить их за этот отрезок времени не сложно, если офицеры и сержанты роты проявят чуткость и внимание к прибывшим. К кому-то из них потянутся сослуживцы. Один будет выделяться выправкой, отношением к делу, другой завоеует авторитет общительностью, эрудицией и т. д. Вместе с тем видны будут и те, кто, как говорится, из категории «ни рыба ни мясо».

Разумеется, с кандидатами в сержанты необходима соответствующая работа. И главное — доверие: пусть пойдет разводящим, помогает дежурному по роте, возглавит наряд и т. д. Словом, посмотреть, каковы они в деле. А в общем, готовить к тому, чтобы уметь командовать подчиненными в различной обстановке. В этот период более внимательно должны присматриваться к молодым солдатам и офицеры батальона, штаба части.

В работе с кандидатами в сержанты, на наш взгляд, надо шире использовать специальные тесты, разработанные с участием командиров, политработников, психологов, социологов и т. д. Мы ведь, как и десятки лет назад, во многом интуитивно доходим до прописных истин. А сегодня важно получить объективную картину функциональной готовности кандидатов в сержанты к выполнению своих будущих обязанностей.

Но вот отбор закончен. В учебное подразделение отправлены лучшие. И сразу вопрос: как их обучить за короткое время, если программа и без того уплотнена? Думаю, что все можно сделать, если учесть по новейшим методикам. Ну, скажите, разве это не парадокс: сегодня в средних школах применяют учебно-тренировочные карты (УТК), опорные комплекты и т. п., а у нас они только-только внедряются, да и то не везде. Вспоминаю в связи с этим недавние сборы. Молодым солдатам предстояло изучить тему, используя УТК. И они сделали это раза в три-четыре быстрее, чем предполагалось. Поиск путей совершенствования боевой учебы и есть одно из направлений перестройки во внутренних войсках. И сержанты здесь должны играть не последнюю роль. Применение тех же УТК заметно сокращает сроки обучения солдат. При чем использовать передовую методику можно при изучении разнообразных тем и подготовке военнослужащих самых различных специальностей. Когда сержанты научатся составлять опорные комплекты или карты, то им легче будет учить подчиненных. Не вижу смысла, к примеру, изучать автомат, каждый раз писать конспект. Достаточно нескольких УТК.

Но где эти передовые методики, где офицеры, внедряющие их в практику? Увы, в учебной части нашего соединения я их пока не вижу...

Слов нет, работа с сержантами нуждается в корректировке по всем направлениям. Ведь в иных подразделениях в сер-

жанте видят лишь штатного начальника караула. По-моему, это устарелое представление о роли и месте сержанта в войсках. Потому-то иной младший командир, вернувшись со службы, и старается «уйти в тень». Чтобы он постоянно чувствовал себя сержантом, надо больше поручать ему заниматься с подчиненными.

Упускаем мы и работу сержанта с активом как в карауле, так и в подразделении. Ведь в подчинении у любого командира отделения, а тем более заместителя командира взвода находятся и члены бюро ВЛКСМ, и агитаторы, и редакторы боевых листков. С ними, как говорится, надо идти в одной упряжке, одновременно помогая им и прислушиваясь к их мнению. Я не сторонник того, чтобы все сержанты непременно состояли в активе, но я за то, чтобы все младшие командиры видели в активистах свою надежную опору. Это помогло бы им эффективнее работать с подчиненными.

Мало кто верит, будто выпускник учебного подразделения — готовый младший командир. Действительно, основная работа с ним должна начаться по прибытии его в роту, причем в ту, откуда его направляли в учебную часть. Командир роты обязан с первого дня настойчиво вводить его в курс дела. Что же касается занятий, то для их проведения следует привлекать лучших методистов. Такие есть в каждой части.

Ну, а как быть, если кто-то из сержантов не справится с возложенными на него обязанностями или, напротив, пойдет на повышение, и образуется вакансия? Кем ее заполнить? Мое мнение подтверждает практика: из числа тех солдат, которые за год и более службы зарекомендовали себя с лучшей стороны. Пусть такие не оканчивали учебного подразделения, зато свое право руководить другими доказали делом.

В общем, о том, как поднять авторитет сержанта, сделать его настоящим лидером, должны думать все. И не только думать, но и принимать конкретные меры. Пора.

Подполковник В. МАШКОВ.  
*УВВ по Уралу.*

## УЧИТЬ,

## КАК ТРЕБУЕТ ВРЕМЯ

Повышение профессионального мастерства сержантов — одна из актуальных проблем, стоящих перед офицерами ротного звена.

Но как развивать в сержантах командирские и методические задатки? Вопрос важен еще и потому, что приобретенные в учебном подразделении знания и навыки они непременно растеряют через какие-нибудь полгода, если не будут планомерно и систематически заниматься. Однако кроме целенаправленной повседневной учебной работы и другие формы повышения мето-

дического мастерства. В нашей части такой важной формой является день сержанта. Возможно, проводим мы его не так, как в других воинских коллективах, но наш опыт дает положительный эффект. Вот как готовится и проводится этот день в батальоне, которым командует майор А. Доценко.

Командир батальона заранее определяет темы, учитывает при этом специфику выполнения задач, сезонность, возможности учебно-материальной базы и другие факторы. За три-четыре дня командир батальона лично инструктирует офицеров, готовя руководителей к работе с младшими командирами.

День сержанта организуют в две очереди, поскольку из-за службы охватить всех сразу просто невозможно. Занятия? По строевой, огневой, тактической подготовке, защите от оружия массового поражения, обязательно — по службе войск и уставам.

Младшие командиры участвуют в этом дне с большим желанием, активно. Объясняется это прежде всего хорошей организованностью, высокой методикой, игровым методом и, разумеется, разнообразием мероприятий. Вот, к примеру, мнение сержанта В. Макарова: «Полезно от таких дней несомненно. Взять строевую подготовку. На ней вырабатывается единая и правильная методика обучения солдат. Мне, как заместителю командира взвода, очень важно научиться оценивать методическую подготовку командиров отделений, чтобы в дальнейшем помогать им более успешно обрабатывать строевые приемы».

В свое время у младшего сержанта А. Мусидзе не все ладилось по тактической подготовке. Сейчас он умело руководит подчиненными, что наглядно подтвердилось недавно в поле при отработке темы «Отделение в наступлении». Прибавить в мастерстве, по его словам, он сумел именно в ходе сержантских дней, когда приобрел новые сведения по тактике, ознакомившись с новинками литературы.

И младший сержант А. Шодмонбеков ощущал нехватку методических навыков, чувствовал себя скованно при проведении занятий с личным составом. Но вот во время очередного дня сержанта, командуя такими же, как сам, младшими командирами, он почувствовал уверенность в управлении подчиненными в сложной обстановке, созданной руководителем. И когда вскоре сам стал проводить с подчиненными занятия, то претензий к нему со стороны командира роты больше не было.

В день сержанта важно заинтересовать младших командиров, пробудить у них стремление, я бы сказал, жажду обучать людей военному делу.

В день сержанта, кроме занятий, проводится их устное аттестование, объявляется приказ о присвоении очередных воинских званий, поощряются отличившиеся. Кстати, в батальоне, о котором идет речь, поощрения имеют почти все младшие командиры. Многие награждены грамотами и нагрудным знаком «За отли-

чие в службе» II степени. Надо ли говорить, как это настраивает на добросовестную службу!

Есть, конечно, и у нас командиры подразделений, которые, как показывает контроль, недооценивают учебу младших командиров. Такие и день сержанта считают малоэффективным. Обычно подобное мнение бытует именно там, где забота о профессиональной подготовке сержантов пущена на самотек. Вот только один факт. Подчиненные старшего лейтенанта С. Гончарова на итоговых занятиях показали низкие результаты. К сожалению, не отличились и младшие командиры. И в боевой службе в этом воинском коллективе тоже немало недочетов. К такому итогу привела недооценка планомерной и целеустремленной работы с младшими командирами.

Аналогично дню сержанта проводится у нас слет младших командиров. С ними обязательно встречаются командир части, его заместители, выступают ветераны Великой Отечественной войны и внутренних войск. С пользой проходит обмен опытом обучения и воспитания подчиненных.

Чтобы день сержанта (слет) остался ярким воспоминанием, организуются экскурсии, культпоходы, другие интересные мероприятия. Все это, безусловно, служит повышению не только их методического мастерства, но и расширяет кругозор, прививает любовь к порученному делу, ответственность за него. Хотя, конечно, день сержанта — лишь звено в повседневной и плановой работе с младшими командирами.

**Подполковник С. ЛЫКОВ.**  
*УВВ по Западной Сибири.*

## **ХОРОШО ЗНАТЬ КАЖДОГО**

Известно, что становление младших командиров происходит в подразделении, поэтому с первых дней мы стараемся правильно организовать работу с ними. Беседуем с каждым, выясняем, как учился, какую специальность приобрел до службы, какие имел общественные нагрузки. Просим также рассказать о семейном положении, увлечениях, личных планах. Знакомим младших командиров с историей и традициями части и подразделения, характером выполняемых задач, индивидуальными особенностями солдат отделения, которым придется командовать. При назначении на должность учитываем национальный состав отделения, микроклимат в нем, количество личного состава по призывам, состоящие воинской дисциплины и порядка. Только после этого командир подразделения представляет сержанта личному составу.

На политических занятиях, в часы политико-воспитательной работы, в лекциях, докладах и беседах стараемся раскрыть перед сержантами ленинские принципы

руководства, ведущую роль командиров в решении стоящих задач. Систематически проводим обсуждения художественных и учебных кинофильмов, книг, встречи с фронтовиками, ветеранами внутренних войск, воинами запаса, выполнявшими интернациональный долг в Афганистане. Все это, безусловно, помогает сержантам глубже осмыслить свое место в коллективе.

Важной формой укрепления авторитета сержантов считаем участие их в работе открытых партийных собраний. Принципиальное обсуждение вопросов, принятие решительных мер к виновникам недостатков вызывает у младших командиров чувство высокой ответственности за службу. Практикуем и заслушивания сержантов на заседаниях бюро ВЛКСМ, где обязательно присутствуют коммунисты. Заслушивания и сообщения не принимают при этом форму «разноса», напротив, на них царит доброжелательная, хотя и требовательная обстановка.

Умело в батальоне организована и их командирская учеба. В дни сержанта, кроме занятий по боевой подготовке, военной педагогике и психологии, они обмениваются опытом, слушают выступления ветеранов войск, смотрят учебные и художественные фильмы. При подведении итогов наряду с лучшими отделениями обязательно называем фамилии передовых сержантов. Приглашаем на эти мероприятия представителей райкома комсомола, администрации ИТУ.

Очень волнует нас проблема дисциплинарной практики младших командиров, их индивидуального воздействия на подчиненных. Здесь речь идет о правильном сочетании методов убеждения и принуждения, использовании уставных прав командира. Это чрезвычайно важно для эффективного предупреждения нарушений воинской дисциплины, других негативных явлений. Здесь есть нерешенные вопросы. Так, сержант А. Горохов одно время злоупотреблял взысканиями. Обстановка в отделении накалилась, солдаты начали высказывать недовольство в его адрес. Офицер В. Гусев неоднократно и обстоятельно беседовал с Гороховым, подсказал ему, как устранить столь серьезные промахи в работе. Словом, помог сержанту.

Или взять правовое воспитание сержантов. В каждой роте оформлен уголок правовых знаний, имеются справочники по советскому законодательству, другая юридическая литература. Организуем просмотр телепередач, проводим встречи с работниками прокуратуры, суда, ИТК. Очень поучительны, к примеру, беседы офицера внутренней службы А. Колесова, хорошо знающего обстановку в ИТК, характеристики и дела осужденных.

Но главное, разумеется, — индивидуальная работа с младшими командирами. Она позволяет сержантам быстрее обрести командирскую уверенность, правильно построить взаимоотношения с подчиненными. Сошлюсь на пример. Как-то сержант Н. Эльмурзаев обратился к командиру с просьбой перевести его в другую роту. Мотивировал тем, что не сложились его взаимоотношения с подчиненными. И в

этом случае сержанту помогли разобраться в ситуации: положение дел поправили, и отделение вышло в отличные. Сержант Эльмурзаев вскоре был назначен заместителем командира взвода. И тут получилось так, что продолжительное время в отсутствие офицера он командовал взводом. Коллектив не только не сдал позиции, но и стал передовым в батальоне. Старшему сержанту Эльмурзаеву при увольнении в запас было присвоено воинское звание «старшина». Подобных примеров в нашей практике немало, когда доверие, конкретная помощь окрыляют сержанта, заставляя его действовать увереннее и грамотнее.

Хорошим подспорьем в пропаганде авторитета сержантов являются стенная печать и наглядная агитация. Скажем, недавно в стенной газете был обобщен опыт заместителя командира взвода старшего сержанта В. Клементьева. Заметка рассказывала, что младший командир пользуется уважением у подчиненных. Потому что он не только требовательный, но и всегда справедливый, заботливый человек. Умело использует и свои дисциплинарные права. Только кропотливая и повседневная работа с сержантским составом дает положительные результаты, позволяет поднять их авторитет.

**Майор В. БАЙКО.**  
*Ордена Красной Звезды УВВ по Северо-Западу и Прибалтике.*

## **И ПРАВА, И ЛИЧНЫЙ ПРИМЕР**

О том, как сержанты нашей части применяют на практике свои дисциплинарные права, хочется показать на примере роты, которой до недавнего времени командовал капитан Г. Пальчун, ныне повышенный в должности.

Работу с младшими командирами здесь, как и положено, начинают сразу с прибытия их в подразделение. При этом непременно интересуются знанием младшими командирами своих прав и обязанностей по Дисциплинарному уставу. Дело не только в том, чтобы напомнить сержантам о важности дисциплинарной практики. Речь идет об умелом и вдумчивом применении этих прав, об ответственности за воспитание подчиненных.

Кто из младших командиров, например, не знает, что поощрение положительно воздействует на человека, как бы окрыляет его, а вот взыскание влияет по-разному? Одно оно сразу поправляет, другое заставляет задумываться, а третьего, бывает (и нередко!), вводит в амбицию. Здесь требуются чуткость, глубокое знание подчиненных. Поспешность, поверхностность, горячность недопустимы. Вот почему в роте учат сержантов: прежде чем наложить взыскание на солдата, надо внимательно разобраться в степени его ви-

новности, учесть характер человека, обстоятельства, при которых совершен проступок, и т. д. Нельзя ко всем подходить с одними мерками. Неправильно наложенное взыскание не только порождает обиду человека, но и значительно осложняет воспитательную работу с ним. В этой связи добрым словом можно вспомнить ныне уволенных в запас старшин Александра Звягольского и Игоря Хинальского. Именно от них пошла в роте хорошая традиция — обстоятельно разбираться с каждым проступком, не торопиться применять свои права, пока не будет все взвешено до деталей. Скажем, правильно используют свои дисциплинарные права сержанты О. Бурячинский, Б. Абидов и другие.

Для пропаганды и распространения опыта лучших в роте широко используются совещания младших командиров, коллективные беседы. На них не только обсуждаются формы и методы воспитательной работы, но и обязательно анализируются состояние воинской дисциплины в отделениях, причины проступков, а кроме того — намечаются конкретные меры по предупреждению негативных явлений.

Капитан Г. Пальчун требует, чтобы первое или одно из первых поощрений молодому солдату было объявлено именно командиром отделения. А то ведь бывало и так: имеет солдат поощрения от всех должностных лиц, включая командира части, а младший командир, который и спит рядом, не удосужился его отметить... Такого сейчас в роте нет. Вот, рядовой А. Каршиев имеет четырнадцать поощрений за ревностное выполнение своего ратного долга, в том числе нагрудный знак «За отличие в службе» II степени. Но первая благодарность ему объявлена именно командиром отделения. Подобная запись открывает графу поощрений и в служебной карточке рядового Н. Юлдашева. Разумеется, если стрелял солдат метко или отличился на боевой службе — он будет замечен командиром роты или другим начальником. Но ежедневное служебное рвение воина обязан увидеть и оценить первым командир отделения.

Только вдумчивая и целенаправленная работа принесит определенные результаты. Например, младший сержант С. Рауска, честно говоря, сначала не очень приглянулся офицерам. Не было у него, как принято говорить, командирской хватки. Но первое впечатление оказалось обманчивым. Уже через несколько месяцев Рауска уверенно чувствовал себя с подчиненными и на боевой службе, и на занятиях, умело использовал предоставленные ему дисциплинарные права. Разумеется, С. Рауске пришлось бы гораздо трудней, не ощути он доброжелательной поддержки со стороны более опытных сослуживцев.

И все же в подразделении пока недостаточно проводится мероприятий по воинскому воспитанию. Только в последнее время без срывов и переносов стали проходить дни сержанта, устные аттестования, младших командиров начали приглашать на открытые партийные собрания. А в

иных подразделениях и этого не делают. Например, в воинских коллективах, возглавляемых офицерами С. Саблиным, И. Рыженковым, Н. Олейником и другими. Здесь младшие командиры действенной помощи не получают. Так, подчиненные офицера И Рыженкова практически долго не участвовали в дисциплинарной практике. И не только командиры отделений, но и заместители командиров взводов, старшина роты. Вышли мы и на такой факт: поощрений солдаты устаиваются в основном за добросовестное несение боевой службы и старание во время хозяйственных работ. А за активное участие в общественной жизни подразделений, за высокие показатели в учебе, спортивные успехи? Их не было.

Остаются в стороне от воспитательной работы с подчиненными сержанты подразделения обеспечения и обслуживания. О командире хозяйственного отделения сержанте В Лекареве сложилось мнение как о добреньком. Почему? Да потому, что он проходит мимо недостатков, подчас закрывает на них глаза. Разумеется, ни о какой-либо дисциплинарной практике говорить не приходится. Да и настоящим авторитетом такой сержант пользоваться не будет. Одно дело — доброжелательность, близость и внимание к людям, доверительность в отношении с ними, совсем другое — беспринципность в оценке их поступков, попустительство, панибратство...

Анализ подтверждает, что если поощрения объявляются воинам всех призывов более или менее равномерно, то взыскания сержанты накладывают лишь на молодых солдат.

Тех же, кто служит побольше, наказывают в основном офицеры. Видимо, не хотят младшие командиры портить отношения с некоторыми подчиненными. С подобными фактами пришлось встретиться в подразделении, в котором служит офицер Ф. Юрьев. Сделаны были выводы не только по этому воинскому коллективу.

Сегодня, в эпоху гласности, все более развивающегося демократизма, сила сержанта не в его дисциплинарных возможностях, а в его личной примерности во всех ратных делах. Значит, надо раскрепостить сержанта, не сдерживать искусственно его помыслы и стремления в борьбе за уставной порядок. Но чтобы он делал это безошибочно, надо его учить, надо ему помогать.

Сколько же лет мы «подстраховывали» своих ближайших помощников, по-существу отстраняя их от множества дел и забот, предписанных им уставом. Настало время решительно поправлять наши собственные промахи.

**Подполковник Ю. СМЕРНОВ.**

*Ордена Красной Звезды УВВ по Северо-Западу и Прибалтике.*

---

## СЕРЖАНТ СТРЕЛЯЕТ ПЕРВЫМ

Понимая, что без кропотливой работы накануне занятий не может быть высоких результатов, сержант И. Вчерашний изучил с подчиненными материальную часть оружия, меры безопасности при обращении с ним, порядок выполнения упражнений.

Эффективно он использовал и время, отведенное для стрелковой тренировки. Поочередно проверял действия подчиненных, старался сразу устранять их ошибки, умело применял учебные приборы. Сначала солдаты под руководством командира отделения учились прицеливаться на сокращенное расстояние, а затем — на действительное.

В отделении стало правилом каждому уроку по огневой подготовке придавать составительность. Усвоили воины новый прием — сразу младший командир организует соревнование, стремясь выяснить, кто быстрее и грамотнее всех справится с задачей. Все это приносит большую пользу.

...И вот подразделение вышло на стрельбище. Командир еще раз напомнил воинам условия упражнения, рассказал об особенностях ведения огня из различных положений, призвал действовать в строгом

соответствии с требованиями наставлений и курса стрельбы. В тылу стрельбища были вывешены таблицы, показывающие боевые свойства оружия, упреждение при стрельбе по движущимся мишеням, а также памятки и инструкции.

Первым выдвинулся на рубеж открытия огня сержант И. Вчерашний. Каждую цель он поражал с первой очереди. В подразделении сразу был выпущен листок «молния»: «Стрелять так, как комсомолец И. Вчерашний!»

Вслед за своим командиром отличные оценки получили рядовые Н. Нарчев, А. Вострухов и другие. А вот рядового С. Кедрова постигла неудача: он неправильно принял положение для стрельбы по первой цели, из-за чего оружие в его руках потеряло устойчивость. В результате — промах.

Чтобы предостеречь воинов от подобной ошибки, сержант И. Вчерашний еще раз напомнил им об особенностях ведения огня, дал практические советы. Это пошло на пользу: промах Кедрова был единственным в тот день. В основном личный состав успешно выполнил обязательства, показав отличный результат по огневой подготовке.

**Подполковник А. КОСТЕНКО.**

Быть настоящим младшим командиром — не просто. Хочешь успешно справиться с возложенными обязанностями, приложи силы и умение. И с методической литературой нужно поработать в те часы, когда по телевизору идут интересные передачи, и отстающему помочь... Это необходимо, ведь право вести за собой завоевывают не столько словами, сколько отношением к делу, личным примером.

■ С гордостью принимает переходящий вымпел из рук подполковника К. Бакоева заместитель командира отличного взвода сержант А. Дачаев.

■ Умело, сноровисто действует на занятиях в поле командир отличного отделения младший сержант Э. Сулаев.

■ Образцово показать строевые приемы под силу младшему сержанту Д. Абдукаримову.

Фото старшего прапорщика А. АЛЕКСАНДРОВА.



# ПРАВО ВЕСТИ ЗА СОБОЙ



# ГЛАВНОЕ — ПРЕТВОРИТЬ В ЖИЗНЬ

Составление расписания занятий — дело творческое и ответственное. У нас установлен такой порядок: в назначенное время (обычно в среду) заместитель командира части инструктирует командиров подразделений, дает указания по организации занятий на предстоящую неделю, определяет, с какой категорией офицеров и сержантов, где, в какие дни и часы должны проводиться командирские и инструкторско-методические занятия, кто из офицеров штаба и в каких подразделениях будет их проводить. Все это делается с целью жесткого контроля и оказания помощи в реализации программы боевой и политической подготовки.

Ротное расписание занятий является документом, обязывающим командира довести до конца все им же самим запланированное, поэтому каждый раз, когда приходит время составления расписания, продумываю, какие взводы и когда будут задействованы на службе, регламентных работах и т. д.

Зная, что учебный процесс организуется на основании приказов, директив, указаний, уставов, наставлений и программы боевой подготовки, делаю необходимые выписки. Исходными данными для составления расписания занятий служат план боевой и политической подготовки части, выписка из графика выделения подразделениям войскового стрельбища и учебных объектов и др.

Кроме того, учитываю тематику, сроки и порядок проведения занятий с личным составом старшими начальниками, а также совместные с взаимодействующими органами учения, тренировки. Все это в общем-то вопросы известные, но на одном из важных, на мой взгляд, моментов остановлюсь подробнее.

Прежде иногда я поручал писарю подготовить расписание занятий, особенно когда бывали неотложные дела. Теперь-то понимаю, что это просто недопустимо. Хотя заботу о командира подразделения хватает, составление расписания — его прямая обязанность, ибо он лично отвечает за организацию обучения личного состава. Поэтому давно уже расписание составляю только сам, определяя командирам взводов, кто, когда и чем обязан заниматься и в каких рубежах достичь в учебе.

В неделю отводится пять дней на боевую и политическую подготовку и один — парково-хозяйственный. Продолжительность

учебного дня шесть часов, учебный час — 50 минут, 6-й час — инструктивное занятие. Стремимся подготовку личного состава проводить преимущественно в поле, на учебных объектах, причем не менее 30 процентов всех полевых занятий ночью, с отработкой нормативов.

Расписание состоит из двух разделов. В первом определяю порядок проведения боевой и политической подготовки с подразделениями, а во втором — командирские и инструкторско-методические занятия с сержантами. В графе «Занятия с подразделениями» записываю дату, дни недели и часы занятий с каждым взводом. Причем время распределяю так, чтобы оно в наибольшей мере способствовало повышению качества и эффективности занятий. В графе «Предметы обучения, номера тем, занятий» определяю учебные вопросы, количество которых не должно превышать двух-трех на два часа. При комплексировании занятий указываю специальный учебный вопрос, а в скобках — номер темы и наименование дисциплины, например: т. 36, ЗОМП. Когда необходимо, указываю и нормативы. Для каждой темы определяю вид занятия и точное место его проведения, уставы, наставления для руководства и учебные пособия. Это очень важная деталь при организации занятий.

Кроме занятий в расписании планирую также варианты физической зарядки, темы политических информационных, учебные вопросы стрелковых, строевых тренировок и по защите от ОМП, работе на средствах связи и т. п., указываю содержание парково-хозяйственного дня. Все мероприятия точно согласовываю с распорядком дня подразделения.

Места проведения занятий определяю совместно с командирами взводов, исходя из имеющихся у нас учебных объектов и полей. Если занятия планируются на значительном расстоянии от роты, непременно предусматриваем связь руководителей с подразделением.

Многое приходится иметь в виду при составлении расписания занятий на неделю, но прежде всего возможность наибольшего охвата личного состава. А это значит, точно учесть тех, кто только что прибыл с учебного сбора, кто увольняется в запас и т. д. Учитываю и время года, прогноз погоды, а также результаты контроля и проверки предыдущих занятий, степень усвоения личным составом некоторых тем.

Когда продумываешь решение на составление расписания, учитываешь и мнения, предложения офицеров подразделения. Ведь вместе с ними предстоит претворить в жизнь составленное расписание.

Приказом по части определены дни обучения сержантов, командирская подготовка и инструкторско-методические занятия. По наиболее сложным темам провожу их сам.

Например, контролируя занятия по огневой подготовке во взводе лейтенанта Д. Михайлюка, заметил, что сержанты не всегда пользовались стрелковыми приборами, командирскими ящиками, наглядными пособиями.

Выяснилось, что сержанты слабо знали эти приборы, не умели применять их при обучении подчиненных. Поэтому на инструкторско-методических занятиях по теме «Стрелковые тренировки и стрельбы» я заострил на этом вопросе особое внимание.

Ежедневно делаю для себя отметки о качестве отработки каждой темы, анализирую, как реализуется ротное расписание. А это в немалой степени зависит от контролера. Он должен быть постоянным и строгим. Поэтому систематически и настойчиво проверяю подготовку руководителей к занятиям, утверждаю их конспекты, интересуюсь наличием и исправностью учебной материальной базы, присутствую на занятиях, провожу разборы с офицерами и сержантами. Если этого не делать, то что-то обязательно упустишь, в чем-то ошибешься.

Как-то накануне занятий я не проконтролировал подготовку сержантов и не поручил это сделать заместителю. Оказалось, что сержанты С. Васюкович, Р. Юлдашев

планы-конспекты составили наспех (хотя командиры взводов утвердили их), содержание некоторых вопросов сами изучили слабо. Исправить-то ошибку исправили, но и для себя сделал я соответствующий вывод.

Бывают иногда переносы занятий, хотя это считается недопустимым. Но ведь жизнь есть жизнь — всякое случается. Приходится в расписании делать соответствующую запись. И при первой же возможности определяю день, когда можно восполнить пропущенное.

Организация и планирование учебного процесса в роте — дело творческое и во многом зависит от условий, в которых находится подразделение, от задач, выполняемых им. Но надо всегда помнить, что на повышение качества боевой службы, боевой и политической подготовки личного состава влияет лишь продуманное и точное выполнение расписания, ответственность каждого руководителя.

Расписание занятий подписываю не позднее, чем за три дня до начала занятий и обязательно утверждаю у старшего начальника. Лишь после этого офицерам, прапорщикам и сержантам ставлю задачу по отработке каждой темы, определяю время и порядок проведения инструкторско-методических занятий и инструктажей.

Как отчетный документ расписание храню в подразделении в течение всего года, после чего сдаю его в штаб части.

Немаловажно, чтобы оно вывешивалось на видном месте. Ведь с ним должен ознакомиться весь личный состав подразделения.

Капитан Н. СОЛДАТЕНКО.  
Приволжское УВВ.

#### ИХ НАГРАДИЛА РОДИНА



Пятый год командует ротой майор П. Колянко. Доскональное знание дела, умение работать с людьми, опираться на партийный и комсомольский актив помогли ему вывести подразделение в отличные. Три года личный состав роты занимает в социалистическом соревновании в части одно из первых мест. Не менее успешно трудился майор П. Колянко и на других порученных ему участках. Всегда и во всем быть примером для подражания — вот правило, которому следует передовой офицер.

За безупречное выполнение воинского долга майор П. Колянко награжден медалью «За отличие в воинской службе» I степени.

Старший лейтенант В. МЕДВЕДЕВ.  
Рис. художника Э. Копылова.

# ТРЕБОВАНИЯ РАСТУТ

В нынешнем году во внутренних войсках вводится новое Наставление по физической подготовке, что, безусловно, скажется на дальнейшем совершенствовании системы физической подготовки, закалке военнослужащих.

Конкретизируя целевую направленность физической подготовки, НФП определяет ее задачи: общие — для всех военнослужащих и специальные, отражающие специфику военно-профессиональной деятельности различных видов Вооруженных Сил СССР, родов войск и воинских специальностей. Приказом Министра внутренних дел СССР специальными задачами физической подготовки для личного состава внутренних войск установлены: преимущественное развитие общей и скоростной выносливости, подготовка к руколашной схватке с противником, поддержание высокой работоспособности при несении боевой службы в условиях ограниченной двигательной активности.

В отличие от прежних наставлений в новом содержании физической подготовки изложено не по разделам (гимнастика, плавание и т. д.), а по задачам. Сокращено с 60 до 29 общее количество упражнений и значительно уменьшено время на их отработку.

Для развития у военнослужащих общей и скоростной выносливости предусмотрены: бег на 3 км (на 1 км — только для офицеров и прапорщиков 3-й и старших возрастных групп и военнослужащих-женщин); лыжная гонка на 5 км (для районов с бесснежной зимой — кросс на 5 км); бег на 400 м или челночный бег  $4 \times 100$  м.

Средствами развития силы и силовой выносливости станут: подтягивание на перекладине и комплексное силовое упражнение. Последнее является новым и выполняется в течение минуты: сперва в течение 30 секунд сделать максимальное количество наклонов вперед до касания руками носков ног из положения лежа на спине, руки на пояс, ноги закреплены; затем повернуться в упор лежа и без паузы для отдыха выполнять в течение 30 секунд максимальное количество сгибаний и разгибаний рук в упоре лежа. Курсанты вузов отработывают и подъем переворотом на перекладине.

Упражнениями, развивающими ловкость, определены прыжки — ноги врозь через козла и коня в длину. Для курсантов военных училищ дополнительно предусмотрены упражнения на ловкость на перекладине и брусьях, а также сгибание и разгибание рук в размахивании на брусьях на количество раз.

Для развития быстроты, как и прежде, будут использоваться бег на 100 м или челночный бег  $10 \times 10$  м. Метание гранаты не предусмотрено.

К основным военно-прикладным двигательным навыкам отнесены: передвижение по пересеченной местности в пешем порядке и на лыжах, преодоление препятствий, руколашный бой, военно-прикладное плавание. Для их формирования и совершенствования установлены упражнения: марш-бросок в составе подразделения на 5 км (для мотострелков и курсантов военных училищ на 10 км, а также совершение марша на лыжах на 10 км в составе подразделения); общее контрольное упражнение на единой полосе препятствий осталось, но выполняется в сочетании с бегом по дорожке полосы: 100 м до начала и 100 м после преодоления препятствий (курсанты высших командных училищ и мотострелки, кроме того, отработывают специальное контрольное упражнение и два упражнения на единой полосе препятствий в составе подразделения); приемы руколашного боя. В Наставлении имеются один общий (РБ-1) и два специальных (РБ-2 и РБ-3) комплекса приемов руколашного боя. С учетом специфики службы военнослужащие внутренних войск отработывают специальную программу.

Программой физической подготовки личного состава внутренних войск определено количество упражнений: для военнослужащих срочной службы, офицеров и прапорщиков 1-й и 2-й возрастных групп — 9—11 (для мотострелковых частей — 13—15), для курсантов военно-учебных заведений — до 20. Ряд упражнений определены как специальные, то есть они направлены на решение специальных задач физической подготовки. Так, для личного состава всех подразделений (кроме мотострелковых): бег на 3 км и 400 м, общее контрольное упражнение на единой полосе препятствий и руколашный бой. При проверках оценки, полученные за выполнение специальных упражнений, влияют на общую индивидуальную оценку физической подготовленности военнослужащих.

Таким образом, в новом Наставлении усилены прикладность и специальная направленность содержания физической подготовки.

Учебные занятия, как и прежде, остаются основной формой физической подготовки. Они проводятся по ее разделам или комплексно и носят тренировочную направленность. При этом в первый ме-

сца периода обучения занятия рекомендуются проводить, как правило, комплексно с включением упражнений на выносливость, силу, быстроту и ловкость. Физическая нагрузка на этих занятиях должна быть средней. Во второй месяц физическая подготовка направлена на формирование у военнослужащих двигательных навыков. Поэтому занятия проводятся уже по ее разделам. В третий и последующие месяцы они организуются преимущественно комплексно и направляются на совершенствование наиболее важных физических качеств и военно-прикладных двигательных навыков.

Существенно усилена прикладность и тренировочная направленность утренней физической зарядки (УФЗ). Предусматриваются три ее варианта: первый (общеразвивающие упражнения), второй (ускоренное передвижение) и третий (комплексная тренировка). Не менее трех раз в неделю УФЗ проводится в форме комплексного занятия. Впервые официально оформлена структура зарядки, включающая подготовительную, основную и заключительную части.

**Спортивно-массовая работа** — одна из важных форм физической подготовки, направленных на повышение уровня физической тренированности, спортивного мастерства военнослужащих, организацию их досуга.

В Наставлении впервые включены упражнения и требования ВСК. При этом структура и содержание ВСК претерпели изменения: нет деления упражнений на общие и специальные; количество упражнений для военнослужащих 1-й возрастной группы сокращено с 7 до 5 (бег на 3 км, подтягивание на перекладине, лыжная гонка на 5 км, бег на 100 м, ОКУ на единой полосе препятствий), а число требований — с 5 до 2: проплыть на оценку установленную дистанцию в обмундировании с оружием (при отсутствии условий — в спортивной форме), иметь на I степени — один второй или два третьих разряда по военно-прикладным видам спорта, на II степень — третий разряд по любому виду спорта.

Право быть награжденным знаком «Воин-спортсмен» получают: I степени — военнослужащие, выполнившие все упражнения и требование по плаванию на оценку «отлично», II степени — половину и более упражнений на оценку «отлично», остальные и требование по плаванию — на «хорошо» и имеющие соответствующий спортивный разряд (разряды).

Военнослужащие срочной службы, выполнившие упражнения и требования, установленные для знака «Воин-спортсмен» I степени, в течение двух лет подряд, а офицеры, прапорщики и курсанты военных училищ — трех лет подряд, награждаются знаком «Воин-спортсмен» золотистого цвета.

Физическая тренировка в процессе учебно-боевой деятельности включает: физические упражнения в условиях дежурства, попутную физическую тренировку, упражнения при передвижении войск транспортными средствами, тренировки приемов рукопашного боя на инструктив-

ных занятиях перед заступлением на службу и физические упражнения в караулах.

Новым разделом в Наставлении является «Физическая подготовка военнослужащих-женщин».

Для организации с личным составом физической подготовки предусмотрен примерный перечень спортивных сооружений и мест для физической подготовки.

Существенные изменения внесены в содержание проверки и оценки физической подготовки. В разделе «Общие указания» установлено, что результаты проверки кандидатов в вузы учитываются при решении вопроса о зачислении их на учебу.

В учебных частях в конце обучения проводится выпускной экзамен, на котором проверяется уровень физической и методической подготовленности курсантов. При этом методическая подготовленность курсантов, предназначенных на должности командиров отделений, теперь проверяется и оценивается по качеству выполнения методического задания, включающего только практические действия по организации и проведению физической подготовки.

На экзаменах в военно-учебных заведениях (в конце четных семестров) и зачетах с оценкой (по окончании каждого нечетного семестра), начиная с первого семестра, проверяется уровень физической и методической подготовленности курсантов: на контрольных занятиях при инспектировании и проведении комплексных проверок физическая подготовленность проверяется по трем упражнениям, а слушателей и курсантов вузов на зачетах и экзаменах — по 4—5, характеризующим различные физические качества и прикладные навыки. Прежние проверочные комплексы упразднены.

В целях исключения субъективности в подборе упражнений для проверки НФП предписывает во всех случаях назначать упражнения на общую и скоростную выносливость, а остальные упражнения — с учетом прохождения программы по решению проверяющего; в число упражнений для проверки обязательно включать специальные упражнения: при трех проверяемых упражнениях — не менее одного, при четырех-пяти упражнениях — не менее двух.

Военнослужащий, не выполнивший назначенное упражнение без уважительной причины, оценивается по нему неудовлетворительно. При освобождении его от выполнения упражнения на выносливость физическая подготовленность оценивается не выше удовлетворительно при наличии положительных оценок по другим упражнениям и не менее одной оценки не ниже хорошо.

При проверке военнослужащих по рукопашному бою назначается пять приемов из различных групп.

Оценка физической подготовленности военнослужащего складывается из оценок, полученных им за выполнение всех назначенных для проверки упражнений, и определяется: «отлично» («хорошо») — если

половина и более оценок «отлично» («хорошо»), в том числе не менее одной за выполнение специального упражнения, а остальные «хорошо» («удовлетворительно»). «Удовлетворительно» — если более половины оценок «удовлетворительно» при отсутствии неудовлетворительных, или если одна оценка «удовлетворительно» при наличии положительных оценок за выполнение всех специальных упражнений (в том числе не менее одной из них не ниже «хорошо»), или если по одному из специальных упражнений получена оценка «неудовлетворительно», а по остальным упражнениям — не ниже «хорошо».

Оценка физической подготовки в учебной части, подразделении сейчас выставляется так же, как и в обычной.

Впервые установлено, что состояние здоровья военнослужащих влияет на оценку физической подготовки подразделения и части, что представляется чрезвычайно важным и принципиальным. Так, общая оценка по физической подготовке снижается на один балл, если более 20% военнослужащих из числа назначенных для проверки переведены в группу лечебной физической культуры или освобождены по состоянию здоровья.

При определении общей оценки по физической подготовке части, военно-учебного заведения учитываются оценки, полученные военнослужащими отдельных категорий. Так, если военнослужащие двух категорий в воинской части или одной (при этом учитываются только офицеры, прапорщики, курсанты) в военно-учебном заведении оценены неудовлетворительно, то общая оценка по физической подготовке снижается на балл.

Рядом новых положений характеризуется система нормативных требований. К ним в первую очередь относятся: повышение оценочных нормативов в ряде упражнений при одновременном упрощении условий их выполнения; введение более сложных нормативов для курсантов 3-го и 4-го курсов и офицеров 1-й возрастной группы.

Например, военнослужащие срочной службы, курсанты 1 курса, офицеры и прапорщики 2-й возрастной группы выполняют комплексное силовое упражнение: на отлично — 48 раз, на хорошо — 44, а на удовлетворительно — 40 раз; курсанты же 2 курса, офицеры и прапорщики 1-й возрастной группы соответственно — 50, 45 и 42 раза.

Для офицеров, военнослужащих военно-учебных заведений, а также для всех частей, за исключением тех, в которых личный состав выполняет караульную службу со сменой через сутки, физическая подготовка становится основным предметом обучения.

Таким образом, новое Наставление закрепляет подтвержденные практикой положительные и устраняет отдельные негативные тенденции функционирования системы физической подготовки военнослужащих, что позволяет привести ее в соответствие с требованиями, поставленными перед Советскими Вооруженными Силами партий и правительством.

В летнем периоде обучения открываются хорошие возможности для настоящего внедрения нового НФП в практику физической подготовки личного состава внутренних войск.

Полковник А. МИХАЛЕВ.

## МУСКУЛ СВОЙ, ДЫХАНИЕ И ТЕЛО...

В этом подразделении немало сильных, закаленных военнослужащих. Множество призов и грамот завоевали они на различных состязаниях. Назову лишь кандидатов в мастера спорта СССР по лыжам прапорщиков Г. Головацкого и С. Кузина, перворазрядников по борьбе самбо прапорщика Г. Ахметанова и по легкой атлетике прапорщика В. Лебедева. Список можно было бы продолжить. Растет и число тех, кто успешно выполняет нормы военно-спортивного комплекса.

А ведь далеко не каждый прибывающий в воинский коллектив новичок обладает необходимыми физическими качествами. Иной на перекладине не может подтянуться, с тру-

дом преодолевает дистанцию кросса. С этими военнослужащими офицер В. Сидоров организует дополнительные занятия. В пропаганде спорта, проведении тренировок с новичками ему активно помогает прапорщик А. Антипин. Благо, что заниматься есть где: оборудовали спортивные комнаты, в которых есть гири, штанга, различные тренажеры для развития силовой выносливости. Есть возможность позаниматься и на расположенном неподалеку стадионе.

Хороший пример подальше сослуживцам командир взвода старший прапорщик В. Легков. Он организовал по месту жительства футбольную команду мальчишек, с удо-

вольствием тренирует ее в выходные дни. Сколько азарта у юных футболистов, сколько уважения к тренеру в их глазах!

Сейчас повысились требования к физической подготовке военнослужащих. Старший прапорщик Б. Гуляга, прапорщики В. Казанцев, Н. Вилков, Ю. Шарнин и другие постоянно поддерживают хорошую спортивную форму, понимая, что лишь тренированный человек может выдержать напряженные ратные будни. Это сказывается и на результатах боевой подготовки. Физически натренированный воин отличился и на рубеже открытия огня, и на строевом плацу, и на тактическом поле.

Прапорщик А. КОЧУБЕЙ.

# ЧТО МОЖЕТ АГИТПРОПГРУППА

Широкий отклик получила в части беседа члена агитпропгруппы майора Н. Антошина «Перестройка — великая школа, передовая линия борьбы», которую он провел в нескольких подразделениях.

Нештатному пропагандисту удалось довести до ума и сердца каждого воина, что суть перестройки заключается в четком понимании каждым своих обязанностей, в высокой исполнительности, инициативе и творчестве при выполнении поставленных задач, ответственности за порученное дело — обеспечение качественного выполнения служебно-боевых задач. После его выступления военнослужащие еще глубже осознали, что перестраиваться — значит в первую очередь повышать требовательность к себе, действовать в духе правды, решительно вскрывать недостатки, проводить энергичную живую работу на каждом направлении перестройки.

В своей пропагандистской деятельности Антошин руководствуется ленинским положением о том, что если мы не будем бояться говорить даже горькую и тяжелую правду напрямую, мы научимся, непременно и безусловно научимся побеждать все и всякие трудности.

К устному выступлению офицер всегда готовится по плану. В нем предусмотрены встречи с командиром роты, заместителем командира по политической части, секретарями партийной и комсомольской организаций, отличниками боевой службы, боевой и политической подготовки, воинами, награжденными знаком «За отличие в службе», другими активистами. Иначе нельзя. Ведь говорить с людьми открыто — значит в полном объеме владеть обстановкой.

Добрым словом отзываются в подразделениях части и о других нештатных пропагандистах — офицерах Ю. Землянском, Л. Абьяне, Н. Каляде, В. Павлюке и других. Они часто бывают в воинских коллективах, читают лекции, доклады, проводят беседы. Только за несколько месяцев при активном участии этих коммунистов в каждой роте части проведено от 13 до 20 агитационно-пропагандистских мероприятий. И в том, что в подразделениях не допущено увеличения происшествий и часть является передовой в соединении, есть, безусловно, и заслуга членов агитпропгруппы.

Двадцать три человека, двадцать три коммуниста. Их объединяет общая забота: как в условиях перестройки повысить силу влияния устного слова на сознание, мышление и действия военнослужащих, еще лучше формировать у них, как того требует постановление ЦК КПСС «О перестройке системы политической и экономической учебы трудящихся», идейную убежденность, гордость за свою Отчизну,

234  
ответственность за надежную охрану порученных объектов, мирного труда своего народа.

В политотделе обстоятельно обсуждалась каждая кандидатура, прежде чем ее включить в состав агитпропгруппы. Взвешивалось и учитывалось многое: и уровень идейно-теоретической подготовки, и пропагандистский опыт, и методическое мастерство, и умение находить контакт с людьми, глубоко анализировать проблемы воинской жизни, и близость к той или иной теме.

В этой связи приведем в пример майора В. Павлюка. Он часто выступает по проблемам воинского воспитания, проявляет повышенный интерес к вопросам педагогики и психологии. За период службы офицер собрал обширную библиотечку по этой тематике, подборку статей из газет и журналов, установил деловые связи с соответствующими кафедрами высших учебных заведений города, постоянно интересуется новинками педагогической литературы. По собственной инициативе Владимир Яремович подготовил несколько лекций о педагогическом такте и мастерстве офицеров, прапорщиков и сержантов.

Подполковник В. Рязанов с курсантских лет влюблен в технику. С той давней поры ведет досье по техническому прогрессу, систематически изучает тактико-технические данные новых образцов вооружения и техники в армиях капиталистических стран и в первую очередь стран — участниц агрессивного блока НАТО. Офицер принимает активное участие в организации и проведении вечеров вопросов и ответов, технических викторин. А майор Г. Рыбаков плодотворно работает над повышением своих юридических знаний, в полном объеме изучил правовой минимум офицера — основные вопросы и правовые акты, которые необходимо знать при выполнении обязанностей по занимаемой должности. Этому способствуют и знания, полученные им во время учебы в академии МВД СССР.

Все это учел политотдел части и распределил нештатных пропагандистов по четырем секциям. Опыт показывает, что обычно создаются следующие секции: политического и воинского воспитания, нравственно-правового воспитания, контрпропаганды, военно-технической пропаганды и другие. Хорошее знание интересов нештатных пропагандистов помогло политотделу учесть склонности и пожелания, знания и способности каждого с пользой для общего дела. Образовательный уровень членов агитпропгруппы части выглядит солидно: большинство офицеров окончили военные академии, высшие гражданские учебные заведения, высшие военные училища, один учится в военной академии тыла и транспорта и только один имеет среднее военное образование. Это анкетные данные. Главное же заключается в том, как конкретно влияют нештатные пропагандисты своими выступлениями на людей, на их поступки, на боевую и политическую подготовку, качество боевой службы, дисциплинированность.

Не так давно этот вопрос рассматривал-

ся на совещании политотдела части, а также на заседании членов агитпропгруппы. Подобные заседания бывают не реже одного раза в квартал. На них подводятся итоги работы группы за квартал, полугодие, определяются задачи на предстоящий период, ведется заинтересованный, творческий разговор о том, как повысить качество лекций, их доступность широкой аудитории военнослужащих, степень влияния устного пропагандистского слова на конкретные дела слушателей. Здесь есть о чем поговорить. Ведь все члены группы систематически посещают лекции, доклады, беседы, полтинформации друг друга. Каждый пропагандист имеет возможность услышать откровенное мнение товарищей о том, что удалось ему в выступлении, а что нет, за счет чего можно было бы его усилить, конкретизировать, придать критическую направленность.

Деятельность членов агитпропгруппы всегда находится под пристальным вниманием партийных организаций, где члены группы состоят на учете. Если до XXVII съезда партии активистов в основном интересовало, как выполняются намеченные планы, не слишком ли часто переносятся лекции, какова их посещаемость, то после него, и особенно после февральского (1988 г.) Пленума ЦК КПСС, на первый план вышли критерии качественного порядка: как выступил коммунист, каким его выступление было по идейному содержанию, по форме изложения материала, насколько удалось связать его с жизнью и задачами воинов, какой была реакция аудитории, что взяли слушатели из лекции для практических действий. Предметным был разговор по этим вопросам с членами агитпропгруппы капитаном Е. Фокиным и старшим лейтенантом В. Шершневым, которые перегружали свои выступления научной терминологией.

Политический отдел, партийные организации советуют нештатным пропагандистам глубже вникать в жизнь личного состава тех подразделений, где им предстоит выступать, теснее увязывать содержание своих лекций с конкретным положением дел и решаемыми задачами — ведь это продиктовано временем! Там, где эти требования не соблюдаются, мы имеем противоположный результат. В некоторых подразделениях, да и в частях, проводится немало идеологических мероприятий, посвященных повышению бдительности, боевой готовности, качеству боевой службы, укреплению воинской дисциплины, порядка, а их влияние подчас оказывается слабым: среди личного состава еще имеются факты потери бдительности, неуставных взаимоотношений, медленно сокращаются такие позорные случаи, как пьянство, а кое-где и сами активисты не служат примером в выполнении воинского долга. Так было одно время в подразделениях части, где политработником офицер А. Старушик.

Стали разбираться. Обнаружились серьезные просчеты в идеологической работе, в том числе формально функционировала агитпропгруппа. Так, член ее майор В. Бердников прикрывался «особой занятостью», майор В. Куликов не удосуживался побы-

вать накануне в тех ротах, где предстояло выступать. Все это стало предметом острого и нелицеприятного разговора. Но вместе с тем были выработаны и конкретные рекомендации для активизации деятельности агитпропгруппы.

Обстановка взыскательности, контроля, повышенной требовательности дала свои плоды. Агитпропгруппа стала играть ту роль, которая ей отведена.

Важнейшее средство, с помощью которого пропагандист влияет на людей, на их сознание, мышление и поведение, — это слово. Оно действует на чувства лишь тогда, когда звучит убедительно, весомо, ярко и доходчиво. А если из уст пропагандиста вырывается скороспелый вывод или не совсем точный факт — это вызовет у слушателей недоумение, породит досаду, а то и различного рода кривотолки. Поэтому учебе нештатных пропагандистов политотдел во главе с майором В. Юрчуком уделяет большое внимание. Члены агитпропгруппы посещают различные лектории при Доме офицеров, участвуют в семинарах по обмену опытом.

Несколько слов о планировании. Практика показала, что планы наиболее целесообразно составлять на период обучения (полугодие). Тематику выступлений и подготовку лекций определяют по секциям. Это позволяет полнее отразить задачи боевой и политической подготовки, идеологической работы, предоставить пропагандисту реальные сроки для подготовки лекции, доклада, беседы. Каждому члену агитпропгруппы на полугодие поручается подготовить материалы по одной-двум темам. В организационном разделе намечаются мероприятия по теоретической и методической подготовке самих пропагандистов, совещания, заслушивание отчетов.

Лекции, доклады и беседы, как правило, обсуждаются на секциях. При этом для обсуждения достаточным считается присутствие трех-четырех пропагандистов, компетентных по данной теме. Широко практикуется рецензирование работ офицерами политотдела, штаба, членами агитпропгруппы, а также представителями вышестоящих политорганов и штабов. Организуют и проводят эту работу руководители секций офицеры Л. Абян, В. Юрчук, В. Рязанов и В. Герасименко.

Ответственный за работу агитпропгруппы майор В. Герасименко, а также руководители секций ведут учет лекций, докладов и бесед, прочитанных каждым нештатным пропагандистом, в котором отражают тематику, дату и место выступления, количество и категорию слушателей.

Вопрос действенности идеологической работы — самый главный вопрос. Пропагандист идет к людям с осознанной и благородной целью — передать им заряд своей идейной убежденности, обогатить их такими знаниями, которые стали бы для них руководством к действию. Это ответственная и трудная задача. И долг нештатного пропагандиста — отдавать ей все знания и житейский опыт, всю силу души.

**Подполковник А. БАНУЛЕВИЧ.**  
*Ордена Красной Звезды УВВ по Северо-Западу и Прибалтике.*

# ЛЕГКО ЛИ СТАТЬ ПРОПАГАНДИСТОМ

Редакционная почта продолжает приносить отклики на полемические заметки майора В. Алехова «Пропагандист в цейтноте», опубликованные в № 11 нашего журнала за прошлый год. Это свидетельство не только читательского внимания и интереса к материалам, затрагивающим те или иные проблемы в жизни войск, но и стремления рассказать о своем опыте, внести конкретные предложения, направленные на повышение эффективности и качества пропагандистской работы.

Как правило, авторы писем-откликов стараются наиболее полно высветить один (редко несколько) из волнующих их вопросов. Но о чем бы ни шла речь, вольно или невольно почти всегда в поле зрения попадает фигура нештатного пропагандиста. И это не удивительно, ведь старший инструктор пропаганды и агитации в части один и, разумеется, не в силах самостоятельно провести весь комплекс необходимых мероприятий. В то же время во взводе, роте, батальоне у него немало помощников: практически это все офицеры данного звена. Являясь руководителями групп политических занятий с солдатами и сержантами, политической учебы прапорщиков, они накапливают опыт пропагандистской работы, так необходимый в идейно-политическом воспитании подчиненных.

Однако практика показывает, что на пути к успеху нештатного пропагандиста постоянно сопровождают те или иные трудности. И то, насколько быстро удастся с ними справиться, зависит не только от самих офицеров.

Как-то в беседе политработник одной из частей посетовал на слабую подготовку своих руководителей групп политзанятий. Дескать, не только в командных, но и в политическом училище, судя по выпускникам, привитию пропагандистских навыков курсантам уделяется недостаточно внимания. И получается, что молодому офицеру, учитывая его загруженность по службе, очень трудно стать хорошим пропагандистом.

А вот что думают по этому поводу в части, где заместителем командира по политической части майор А. Новиков. Вопрос, вынесенный в заголовок, был поставлен перед старшими лейтенантами И. Поддубским и Ю. Аксеновым. И если Поддубский (как и положено более опытному) неоднозначно и аргументированно

высказался по этому поводу, ответ его сослуживца был значительно лаконичнее. С одной стороны, немало труда приходится приложить, чтобы овладеть мастерством нештатного пропагандиста. В то же время возможностей для выбора в полку, кому доверить группу политзанятий, нет. Поэтому уровень политзанятий прежде всего во многом определяется не отбором, а подготовкой пропагандистов.

— Сложности, — вспоминает старший лейтенант Ю. Аксенов, — возникли при подготовке к первому же занятию.

И испытывал их молодой офицер не потому, что изучаемая тема была трудна или уровень его подготовки не позволял отобрать и систематизировать определенный материал. Это, казалось Аксенову, было проще простого. Под рукой — учебные планы, пропагандистские и методические статьи из журналов «Коммунист Вооруженных Сил» и «На боевом посту», подшивки центральных и местных газет.

А не хватало офицеру главного — знания обстановки в коллективе, людей взвода, который он недавно принял. Ведь иначе разговор со слушателями так и не выйдет за рамки рассмотрения теоретических вопросов, останется не одушевленным примерами и фактами, взятыми из жизни и службы воинов.

Вот почему, предвидя типичные для начинающих руководителей трудности, старший инструктор пропаганды и агитации части майор А. Миносян проводит накануне первого занятия групповые консультации для недавних выпускников военных училищ.

— Никогда в таких случаях не прибегаю к назидательному тону, — рассказывает пропагандист. — Не стараюсь и блеснуть преимуществом накопленного опыта. Это отталкивает офицеров, ведь за их плечами высшие учебные заведения. Поэтому на первой встрече (а они после этого станут регулярными на сборах и семинарах) ограничиваюсь информацией о традициях, сложившихся в части в системе политической подготовки, и общими рекомендациями, что поможет при подготовке к занятиям, где и какой материал можно взять. Но прежде всего стараюсь, чтобы офицеры поверили в свои силы, поняли, что в состоянии провести свое первое занятие на должном уровне. Конечно, для этого придется основательно пропустить «через себя» материал темы

и обязательно с учетом проблем, существующих в подразделениях.

Что же такое для нештатного пропагандиста знать аудиторию? Это прежде всего вести на занятиях конкретный разговор с конкретными людьми.

— За годы службы, — говорит старший лейтенант И. Поддубский, — я убедился, что политическая учеба активно влияет на процессы, происходящие в воинских коллективах. Изучение тех или иных вопросов помогает слушателям глубже осознать политику Коммунистической партии и Советского правительства, расширяет кругозор военнослужащих, обогащает знания. Особую цену получают эти знания, переплавившись в реальные дела.

Занятия в группе старшего лейтенанта И. Поддубского проходят всегда оживленно, при высокой активности. Каждому офицеру стремится предоставить слово, хотя это и не просто, так как желающих отмолчаться среди слушателей не бывает.

А дело в том, что при составлении плана предстоящего занятия руководитель предусматривает, кого и как из слушателей включить в обсуждение темы, чтобы вызвать заинтересованный обмен мнениями, а то и дискуссию. Причем делается это с учетом индивидуальных особенностей воинов, их отношения к служебным обязанностям. В конце концов так и получается, что вопросы, обращенные ко всей группе, находят своего конкретного адресата.

— Принято думать, что у нас, недавних выпускников военных вузов, — считает старший лейтенант Ю. Аксенов, — еще свежи знания, полученные в училищах, поэтому подготовка к занятиям не требует много времени. Действительно, знания есть, но если их постоянно не пополнять, очень скоро заметишь, как ослабевает к тебе интерес слушателей.

Ежедневный поток информации не обходит солдат и сержантов. Они в подавляющем большинстве читают те же газеты и журналы, смотрят и слушают те же теле- и радиопередачи, что и руководитель их группы. И им, разумеется, будут мало интересны уже известные факты, примеры, события.

По мнению старшего лейтенанта И. Поддубского, добросовестная, регулярная самоподготовка нештатного пропагандиста во многом способствует его профессиональному росту. Разработка рассказа или беседы по очередной теме в первую очередь предполагает тщательный анализ предыдущего занятия. Пристрастно оценивая то, что удалось, а над чем еще надо трудиться, офицер может четко наметить программу самосовершенствования.

Самостоятельная работа, несомненно, и процесс творческий. Схема опроса, расчет времени, подготовка и порядок использования наглядных пособий, технических средств пропаганды — все это будет эффективным в аудитории, если хорошо обдуманно, взвешено нештатным пропагандистом накануне наедине с собой.

Однако одного желания подготовиться к политзанятиям, как известно, еще мало. Нужна и определенная база. Помочь нештатному пропагандисту в овладении не-

обходимыми знаниями во многом могут библиотека и методический кабинет части.

— Здесь, — рассказывает майор А. Миносян, — у нас сосредоточено все необходимое для руководителей групп: информация о вновь поступивших изданиях, тематические рекомендательные списки и выставки литературы, специально подобранные мобильные библиотечки для подразделений, заступающих на боевую службу. Разработаны и оформлены специальные наглядные пособия с методическими рекомендациями, есть также подборки пластинок и диафильмов. Вместе с тем специальной методической литературы для нештатных пропагандистов внутренних войск все еще остро не хватает.

Сегодня в части немало опытных пропагандистов, которые умело и интересно проводят занятия. Конечно, у каждого есть что-то свое в подготовке и проведении политзанятий, но ведь есть же и общеприемлемые формы и методы обучения военнослужащих.

— Отталкиваясь от них, — говорил старший лейтенант И. Поддубский, — любовью из руководителей даже при отсутствии опыта смог бы на среднем уровне провести занятие по самой, казалось бы, сложной теме. Но такого пособия, не говоря уже о другой литературе для нештатных пропагандистов, у нас нет. Большую помощь при подготовке к занятиям нам оказывала книга «Гордость службой во внутренних войсках». Но выпущенная в 1983 году, она сегодня, думаю, устарела. Есть, правда, статьи в журналах под рубрикой «В помощь руководителям групп политических занятий», но много ли от них помощи? В подавляющем большинстве это повторение из года в год общеизвестных истин, одни и те же приемы подачи материала, назидательный стиль. Вот, пожалуй, и все. Зато бесполезно искать в этих статьях интересные цифры, последние данные и примеры по тем или иным вопросам, которые порой трудно найти при подготовке к занятиям командиру взвода. Не прибавляют подобные публикации и методического мастерства руководителей.

Наверное, кое в чем согласиться со столь категоричным мнением стоит. Но только ли согласиться? Ведь от перечисления проблем их количество не уменьшается. Конечно, нет сомнения, что со временем появится и специальная литература, да и авторы статей в журналах будут больше учитывать потребности нештатных пропагандистов. Однако повсюду и сегодня есть возможности для пропаганды передового опыта. Это и войсковые, многотиражные газеты, и стенная печать, и листовки, и открытые уроки, и сборы (семинары) нештатных пропагандистов. Многие из этого в части используются.

Особо следует сказать о сборах. Именно они призваны стать школой совершенствования мастерства, лабораторией передового опыта. В части делается немало прежде всего для того, чтобы сборы с руководителями групп были насыщены интересными по форме, содержательными мероприятиями. Конечно, подготовка требуется кропотливая, хлопотная, даже если

действовать по сложившейся годами схеме. Но практика показывает, что отсутствие элементов новизны, оригинальных форм и методов обучения снижает активность работы офицеров в ходе сборов, развивает у них инерцию мышления. Иной пропагандист, вернувшийся с подобного сбора, задается вопросом: «Раз там же напрягались, с меня-то какой может быть спрос?» Нетрудно догадаться, что за таким красноречивым выводом следует равнодушное отношение к работе со слушателями.

С учетом этого отправной точкой при подготовке очередной трехдневной встречи с нештатными пропагандистами в части становится не подшитый в дело полгода назад план проведения подобного мероприятия, а размышления о назревших проблемах политучебы, анализ посещения учебных групп, материал, накопленный в ходе самостоятельной работы по изучению общественно-политической и военно-прикладной литературы.

Сердцевина каждых сборов — это совместная разработка рекомендаций по применению конкретного метода обучения военнослужащих. А чтобы разговор был обстоятельным, глубоким, нештатные пропагандисты заранее получают задание изучить определенную литературу, продумать и в порядке эксперимента опробовать те или иные методические приемы в ходе занятий. Так были обсуждены использование опорных конспектов и опорных сигналов, методы практических заданий и логических задач. Причем разговор начинается после открытого урока или деловой игры, подготовленных и проведенных по обсуждаемой теме.

Важное место в подготовке руководителей групп политзанятий отводится еженедельным семинарам. Что, казалось бы, можно успеть за один день? Но это только на первый взгляд. Благодаря четкому и в то же время гибкому планированию пропагандисты успевают прослушать подготовленные на высоком уровне инструктивные доклады, получить краткую, но содержательную информацию о состоянии дел в части, обсудить результаты прове-

рок групп, проанализировать наиболее удачные методические приемы, используемые руководителями, получить консультацию, совет, рекомендацию. Впрочем, как и на сборах, программа семинаров не остается однотипной. Жизнь вносит свои коррективы. И в зависимости от этого первостепенное внимание уделяется наиболее актуальным проблемам.

Решен в части вопрос и с тем, как помочь офицерам, отсутствовавшим на сборах и семинарах. С этой целью майор А. Миносян, другие опытные пропагандисты части широко используют инструктажи, групповые и индивидуальные собеседования утверждается также практика персональных заданий.

По словам старшего лейтенанта И. Поддубского в его становлении как нештатного пропагандиста большую роль сыграл опыт сослуживцев, коммунистов-руководителей части. Здесь стало правилом взаимное посещение занятий с последующим критическим разбором и подробным анализом. Да и лейтенанты, прибывшие недавно в часть, посетив лекции командира полка, его заместителя по политической части, других опытных пропагандистов, всегда делают для себя однозначный вывод: стоит поучиться у старших товарищей.

Во время встреч и бесед с руководителями групп политзанятий постоянно звучала одна и та же, пусть в разных вариантах, мысль о том, что достичь высот пропагандистского мастерства нелегко, но в части созданы все необходимые для достижения этой цели условия.

— Разумеется, — считает майор Миносян, — на сегодня в работе с нештатными пропагандистами еще достаточно проблем. Но они не носят решающего характера. И тем не менее над ними продолжаем работать. Так что на ваш вопрос, поставленный перед офицерами, можно действительно ответить утвердительно: у нас легко стать хорошим пропагандистом. И нужно для этого немного: приложить свои силы и использовать имеющиеся возможности.

Майор О. ВОЛКОВ.

ПО СЛЕДАМ НАШИХ ВЫСТУПЛЕНИЙ

«РОВ ОТЧУЖДЕНИЯ»

Под таким заголовком в № 1 была опубликована статья по проблемам контрпропагандистской работы. Начальник политотдела соединения сообщил в редакцию, что критика в адрес политоргана и политаппарата части признана правильной и своевременной. Выступление журнала обсуждено на совещании офицеров политического отдела соединения, политотделов и по-

литаппаратов частей, а также на партийном собрании управления части, где служил Р. Григас.

Намечены конкретные меры по совершенствованию идейного воспитания военнослужащих, улучшению контрпропагандистской работы в частях и подразделениях. Широкий обмен мнениями о путях и средствах политической пропаганды состоялся на очередных учебно-методи-

ческих сборах со штатными пропагандистами. Проблемы, поставленные в статье, обсуждены во всех частях на семинарах с руководителями групп политзанятий, секретарями партийных и комсомольских организаций, идеологическим активом. При выездах в части и подразделения политический отдел дает командированным офицерам конкретные задания по оказанию помощи на местах в улучшении контрпропагандистской работы.

# ПО ЗАКОНАМ ВОИНСКОГО БРАТСТВА

Неотъемлемой частицей нашего общества с присущим ему социальным и духовным единством людей является советский воинский коллектив. Это дружная боевая семья, спаянная крепкими узами товарищества, воинского братства.

Выполнение подразделением, частью служебно-боевых задач нередко сопряжено с риском, опасностью. Поэтому в воинском коллективе дружба, войсковое товарищество приобретают особое, а порой решающее значение.

Товарищ. Это слово близко сердцу каждого советского человека. Оно несет в себе революционный смысл, пафос борьбы и созидания, подчеркивает классовое, идейное единство людей. В свое время товарищами называли друг друга рабочие-революционеры.

Огромное значение единству, монолитной сплоченности и товарищеской спайке придавал В. И. Ленин. В книге «Что делать?» он писал: «Мы идем тесной кучкой по обрывистому и трудному пути, крепко взявшись за руки. Мы окружены со всех сторон врагами, и нам приходится почти всегда идти под их огнем. Мы соединились, по свободному принятому решению, именно для того, чтобы бороться с врагами...» (Полн. собр. соч., т. 6, с. 9).

Придавая важное значение сплоченности членов партии, В. И. Ленин в то же время был непримирим к тем, кто пренебрегал товарищескими взаимоотношениями, предавал интересы коллектива, подрывал единство партии. Когда Каменев и Зиновьев выступили со статьями в меньшевистской газете и выдали план и дату вооруженного восстания, Владимир Ильич потребовал сурового наказания их: «Я бы считал позором для себя, если бы из-за прежней близости к этим бывшим товарищам я стал колебаться в осуждении их. Я говорю прямо, что товарищами их обоих больше не считаю и всеми силами и перед ЦК и перед съездом буду бороться за исключение обоих из партии» (Полн. собр. соч., т. 34, с. 420). Так принципиально и остро ставил вопросы дружбы и товарищества В. И. Ленин.

Коммунистическая партия, следуя ленинским заветам, уделяет постоянное внимание воспитанию у советских людей чувства коллективизма и братской дружбы, товарищеской спайки и взаимной помощи. В этом она видит одно из важнейших

условий успешного строительства коммунизма и укрепления обороноспособности страны. На XXVII съезде партии отмечалось, что производственные успехи в большой степени зависят от состояния воспитательной работы. Съезд поставил задачу повысить роль трудовых коллективов в укреплении дисциплины и организованности, в воспитании коммунистического отношения к труду.

Возросшая воспитательная роль трудовых коллективов законодательно закреплена в Конституции СССР. В ней говорится, что трудовые коллективы развивают социалистическое соревнование, способствуют распространению передовых методов работы, укреплению трудовой дисциплины, воспитывают своих членов в духе коммунистической нравственности, заботятся о повышении их политической сознательности, культуры и профессиональной квалификации. О большом значении, которое придают Коммунистическая партия и Советское правительство роли трудовых коллективов, говорит принятие Верховным Советом СССР Закона «О трудовых коллективах и повышении их роли в управлении предприятиями, учреждениями, организациями».

Главное требование этого Закона — всемерно повышать эффективность труда и качество работы, выполнять план и обязательство, воспитывать в каждом человеке необходимость добросовестной работы на благо общества.

Важнейшим фактором сплоченности советских людей, воспитания их в духе коллективизма и товарищества выступает братский союз наций и народностей Советского Союза, их совместный созидательный труд, взаимное обогащение национальных культур.

Ленинские идеи коллективизма и товарищества все глубже проникают в сознание советских воинов, становятся нормой их поведения. Принцип «Человек человеку — друг, товарищ и брат» — основополагающий в их взаимоотношениях.

Дружба и войсковое товарищество защитников Страны Октября — это принципиально новые взаимоотношения между военнослужащими, основанные на классовом и социально-политическом единстве. Все советские воины от солдата до маршала — представители дружественных классов и социальных групп одного общества. Их сплачивает общность социально-классовых интересов, научного, материалистического мировоззрения и коммунистической нравственности.

Дружба, войсковое товарищество как

Статью рекомендуется использовать при изучении темы: «Дорожить войсковым товариществом, честию воинского коллектива».

замечательные черты советских воинов родились и развивались с созданием и развитием Вооруженных Сил. В «Книжке красноармейца», изданной по указанию В. И. Ленина вскоре после принятия декрета о создании Красной Армии, было записано: «Сам погибай — товарища выручай (а товарищ в беде выручит)».

«За товарища головы не жалея» — этому правилу всегда следовали бойцы легендарной Чапаевской дивизии. Сам В. И. Чапаев строго наказывал тех, кто нарушал закон взаимной выручки. Бывший комиссар дивизии Д. Фурманов в книге «Чапаев» писал, что чапаевцев «светла, спяла кочевая, боевая, полная опасностей жизнь, их сблизил мужество, личная отвага, презрение лишений и опасностей, верная, неизменная солидарность, взаимная выручка».

Ярким примером боевой дружбы является героический поступок летчика Героя Советского Союза Сергея Грицевца. В ходе боев в районе реки Халхин-Гол летом 1939 года был подбит один наш самолет. Летчик выбросился с парашютом и попал на территорию, занятую японцами. Ему грозила неминуемая гибель. Ради спасения командира Грицевец решился на отчаянный и опасный поступок. Он приземлился в расположении противника, на глазах у японцев посадил летчика в свой самолет и взлетел. Опомившись, японцы открыли огонь, но было поздно. За этот подвиг отважный летчик одним из первых в стране был награжден второй медалью «Золотая Звезда», став дважды Героем Советского Союза.

Особенно ярко дух коллективизма и товарищества советских воинов, их идейная убежденность, непоколебимая вера в торжество правого дела проявлялись в годы Великой Отечественной войны. Подтверждением тому — мужество и стойкость героических защитников Брестской крепости и Москвы, Ленинграда и Сталинграда, Одессы и Тулы, участников Курского сражения и битвы за Днепр.

В боевой обстановке каждый воин знал, что его поддержат товарищи, что они будут драться рядом плечом к плечу до последнего патрона. Сознание этого утрачивало силы бойцов, вселяло в них дух победы.

В тяжелые месяцы 1941 года группа воинов-чекистов под командованием младшего лейтенанта Л. Скуратова отважно действовала при задержании гитлеровских шпионов и диверсантов.

Как-то на исходе ночи красноармейцы заметили вражеский двухмоторный самолет. Через минуту от него отделились три точки. Когда парашюты раскрылись, их стало относить к лесу. Скуратов командовал: «Взять живыми!»

К первому парашютисту бросился красноармеец Колобов. Тот вскинул автомат, но воспользоваться им не успел. Младший лейтенант и сержант Савин обезоружили врага. Второго парашютиста скрутили красноармейцы Иванов и Воронов. Третий диверсант успел изготовиться к бою, но красноармейцы Соколов и Воробьев

дружными и умелыми действиями принудили его сдаться.

Верность законам войскового братства проявляли воины внутренних войск в схватках с буржуазными националистами. Так, рядовой 217-го отдельного стрелкового батальона войск НКВД Н. Рахманов во время перестрелки с бандой, укрывшейся в болотистой местности, находился рядом с лейтенантом И. Могилевым. Заметив бандита, целившегося в офицера, боец застрелил командира и ценой собственной жизни спас его. На выставке боевых реликвий «Комсомол в Отечественной войне», открывшейся в Москве в октябре 1945 года, был представлен комсомольский билет № 21533733 рядового А. Овинова с двумя пулевыми пробоями и запекшейся кровью на обложке. Боец-чекист героически погиб 20 апреля 1945 г. Пожертвовав жизнью, Александр помог своему подразделению с малыми потерями ликвидировать банду. Помощь товарищам в трудную минуту, готовность выручить их из беды были законом фронтовиков.

Как бесценное наследие, свято берегут и приумножают испытанное и закаленное в огне боев советское войсковое товарищество сыновья и внуки героев войны. На занятиях, учениях, в служебно-боевой обстановке, в критические минуты опасности солдаты и командиры приходят на помощь друг другу.

Во время тактического учения, максимально приближенного к реальным боевым условиям, младший сержант В. Брюханов поскользнулся и упал с гранатой, кольцо предохранительной чеки которой уже выдернул. Мгновение — и могло произойти непоправимое. Но беды не случилось: рядом оказался командир младшего сержанта старший лейтенант И. Бойчук. Офицер спрыгнул с бронетранспортера, отбросил гранату и застрелил Брюханова своим телом. Последовал взрыв. Старший лейтенант получил ранение, но спас подчиненного.

Старинная русская пословица гласит, что один в поле не воин. Это верно не только по отношению к полю боя, но и к полям ратной учебы, к несению службы в карауле. Где бы ни находился солдат — на стрельбище, на марше, в войсковом наряде, — всегда и везде он чувствует себя в строю, ощущает плечо товарища и командира, их локоть, знает и верит, что нигде и никогда не будет оставлен в беде.

Войсковой наряд, в котором был и рядовой Е. Токарев, подвергся нападению группы преступников. Завязалась борьба. Один из бандитов ударил солдата железным прутом, и тот сразу почувствовал, как рука, державшая оружие, онемела. Токарев перехватил его левой рукой, но неожиданно рецидивисты окружили солдата, чтобы завладеть оружием. И тогда Токарев крикнул своему начальнику, спешившему на помощь:

— Товарищ лейтенант, стреляйте! Огонь на меня!

Нападавшие опешили, попятились назад. Этих мгновений было достаточно, чтобы задержать группу преступников.

Примеров мужества, настоящей воинской дружбы, товарищества в служебно-боевой деятельности внутренних войск не счесть. Они свидетельствуют о благородстве воинов, их смелости, решительности, активности жизненной позиции. Да это диктует и специфика воинского труда, сам уклад воинской жизни. Ведь необходимость стойко переносить трудности, связанные с несением боевой службы и напряженной учебой, — все это порождает коллективистские начала. Эти чувства, говорил М. И. Калинин, имеют исключительное значение в боевой обстановке. Полная уверенность в твердости соседа делает исключительно боеспособной воинскую колонну.

Дружба, войсковое товарищество широко проявляются во взаимопомощи в социалистическом соревновании. Здоровое соперничество сплачивает личный состав, создает в воинских коллективах обстановку подлинного творческого поиска, ответственности, высокой ответственности каждого за порученное дело. В борьбе за выполнение взятых социалистических обязательств воплощается в жизнь принцип «Один за всех, все за одного», крепнут сплоченность и дружба воинов. Все это позволяет каждому солдату быстрее почувствовать себя равноправным членом коллектива, вызывает желание добиться новых успехов в ратном труде, вырабатывает чувство сопричастности к делам и заботам всего подразделения.

Роль войскового товарищества приобретает особое значение в коллективной служебно-боевой деятельности. Ошибка, просчет одного воина может нанести ущерб общей боеготовности, а иногда и сорвать выполнение поставленной задачи. Чтобы этого не произошло, необходимы исключительная организованность, четкая слаженность каждого отделения, расчета, экипажа, взаимозаменяемость и готовность каждого члена воинского коллектива прийти на помощь друг другу.

Дружба и войсковое товарищество предполагают требовательную заботу о том, чтобы никто не уронил чести и достоинства советского воина. Утверждая нерушимую прочность уз товарищества, нельзя допускать всепрощенчества и беспринципности в оценке проступков сослуживцев. Настоящий товарищ всегда прямо в глаза скажет правду, как бы неприятна она ни была. Особенно это важно, когда речь идет о боевой готовности, об интересах коллектива. Подлинная солдатская дружба тем и ценна, что она предполагает не полагаться на проступки, а их строгое осуждение и критику, готовность помочь исправить положение.

Важная роль в укреплении дружбы и войскового товарищества наряду с командирами и политработниками отводится сержантам. Находясь постоянно с солдатами, они учат их быть взаимно вежливы-

ми и внимательными друг к другу, помогать молодым воинам в их становлении.

В первые месяцы солдатской службы воин часто теряется, смущается, что не может действовать так же умело, как опытные воины. И тут, как воздух, нужны чуткость и внимание младшего командира. Добрым словом, личным примером он поддержит и вдохновит новичка, познакомит с воином, прослужившим год-полтора, и тот с готовностью поможет в освоении специальности, в физическом возмужании. В обстановке доброжелательности и постоянной помощи солдат постигает нелегкую науку побеждать. А когда станет опытным воином, с готовностью помогает вновь прибывшим молодым солдатам.

Но, к сожалению, в нашей крепкой боевой семье порой встречаются факты, когда отдельные солдаты, сержанты вместо заботливого внимания к молодым воинам посягают на их честь и достоинство, не дорожат дружбой и войсковым товариществом. К чему это приводит, можно судить по случаю, происшедшему в одном из подразделений.

Солдат второго года службы А. Марков не по-товарищески относился к молодому воину Э. Долотову: то назовет его обидной кличкой, то «попросит» заправить кровать... А однажды, когда молодой воин от выполнения такой «просьбы» отказался, Марков позволил себе замахать на него. Увидев занесенный над собой кулак, Долотов, предупреждая обидчика, первым нанес удар. В этой истории пришлось разбираться военной прокуратуре. В итоге рядовой А. Марков понес суровое, но справедливое наказание.

Таких позорных фактов в частях и подразделениях единицы. На пути случаев неуставных взаимоотношений стоят воинские коллективы, наши советские законы и Устав внутренней службы Вооруженных Сил СССР, который требует дорожить войсковым товариществом, помогать товарищу словом и делом, удерживать их от недостойных поступков и, не щадя своей жизни, выручать их из опасности.

Дружба и войсковое товарищество — великое завоевание социализма, могучая сила, совершающая чудеса.

Каждому, наверное, приходилось видеть, как в майские теплые дни, когда советский народ празднует День Победы, в парках и садах собираются фронтовики. Не бывает, пожалуй, зрелища более волнующего и трогательного! Старые, убеленные сединами люди не скрывают слез счастья, вызванных встречей с однополчанами. Позади у них — целая жизнь. У каждого много новых послевоенных друзей. А войсковое товарищество не забыто, не стерлось десятилетиями, не померкло. Оно помогало им выстоять в жесточайшей из войн и разгромить самого оголтелого, самого сильного врага — гитлеровский фашизм. Оно давало и сейчас дает им ощущение полноты и радости жизни.

Полковник В. ШАРОВ.



## ПАРТИЙНАЯ ЖИЗНЬ

■ КОМАНДИРОВКА В ГЛУБИНКУ ■ АКТИВИСТЫ НА БОЕВОЙ СЛУЖБЕ ■ ЗА КАЧЕСТВЕННУЮ ОТРАБОТКУ УЧЕБНЫХ ПРОГРАММ ■ ТРАДИЦИИ ОГОНЬ НЕГАСИМЫЙ ■ ПИСЬМА ИЗ ВОЕННЫХ УЧИЛИЩ

# У СЕМИ ЛЕСТВЕННИЦ

Очерк о людях заполярного гарнизона

Не первый год веду свои записи о поездках по Сибири и Заполярье, все гуще ложатся на них мои командировочные трассы, а все никак не могу привыкнуть к необычным расстояниям. Вот и нынешней зимой, приехав в этот батальон, не мог не удивляться: только от штаба соединения его отделяет по прямой более тысячи километров.

Бывал в Заполярье и прежде, и сейчас привело меня сюда отнюдь не праздное любопытство на предмет экзотики, а ускоренные темпы нашего времени и все чаще поднимаемый на периферии вопрос: «У вас, в центре, о перестройке говорят громко, вы не обделены вниманием телевидения, радиовещания и прессы, так вот почему у нас перестройка порой напоминает ветер в тайге: вверху шумит, а внизу едва продует!» Так ли это обстоит в реальной, без приукрашивания и подслащений, жизни! Выбор — убедиться или разочароваться в том — пал на небольшой заполярный гарнизон. Причем пал совершенно неожиданно — вылетел в обычную рабочую командировку в одно из соединений войск.

— НЕ СОВСЕМ удачное время вы выбрались для поездки, — посочувствовал мне при встрече в управлении соединения полковник В. Вейнгардт, — зима, полярная ночь...

— Люди — не медведи, — попробовал отшутиться я, — надеюсь, не залегли в спячку? Или действительно ветер перемач только вверху шумит?

— Не о том речь, — пояснил Виктор Иосифович. — Просто зима накладывает свой отпечаток, как бы сужает внешнюю, точнее — видимую, сферу деятельности. Скажем, на стрельбище или в поле не во всякий день выйдешь — может так запуржить, что хоть глаз коли. Впрочем, лучше самому раз увидеть...

На том и порешили.

Несколько часов полета на север, потом переезд на «уазике» через широ-

кую — не в один километр — застывшую реку, петляние по улицам городка и — батальон.

Проезжая по городку, не мог не предаться невеселым мыслям: деревянные домишки с разномастными заборами, вагончики и балки, поставленные, вероятно, еще первыми геологическими партиями и буровиками, перемежались с блочными железобетонными домами. Все говорило о том, что многочисленные тресты, дирекции, управления обживали город всяк на свой лад, торопились быстрее и любой ценой освоить богатейшие месторождения, отодвигая социальные проблемы на второй план. Вспомнилась далекая Тюмень — о тех же проблемах шел разговор М. С. Горбачева с жителями столицы нефтяного края. Вспомнился и прошлогодний мой приезд в Якутию, когда командир подразделения сетовал: новый объект хозорган подготовил к сдаче под охрану, а казарма недостроена, жилья для офицеров и прапорщиков и в помине нет, однако сверху нажимают и требуют принять объект, потому он «в плане»...

И вдруг — аккуратное, по линейке, железобетонное ограждение, за ним, на пригорке, новое, желтеющее смолистым деревом широкооконое здание. Позади него — еще несколько двух- и одноэтажных оштукатуренных строений. Военный городок. Он как бы являл всей округе немой укор и одновременно пример продуманности и ухоженности, порядка. Ей-богу, я, непричастный к батальону, ощутил что-то сродни гордости: вот, дескать, какие мы; если обустроиваемся, то крепко, основательно, по-армейски.

А дальше я узнал о том, что коротко назвал бы «Путиловским методом». Сколько же подробнее расскажу о нем на одном примере.

Старший лейтенант А. Путилов прибыл в батальон два года назад. Здесь Александр Михайлович занимается хозяйствен-

ными вопросами. Строительная жилка у него в крови. Еще до военного училища, будучи прапорщиком, он участвовал в создании большого учебного центра. Мне довелось слышать его разговоры с самыми разными специалистами. И все они: монтажники, электрики, строители, дорожники и т. д. и т. п. вели с ним беседу, как с работником своего профиля, притом компетентным работником.

Так вот, приехал он в батальон в начале зимы. Обошел военный городок. В казарме одной роты застрял надолго: возле тумбочки дневального, стоящего в полушубке, пол заиндевел; в спальном помещении ртутный столбик еле-еле дотягивал до плюс десяти. Залез на чердак, осмотрел утепление. Спустился, подел в углу половую доску, присвистнул: между лагами и землей практически не было воздушной подушки. «Кто же додумался до такого! — обожгла мысль. — Здесь же вечная мерзлота, от нее и летом ледяным зноем пышет...» Уточнил у старшины роты, какие ветры здесь преобладают. И вновь тяжело вздохнул: казарма стояла точнехонько поперек розы ветров.

Разговор с заместителем командира части по тылу и вовсе расстроил: «Здание уже списано. На будущий год закажем его проект. Через два-три года можем начать строительство новой казармы». — «А почему так долго?» — «Надо знать, товарищ старший лейтенант, что на все есть свои сроки, планы — у проектировщиков, у строителей. И в тех планах нас пока нет».

Может, кто-нибудь другой удовлетворился бы такой ситуацией, но только не Путилов. Для него нет безвыходных положений — он максималист, к тому же нетерпеливый максималист. Что задумал, от того не отступит. Но пока об этой черте Путилова в батальоне даже не догадывались.

А он уже включился на полные обороты. Посоветовался с офицерами и прапорщиками, как обеспечить тепло в спальном помещении. Потом вместе с капитаном В. Ганичевым утеплил потолочные перекрытия старой казармы, поставил в ней дополнительные водяные регистры, поднимая температуру до плюс пятнадцати. Это, так сказать, тактические действия, а стратегические направил на строительство нового помещения. Управляющий местным трестом, являющийся хозяином контрагентского объекта ИТК, выслушав Путилова, выдал ему гарантийное письмо на выделение денег под казарму.

Затем Путилов вылетел в управление войск. Там посоветовали обратиться в военпроект. Тот не смог помочь: перегружен работой. И все же Путилов нашел организацию, которая не устояла перед ним. Правда, и здесь вначале остудили его — мы, мол, проектируем сельскохозяйственные объекты, и нам не позволяют заниматься казармой.

— Почему казармой? — нашел выход Путилов. — Казарма это только для нас

с вами, а для вашего начальства назовем ее общежитием... Я вот тут кое-что набросал, — и он выложил схемы, предварительные расчеты. Чувствуя, что проектировщики все еще колеблются, он решил «дожать их на лопатки» и добавил: — Я уже позвонил в часть, рассказал о вас. Так что вы теперь стали как бы нашими шефами. Словом, солдаты надеются на вас.

«Шефы» рассмеялись. Впрочем, что им оставалось делать, раз уже сказали «а»? Да и весь вид бравого, подтянутого (как никак мастер спорта по легкой атлетике) старшего лейтенанта убеждал их, что он скорее останется здесь ночевать, чем вернется в часть.

В батальон он возвратился «на коне». Без передышки снова помчался в трест — проектировщики поручили ему уточнить на месте технические условия, взять пробу грунтов, привязать проект к местности, согласовать строительство с местными органами и т. д. Со всем этим он управился, и менее чем через полгода проект был готов.

В начале прошлого года трест приступил к строительству казармы, и летом в нее уже переселилась рота. Опытные тыловики, когда им рассказывали о таких сроках, только покачивали головами и воздерживались от комментариев — очень смущали их темпы, заданные Путиловым.

Позволю себе небольшое отступление. Почему журналисты без особого энтузиазма берутся за очерки об офицерах тыла? Ведь есть среди них такие, которым хоть при жизни памятник ставь. А вот напиши о тыловике статью, после устанешь от согласований, даже упреков в незнании дела: «Это он достал через голову довольствующего органа», «Здесь он вышел из норм положенности», «Так делать не следовало, инструкция требует по-другому»... Возможно, в ряде случаев что-то действительно противоречит нормативным актам. Но разве здесь отчасти не высвечивается наша общая недооценка социальной инфраструктуры, когда годами бытоустройством людей едва волочили за производственным строительством, когда было искусственно заторможено воздвижение стадионов, театров, других мест отдыха!

Да и сейчас, когда наконец-то ясней ясного понимаем, что без активизации человеческого фактора мы не сможем понастоящему перестроиться, бюрократическое «Не положено!» не собирается легко сдавать своих рубежей. Даже если того настоятельно требуют интересы главного дела.

Что есть главное для войск, понятно каждому, кто носит погоны, — это повышение боеготовности, ратного мастерства. Понимали это и в заполярном батальоне, потому-то били в колокола: в зимнюю пору — короткое светлое время, метели и морозы практически не позволяют личному составу выходить на стрельбище, в поле. Отсюда — утрата некоторых бое-

вых навыков. Короче, офицеры видели выход в строительстве тира. Бывший начальник штаба батальона капитан В. Ганичев на свой страх и риск начал искать необходимые материалы, приступил к земляным работам. Трудно сказать, как он в конце концов выкрутился бы со своим голым энтузиазмом, если бы среди его единомышленников-офицеров не оказался Путилов.

Тот, хотя все силы отдавал новой казарме, подключился к реализации задумки. И вот уже на стол начальника ИТК легли расчеты на строительство... класса для личного состава. Полковник внутренней службы Николай Константинович Выговский с тиром помочь не мог, а с классом — пожалуйта, есть на это нормативные документы. Не остался в стороне и строительный трест. Сам же Путилов съездил в управление войск, вернулся с металлическими трубами, без которых в вечной мерзлоте не укрепить бетонные стены. Тир, то бишь по-официальному класс, возводили солдаты, сержанты, прапорщики и офицеры. Работали по вечерам, организовывали воскресники. Строили основательно, с принудительной вентиляцией.

Тир получился отменным. И служит он не только по своему прямому назначению. Зимой не выпадало, пожалуй, ни одного дня, чтобы он не использовался: различные соревнования, занятия самбистов, игры в настольный теннис — да разве все перечислишь, для чего можно приспособить теплое большое помещение!

Завершая рассказ о Путилове, перечислю только то, что в батальоне за два года его службы реконструировано, капитально отремонтировано или построено: две емкости, одна из них целая железно-дорожная цистерна для хранения воды, которая здесь привозная; новая трансформаторная, решившая проблему электропитания; установка нового дизеля для дублирующего освещения городка; теплица, где зимой выращивают лук и зелень, а летом огурцы; новый спортгородок. Добавим, что укрепилось подсобное хозяйство, смонтированы новые котлы в котельной, деревянное ограждение военного городка заменено железобетонным.

Думаю, читателю понятно, что одному Путилову поднять все это было бы не под силу. В батальоне его и поддерживали, и помогали ему. Однако не могу особо не выделить роль самого молодого офицера, его неумную энергию, хозяйскую сметку и, главное, любовь к делу. Потому-то, когда он недавно подал заявление в парторганизацию с просьбой принять его кандидатом в члены КПСС, без сомнения поручились за его политические и деловые качества секретарь парткомиссии при политотделе части, заместитель командира батальона по политчасти, командир роты.

**СУРОВА** и капризна заполярная зима. Убеждаешься в том даже при переезде из подразделения в подразделение. Бетонное шоссе пересекают те снежные заносы, то, словно гребешки стиральной доски, ледяные кочки. Вдоль дороги редкие, не выше человеческого роста, елки, лиственницы да березки-кустики. В низинах, где ветры не так буйны, деревья уже повыше и растут погуще. Однако редкий ствол не выкручен метелью, порой изумляешься — настолько причудливо изогнут в немислимую, спутанную спираль.

Нитки труб, подвешенные над землей на опорах, то бегут вдоль шоссе, то пересекают его. Мосты и мостики покоятся на многочисленных сваях — привычный фундамент неустойчив в вечной мерзлоте.

Рядовой Петр Хохлов, водитель «уазика», дослуживает здесь свои два года. Родом из Псковщины. Принял окончательное решение остаться шофером, уже договорился насчет работы и жилья. «Зарабатывают тут хорошо, трудностей не боюсь. И до меня ребята оставались: кто не сачкует, тот не жалеет... Жить вполне можно. Вон наши прапорщики...»

Прапорщики — особая категория в батальоне. Если офицера переводят из Заполярья после нескольких лет службы, то они при желании могут продлить подписку вплоть до выхода на пенсию. Причем они дорожат местом, устраиваются с семьями надолго. И редко попадаетея такой, кто служил бы ни шатко ни валко. Из подразделения капитана И. Гордиенко, к примеру, в прошлом году был уволен лишь один прапорщик — А. Бабинов. Нет, грубых нарушений он роте не принес. Однако опоздания на службу и занятия вынудили совет прапорщиков и военнослужащих сверхсрочной службы ходатайствовать об его увольнении из войск.

Чтобы иметь объективные мнения о прапорщиках, назову лишь некоторых из них. Командиры взводов старшие прапорщики Иван Штольц и Владимир Кох. Служат здесь более 10 лет, оба удостоены знака «За отличие в службе» I и II степени; Кох, кроме того, медалью «За боевые заслуги». Ветеран подразделения Иван Супрун возглавляет ротную парторганизацию, Владимир Кассихин — совет прапорщиков и военнослужащих сверхсрочной службы. Оба — лучшие начальники войсковых нарядов. Владимира Александренко комсомольцы избрали своим вожаком. Все перечисленные прапорщики — коммунисты, костяк и актив подразделения.

Да и вообще прапорщики роты подобраны основательно: кто-то окончил вуз, немало со средним специальным образованием, остальные — со средним. Здесь четко поставлено обучение и воспитание, высокого требовательность командиров. И закономерно, что подразделение второй год подряд носит звание отличного.

Чтобы лучше оценить служебные и моральные качества опытных военнослужащих, сошлюсь на прапорщика Людмилу

Дереполенко, которая служит контролером всего пять лет. Так вот, только в прошлом году она изъяла у осужденных и их сообщников более тысячи рублей, не считая иных запрещенных предметов.

Начальник исправительно-трудового учреждения Н. Выговский дает высокую оценку контролерам. Он считает, что их добросовестное участие в поддержании режима во многом способствовало хорошим производственным показателям передовой в области ИТК: к 70-летию Велико-го Октября она выполнила годовые плановые задания.

Трудно переоценить роль прапорщиков и в воспитании солдат и сержантов. Они хранители традиций батальона. Во всех ленинских комнатах оформлены уголки памяти прапорщика Вячеслава Назарова. Он, их однополчанин, инструктор служебно-розыскной собаки, ценой своей жизни обезвредил вооруженного преступника. Пятнадцать лет прошло со дня подвига, но о нем во всех подробностях знает каждый воин, проходящий службу в Заполярье.

И еще одно отступление. Люди на Севере любят литературу. Возможно, тому способствуют тысячечилометровые расстояния, обостряющие желание знать, что происходит, как говорят здесь, на Большой земле. Особенно зачитываются тут «толстыми» журналами. И мне не однажды приходилось слышать возмущение: «Почему в последнее время в некоторых книгах и стихах ущербно показывают война внутренних войск? Читаешь такие «откровения» и душу себе выворачиваешь: где же правда, где настоящая жизнь? Прислали бы к нам такого писака — наверняка сгорел бы со стыда за своё передергивание, незнание людей войск...»

Что же, служба наша не из легких. А в Заполярье она вдвойне труднее. Зимой даже при минус двадцати ветер настолько нестерпим, что вызывает ощущение, будто в лицо направили перегретую струю пара. Светает после десяти утра, а в обед, глядишь, уже откуда-то из тундры выплывают сумерки.

Интересно, некоторые молодые солдаты тяжелее переносят летние месяцы. И дело не столько в комарах и мошке, сколько в неспособности человека спать при свете, не исчезающем даже ночами. Об-разно сказал по этому поводу приезжий поэт:

Мне не привыкнуть к вечеру, который  
Июньской ночью так и не угас.  
Бессонницей узорчатые шторы  
Касаются моих бессонных глаз...

Добавим сюда недостаток в кислороде, да и вообще непривычную природу и местные условия, давящую на сознание мысль о том, что родной дом от тебя за тысячи верст. И это еще дополнительные обстоятельства, которые непременно учитываются командирами и политработниками.

В БАТАЛЬОННОМ клубе идет чествование передовиков социалистического соревнования. Приехал начальник политотдела части, пришли руководители ИТК. На сцене — ведущие и сценаристы вечера секретарь бюро ВЛКСМ прапорщик Дмитрий Данилов, прапорщики Владимир Кассихин и Людмила Пискарева. Сценарий в чем-то схож с телепередачей «От всей души». Людмила рассказывает, не называя фамилии, о молодом сержанте, чье отделение стало отличным.

Речь идет о младшем сержанте Андрее Федорце. Смущенный, он сидит где-то посреди зала и, конечно, не мог увидеть, что несколько минут назад через запасной выход в клуб зашел заместитель командира батальона по политчасти майор В. Заболотский с какой-то женщиной. Они тихо присели в последнем ряду.

Между тем Федорец уже на сцене. Зачитывается выдержка из приказа по части о его поощрении, вручаются погоны с тремя лычками. Людмила спрашивает Федорца о доармейской жизни и задает неожиданный вопрос:

— Андрей, ты хотел бы увидеться со своей мамой?

— Конечно, — широко улыбается он. И уже со вздохом: — Только это невозможно... — И вдруг замирает, не веря своим глазам: из зала выходит... мать.

Горячие объятия. Глаза многих сидящих в зале полнятся предательской влагой, а женщины-военнослужащие и служащие урядкой смахивают слезинки. Через минуту, совладав с волнением, Валентина Николаевна Федорец обращается к воинам:

— Дорогие сынки! Помните, что о каждом из вас постоянно думают матери, пытаются представить вас в военной форме, в далеких краях. Не огорчайте сердец матерей, не забывайте наказов родных и друзей. Мы будем ждать вас здоровыми и окрепшими.

Не передать словами, что испытывали в те минуты молодые воины, но по их лицам легко угадывалось что-то доброе, чистое.

В тот вечер чествовали лучших офицеров, прапорщиков, сержантов и солдат, отметили и ряд сотрудников ИТК. Солдатский вокально-инструментальный ансамбль, женская хоровая группа порадовали собравшихся популярными песнями, дети офицеров и прапорщиков декламировали стихи. Словом, было празднично и трогательно.

...О настроении воинов помнят в батальоне всегда. Так, для заместителя командира роты по политчасти старшего лейтенанта Игоря Рябченко нет важнее задачи, чем знать возможности и заботы подчиненных, предвидеть их поступки. Одного он «раскусит» на музыкальном вечере, где прозвучат произведения из самых различных жанров, вплоть до рок-металла. Другой откроется на читательской конференции по бессмертной книге «Как закалялась сталь» или тематическом вечере «Место подвига — Афганистан». Третий оттаит ду-

шой при исполнении песни на родном — будь то казахский или узбекский — языке, когда на баяне ему аккомпанировать станет сам замполит. Четвертый...

Иными словами говоря, с огоньком, выдумкой, творчески трудится политработник. Причем не ограничивает мероприятия казарменными стенами. Личный состав встречается в местном Доме культуры с ветеранами войны, солерничает с соседней ротой в КВН, на борцовских матах, лыжных трассах, в тире, мини-футболе. Особой популярностью в батальоне пользуется вокально-инструментальный ансамбль, которым руководит и душой которого является офицер Рябченко.

Полнокровная жизнь, где не игнорируются интересы каждого, создает у людей необходимый настрой для ревностной боевой службы. Примечательно, что здесь формальное и неформальное лидерство в большинстве случаев совпадают, в итоге актив роты «правит бал» и в караулах, и вне их. Стабильность и надежность работы ИТСО обеспечивает секретарь парторганизации прапорщик М. Шкиль. Комсомольские активисты традиционно назначаются часовыми на самые сложные и ответственные посты, прежде всего на КПП. Равняясь на них, личный состав не один год обеспечивает гарантированную надежность охраны объектов.

И вообще в людях батальона подкупает их желание что-то улучшить, добиться чего-то нового. Секретарь батальонного партбюро старший лейтенант В. Кудряцев сказал «по секрету»: «Хороший настрой сейчас у нас. Личный состав думает замахнуть на отличный батальон».

В этом, в настрое людей прибавить в работе, полагаю, и содержится ответ на вопрос, поставленный в начале заметок: как перестраиваются на периферии?

Однако было бы неискренним, далеким от реальной жизни утверждение, что перестраиваться готовы все. На словах — да, все. На деле, увы, пока не каждый. И причин тому немало. Одни кроются в стиле руководителей воинских коллективов, другие — в постановке перед подразделениями и частями явно завышенных, не стыкующихся с действительностью задач. В подтверждение сошлюсь на мнение двух офицеров.

Среди подразделений части, о батальоне которой шел наш разговор, есть одно именно — рота, где в списке навечно зачислен прапорщик В. Назаров. У нее есть все возможности стать вровень с передовыми. Ан нет, она не только топчется на месте, но и сползает все ниже. Подполковник П. Плющ объясняет это так:

— Командир роты капитан Торкунов далек от подчиненных, груб с ними. Его стиль копируют сержанты. Товарищеский суд чести младших офицеров обеспокоен таким положением, вынес Торкунову общественное порицание. Однако заметных сдвигов в роте нет... К сожалению, и заместитель командира по политчасти лейте-

нант Зыков пока больше работает с бумагами, чем с людьми... А как без этих двух главных лиц воинский коллектив обретет уверенность в своих силах, возродит добрые традиции? И когда заходишь в назаровскую роту, смотришь на портрет героя, кажется, в его взгляде сквозит укор: что же, дескать, вы, однополчане, подведите меня...

Не все сам может решить и старший лейтенант Путилов, с которого начался наш рассказ. Об одной из проблем он рассказывал с особым пристрастием:

— Планы сдачи мяса, что производим мы в подсобном хозяйстве, регулярно растут. Зато комбикормом довольствующий орган нас совсем не обеспечивает. Коров и бычков, скажем, мы прокормим — косим траву на неудобьях, островах. А разве свиней, их около сотни, на сено посадишь? Нет бы наверху сначала подсчитали, сколько животных можем содержать на отходах солдатской столовой, а после уже спускали план... Потому поневоле просишь кого-то на стороне, изыскиваешь возможности. И если прежде как-то выходили из положения, то с переходом колхозов и совхозов на самофинансирование и хозрасчет они едва ли будут щедры на помощь...

Действительно, в Заполярье практически не выращивают овощей и картофеля, а чем кормить свинополовье? Или предлагают батальону разводить кур, хотя зерновые культуры в этих краях не растут. Получается замкнутый круг, и складывающаяся ситуация подталкивает хозяйственника к порочному, скользкому методу «изыскивать резервы на месте». А как?

Некоторые тыловые работники высказали такое предложение. В районах сурового климата, где земля почти не обеспечивает кормами, установить твердый план сдачи мяса, рассчитанный только на пищевые отходы солдатской столовой. А компенсировать их долю должны крупные специализированные подсобные хозяйства, создаваемые при управлениях соединений или войск. Они будут рентабельнее. Здесь можно концентрировать соответствующую технику, использовать грамотных специалистов. Тогда не возникнет почва для отрыва части личного состава от службы и учебы, для противозачаточной работы в сторонних организациях. Словом, на мой взгляд, эта проблема затрагивает интересы не только одного батальона.

...Улетел из Заполярья с распухшим от записей блокнотом. С чувством уважения к тем, кто служит здесь. В одном только мне вновь не повезло — не увидел северного сияния, хотя не теряю уверенности, что когда-нибудь полюбуюсь многорадушными сполохами. Но это так, к слову. Самое же главное и ценное, что дала поездка, — незабываемые встречи с людьми заполярного гарнизона. С людьми, несущими службу в местности, название которой, как говорит предание коренной северной народности, дали семь лиственниц.

Полковник В. УСКОВ.

# ПЕРВЫЕ ЛИЦА КАРАУЛОВ

Высокая надежность охраны объектов, отсутствие нарушений на боевой службе... Что кроется за ними? Конечно, прежде всего добросовестность личного состава караулов. И все же, не умаляя роли часовых, политработники нашего батальона всегда держат в центре своего внимания начальников караулов и активистов. Не случайно все прапорщики, которым доверено непосредственно возглавлять охрану объектов, — коммунисты, а сержанты — члены ВЛКСМ.

Как-то перед коммунистами роты отчитывался ветеран подразделения старший прапорщик П. Зыков. На собрание были приглашены все начальники караулов. Старшему прапорщику задали немало вопросов. Один из присутствующих спросил его:

— Вот вы — первое лицо на службе, как вам удается получать почти сплошные «отлично»?

— Не я один первое лицо, — ответил Зыков. — Сам я за всем не уследил бы, поэтому было бы правильнее считать первыми лицами также и активистов караула...

Верное уточнение. И то, что его сделал подлинный мастер боевой службы, лишний раз подчеркивает роль актива, побуждает офицеров и партийные организации к улучшению работы и с ними, и, разумеется, с начальниками караулов. А возможности для такого совершенствования всегда можно изыскать, если регулярно анализировать служебно-боевую деятельность, прислушиваться к пожеланиям и мнению личного состава.

Взять, к примеру, ежемесячные дни начальников караулов и войсковых нарядов. Проводились они без срывов, однако мы со временем подметили, что опытные военнослужащие скучают на них. Причина оказалась простой: нередко доводились одни и те же документы, повторялись темы зачетов, мало говорилось о новых элементах в организации службы. Командир батальона майор И. Павлов, секретарь партбюро майор С. Дрозд приняли необходимые меры, повысив спрос с организаторов мероприятия. Были претензии и к политработникам. Мы, в частности, давали слишком общие рекомендации по индивидуальной воспитательной работе с караульными, однообразными были и формы политического влияния на людей.

Теперь предпочтение отдается показным занятиям, обмену передовым опытом, занятиям, проводимым тактико-строевым методом.

Результаты не замедлили сказаться. К примеру, прапорщику О. Бородину стало известно от активистов караула, что молодой солдат К. чем-то удручен, в раз-

говору с сослуживцами не вступает, а во время бодрствования писал какое-то письмо. Прапорщик сумел вызвать рядового на откровенный разговор, понял, что новичок боится заступать на пост, потому что не в состоянии выдержать длительного нервного напряжения. Вот и написал он домой, по его выражению, «последнее письмо»... Начальник караула отстранил солдата от службы, доложил о случившемся по команде. Командир подразделения согласился с решением Бородинкина, а позже врачи подтвердили нервно-психическую неуравновешенность солдата; его впоследствии использовали на строительно-хозяйственных работах.

Совершенствуя подготовку начальников караулов и войсковых нарядов, мы одновременно повышаем требования к ним. Наиболее действенная форма такой работы — заслушивание отчета коммуниста. Она применяется ко всем без исключения.

Однажды коммунисты одной из рот решили заслушать отчет своего секретаря прапорщика В. Михайлуцы. Возглавляемый им наряд контролеров по праву считался лучшим в подразделении, однако, оценивая деятельность партийца в духе сегодняшнего времени, товарищи покритиковали Михайлуцу за недостаточное внимание к молодым сослуживцам. Это было отражено в партийной характеристике, выданной после его отчета. Прапорщик правильно воспринял замечание в свой адрес, попросил командира назначить с ним в наряд малоопытных контролеров. Теперь коммунист руководит комсомольско-молодежной сменой и по-прежнему обеспечивает высокое качество службы.

Улучшается и устное аттестование начальников караулов — сержантов. Они, комсомольцы, отчитываются перед бюро ВЛКСМ о своей работе, получают от актива наказания. Хорошую отдачу дает такая форма, к примеру, в роте, где политработником старшим лейтенант О. Князев. Сержанты здесь знают, что командир роты капитан В. Усольцев, другие офицеры всегда прислушиваются к мнению комсомольских активистов, поэтому относятся к аттестованию с высокой ответственностью. Многие младшие командиры, если в их службе или общественной работе отмечены упущения, через какой-то период вновь приглашаются на бюро, чтобы проинформировать активистов, как устраняются недочеты. А комсомольцы — заместители командиров взводов и прапорщики — проходят аттестование на бюро ВЛКСМ батальона.

Повышая спрос с людей, мы одновременно стараемся по достоинству отмечать достижения начальников караулов и войсковых нарядов. Поэтому особенно тщательно продумываем организацию вечеров чествования мастеров боевой службы. На один из последних в батальон приехали знаменитый взвод с Боевым Знаменем части, оркестр, пришли члены семей военнослужащих. Командир части

подробно рассказал о достижениях передовиков, поощрил наиболее отличившихся а затем сфотографировался с ними. Разве такое можно забыть?!

...Есть у нас и особенности в работе с активом караулов, которая строится в соответствии с учебным пособием «Партийно-политическая работа по выполнению задач боевой службы». Когда обычно проводится инструктаж актива? Как правило, после общего инструктирования всего караула, что поневоле сокращает время отдыха активистов. Мы практикуем несколько иной подход. Раз в неделю проводим в масштабе батальона двухчасовое занятие с активом. В процессе его анализируем проделанное им за прошедшую неделю, отмечаем лучших, указываем на недочеты, организуем обмен опытом, называем особенности предстоящей недели и т. п. Зато перед непосредственным заступлением в караул инструктаж актива занимает считанные минуты: его знакомят с планом политической работы, вручают свежие материалы.

Целесообразность такого подхода доказана основным показателем — качеством обучения активистов, потому что этим занимаются опытные офицеры батальона. К тому же мы получаем возможность владеть информацией из всех подразделений.

Информация активистов нередко помогает предупредить негативные явления. Так, нам стало известно, что в одном карауле солдаты старшего призыва называют молодых сослуживцев по кличкам, пытаются переложить на них часть своих обязанностей. После соответствующей работы в этом подразделении мы провели аналогичные мероприятия в остальных ротах, упредив распространение плохого примера.

В другой раз активисты помогли нам выявить истинную причину грубого нарушения. Дело в том, что молодой солдат при разряжении оружия допустил случайный выстрел. Некоторые офицеры посчитали, что это произошло по халатности и несобранности караульного. Но на очередном батальонном занятии с активом караулов мы получили иную информацию: многие молодые солдаты плохо обучены приемам разряжения, заряжания автоматов. После этого во всех ротах с новичками провели дополнительные тренировки, позволившие им выработать навыки уверенных действий при обращении с оружием.

Не осталось в стороне и бюро ВЛКСМ батальона. В воскресные состязания «А ну-ка, воин!» оно включило прикладные виды — разборку и сборку автоматов, транспортировку «раненого», надевание общевойскового защитного комплекта и т. п.

По просьбе активистов политработники дополнили караульные библиотечки газетами и книгами на национальных языках. Да и сам состав активистов стал подбираться с большим учетом их национальностей.

Содержание планов политической работы караулов также претерпевает изменения в зависимости от различных обстоятельств. Это и период обучения, и время года, и обстановка на охраняемых объектах, и состав караула. Последняя особенность, в частности, проявляется в том, что с приходом молодого пополнения в планы включаются мероприятия, учитывающие уровень его подготовленности.

**Майор Н. БОРОВСКИЙ,**  
заместитель командира  
батальона по политчасти.  
*УВВ по Уралу.*



— Помощника начальника политического отдела по комсомольской работе старшего лейтенанта Ю. Климова в кабинете не ищите, — говорят в части — инициаторе социального соревнования. И действительно, комсомольский руководитель все время среди людей, где требуются его помощь, поддержка, дельный совет. Вот и на фотографии вы видите его с заместителем секретаря бюро ВЛКСМ подразделения рядовым Д. Дусейновым и председателем совета ленинской комиты рядовым М. Мирзогоджиевым.

Фото  
старшего прапорщика  
**А. АЛЕКСАНДРОВА.**

Вот они стоят передо мной, активисты заступающего на боевую службу караула: комсорг сержант Юрий Цветков; агитаторы смен — ефрейторы Владимир Конопьянов, Сергей Хуторной, Иосиф Божар; редактор боевого листка ефрейтор Иван Смольский. Они прибыли на инструктаж. И хотя, конечно же, многие мои установки по выполнению плана политической работы в карауле знают, как говорится, назубок, каждый собран, сосредоточен. И дело тут не только в измененных обстановки.

Нет, не прошел бесследно тот разговор. Гляжу, не только Конопьянов, но и остальные активисты помечают в блокнотах особенности предстоящей работы, которым, собственно, и посвящен мой инструктаж.

Немало предстоит потрудиться в течение суток сержанту Ю. Цветкову. Здесь и его беседа о святости поста, и помощь воинам в подготовке к семинару по политзанятиям, и работа с отстающими у политической карты мира. Но если за конечный успех каждого из этих мероприятий я практически не волнуюсь, полагаясь

---

# ПОБУЖДАЯ К АКТИВНОСТИ

---

Выполняя свои ответственные поручения, все они привыкли считать началом политической работы отнюдь не приход в караульное помещение, а тот момент, когда на инструктивных занятиях командир взвода объявит состав караула, заступающего на боевую службу. Впрочем, эти требования не его и не мои, а самой нашей жизни. Взять, к примеру, работу агитатора.

Помню, как не ладилась она поначалу у рядового Конопьянова. Громкую читку провести — это пожалуйста. А вот начать беседу с людьми, настроить на бдительную службу не очень-то получалось.

— Да о чем пока говорить? — признался как-то агитатор. — Еще и результатов-то никаких под руками нет. Вот подведёт начальник караула итоги хотя бы первой смены, тогда и будет пицца для разговора.

Эта откровенность Конопьянова, помню, заставила меня доверить свою работу с активом, объяснить не только этому солдату, но и другим агитаторам, комсоргам, что никогда не следует ждать у моря погоды, а трудиться инициативно, по обстановке, подмечать всё, что происходит — и при подготовке к службе, и на разводе, и во время следования в караул. Ведь уже здесь видно: кто включился в службу в полную силу, а кто еще не раскочерился; кому сделал замечание командир роты при проверке внешнего вида, а кого поставил в пример; кого покритиковал дежурный по караулам за нечеткое знание обязанностей, а начальник караула — за разговоры в строю.

Словом, вот сколько фактов, только использовать. А прибавьте сюда борьбу воинов за пятидесятую, сотую, столетидесятую и т. д. на отлично выполненную боевую задачу...

на опыт Юрия, то намеченная с 11.00 до 12.00 его беседа с рядовыми П. Шкварком и М. Джантемировым не идет из ума. Поэтому и хочу, чтобы сейчас, на инструктаже, моя озабоченность передалась комсоргу.

Шкварок — опытный солдат, но из тех, кто готов не столько помочь сослуживцу, сколько осмеять чужой промах. Его надо постоянно удерживать от неверного шага. Причем, разумеется, делать это тактично.

Не менее деликатный подход требуется и в беседе с Джантемировым. Его несобранность, а порой самонадеянность приводят к частым замечаниям по службе, нередко и к снижению оценок. Недавно, к сожалению, не он, а дежурный контролер заметил осужденного на крыше здания неподалеку от поста Джантемирова.

Не разнос требуется в беседе с ним. Инструктируя Цветкова, я привел пример из практики сержанта А. Олешко, также заступающего в караул помощником начальника и выполняющего обязанности комсорга.

Как-то во время проверки службы он обратил внимание на то, что часовой рядовой С. Маллаев несвоевременно подал команду. И хотя это был уже не первый «грешок» молодого часового, по возвращении его со смены комсорг не стал отчитывать Маллаева. Он начал разговор, вроде бы издали, с боевых традиций, которые оставили нам в наследство старшие поколения часовых, потом перешел к разъяснению значимости неослабной бдительности, решительности на посту и, наконец, подвел собеседника к разбору его собственных действий на момент проверки службы. Эта обстоятельность комсорга, его благожелательность, непоказ

ная заинтересованность в судьбе солдата, видимо, сыграли лучшую службу. Вскоре рядовой Маллаев отличился на посту: пресек переброс запрещенных предметов на охраняемую территорию, способствовал задержанию нарушителя.

Вот почему мне и хотелось, чтобы по пути сержанта Олешко пошел и Цветков. Надо сказать, надежды мои оправдались. В том, что его беседа пошла впрок, я убедился при проверке службы караула, слушая четкие ответы Джантемирова на каждую из моих вводных.

Приезжая в караул, всегда стараюсь поприсутствовать на беседе кого-либо из агитаторов. Ведь как порой бывает: вроде бы и всем хорош комсомольский активист, и задачу свою поймет, но как ухнет в газету, брошюру или свой блокнот, так и не оторвет глаз от написанного. А чем заняты в этот момент сослуживцы? Кто-то его слушает, кто-то откровенно дремлет, кто-то тайком пишет письмо, кто-то переговаривается с соседом о делах, далеких от службы.

Трудно, но все же работа активистов по шпаргалке у нас начинает отходить на второй план. Взять хотя бы воинов, собравшихся на инструктаж. Если Конопьянов зачастую еще работает «с листа», то Цветков, Хуторной, Божар из тех, кто свободно владеет словом. Они много занимаются самостоятельно, больше других читают, любят вести беседу с глазу на глаз, вызвать сослуживца на откровенность. Хочется подчеркнуть и то, что им удается увязывать происходящие события в мире, в нашей стране со своей службой, с решением воинским коллективом ответственных задач.

Надо отметить, что не только сам я, но и другие коммунисты подразделения стремятся, чтобы для работы на боевой службе у комсомольских активистов было все необходимое. Во время инструктажа они получают газеты. А в нашем караульном помещении, занявшем в ходе смотроконкурса первое место в соединении, их ждут и библиотечка, и подшивки газет, журналов, политическая карта мира, наглядные пособия...

Прошло время, когда, не проконтролирую я редактора боевого листка, и у того же ефрейтора И. Смольского могло бы не оказаться под рукой цветного карандаша, фломастера, а то и самого бланка листка. Что и говорить, на глазах вырос редактор. Не могу не отметить: сейчас он играет заметную роль и в редколлегии стенгазеты «Часовой Родины». Как и другим активистам, Ивану присуще стремление совершенствовать свои навыки. Поэтому все реже можно увидеть на наших стендах боевые листки с набившими оскомину казенными заголовками: «Служба днем», «Служба ночью», «Внутренний порядок», «Лучший по специальности». Актив и здесь говорит свое слово. Ушли стандартные суждения о том, что хорошо, а что плохо. Свой рукописный разговор с сослуживцами комсомольские вожаки, а следом и сами комсомольцы стремятся

вести живой, доходчивой и вместе с тем по-молодому горячо и увлекательно.

Активисты караула — это не только запевалы в политической работе, но и непосредственные исполнители ответственных служебных задач. А стало быть, как бы ни складывалась обстановка на объекте, я должен оставаться уверенным: каждый из них не подкачает, не сробует в трудную минуту, а напротив — поведет за собой остальных и словом, и примером. Вот почему, заботясь о росте опыта работы активистов караула, никогда не упускаю из виду повышение их служебного мастерства.

Комсорг сержант Цветков имеет на своем счету свыше ста выполненных на отлично служебных задач. Это он вместе с рядовым М. Шунаевым распознал недобрые намерения одного из водителей, пытавшегося провезти на охраняемый объект запрещенные предметы. Знак «За отличие в службе» II степени украшает грудь активиста. Отличниками боевой службы, боевой и политической подготовки являются и ефрейторы Хуторной, Божар, Конопьянов, Смольский. Вот и на этот раз по окончании службы мне было отрядно слышать оценку, которую дал ефрейтору Хуторному начальник караула прапорщик А. Кошкарев: он объявил его лучшим часовым караула.

Со своей стороны, разбирая работу активиста за истекшие сутки, я выделил ефрейтора Божара, на беседе которого присутствовал, проверяя караул. В тот раз агитатор повел разговор вокруг успехов тружеников областей, откуда призваны сослуживцы. И это не могло не найти отклик у солдат и сержантов.

Подведение итогов политической работы в карауле считаю таким же важным делом, как и обучение, инструктаж, контроль за выполнением активистами своих обязанностей. Каждый должен знать свой вклад в конечный результат. Отмечая положительное, обязательно немало времени отвожу анализу причин недостатков, даю моим помощникам возможность обменяться мнениями и о действительности их труда, и о целесообразности тех или иных мероприятий в предстоящем плане политработы на боевой службе, о подборе, расстановке актива в сменах.

Не хочу промолчать о недочетах. Разве не я виноват в том, что агитатор смен рядовой А. Адамчук возвратился из караула с «тройкой», получив замечание от проверяющего за слабое знание обязанностей часового. Конечно, принципиальный разговор состоялся с солдатом на комсомольском собрании группы. Но сделал выводы и я. Вновь пришедшие комсомольские активисты — комсгруппорги, агитаторы взводов — это совсем еще не комсоргани караулов и агитаторы смен. Нельзя полагаться на то, что вместе с должностью придут к ним умение и опыт. Тут надо работать более серьезно. В первую очередь, конечно же, мне.

**Старший лейтенант А. НАГАТКИН.**  
*Приволжское УВВ.*

## Цветы для Федора Васильевича

«Воины! Умножайте славные боевые традиции 132-го отдельного батальона войск НКВД!» — этот транспарант привлекает внимание каждого, кто входит на территорию военного городка, равно, как и бюст улыбающегося красноармейца в буденовке. «Федор Васильевич Рябов» — на серебрястой пластинке, укрепленной под ним.

Спросите любого солдата, сержанта нашей роты, и он вам расскажет о герое — защитнике Брестской крепости, отмеченном Родиной посмертно орденом Отечественной войны I степени.

Идут годы. Давно нет сто тридцать второго отдельного. И все же... Когда мы, комсомольские активисты, подводим итоги очередного отчетного периода, то в оценке труда главным мерилом остается одно: насколько дела нынешнего комсомольского коллектива дополняют героические свершения предшественников.

...Узкая полоска израненной земли, руины казарм. Штурмовой отряд фашистских автоматчиков ворвался сюда на рассвете 22 июня 1941 года. Дежурным по 132-му батальону был начальник библиотеки младший политрук В. А. Бродяной. Его ранило, контузило в то страшное утро.

И вот четыре с половиной десятилетия спустя Владимир Антонович провел однополчан по местам, политым и своей собственной кровью.

— Федор Рябов, — рассказывал ветеран, — в первый же день войны оказался в районе Брестских ворот, стал связным у политрука Петра Кошкарова. Дважды спасал ему жизнь. Связкой гранат подбил танк. Был ранен в руку, но не покинул поля боя. Получил новое тяжелое ранение в рукопашной. Товарищи унесли его в подвал. Когда туда ворвались фашисты, он, защищая раненых, из последних сил метнул в гитлеровцев гранату...

Все меньше остается в живых фронтовиков. Вот почему мы так бережно храним их письма, фотографии, свидетельствующие о прошедших встречах, пленку документального фильма. Они используются в воспитательной работе с молодыми воинами, в чем комсомольская организация играет не последнюю роль.

Стало традицией проводить комсомольское собрание «Служи Родине, как Федор Рябов!». В этот день, как правило, наши новички посещают мемориальный комплекс «Брестская крепость-герой», возлагают цветы на могилу Федора Рябова, подолгу останавливаются у витрины музея, где помещены его личные вещи. И кто-

нибудь из активистов непременно прочитает строки из письма его мамы: «...Призываю всех бойцов быть бдительными и честно нести службу, охраняя спокойствие своих матерей, жен и детей и нашу священную Родину».

Начатый в роте заинтересованный разговор о службе, учебе, о традициях коллектива продолжается неподалеку от Тереспольских ворот, где укреплен мемориальная доска, посвященная героическому батальону войск НКВД.

Об этой доске хочется рассказать подробнее. Дело в том, что изготовлена она на средства комсомольско-молодежной бригады городского таксомоторного парка. Вот уже четвертый год носит бригада имя Ф. В. Рябова. У нас установились тесные связи с ней. Подавляющее большинство таксистов в недавнем прошлом солдаты и сержанты. Мы помогли им создать уголок героя, проводим немало совместных культурно-массовых мероприятий. Они регулярно рассказывают нам, как выполняют производственный план, как перечисляют заработную плату Федора Рябова в Фонд мира. Мы же, со своей стороны, докладываем им, как отрабатываем план боевой и политической подготовки, как несем боевую службу, как комсомольцы роты ведут соревнование за право отчитываться на итоговой проверке за красноармейца Ф. Рябова, навечно зачисленного в списки личного состава.

На одной из таких встреч секретарь комсомольской организации бригады Виктор Петрачук и поделился задумкой таксистов: обновить мемориальную доску на стене казармы 132-го отдельного батальона войск НКВД. Мы, разумеется, горячо поддержали идею, а член бюро ВЛКСМ роты старшина Юрий Авдеев выступил с предложением провести совместный субботник памяти героев-чекистов. Командир, парторганизация дали добро. Руководство таксопарка — тоже. А поработали мы от души: укрепили мемориальную доску, разбили клумбу из алых роз.

... Ежедневно уходят караулы на боевую службу. Приказ им командир отдает возле бюста героя. И это тоже традиция роты, как и вручение комсомольского билета у кровати Федора Рябова, как проведение в уголке его имени наиболее ответственных собраний. Подчеркнута строгость, торжественность таких мероприятий высекает в сердцах наших солдат и сержантов ту искру, которую несем в себе.

Наша комсомольская организация так понимает требования перестройки: помень-

ше шумных, широкомасштабных мероприятий, побольше будничной, кропотливой работы с каждым воином. Впрочем, так понимали свое предназначение молодежные вожаки и до меня. Не случайно же рота шесть лет кряду носит звание отличной. А ведь люди приходят в нее разные. Разве нет среди них тех, кто переступил порог казармы настроенным потребительски, принес с гражданки эгоизм, вещизм, желание поменьше делать самому, что-то по возможности переложить на плечи товарища? Есть такие. Выявить их, взять, как говорится, в оборот, переубеждая делом, примером, помощью, — вот задача комсомольских групп и в целом ротной организации ВЛКСМ. А опыту у нас есть.

«Трудными» считались до службы рядовые С. Шаменко, Х. Исмаилов, А. Нетеда. Они и здесь сначала пытались вести себя вызывающе, подчеркнуто независимо. Но индивидуальная работа с каждым, помощь в овладении служебным мастерством, общественное мнение, остро реагирующее на любое отступление от уставных требований, сыграли свою роль. Все они стали хорошими солдатами. А Сергей Шаменко, недавно уволенный в запас, так и написал в письме: «Пока жив буду, мне не забыть армейскую школу. Большое спасибо всем ребятам, командиру, замполиту. Работаю в Москве в троллейбусном парке, заочно учусь в институте иностранных языков».

«Что понимаешь ты под солдатской дружбой и братством?», «Я и мой коллектив» — вот темы только последних диспутов, проведенных в роте. Разговор на них шел и о тех морально-боевых качествах, которыми обладали бойцы 132-го отдельного, и о том, чего нам надо добиваться в работе над собой. К этой теме мы вернулись и на тематическом вечере «Служу Советскому Союзу!»

Не хочу давать оценки проведенной комсомольской работе по героико-патриотическому воспитанию. Но то, что есть воздействие на молодые солдатские души, — несомненно.

Как-то вечером я стал свидетелем разговора солдата, вернувшегося из увольнения, со своим земляком. На вопросы «Где побывал? С кем познакомился?» тот ответил:

— У наших был, в крепости. Отнес цветы Федору Васильевичу.

Да разве такой солдат может служить плохо?!

...Перед каждым выходом в поле, заступлением в караул активисты ВЛКСМ настраивают своих товарищей на труд с полной отдачей. За примерами ходить далеко не надо.

Взвод, в котором служу и командиром которого являюсь, — отличный. Так вот, комсгруппорг рядовой Владимир Клейн, агитатор рядовой Тарас Всевода и теперь никому не дают расслабиться, посчитать, что, добившись желанного результата, можно и передохнуть. Беседа с сослуживцами, они обязательно подчеркивают, что в роте героя работать надо с удвоенной энергией. Ведь не мы, а на нас равняются другие. Не забывают они при любом

удобном случае отметить, что в подвигах однопольчан видится не только жгучая ненависть к врагам, но и высокое боевое мастерство, достигнутое в довоенное время. Ведь тот же Федор Рябов по армейской специальности — повар роты. Но не было штатного оружия в подразделении, из которого он не умел бы вести меткий огонь. Да и потом — на его фотографии мы ясно видим значок ГТО. И свою готовность стойко оборонять Родину он доказал в боях.

С фронтовых времен известно: место активиста — впереди, а его лучшая агитация — делом. Эту традицию бюро ВЛКСМ считает нестареющим оружием. Высокую бдительность проявил член комсомольского бюро сержант С. Ивкин. Он изъял запрещенные предметы, подготовленные для передачи осужденному. Командир соединения перед строем роты наградил воина знаком «За отличие в службе» II степени. Эта награда была вручена и ефрейтору Н. Шамсиеву, проявившему бдительность на посту. Благодарность объявлена рядовому Р. Рахманову, не поступившемуся комсомольской совестью, отвергшему взятку. Есть с кого брать пример и в боевой, политической подготовке...

Бой рукопашный

под свинцовым градом:  
Плечом к плечу,  
в штыки  
втроем на взвод...

Спасая командира,

Федор Рябов  
В атаку, весь израненный,

идет.

Может быть, и не очень-то гладкие эти строки, родившиеся в солдатском строю, но они от души. Их знают ребята, увозят с собой в память о службе. И так отродно нам сознавать, что герой роты по-прежнему с однопольчанами.

Медалью «За трудовое отличие» награжден Иван Труфанов — ефрейтор запаса, бывший комсгруппорг взвода. Экипаж его комбайна занял первое место на уборке урожая в Куйбышевском районе Запорожской области. С успехом возглавляет бригаду плотников на подшефной ударной комсомольской стройке в Норильске ефрейтор запаса Василий Шмуляев. Помощником капитана теплохода в Одесском морском пароходстве трудится рядовой запаса Александр Ганчев. Идут письма и от рядового запаса В. Гусака с Гомельщины, из Мстислава — от рядового запаса Г. Богатырева. Четыре проверки сдал он на отлично, а теперь успешно учится в пединституте. Из армейского строя шагнул в строй часовых правопорядка города Могилева старшина запаса Р. Изакин...

Всех не перечислить, да, наверное, и не надо. Важнее другое, то, о чем сказал, побывав недавно в роте, сержант запаса Олег Листопад:

— Куда бы ни забросила судьба, часть души все равно остается здесь, в Бресте, где воедино сплелись для многих поколений понятия Родина и солдатский долг.

**Прапорщик А. ЧЕРНЯКОВСКИЙ,**  
Оршанско-Хинганское  
Краснознаменное  
Центральное УВВ.

# ЗАПАС ПРОЧНОСТИ

## ЗАБОТИТ КОМСОМОЛЬСКИХ АКТИВИСТОВ В ХОДЕ БОЕВОЙ УЧЕБЫ

День выдался хмурым. Легкий морозец постепенно сдался, и только серебристые отметины луж поблескивали по всему стрельбищному полю. «Сама природа плачет, глядя на нашу сегодняшнюю стрельбу», — помнится, горько пошутил ефрейтор Владимир Гавриленко. А через минуту личный состав был посажен на машины, и необычная тишина установилась под брезентовым тентом. Да и о чем говорить? Надеялись показать возросшее мастерство, а стрельба «не пошла». Даже те, кто, казалось бы, стабильно успевал на отлично, уезжали со стрельбища кто с «четверкой», а кто и с «тройкой».

Как же могло такое произойти? Этот вопрос задавали себе многие, а потому и на состоявшемся вскоре комсомольском собрании роты не было недостатка в выступающих. Критично, самокритично говорили комсомольцы в прениях по докладу члена бюро ВЛКСМ роты коммуниста старшего лейтенанта В. Николаени. А основная причина неудачи виделась в отсутствии боевого настроения у солдат и сержантов. Многие выходили на рубеж открытия огня без того хорошего чувства, что от твоего успеха зависит успех всего воинского коллектива.

«Ах, какую пользу принес бы этот комсомольский разговор, произойди он накануне контрольного занятия по огневой подготовке!» — подумалось мне, а как оказалось потом, и другим членам нашего комсомольского бюро — сержанту П. Лисицкому, рядовому Т. Юшке, ефрейтору В. Гавриленко...

Все глубже входит смысл перестройки в наше сознание. Даже этот пример — тому иллюстрация. Разве стали бы мы вчера задумываться: когда лучше собрать людей — перед стрельбой или после нее? Но сегодня это считаем очень важным. А все потому, что отношение к делу выдвигается на первый план. В переходе от формального выполнения своих обязанностей к заинтересованной практической помощи командиру, партийной организации видим сегодня суть перестройки своей комсомольской работы.

У нас всегда уделялось много внимания повышению воинского мастерства и боевой выучки комсомольцев. Но давайте будем до конца откровенны. Все ли делали комсомольская организация, бюро ВЛКСМ, чтобы результаты воинов росли день ото дня? Если формально, то можно перечислить немало мероприятий, способствовавших тому. А отдача невелика. Почему? Да потому, что о роли актива раньше судили в основном по тому, сколько раз ставился вопрос на собраниях, заседаниях бюро. Но сейчас, когда идеи XX съезда комсо-

мола подчиняют себе каждого из нас, работа ради работы никому не нужна. Свои мероприятия стремимся проводить не для галочки, не потому что «подошли сроки», а по мере необходимости. Да и многое из прежнего комсомольского арсенала получает теперь как бы вторую жизнь.

Взять хотя бы помощь передовиков отстающим. Не знаю, как у других, но в нашей роте делалось так. Пожарили на бюро комсгруппорга взвода, где дела на этот день обстоят хуже, чем у других. Он в свою очередь на комсомольском собрании покритикует отстающих и даст поручение лучшим позаниматься с ними. В конце месяца доложит комсгруппорг о том, что работа проведена: передовики закреплены за неуспевающими, сошлется на первые, как правило, положительные результаты, и на этом все. Теперь не так. На заседание бюро ВЛКСМ, где будет отчитываться комсгруппорг, вместе с ним приглашаем и тех, кто оказывает помощь своим товарищам, и командиров их отделений. Работа принимается, если налицо ощутимые сдвиги, а успехи из разовых переходят в стабильные.

Ныне, глядя на уверенные действия рядового Умарбека Абдуллаева — отличника боевой службы, боевой и политической подготовки, снайпера роты, как-то и не верится, что было время, когда по стрельбе он перебивался с «тройки» на «четверку». Добрými словами вспоминает сегодня Умарбек рядового Дмитрия Дария, которому было поручено подтягивать новичка по огневой подготовке. Благодаря Дарию Абдуллаев стал успевать и по целому ряду других дисциплин. Их совместные занятия переросли в крепкую солдатскую дружбу. А бюро ВЛКСМ получило хороший ориентир, по которому мы ныне оцениваем взаимопомощь. И надо сказать, что в большинстве случаев добиваемся своего. Так действовали, например, ефрейтор К. Хачимахов на занятиях по ЗОМП с рядовым А. Яковишиным; по физической подготовке — рядовой З. Жигунов с рядовым М. Лесниковым. Каждый из их подопечных в конце концов если и не стал отличником, то по предмету, по которому хромал, отчитался на «пятерку».

Свободного времени у каждого из нас в обрез. И тем не менее плоды взаимопомощи — лишнее подтверждение тому, что если к каждой учебной минуте относиться по-хозяйски, болеть не только за свой результат, но и за результаты идущего рядом, — толк будет.

К сожалению, большинство комсомольцев роты еще не расстается с привычкой работать «от сих до сих», жить только

сегодняшним днем. Ведь разве не ясно было комсгруппоргу взвода ефрейтору С. Польгуну, что рядовому М. Лиги нужны не подсказки, не критика, а забота и товарищеская поддержка. Конечно, ясно. К тому же и служили они в одном отделении. Но Польгун комсомольского поручения — помочь отстающему воину — не дал никому, сам же занимался с ним урывками...

Хотелось бы сказать и о другом. Никакая взаимопомощь не приведет к нужному результату, если комсомолец сам не проникнется желанием трудиться в полную силу. Март Лиги — солдат молодой, поэтому сильно винить его в первой неудаче на итоговой проверке не стоит. Но ведь рядом с ним есть люди, которые способны на многое, но «напрягаться» не хотят. Это, к примеру, ефрейтор А. Доморадов, рядовой А. Бобохинов. Мы должны работать боевитей, чтобы их равнодушием не заразились другие.

Товарищеский спрос, взаимная требовательность — помогли активистам ВЛКСМ вернуть истинный смысл давнему комсомольскому почину «Увольняющийся в запас — отличник!» Нет, я не ошибся, пропустив в девизе слово «каждый»: ведь в силу целого ряда причин кое-кто при всем старании не может выйти на этот рубеж. Но стремиться к наивысшему для себя результату и показывать в этом пример более молодым сослуживцам — это ли не долг комсомольца? Вот почему, говоря об итогах социалистического соревнования за месяц, мы непременно отмечаем посильный вклад каждого члена ВЛКСМ. Перечисляем фамилии не только тех, кого привыкли видеть впереди, но и тех, кто работает над собой, стараемся не проглядеть их пусть небольшой, но все-таки успех. И вот результат. По итогам минувшего года две трети увольняемых в запас покидали стены роты отличниками, остальные с общей оценкой не ниже «хорошо»; И это теперь тоже для бюро ВЛКСМ ориентир в делах.

Активной заработала редколлегия стенной газеты «На страже», пропагандируя опыт передовиков. Не дремлет «Комсомольский прожектор». Для расширения кругозора сослуживцев бюро ВЛКСМ выпускает приложение к стенной газете — «Глобус», отмечая в нем наиболее примечательные события, происходящие в нашей стране и за рубежом. Чаще стали проходить Ленинские чтения (в чем немалая заслуга члена бюро ВЛКСМ прапорщика О. Мендрика), тематические вечера, викторины.

Несколько мероприятий было посвящено пропаганде боевого мастерства, повышению состязательности на занятиях. Да и кому не хочется попробовать так же ловко производить с завязанными глазами неполную сборку и разборку автомата, пулемета, снаряжать магазин, как это делают старший сержант И. Ласагор — отличник боевой службы, боевой и политической подготовки, награжденный знаком «За отличие в службе» II степени, как ефрейтор К. Хачимахов, отмеченный таким же знаком.

Регулярно проводятся в роте и вечера

чествования передовиков боевой учебы, их выступления с обменом опытом. На пропаганде передового опыта хотелось бы остановиться чуть подробнее.

Чтобы соревнование на стрельбище шло в полную силу, комсомольцы предложили выпускать на линию открытия огня только соревнующиеся между собой отделения. Командир поддержал это предложение, и теперь по-настоящему «заработала» сравнимость результатов.

Нельзя обойти молчанием и такую инициативу комсомольцев. Они предложили организовать обмен опытом лучших стрелков не в ленинской комнате, как обычно, где разговор велся в основном «на пальцах», а прямо на стрельбище. И это опять же было одобрено командиром и теперь приносит немалую пользу.

Надо сказать, что мобилизовать сослуживцев на повышение боевого мастерства комсомольским активистам помогает и отсутствие в составе бюро ВЛКСМ людей, не выполняющих своих социалистических обязательств, поскольку, не подкрепленное личным примером, наше слово попросту обесценится. Понимая это, например, рядовые Т. Юшка, Р. Покк первую же свою проверку сдали на отлично, а сержант П. Лисицкий, трижды отчитываясь на проверках, в третий раз добился отличных показателей и возглавляемое отделение вывел на второе место в роте.

Отшло время, когда комсомольского активиста можно было видеть лишь среди судей или зрителей на ротных соревнованиях. Теперь его надо искать в первых рядах соревнующихся, а чаще и среди призеров военизированных эстафет, спортивных состязаний. Активисты задают тон в борьбе, празднично обставляют каждое мероприятие. И это тоже играет на авторитет комсомольского слова. Но будет преждевременным говорить, что все свои проблемы мы решили.

Да, наша рота с отличными результатами вступила в год 70-летия ВЛКСМ, но, чтобы не ударить в грязь лицом, всем нам надо потрудиться над выполнением социалистических обязательств. А поэтому каждому понятно: не тот коллектив отличный, где дрожат за каждую высокую оценку, а тот, у которого есть надежный запас прочности.

Хочется, чтобы и у нас он был. А для этого надо жить не вчерашним успехом, а сегодняшней проблемой. Немало усилий прилагают комсомольцы для переоборудования класса боевой подготовки, однако работа явно затянулась. Недостроенным остается и городок по ЗОМП.

Не приведены нами в действие и такие хорошие рычаги повышения инициативы у людей, как награждение передовиков алыми лентами лучших по боевым специальностям. Практически непаханой целиной остается сегодня связь с трудовыми коллективами, учебными учреждениями, откуда призывались солдаты и сержанты.

Словом, есть где и в чем прибавить.

**Рядовой Ф. ЛУКОВЦЕВ,**  
секретарь бюро ВЛКСМ роты.  
*Оршанско-Хинганское*  
*Краснознаменное*  
*Центральное УВВ.*

# ВСЕ ЛИ УПИРАЕТСЯ

# ВО ВРЕМЯ?

Помнится, когда мы только надели курсантские погоны и толком друг друга узнать еще не успели, в бюро ВЛКСМ выбрали ребят, имеющих навыки комсомольской работы в школе, на предприятии. Но подошло время им отчитываться, и удовлетворительная оценка была выставлена, как говорится, со скрипом. В оправдание же своих промахов и безынициативности активисты чаще всего приводили одни и те же доводы: трудно, мол, совмещать в военном училище общественную работу с учебой, да и неблагодарное это дело. Позже мне не раз приходилось слышать эту отговорку. Но вскоре и сам я, сначала как комсомолец, а затем как молодой коммунист, поработал в бюро ВЛКСМ. И вот что могу сказать по существу.

Если к своему постоянному поручению относиться как к обременительной нагрузке, она рано или поздно натрет твои плечи. Если же жить этим делом, как жили им члены бюро ВЛКСМ курсанты В. Приходько, В. Дубачев, Е. Журавлев и, конечно же, В. Сюрменко — на протяжении двух лет молодежный вожак роты, — общественная работа никогда и ни при каких обстоятельствах не будет в тягость.

Откровенно признаюсь, и сам я почувствовал рядом с ними, что выполнение ответственного поручения переросло в насущную потребность курсантских будней. Что же касается дефицита времени, то сама работа научила быть и собранней, и расторопней. Словом, не все упирается в нашу занятость. Да и спросите любого активиста — он вам приведет десятки примеров, как у того или иного комсомольца, накануне жаловавшегося на загруженность учебой, вдруг появляются и время, и желание ударно потрудиться

на общественной ниве, стоит только зайти разговору, например, о рекомендации в КПСС.

Другая проблема, мне кажется, стоит куда более остро и требует скорейшего разрешения. Она — в отношении к комсомолу коммунистов-руководителей. Пока дела спорятся, подход к активистам уважительный, товарищеский, но только они подразлаждаются — тут же начинают склонять тебя на всех уровнях. И это зачастую вместо конструктивной помощи и поддержки.

Часто чувствуем мы и как недостает нам самостоятельности. Возьмите проблему тех же выходных дней. До обеда у нас непременно сдача норм ВСК, а после — любое запланированное мероприятие может быть запросто заменено строевой подготовкой или хозяйственными работами. Не могу отрицать нужности того и другого. Но разве менее важны для будущих офицеров диспут, Ленинское чтение или встреча с ветеранами войны?

И наконец, если рассматривать Ленинский комсомол как активную общественно-политическую организацию молодежи, то почему командир роты, а тем более старшина «срывать» комсомольцев могут не только с иных молодежных мероприятий, но даже с комсомольских собраний?

Все это подрывает авторитет бюро ВЛКСМ, авторитет комсомольской работы. И здесь, думается, надо искать основную причину равнодушия, неверия ряда курсантов в возможность жить насыщенной, горячей комсомольской жизнью.

**Курсант О. ХОХЛОВ.**

*Новосибирское высшее военное командное училище МВД СССР.*

## ЧТОБ РОСЛИ ПАТРИОТАМИ...

Шли торжественные проводы призывников Орджикидзевского района Перми. Вместе с ветеранами Великой Отечественной, представителями трудовых коллективов, воинами-интернационалистами на сцену Дворца культуры имени А. М. Горького поднялись и мои товарищи — курсанты высшего военного командного училища. Раздались аплодисменты. Мы восприняли их как оценку своего труда по военно-патриотическому воспитанию молодежи района.

В пяти школах, детском доме хорошо знают сего-

дня многих из нас. Комсомольцы училища организовывали военизированные игры «Зарница», «Орленок», проводили «Уроки мужества», принимали участие в спортивных состязаниях, бывали на занятиях по гражданской обороне. Ждет «больших военных артистов» детдомовская малышня, ведь не было праздничного дня, чтобы мы не прибыли к ним с концертной программой.

Совместно с РК ВЛКСМ разработана двухгодичная программа школы «Мужество», открытой в стенах училища. Проводя в ней

занятия с допризывной молодежью, мы специально не задавались целью прививать любовь к профессии офицера, и тем не менее восемнадцать слушателей стали уже первокурсниками нашего училища.

Замечу, что работа со школьниками, дошколятами дает много и нам самим как будущим воспитателям. Ведь в ней выступают сильные и слабые черты зреющих командирских характеров.

**Младший сержант П. СИДОРОВ,**  
секретарь комитета ВЛКСМ батальона.

*Пермское высшее военное командное училище МВД СССР.*



## КУЛЬТУРА. БЫТ

■ СЕМЬ ПРОБЛЕМ ДЛЯ СЕМИ НОТ ■ НА ЭКРАНЕ — СОЛДАТ ВНУТРЕННИХ ВОЙСК ■ ПИСЬМА ЛЕЙТЕНАНТОВ ■ КАК УБЕ- РЕЧЬСЯ ОТ ТЕПЛОВЫХ УДАРОВ

# ЧТОБЫ ПЕСНЯ ЗВУЧАЛА

ХОР в части создали не от безделья.

— Мы встали тогда, лет шесть тому назад, перед острой необходимостью объединить работающих у нас женщин, — рассказывал начальник политотдела подполковник П. Ламанов. — Были они, как бы это помягче сказать, каждая сама по себе, не чувствовалось даже, что являются членами одного коллектива. Вот и решили создать хор. Ведь песня сближает, настраивает благожелательно к окружающим. Недаром люди начинают петь, когда, собравшись вместе, почувствуют, что они среди друзей.

По-разному приняли это решение женщины: одни петь любили и только порадовались предоставившейся возможности, другие же не могли перебороть своей скованности, а то и натянутости в отношениях с отдельными сотрудницами — ведь и ссорились подчас женщины, разбивались по группам и группочкам. Но петь все же согласились: это было их первым общим делом.

Труднее оказалось определиться со временем — вечерами женщины спешили к семье, в выходные у каждой находились срочные дела. Но и здесь нашли выход: использовали двухчасовой обеденный перерыв (сам обед много времени не занимает).

Хор стал известным в частях Приволжского управления, не один год занимает призовые места в смотрах художественной самодеятельности. Но не лавры главный итог работы коллектива, а то, что для окружающих стала неоспоримой важность хора в общественной жизни части. Между женщинами установилась здоровая, творческая атмосфера. Все стали активнее, общительнее, отзывчивее. Не мелкие склочные пересуды, а интересы иного порядка — эстетические — вовлекают теперь людей в свою орбиту. Безусловно, это положительно сказывается и на взаимоотношениях между ними.

— Дружнее мы стали, добрее друг к другу, — отметила председатель женсовета прапорщик Надежда Дорофеева. — Тут, может быть, то повлияло, что в хоре со всех спрашивается поровну и без взаимопомощи не обойтись.

— Я на репетиции мчусь как на крыльях, так мне петь нравится, — призналась старший сержант Любовь Королева. — Уговаривать не приходится.

В словах женщин звучала откровенная удовлетворенность тем, что есть в части такой коллектив, который приносит радость, отдохновение. Не пугают их даже проблемы рабочего, можно сказать, порядка, которые, увы, не иссякают.

Как и во всяком певческом коллективе, в хоре важны хорошие солисты, но не обойтись и без многоголосия. Слабые голоса надо развить — чтоб зазвучали, да в лад. Из разнобоя выстроить ансамбль. Неопытным новичкам привить не просто громкое массовое пение, а полнозвучное двухголосие. Все эти проблемы встали перед руководителем хора и были им решены. Конечно, воинская часть не самое приспособленное для развития искусств место. Но выручило то, что нашелся самоотверженный, можно сказать, любитель хорового пения — музыкант оркестра старшина Х. Хусаинов. И то, что среди хористок оказались не только голосистые, как сержант Т. Кузнецова, старшие сержанты Л. Королева, В. Данилова, прапорщички Т. Артеменко, В. Белоусова, Н. Дорофеева, Л. Игошина, В. Сороковнина, но и настоящие специалисты своего дела, как прапорщик Н. Талова, учившаяся когда-то на дирижерско-хоровом факультете института культуры. Нина Талова нередко подменяет руководителя, когда тот задерживается по служебной необходимости.

Надо сказать, что в хоре поют не только женщины, хотя именно они — костяк коллектива: их свыше тридцати. Среди офицеров и прапорщиков тоже немало

поющих, и сначала было заведено, что все они являлись на репетиции. А вот на выступления в полном составе не могли прийти: как правило, в праздники большинство из них отбывали для усиления в подразделении. Так и получилось, что сейчас в мужской группе хора в основном — участники вокально-инструментального ансамбля «Лель» (о нем речь пойдет ниже) и прапорщики Н. Егоров, В. Котелин, Х. Фатхуллин, С. Талов. А как же остальные? Приходят все желающие. Хочешь петь — пожалуйста. Пой на репетициях, даже если не сможешь прийти на концерт. Ведь не в галочках для отчета тут дело, а в том эстетическом удовольствии, которое ощущают люди просто в процессе пения.

Есть и проблема, решить которую не помогла даже поддержка политотдела, — трудно достать ноты нужных песен, специально распечатанных для хора и сопровождения. Пока что собирают, что называется, с миру по нитке, даже просят знакомых, едущих в командировку в столицу, там в магазинах поискать. Но результаты поисков явно не утешительны.

А ведь репертуар обновляется как минимум четыре раза в год — нельзя же повторять одно и то же из концерта в концерт, зрители интерес потеряют.

Еще и потому велика потребность в нотах, что хористкам хочется петь все больше и больше. Им уже мало исполнить две-три песни на открытие торжественного концерта. Надумали они образовать женскую вокальную группу, у нее ведь совсем иной подбор песен, лирических, задумшевых. Впервые на сцену вокальная группа — девять человек — вышла в ходе второго Всесоюзного фестиваля. Пели свои любимые: «Уральскую рябинушку», «Калину». На них еще и потому остановились, что разучить легче — у всех на слуху. А если посложнее репертуар подбирать?

— Вот хотели «Красную гвоздику» подготовить, — посоветовала Нина Талова, — а нот так и не нашли.

А ведь разнообразие, усложнение репертуара позволило бы хору выступать не только на праздничных концертах и смотрах, но и в небольших, если можно так сказать, камерных программах — на тематических вечерах, вечерах чествования, встречах молодого пополнения, даже на кинофестивалях (с песнями из фильмов). Желание, творческие возможности для этого у коллектива есть.

В ПОДРАЗДЕЛЕНИЯХ посмотрели на этот опыт и тоже решили организовать хоры. В каждом теперь свой. Какой лучше, какой хуже, определяют комиссии — ежегодно подразделения к Дню Советской Армии и Военно-Морского Флота готовят новую программу для очередного смотра художественной самодеятельности.

Здесь свои «кадровые» проблемы. Увольнение в запас, приход пополнения, служебная нагрузка — все это приходится учитывать. Постоянный состав не удерживается долго. Только спелый — глядишь, половины нет, и не хор на сцену выйдет, а самое большее — вокальная группа...

Нет, итожат размышления замполиты, в роте должны петь все, уж кто как может, а постараться. Поэтому на репетиции является весь свободный от службы личный состав. Руководителем, как правило, становится самый способный из них к музыке.

Воздействие искусства на человека, а значит, и на службу, благотворно. В этом теперь здесь убедились и на практике: в солдатских коллективах не бывает нарушений среди тех, кто отдает свое свободное время творчеству. А таких уже большинство.

На отсутствие талантов политработники ротного звена не жалуются. Уже в личных беседах они выясняют, что у многих хоть какой-нибудь интерес да есть. Если захочет солдат — все сможет, только желание пробуди обществу пользу принести, — так рассуждают. Выяснив, кто на что способен, предлагают конкретное задание. Занятые общим творческим делом, солдаты увлекаются, фантазируют, открывают друг в друге неожиданные прежде возможности. Так, однажды, составив предварительный список выступающих на смотре, старший лейтенант С. Батанов пораздосался разнообразию жанров:

— Все есть. Разве только клоунов не хватает.

— А чем они не клоуны? — кивнул кто-то на ефрейтора И. Маханькова и рядового Г. Алиева.

Любили парни посмеяться, изобразить кого-нибудь позабавнее. Да еще подыгрывали друг другу: Маханьков — высокий, крепкий, неторопливый, Алиев — на голову меньше, смешливый, непоседливый. Чем не пара коверных? Выступать на сцене в этой роли они и не думали, но, услышав предложение замполита, долго не размышляли — согласились. Игорь Маханьков вспомнил несколько сценок, виденных им в исполнении профессионалов. Придумали себе маски, расписали реплики, и пошло дело. Гвоздь программы получился.

Подгоняет всех и здоровое соперничество: какая рота окажется впереди? Этим озабочен каждый, даже те, кто не участвовал прежде в самодеятельности, вдруг загораются общим энтузиазмом.

При подведении итогов особо учитываются и оригинальность номеров, и разнообразие жанров, и, конечно, массовость.

Чем, к примеру, взяла занявшая первое место на смотре в рамках второго Всесоюзного фестиваля народного творчества рота, где заместителем командира по политической части старший лейтенант С. Батанов? В первую очередь тем, что на сцену вышли и члены семей. Жена старшего прапорщика В. Зельмана исполнила цыганский танец, жена офицера А. Замаарева спела несколько лирических песен...

Разносторонние таланты открылись и у старшины Р. Галеевой. Она не только поет, но и хорошо читает стихи, что зрители, конечно, оценили. К тому же она отлично вела программу.

Интересной получилась литературно-музыкальная композиция, которой открывали программу, — настоящий спектакль об историческом пути нашей страны. На-

до отметить, что в роте уже было поставлено несколько инсценировок, последняя из которых — о Чапаеве, к читательской конференции к 100-летию со дня его рождения, — показала, что есть в роте актерские таланты.

Все, казалось бы, в порядке, но стоило лишь спросить, мешает ли что-нибудь ротной самодеятельности, замполиты жаловались на репертуарный голод. Сейчас программы составляются в основном из того, что кто-то где-то уже исполнил или видел (слышал) и повторил. Хорошо, если библиотека рядом и библиотекарь — человек сведущий, любящий искусство и может со знанием дела подобрать подходящие номера (песни, стихи, сценки) из своих фондов или в городских библиотеках. Но даже и библиотечные возможности ограничены: общеизвестно, что репертуарные сборники выпускаются редко и малым тиражом. Особенно бедствуют отдаленные подразделения. Тут спасает лишь инициатива, своеобразная запасливость политработников, которые нередко за годы службы скапливают небольшую личную библиотеку для военной самодеятельности.

Характерен случай: несколько лет назад, когда старший лейтенант Г. Ясинский еще проходил курс военных наук в училище, прочитал он в журнале «На боевом посту» юмористическую сценку А. Сметанина «Наш брат солдат». Тогда еще захотелось ее поставить — и вырезку из журнала хранил все эти годы, знал, что едва ли попадет другая подобная. И вот сейчас возникла необходимость поставить ее.

И юмористическую сценку «Озеро Лебединое» он тоже запомнил еще с училища, готовит сейчас ее к очередному смотру.

Справедливо высказывают критику в адрес журнала: мало в нем печатается песен, инсценировок, других материалов, которые можно использовать для пополнения репертуара.

ВИА «ЛЕЛЬ» при клубе части на первый взгляд находится в привилегированном положении. Есть хорошие инструменты, есть репетиционное помещение, в полном распоряжении сцена... Но есть и те же проблемы, о которых речь шла выше. Его репетиции, по планам клуба, должны быть ежедневно. И действительно, каждый день в клуб приходят два, три, в лучшем случае пять человек. Всегда кого-нибудь да не хватает, чтобы провести полноценную репетицию.

— Причина, как правило, уважительная — служба, — говорит начальник клуба лейтенант М. Сабирзянов. — Вот и сегодня отсутствуют рядовые Садыков, Стрельников, Трифионов: в карауле. И все же, чтоб не было накладок в ходе концертов, находим время, чтобы проводить с отсутствующими дополнительные репетиции. Без этого не обойтись. Ведь тот же Садыков — на все руки мастер. Поет — заслушаешься, что тебе соловей. Инструментами разными владеет неплохо: бас-гитара, ударные, аккордеон. Концерт без него не получится — в половине программы занят. Вот и «ловим моменты», чтобы на-

ши артисты могли сыгаться, а не выступать, как говорится, с листа.

На учебном сборе, где мне удалось побывать с ансамблем, рядовой Калдыбек Садыков пел и народные песни, и, в сопровождении ВИА, лирические и военные. Были в программе этого концерта и композиция из латиноамериканских танцев, подготовленная рядовым И. Сергачевым, и несколько интермедий, разыгранных тем же И. Сергачевым и рядовым И. Дудиновым. Игорь Дудинов вел концерт, а в заключение показал несколько фокусов. С восторгом приняли зрители «Чардаш», эмоционально исполненный на скрипке рядовым А. Ашурковым. «Бис! Bravo! Еще раз!» — неслось из зала.

Собственно, ни зала, ни сцены не было. Для концерта приспособили столовую. Но отсутствие специальной эстрады не стало помехой. Ансамбль часто разъезжает — и к каким только условиям не приравнивался, чтобы порадовать зрителей. И зритель, как правило, был рад — немало благодарностей ансамблю хранится в комнате истории и боевой славы части.

И все же заметно, что концерт, конечно, мог бы быть лучше — сами артисты сокрушались из-за сбоя ритма, нервозности даже. Но... накануне концерт целиком не прогнали, не отрепетировали и начало, и концовку, и переходы от номера к номеру. Ситуацию можно понять: только-только ушла в запас почти половина ансамбля, и оставшиеся почти с колес вводили новичков, да и на себя слишком понадеялись, а надо было поработать побольше... Но будем реалистами: наши воины все-таки профессионалы в другом — в боевой службе, именно это главное для них. И хоть мало у солдат свободного времени, именно его надо активистам использовать «на полную катушку», прилагая рвение и фантазию.

Потому и отбор участников клубной самодеятельности достаточно строг (чтоб не ударить в грязь лицом перед зрителем). Главное требование, которое предъявляет к ним лейтенант Сабирзянов, — некоторый опыт концертной деятельности, чтобы сами могли и совершаться, и подбирать новое для постоянно меняющихся программ. На нынешних сборах начальник клуба познакомился со многими молодыми солдатами, записал в блокнот четверых. Отбирал лучших, но даже и они потребуют дополнительных репетиций с каждым.

С недавних пор при клубе концентрируются не только музыканты (в ВИА «Лель»), но и артисты других жанров (сценическая речь, танец, иллюзионизм, жонглирование и др.). Естественно, такой коллектив и усилий требует больших. Значит, к репетициям надо подходить бережнее, ценить каждую минуту выделенного для них времени, чтобы помочь любителям повысить свое мастерство...

Так и шлифуются таланты. Это ли не главная задача солдатской самодеятельности?

**С. ЯРОСЛАВЦЕВА.**  
Приволжское УВВ.

## «ОНИ СЛУЖАТ ВО ВНУТРЕННИХ ВОЙСКАХ»

Воин Вооруженных Сил СССР — герой, без преувеличения, сотен художественных и документальных фильмов. Хорошо знаком кинозритель и с деятельностью сотрудников органов госбезопасности, милиции, с нелегкой службой пограничников. О внутренних войсках «своего» фильма не было. И вот — премьера документальной киноленты «Они служат во внутренних войсках», состоявшаяся в одной из частей внутренних войск. Картина создана режиссером Сергеем Швецовым на Центральной студии документальных фильмов.

Первые кадры: по улице большого города, живущего напряженной жизнью, идет патруль — милиционер и два воина с буквами «ВВ» на погонах. Солдаты-дзержинцы вместе с милицией обеспечивают порядок и спокойствие на улицах.

Не всегда такое дежурство проходит спокойно. Случаются чрезвычайные обстоятельства. И тогда главное — не разменять совесть на страх и трусость.

Внутренние войска родились в трудное для молодой Советской республики время. Организовать отряды из энергичных идейных борцов — такое поручение дал Ф. Э. Дзержинскому Совет Народных Комиссаров в 1918 году. Страницы истории: первые воины ВВ, плохо вооруженные и еще неопытные, но готовые пожертвовать собой ради идеи, стойкие и мужественные. Кадры врезаются в память своей достоверностью, дают реальный образ верных помощников чекистов и Красной Армии в тылу: они охраняют от врагов железные дороги, заводы, фабрики, по первому зову выезжают на самые опасные дела, принимают участие в ликвидации антисоветских организаций,

анархистских банд, атаманов...

Трудно перечислить все документы, свидетельствующие о доблести и образцовом выполнении своего долга воинами-дзержинцами. С годами эти свидетельства множилось: долгая и трудная борьба с басмачами, участие в годы Великой Отечественной войны в боях с фашизмом, охрана тылов Советской Армии, обезвреживание вражеских агентов, действия в тылу врага... Все ли, например, знают, что, когда гитлеровские части подошли к Сталинграду, основную силу в гарнизоне составляла 10-я дивизия войск НКВД, которая держалась, выстояла до подхода основных сил 62-й армии? Отгремела война, но и после нее воины войск вели бои: с бандитами на Западной Украине, в Белоруссии, в Прибалтике.

Есть место подвигу и в ратных буднях сегодняшних дней.

Вот один из примеров. Милицейский патруль задержал опасных преступников, один из которых успел зажечь в руках гранату с выдернутой чекой... Как все дальнейшее происходило, рассказывают с экраны сами воины — К. Сариев и В. Сивораха.

Для характеристики воина внутренних войск большой интерес представляет образ делегата XXVII съезда КПСС В. Корженко.

— В его жизни, — говорит о своем герое режиссер, — не было каких-нибудь ярких, захватывающих эпизодов, не приходилось ему бывать и в экстремальных условиях. Но мы подробно рассказываем о нем, так как на его примере видно становление характера человека, то, что служба определила его судьбу на всю жизнь, хотя до призыва он и понятия не имел об этом роде войск. В фильме мы ви-

дим, что, вернувшись из Вооруженных Сил уже зрелым, физически и нравственно закаленным человеком, он четко определил цель жизни. Для него служба стала той самой школой мужества, о которой говорят и другие герои картины.

Премьера фильма практически совпала с репортажем «Приказано обезвредить», опубликованным в газете «Правда» 27 декабря. В нем идет речь о двух сотрудниках Крымского УВД — старшем сержанте милиции Игоре Тулюке и старшине милиции Сергее Борецком. У сержанта за спиной служба во внутренних войсках, у старшины — на границе. Они получили приказ остановить преступника любой ценой. Оба чудом остались живы: преступник с двух метров бил по ним из автомата. Они выполнили приказ. «Если бы не Борецкий и Тулюк, — сказал по окончании операции начальник Крымского УВД генерал-майор Филипп Руснак, — неизвестно, как бы все сложилось!» Родина по достоинству оценила подвиг героев: оба награждены орденом Красной Звезды.

Говорят, прием фильма первым зрителем определяет его дальнейшую судьбу, а вместе с тем и качество труда всей съемочной группы. Можно сказать, оценка фильма «Они служат во внутренних войсках» была в целом положительной. Это укрепило его создателей в решении вновь вернуться к выбранной теме. А заодно учесть и критическое замечание: авторы своей работой подчеркивали, что воины войск — часовые порядка, и как-то ушла на второй план караульная служба. Хотелось бы посоветовать именно ей посвятить будущие кинокадры.

Ю. МАРУНОВ.

# Солнце — не только друг

Солнечный и тепловой удары — это острое развивающееся болезненное состояние, вызванное нарушением кровообращения под воздействием повышенных температур.

В первом случае причина тому — прямые лучи, перегревшие непокрытую голову или обнаженное тело.

Во втором — работа в плохо проветриваемых помещениях, в душной, жаркой среде, марш в летнее время при высокой температуре воздуха, влажности и безветрия, недостаточном потреблении питьевой воды, перенесенных заболеваниях. Как следствие, затрудняется потоотделение, при котором происходит отдача тепла с поверхности тела.

Вначале пострадавший ощущает сильную головную боль, слабость, тошноту, головокружение, жажду. Кровь приливает к голове, пот стекает каплями, шумит в ушах. Эти симптомы должны хорошо знать командиры подразделений, чтобы принять своевременные меры. В противном случае заболевание развивается, появляются симптомы поражения центральной нервной системы, возникает спешность лица, тяжелая одышка (до 70 и более дыхательных движений в минуту), пульс частый (120—140 ударов в минуту) и очень слабый. Температура тела повышается до 40°C. Кожа горячая и покрасневшая, зрачки расширены. У пострадавшего появляются судороги, галлюцинации, бред. Состояние быстро ухудшается, дыхание становится неровным,

перестает определяться пульс. Если пострадавшему не будет оказана первая помощь, то он может погибнуть в течение нескольких часов от паралича дыхания и остановки сердца.

Следует помнить, что при тепловом ударе симптомы поражения развиваются быстрее, чем при солнечном. Нередко пострадавшие теряют сознание.

Первая помощь должна быть оказана немедленно. Пострадавшего необходимо перенести в прохладное место, уложить на спину, подложить под голову сверток из одежды, снять или расстегнуть одежду, смочить голову и грудь холодной водой, положить холодные примочки или лед на голову (лоб, теменную область, затылок) и на паховые, подключичные, подколенные, подмышечные области, где сосредоточено много сосудов.

Если пострадавший в сознании, ему можно дать выпить крепкого холодного чая или холодной подсоленной воды.

Для возбуждения дыхания пострадавшему прикладывают к носу ватку, смоченную нашатырным спиртом. При нарушении дыхания и остановке сердца немедленно проводят искусственное дыхание «рот в рот» и непрямой массаж сердца.

Немного о профилактике солнечного и теплового удара. При работе в защитных костюмах необходимо строго соблюдать инструкции, регламентирующей сроки пребывания в них в зависимости от окружающей температуры воздуха. Необходимо тренировать у

личного состава войск способность переносить повышенную температуру и физические нагрузки. В жаркое время года командиры и медработники частей и подразделений должны обращать внимание на характер одежды, питьевой и солевой режим, питание.

Боевая подготовка личного состава должна планироваться с учетом сроков акклиматизации человека к условиям климата. При этом тяжесть физической нагрузки должна возрастать постепенно, так как неблагоприятные сдвиги в организме военнослужащих происходят в первые три дня пребывания в условиях жаркого климата, а сам организм приспособляется к окружающей среде лишь на 7—8 день.

Чтобы избежать тепловых поражений на марше, медработники повсеместно с командирами подразделений должны разъяснять личному составу опасность перегревания и принять следующие меры: организовать движение в колонии разомкнутым строем; периодически менять внутренние ряды строя на наружные; разрешать личному составу расстегнуть воротники и манжеты рукавов гимнастерок, по возможности уменьшить выкладку, разрешив сдать менее необходимые вещи на транспорт (кроме боевого снаряжения); устраивать привалы на отдых по возможности в затененных местах; своевременно заполнять фляги доброкачественной водой и разрешать пить ее на малых привалах; в сухую погоду днем и на привалах у открытого источника разрешать купание и смачивание верхней одежды водой.

Капитан  
медицинской службы  
Н. ПОНАСЕНКОВ.

## Под душем неувязок

В январском номере журнала мы повели разговор о житье-бытье молодых офицеров, опубликовав три письма на эту тему.

Пришли отклики, часть из которых предлагаем читателям сегодня.

Конечно, прежде всего мы хотим привлечь внимание к проблемам бытоустройства, организации досуга проживающих в общежитии. Нам хотелось бы знать, с какими проблемами сталкиваются молодые семьи, как происходит вращение новичка в воинский коллектив, что планируют для него в своей работе советы клуба, библиотеки, женсовет.

Хотелось бы, чтобы в обсуждении поднятых вопросов приняли участие командиры, политработники, специалисты служб тыла.

Делятся лейтенанты своими бедами, ждут доброго участия в своей судьбе, не встречают такое участие не всегда. Нередко можно услышать традиционное: «Мы еще труднее службу начинали, нам труднее жилось. У лейтенантов все впереди».

Думается, не совсем оправдан такой «оптимизм», когда «вся жизнь впереди — надейся и жди». А вы как считаете?

Разговор на тему «Как живешь, лейтенант?» продолжается.

Написать в редакцию меня подтолкнула публикация в январском номере журнала подборки писем под общим заголовком «Как живешь, лейтенант?». Был затронут широкий круг проблем, с которыми мне и моим сослуживцам из числа молодых офицеров приходится сталкиваться в повседневной жизни. Не последнее место занимают и вопросы бытоустройства.

В декабре 1985 года группа молодых офицеров поселилась в общежитии УВВ по Западной Сибири. Сейчас это уже коллектив, в котором сложились свои нормы взаимоотношений, существуют микрогруппы, объединенные общими интересами. Однако весь этот процесс обживания и притирания происходил стихийно, направить его не пожелал никто.

Нет, нельзя сказать, что нашей жизнью вообще никто не интересуется. Но уж слишком поверхностный этот интерес, а потому бесцельный и безрезультатный. Несколько раз приходили в общежитие представители УВВ, авансом раздавали обещания наладить быт, но все оставалось по-прежнему.

Взять хотя бы элементарное. В кухне два холодильника. Один из них привезли уже неисправным. Впрочем, говорят, не так это страшно — и в одном хранить ничего, поскольку продуктовыми заказами мы не обеспечиваемся как не имеющие прописки. Да и готовить на двух маломощных электроплитках можно только в выходные, когда есть время терпеливо ждать, пока примерно через час закипит кастрюля воды.

Третий год обещают подвести горячую воду. Умыться, конечно, можно и холодной. А вот стирка превращается в целую проблему — много ли воды нагреешь в электрочайнике? Душа тоже нет.

Приходить в наше общежитие вечером опасно. Выдолбленная в полу у самого входа канавка становится в темном коридоре серьезным препятствием. Даже зная о ее наличии, вполне можно оступиться. А появилась она несколько месяцев назад во время ремонта канализации.

Вряд ли надо и дальше перечислять подобные неувязки. И без того понятно, почему после службы хочется идти куда угодно, только не под крышу дома своего, не в общежитие.

В письме лейтенант И. Дзеранов затронул острую проблему рационального использования свободного времени, организации досуга. У нас тоже трудности. Раньше в общежитии существовало что-то вроде красного уголка. Были телевизор, диван, стулья и даже самодельный теннисный стол. Естественно, именно здесь вечерами собиралась молодежь. Беседовали, спорили, пели под гитару. Не чужд нам и спорт, с которыми многие крепко подружились в военных училищах. Гантели, гири, эспандеры, купленные на свои деньги, были общими, и всех это устраивало.

И вот однажды в эту комнату поставили шесть коек, а наш стол для тенниса выбросили. Объяснили просто: «Людям негде жить». Убедительный довод — кто возразит. Нашими новыми соседями стали водители, командированные на окружной склад. Бывший красный уголок стал местом сквернословия и грязи.

Уезжали одни, приезжали другие, и все повторялось. Говорили об этом на собрании офицеров. В ответ — постоянные упреки в собственный адрес: «А вы куда смотрите?» или «А что мы можем сделать, ведь они гражданские».

Теперь старый черно-белый телевизор стоит в самом

«подходящем» для него месте — на кухне, где что-то шкворчит на сковородке, где висит белье, где кто-то гладит брюки.

«Женись поскорее да живи, как человек», — сколько раз каждый из нас слышал эту «мудрую» фразу. Значит, холостяк человеческих условий не заслуживает?

Вот придут скоро к нам молодые лейтенанты, попадут под холодный душ бытовых неурядиц, пожатся... А мы им посоветуем с высоты своего опыта: «Женитесь поскорее да живите, как люди».

Старший лейтенант А. РАКУСА.  
*УВВ по Западной Сибири.*

## А если без налета оптимизма?

В своем письме хочу остановиться на всегда злободневной теме — бытоустройстве молодых офицеров. И в начале службы, и при переводе к новому месту вопросы возникают всегда.

Прочитал письмо лейтенанта В. Киргизина и действительно поверил, что такое братство, какое у них сложилось, будет постоянному неразменно. Но, на мой взгляд, ситуация, о которой рассказывается в письме, слегка приглажена. Такое бодрячество может вызвать лишь скептическую улыбку.

Естественно, каждый хозяин должен заботиться об уюте в своем доме. Но почему бездействует командование? В прежней своей части, где я с товарищами тоже проживал в общежитии, мы интересовали командование лишь одним — не распиваем ли спиртное после службы. Сейчас обживаюсь на новом месте, но и здесь картина та же — внимания к быту офицеров явно недостаточно, занимаются им от случая к случаю. А случай — это когда офицеры или их жены сами обратятся к командованию. Но и после таких просьб мало что меняется.

Вот и мое письмо вряд ли что изменит. Зачем тогда пишу? Просто хочу, чтобы люди, ответственные за бытоустройство, лишний раз задумались, посмотрели, как живут молодые офицеры, позаботились о них.

Старший лейтенант А. САМОЙЛОВ.  
*УВВ по Уралу.*

## Повезло с командиром

Уважаемая редакция, здравствуй!

Пишет тебе выпускник Орджоникидзевского ВВКУ им. С. М. Кирова лейтенант Александр Азин.

Решил откликнуться на публикацию трех писем на тему «Как живешь, лейтенант!».

Всем молодым офицерам необходима поддержка со стороны старших товарищей. Это не открытие. Будет поддержка, будет доверие — пойдет и служба как надо. А это для военного человека все-таки главное. Считаю, что мне с командиром подразделения, где начинал служить, повезло. Капитан Ф. Кройтор не только требовал от нас личной дисциплинированности, отличного знания руководящих документов, постоянной работы с личным составом. Он приучал нас жить заботами всей роты. Может, потому и была она четыре года подряд в числе передовых. Рядом с такими командирами наше становление проходит быстрее и увереннее.

Лейтенант А. АЗИН.  
*УВВ по Уралу.*

## ЗАНИМАЙТЕСЬ СПОРТОМ, ЛЕЙТЕНАНТЫ!

Небольшая заметка под заголовком «Жизнь... под оркестр» получила свое продолжение. В редакцию пришло письмо от начальника физподготовки и спорта части капитана В. Филимонова, который не согласился с утверждениями группы лейтенантов (а следовательно, и автора заметки), что в части нет условий для занятий спортом.

В части вновь побывал нештатный корреспондент журнала капитан В. ПАНЧЕНКОВ. Вот что он сообщает.

Сейчас спортзал открыт с семи утра и до позднего вечера. Те офицеры и прапорщики, кому недостает плановых занятий по физподготовке, могут дополнительно поиграть в волейбол, позаниматься с тяжелыми. Так что лейтенантам остается лишь проявлять заинтересованность и активность.

Подшефный институт предоставил части свои спортплощадки, теннисные корты и плавательный бассейн, которыми офицеры могут пользоваться практически без ограничений.

Что касается бытовых условий, то здесь перемены, хоть и небольшие, но есть. О них рассказали сами лейтенанты Г. Сидоренко и Ю. Морозов. Перепланировка полезной площади позволила оборудовать новые комнаты. Теперь в каждой проживает по 2—3 человека. Решены и другие бытовые неурядицы.



## ЛИТЕРАТУРНЫЕ СТРАНИЦЫ

■ ПОВЕСТЬ О ДЕЙСТВИЯХ ВНУТРЕННИХ ВОЙСК В МАЕ 1945 ГОДА НА ТЕРРИТОРИИ ВОСТОЧНОЙ ПРУССИИ

Подполковник А. УДИНЦЕВ,  
участник V семинара литераторов  
внутренних войск

ПОВЕСТЬ\*

ГЛАВА 1

Охрана тыла и коммуникаций фронтов и армий возлагалась в основном на войска НКВД, от которых требовалась высокая бдительность и оперативность, инициатива и находчивость, умение вести борьбу как с остатками разгромленных группировок вермахта, так и с подпольными фашистскими организациями, буржуазно-националистическими бандами, вражеской агентурой.

*История второй мировой войны 1939—1945 гг.*

...Майор Кузнецов в который раз взглянул на часы: запаздывает что-то Горбатьюк. Обещал к одиннадцати к госпиталю подъехать, а уже без малого двенадцать. Не похоже это на старшину. Кузнецов хорошо его знает, ведь они вместе с июня сорок первого. Выходили из окружения, теряли боевых друзей, наступали, даже, случалось, в госпиталях валялись в одной палате. Пунктуальный у него старшина, всегда все до минуты рассчитывает. И если уж нет его сегодня к назначенному часу, то, значит, и не будет.

«Доберусь на попутной. Что мне, впервой, что ли?» — решил он и, подхватив чемоданчик со нехитрыми пожитками, зашагал по узкой, обсаженной липами дороге.

От госпитали до шоссе было километра три. Солнышко пригревало, и Иван растегнул ворот гимнастерки, снял фуражку. Он шел неторопливо, наслаждаясь свежими, будоражащими кровь весенними запахами земли, травы, молодых липовых листьев. Хорошо!

В это майское утро Восточная Пруссия уже не казалась ему такой мрачной и зловещей. Земля как земля. Но к воинственным пруссакам у Кузнецова были свои счеты. Ведь именно здесь перед войной, да и в ходе ее готовили эсэсовцы и абверовцы свои диверсионно-разведывательные формирования для заброски в наш тыл.

Именно отсюда, с этой земли, в мае сорок первого прорвалась через Писсу на участке его заставы группа абверовцев. В бою с ними потерял Иван отличного парня — добродушного богатыря сибиряка Важенина.

Потом было еще много боев, потерь,



\* Журнальный вариант

крови, но первый в своей жизни бой Иван не забывал никогда.

И он, в который уже раз, вспомнил время, когда служил в этих местах начальником заставы.

...В один из дней на правом фланге охраняемого участка началась перестрелка. Прочертив в ночном небе искровой след, вспыхнула и зависла красная ракета — сигнал на вызов тревожных. Кузнецов, оставив за себя политрука, побежал с группой в район сто четвертого погранстолба.

Он бежал, не оглядываясь, — знал, что красноармейцы не останутся от своего командира, не нарушат строя. Сильные, рослые как на подбор парни двигались легко и почти бесшумно — не бряцало ни оружие, ни снаряжение — недаром он не щадил ни себя, ни личный состав на тренировках!

Картину схватки Кузнецов оценил сразу — нарушителей было больше десятка, они углубились на советскую территорию уже километра на два и, огрызаясь огнем, отходили теперь ржаным полем к высоте «сто десять ноль»...

«Не пройдете, голубчики, не выйдете! — думал лейтенант, чувствуя, что им уже овладевает азарт предстоящей схватки. — Надо сделать так, чтобы вы не успели отойти в лес, это первое. А второе — загнать вас на высоту и взять там».

Бойцы понимали его с полуслова, выполняли команды быстро, расторопно. И вскоре диверсанты были заблокированы на высоте.

— Сдавайтесь! Вы окружены! — громко крикнул Кузнецов, лежа в неглубоком кювете полевой дороги. На всякий случай он повторил свою команду по-польски и по-немецки.

В ответ резанула длинная очередь, и лежащий неподалеку от него Важенин коротко вскрикнул. Иван быстро подполз к нему. Красноармеец уже не дышал. Лейтенант прижался ухом к его груди, стараясь уловить удары сердца.

Это была первая смерть в бою, которую он увидел так близко.

В нее не хотелось верить. Еще мгновение назад русоголовый богатырь Важенин, добродушный и спокойный, как все крупные люди, дышал, двигался, был готов по приказу командира броситься на нарушителей, и вдруг...

— Сволочи! — прошептал в бессильной ярости Кузнецов.

Он снял ремень Важенина с гранатным и патронным подсумками, подхватил лежащую на земле трехлинейку и закричал что было сил, делая расчет на то, что его услышит противник:

— Батальон, слушай мою команду! Первая рота, на рубеж — опушка леса, вторая — отдельное дерево — канава, третья — полевая дорога — к бою! Гранаты тов-вь! Первому расчету станк-пулемета — позиция у развилки дороги. Второму — у опушки леса. При прорыве противника...

С высоты дружно ударили автоматы. Бандиты пошли на прорыв. И не в сторону леса, где их поджидала воображае-

мая рота со станкачом, а в направлении поля.

Хитрость удалась — Кузнецов вынудил бандитов двигаться в невыгодном для них направлении — к госгранице. Причем и в огневом отношении у пограничников появилось преимущество — диверсанты стреляли в темноту наугад, а сами при спуске с высоты были хорошо различимы на фоне неба.

Иван прицелился и несколько раз выстрелил в бегущие силуэты. Ему показалось, что после этого двое или трое бандитов упали. Для верности лейтенант швырнул в бегущих гранату. Взрыв потряс землю. Несколько секунд спустя взрывы гранат загрели со всех сторон: пограничники поняли замысел начальника заставы и создавали видимость, что бандитов окружило многочисленное подразделение.

— Молодцы, хлопцы! Так им! — ликовал Кузнецов, видя, что диверсанты снова попятятся на высоту.

Потом наступило относительное затишье. Правда, перестрелка продолжалась, но уже совсем вяло — обе стороны экономили патроны.

Иван принял решение выжидать, пока не станет светлее. Он знал, что после вылазки бандиты недосчитались многих, но все же рисковать своими людьми не хотел — гибель Важенина не выходила из головы.

Уже начало светать, когда на дороге со стороны Ломжи показались огни мчащейся колонны.

«Мангруппа<sup>1</sup> отряда! — догадался лейтенант. — Ну, сейчас мы этих гадов прищучим!»

Полуторки подъехали и остановились. Послышались команды, и пограничники, спешившись с машин, сноровисто стали разворачиваться в цепи, окружать высоту. Повизгивали от возбуждения овчарки.

Из кабины головной полуторки вышел начальник погранотряда подполковник Данченко — сухожывый и стройный. Кузнецов подбежал к нему, взял под козырек и начал было докладывать, но подполковник неожиданно перебил его:

— Мальчишка! Тебя что, этому в училище учили?! Обвели тебя вокруг пальца, как последнего пацана! — багровея, закричал он.

Кузнецов оторопел от такого оборота дела и все еще держал руку у козырька фуражки.

— Повоевать ему захотелось! Погеройствовать! — кричал Данченко. — А заставой, заставой кто руководить должен? Дядя?! Александр Сергеевич Пушкин, что ли?!

— Я же оставил политрука... — попытался возразить лейтенант. — А сам действовал по обстановке.

— Сам! По обстановке!.. — передразнил его начальник отряда. — Командир только в крайнем случае должен к месту нарушения выходить! Ему заставой руко-

<sup>1</sup> МАНГРУППА (сокр.) — маневренная группа. Обычно резерв начальника пограничного отряда. (Прим. автора).

водить надо! Понял? За-ста-вой!... И политрук у тебя такой же пацан, как и ты,— убежал с группой, и до сих пор неизвестно, где находится... А ты не подумал, что это,— указал подполковник в сторону выскочки,— мог быть отвлекающий маневр для обеспечения прохода? Слушай, лейтенант, долго ты еще мне козырять будешь?

Иван опустил руку. До него уже начинало доходить, какую грубую ошибку он допустил. Он покраснел, уши горели, словно кто-то его за них оттаскал.

— Ну ладно. Разбираться с тобой потом будем...— неожиданно смягчил тон подполковник.— Докладывай обстановку, вояка. Что тут у тебя?

Через полчаса снова завязался бой. Он был коротким, но ожесточенным. Диверсанты, словно на что-то еще рассчитывая, дрались как осатанелые.

Но вот все кончено. У диверсантов в живых осталось только пять человек. Их по одному конвоировали на ВКП<sup>1</sup> начальника отряда.

Первым к Данченко подвели рослого красивого блондина в форме капитана госбезопасности.

Поигрывая отчетливо проступавшими под туго натянувшейся тканью гимнастерки мускулами, он, казалось, совершал утреннюю прогулку — с откровенным любопытством оглядывал ржаное поле, черневший неподалеку лес, собравшихся у полуторки офицеров. Ни тени страха, ни даже неуверенности не было на его лице.

Увидев Данченко, вернее, профессионально отметив, что этот человек занимает среди присутствующих главенствующее положение, диверсант спокойно, без какого-либо акцента произнес:

— Не тратьте зря времени, подполковник. Показаний я давать не намерен.

— Ваше право,— так же спокойно и сухо ответил Данченко.— Товарищ Снегирев, это по вашей части, займитесь!— предложил он уполномоченному особого отдела.

— Имя? Фамилия? Цель переброски?— профессионально напористо начал Снегирев, пристроившись с блокнотом на крыле полуторки.

Задержанный посмотрел на него свысока и, презрительно улыбнувшись, отвернулся в сторону.

— Вы меня понимаете? Ваше имя, фамилия? Цель перехода границы?— слегка повысил тон оперуполномоченный.— Учтите, от правдивости показаний полностью зависит ваша участь!

Блондин мотнул головой, словно пытаясь согнать назойливую муху, но не произнес ни слова.

— Я повторяю...— начал было Снегирев.

— Хорошо. Валяйте, пишите,— неожиданно перебил его диверсант.— Я буду давать показания.

— Ну вот. Давно бы так!— повеселел оперуполномоченный и выжидающе поднял глаза на задержанного.

— Пишите... Юрий Антонович Снегирев, тысяча девятьсот четырнадцатого года рождения, уроженец деревни Думчино Орловской области...

— Прекратите!— неожиданно вскипел особист.— Конвой! В кузов третьей машины его!

— Фу, как невежливо!— откровенно издеваясь, расхохотался диверсант и, подталкиваемый в спину прикладом, зашагал по дороге.

— Что, под однофамильца работает?— не выдержав, поинтересовался Кузнецов.

— Какой там к черту однофамилец!— зло выкрикнул Снегирев.— Он же мою биографию рассказывает! Осведомленность свою показывает, гад! Ведите следующего!— махнул он рукой стоящим поодаль пограничникам.

Второй диверсант оказался более покладистым. Худощавый и жилистый, он подошел, слегка прихрамывая и морщась от боли. Правая рука его была на перевязи, и сквозь свежий бинт на предплечье расширяющимся бурным пятном проступала кровь.

— Я поляк, Вацлав Курковский... Пан сохранит мне жизнь? Сохранит?— спрашивал он, обращаясь к Данченко, и его черные выразительные глаза беспокойно бегали.

— Это будет зависеть только от вас,— сухо ответил тот.— Какое задание имела ваша группа? Отвечайте!

— Прошу извинить меня, пан подполковник... Извините... Мог бы я просить сигарету? Одну сигарету? Или папиросу. Это какой-то кошмар...

Снегирев ловко прикурил папиросу и подал задержанному.

— Дзенку барздо. Спасибо. Я окончил шестимесячную спецшколу в Варшаве. Абвер. Впрочем, вы же знаете...— говорил поляк сбивчиво.— А что осталось делать? За малейшее неподчинение швабы установили расстрел. Вы же знаете?— с надеждой посмотрел он на подполковника.

— Какое задание имела ваша группа? Сколько в ней было человек? Кого из ее состава вы знаете?— перебил его Снегирев.

— Так есть, так есть, пан капитан. В группе нас было двенадцать человек. Но я знаю по фамилии только нескольких. Пан, надеюсь, понимает, что у немцев была конспирация. А впрочем, вы же знаете... В группе были я, Мадек Голдовский, Станислав Быдговец, Руди Залевский — все из Варшавской школы. Других не знаю. Командиром был этот... которого пан уже допрашивал. Но он не наш. То есть не поляк. Ходили слухи в школе, что он и все остальные прибыли к нам из Мальборка... Простите, из Мариенбаума, я хотел сказать. Это в Восточной Пруссии. Остальные, вероятно, были немцы,— затягиваясь папиросой, пояснял Курковский.

— Какую задачу имела группа?

— Задачу? Мы должны были двадцать первого июня взорвать мосты и важные узлы на железных дорогах.

<sup>1</sup> ВКП (сокр.) — временный командный пункт.

— Откуда вам известна эта дата? — поинтересовался Данченко.

— Ах, да. Я был командиром в своей тройке. Мы должны были действовать автономно. Ну, пан же понимает.

— Где конкретно? — спросил начальник погранотряда.

— Конкретно? Белосток, Волковыск, Слоним, Барановичи.

— Барановичи? Вы не ошиблись?

— Да, так есть, пан подполковник, Барановичи. В деталях все знает командир. Ну, тот, которого уже увели. Его заместителем был тоже немец. Я случайно знаю его фамилию — Маас или Моос, что-то в этом роде. Слышал, как его окликнул один из офицеров-преподавателей. Еще там, в Варшавской школе.

— Этот Моос есть среди задержанных? Или убит? — поинтересовался Снегирев.

— Нет. Как только начался серьезный бой, командир приказал прикрыть отход тройки Мооса. Я видел, пан капитан, они успели уйти в лес. Моя тройка должна была уйти позже. Не успели...

Начальник отряда позвал офицера штаба и вполголоса отдал какое-то распоряжение. Придерживая рукой полевую сумку, тот опрометью бросился к строящимся неподалеку пограничникам.

— Кроме взрывов мостов, что еще вошло в вашу задачу? — продолжал вопрос диверсанта оперуполномоченный.

— Теракты против высшего командования РККА, советских и партийных руководителей. Таков был приказ, пан капитан, — выкладывал Курковский с видимым облегчением. Наверное, еще совсем недавно он жутко боялся неизвестности. Но будучи сообразительным и хитрым, оценил обстановку и понял, что за такую информацию его наверняка не расстреляют. Напряжение постепенно покидало его, и он стал словоохотлив: — Еще в наших мешках есть авиаполотнища... Тонкий перкаль... Мы должны были подбирать посадочные площадки для самолетов, подавать ракетами установленные сигналы. Впрочем, пан подполковник это знает.

— Кузнецов, отойдем в сторонку, — приказал начальник погранотряда. — Ты вот что, переведи заставу на усиленный вариант охраны. Понял? Чует сердце — крупный пограничный инцидент на той стороне затевают.

— Понял, товарищ подполковник.

— Ничего ты еще пока не понял, сынок... — вздохнул Данченко. — Но только смотри, не пори горячку. В бой вступать лишь при явном нарушении границы.

— Слушаюсь, товарищ подполковник!

— И ни одной, даже случайной пули в сторону сопредельного государства! Уяснил? Мы не можем сейчас поддаться на провокацию, нельзя. От инцидента на границе вся политика может измениться! А у нас с немцами — до-го-вор! Смекаешь?

— Ясно, товарищ подполковник! Есть не допустить провокации! — ответил Кузнецов, приложив руку к козырьку.

— Да, вот еще что. Я тут давеча погорячился малость, накричал на тебя.

Прости великодушно, издержался за последние дни. Но и сам не будь таким, когда в большие начальники выйдешь!

— Слушаюсь, товарищ подполковник! — ответил Иван и широко улыбнулся.

\*\*\*

«Где он теперь, Данченко? Хорошо бы с ним встретиться! — подумал Кузнецов, отрываясь от воспоминаний. — Послужить под его началом».

Впереди, на прямой, как стрела, дороге, показалась машина. Она быстро приближалась, и Иван разглядел, что это солидный, поблескивающий на солнце черным лаком лимузин.

«Похоже, кто-то из большого начальства!» — подумал Кузнецов, застегивая ворот гимнастерки.

Поравнявшись с майором, лимузин остановился. Из него выскочил худощавый, юркий водитель с кобурой немецкого парабеллума на боку, распахнул дверцу и почтительно замер, выпуская начальство.

Заиграли солнечные зайчики на ордене и медалах, и из лимузина вышел высокий широкоплечий военный с пышными усами. На его погонах желтели старшинские «молотки».

— Митрич! — узнал Горбатюка Иван. — Митрич! Старшина! — крикнул он и бросился навстречу.

Кузнецов крепко обнял старшину и поцеловал прямо в колючие, прокуренные усы. Он хотел что-то сказать, но от волнения заперло в горле, на глаза навернулись слезы.

— Ну что? — как и всегда в волнении переходя на украинский язык, растроганно сказал старшина. — Знава разом, вмести?

Знакомый хриловатый басок Горбатюка, его мягкая украинская речь сразу разбудили воспоминания, столько всего нахлынуло...

«У меня в жизни и осталось-то только два самых близких человека — мама и Митрич! — внезапно подумал Иван. — Только два!»

Он отстранился от Горбатюка, рванул пуговицы душившего его ворота гимнастерки и тихо попросил:

— Дай-ка закурить, Митрич!

Старшина своей костистой лапичей провел по глазам, виновато пробасил:

— Так у меня ж махра, Иван Павлович! Будете?

— Давай! — махнул рукой майор и, отойдя на несколько шагов, опустил на траву.

Горбатюк присел рядом, достал старенький матерчатый кисет, знакомый Ивану еще по заставе, ловко свернул цигарку и осторожно, чтобы не просыпать табак, подал майору.

Кузнецов достал из кармана зажигалку и, выждав, пока Митрич изготовит «козью ножку» для себя, крутнул колесико.

Затянувшись, Иван до слез раскашлялся.

— Ох и крутой самосад! — отдышавшись, выдохнул он.

— Может, нельзя вам после ранения? Это ж не табак, а горлодер! — забеспокоился Горбатюк. — Эй, Мыкола! Тащи командиру «Казбек», — крикнул он водителю.

— Слушаюсь, товарищ старшина! — отозвался тот.

Сержант Николай Ударцев оказался веселым, словоохотливым. К тому же выяснилось, что он — земляк Кузнецова и теперь назначен его ординарцем.

— Ну, старшина, хлебом мы горя с этим ординарцем. Шустрый он дюже! — рассмеялся Кузнецов и легонько толкнул сержанта в грудь.

— Это точно! — хмуро пробасил Горбатюк. — Начштаба Орлов подобрал по себе, видно. Балаболку нашел.

Майор улыбнулся:

— Ладно, старшина. Ты моего земляка здорово-то не обижай. Чем он плох? Воевал, я вижу, достойно, орден Красной Звезды, четыре медали. Ну а если что не так, его воспитанием займусь сам. Как-никак, ординарец!.. Ну что, славяне? По коням?

— По коням, товарищ майор. А то ведь повару праздничный обед заказали — остынет. Хотя уже остыл, наверное. Из-за этого водителя, — ткнул он пальцем в сторону Ударцева, — два часа загорали на дороге. Сломались, потому что не успели к одиннадцати.

## ГЛАВА 2

Из оперативной сводки штаба 57-й стрелковой дивизии о борьбе с остатками разгромленной кенигсбергской группировки противника в период 16—30 апреля 1945 г.

№ 6, г. Растенбург

10 мая 1945 г.

### 1. Оперативная обстановка

...С разгромом немецких войск кенигсбергской группировки часть солдат и офицеров немецкой армии осталась в тылах частей действующей Красной Армии. Группами по 20—30 человек, возглавляемыми офицерами немецкой армии, вышли в тыл фронта, имея своей задачей учинить акты диверсий с последующим выходом на соединение со своими войсками в районах юго-западной Восточной Пруссии.

В связи с этим нарастает возможность организации мелких диверсионных групп и шпионажа, тем более, что районы Растенбурга, Зенсбурга и Бишофсбурга до прихода частей Красной Армии имели ряд специальных школ по подготовке диверсантов и террористов, эти школы выпустили около 600 человек. В этих же районах по линии нацистской организации «Фольксштурм» и фашистской женской организации создавались так называемые боевые группы, имея своей целью совершать террористические акты против военнослужащих Красной Армии.

Для обеспечения этой подрывной работы в лесных массивах еще остаются не-

вскрытыми склады с оружием, боеприпасами, ВВ и необходимыми средствами для связи с руководящими центрами фашистских организаций.

Эта особенность оперативной обстановки вызвала привлечение наших войск в этом месяце вторично для прочесывания местности в период с 17 по 22 апреля...

Внутренние войска в Великой Отечественной войне (1941—1945 гг.)

Вечером седьмого мая Кузнецов стоял у раскрытого настежь окна и слушал, как сержант Ударцев рассказывал молодым солдатам о невероятных приключениях из своей героической жизни. «Ну и трепло», — улыбаясь, подумал он.

Прямо под окном остановился мотоциклист. Вскоре он уже протягивал Кузнецову пакет с распоряжением: «...8. 05 с. г. прибыть в город Кенигсберг в отдел контрразведки 3-го Белорусского фронта к 10. 00».

«Интересно, зачем я понадобился такому высокому начальству? — думал Кузнецов. — Вроде грехов за мной не водится. А, нет худа без добра — хоть Кенигсберг посмотрю, а заодно и свои наряды на шоссе проверю!»

В два ночи разбудил дежурный по штабу. Майор быстро побрился, выпил чаю и, по неизменной фронтовой привычке сунув в карманы брюк пару лимонок, вышел к машине, где его уже ждал Ударцев.



Рис. В. Беркетова.

Мощный «майбах», ровно урча мотором, покатил по брусчатке дороги. В машине было тепло, и Кузнецов незаметно для себя задремал.

Когда он очнулся и глянул на часы, была половина седьмого.

— Ого-го, ну и сыпанул я! — удивился Иван. — Где мы?

— Вы спите, спите, товарищ майор. До Кенига еще далеко.

— А что, на КПШ нас не останавливали?

— Останавливали, конечно, — отозвался водитель, — да только будить вас жалко было.

— И документы не проверили?

— Товарищ майор! Да что ж они, родного комбата проверять будут? Курить разрешите, а то уши припужают?

— Кури. Черт знает что! Никакой дисциплины. Подраспустили вас без меня! — проворчал Кузнецов. — Сколько раз предупреждал: хоть сам генерал будь — документы проверять! У всех, даже у меня! Ну, ничего, ничего! Доберусь я до вас...

Сержант слушал его молча, гонял в зубах папироску и изображал шоферскую сосредоточенность. Кольке, конечно же, хотелось поговорить, но когда начальство не в духе...

«Надо собрать отцов-командиров и подкрутить гайки насчет бдительности и требовательности!» — решил майор. Но тут же ругнул себя, вспомнив, что не линейным батальоном командует и собрать офицеров в этой обстановке практически невозможно.

Выделенные от батальона гарнизоны охраняли четыре объекта на железной дороге, несли комендантскую службу, постоянно привлекались к операциям «Смерша»<sup>1</sup>.

Хозяйство разбросанное, да и состав батальона разношерстный — пехота, артиллеристы, танкисты, даже моряки бывшие есть. А из войск НКВД — не более четверти списочного состава.

Духота в машине снова потянула в дрему, и, чтобы разогнать ее, Кузнецов крутанул ручку стеклоподъемника. Ворвавшийся ветерок принес запахи влажной земли, стойкой гари пепелищ и более тонкий — бензинового перегара.

Шоссе было пустынно. Сзади машину уже догонял подслеповатый прибалтийский рассвет, и лучи фар постепенно слабели, блеклыми пятнами ложились на влажную от росы брусчатку дороги. По обочинам мелькали чисто побеленные стволы ветел. Их кроны соединялись, образуя над дорогой своеобразный тоннель. На каждом стволе дерева с немецкой педантичностью черной краской был выведен номер.

«Все фашисты продумали, — размышлял Иван. — И чтобы авиация с воздуха не могла наблюдать движение колонн, и номера на деревьях понаписали, чтоб, не дай бог, кто-нибудь не спер... Все уч-

ли. Одно не могли учесть — что каюк им придет!..»

Иногда в стороне от главной дороги просматривались фольварки — массивные и мрачные постройки из грубого камня. Высокие их окна напоминали бойницы. Почти у всех зданий сквозь низко стелющийся туман угадывались остатки полевых укреплений и дотов.

Когда впереди показалась мощная полосо укреплений, Кузнецов приказал сержанту подъехать поближе и остановиться.

Они вышли из машины.

Щетина противотанковых ежей и надолбов уходила за горизонт. Параллельно ей тянулись высокие ряды кольев противопехотных заграждений с густыми переплетениями колючей проволоки и спирали Бруно. Угрюмо посматривали амбразурами колпаки дотов. Все это было сработано основательно, казалось, на века.

Иван искал и не находил в системе обороны никаких повреждений. На земле не было и характерных для наступления воронок артподготовки. Даже одиноко стоящее за эскарпом дерево сохранилось — зеленеет себе. Ни пули, ни осколки, видно, не коснулись его.

По фронтовой привычке Кузнецов прикинул, что при лобовой атаке этих укреплений его батальона хватило бы в лучшем случае на несколько минут. Судя по размерам дотов, у фрицев там могли стоять не только крупнокалиберные пулеметы, но и скорострельные орудия.

«Похуже, наши не стали связываться с этим укрепрайоном, — подумал Кузнецов, — обошли его с севера и ударили прямо на Велай. Да, что ни говори, любил Черняховский солдата, умел его беречь».

Уже в первых боях на территории Германии Кузнецов, да и не он один, чувствовал заботу командования, призывающего избегать бессмысленных жертв. Перед штурмами укрепрайонов и городов с командирами частей и подразделений проводились занятия по изучению опыта прорыва линии Маннергейма и уличных боев в Сталинграде. Объекты атаки изучались на точных макетах и ящиках с песком. Роты и батальоны обучали действовать в условиях ночи. Делалось все, чтобы избежать большой крови.

Но как обойтись без жертв, если фрицы дерутся с отчаянием обреченных? Да и куда им было деваться, если за их спинами отряды эсэсовцев? Если повесместно действовал полный цинизма принцип нацистов: «Кто боится почетной смерти, тот умрет с позором».

Еще в январе, перед взятием Гумбинена, Кузнецову довелось читать немецкую листовку с приказом Гитлера:

«Каждый бункер, каждый квартал немецкого города и каждая немецкая деревня должны превратиться в крепость, у которой противник либо истечет кровью, либо гарнизон этой крепости в рукопашном бою погибнет под ее развалинами...»

— Может, поедем, товарищ майор? — прервал размышления Кузнецова Ударцев. — Чего мы тут не видели? Заборов

<sup>1</sup> «СМЕРШ» («Смерть шпионам») — название военной контрразведки Красной Армии (1942—1945 гг.).

этих, что ли? Так фрицы их по всей Германии понагородили, а толку? Думали, мы их заборов напугаемся. Хрен вот им! Русские прусских завсегда бивали!

Машина тронулась. Когда подъезжали к Велау, все чаще стала попадаться искоруженная немецкая техника. По кюветам валялись грузовики, остовы сгоревших или проутюженных гусеницами «тридцатьчетверок» легковушек и мотоциклов. Трудно было даже представить, что еще совсем недавно эти груды лома назывались техникой, которая могла перевозить солдат, ощериваться огнем...

Проехали мимо завалившегося набок «королевского тигра» — огромной тяжелой машины.

— Что, интересно, товарищ майор? — мотнув головой в сторону танка, спросил Ударцев. — Погодите немножко, за поворотом этого дерьма — «пантер», «тигров» — целый зверинец. Между прочим, у вас будет случай полюбоваться и на мою работенку.

— Ты что, воевал тут?

— А как же. Я ведь после тылового госпиталя в артиллерию попал. Бывший разведчик-корректировщик дивизиона гвардейских минометов гвардии сержант Ударцев — прошу любить и жаловать! — обнажил он в улыбке зубы. — Одиннадцатая гвардейская армия генерала Галицкого... Видите рожицу, товарищ майор? Влево, влево смотрите, на пригорок! Прошу обратить внимание на самую высокую березу. Видите? Так вот, с этой самой исторической березы я хором дирижировал.

— Каким еще хором? — не понял комбат.

— Корректировал стрельбу, значит. Дали мы фрицам концерт. Землю под передками машин подкололи и — прямой наводкой!.. Замечу, случай для «катюш» оригинальный. Даже во фронтовой газете про нашу смекалку писали. Вон, полюбуйтесь, сколько их тут наколошматили! — притормаживая, предложил сержант.

Кузнецов даже тихонько присвистнул от удивления. Такого зрелища он, пожалуй, не видел за всю войну. Внезапный удар «катюш» застал немецкую танковую колонну еще на марше, она даже не успела развернуться в боевой порядок.

Обгорелые, в жирной копоти машины застыли в самых неожиданных положениях: то угкнувшись стволами в землю, то завалившись набок или вверх катками. У некоторых танков были сорваны башни. В беспорядке разбросанные по земле, они напоминали отсеченные головы каких-то гигантских тварей.

— Да, ничего не скажешь — чистая работа! — оценил Кузнецов. — Ну, а потом что, до Кенигсберга дошел?

— Не-е, не дотянул. Без меня уже брали, — вздохнул Ударцев. — Я ведь не дорассказал, что со мной в этом бою приключилось. Сижу я на березе, бинокль у меня, телефон полевой — в общем, кум королю и сват министру. Даю батареям поправки. И вдруг какая-то фашистская курва ка-а-к жажнет снаря-

дом! Ну, в меня, ясное дело, не так просто попасть — верткий, сами знаете... А пикировать все-таки пришлось. Лечу это я без всякого парашюта, глаза со страху по семь копеек, а мужским-то своим хозяйством, как назло, все по сучьям да по сучьям! Лечу, а сам думаю: «Хорошо еще, что сына в отпуске успел с женой сообразить, а то бы оставили гады немцы меня без всякого наследства...» Как приземлился, честно сказать, плохо помню. Очухался уже в госпитале, там говорят: повезло тебе, парень, контузией да ушибами отделался.

— Что, даже переломов не было! — удивился Иван.

— Я же легонький, товарищ майор. Ну, слушайте дальше. Месячишко отвалился, прошу к себе в дивизион — полный отказ. — Вы, говорят, товарищ сержант, нужны Родине в другом месте. Как бывшего воина внутренних войск НКВД СССР, в соответствии с решением Государственного Комитета Обороны от декабря сорок четвертого года об охране тыла и коммуникаций действующей Красной Армии на территории Восточной Пруссии, направляем вас в стрелковую дивизию НКВД... Ну, мое дело известное, солдатское. Есть, говорю, вести борьбу с фашистскими недобитками и агентурой, дело знакомое. Привинтил на гимнастерочку орденку новенький, на попутку — и в ваш батальон, согласно предписанию. А остальное вы про меня знаете...

Иван слушал рассказ Кольки и улыбался — уж больно ловок его земляк, если и привирает, то так складно, что еще слушать охота.

— Сколько сыну-то? — поинтересовался Иван.

— Большой уже, шесть месяцев от зачатия. Жена пишет, всю ножками толкается.

— А почему ты знаешь, что сын будет? — удивился Кузнецов.

— Сыну! У меня с сына детишки начнутся, а наследника! — убежденно сказал Ударцев, лукаво щуря черные раскосые глаза.

— Ну, как говорят, дай-то бог! — улыбнулся майор. — А после войны какие планы?

— Да я в театральном училище учился — конференс могу вести, четку отщелкать, басно прочитать... Теперь думаю в Щукинское поступать. Это в Москве училище театральное, знаете? Да только до конца войны еще дожить надо, — вздохнул сержант.

— Доживем, земляк. Обязательно доживем!

(Продолжение следует)

# ПО КРАСНОЙ ПЛОЩАДИ ЧЕКАНЯ ШАГ...

В апреле 1918 года ВЦИК принял специальное решение о широком проведении первомайского праздника. Помимо митингов и демонстраций трудящихся столицы на Красной площади и прохождения по ней частей и курсов Красной Армии, находившихся в самом городе, был предусмотрен общий парад войск Московского гарнизона с воздушным праздником на Ходынском поле. Там и прошел первый в истории молодого Советского государства всенародный смотр новой, социалистической армии — армии освобожденных рабочих и крестьян.

Через сорок лет после этого парада два его участника вспомнили о тех событиях и рассказали о них молодым воинам. Об этом писала газета «Правда» 1 мая 1958 года.

— Давно это было, а как сейчас все помню, — говорил Вукол Степанович Сокол. — С большим волнением начали мы готовиться к первому после победы Великого Октября военному параду. Особенно старательно прикрепляли к шинелям красные банты, присланные нам в полк рабочими. Очень дорожили мы этими бантами: они были символом принадлежности к революции, преданности партии...

Как и все москвичи, проснулись мы в тот день рано, задолго до рассвета. Уже в четыре часа утра повара кормили бойцов, и они бодрые, радостные выходили на улицу. На Серпуховской площади, куда мы направились, находился сборный пункт Замоскворецкого района. В центре площади высилась обтянутая красным кумачом трибуна, а вокруг нее знамена, портреты Маркса, Энгельса, Ленина. Выделялся большой лозунг «Защита Советской республики — священный долг каждого рабочего и крестьянина». Все трудовое Замоскворечье вышло на улицы...

Вукол Степанович Сокол — ветеран внутренних войск. Он активный участник Октябрьского вооруженного восстания в Москве. Коммунист с 1917 года. В Красной Армии с первых дней ее создания. В составе 2-й Особой Московской бригады воевал против банд Коснова на Дону. В 1920 году — военком 33-й дивизии войск внутренней службы Республики.

Другой участник первомайского парада, Федор Максимович Солодов, тоже ветеран внутренних войск. Коммунист, красногвардеец, активный участник Октябрьских боев в Москве, один из плеяды кремлевских курсантов. Он не раз стоял часовым на посту у квартиры В. И. Ленина, слышал его выступления, работал с ним на первомайском субботнике в Кремле, был на приеме у вождя революции. С 1925 года служил в войсках ОГПУ, с 1938 года — в органах внутренних дел. Полковник милиции.

Дополняя рассказ В. Сокола, он вспомнил:

— На Красной площади, где проходила демонстрация трудящихся, царило праздничное оживление. Оно обрывалось лишь в те минуты, когда с приспущенными знаменами воинские части и демонстранты проходили вдоль Кремлевской стены мимо братских могил, в которых похоронены наши боевые товарищи — герои Октября. Хорошо помню и те минуты, когда мы приблизились к трибуне. Отовсюду раздавались возгласы: «Да здравствует Советская власть!», неслось мощное «Ура!». Владимир Ильич Ленин выступил с речью. Потом мы направились по Тверской улице на Ходынское поле, чтобы участвовать в первомайском параде войск. Туда же поехал на автомобиле и Владимир Ильич Ленин. В пути демонстранты подняли Владимира Ильича на руки и понесли его. Пришлось тогда Владимиру Ильичу выступить на стихийно возникшем митинге. И вот мы видим Владимира Ильича на Ходынском поле. До открытия парада он осматрел ангары, самолеты, потом внимательно следил, как под звуки революционных песен с Красными знаменами выстраивались молодые красноармейские полки.

Начался парад. Он продолжался более часа. Внушительной колонной двигалась пехота, прошли артиллерия, пулеметчики, инженерные войска, кавалеристы, Варшавский революционный полк, интернациональный и коммунистический батальоны, отряд флотского гвардейского экипажа и другие подразделения...

Это был грандиозный праздник, первый послереволюционный смотр боевых пролетарских сил. Наряду с частями Красной Армии в нем участвовали и первые боевые отряды ВЧК. Незадолго до праздника они вместе с другими частями Московского гарнизона провели успешную операцию по разоружению анархистских банд в столице, проявив стойкость, выдержку, дисциплинированность, высокие морально-боевые качества.



После парада состоялся воздушный праздник. На одном из самолетов, пилотируемом летчиком М. Лерхе, в воздух поднялся Ф. Э. Дзержинский.

В первую и вторую годовщины Великой Октябрьской социалистической революции военных парады прошли на Красной площади.

25 мая 1919 года на Красной площади состоялся парад боевых сил Всевобуча. Его принимал В. И. Ленин. Всеобщее военное обучение (Всевобуч) было введено декретом ВЦИК от 22 апреля 1918 года. Оно сыграло большую роль в подготовке военных резервов для Красной Армии.

В столице и других городах вместе с воинами Красной Армии неизменными участниками парадов были и воины внутренних войск.

Не раз они в торжественном строю демонстрировали на Красной площади преданность партии и народу.

Случалось, что на Красной площади проводились и отдельные парады внутренних войск. Например, 17 декабря 1922 года в честь пятой годовщины ВЧК-ГПУ на Красной площади состоялся военный парад войск ГПУ Московского гарнизона. Его принимал нарком внутренних дел, председатель ГПУ, командующий войсками ГПУ Феликс Эдмундович Дзержинский. Командовал парадом один из первых бойцов-чекистов, бывший самокатчик, ставший командиром 1-го отдельного полка войск ГПУ, Павел Кобелев.

Много еще знала парадов Красная площадь. Но самыми незабываемыми были и остаются парад 7 ноября сурового сорок первого и радостно-волнующий Па-

рад Победы. В заснеженной осажденной столице, демонстрируя железную волю, выдержку, беспримерное мужество и готовность не щадя жизни отстоять Москву, прошли мимо Мавзолея отважные защитники Отчизны. Среди них были воины-дзержинцы, добровольцы-спортсмены, чекисты, бойцы-интернационалисты омсбоновцы... Многие прямо с Красной площади шли на боевые позиции оборонять Москву. Это был парад смелых, уверенных в победе людей. И она пришла! Ликующий праздник Победы сорок пятого. Праздник со слезами на глазах. Многие не дожили до этого великого дня, погибли на полях сражений. Родина их никогда не забудет. Большая честь выпала на долю тех, кому посчастливилось представлять Советские Вооруженные Силы на этом историческом параде. Участниками его были и воины внутренних войск. Из воинов-фронтовиков был сформирован Особый батальон, который бросил к подножию Мавзолея трофейные знамена вермахта.

Уже семьдесят лет прошло со дня первого военного парада Республики Советов. С далекого восемнадцатого идет эта славная традиция. Ничего общего не имеет она с демонстрацией силы как устрашения. Мы никогда никому не угрожали. Соблюдая установившийся в армии ритуал, воины отмечают всенародные праздники торжественным маршем в ратном строю, показывая свою боевую выучку, дисциплину, сплоченность, верность партии и народу, готовность всегда защитить завоевания Великого Октября.

С. ШТУТМАН.



Ф. Э. Дзержинский на параде войск ВЧК. Москва, 1921 год.

# В войсках осталась частица сердца

Годы отсчитывают седьмой десяток лет. Почти половину из них отдал я внутренним войскам. Был красноармейцем и замполитруком, заместителем командира отдельного взвода, дивизиона и отряда по политчасти. Избирался комсоргом полка и членом парткомиссии. Служил в политотделе. Но больше всего времени отдал работе в солдатской газете. Пришлось потрудиться в десяти многотиражках, пять из них редактировал, две организовывал. Из-за любви к газете отказывался от возможности расти в звании и должностях.

## Вызов к комиссару

Привезли нас, новобранцев, в часть осенним днем 1939 года. И сразу же начались напряженные занятия. Быстро пришлось убедиться, что чем больше к человеку предъявляется требовательности, тем сильнее он становится.

Как-то вызвали меня к комиссару старшему политруку А. Квасову.

— Курс молодого бойца вы прошли успешно, — сказал он, — принимайте типографию и будете выпускать газету.

За плечами у меня были газетные курсы при межобластной партийной школе, некоторый опыт обработки заметок и сотрудничества в молодежной печати. И все.

— Вы самый подготовленный человек в этом деле, а о задачах я всегда расскажу. Для помощи выделяю инструктора пропаганды старшего политрука Г. Силкина. Ну, а как работать с военкоровским активом, не мне вас учить.

Я согласился, но с условием, что мне дадут корректора. Мой родной язык — украинский.

— Вот видите, вы даже знаете, что нужен корректор. Чтобы завтра была газета!

Писарь политчасти красноармеец Михаил Мизин привел меня в типографию и сказал наборщику Федору Кекшину, что я его новое начальство. Тот осмотрел меня с ног до головы и произнес: «Мне

не начальство нужно, а сухой шрифт, а то наш от бензина весь отсырел». Пришлось ответить, что поищу хорошего наборщика среди пополнения. Больше Кекшин мне экзаменов не устраивал и был хорошим помощником в работе.

После осмотра хозяйства засел за готовящийся номер, а наборщика послал за недостающими заметками. К ночи номер уже вырисовывался. Но за опоздание на вечернюю поверку старшина Николай Андрос долго отчитывал. Лег я в постель, когда все уже спали. Сон не шел. В голову лезли мысли о возможном наказании за невыполнение приказа комиссара — ведь газета не готова. Пришлось незаметно выйти из помещения и доверстать полосу.

Все же наказания не миновал. Перед строем старшина отчитал меня и пообещал сделать образцовым бойцом, а пока послал чистить позеленевшие кранки в умывальнике. Чистил я медь, а на душе кошки скребли. Ведь я не имел никаких замечаний, поощрялся за общественные дела. Отважился и сказал старшине, что меня назначили редактором, что надо идти выпускать газету.

— Хватит с меня одного Кекшина, — недовольно ответил Андрос, — еще вы будете нарушать распорядок дня...

Вскоре я оказался у комиссара и сделал заявление, что в таких условиях редактировать газету отказываюсь, что готов бесценно ходить в караулы, заниматься на трескучем морозе. Только не газета...

— Что ж, если трудностей испугались, поставим вопрос в партийном порядке, — таков был ответ.

Но до этого не дошло. В кабинет зашел улыбающийся секретарь партбюро политрук В. Нелюдов и начал рассказывать комиссару о моих приключениях, о неблагоприятной роли в этом Феде Кекшина, объявившем старослужащим, что я назначен к нему помощником по писарским делам. Уже во время обеда до личного состава первой роты было доведено, что красноармеец Фомин утвержден исполняющим обязанности редактора газеты. Вечером все уже читали свежий номер за моей подписью.

Вскоре меня утвердили в должности в политотделе дивизии. Чтобы быстрее овладеть делом, я частенько бывал в редакции окружной газеты, много занимался самостоятельно, посещал занятия по боевой подготовке. Постепенно газета «Дзержинец» становилась помощником командования в воспитании личного состава. С ее помощью решались многие вопросы боевой и политической подготовки.



Во время войны в здание, где располагалась типография, попала бомба. Возобновлять выпуск газеты не стали, а о жизни нашего 146-го отдельного конвойного батальона начала писать солдатская газета охраны тыла Брянского фронта. Позже началось издание дивизионки. Меня перевели исполнять обязанности политура в ту самую роту, где старшиной был Николай Яковлевич Андрос. Дела у нас пошли хорошо. Со временем, когда институт замполитов в отдельных взводах и ротах был упразднен, меня послали в газету «Зоркий часовой» ответственным секретарем. В этой газете я долго не задержался. На мое место редактор старший лейтенант Александр Сердюк нашел более подготовленного товарища. Им оказался впоследствии известный писатель Ефим Дорощ (Гольберг).

Последующая служба инструктора политотдела конвойных войск была престижной и интересной. Но меня тянуло больше к личному составу, к газете.

## Служба всему научила

Когда я освоился с обязанностями редактора многотиражки, меня вызвал комиссар А. Квасов.

— Работаете вы старательно, — сказал он. — Но этого уже мало. Вам следует приобщаться к партийной работе. Будем рекомендовать вас парторгом в первую роту. Близость к личному составу поможет вам вести коммунистов, а с ними и личный состав. Старайтесь и сами побольше вникать в боевую службу, учебу.

Трудновато мне было вести газету и отвечать за работу парторганизации. К тому же в течение уже первого года я побывал начальником караулов всех видов, парторгом и заместителем начальника эшелона по политчасти.

В первую же неделю после вероломного нападения фашистской Германии на нашу страну около половины личного состава части ушло в действующую армию. На их место пришли люди из запаса. Выполняя ответственные задачи по охране тыла, личный состав был загружен до предела. Эвакуировали заключенных и вывозили первых военнопленных, государственные ценности, охраняли общественный порядок. А еще вели борьбу со шпионами и диверсантами, сеятелями слухов. В этот момент у меня прибавилась еще одна общественная должность — выдвинули заседателем военного трибунала. На мое возражение комиссар ответил, что ему лучше известно, у кого есть время, а у кого его нет. И добавил, что осуществлять правосудие доверяют не всем.

А газета каждый раз выходила вовремя. Чтобы материал был живой, старался побольше находиться рядом с теми, кто выполнял сложные задачи. Как-то в конце сентября сорок первого года на границе нынешней Брянской области с Белоруссией к начальнику эшелона с эва-

куированными заключенными и государственными ценностями (им был комиссар части А. Квасов) обратился председатель местного исполкома с просьбой помочь обезвредить полтора десятка окруженных вражеских десантников. С людьми было очень туго. И все же комиссар решил помочь бойцам истребительного батальона. Попал в эту группу и я. Четырех фашистов уничтожили в схватке, остальных вынудили сдаться. Когда пришли на станцию, то обнаружили, что поезд наш уже ушел. Пленных повели лесом. В помощь нам выделили проводника из истребительного батальона. Им оказался бывший щорсовец, хорошо знавший местность.

Шли мы довольно быстро. Вскоре услышали шум моторов, а за ним и голова. Пленные приободрились. Они быстрее догадались, что впереди немцы. Все залегли. Проводник был в гражданском. Его и послали в разведку. Нашего деда враги заметили быстро. Он подошел и начал спрашивать о своей корове, которая заблудилась, а заодно и поприветствовал «освободителей». В этот момент один из охраняемых попытался встать и крикнуть. Но красноармеец Василий Кривонос не дал ему этого сделать. Гитлеровцы тем временем двинулись дальше. На следующий день мы вышли к своим.

А однажды пошел на «охоту» со снайпером Максимом Мартюком. К его ячейке мы добрались задолго до рассвета. Это был нелегкий путь. На месте Мартюк внимательно все осмотрел, ощупал, постарался устроиться так, чтобы ствол винтовки и оптический прицел в светлое время находились в тени. Затем несколько расширил свою ячейку, указал мне едва заметные ориентиры. Когда рассвело, перед моими глазами открылась однообразная, унылая картина мелколесья. Сколько я ни присматривался, нигде ничего заметить не мог. Все было тщательно замаскировано.

— Смотрите, между двумя деревьями, — сказал Мартюк, — легкий дымок. Это фашисты на спиртовке кофе варят.

И вот прозвучал выстрел Максима. Наблюдатель засвидетельствовал точное попадание.

Примерно в пятом часу вечера у срезанного снарядам дерева фашисты начали выбрасывать из траншеи мусор.

— Чистоту наводят, — заметил Мартюк и снова припал к своей оптике.

Я же ничего не видел. Выстрел прозвучал неожиданно. Оказалось, что фашистский вояка выбросил, видимо, что-то нужное и полез доставать. В этот момент снайпер его и снял.

Возвращались мы в полной темноте. К этому времени я уже продумал, как написать о метком снайпере.

Немало командиров, политработников, бойцов частей внутренних войск, где пришлось служить в годы Великой Отечественной войны, проявили исключительное мужество при выполнении воинского долга. Они стали героями зарисовок, корреспонденций, очерков. Имена и дела этих людей я и сейчас ношу в своей памяти и сердце.

Майор в отставке И. ФОМИН.

# КАК ЗАДУМАНО И ЗАВЕЩАНО

По-разному у каждого из нас складывался образ защитника страны, но его восприятие всегда связано с главным — нашей чудесной социалистической Родиной, неугасимой любовью к ней, неистовой верой в партию, с жертвенностью, с подвигами широких народных масс на полях гражданской и Великой Отечественной войн.

Я счастлив, что на немалом уже жизненном пути мне часто доводилось встречаться с теми, кто стоял у истоков Советской власти, кто с оружием в руках отстаивал завоевания Великого Октября, кого можно по праву назвать солдатами Революции. Какая школа гражданственности — общение с ними!

Мой хороший знакомый, старый большевик, участник двух войн Степан Андреевич Зубенко подарил как-то небольшую книжицу. «Письма славы и бессмертия» — так называется томик. В нем собрана только малая частичка документов колоссальной нравственной силы — предсмертные письма и записки пролетарских революционеров, павших в борьбе с классовыми врагами. «Я умираю на заре новой жизни, не издавав плодов своих рук. Но не для себя я работал как мог и как умел... Мир обновится, я знаю, я твердо верю...» «Дорогие товарищи! Если бы вы только знали, как хочется жить, бороться, и как я верю в наше дело!»... «Дорогая, кажется, это мое последнее письмо. Жизнь моя должна смениться небытием... Да здравствует Революция!»

Перечитывая строки, воскрешающие благородный облик борцов за Советскую власть, подумал о том, что записка и самого Зубенко, которую он писал в колчаковском застенке, могла быть опубликована в этом сборнике.

...Они стояли в камере и с ненавистью смотрели друг на друга. Один — старый, со злой желтизной в глазах, другой — молодой, с жестким вихром, негнбимый, презирающий смерть. Белый офицер сделал шаг вперед и, пересиливая накипающий гнев, сказал:

— Все равно ваша песенка спета, подумайте и расскажите, где прячутся ваши красные дружки.

И он, Степан Зубенко, судженский шах-

тер, красногвардеец, чекист, напряженно думал. Но только не о том, что ему предлагали. Среди политических заключенных Томской тюрьмы прошел слух о формировании «эшелона смерти», и надо было во что бы то ни стало совершить побег. «Как и когда это сделать, кого взять в напарники...» — мучительно раздумывал Степан. В тот же день он написал на клочке бумаги: «Родная жена Мотя! Военно-полевой суд надежд на жизнь не оставил. Но вера не в загробную, а в новую счастливую жизнь не покидает меня. Как мы жили с тобой и боролись, расскажи сыну, когда подрастет... Обними всех родных...»

Побег удался в Забайкалье из Читинской тюрьмы, когда Зубенко и других узников отправили в тайгу на заготовку дров. Шестьдесят человек тогда ушло. Из них Зубенко организовал партизанский отряд. Но вскоре случилось непредвиденное: в одной из схваток с белогвардейцами Степан с группой товарищей попал в плен. Пытали его изощренно: раскаленными шомполами прижигали тело, били коваными сапогами. Но он молчал. Каждую ночь кого-то из пленных увозили, и никто не возвращался. А Зубенко сказал так: «Мы тебя расстреляем, в этом не сомневайся. Только не сейчас, когда тебе хочется смерти после наших горячих примочек. Расстреляем, когда запросишь жизни...»

И вновь ему повезло. Уцелел чудом, взялся за оружие. Вторым его оружием была большевистская агитация. Сложной оставалась обстановка в 20-е годы на Дальнем Востоке. Каких только правительств там не перебивало — и земское, и атаманское, и меркуловское. И все они держались на штыках интервентов — японцев и американцев. Зубенко, как опытный политический боец, энергично проводил большевистскую линию, разоблачая меньшевиков, пособников интервентов. Вел агитацию и в крестьянской избе, и среди казаков, и в рядах несознательной части народоармейцев. В степях Монголии дрался с отребьем кровавого барона Унгерна, в таежных делях Якутии гонялся за бандой генерала Пепелева...

И в Великую Отечественную войну Степан Андреевич не мог оставаться в тылу — ушел на фронт.

О многих из тех, кто, как и С. Зубенко, выдержал самые тяжкие испытания, ни на секунду не усомнившись в правоте коммунистических идеалов, рассказывают письма в журнал. Таких рассказов о вете-



ранах сейчас, в году 70-летия Советских Вооруженных Сил, особенно много. В строках этих волнующих документов — неистребимая любовь к родине Октября и партии Ленина, беспредельная вера в творческие силы народа и его вооруженных защитников и завещание тем, кто, продолжая эстафету подвига, пойдет по пути старшего поколения.

О том, как жил, боролся, воевал член КПСС с 1917 года, полковник в отставке И. Матусевич, пишет председатель совета ветеранов управления внутренних войск по Украине и Молдавии генерал-майор в отставке Н. Титов. Иллариону Кирилловичу Матусевичу, говорится в корреспонденции, выпало большое счастье — видеть и слышать В. И. Ленина. Полтора года он находился в дружной семье кремлевских курсантов. Нес службу на посту № 27 у квартыры и кабинета великого вождя. После окончания пулеметных курсов в частях особого назначения боролся с контрреволюционными бандами. А в 41-м старый большевик вновь защищал завоевания Октября, сражался с врагами на Юго-Западном, Сталинградском, Центральном и 4-м Украинском фронтах. За мужество и отвагу награжден двумя орденами Красного Знамени, орденами Отечественной войны I степени, Красной Звезды, многими боевыми медалями. И. Матусевич был гостем XXV, XXVI съездов КПСС и XXVII съезда Компартии Украины. Несмотря на свой почти 90-летний возраст, ветеран принимает активное участие в военно-патриотическом воспитании личного состава частей внутренних войск Киевского гарнизона. Недавно на тематическом вечере он выступил с рассказом о Ленине, его полководческом таланте при организации обороны молодой Советской республики.

Нынешнее поколение пристальноглядывается в историю наших Вооруженных Сил. Причина проста: как можно больше знать о их героическом прошлом, о воинском счастье, заботах тех людей, для которых дело защиты Родины было свято.

Не однозначен, к сожалению, и далеко не прост путь нашего общества к социализму. На его крутых поворотах случались не только досадные ошибки, но и ничем не оправданные жертвы, гибель преданных делу коммунизма бойцов. В обстановке подозрительности, приклеивания политических ярлыков, царившей в период культа личности Сталина, трагически погибли многие видные большевики, военные деятели и чекисты, внесшие существенный вклад в строительство и развитие внутренних войск — составной части Советских Вооруженных Сил. За последние годы журнал «На боевом посту» под рубрикой «Почетные красноармейцы войск» опубликовал ряд материалов о незаслуженно забытых людях. Среди них секретарь ЦК ВКП(б) и нарком земледелия РСФСР Н. Кубяк, начальник войск конвойной стражи СССР Е. Ширвинд, командующий войсками ВОХР В. Корнев, председатель Всеукраинской ЧК В. Манцев, полномочный представитель ГПУ по Северо-Кавказскому краю, первый секретарь Северо-Кавказского крайкома ВКП(б) Е. Евдокимов, заместитель начальника войск

конвойной стражи СССР А. Селявкин и др. Войсковая общественность ведет переписку с семьями С. Варова, Ю. Конопко, В. Афанасьева, С. Аверьянова, И. Батракова, В. Корнева, Ю. Аблова — реабилитированных военачальников внутренних войск.

Публикации о людях, в чьих сердцах всегда горел огонь революции, будут продолжены. И в этом плане следует только приветствовать поисковую работу сотрудников Центрального архива и Центрального музея ВВ МВД СССР о малоизвестных ныне военных деятелях войск.

Об одном из них, герое гражданской войны комиссаре Августе Андреевиче Цините, чье мужество было отмечено Реввоенсоветом республики двумя орденами Красного Знамени, рассказывает в очерке майор А. Копейкин. На основе многочисленных архивных документов автор воссоздает чистый и честный облик большевика с 1914 года.

В октябре 1920-го, после подписания договора о перемирии с Польшей, 32-я бригада, где военным комиссаром был А. Цинит, участвовала в операциях по ликвидации эсеровских мятежей и уничтожению белогвардейско-кулацких банд, бесчинствующих на территории Западной Белоруссии. А в начале 1921 года положение молодого Советского государства вновь осложнилось — вспыхнул контрреволюционный Кронштадтский мятеж. В ночь на 18 марта батальоны 32-й бригады под покровом тумана вышли на лед Финского залива. «К 5 часам утра бойцы вплотную подошли к Кронштадту и ворвались через старый крепостной вал в город», — отмечалось в оперативной сводке Южной группы. В этот момент был тяжело ранен комбриг М. Рейтер, и командование бригадой принял комиссар Цинит.

— Любой ценой продержаться до подхода наших частей. Ни шагу назад! — прозвучал его приказ.

Мятежники плотным огнем пытались остановить красноармейцев, но не смогли. С помощью подоспевшего полка Яна Фабрициуса и других подразделений 32-я бригада прочно закрепилась в Кронштадте...

После гражданской войны А. Цинит в войсках ОГПУ-НКВД. Он — военком полка. В одной из его аттестаций написано так: «Товарищ Цинит обладает огромной силой воли, редким хладнокровием. Энергичен, решителен. Как член партии тверд и выдержан. Как товарищ тактичен и дружелюбен, как начальник строг, требователен и справедлив. Интересы дела всегда ставит выше личных... Избирался делегатом XI съезда партии».

В городе Огре, что в Латвии, на стене картонной фабрики установлена мемориальная доска. В надписи говорится, что здесь работал пламенный революционер, комиссар Красной Армии Август Цинит.

Жесточайшие испытания выпали на долю советского народа в 1941 году. Быть или не быть стране Октября — так встал вопрос.

Но наш народ не только выстоял в

этой борьбе, но и развеял в прах бредовые планы фашизма. Духовная мощь, мужество, стойкость и героизм советских людей изумляли весь мир. Об этом размышляет в письме ветеран войны Н. Мишин, живущий в Чернигове на улице имени Героя Советского Союза А. Серезникова, воспитанника внутренних войск.

«Если бы меня спросили сейчас, — пишет фронтовик, — смог бы я повторить свой путь и перенести все тяготы и лишения военного лихолетья, ответил бы без колебаний: да! Только бы на планете был мир, только бы процветала наша любимая Родина и никто не мешал созидательному труду моих соотечественников...»

Для людей военного поколения, как ни печально это сознавать, приходит час подводить итог прожитого. Жизнь эта не была праздной и в последние десятилетия, а в мыслях своих они прежде всего обращаются к тем четырем годам. Почему же до сих пор так явственно слышат фронтовики звуки войны, почему просыпаются по ночам от канонады 1418 дней?

Потому, что войну еще долго всем нести в памяти, в сердце, потому, что каждый из фронтовиков знает: что бы ни делал после, как много бы ни сделал, чего бы ни достиг, — важнее и главнее тех четырех лет в их жизни не было. У каждого и у всех вместе.

Когда на мой редакционный стол вместе с очерком Г. Капустенка «Выстоял и победил» легла фотография, я не мог отвести от нее взгляда. Жаль, что слова и даже журнальное клише не смогут передать все обаяние юного младшего лейтенанта. Как ладно сидит на нем китель, как солидно смотрятся на груди орден и две боевые медали!

Шестнадцатилетним парнишкой пришел в ОМСБОН войск НКВД (исключение для него сделал комиссар В. Неклюдов) Коля Подшиваленко. В спецотряде «Боевой» его уважали за смелость, смекалку, веселый, неунывающий характер и брали на самые ответственные операции. Вот только один эпизод.

«Партизаны «Боевого», — пишет Капустенко, — сделали засаду в лесу у хутора Половинники Верхнедвинского района в двадцати метрах от дороги. Вдруг в птичий гомон вплелись посторонние звуки — шуршал гравий под коваными сапогами. Шел враг. Впереди — головной дозор с офицером, за ним следовал отряд с двумя пароконными телегами. Неклюдов поднял пистолет, целясь в офицера. «Товарищ комиссар, возьмите автомат, шоб наверняка», — прошептал Коля. Но меткий выстрел прозвучал. Это был сигнал для всех. Схватка длилась недолго. Карательный отряд из 75 человек приказал долго жить. На счету Коли Подшиваленко оказалось несколько уничтоженных гитлеровцев... 982 дня пробыл он в тылу врага. Был и разведчиком, и подрывником, и связным. Все тяготы партизанской жизни переносил стоически. А в

конце войны заболел туберкулезом. Приговор врачей оказался суровым: безнадёжен. Но Николай не сдался. После тяжелой операции стал заниматься спортом. Оккупация в 46-м прибыл для дальнейшего прохождения службы в часть, которой командовал бывший комиссар «Боевого» майор В. Неклюдов, Герой Советского Союза.

Ныне полковник в отставке Н. Подшиваленко — энтузиаст военно-патриотического воспитания и динамовского движения. Он всегда с молодежью...»

Боль за поруганное Отечество всколыхнула весь народ — от мала до велика. В военкоматы, воинские части, партизанские отряды прибегали мальчишки. Взрванное детство тоже жило по законам войны. В восьмом номере нашего журнала в прошлом году под рубрикой «Беседы в карауле» выступал Герой Советского Союза полковник в отставке М. Ашик. Размышляя об отваге на боевой службе, Михаил Владимирович, в частности, упомянул о том, как его бывший подчиненный старший лейтенант Тюльменков, командир роты, пресек дерзкий побег рецидивистов, организатором которого был опасный убийца. Редактируя статью ветерана, явственно вспомнил Тюльменкова и встречу с ним (в ту пору я был начинающим газетчиком на Дальнем Востоке) после его служебного подвига. Хотелось добавить в статью М. Ашика несколько штрихов к личности Тюльменкова, но как назло подзабылось его имя, а поиски дальневосточного блокнота прервала командировка. Так и пошла в набор фамилия старшего лейтенанта без инициала.

И вот теперь блокнот двадцатипятилетней давности передо мной.

...В 41-м Сергею Тюльменкову было 12 лет. Однажды в деревню на Могилевщине зашла группа бойцов, выходившая из окружения. Сережа подробно доложил командиру, где и как в окрестных селах расквартировались фашисты, и его взяли проводником. Неожиданно группа попала в засаду. В перестрелке Сергея ранило в руку, и его отправили домой. А через полгода в доме Тюльменковых появились партизаны. Сережа вскочил с лежанки, начал одеваться.

— Уж не с нами ли, герой? — спросил его партизанский командир.

— Так точно. С вами пойду.

— Так мы ж детей не берем, — хотел отшутиться командир.

— А я ранен был, окруженцев от гансов выводил. Мамку спросите, если не верите...

Так Тюльменков попал в диверсионную группу подрывников. В партизанском отряде Скворец — так любовно называли Сергея — оказался незаменимым. Там, где не могли пройти взрослые, он умело выполнял задания. Основным его занятием была разведка: узнавал расписания поездов, интересовался перевозимыми грузами, пересчитывал вагоны, переносил мины и взрывчатку.

За все это Сергей Александрович Тюльменков был награжден орденом Славы III степени, медалями «Партизану Отечественной войны» I степени и «За победу над Германией в Великой Отечественной войне 1941—1945 гг.». В сорок пятом ему было всего 16. Но у него за плечами была война.

...Мы беседовали с ним после вечерней поверки. Он был в полевом обмундировании, на котором блестела португеза. Короткая прическа придавала ему особую молоджавость. Крепкие и белые зубы как бы светились, и когда он смеялся, они невольно бросались в глаза. Колымская ночь еще не набрала синевы и не рассыпала звезд. Сиделось нам уютно в летней курилке. И он, рассказывая, часто повторял: «Вот у нас в Белоруссии...» Таким мне запомнился этот мужественный офицер, мальчишка из пекла войны.

Есть люди, биографии которых так тесно переплетены с биографией страны, что порой достаточно лишь заглянуть в учебник истории, чтобы узнать, где были они, что делали, о чем мечтали. Они строили заводы и вступали в колхозы, гордились первым сталинградским трактором, восхищались пробегом ашхабадских конников, мужеством челюскинцев и стратонавтов, страдали за Абисинию, уходили мыслями в огненный Мадрид и твердо понимали: фашизм — это война.

Таким был Петр Таран, Герой Советского Союза, легендарный богатырь битвы за Кавказ. О нем пишет его командир взвода Иван Федорович Душко: «Из ста двадцати одесситов, попавших в 26-й полк войск НКВД, я, пожалуй, остался один. По крайней мере мои поиски земляков-однопольчан ни к чему не привели. С Петром Тихоновичем Тараном мы были в близких товарищеских отношениях. Я всегда удивлялся, как в его могучей фигуре уживались недюжинная сила и нежность, строгость, пунктуальность в службе и сентиментальность.

...Наша рота наступала в направлении высоты 195,5. Взять ее и закрепиться на ней — таков был приказ. И вдруг подразделение споткнулось на участке колючей проволоки, натянутой на кольях. Здесь интенсивно простреливался каждый метр земли, каждая лощинка и кустик. Командир роты лейтенант Савельев собрал взводных и доложил свое решение: сделать в ограждении проход, а затем завершить атаку.

Поручили это отделению сержанта Тарана. Ножниц для резки проволоки не было. Гвозди отгибали штыками, саперными лопатами, а единственный топор заработал в сильных руках Петра. На третьем ряду «колючки» топор сломался. Выдернув руками столбы, Таран поднял их над собой. В проход ринулся мой взвод, а затем и вся рота. Пропустив последнего солдата, Петр устремился в штыковую. Когда высоту взяли, кто-то крикнул: «Сержант Таран убит в окопе!»

Героя обнаружили около поверженных

им врагов. Он намертво сжимал разбитый о фашистские головы автомат...»

Не по одному разу порой проходили свои смертные пути и солдат, и генерал. Ибо любили они свою страну. Октябрь не со стороны. Жизнь их была связана с ней крепкими нитями. Эти нити — партия и комсомол, семья и дети, кров, милые сердцу деревня, городок, дорогая столица Москва, ученики, учителя, друзья, родной завод, родной полк, право на независимость и свободу. За это воевал и воспитанник внутренних войск Герой Советского Союза генерал-майор в отставке Нестер Дмитриевич Козин. О нем маршал Г. К. Жуков с уважением говорил: «Что ни пекло, там и Козин».

«Весной 1942 года Н. Козин возглавил 8-ю дивизию войск НКВД, — пишут в своей корреспонденции капитаны И. Калинин и Г. Дунин. — Новый комдив твердо следовал выработанным у себя правилам: не ломай заведенных порядков, сперва присмотришься хорошенько к ним; советуйся с подчиненными, они откроют тебе глаза на то, чего не найдешь в отчетных документах; война — это потери, взводы, а иногда и роты будут возглавлять младшие командиры, готовь их к этой роли заранее; если подразделение успешно справилось с задачей, обязательно поблагодари личный состав, если же не справилось — есть тому конкретные виновники; никогда не порицай, особенно перед строем, всю массу бойцов и командиров. Этот фронтовой опыт и сейчас звучит современно. Все эти, на первый взгляд, нехитрые правила таят в себе глубокую педагогическую и командирскую мысль.

Бывая в подразделениях внутренних войск, генерал Н. Козин ярко и волнующе рассказывает о боевом пути дивизии, которая впоследствии стала 52-й гвардейской Рижско-Берлинской, орден Ленина, Суворова, Кутузова стрелковой дивизией.

В этом году Нестеру Дмитриевичу исполняется 86 лет. Его жизнь — живая история нашего государства. Своим богатым опытом он щедро делится с нынешним поколением защитников Родины».

А что нынешнее поколение свято хранит все то, что было задумано и завещано великим Лениным, подтверждает письмо рядового В. Блинкова: «Славное 70-летие Советских Вооруженных Сил мы встретили хорошими и отличными показателями в боевой службе и учебе. Нам не надо просить: любите Родину, защищайте до последней капли крови Страну Советов. Мы дышим этим и живем помыслами об этом.

Родина — это наша готовность к подвигу. У берегов Тихого океана, в ущельях Кавказа и в степях Украины, куда бы ни поехал, куда бы ни пошел, увидишьobeliski. Они глядят прямо в душу. И спрашивают: «Помните ли о долге святом, не позабыли о вражеских происках?» Не забыли. Помним!

Полковник Ю. ДУРНЕВ.

Свыше 60 тысяч километров — полтора земных экватора — такова протяженность границы нашей Родины. И каждый ее метр — под постоянным контролем погранвойск, родившихся 28 мая 1918 года.

# АРКТИЧЕСКИЙ ДОЗОР

...Когда я улетал в командировку, в Подмоскowie воевсю цвели вишни. Здесь же стоял мороз, а ветер, подняв колючую пургу, норовил сбить с ног.

— У нас, как в песне поется, двенадцать месяцев зима, а остальное — лето, — улыбается прапорщик Василий Ковалев. — Погода еще не такие сюрпризы устраивает. В разгар лета может так завьюжить, что в трех шагах ничего не видно. Арктика — она и есть Арктика...

Но самое трудное в пограничной службе, где бы

она ни проходила, не холод или жара, не ветер или разреженный воздух, а постоянное напряжение. Кто, где и когда попытается нарушить границу — этого, естественно, пограничники не знают. Однако каждый из них должен быть готовым в любое время обнаружить нарушителя и задержать его. Поэтому пограничная служба — это всегда жизнь без отдыха, без расслабления.

— А часто приходится вступать в единоборство с нарушителями?

— Случается.

...Вторые сутки свирепствовала метель. Аэропорт, расположенный в маленьком городке на побережье Северного Ледовитого океана, был закрыт. Взлетная полоса покрылась толстым слоем льда, а ветер дул с такой силой, что таскал по ней самолеты, стоящие из-за непогоды на приколе. Ртутный столбик термометра словно замер на отметке минус 40 градусов.

Василий Ковалев вернулся с проверки постов и не успел толком отогреться в теплом помещении, как раздался телефонный звонок:

— Разыскивается опасный преступник... Вооружен пистолетом и самодельной финкой... Его примет... Возможно, попытается проскочить через ваши посты... При обнаружении — задержать!

Записав установочные данные, прапорщик довел их до пограничного наряда, призвал подчиненных утратить бдительность.

К вечеру ветер, как это бывает только в Арктике, внезапно стих. Один за другим стали подниматься в воздух самолеты. Аэрофлотозцы, пока новый снежный заряд не обрушился на аэродром, старались выпустить и принять как можно больше крылатых машин. Пограничникам приходилось буквально разрываться на части — только проверили документы у пассажиров одного самолета, как надо спешить к следующему.

Все шло своим чередом. И вдруг...

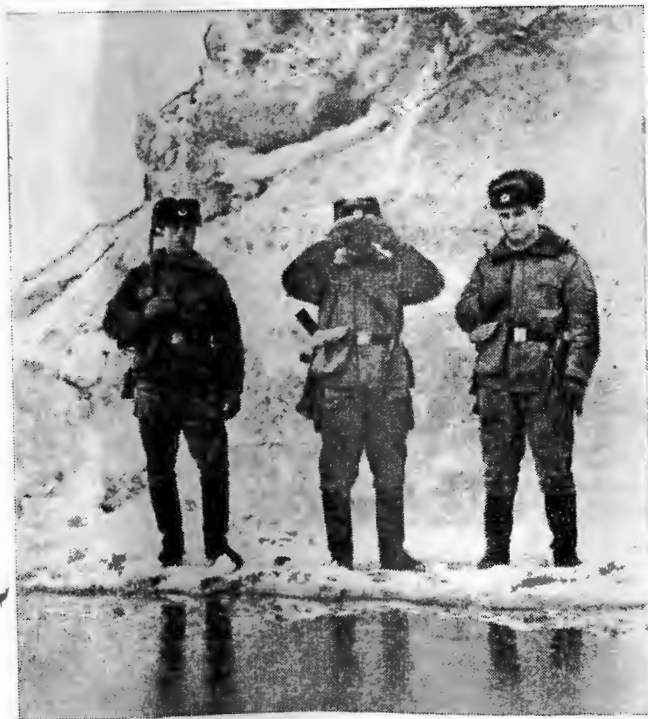

— Пограничный наряд. Приготовьте документы к проверке, — представились пограничники, входя в очередную авиалайнер. Старший наряда Ковалев окинул взглядом пассажиров. Его, профессионала, сразу же насторожил мужчина, сидевший в самом хвосте салона. Была какая-то настороженность и неестественность во всем его облике.

«Он или показалось? Жаль, лица не видно. Впрочем, не должно быть: не мог он здесь оказаться раньше завтрашнего утра. Все-таки три десятка километров...»

Не спеша переходил пограничник от кресла к креслу. Проворя документы, старался быть предельно сосредоточенным. Но мысли вновь и вновь возвращались к подозрительному пассажиру.

«Паспорт, фамилия, пропуск, печати... Все в порядке. Ишь, не успела сесть, сразу за книгу. Формулы какие-то, на сессию, наверное... А если он на машине добрался? Да такой бугай и на лыжах мог успеть, что для него эти километры?..»

— Ваш паспорт, пожалуйста, — обратился Ковалев к молодой матери, прижимавшей к груди спящего малыша.

«Фотография, фамилия, прописка, пропуск, печати...»

Пограничник осторожно взглянул на мужчину. «Он это, точно он. Правую руку в кармане держит... Значит, в самом деле вооружен. Наряд не поможет — проход очень узкий... Могут пострадать те, кто сидит рядом. Думай, пограничник, думай, тебя же учили, как поступать в подобных ситуациях... А он

*На снимке: «Приказываю выступить на охрану Государственной границы СССР!» — отдает команду прапорщик В. Ковалев.*

Фото автора.

настороже, чувствуется, готов на все. Надо, не привлекая его внимания, обезопасить пассажиров. Заодно и место освободить. Мало ли что случится...»

— Знаете, вам с ребенком на первом ряду будет удобнее, — посоветовал Ковалев. — Там и люльку подвесить можно. — Вернув документы, прапорщик помог женщине пересест.

«Так, стало свободнее, есть где развернуться. Сейчас главное — не вспугнуть. Неожиданность — вот мой главный союзник.»

И вот наконец кресло, в котором сидит преступник.

— Прошу предъявить документы.

Не вытаскивая руку из кармана и не глядя на Ковалева, пассажир слишком поспешно протягивает паспорт и пропуск, внутренне напрягаясь еще больше.

«Да, нервы у тебя на пределе. Посмотрим, какую «липу» ты мне пытаешься подсунуть... Хорошо сработано, но все равно подделка. Так, теперь вни-

мание, полшага назад, за его спину, руку под козырек».

— Все в порядке, доброго пути, — улыбаясь произнес Ковалев, поднимая правую руку к головному убору, а левой протягивая документы. И вдруг, словно оступившись, уронил их.

— Извините за неловкость, сейчас подниму, — засуетился пограничник.

— Ничего-ничего, я сам, — с явным облегчением произнес преступник, вытаскивая правую руку из кармана и наклоняясь в проход за упавшими документами.

Дальнейшее, как говорится, было делом техники. Не зря самбо у пограничников в большом почете.

Угон самолета, а именно это собирался сделать преступник, был предотвращен.

**В. ЛЕОНОВ, журналист.**

*Отдельный  
Арктический  
пограничный отряд.*



Общезвестно, что в этом году церковь отмечает 1000-летие введения христианства на Руси. Какие в связи с этим пройдут мероприятия? Хотелось бы подробнее узнать и о том, какую роль играла церковь в истории нашего государства, на что претендует она в настоящее время.

Лейтенант А. Клекоцкий.

# ИЗМЫШЛЕНИЯ И ДЕЙСТВИТЕЛЬНОСТЬ

Введение христианства, объявление этой религии господствующей, официальной стало важным событием в истории Киевской Руси. Христианизация Руси имела прогрессивный характер, помогала развитию и укреплению передового для той эпохи феодального строя, укреплению централизованного государства, способствовала развитию культуры. Были, разумеется, у нее и отрицательные последствия: подавление предшествующей «языческой» культуры, возникновение своего рода «идеологического барьера», отгородившего на многие века Русь от Западной Европы и стран Востока.

На протяжении истории лучшие передовые умы человечества боролись против религии, боролись за науку. К. Маркс, Ф. Энгельс, В. И. Ленин теоретически обосновали воинствующий пролетарский атеизм и решительно выступали против враждебных марксизму влияний на рабочий класс.

Являясь отражением заботности и невежества человека, религия по самому своему существу антинаучна. Религия — «опиум народа», это изречение К. Маркса В. И. Ленин называл краеугольным камнем марксистского учения о религии.

В преддверии 1000-летия введения христианства на Руси происходит резкое обострение идеологической борьбы. Православные богословы приукрашивают роль церкви в русской истории, превозносят ее исторические заслуги и «спасительную миссию».

Церковное руководство подчеркивает необходимость объективного подхода к истории церкви. Однако невозможно обойтись без приукрашивания истории церкви, если преследуется цель изобразить ее силой, якобы одухотворявшей и освящавшей жизнь русского общества, представить дело так, будто бы церковь оказывала благотворное воздействие на все стороны жизни общества, поддерживала униженных и угнетенных и т. д. Ведь на самом деле Русская православная церковь освящала крепостничество, поддерживала политику самодержавия, никогда не выступала на стороне освободительных движений, препятствовала революционному преобразованию общества, благословляя в

годы гражданской войны тех, кто стремился реставрировать старые порядки.

Конечно, было бы наивно ожидать, что православные богословы и церковные историки станут накануне 1000-летия «крещения Руси» живописать угодничество церкви перед самодержавием или участие в гражданской войне на стороне белогвардейцев и интервентов. Нет оснований надеяться и на то, что богословы вдруг возьмут на вооружение материалистический подход к историческим явлениям.

Важно отметить, что современные богословы в некоторых случаях не только умалчивают о тех событиях, которые им невыгодно вспомнить, но и пытаются голословно отвергать твердо установленные наукой исторические факты, настаивают на том, что будто бы на протяжении минувшего тысячелетия Русская православная церковь всегда была и остается вместе со своим народом, жертвенно разделяя с ним испытания и радости.

Церковь пытается предстать в облике носителя не только религиозных, но и национальных, культурно-исторических и нравственных ценностей. Выпячивая выгодные, «выигрышные» исторические факты, замалчивая или искажая «неудобные» события, церковно-богословские круги постоянно подчеркивают, что церковь, наряду с чисто религиозными целями, всегда заботилась о благоденствии нашей великой Родины, об укреплении мира и справедливости в отношениях между всеми народами.

Действительно ли церковь всегда была вместе с народом, на протяжении всей своей тысячелетней истории занимала патристические позиции?

Фактически для православной церкви, как и для любой религиозной организации, на первом месте всегда были не национальные, а воспринимавшиеся через призму подчинения господствующим эксплуататорским классом узкоконфессиональные, вероисповедные интересы. И только в периоды всенародных испытаний, когда под угрозой оказывалась сама государственная самостоятельность России, а классовые противоречия временно отодвигались на задний план, ус-

тупая место задачам борьбы с иноземным нашествием, церковь вносила свой вклад в общенародную борьбу против татаро-монгольского ига, иностранной интервенции начала XVII века и т. п.

Как убедительно доказывается в работах советских ученых, изданных в последние годы, конкретно-исторический, научный подход к оценке роли церкви в истории России не оставляет камня на камне от непомерно преувеличенных претензий на особые исторические заслуги.

Однако, полемизируя с церковно-богословскими кругами, оценивая прошлое и настоящее церкви с партийных, классовых позиций, мы должны учитывать, что Русская православная церковь не преследует враждебных нашему обществу целей.

Совсем иные замыслы у таких клерикальных организаций, как Русская православная зарубежная церковь или действующая среди эмигрантов Украинская католическая церковь, пытающаяся использовать этот юбилей (именуемый униатскими клерикалами «1000-летием крещения Украины») для разжигания украинского национализма, антирусских и антисоветских настроений.

Православную зарубежную церковь (официальное название «Русская православная церковь вне России») часто именуют «Карловацкой», так как она была создана по решению Собора русского православного духовенства, проходившего в Сербии, в небольшом городке Сремски Карловицы с ноября 1921 по март 1922 г. На соборе были представлены епископы и служители культа, принимавшие непосредственное участие в гражданской войне на стороне белогвардейцев и интервентов. Оказавшись в эмиграции, они создали собственную церковную группировку, считая главной целью борьбу за восстановление монархии в России. Карловацкий собор обратился к правительствам ведущих капиталистических стран с призывом не признавать Советскую Россию, предоставить белоэмигрантам оружие, иностранных «добровольцев», чтобы «изгнать большевизм из России и всего мира».

Постепенная нормализация отношений между Московской патриархией и Советским государством сделала неизбежным разрыв между Русской православной церковью и карловчанами. 22 июня 1934 г. решением митрополита (впоследствии — патриарха) Сергия и Синода епископы и священники карловацкой группы были запрещены в церковнослужении. Не подчинившись этому и другим аналогичным решениям Московской патриархии, карловчане превратились с церковно-канонической точки зрения в «самочинное собрание», нарушителей церковной дисциплины. Вполне закономерно, что ни одна из православных церквей, существующих в мире, не признает «каноничности» Русской зарубежной церкви, не поддерживает с ней нормальных официальных отношений.

Авторитет и влияние карловацких лидеров были серьезно подорваны и в годы второй мировой войны, так как они пошли на сотрудничество с фашистами.

Готовясь к 1000-летию введения христи-

анства на Руси, Карловацкая церковь создала юбилейную комиссию. Ее возглавил протоиерей И. Киселев, в годы войны являвшийся духовником генерала Власова, назначенного фашистами командующим так называемой «Русской освободительной армией».

Руководство Русской зарубежной церкви стремится использовать 1000-летие введения христианства на Руси для нагнетания антисоветской истерии, дискредитации не только Советского государства, но и Московской патриархии. Лидерам карловацкой группировки хотелось бы представить дело таким образом, будто именно Русская зарубежная церковь — единственный законный юбиляр, имеющий моральное право отмечать 1000-летие введения христианства на Руси.

В СССР или вообще запретят празднование юбилея, или сведут его к жалкому фарсу, превратят в аттракцион для иностранных туристов — вот главное содержание пропаганды карловчан в преддверии 1000-летия введения христианства на Руси. Эти клеветнические утверждения, исходящие от лидеров Русской зарубежной церкви, охотно распространяют западные пропагандистские центры. Разумеется, подобные заявления не имеют ничего общего с действительностью.

Русская православная церковь в июне—июле 1988 г. отметит 1000-летие введения христианства на Руси. Празднование начнется 5 июня в Москве, с 6 по 9 июня продолжится в Троице-Сергиевой лавре (г. Загорск), где будет создан высший орган церковного управления — Поместный собор Русской православной церкви. На соборе предполагается подвести итоги 1000-летней истории церкви, принять ряд документов, в том числе и миротворческого характера, призванных активизировать участие в борьбе за мир верующих и служителей культа. Участниками собора станут все епископы, делегаты от духовенства, монашества, рядовых верующих. Будут приглашены на собор представители православных церквей, многих других христианских и нехристианских церквей и международных религиозных организаций, а также различных миротворческих движений.

После окончания Поместного собора 10 июня в Москве состоится «торжественный юбилейный акт». Помимо религиозных деятелей, в этом юбилейном акте примут участие представители общественных организаций, с которыми Московская патриархия поддерживает контакты, в частности Советского комитета защиты мира (в его рамках работает общественная комиссия по контактам с религиозными кругами, выступающими за мир), Советского комитета за европейскую безопасность, Советского фонда культуры, Палестинского общества.

Кульминацией праздничных торжеств станет 12 июня — церковный праздник «Всех святых, в земле Российской просиявших». Почему именно этот день, а не 1 августа (14 августа по новому стилю)? Ведь церковно-богословские круги утверждают, что именно 1 августа 988 г. князь Владимир объявил христианство официальной государственной религией и пове-

лел всем киевлянам креститься в Днепре или его притоке реке Почайне. Дело в том, что летописи не содержат точной и определенной даты этого события. Ученые-историки спорят, когда оно произошло — в 988 или же в 990 году. И церковь предпочла, выбирая кульминационный день празднества, посвященных 1000-летию введения христианства на Руси, опереться на свой собственный календарь, где есть праздник, посвященный всем Российским святым.

12 июня во всех почти 7 тысячах православных храмах нашей страны пройдут богослужения и благодарственные молебны. Наиболее торжественный характер эти богослужения будут иметь в Даниловском монастыре, переданном Московской патриархии в 1983 г., и в Богоявленском патриаршем соборе. Именно здесь, в Москве, соберутся все епископы. Позже, когда они возвратятся в свои епархии, мероприятия будут продолжены на местном уровне. В Киеве, Ленинграде, Владимире они пройдут с 14 по 16 июня, во всех других епархиях — с 18 июня по 10 июля.

Подготовка церкви к 1000-летию введения христианства на Руси сопровождалась существенным повышением ее активности, выявила стремление церковно-богословских кругов использовать подготовку к юбилею и его проведение для усиления влияния на верующих, общественное мнение широких слоев населения. Важно учитывать, что эта активность, как правило, не выходит за рамки советского законодательства и не имеет экстремистского клерикального характера. Церковное руководство подчеркивает, что служители культа должны быть патриотами, гражданами, стоящими на страже интересов Отечества. Для усиления воспитания будущих пастырей церкви в духе гражданственности, уважения к закону предполагается даже начать в духовных академиях преподавание курса «Основы гражданского права».

В преддверии юбилея гораздо активнее,

чем раньше, в церквях идут ремонтные и реставрационные работы. Как это предусмотрено конституционными гарантиями свободы совести и советским законодательством, в ряде мест, где в этом у верующих была потребность, зарегистрированы новые православные приходы, построены церкви.

Представители церкви получили широкий доступ к средствам массовой информации. Их статьи, заметки печатаются в «Правде», «Советской России», «Литературной газете», «Московских новостях» и других изданиях, интервью со служителями культа звучат в программах «Время», «До и после полуночи», в телемостах и других телепередачах.

Таковы реальные факты. Они доказывают, что в нашей стране есть подлинная свобода совести, верующие могут удовлетворять свои религиозные потребности, церковь обладает достаточно широкими правами и возможностями, чтобы достойно отметить 1000-летие введения христианства на Руси.

Что же касается атеистической пропаганды, то здесь линия одна — ее нужно активизировать. «Партия, — говорится в Программе КПСС, — использует средства идейного воздействия для широкого распространения научно-материалистического миропонимания, для преодоления религиозных предрассудков... Важнейшая составная часть атеистического воспитания — повышение трудовой и общественной активности людей, их просвещение, широкое распространение новых советских обрядов и обычаев». Это обязывает всех пропагандистов, в том числе и армейских, повышать действенность своей работы, разнообразить ее формы и методы, придавать им четкую идейную направленность.

**С. ИВАНЕНКО,**  
кандидат философских наук,  
научный сотрудник Института научного атеизма АОН при ЦК КПСС.

Под атеистическим воспитанием как целенаправленным и организованным процессом подразумевается: во-первых, преодоление религиозных предрассудков; во-вторых, формирование научного мировоззрения; в-третьих, утверждение в жизни прогрессивных социально-нравственных ценностей. В этом прежде всего заключается культурно-практическая сущность научного атеизма, его значимость для развития личности. Атеистическая работа — дело творческое. Здесь нет универсальных средств на все случаи жизни. Нужен активный, постоянный поиск. Формируя у советских людей, военнослужащих атеистическое мировоззрение, КПСС тем самым еще выше поднимает их сознательность, творчество и активность в борьбе за перестройку, обеспечение надежной защиты социалистического Отечества, высокой бдительности и боевой готовности.

Командирам и политработникам следует активизировать работу по противодействию попыткам идейного противника использовать церковный юбилей в антисоветских целях. Во то же время нужно избежать ажиотажа, сенсаций, чрезмерного увлечения темой «тысячелетия», которая может вызвать повышенный интерес и по существу превратиться в его рекламу. Главное — повысить эффективность атеистической работы, углубить ее политическое содержание, придать наступательный характер атеистической пропаганде, полнее учитывать особенности конкретной религиозной обстановки, реальную степень влияния зарубежной пропаганды.

Наступательная, аргументированная критика измышлений буржуазно-клерикальной пропаганды по поводу тысячелетия введения христианства на Руси внесет достойный вклад в решение задач по противодействию попыткам использовать религию в ущерб социалистическому обществу. Контрпропагандистская тематика, связанная с церковным юбилеем, должна найти надлежащее отражение во всех формах воспитательного процесса.

# О СЛУЖЕБНОЙ НАГРУЗКЕ ОФИЦЕРОВ

О проблеме, которой коснулся майор С. Проскурин, журнал уже вел подробный разговор. Разъяснения, данные в консультации «О служебной нагрузке прапорщиков и военнослужащих сверхсрочной службы» [1988, № 1], целиком и полностью относятся и к офицерам войск.

Но уж коль вопрос задан, уточним ряд моментов.

Понятия «рабочее время» и «ненормированный рабочий день», введенные Основами законодательства Союза ССР и союзных республик о труде, на военнослужащих не распространяются. Время занятости офицеров (а равно и прапорщиков, военнослужащих сверхсрочной службы и женщин, поступивших в добровольном порядке на действительную военную службу) определяется выражениями «служебное время» и «учебное время».

Служебное время (служебная нагрузка) — при шестидневной рабочей неделе с одним выходным днем [в бригадах, полках, батальонах, ротах, взводах] — как правило, ограничивается 7 часами в сутки и 41 часом в неделю [за исключением особых условий службы].

Продолжительность учебного времени определяется планом боевой и политической подготовки и обычно в течение дня не превышает длительность, установленную для служебного времени.

При пятидневной рабочей неделе, установленной в управлениях войск и соединений, рамки служебного времени устанавливаются распорядком дня, утвержденным командиром [начальником]. Перерыв для отдыха и питания предусматривается не более чем на два часа и в служебное, а также учебное время не включается.

Накануне праздничных дней продолжительность

В журнал обратился майор С. Проскурин с просьбой разъяснить ряд вопросов, которые ему часто задают, а он затрудняется на них ответить. В частности, С. Проскурина интересует: в чем заключается сущность ненормированного рабочего дня офицера? Как исчисляется его служебная нагрузка? Как и когда предоставляются ему выходные дни?

Ответить на письмо и прокомментировать его редакция попросила старшего офицера-юриста консультанта ГУВВ МВД СССР подполковника В. ОСТАПЕНКО. Вот что он сообщил.

служебного и учебного времени при пятидневной и шестидневной рабочей неделе сокращается на один час.

Накануне выходных дней продолжительность служебного и учебного времени при шестидневной рабочей неделе ограничивается шестью часами.

При несении боевой службы, службы в суточных нарядах средняя занятость офицеров в течение месяца не должна превышать установленную продолжительность служебного времени.

После контроля за несением боевой службы караулов, войсковых и суточных нарядов, за выполнением распорядка дня в подразделениях или после выполнения задач боевой службы [розыск], после учений, занятий, в период которых продолжительность служебного или учебного времени не ограничивается и превышает установленные нормы, военнослужащим решением командира [начальника] может предоставляться необходимое время для отдыха.

Офицерам предоставляются: при пятидневной рабочей неделе два выходных дня [суббота и воскресенье]; при шестидневной рабочей неделе — один выходной день [воскресенье].

При несении боевой службы в караулах и войсковых нарядах в выходной день предоставляется другой день отдыха, как пра-

вило, сразу после дежурства.

Выходные дни за нахождение офицеров в командировках [в том числе в воинских частях, подразделениях, учебных центрах (сборах)] не предоставляются, так как они должны выполнять служебные задания [функциональные обязанности] в соответствии с распорядком дня, устанавливаемым там, и могут в неслужебное время выходить за пределы военных городков.

Разница между установленной продолжительностью служебного времени [служебной нагрузки] и фактической продолжительностью [более 41 часа в неделю] деньгами и дополнительными выходными днями не компенсируется.

В силу особенностей воинской службы, в том числе решения внезапно возникающих задач, продолжительность служебного времени офицеров может увеличиваться. С целью компенсации повышенных нагрузок государством для офицеров установлены особые сроки очередных отпусков [30 и 45 суток], различные вознаграждения.

Командиры и начальники всех степеней в соответствии с требованиями статей 48, 52 и 55 Устава внутренней службы Вооруженных Сил СССР обязаны регулировать служебную нагрузку офицеров и заботиться о их сохранении и укреплении здоровья подчиненных, вникать в их быт и нужды.



## ХОТЯ ПИСЬМО И НЕ ОПУБЛИКОВАНО

Из Н-ской части поступила жалоба на неудовлетворительную работу магазина военторга. Как сообщил на запрос редакции командир части, письмо тщательно рассмотрено. С его содержанием ознакомлены начальник военторга тов. Ширяев и начальник торгового отдела тов. Дымкин. По жалобе были приняты соответствующие меры.

В частности, достигнута договоренность, чтобы дефицитные промышленные и продовольственные товары магазину отпускались с учетом выделенных фондов для военнослужащих подразделений и сотрудников ИТК в разные дни недели

на основании отметок на накладных, в чей адрес отправлена продукция. Конкретизирована работа членов лавочной комиссии подразделения.

По заявлению руководства военторга, заведующая магазином Р. Лепехина за допущенные нарушения правил советской торговли наказана в дисциплинарном порядке.

\* \* \*

Старший лейтенант внутренней службы С. Имангалиев написал в журнал о недостатках в работе автотранспорта одной из частей войск.

В своем ответе на запрос редакции по жалобе начальник УВВ по Средней Азии и Казахстану сообщил, что срывы в перевозках, о которых шла речь в письме

тов. Имангалиева, произошли из-за отсутствия тесного взаимодействия ОИТУ с частью (ИТК с ротой). Приняты меры по устранению выявленных недостатков. Командованию части указано на необходимость более четкого, делового сотрудничества со взаимодействующими организациями.

\* \* \*

Как сообщил врио начальника штаба внутренних войск по Средней Азии и Казахстану, по письму прапорщика А. Ахмеджанова, в котором он жаловался на грубость офицера Ю. Семенова, проведено служебное расследование. По результатам его подполковник Ю. Семенов привлечен к дисциплинарной ответственности.



## ПОЛУЧЕН ОТВЕТ

...командира части на письмо с комментариями «На природу? Не советую...» (1987, № 10). Нам сообщают, что публикация обсуждалась на совещании командования части, в политическом отделе, с офицерами подразделений во время сборов, а также на собраниях жен военнослужащих. Организации семейного отдыха стало уделяться больше внимания. Во всех подразделениях были организованы детские новогодние утренники, прошли концерты ансамбля песни и пляски ВВ по Средней Азии и Казахстану. В подразделении, о котором шла речь, совместно с УВД области проведен «Голубой огонек», на нем чествовали передовиков боевой службы. Здесь же создана первичная организация общества книголюбов.

Запланированы занятия организации семейного отдыха с председателями советов прапорщиков и

военнослужащих сверхсрочной службы, женсоветов, женорганизаторами.

За серьезные упущения в работе с прапорщиками и членами их семей привлечены к дисциплинарной ответственности офицеры М. Пидкова и В. Соловьев, заслушаны отчеты других коммунистов, ответственных за эту работу.

\* \* \*

...начальника политотдела соединения на статью капитана В. Панченкова «Спокойствие отменяется» (1987, № 11), в которой критике подвергнута работа клуба части, где начальником капитан Ю. Береза. Критические замечания, указанные в ней, признаны правильными.

Статья обсуждена на служебном совещании командования части, в полит-аппарате. Приняты меры по улучшению репертуара кинофильмов. В текущем году предусмотрено произвести реконструкцию и расширение комнаты истории и боевой славы части. Ремонт планируется закончить к маю.

За проявленную нерасторопность, упущения в ор-

ганизации досуга личного состава строго спросили с начальника клуба. Отчет коммуниста Ю. Березы заслушан на партийном комитете части, где ему было указано на имеющиеся недостатки. Совет клуба части стал больше внимания уделять культурно-массовой работе с военнослужащими, членами их семей. Активнее к ней привлекается и женсовет.

\* \* \*

...командира части на статью «Взятка» (1987, № 10).

В нем сообщается, что бывший военнослужащий Ш. Атабаев осужден судом военного трибунала. К офицерам С. Исаеву и Г. Гомозову, давшим необъективную характеристику курсанту для поступления в училище, приняты меры дисциплинарного и партийного воздействия.

Уроки и выводы из поступления Атабаева рассмотрены на партийном собрании части. Статья изучена с офицерами командования и политическим отделом, приняты меры к устранению вскрытых недостатков.

## ПОПРАВКА

В статье «По конечному результату» (1987, № 11) по вине редакции неправильно указаны причины увольнения офицеров А. Маркелова и Б. Осадчего (с. 40): в действительности первый уволен по состоянию здоровья, второй — по возрасту. За халатное отношение к проверке фактов, приведшее к их искажению, виновных строго предупреждены. Редакция приносит свои извинения тт. Маркелову и Осадчему.

РАЗГОВОРЧИКИ

«Делай, как я!» — основной принцип в работе сержанта Залихватова. Если он нарушает воинскую дисциплину — глядя на своего командира, ее нарушает все отделение.

— Это было просто ужасно! Представляешь: темно, и вдруг — вспышка слева, вспышка справа, вспышка сзади...

— И что же ты!

— Ну что! Прикурил в этой крошечной тьме у первого попавшегося и вышел из казармы.

МЫСЛИ ВСЛУХ

Личный пример — это личное дело каждого.

Незаменимый — это, как правило, рядовой. Каждый в жизни легко может идти своим путем... Если не смотрит на указатели.

Золото ценят по весу, молчание — по времени.

Пессимист — оптимист, подвергнутый критике.

Ум не имеет границ, зато он имеет ограниченность.

Виды взысканий: замечание, выговор, строгий выговор, «я тебе покажу»...

Один в поле не воин, а ориентир.

Перестраивал мышление в соответствии с поступающими указаниями.

Майор Ю. КУМЫКОВ.

Подполковник В. БЕЗБОРОДОВ.

ЛИСТОК

Весною, при солнцевороте —  
Канун проверки. В этот срок  
И распустился в Н-ской роте  
Чудесный боевой листок.

Был в пять минут актив подобран  
(Не без талантов белый свет),  
Нашлись прозаик и фотограф,  
Нашлись художник и поэт.

И на листок заодно, смело  
Ложилась каждая строка,  
Не в бровь, а в глаз летели стрелы  
И били в цель наверняка.

И били, били бы и били  
День и неделю, месяц, два,  
Когда бы вскоре не забыли,  
О чем кричали те слова.

Но рота вновь комиссию встречала,  
И ожил он.  
(Читай стихи сначала).

Пусть не мускулы, а вата,  
Но зачем ажиотаж,  
Если лучше всех на матах  
Выполняю... сон-тренаж!



Нет причины лезть из кожи,  
Чтоб поднять рекордный вес.  
В этом всем, друзья, поможет  
Наш технический прогресс!

Стихи А. ЕВГЕНЬЕВА.

Рисунки старшего лейтенанта И. Ермакова.

В случае обнаружения полиграфического брака в экземплярах журнала обращаться в типографию издательства «Красная звезда» по адресу: 123826, ГСП, Москва, Д-317, Хорошевское шоссе, 38; отдел технического контроля, тел. 941-28-34.

Сдано в набор 5.03.88 г. Подписано к печати 14.04.88 г. Г-21116.  
Формат бумаги 70×108<sup>1</sup>/<sub>16</sub>. Усл. печ. л. 8,4 + вклейка <sup>1</sup>/<sub>4</sub> п. л. Уч.-изд. л. 11,5. Зак. 543.

Ордена «Знак Почета» типография «Красная звезда», Хорошевское шоссе, 38.  
Адрес редакции: 111250, Москва, Е-250, тел. 361-85-52.



Фотозюд старшего прапорщика А. АЛЕКСАНДРОВА.



Весна-красна пришла. Плывет над бескрайней далью песня, звенят-разливаются голоса — вышли девушки на лужайки водить хороводы. Настроение у всех песенное, какое и свойственно маю. Но вот легкая грусть набегаёт на лицо одной из красавиц: как-то сейчас служится ее другу? Быстрее бы летели дни разлуки, чтоб поскорей пришел солдат к родному дому, мир и покой в котором он хранит сейчас на посту.

