



**ЖУРНАЛ
ВНУТРЕННИХ
ВОЙСК**

**НА
БОЕВОМ
ПОСТУ**

**6
'96**



Очерк
о Герое России
Виталии
БАБАКОВЕ
читайте в номере.

Его поле боя



Фото Б.КАРПОВА и О.СМИРНОВА

НА БОЕВОМ ПОСТУ



ЕЖЕМЕСЯЧНЫЙ
ВОЕННО-ПУБЛИЦИСТИЧЕСКИЙ
И ЛИТЕРАТУРНО-ХУДОЖЕСТВЕННЫЙ
ЖУРНАЛ ВНУТРЕННИХ ВОЙСК

6' 96

Издается с 1958 г.

Главный редактор
ЛУКИЕНКО Л.И.

Редакционная
коллегия.

УЧРЕДИТЕЛЬ —
МВД России

ИЗДАТЕЛЬ —
Главное управление
командующего
внутренними
войсками:

111250,
Москва, Е-250,
Красноказарменная
улица, 9а.

Художественное
оформление
КОПЫЛОВА Э.П.

Верстка
ГЕРАЩЕНКО В.П.,
ПЕТРОВОЙ Л.А.

Корректоры
БОГДАНОВА Е.А.,
ИНЮШИНА И.Н.

На первой
странице обложки
фото
А.АЛЕКСАНДРОВА.

В номере:

Актуальное интервью	
ЛАТЫШЕВ О.: "Мы готовим профессионалов"...	2
В особом районе	
КАРПОВ Б. Его поле боя	8
РОДНОВ А. Он ни в тыл не просился, ни судьбе под подол.....	15
ИСТОМИН А. Не стреляйте в "младших братьев"	19
По сообщениям пресс-службы внутренних войск МВД России.....	24
Служба	
МАКАРОВ А. Армией командуют маршал и сер- жанты.....	27
Общество	
ПЕТРОВ А. Колледж для настоящих мужчин...	30
Ретроспектива	
МУЧАК И. Генерал-самородок.....	34
Писатель и время	
ОРТЕНБЕРГ Д.: "Нельзя клеветать на прошлое"	40
Проза. Поэзия	
АРТЮХОВ Е. Третий тост (стихи).....	46
КОЗЛОВ И. Долги отдающий (повесть, начало)	48
Калейдоскоп	
ГУЛЬКО С. Собаки катастроф.....	72
Рыболовам и охотникам	75
ДУНАЕВ О. За личную храбрость и мужество..	78
Шахматный клуб.....	79

Журнал зарегистрирован в Министерстве печати и информации Российской Федерации.
Регистр. № 01420. Имеет приложения: газету "Ситуация" и сборник учебно-методических
материалов "Войсковой вестник".

За достоверность информации, точность фактов, цифр и цитат ответственность несут авторы.
При перепечатке материалов ссылка на наш журнал обязательна.

© Журнал "На боевом посту", 1996

Сдано в набор 22.04.1996 г. Подписано к печати 29.05.1996 г.
Формат бумаги 70x108 1/16. Печать офсетная. Усл.печ. л.7,0. Уч.-изд. л.11,0
Зак. № 781. Тираж 5000.

Цена по каталогу для индивидуальных подписчиков 8000 руб. (индекс 70610),
для предприятий и организаций — 10000 руб. (индекс 73175), в розницу — свободная

Орден "Знак почета" типография "Красная звезда",
123826, ГСП, Москва, Д-317, Хорошевское шоссе, 38.



Адрес редакции:
107120, Москва, Б-120,
Сыромятинский
проезд, 8.
Телефон
для справок:
361-81-71.



Генерал-майор Олег Михайлович ЛАТЫШЕВ возглавил Санкт-Петербургское высшее военное командное училище внутренних войск МВД России в период становления коллектива после раздела бывшего политического училища. За три прошедших года Олег Михайлович сумел восстановить научный потенциал, сам защитил кандидатскую диссертацию, способствовал утверждению за училищем прочной репутации передового. С генерал-майором Латышевым беседует наш корреспондент майор Иван МУЧАК.

Генерал-майор Олег ЛАТЫШЕВ: “МЫ ГОТОВИМ ПРОФЕССИОНАЛОВ”

— Товарищ генерал-майор! В моей памяти еще свежи воспоминания о событиях полуторагодичной давности, когда училище отмечало 50 лет со дня основания. Тогда вы говорили о последствиях разделения, сетовали на трудности. А сегодня в приказе командующего внутренними войсками училище названо передовым. Скажите, пожалуйста, трудности заставили вас мобилизоваться и повести за собой подчиненных или это естественный ход событий?

— Естественно, все это время мы не сидели сложа руки. А там, где люди работают, добросовестно делают свое дело, а не ссылаются на трудности, есть и результат. Наши достижения — заслуга всего коллектива: и офицеров, и курсантов. Пользуясь случаем, хочу поблагодарить за работу командиров курсантских батальонов, рот, взводов, начальников подразделений, тех, кто непосредственно занимается организацией учебно-воспитательного процесса.

Нам удалось продвинуться вперед в вопросе совершенствования материально-технической базы. Искали внутренние резервы, многое сделано руками самих курсантов и офицеров. Та материально-техническая база, которая есть у нас, позволяет успешно строить работу и выполнять главную возложенную на нас задачу: готовить хорошего командира, вооруженного военными и юридическими знаниями. Об этом сегодня я могу говорить смело, потому что мои слова подтверждаются и результатами государственной аттестационной экспертизы, и выводами комиссии Государственного комитета по высшему образованию. То же самое подтвердила и инспекторская группа Главного управления командующего внутренними войсками. Как видите, в течение трех месяцев нынешнего года мы были проверены глубоко и всесторонне. Работой своих подчиненных я доволен. У нас сложился прекрасный коллектив педагогов-воспитателей, офицеров управления и подразделений.

— Если можно говорить, что процесс становления коллектива завершен, — это отрадно. Ведь это именно то, к чему пришлось приложить вам руки в первую очередь. Делили ведь не только территорию, имущество и материальные ценности. Вы, наверное, лишились и многих офицеров, пришлось подбирать новых?

— Передел заставил уйти многих квалифицированных преподавателей. Мы, по сути дела, остались без научного потенциала. Но за прошедший период благодаря конкретной, целенаправленной работе моего заместителя по научной работе полковника Владимира Кикотя удалось восстановить утраченные позиции. Сегодня у нас 26,4 процента преподавателей имеют ученые степени, это почти на полтора процента больше, чем необходимо для получения лицензии на право преподавания по программе высшего учебного заведения. Естественно, не обходилось без проблем. Были сложности в формировании кафедр, создании микроклимата в коллективах. Но люди понимали, что только они могут поправить дело, преодолеть трудности, с которыми столкнулись после разделения. За три года мы как высшее военно-учебное заведение, по существу, сформировались заново. И кафедры, и материальная база, и научный потенциал отвечают требованиям, предъявляемым вузам. Хотя есть еще много проблем, над которыми нам придется поработать.

— А какова самая острая из них, которую вы будете решать в первую очередь?

— Это организация подготовки научных кадров. Каждый вуз богат своими профессионалами-педагогами. Сейчас мы готовим их в разных учебных заведениях. Но дешевле и качественнее это делать в своих стенах, на своей материальной базе. У нас есть свои программы, мы знаем, какие требования предъявить к преподавателям, иными словами, мы знаем, кого учить, как учить и для чего учить. Но для этого нам необходима самая малость: открыть свою адъюнктуру. Об этом шла речь и при аттестации.

Во все времена военные училища проверялись сугубо военными людьми. Сейчас, когда нас проверили ученые, мы и сами впервые узнали, что нужно для того, чтобы соответствовать государственному стандарту. Во-первых, необходимо, чтобы

у нас преподавали обязательные дисциплины, во-вторых, определенное количество часов и, в-третьих, — квалифицированные преподаватели.

— Для меня, как и для многих моих однокашников, в памяти останется училище, в котором учились будущие заместители командиров рот по политчасти. Скажите, пожалуйста, за период после реорганизации не утеряны ли традиции обучения офицеров-воспитателей?

— Высшее политическое училище соответствовало своему наименованию, было прекрасным вузом, со своей базой, потенциалом, оно готовило специалистов-политработников. Были свои традиции. Естественно, хорошее не забывается. Но тем не менее с 1992 года пришлось кое в чем перестраиваться. Одно дело готовить заместителя командира роты, который "организовывал и направлял", другое — готовить командира, который обязан непосредственно управлять и командовать. Командир взвода у нас в войсках — это низовое офицерское звено. Он находится ближе всех к солдату, возглавляет войсковые наряды, но ему же приходится замещать и командира роты. Поэтому он должен быть всесторонне подготовлен, знать вопросы воспитательной работы, владеть методикой боевой подготовки, знать нормативы тылового обеспечения. Все это пришлось учить и перестраиваться. Но что самое главное, мы хотим вооружить нашего выпускника такими знаниями и навыками, которые позволили бы выполнить возложенные на него задачи. На это ориентированы кафедры как военных, так и гуманитарных и юридических дисциплин.

— Олег Михайлович, коль мы ведем речь об училище, не можем обойти и проблему службы офицеров в войсках. Сегодня много желающих надеть лейтенантские погоны?

— В прошлом году у нас было шесть человек на место. Много это или мало — судите сами. Но за три последних года это самый высокий конкурс. Он позволяет нам выбирать, повышать требования к абитуриентам. Со многими приходится расставаться.

— Только ли перспектива получить юридическое образование привлекает сегодня молодежь в наши училища?

— Возможность получить юридическое образование, естественно, привлекает. Но, беседуя с абитуриентами, родителями, мы постоянно ориентируем их на то, что готовим не юристов с командирскими навыками, а командиров с юридическим образованием. На втором курсе мы заключаем с курсантами контракт на период учебы и последующие пять лет службы в войсках. Это несколько меняет правовой статус наших воспитанников, ставит их в один ряд с другими контрактниками и дает им возможность получать соответствующее денежное содержание. В каком еще вузе студент, получая высшее образование, находится на полном государственном обеспечении и получает стипендию триста тысяч на втором и четыреста тридцать на пятом курсе?

Но если в курсантские годы это благо, то в первые лейтенантские — остро ощущается социальная незащищенность человека в погонах. Оклад его денежного содержания становится немногим больше курсантского, но он уже живет на все свое. Да к тому же многие обзаводятся семьями. А если жена не работает, ребенок маленький? Когда я был лейтенантом, получал в десять раз больше, чем курсант выпускного курса. Сейчас все по-другому. Да и тогдашние двести двадцать рублей, наверное, отличаются от нынешних шестисот тысяч. Офицеры ротного, батальонного звена эту социальную незащищенность чувствуют на себе особенно остро. Начинается борьба за выживание. Остаются самые стойкие, многие уходят. Хотя могли бы принести пользу войскам.

Если нам удастся решить вопрос с увеличением денежного содержания, пусть не в десять раз поднять планку лейтенантского оклада, хотя бы в пять, да к тому же защитить офицера социально, в военные училища не нужно будет завлекать молодежь юридическим образованием. Хотя само юридическое образование является большим подспорьем в работе офицера. Повышается его правосознание, на своих подчиненных такой офицер смотрит другими глазами. Он знает, что каждый как личность и как гражданин находится под защитой закона.

— От зачисления на учебу до выпуска многих теряете?

— Пять лет учебы — немалый срок. За это время и в жизни каждого человека, и в жизни общества многое может изменить-

ся. Если общество не потрясают различные социальные и политические баталии, то стабильными остаются и войска. К примеру, в прошлом году выпускался батальон, который мы набирали еще в 1990 году. Сколько воды утекло за те пять лет учебы, сколько изменений произошло в обществе. Сначала курсантов готовили на должности замполитов, потом на заместителей по работе с личным составом, а в итоге выпустили командирами взводов. Три раза переориентировали их специализацию. Немногие это могут выдержать.

На стабильность в курсантских коллективах сильно влияет отношение к людям в военной форме. Если молодой человек видит, что его будущую профессию защитника Отечества в обществе не ставят ни в грош, разве у него будет стремление к учебе? Самым сложным в этом отношении был год девяносто третий. И второе, что беспокоит сегодня многих родителей — это ситуация на Кавказе. Особенно остро проблема продолжения учебы стоит на первом, втором курсах. За эти два года в основном все в своем выборе утверждают окончательно, и на 3-5 курсах не отчисляем уже почти никого.

— Товарищ генерал, вас как командира полка, командира дивизии в прошлом в полной мере удовлетворяли бы сегодняшние выпускники Санкт-Петербургского военного командного училища?

— Однозначно трудно ответить. Командир полка или командир дивизии дали бы одни оценки, начальник училища — совершенно иные. Но тем не менее прошлый опыт позволяет мне вносить коррективы в учебный процесс. Многие старшекурсники уже сегодня готовы выполнять поставленные задачи. Все зависит от того, в какие руки они попадут. Процесс подготовки офицера не ограничивается только учебой. Важно умение применить на практике полученные знания. Нередко случается, что и золотой медалист не может найти свое место в войсковом строю, а порой закоренелый троечник на поле боя показывает образцы тактического мастерства. Если выпускник попадет в хорошие командирские руки, почувствует заботу и внимание, если его будут не опекать по мелочам, а по-товарищески поправлять и указывать на ошибки, то те знания, которые он получает в училище, дадут хорошие результаты на практике.

Многое зависит от второго этапа — практического становления молодого офицера.

— У вас с войсками есть обратная связь?

— Естественно. Ежегодно мы анализируем, обобщаем отзывы о наших выпускниках. Пытаемся понять, с какими проблемами им довелось столкнуться в войсках. Результаты этого анализа мы рассматриваем на ученом совете, вносим соответствующие коррективы в учебные планы. Многие лейтенанты нам пишут. Прошло только полгода после последнего выпуска, а мы уже получаем письма. Первое письмо с пожеланиями мы получили от группы офицеров, которые служат в учебной части в Московском округе. Они говорят, что все те знания по основам общевойскового боя, которые они получили в училище, им, естественно, помогают. Но случается, выпускников назначают на должности командиров батарей. И здесь они сталкиваются с определенными трудностями. Предложили нам на последнем курсе изучить с курсантами все коллективное оружие, что мы сейчас и сделали. Дополнительно к программе в учебном центре проведены занятия по станковым гранатометам, минометам, зенитным установкам.

Так что такая взаимосвязь закономерна. Мы должны готовить профессионалов, поэтому все свои шаги обязаны сверять с потребностями войск.

— Уже давно идут разговоры о создании профессиональной армии. Но тем не менее профессиональная армия — это не только принцип комплектования, но и уровень мастерства. Что сегодня, по вашему мнению, представляет собой офицер-профессионал?

— Профессионалами мы называем контрактников. С той точки зрения, что этот человек в выборе профессии остановился на военной службе, — это верно. Но в подготовке по этой специальности предстоит еще многое сделать. По большому счету, у нас нет пока системы подготовки контрактников. Мы пытаемся учебный процесс с солдатами срочной службы перенести на этих людей с учетом их специфики. Не всегда это происходит удачно. Должна быть какая-то программа обучения, после освоения которой кандидат подвергается испытательным экзаменам. Кто сдал, тот и остается на службе.

Если мы говорим "водитель-профессионал", "каменщик-профессионал", то к этому ничего добавлять и не нужно. И так понятно: человек в совершенстве владеет своим ремеслом. А офицер имеет дело с людьми. И не просто имеет дело, он ведет их в бой, выполняет задачи, сопряженные с риском для жизни. И поэтому профессионалом он станет тогда, когда поймет, что за всеми его действиями, поступками, командами стоят люди. И не просто поймет, но и сделает все, чтобы в любой ситуации, при выполнении любой задачи сохранить жизнь и здоровье подчиненных. Уровень знаний, умений и навыков, который поможет ему это сделать, и есть уровень его профессионализма.

Сразу это не появится. Нужны год, два, чтобы офицер прочувствовал, в чем его слабость, где нужно подтянуться. Нужно научиться полученные в училище теоретические знания соединить с практикой выполнения задач подразделением.

Командир взвода уже должен быть чуть-чуть командиром роты, командир роты — чуть-чуть командиром батальона.

— Олег Михайлович, а вот экстернат и курсы усовершенствования офицерского состава — это для вас что: дополнительная головная боль или резерв для пополнения войск кадрами?

— Каждый офицер, прошедший КУОС, вам скажет, что это нужное дело. В этом я убедился еще тогда, когда в Ташкенте на подобных курсах проучился четыре месяца. Офицер, прослуживший несколько лет в одном подразделении, словно варится в собственном соку. И возможность обменяться опытом, поделиться впечатлениями о службе в войсках полезна. А если в дополнение к этому высококвалифицированные специалисты прочитают курс лекций, проведут практические занятия, доведут требования руководящих документов — польза очевидна. Более того, в учебном процессе непосредственное участие принимают офицеры Главного управления командующего внутренними войсками. Когда еще можно собрать представителей 14 войсковых специальностей из многих регионов России и довести требования командующего?!

Что касается экстерната, то такая форма подготовки офицеров продиктована нынешним тяжелым положением с кадрами. Хотя теоретическую подготовку они получают на уровне среднего образова-

ния, у них большой практический опыт работы в войсках. Многие воевали. За последние два года на экстернат прибывают действительно отобранные люди. Те, кто уже послужил, кто хочет служить. У нас учились Герой России Виталий Бабаков, многие награжденные орденами и медалями. Более того, большинство прапорщиков до поступления находились на офицерских должностях ротного и батальонного звена. Присвоение им офицерского звания — это та справедливость, которая должна восторжествовать. В прошлом году в части отправили более трехсот лейтенантов.

Сегодня в войсках ситуация такова, что скоренная подготовка лейтенантов нужна. Отрадно, что это понимают и сами прапорщички. К занятиям относятся действительно добросовестно.

Но в этой связи возникает другая проблема: показать им перспективу дальнейшей службы. Чтобы не получилось так, как это было в восьмидесятых годах. Набрали прапорщичков много, потом приказ — всех до капитана уволить. Мы планируем ввести в штаты института заочный факультет. Специально для таких офицеров, которые не имеют высшего образования. После выпуска года два-три проработают в войсках, достигнут уровня батальона, и — на заочное обучение. Заканчивают, получают высшее образование, и все пути им для дальнейшего служебного роста открыты.

— Факультет заочного обучения вы планируете в рамках института, о создании которого речь шла еще полтора года назад. Сегодня такая перспектива остается реальной?

— Да, работа ведется, и мы имеем все для того, чтобы стать военным институтом. Есть лицензия на право преподавания двух специальностей: военной и юридической. Это самое главное. Мы прошли государственную аттестацию, получили право подготовки специалистов по программе высшей школы за 5 лет. Повышение статуса нашего учебного заведения — это не благие пожелания. Мы делаем то, что предусмотрено планом командующего внутренними войсками о реформировании наших учебных заведений на период до двухтысячного года. Все, что требовалось от нас, мы сделали, остальное зависит от решения командующего. А штат института как раз и предусматривает все то, о чем я вам говорил: создание адъюнкту-

ры для подготовки научных кадров и факультета заочного обучения.

— Институт — непривычное название для войскового учебного заведения. Это не снизит уровень военного мастерства выпускников?

— Не снизит. И более того, мы выходили с предложением на четвертом-пятом курсах всем курсантам давать специализацию по программе спецподразделений. До сегодняшнего дня у нас в каждой роте один взвод, который готовится по специальной программе.

— Насколько она "специальная", программа подготовки этих взводов?

— Им отводятся определенные часы по спецподготовке. Но проблема не в этом. Во-первых, мы исходим из того, что у нас каждый выпускник должен быть подготовлен по такой программе. А во-вторых, выделение их в элиту в составе одного подразделения негативно сказывается на общей дисциплине, организованности. Зачастую они просто выпадают из-под контроля, из-под влияния. Мы же предлагаем ввести специализацию на последних двух курсах, а потом уже на конкурсной основе отбирать кандидатов для спецподразделений. А остальные и в оперативных, и в специальных моторизованных частях найдут себя.

— Вы предлагаете в профессиональной подготовке ко всем офицерам предъявлять требования, как к "краповым беретам"?

— Может, не столь высокие, но желательно близкие к ним. Там уже свои традиции сложились, там им предстоит сдавать на краповый берет. Но готовы к этому должны быть все. Мы не должны выделять один взвод, а для остальных заведомо снижать планку. Эту проблему мы намерены разрешить. Равенство должно быть реальным, курсанты могут выделяться только своими способностями и упорством в работе. Иначе исподволь будет получаться нелицеприятное сравнение: это офицер, а это — приложение к лейтенантским погонам.

— Можно ли говорить, что подготовка спецподразделений войск соответствует тем требованиям, которые сегодня предъявляются к профессионалам?

— Скажем так, она близка к этим требованиям. Но ведь их специализация — особо важные задачи, те, которые нецеле-

сообразно поручать другим подразделениям внутренних войск.

— Не означает ли это, что подготовку всех частей и подразделений нужно доводить до уровня спецназа?

— Не только спецназ выполняет задачи по охране общественного порядка. Внутренние войска — войска правопорядка. И стремиться к тому, чтобы воинское мастерство и физическая подготовка всех подразделений были на уровне "краповых беретов", нужно. У нас все войска должны быть элитными. Но среди профессионалов должны быть и суперпрофессионалы. И специализироваться они должны на выполнении особо важных задач. Опыт Чечни это подтверждает.

— А как, на ваш взгляд, боевые действия в Чечне отразятся на дальнейшем развитии войск: совершенствовании структуры, повышении требовательности к боевой подготовке, обеспечении материальными средствами?

— Почти все офицеры училища — и преподаватели, и командиры подразделений — выполняли задачи в Чеченской Республике. Подобные командировки на войну приносят как положительный опыт, так и отрицательный. Я думаю, такое положение не только у нас, но и в целом по войскам. Положительное в том, что только там, в условиях реальных боевых действий, офицер начинает понимать, что он должен быть профессионалом. Он сразу ощущает пробелы в своем образовании, сам ищет пути повышения своего профессионализма. Это действует лучше любых воспитательных бесед и директивных требований. Приобретенный там опыт — бесценен. В этом я убедился в прошлом году во время проведения учений с четвертым курсом. Я почувствовал, что офицеры — командиры рот, взводов — это фронтовики. Они все делают грамотно, руководят личным составом уверенно, подсказывают нам, как и что нужно сделать. Они знают, чему нужно учить курсанта, что требует от него боевая обстановка.

Такие же выводы делают и преподаватели. Недавно оттуда вернулась группа офицеров и вышла с предложением дать курсантам более основательные знания по военно-медицинской подготовке. Те навыки, которые мы давали раньше — наложить шину на переломанную ногу, оказать первую помощь утопающему — на поле боя не очень-то пригодятся. А ведь от пер-

вых действий в полевых условиях — правильно и вовремя перевязать рану, сделать укол — порой зависит жизнь человека. Сейчас мы внесли коррективы в планы, будет у нас факультатив по медицинской подготовке.

Но на отдельных офицеров такие командировки действуют отрицательно. Чисто психологически.

— Происходит своеобразный отбор: кто-то остается служить, а кто-то не выдерживает и уходит?

— У нас, слава Богу, ни один офицер не отказался ехать в командировку в Чечню. Некоторые и сегодня в боевых порядках. Но из-за социальной незащищенности, финансовых проблем словно дамоклов меч над каждым нависают вопросы: а что, если? Что будет с семьей? Естественно, все мы носим форму, должны выполнять любую задачу. К этому мы готовимся. Для психопрофилактики необходимо решать социальные вопросы.

— Я знаю, что вы уверенно смотрите в будущее. За годы руководства училищем вы не растеряли свой оптимизм?

— Нет. Без оптимизма невозможно двигаться вперед. Да, сегодня трудно. Но если мы будем только сетовать на трудности и ничего не делать для их преодоления, ничего хорошего не получится. Поэтому мы работаем. Открыто говорим людям о трудностях и сообща беремся за дело. Сегодня у нас нет тех проблем, которые есть в войсках. Хотя и не без труда, но у нас люди обуты, одеты, накормлены. Все подчинено учебному процессу. Мы не имеем права допускать брак в своей работе. Это потом скажется на войсках.

— Большое спасибо за беседу. Желаю вам успехов.

Фото С. КОЛЕСНИКОВА.

Твои Герои, Россия



Его поле боя

1

— А вы не знаете, почему так долго Виталику Звезду не вручают? — Маленькая хрупкая Оксана, молодая жена молодого Героя России, в который уже раз мается в ожидании своего Виталика. Муженек опять в отъезде. И хоть сейчас он не на войне, а на учебе, разлука тягостна...

Все мысли о нем.

— Скоро вручат обязательно, — успокаиваю как могу, — награду за подвиг никто не отменит. Может, в Кремле решили вручение к какой-нибудь дате приурочить. 23 февраля скоро — День защитников Отечества...

Как в воду глядел — не прошло и недели после нашей встречи с родными Виталия Бабакова, и точнехонько 23 февраля все каналы телевидения показали его на приеме в Кремле. А 24-го в "Красной звезде", на первой полосе, снимок — наш Герой при всем параде, с цветами, рядом с Президентом. На непривычной для спецназовца "парадке" — единственная, но зато какая награда — Золотая Звезда Героя России! За парня рады были все войска.

Кстати, тот номер газеты Виталию первым, утром 24-го, вручил командующий внутренними войсками генерал-лейтенант А. Шкирко. А потом уж и наша очередь настала обнимать-поздравлять Героя. Воспоминания о боях пришлось чуток от-

ложить. Первым делом Виталий хотел навестить младшего брата — тот срочную служит в одной из подмосковных частей Российской армии. Съездили. Потом помчались в Центральный военный клинический госпиталь внутренних войск — там прапорщик Бабаков благодарил своих исцелителей — врачей и сестричек, братишек-спецназовцев навестил подполковника Олега Кублина, майора Евгения Петрушина, прапорщика Владимира Гриценко. Потом братишек по отряду "Росич" в Москве отыскал. Еще заместитель начальника Центрального музея внутренних войск подполковник Николай Сысоев на экскурсии пригласил, лично по залам провел. Фотографировали Героя. Устал Виталий от этой столичной круговерти...

2

— Вот, блин, и пообедали! — первое, что услышал майор после взрыва. И тут же: "Ой, больно!" Это Матвеев...

В животе под "броником" давно уже урчало — все недосуг было забросить туда хоть баночку тушенки да зажевать сухариком. Группа спецназовцев уже четвертые сутки крутила по улицам и переулкам Грозного, решая задачи "местного значения". В вышестоящем штабе их потеряли из виду, даже списали, в душе боясь признаться в этом самим себе. Адское месиво-крошево первых уличных боев час от

часу все круче. Становилось понятным — кашу эту долго не расхлебать...

Но война войной, а обед... Командир дал команду прикрыть единственную брешь в круговой обороне — сбитые ворота — БТРом и делить сухпай. Матвеев и выдавал, как было в их группе заведено. Он мужик честный и справедливый: всем поровну, солдатам — в первую очередь. Да понемногу: во-первых, спецназу передать вредно, когда идет боевая работа и вводные следуют одна за другой, во-вторых, заначку надо иметь на черный день, а сухпай на исходе.

Бойцы уже разошлись по углам своей "цитадели" — кто за броней укрылся, кто к стене притулился. Офицер, получивший команду бэтр передвинуть, про то и забыл, уже присосался к банке сгущенки. Матвеев и Бабаков свою пайку взяли последними, спрыгнули с БТРа. И в створе ворот, в метре от них в асфальт вливается мина. У "духов" в основном 82-мм минометы по Грозному блуждали. От такого дура и прилетела. Из-за пальбы вокруг никто свиста и не услышал. Только хлопок с металлическим таким звуком, и...

* * *

— ...И постарайтесь, чтоб нашу сводную группу там не раскидывали, лучше действовать кулаком. — Генерал ставил задачу

своим лучшим спецназовцам и разведчикам, сам пока еще смутно представляя, что ожидает парней в Грозном. "Краповые береты" — его любимцы (не путать с любимчиками), и до сего дня они решали практически все поставленные командующим задачи. Они делали то, чего кроме них не сделал бы никто.

Служебно-сухо их в этот раз назвали группой применения спецсредств.

* * *

В Толстом-Юрте подполковник Г., офицер штаба Северо-Кавказского округа внутренних войск, бодро представился генералу Рохлину: "Старший группы применения спецсредств внутренних войск".

Рохлин говорит конкретно: "Делишь своих на три части, каждая пойдет со своим полком. Ты сам с какой группой пойдешь?"

Командующий группировкой внутренних войск несколько часов назад внятно разъяснял этому Г.: "Действуете с нашими от начала до конца. Постарайтесь, чтобы группу не разбивали". Но за несколько часов тряски в БТРе эти слова в голове Г. рассыпались в труху. Он, бодрясь, Рохлину: "Да вы понимаете... Я вам группу привел и должен возвратиться в Моздок. А старшим здесь будет майор". Прыгнул в вертолет и улетел...

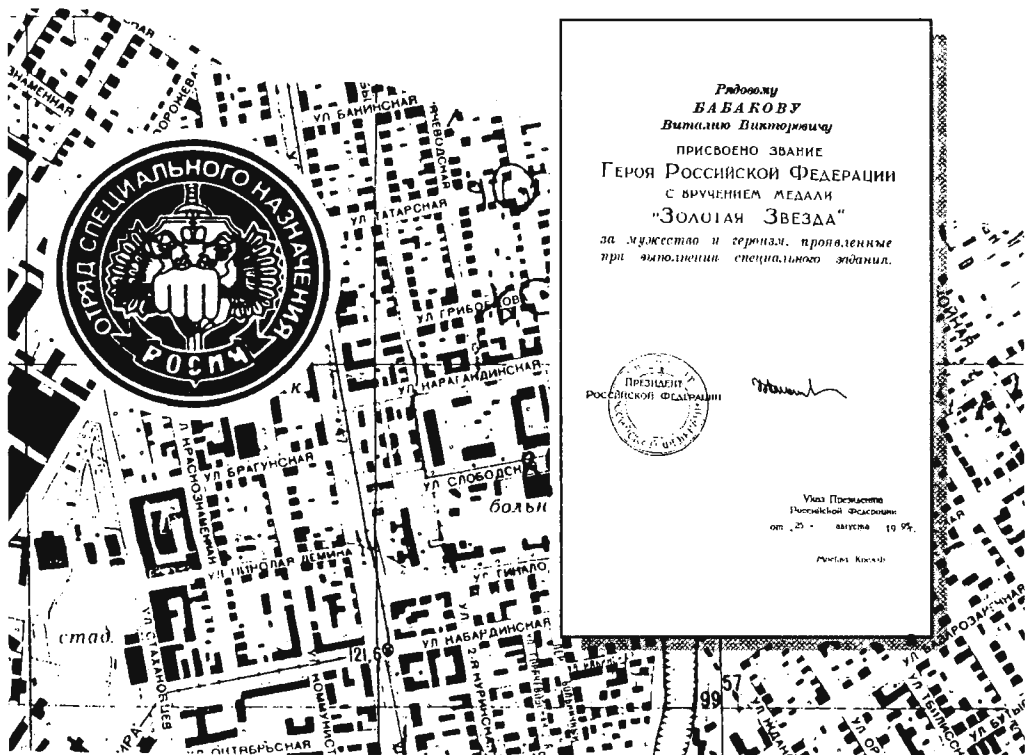

Спецназ может все — так решали, когда все другие решения проваливались. Группы спецназа на двух БТРах должны были пробивать брешь в "духовской" обороне для танков и боевых машин пехоты армейцев.

Майор Григорий Высоченко, приданный 81-му мотострелковому полку, получил задачу, изучил маршрут по карте. Все понял. Предстояло выдвигаться в ту часть Грозного, где он когда-то ходил в школу. В душе сумятица: и тревога, и азарт, и желание поглядеть на знакомые места, и предчувствие чего-то страшного, непредсказуемого.

30 декабря заканчивалось. Никто не знал, для чего здесь спецназ, кто ему поставит задачу. Командир 81-го полка мужик был толковый. Его ребята уже прошли половину улицы Первомайской, продвигаются к комплексу Нефтяного института. Решили подойти к ним и помочь. Первое по-настоящему боевое столкновение, когда наши видели, в кого стрелять, случилось в районе консервного завода. Армейцы поставили "зушку" на крыше, а "духи" их из минометов обстреливали регулярно — там погибли старший лейтенант, артиллерийский наводчик, и боец.

Вот тут и вспомнили про спецназ. Подбегают армейцы: "У вас снайпера есть?" Кроме контрактника Бабакова был в группе еще один снайпер, охотник-сибиряк Миша. Армейцы говорят: "По нам работают снайпера, ребята, помогите". А ребята едва отдышались, оказавшись хоть за какими-то стенами, — стоят в проходной завода, глазуют на портреты Дудаева.

Виталий с коллегой-напарником лезут на крышу. Часа два, пока окончательно не стемнело, охотились. Чечен, снайпер, работал грамотно. Там кругом частный сектор, а в глубине что-то более высокое, двух- или трехэтажное. "Дух" стрелял из глубины комнат, не высывался в окно, чтобы вспышки не было видно. Но и "краповые береты" не лыком шиты: Виталий того "духа" снял.

Командир армейский это усек, говорит: "Раз спецназ — помогайте". Его подразделения уже двигались по Первомайской в район 1-й горбольницы. За один квартал до нее встали. Комполка говорит Высоченко: "Выходишь по Первомайской, дойдешь до нашего тыла, там тебе задачу поставят". — "Понял!" Выскочили по Маяковского к площади. Первым шел БТР Михаила Немыткина, с ним Бабаков, а вторым — Высоченко с Матвеевым. Вот тут-то по ним первый раз и влупили прицельно из гранатомета. Это с Дома печати, там "абхазский" батальон Шамиля Басаева засел. Майор Высоченко верхом на броне, прикрыт щитком люка. Видит: впереди вспышка — граната попала прямо в корму

первого БТРа, скользнула по броне и ушла в землю, но шов разошелся сантиметром на 10-15.

Дым, копать. Изю всех окон по "коробочкам" лупят, пули о броню горохом. Высоченко, молодец, сориентировался мгновенно — резкий разворот — и на полном ходу назад. Докладывают обстановку: из "граников" бьют, подбит БТР. Тут началось: "Труссы!" Вспомнили заградотряды войск НКВД: "Вы только за спинами можете ходить". Потом какой-то умник подошел, стал в карту тыкать: "Ну, покажи, как ты шел?" Григорий Высоченко, пока еще спокойно: "Что вы мне тыкаете, я здесь вырос и в школу ходил, я эти улицы до последнего закоулка прекрасно знаю". Короче, обляпали друг друга — в долгу не остались...

Армейцы шли на Грозный бронированными колоннами, рассчитывая подавить врага мощью. Не вышло. Отряд спецназа с бойцами своей дивизии работал иначе. У них свой почерк, свой стиль. У них не было ни одного лишнего маневра, каждый был на своем месте и делал свое дело профессионально. Снайперы — просто ювелиры. Когда в первый раз подошли к консервному заводу, перед самым поворотом к нему обнаружили, что "духи" с жилой трехэтажки пристреляли все подходы. Подскакивает "бэрдээмка" армейская, оттуда военный без знаков различия: "Где тут консервный завод?" Майор Высоченко ему: "Да ты, брат, в тридцати метрах от него".

В этот момент — по ним огонь из этой долбаной трехэтажки. Офицеры за правый борт "коробочки" присели. А по левому борту — полутораметровой высоты забор кирпичный, за которым эта самая трехэтажка. С третьего этажа били. Армянец говорит: "Ну, ёпэрэсэтэ, как же их достать?" Здесь Бабаков своему майору: "Разрешите, я их 'сделаю'?" Высоченко: "Давай, Виталья, только грамотно!" Что в Бабакове сохранилось даже в той обстановке — его спокойствие. Никогда не дергался, не терялся. Любой, наверное, человек в первые минуты боя, когда тебя начинают обстреливать (это психология каждого, это инстинкт), на какие-то секунды, у кого-то это минуты, теряется. Первая мысль — куда-нибудь спрятаться от выстрелов, от огня. У Виталия всегда первая мысль — занять выгодную позицию. Свою винтовку снайперскую, чуть минутка свободная, чистил, пуще глаза берет.

Тот бой у консервного врезался в память не столько ему, сколько товарищам: "мочилетка" пошла, все с БТРа посыпались как горох, а Виталий прыгнул мягко. И первое, что он сделал, — выставил винтовку в сторону этого здания и приложился к прицелу, высматривая противника. Потом

уже о себе мысль: на полкорпуса высунул-ся из-за колеса. Оглядел свое поле боя через прицел, а потом тихонько стал отодвигаться за колесо БТРа. Майор Высоченко все фиксировал по-разведчицки четко: трех "духов" Виталий в том бою железно положил.

Гранатометчики и снайперы в уличном бою — главные фигуры. Когда Бабаков их снял, оставшиеся бандиты замолчали, растерялись, огонь поухих. Тут и армейская "бээрдээмка" застрочила из своего пулемета. Со спецназовского БТРа неудобно было стрелять из КПВТ, потому что стояли близко к забору, забор сужал сектор обстрела. Потом, когда наши снайперы начали стрелять, из здания стали выбегать душманы, и старший лейтенант Матвеев не растерялся, закинул во двор парочку гранат. Выбегающие оказались в мышеловке между забором и зданием. Сами себя подставили...

* * *

Раненым на "консервке" квалифицированную помощь никто оказать не мог, а были они тяжелые. Спецназовцы забрали трех раненых армейцев, капитана-связиста в том числе, и взялись доставить их в аэропорт.

Утром снова прибыли на консервный завод. Там уже был штаб Рохлина. Командир 81-го полка грамотно брал улицы — не совался туда с бронетехникой. У него впереди шла пехота, сзади по одному-два танка, по одной-две "бээмпэшки". Наши спецназовцы пристроились к ним — вот тут-то уже и стало вырисовываться то, что называется толковым взаимодействием. Только дудаевцы себя обнаружат — танк медленно из-за домика выкатывается, пять-шесть снарядов кладет, и пехота пошла вперед. Поэтому они меньше людей теряли. Продвигались не спеша, но верно. И теперь все ребята, кто там воевал, от ротного до комбата, никогда плохо о внутренних войсках не говорят — они видели: в тылу взвэзники не сидели. И собровцы действовали матеро — тут же подчищали тылы и фланги, армейцы своими глазами видели, как боевиков выволакивали изо всех щелей и дыр. Шла именно добротная "зачистка".

К обеду встали где-то метрах в семидесяти от здания горбольницы. Оттуда почти непрерывный плотный огонь. Одно здание было практически разрушено, а "духи" засели в главном корпусе, который буквой "Е". Это угол улиц Лермонтова и Гикало. Здесь неожиданная радость встречи — прибыли две "коробочки", которые накануне пошли с другой армейской частью. Армейское командование, видя, что "краповые береты" — самые военные люди в

данное время и в данном конкретном месте, ставит им задачу аховую — штурмом взять эту "духовскую" крепость. Там командир 81-го полка собирался устроить свой командный пункт. Он и произнес: "Все, спецназ, штурмуешь ты!"

Майор Высоченко в ответ: "Погодите маленько, дайте разберусь — вон мои парни только из боя вышли".

Подходит старший лейтенант, замкомандира роты спецназа. Рассказывает. Он потерял к этому времени один БТР, сержант у него был убит. С полком, которому были приданы, выскочили на площадь перед президентским дворцом. Первыми из военных! Прежде этот президентский дворец никто и в глаза не видел. Увидели — и влупили из всех стволов. А что еще оставалось делать? "Духи" сперва ошалели, когда наших увидели, потом очухались и жажнули из нескольких гранатометов сразу. Когда "коробочку" подбили, парни стали десантироваться. Тогда-то и погиб сержант от пули "духовского" снайпера. Там был настоящий ад!

Убитого и шестерых раненых под страшным огнем смогли вытащить, отправили в тыл с армейцами. С оставшимися прибыли для получения очередной задачи. Парни — матерые!

И вот новая задача — брать штурмом здание больницы. Произвели расчет сил и средств, а если проще, стали кумекать — что имеем и как быть.

При подготовке первым делом майор рассадил снайперов. Здесь они тоже славно поработали. В общем, штурманули удачно: своих не потеряли никого, а внутри обнаружили четыре трупа боевиков. Судя по всему, кое-кого бандиты успели утащить в свои тылы. Майор доложил по радиостанции, что здание взято.

Все помещения тщательное осмотрели. Двое из убитых были гранатометчиками. Их, кстати, и сняли Бабаков с напарником — у бандитов смертельные ранения в голову. При них были гранатометы. Второй этаж — это палаты, операционные, где у окон на каталках, на которых больных перевозят, аккуратно разложены выстрелы для гранатомета, чтоб под рукой были... "Духи" убитые — в армейских камуфляжах...

Пошли чистить подвалы. Из центрального бомбоубежища спецназовцев встретили огнем. Наши в ответ жажнули из "Шмелей". Дальше — тишина.

При входе в соседнее здание "Скорой помощи" нашли еще трех убитых боевиков. Это тоже снайперы при штурме срабатывали.

Произвели "зачистку", доложили, что комплекс свободен, хотя его обстреливали и из минометов, и из стрелкового оружия. Туда, во внутренний двор горбольни-

цы, стала подтягиваться бронетехника армейцев — несколько танков и БМП.

Это было к вечеру...

При штурме больницы комплекса половили "духовских" гранатометчиков на счету Виталия. Но главная заслуга не в том, сколько он положил, а в том, что благодаря его прицельному огню штурмовые группы не понесли потерь.

Взяли больничный комплекс. Чуть отдышались. Тут прибегает старушка-чеченка: "Ребята, через улицу, в соседнем доме четверо ваших раненых, в такой же форме". Спецназовцы были в "снеге". Высоченко своих пересчитал — все на месте. Первая мысль: может, собровцы погибают? Направил старшего лейтенанта Немыткина с солдатами. А в том подвале лежали четыре мертвых чеченца, у каждого зеленые удостоверения с тисненным волком — тоже спецназ, аллахабаровский.

На обратном пути группа Немыткина попала под обстрел. Пересекали улицу грамотно, прикрывая друг друга. Но рядового Пьянкова достали-таки: две пули 5,45 мм в левую ногу и левую руку. Надо вытаскивать братишку. Армейцы еще не подошли. Чеченцы уже обнаглели: видя, что раненый солдат лежит на улице и сам передвигаться не может, выжидали. Двое наших были на одной стороне улицы, двое прикрывали раненого с другой стороны. Чеченцы вели огонь из двух частных домов напротив перекрестка. Нашим стрелять было неудобно — они лежали в канаве и могли стрелять только по чердаку. "Духам" со своих чердаков тоже не с руки огонь вести. Они вылезли внаглую, видимо, хотели добить раненого или в плен взять. Хрена вам! Виталий по-снайперски все прокрутил в башке моментально. Перебежал в боковую комнату, к окну. Оказался во фланге у противника, да еще сверху. Он на таком расстоянии, а было там метров сорок-пятьдесят, ошибиться-промахнуться просто не мог. Хлоп, хлоп — оба духа лежат. Братишка спасен! С Пьянковым Бабаков давно служил вместе. (Пьянков, кстати, отлежал в госпитале, вернулся в отряд, а потом уже, в апреле 95-го, в том злополучном бою под Бамутом был опять ранен, и опять в ту же ногу, на этот раз снайперской пулей 7,62 мм. Бойцу на одной войне повезло дважды.) Но сейчас, в Грозном, его спас именно Бабаков. А уже Немыткин с солдатом вытащили Пьянкова, забрали его оружие, через пролом в заборе затащили во двор, в здание, оказали первую помощь.

Приближался Новый год...

Вернулись на базу, на консервный завод. Праздничек! Отметили как смогли: собрались в кучку, между двух БТРов тент натянули, стол поставили. Сухпай еще

был, колбаски малость, детского питания набрали на консервном заводе в майонезных баночках. Отметили Новый год. Пальба по всему городу, а потом, именно в полночь, минут на десять везде тишина. Видать, все отпраздновали — наши и не наши, уж кто как сумел. Потом опять начали палить изо всего...

Чеченцы не столько по экипировке, сколько по "почерку" разобрались, с кем имеют дело, хотя краповых беретов, естественно, ни на ком не было, все были в шапочках. Но "духи" всю ночь вопили: "Спецназ, сдавайся!" Забор из РПГ не пробьешь, через забор пытались гранаты кидать — не долетали. Так, перестреливались...

В основном велся автоматический одиночный и снайперский огонь, опять работали Бабаков и остальные снайперы наши. Шла такая вялая пальба...

Уже тогда так называемая группа применения спецсредств могла уходить на базу, поскольку поставленную задачу спецназовцы выполнили и остались предоставленными сами себе. Но пока они решили остаться. Не на "вольную охоту" — реально помочь армейцам вести бой в городе.

Мысли уходить у майора Высоченко не было, так как он знал, что люди, раненные накануне, отправлены в тыл. Собрал маленький "совет в Филях" — пригласил офицеров, контрактника Бабакова. Решили помогать армейцам до конца, зная, что скоро должны подойти основные силы внутренних войск.

Первого января в основном перестреливались. В ночь с первого на второе, помимо охраны главного корпуса горбольницы, выставили своих разведчиков на более дальних подступах. В полночь наблюдатель докладывает: со стороны Сунжи, где взорванный чеченцами мост, замечено движение группы людей, больше десятка. Стрельбы нет. Надо было принимать решение. Оставив за себя раненого старшего лейтенанта, майор собрал группу и выдвинулся туда, к Сунже. Вышли к берегу. В "ночные бинокли" наблюдают группу людей в военной форме. Кто такие, хрен поймешь. Вот-вот сорвется команда на открытие огня — уже не раз нарывались из-за "миролюбия" своего. Но что-то сдержало командира, решил попридержаться коней. Голосом: "Кто такие?" Те быстренько упали на землю и робко: "А вы кто такие?" По голосу, по интонации — свои. "Здесь спецназ внутренних войск. Не двигаться!". — "Наши?" — "А кто ваши?". Поднимается один: "Я лейтенант такой-то, из майкопской бригады". — "Давай, иди сюда, один". Подходит, осветили, рассмотрели: русский, высокий, симпатичный лейтенант...

Судьбу майкопской бригады теперь-то уже все знают. А тогда выяснилось, что две их БМП, не зная города (у них не было ни карт, ни связи со своими), заблудились и впотьмах с семиметровой высоты разбитого моста слетели в Сунжу. Повезло мужикам, что глубина там небольшая, метра полтора всего. Четырнадцать человек их было: командир роты, его зам, один контрактник и одиннадцать солдат.

Ну забрали спецназовцы их к себе, привели в свою отбитую у противника "цитадель".

Завели майкопских "утопленников" к себе на второй этаж. Ребята наверняка запомнят внутренние войска на всю жизнь. Это не камень в огород армейцам, но на войну наши никогда прохладиться не ездили: у всех спецназовцев, включая солдат, всегда с собой по два-три комплекта подменки, пусть хоть плохонькой, хоть блу. Вот и пригодилось: солдаты отдали свое солдатам. Немыткин, Бабаков и Высоченко офицеров и контрактника переодели в теплый зимний камуфляж. Остатки спиртика плеснули им для сугрева, накормили. Ребята почти счастливы — шутка ли, чудом спаслись! Спецназ их еще и вооружил — отдали им шесть трофейных "духовских" автоматов. Парни прибалдели от такого гостеприимства в центре стреляющего города.

Утром 2 января стали подтягиваться армейские тылы, штаб опять подошел. Немыткин, Бабаков и с ними человек восемь солдат вышли в разведку, по направлению к улице Госпитальной. Скоро вернулись. Старший лейтенант Немыткин доложил: было боестолкновение с чеченцами, наши, слава Богу, остались целы. С собой привели пленного — бывшего старшего лейтенанта Советской Армии, выпускника Бакинского общевойскового училища 1988 года. Тот проходил службу в частях Закавказского военного округа, последнее место службы — город Нахичевань. Не били. Говорил, что "мирный", хотя его разоружали Немыткин с Бабаковым. У него с собой было удостоверение личности офицера, одет был в камуфлированную форму летнюю, сверху — кожаная куртка. Чеченец. Он был взят в плен именно нашей группой. Сдали и его, и документы армейскому особисту...

* * *

Решили дать себе малость роздыху. И тут эта мина, и: "Больно!"

Картина: лежит Матвеев, у него — заметно сразу — вынесло чуть не полплеча, осколок срезал лямки бронезилета, прошел над пластинами и практически разворотил все плечо, всю лопатку. Над ним на коленях стоит Виталий и зажимает рукой

свое правое плечо: осколок пробил переднюю стенку бронезилета, вошел над соском в грудь и вышел через заднюю стенку бронезилета.

— Е-мое! — чья-та первая оценка ситуации.

Крови много, но на Виталия, если честно, не сразу обратили внимание. Он стоит на коленях, побелел весь. Прапорщик вколлот промедол Матвееву. В это время как раз к ним подходил тыл армейцев. Высоченко — туда, искать медиков. Даже не сообразил сразу, что ранен и Бабаков. А обстрел продолжался — всего прилетело штук десять мин. Бойцы, кто был во дворе, потащили Матвеева под козырек здания. Открытое пространство в воротах теперь уже прикрыли БТРом. На Бабакова даже не глянули.

Высоченко здание насквозь пробегает — подъезд проходным оказался. Стоит группа офицеров-армейцев, среди них женщина, старший лейтенант. Она увидела кровь на куртке майора — тот, когда первым кинулся к Матвееву, кровью слегка забрызгался. Медичка: "Что с вами?!" — "Да не со мной, там офицер мой!" В это время и Виталий голос подал: "Командир, я ранен!" Тут уж Высоченко разглядел — у Бабакова из-под руки тоже кровь хлещет. Докторша увидела, что Матвеева уже перевязывают, кинулась к Виталию. Срезали с него бронезилет, куртку "снег", камуфляж. Врач накладывает сразу два ИПП, колет промедол. Бабаков все молчит.

Майор соображает — куда везти? Армейцы говорят, что второй больничный комплекс впереди уже нашими занят, там вроде бы разворачивают пункт приема раненых. Но район до него еще не был подчищен. И обстреливали со стороны президентского дворца капитально. И пленного наши взяли только что именно по дороге ко второму больничному комплексу. Но Немыткин уже разведвал улицу, командир знал, что по ней можно прорваться. Загружают в БТР раненых Матвеева, Бабакова, Пьянкова и отправляют туда со старшим лейтенантом, тоже раненным в ногу. А там "месиловка" еще долго была, несколько дней, и генерала Воробьева в том же районе убило. И ту больницу, кстати, штурмовали тоже внутренние войска.

У Высоченко нервы — ступок боли. В голове — прокрутки вариантов: два офицера ранены, контрактник да еще вчерашние шесть раненых и убитый. С кем воевать, если что? Тут по рации докладывают, что прибыли, первая медицинская помощь оказана, но ранения тяжелые, операции на месте провести невозможно...

В это время назад по Первомайской они уже выйти не могли, потому что "духи" ее насквозь простреливали. Те армейские

части, которые прошли вперед, от своих тылов, от консервного завода, были отрезаны. СОБР уже начал чистить районы, которые ближе к реке.

Высоченко постоянно на связи со своими. Говорят: "Кроме квалифицированной перевязки и обезболивающих, здесь ничего нет, мужики погибают..." Принимается решение вывозить своих людей. Подошел к командиру 81-го полка, сказал, что группа применения спецсредств свою задачу выполнила, даже больше сделала. Командир полка поблагодарил, ему понравилось, как спецы действовали. Если можно так выразиться, счет был, наверное, "двадцать—ноль" в нашу пользу в "игре" с душманами. Командир полка согласился с решением майора: вывозить тяжелораненых...

* * *

Высоченко сел в первый свой БТР, всех раненых загрузил во второй. Третий и четвертый — замыкающими. Стволы — в разные стороны. Все делалось быстро. Водителям: "Ребята, не отставайте! Варежку не разевать! Газ — до полика! Не останавливаться!" Наводчикам: "Огонь открывать немедленно! На любой выстрел — из всего, что есть!" Развернулись — и пошли. В районе Первомайской несколько раз были обстреляны, из гранатомета попало в командирский БТР.

Но ушли. Проскочили консервный, молочный, через кладбище — и пошли на перевалы. Туман стоял — молоко. На перевале несколько раз останавливались. Раненым было худо, постоянно просили пить. Оставалось банок двадцать этого яблочного пюре. Оно жидкое, медик разрешил.

Подлетели к госпиталю в Толстом-Юрте. Медики там уже пахали по-черному. Все в грязь. Первое, что бросилось в глаза у госпиталя, — полуприцеп без тента, и в нем вповалку трупы, не разбираешь кто — солдат ли, офицер... Высоченко мельком глянул — в нашей форме вроде нет никого... Нет-нет да и вспоминал, что "витязи" вместе с "росичами" в Грозный входили.

Выскочили врачи — полковники, подполковники. Раненых сразу на носилки. Высоченко уже заведен был сильно — тоже туда, в палатку: "Как, что?". Его вытаскивают оттуда, а он чуть не матом на полковника-медика. Тот ошалевших офицеров понял — сразу кружку со спиртом протягивает Высоченко и Немытину: "Ребята, успокойтесь, ваши будут жить".

Отдали их, успели только руки пожать. Матвеев сознание потерял. Бабаков еще держался...

3

"Госпиталя, госпиталя — и кровь, и стоны..."

Оксана, еще невеста, примчалась известить своего ненаглядного. Потом еще раз и еще... Виталий готовился уже к выписке. Вышел проводить невесту до КПП. Расставаться, естественно, не хотелось. А тут солдат из наряда поторапливает: здесь стоять, мол, не положено, тем более посторонним... "Это кто здесь посторонний?" — Бабаков, паренек, в общем-то, тихий, вскипел, чуть врукопашную не пошел. Но и остыл он быстро. Хладнокровие и умение взять себя в руки — тоже из набора качеств хорошего снайпера. Да и КПП — не поле боя, и солдат — не враг.

Вырисовывать Героя нужно ли, если сам он не любит рисовки? Что взять в портрет из родословной? Дед — фронтовик, кавалер солдатского ордена Славы. Отец — шахтер. Сына не стал расхваливать: "Парень рос, как все мальчишки у нас растут, — школа, СПТУ, спорт, музыка. Не хулиганил. Решил в спецназ по контракту после срочной — мужское дело, самостоятельное".

Сослуживцы Виталия Бабакова в унисон: "Вы не смотрите, что Виталия с виду тихий — он у нас матерый! Красавчик! Рады за него!"

... Летом 95-го мы квартировали в землянке спецназовцев-"росичей" на "Куликовом поле" под Ассиновской. Приехали несколько человек на замену. Среди них и Виталий Бабаков.

Заместитель командира отряда ему тогда попенял: "Виталий, сидел бы дома, поправлял здоровье. Ты свое отвоювал. Как плечо, болит?" — "Побаливает при отдаче, но терпимо. Да я и слева могу, если что".

На следующий день поехали на разведку под Гехи. Солнечный, даже жаркий выдался денек. Но спокойный. На привале, когда перекуривали, Бабаков молча сидел в тени БТРа, жевал травинку. Он некурящий. Работы для снайпера не было. И слава Богу.

Потом уже узнали, что стал он прапорщиком. Чуть позже — все радовались Виталиной Золотой Звезде. А через несколько недель он поехал в Санкт-Петербургское военное училище за лейтенантскими погонами. Остается в строю наш Герой.

Хорошо бы, чтобы учил он снайперскому делу бойцов только на учебных полях и стрельбищах. Говорят: жизнь прожить — не поле перейти. Справедливо. Если это не поле боя. Там все может быть по-другому...

Полковник Б.КАРПОВ.

Фото О.СМИРНОВА.

Чечня — Ростовская область — Москва.

Памяти товарища**ОН НИ В ТЫЛ НЕ ПРОСИЛСЯ,
НИ СУДЬБЕ ПОД ПОДОЛ...**

Анатолий — непоседа в детстве, агрессор в юности, впитывающая губка в зрелости, мудрец в старости. Часто после тридцати лет приобретает способность к ясновидению, предсказаниям. Его пылкий ум все время жаждет новых знаний, впечатлений, в основном чтобы привести в гармонию свой внутренний мир с внешними жизненными реалиями. Отвечая на одни вопросы, он мучается другими. Темперамент холерический, взрывной. Сильный физически, плодовитый, изобретательный. Очень любит заниматься поделками, резьбой по дереву, всем, что требует кропотливой работы.

Из записной книжки
Анатолия ЯГОДИНА.

— Друга твоего убили, — эта страшная весть мгновенно оборвала что-то внутри. Как убили? Только вчера Толя Ягодин пел под гитару песни Высоцкого, а сегодня его НЕТ? Не верю... Но надо куда-то бежать, узнавать, уточнять: наверняка нелепая ошибка, не мог Толик погибнуть!

Бегом к замкомандующего тактической группировкой по работе с личным составом:

— Товарищ полковник, может, не он?

— Передали, что корреспондент. Расстреляли, суки, колонну с десяти метров. Больше информации пока никакой. Надейся...

В командировку, ставшую последней для старшего лейтенанта Анатолия Ягодина, мы поехали вчетвером. В Моздоке разделились, двое наших журналистов улетели в Хасавюрт, а мы с Толей оказались в Беслане. Оттуда на вертолете рассчитывали быстрее попасть на "Куликово поле" — в тактическую группировку внутренних войск, дислоцирующуюся под Ас-

синовской. А там — Бамут, Орехово, Старый Ачхой, Самашки — горячие точки, и все рядышком...

Толя торопил меня, говорил, что планов у него столько, что за две недели можно и не успеть. Вот и в Беслане, пока ждали погоду, даром времени не терял. Знакомился с вертолетчиками, ненавязчиво (это было присуще ему) расспрашивал "покорителей ветров" о нелегкой службе. Бывает, журналисту нужно немало попотеть, чтобы разговорить собеседника, вызвать на откровенность. У Толика дружелюбное общение и профессиональный интерес как-то удивительно гармонично соединялись воедино. Люди рассказывали ему действительно о наболевшем. О том, например, что вертолетов катастрофически не хватает, и зачастую маленький "Ми-8" уподобляется московскому трамваю в час пик. Горько было слушать подробности гибели троих членов экипажа и охранника вертолета, сбитого боевиками на Пасху под Грушевым. Вполне вероятно, сбили его ракетой типа "стингер", а это значит — летать становится еще опаснее, ведь средства защиты, так назы-

ваемые тепловые ловушки, на наших бортах почему-то отсутствуют. На копейках экономим. А вот еще случай. Заболел штурман ангиной, так его во владикавказском госпитале в палату к "желтушникам" положили. Еле сбежал оттуда... Толик не стремился сразу фиксировать услышанное на бумаге, уже потом, после беседы заносил факты в свой блокнот. Вот и на этот раз он сказал мне: "Из таких рассказов-кусочков, глядишь, не только повесть, роман получится, — а потом добавил: — Люди у нас золотые".

Наконец, как говорят летчики, погоду дали, и мы с Толей запрыгнули в "вертушку". Он сел на лавку напротив меня. Еще, помню, добродушно пошутил, что летит на железной стрекозе впервые и хорошо бы не в последний раз... Мы уже подлетали к "Куликову полю", когда внезапно заговорил пулемет из кабины управления, а потом и тот, что на корме. Для человека, который первый раз оказывается в подобной ситуации, Толик вел себя очень мужественно. Страх, как и у всякого нормального человека был, но паники — ничуть. В предыдущей чеченской командировке ему доводилось оказываться в ситуациях и покруче, когда пули взметали фонтанчики пыли в метре от него. Тوله приходилось действовать не только с помощью "лейки и блокнота".

Прибыв в западную тактическую группировку, мы разместились в ротной землянке оперативной части из Краснодара. После обеда пошли в отряд спецназначения "Росич". Год назад, 18 апреля, при проведении спецоперации на Лысой горе в Бамуте героически погибло 12 солдат и офицеров из этого отряда. Сергей Влади-

мирович — командир "росичей" — сказал, что завтра утром они едут на операцию, а вечером будет построение личного состава, встреча с братишками из других спецподразделений, салют двенадцатью артиллерийскими залпами по Лысой горе, третий тост. Пригласили нас. Я напросился с ними на спецоперацию и зашел в землянку к солдатам, которые участвовали в последнем штурме Самашек, а Анатолий принялся расспрашивать доктора отряда. Хотел написать очерк о мужественном человеке, побывавшем год назад в заложниках у боевиков. Кассета с записью их беседы так и осталась в его диктофоне.

Поговорив с "росичами", отправились в батальон софринской бригады, находящийся в Чечне безвыездно с мая прошлого года. Толя очень любил бывать у софринцев, многих знал, многие знали его. Последний раз он приезжал к ним в часть 7 апреля, на открытие памятника двадцать одному солдату и офицеру, погибшему в чеченском пекле. В трех номерах нашего журнала за этот год все три его материала посвящены именно софринской бригаде.

Мы разговаривали с людьми, Толя фотографировал своей старенькой "Сменой" грязных, безмерно уставших, но не павших духом солдат, прапорщиков, офицеров. Был в их числе и погибший на следующий день вместе с ним лейтенант Юрий Дериглазов.

Анатолий узнал от комбата, что завтра их колонна должна идти в Самашки. "Можно мне с вами? В редакционном задании у меня есть пунктик: написать о службе на заставах и блокпостах. Может, кого из знакомых встречу", —

попросил он тогда. Комбат был не против. Я поинтересовался, насколько опасна такая поездка. Сказали, что после мартовских боев под Самашками спокойно.

Ночевать возвратились в землянку роты краснодарцев. Честные окопники, воюющие в Чечне не один месяц, как-то сразу приняли его за своего. Почувствовали, что он — настоящий мужик, воин, а это на войне самое высокое звание. Принесли гитару. Толя очень хорошо пел и играл, но, беря в



Анатолий беседует с начальником продслужбы вертолетчиков за сутки до гибели



За несколько часов до гибели Анатолий пел в землянке у краснодарцев

руки шестиструнку, произнес:

— Ребята, извините, я не очень бренчу, так... баловство.

Это был очень скромный и вежливый человек. Знакомясь с офицерами и прапорщиками, которые были лет на пятнадцать младше его, первое время обращался к ним только на "вы". К старшим офицерам, даже тем, кого знал давно, обращался по воинскому званию.

Толя начал петь Высоцкого:

*Я за паухой не жил,
не тил с Господом чая,
Я ни в тьл не просился,
ни судьбе под подол...*

После этой строчки он забыл слова, на секунду гитара замолчала, но оказалось, что сидевшие рядом знают песню:

*...Но мне женщины
молча намекали, встречая:
"Если б ты там навеки остался,
Может, мой бы обратно пришел".*

Командир роты, лейтенант Александр Прохоров, нашел где-то кассету, взял мой диктофон и стал записывать. Эту кассету после известия о Толиной смерти красно-

дарцы передали мне. Она как третий тост в память о Толике.

Видимо, он предчувствовал свою гибель. Когда отдыхал после очередной песни, сразу несколько человек спросили, почему он такой грустный.

— Да что вы, ребята, все нормально, — ответил улыбувшись.

О том, что Толя предчувствовал свою гибель, свидетельствуют и его собственные стихи. Вот строки одного из них, которое он назвал "Если б выжить мне довелось...":

*Меня погребли под собою хлеба,
Мне саван скроили метели.
На долю мне выпила лихая судьба —
Погибнуть в свинцовой купели...*

18 апреля, в начале десятого, колонна в составе танка Т-72 и КамАЗа-водовоза пошла на Самашки.

— Дорога шла через лес, до Самашек оставалось около километра, — вспоминает механик-водитель танка рядовой Сергей С., — и тут справа, метров с десяти, в нас долбанули из гранатомета, автоматные очереди пошли. Я дал полный ход, и минут через пять мы были уже в Самашках. Место для засады они выбрали очень удачно, а вот из РПГ пальнули хреново. Граната попала в центр башни и не разорвавшись отлетела, только метку оставила. Если бы на метр ниже, между катками, то боекомплект бы взорвался и мы бы все там остались. А так — из пятёрых, кто на броне сидел, один убитый и четверо ранены (утром девятнадцатого апреля стало известно, что во владикавказском госпитале скончался раненный в голову сержант Сергей Кононов. — А.Р.). Хорошо еще, что никто не свалился. Тут не знаешь, как безопаснее ездить. Внутри танка или бэтэзра тоже может не повезти. Если на мину нарвешься или метко из гранатомета ввалют, то без вариантов — братская могила. В Самашках раненых сразу с брони стали снимать, корреспондент ваш лежал в самом центре башни, ноги были спущены в командирский люк. В сознании был, глаза открыты, минут через пять умер. После этого я показал спецназу то место, и, кажется, человек трех они в том лесу взяли.

Рассказывает водитель КамАЗа рядовой Вячеслав У.:

— Ехали спокойно, в кабине вместе со мной сидели лейтенант Дериглазов и еще один старший лейтенант, у двери. Сначала

ла я увидел "Жигули" — шестерку синего цвета. Она стояла слева на обочине. Когда до нее оставалось метров двадцать, с правой стороны, из кустов — выстрел из гранатомета и автоматные очереди пошли. Я разглядел, что боевиков было человек пятнадцать, один еще в красный спортивный костюм одет. Старший лейтенант выбил стекло и открыл огонь из автомата. Танк проскочил мимо "Жигулей", а когда мы с ними поравнялись, оттуда, можно сказать в упор, стали стрелять из автоматов, в машине человек пять было. Одна пуля пробила кабину сзади и как раз в спину Дериглазову. Насмерть. Приехали в Самашки, я стал срывать одежду с вашего друга, корреспондента, чтобы рану перевязать. Пуля вошла в правое плечо, даже точнее — в грудь, а вышла через позвоночник. Большое такое выходное отверстие, видно, пуля калибра 5,45 мм. Крови много. Он успел сказать только: "Где мы? Остановите кровь". И умер. Фотоаппарат у него такой маленький с собою был и две пленки, их омоновец забрал, так и не вернули. В живот был ранен наводчик танка, двое командиров взводов — танкистов — в ногу и руку, наш санинструктор Кононов — в голову. До этого я несколько раз возил воду в Самашки, но обходилось, ни разу не обстреляли, а в этот раз...

А потом были поиски, к счастью, недолгие поиски тела старшего лейтенанта Анатолия Ягодина. Во Владикавказе я узнал, что оно находится недалеко от города, на пункте сбора погибших. Нужна была машина, чтобы забрать тело. Пришел просить ее в штаб одного из соединений внутренних войск. Надеялся: в таком-то уж деле не откажут! Разочарование было горьким. Замкомдива по работе с личным составом подполковник А. Нечепуренко пообещал выделить машину, но пока я разговаривал с начмедом, срочно собрался по делам, сказав мне напоследок: "Моя кафедра — живые, а мертвыми я вообще не должен заниматься". У начальника штаба целого соединения свободной машины тоже не нашлось...

К счастью, у нас есть не только нечепуренки, но и люди, всегда готовые прийти на помощь. Начальник Владикавказского высшего военного командного училища внутренних войск полковник Владимир Светличный выделил санитарную машину. До училища довез таксист-осетин, не взяв ни копейки. Медсестра Марина Нагорная помогла найти Толю. Доктор из гос-

питала Александр Омелько быстро, без лишних формальностей и уговоров, провел все необходимые в таких случаях медицинские мероприятия. Солдаты из "команды-200" в море и на пункте сбора погибших по-людски обрядили тело. Офицеры из софринской бригады, привезшие в морг лейтенанта Дериглазова, передали мне документы Анатолия, которые поначалу потерялись. Вертолетчики ассиновской группировки задержали отправление самолета на Москву. Мы успели на этот борт во многом благодаря водителю "таблетки" рядовому Хабибуле Мурзагалиеву, который выжал все из старенькой машины, но успел в аэропорт "Беслан". Спасибо и низкий поклон всем, кто помог нам в эти страшные часы.

Незадолго до своей гибели Толя написал такие строки:

*Подумайте, братья, нужно ли
Воронеными брять ружьями?
Подумайте, молю, надо ли,
Чтобы солдаты в бою падали?
Надо ли прятать думы те?
Думайте, братья, думайте.*

Пусть вспомят и подумают те, кто стоит за всей этой чеченской бойней, что ЕСТЬ И БОЖИЙ СУД.

Прости нас, Анатолий, вечная тебе память...

Старший лейтенант
А. РОДНОВ.
Фото автора.



Изнанка

НЕ СТРЕЛЯЙТЕ В „МЛАДШИХ БРАТЬЕВ“

Однажды в пылу спора на чеченскую тему мой коллега, журналист газеты Московского военного округа, сказал, как поддых ударил: "Ты, братан, извини, но ваши внутренние войска, кроме как отсиживаться в тылу да стращать дубинками, мало на что способны". Чуть позже я побывал в госпитале и вновь услышал нелестный отзыв о взвзщиках. "Ненавижу "духов", но и ментов не люблю, — саданул в упор один раненый. — Пока мы упирались на передке, они грели задницы на отвоеванных территориях. И еще корчат из себя крутых рейнджеров".

Можно было бы пропустить мимо ушей несправедливые обвинения. Прикрыться аргументом, который грешно забывать военному человеку: Вооруженные Силы и войска правопорядка, исходя из своих обязанностей и функций, технической оснащенности выполняют в боевой обстановке разные задачи. Да и потом, видевшие правду глаза ложь не застит. Но есть обстоятельство, требующее защитить честь войск от облыжных упреков, расставить точки над "i". Дело в том, что военнослужащих внутренних войск склоняют на все лады не только в частных беседах. Сколько было газетных статей, телепередач, вбивавших клинья между силовыми ведомствами, бросавших зерна недоверия и розни на поле, где одинаково рискуют, проливая кровь, вместе переносят немислимые тяготы и лишения товарищи по оружию. А тут еще норовят углубить ведомственную межу и некоторые начальни-

ки с большими звездами на погонах. Недавно в газете Вооруженных Сил был помещен снимок военнослужащего внутренних войск, удостоенного высокой государственной награды. И что бы вы думали? Редактор получил нагоняй: нечего, мол, рекламировать героев-взвзшников, у них есть свои печатные органы. По логике вещей вроде бы все правильно. А на душе — осадок горький. Война не тот случай, когда табачок врозь. И острее других это ощущают солдаты. Особенно те, кому пришлось чаще махать лопатой, чем стрелять из автомата. А сердце между тем ввалось в атаку...

Милицейский "уазик" всю гнал по слякотной улице Грозного. Ползти черепашим ходом, руководствуясь пословицей "Тише едешь — дальше будешь", себе дороже. В город просочились десятки боевиков. Активно работают вражеские снайперы, нагло орудуют диверсанты. Так что военным нужно глядеть в оба. И не терять скорости при передвижении на автомобилях и бронетехнике. Поэтому водители машин стараются жать на всю железку. Иначе не обмануть курносую, подстерегающую служивых буквально на каждом шагу.

Вот и на сей раз смерть пронеслась ошалелым вихрем совсем близко. Только не дудаевский фанатик науськал ее из своей засады. Русский парень управлял танком, который, лязгая траками, бешено мчался

навстречу. Заметив милицейской раскраски "бобик", механик-водитель резко свернул влево и, грозя раздавить машину, пошел в лобовую атаку. Сидевший за рулем солдатик опешил, его нога словно приклеилась к педали газа. Казалось, столкновение неминуемо. Лишь в самый последний момент, когда до грохочущего танка оставалось несколько метров, боец пришел в себя и вильнул на обочину. Чуть промедлил бы, и...

— Слава тебе, Господи! Уберег! — крестился водитель.

Т-80 прогромыхал совсем рядом. Оседлавший броню расхристаный танкист злорадно проорал:

— Что, обо...ся, мент?!

— Видали, как некоторые к нам здесь относятся? — тронувшись с места, с горечью произнес солдат. — Как будто мы виноваты, что носим милицейскую форму и тащим службу в тылу. Поговорите с парнями из нашей части, любой вам скажет: отправляясь в Чечню, все были настроены по-боевому. И сейчас готовы с приданной техникой воевать не хуже армейцев. А вместо этого... Два солдата из стройбата заменяют экскаватор, а солдаты из ВВ заменяют их вдвойне. Но за такую пахоту никто доброго слова не сказал. Только шпыняют: "Тыловые крысы! Поломойки-штанотеры!" Обидно... Так их и раззат!

Позже я услышу еще более откровенное признание от бойцов СМВЧ: "Нас унижали все кому не лень".

Говорят, солдат войну не выбирает. Не выбирает он и место в боевом порядке. Это прерогатива командиров. Нравится кому-то или нет, надо подчиняться, даже если очень хочется проявить себя на более ответственном участке службы по сравнению с тем, на который поставлен волею судьбы. Вот и бойцы специальной моторизованной части Московского округа внутренних войск, выполнявшей задачу по развертыванию и обеспечению передового командного пункта, хоть и без особого энтузиазма, но в целом добросовестно орудовали лопатами, вениками и половыми тряпками, занимаясь строительно-уборочными работами. Отдельные армейцы не упустили повода этим взвзшиков упрекнуть, издевались в открытую: "Научитесь мыть полы, переходите служить в стройбат, там для таких, как вы, много дел

найдется". Эти слова ранили более пуль.

Что могли ответить задвинутые в тыл взвзшники? Уязвленные до глубины души, они молча опускали головы. И, стиснув зубы, пахали. Вкалывали без продыху. Несли караульную службу. Мели, драили, рыли... А в это время принадлежавшая Министерству обороны инженерная техника простаивала. Ответственные за нее офицеры Российской армии не собирались облегчать жизнь "ментам".

После того как развернули ПКП, у парней появилась надежда, что теперь-то им доверят настоящее дело и они смогут избавиться от комплекса неполноценности. А для хозработ можно укомплектовать команду из тех, кто робеет или по состоянию здоровья не может участвовать в боевых операциях. Но время шло, а все оставалось по-прежнему. Тут еще некоторые офицеры-управленцы стали подливать масла в огонь. К примеру, один полковник, козыряя своим званием, пытался заставить чистить ему берцы. "Получается, к нам относятся как к быдлу", — с болью говорили солдаты.

Устав сносить обиды, парни написали письмо командиру внутренними войсками МВД России с просьбой отправить их на передовую. В части этот поступок вызвал неоднозначную реакцию. Ошарашила неприкрытым цинизмом позиция начальника столовой, выполнявшего в командировке обязанности начпрода. По словам бойцов, старший прапорщик предупредил: "Вам, дуракам, если отправят на передок, жрачку возить не буду, все бачки прострелю". О том, что у главного кормильца "трещала душонка", говорил мне и комбат подполковник В. Савчук.

Кстати, когда он узнал о письме, сразу же пошел на прием к командиру.

— Мои подчиненные отправили вам бумагу. Разрешите узнать ее содержание. Может быть, жалуются, что командир батальона втихаря ест солдатскую тушенку и пьянствует...

— Солдаты молодцы, — прозвучал ответ, — в бой рвутся. Об этом и пишут в письме. Но вы им объясните — место службы не выбирают.

Надо отметить, это был не единственный разговор об использовании личного состава специальной моторизованной части. В конце концов командующий пообещал внести некоторые изменения в

служебную деятельность батальона. И вскоре военнослужащих стали привлекать для сопровождения представителей администрации. Появилась возможность проявить себя в серьезном деле: случись заварушка, не ударят в грязь лицом.

Вот вам и "взвэшники-штанотеры-тыловые крысы"... и какие там еще ярлыки на них навешивали? До самого командующего дошли.

Да, место службы не выбирают. Не всем идти в первом эшелоне при наступлении на волчьих логова бандитов. Кому-то надо "зачищать" населенные пункты, патрулировать улицы, нести службу на КПП и "блоках", обеспечивать комендантский режим, потеть с лопатами и швабрами в тылу. На войне не бывает мелочей. И каждый должен нести свой крест. Соль вопроса лишь в том, порядочен человек или нет, сознательно скрывается за спинами товарищей или судьба распорядилась так...

Впрочем, судьба военная изменчива. Сегодня, предположим, обустроиваешь командный пункт или глотаешь пыль за частями первого эшелона, а завтра в таком пекле окажешься, где и чертям тошно. Ну не глупо ли после этого разделять на хороших и плохих армию и войска правопорядка, "старшего" и "младшего" братьев по их вкладу в ту или иную операцию: сочтемся славою, ведь мы свои же люди. Однако делят. Видать, кому-то очень хочется, чтобы среди защитников Отечества не было единства. И пока военные на всех уровнях выясняют, кто меж ними умный, кто дурак, кто герой, а кто отсиживается в кустах, бойцы платят своей кровью.

Не довелось подчиненным подполковника Савчука в боях побывать. Но крови парни не жалели. Рядом с пунктом временной дислокации батальона располагался полевой госпиталь. И те, кого бойцы линейных подразделений называли полумойками, по первой же просьбе врачей становились донорами. Стоило только назвать группу, резус-фактор, и бойцы без лишних слов шли в палатку с красным крестом.

Вполне возможно, в том раненом солдате, который не любит "ментов", течет кровь кого-то из них. В свирепых боях с дудаевцами сколько раз прикрывали взвэшники братишек-армейцев!

Прочитую листовку "По законам воинского братства":

"Сраженный насмерть танк с опознавательными знаками Российской армии безжизненно уронил ствол, разул катки. Но еще был жив истекающий кровью экипаж. Старшина-контрактник внутренних войск А.Казеко, увидев из бэтэра подбитую броню товарищей по оружию, быстро принял решение: "Вперед! На помощь парням!".

Вырвавшись веером из тесной улочки, взвэшные "коробочки" вплотную подошли к чадающему танку. Ударив из пулеметов по выявленному огневым точкам противника, не дали боевикам поднять головы.

Бой продолжался до тех пор, пока не был эвакуирован последний раненый армеец. На сей раз обошлось без потерь".

А случалось, не кровью платили — жизнью.

В бою под Самашками боец софринской бригады рядовой И.Скачков, контуженный, вытащил двух раненых танкистов из подбитой машины, полез за третьим и, сраженный, упал на броню...

Можно бы продолжить перечисление примеров боевого братства армейцев и военнослужащих внутренних войск, да, боюсь, обвинят в пристрастном подборе фактов. Посему привожу беспристрастное мнение.

Герой России морской пехотинец гвардии капитан Геннадий Полковников, побывавший после ранения в гостях у офицеров редакции "На боевом посту": "Уважаю бойцов оперативных частей. Видел их в деле. Умеют воевать. С этими мужиками можно смело идти в бой".

В госпитале Геннадий и бойцы его батальона подарили взвэшному полковнику гитару, которая подпевала "черным дьяволам" в перерывах между боями. Там, в центре Грозного.

Жаль, не видел ее мой коллега из окружной газеты. И боец, недолюбливающий "ментов". И тот высокий начальник, погрозивший пальцем редактору за популяризацию эмвэдэшного героя.

Мысленно перебираю струны бесценной реликвии...

Не стреляйте в "младших братьев"! Помни, братишка: мы с тобой одной крови — ты и я...

**Старший лейтенант
А.ИСТОМИН.**

*Московский округ
внутренних войск.*

Фоторепортаж



ЧЕЧНЯ
КАК
ОНА
ЕСТЬ



9,3



**ЧЕЧНЯ
как
она
есть**

Фото В. АЛЕКСАНДРОВА

По сообщениям пресс-службы внутренних войск МВД России

Обнародованная 31 марта программа урегулирования кризиса в Чеченской Республике не поставила окончательную точку в полторагодичном кровопролитии. Достаточно сказать, что только в апреле, после официального прекращения боевых действий и начала поэтапного вывода федеральных сил из республики, внутренние войска потеряли 37 человек убитыми и более 150 — ранеными.

Стали известны подробности боя военнослужащих внутренних войск с сепаратистами у населенного пункта Бамут, который произошел 19 апреля. Три штурмовые группы боевиков по 11 человек каждая совместно с группами прикрытия, разминирования и огневой поддержки (общей численностью до 70 боевиков) рано утром скрытно выдвинулись из населенного пункта Бамут к району расположения воинской части внутренних войск. Открыв огонь из стрелкового оружия, минометов и гранатометов, боевики бросились в первую траншею. Часовой с 15—20 метров открыл огонь по нападавшим, но боевикам удалось забросать пост гранатами и захватить первую траншею, сковав действия личного состава. Одновременно боевики напали и на соседний наблюдательный пост. В это же время в тылу части внутренних войск раздались частые выстрелы и взрывы гранат. Как выяснилось позже, со стороны Ачхой-Мартана огонь по позициям федеральных сил вела кочующая зенитная установка сепаратистов.

Начальник заставы офицер Н., используя минуты, которые отвоевали у нападавших часовые двух постов, сумел организовать оборону и постарался связаться с постами. Старший одного из постов младший сержант Ф. на связь не вышел. Как потом выяснилось, часовые приняли неравный бой. Четыре человека погибли, но не пропустили боевиков во вторую траншею.

Начальник заставы, собрав резерв, принял решение не пропустить бандитов к основным силам части. В ходе боя офицер был контужен. Несколько солдат получили ранения, но никто из боя не вышел. Боевики, ободренные относительным успехом (уничтожение одного из постов), попытались продвинуться дальше, но так и не смогли этого сделать. Примерно через час боя подошло подкрепление, и положение оборонявшегося подразделения улучшилось. Боевики дрогнули, но не сразу покинули занятые позиции.

Прибывший вскоре с группой специального назначения командир полка внутренних войск быстро оценил обстановку и направил спецназовцев по руслу реки Фортанга с целью отсечь отход боевиков. Одновременно с фронта по нападавшим был открыт огонь из гранатометов, а с флангов организован решительный бросок двух групп по параллельным траншеям.

Главарь банды был убит, как потом рассказали пленные боевики, осколками разорвавшейся

у него в руке гранаты. После этого бандиты не смогли больше сопротивляться и побежали, бросая оружие. Спецназовцы еще около 500 метров преследовали сепаратистов, захватив троих из них в плен. К 9 часам утра система обороны воинской части была полностью восстановлена. Из радиоперехватов стало известно, что у боевиков был объявлен траур по разгромленной группе. По докладу командира части, в этом бою боевики потеряли до 40 человек.

По уточненным данным, в ходе операций по разоружению незаконных вооруженных формирований в апреле погибли и умерли от ран военнослужащие внутренних войск:

рядовой Александр ЛИЦУКОВ,
капитан Андрей БОДЯКИН,
рядовой Иван СЕКЕРИН,
рядовой Виталий ТЕЛЯТНИКОВ,
рядовой Юрий БУСОВ,
рядовой Михаил КОВАЛЕВ,
младший сержант Федус ФАЙЗУЛИН,
младший сержант Сергей ПОЛИЕНКО,
рядовой Сергей ГАВРИЛОВ,
рядовой Дмитрий ЦАПЛИН,
прапорщик Александр РАКОВСКИЙ,
рядовой Ильдур МАКСЮКОВ,
рядовой Алексей НАУМОВ,
рядовой Сергей ШМЫГЛЕВ,
старший сержант Александр МАЗЕИН.

3 мая. Первомайские праздники прошли в Грозном относительно спокойно. Тем не менее, по ночам блокпосты, КПП, пункты временной дислокации воинских частей неоднократно подвергались обстрелам со стороны боевиков. Сложная обстановка складывалась вокруг районного центра Шали, где находились блокированные федеральными войсками дудаевцы. В аэропорту "Северный" обнаружено мощное взрывное устройство. В этот же день боевики предпринимали попытку нападения на колонну федеральных войск в районе н.п. Старые Атаги. Ответным огнем был подбит автомобиль УАЗ. Трое бандитов уничтожены, один — арестован. Изъято 3 автомата, гранатомет, 2 пистолета, средства связи, крупная сумма денег и документы.

4 мая. В Грозном на пересечении улиц Заветы Ильича и Жигулевская в результате подрыва на фугасе получил повреждения бронетранспортер внутренних войск. Сложная обстановка оставалась и возле селения Старый Ачхой, где на военнослужащих внутренних войск неоднократно совершались огневые нападения.

5 мая. Продолжились переговоры командования федеральных войск с представителями населения и старейшинами районного центра Шали, где, по оперативным данным, укрывается более 200 боевиков. Военные выдвинули

ультиматум о безоговорочной сдаче боевиками оружия, боеприпасов.

Во второй половине дня стало известно, что старейшины убедили боевиков принять ультиматум — было сдано более 80 единиц огнестрельного оружия, гранатомет, боеприпасы.

Поздним вечером на КПП внутренних войск в районе н.п. Червленая при досмотре автомобиля "Урал" обнаружены и изъяты 4 автомата, 2 автоматических станковых гранатомета, ручной противотанковый гранатомет, 2 пулемета, большое количество патронов к стрелковому оружию.

Зафиксировано 12 случаев огневых нападений в районе н.п. Бамут, Орехово, на железнодорожном перегоне Аргун — Джалка.

В Бамуте, Рошни-Чу, Алхазурове боевики продолжали инженерное оборудование местности — рыли окопы, устраивали блиндажи, укрытия. Часть местных жителей продолжала покидать этот район.

Отмечалось появление боевиков в н.п. Элистанжи, жители которого буквально за несколько дней до этого подписали трехсторонний протокол о мире и согласии. Дудаевцы демонстративно вернулись в район, из которого согласно договоренности начался вывод федеральных войск, и обстреляли одно из подразделений. Всего же за сутки федеральные войска в Чечне обстреливались 17 раз.

Председатель Государственной Думы Геннадий Селезнев посетил Центральный военный клинический госпиталь внутренних войск, где за период разрешения чеченского конфликта прошли курс лечения 964 военнослужащих, а в настоящее время находятся на излечении после полученных ранений 76 человек.

6-7 мая. Прекратилось противостояние в районе н.п. Шали. Старейшины убедили боевиков сложить оружие. Около 1500 сотрудников МВД Чечни и военнослужащих внутренних войск приняли участие в проверке паспортного режима в этом населенном пункте. За ходом операции наблюдали прибывшие в город члены правительства Чечни.

Проверка паспортного режима проводилась также в селе Герменчук, которое расположено в 5 километрах от Шали.

Подразделения федеральных сил боевых действий не вели, тем не менее отвечали на обстрелы боевиков (всего их зафиксировано 17) в районе н.п. Орехово, Старый Ачхой, Гойское, Алхазурово. Боевики продолжали применять тактику нападения на транспортные колонны, устанавливать на маршрутах их движения мины и фугасы с дистанционным управлением. Неподалеку от Грозного колонна федеральных войск попала в засаду, выстрелом из гранатомета был подожжен бронетранспортер. Ответным огнем боевики были рассеяны.

В ходе боестолкновений погибли военнослужащие внутренних войск:

рядовой Александр ЕРМОЛАЕВ,
рядовой Виталий КУЗЯШИН.

9 мая. В Грозном возле бывшего нефтяного техникума было найдено тело похищенной в ночь с 7 на 8 мая двадцатипятилетней журна-

листки республиканской газеты "Возрождение" **Нины ЕФИМОВОЙ.** Ее вместе с матерью хладнокровно расстреляли из автоматов.

При подрыве бронетранспортера погиб **рядовой Сергей ПАЛЬЦЕВ.**

10 мая. В результате обмена освобождены четверо военнослужащих, захваченных боевиками на блокпосту в районе н.п. Шатой еще в декабре 1995 года и насильственно удерживаемых дудаевцами.

Отмечалось обострение обстановки в Урус-Мартановском районе. Это случилось после того, как в населенный пункт, жители которого присоединились к договору о мире и согласии, вошел отряд боевиков. В ходе переговоров военных со старейшинами Урус-Мартана о проверке паспортного режима поступила информация о том, что из горного района выдвинулась бандгруппа с целью напасть на воинскую часть, дислоцированную возле селения. Для проверки этих оперативных данных в указанный район вылетели вертолеты, которые были обстреляны с северной окраины Урус-Мартана. Переговоры были прерваны.

Воинам из разведывательного и инженерно-саперного подразделений было поручено в составе дозора обеспечить прохождение колонны воинской части внутренних войск. Примерно в 800 метрах севернее населенного пункта Мескер-Юрт дозор обнаружил засаду боевиков. Командир разведдозора, умело используя складки местности и боевые возможности БТРов, развернул подразделения в боевой порядок, блокировал боевиков и огнем из стрелкового оружия отрезал им пути отхода.

Явно не ожидавшие такого поворота событий бандиты попытались уйти в сторону селения Мескер-Юрт. Но военнослужащие внутренних войск частично рассеяли, частично уничтожили их группу.

Примерно через два часа боя подоспел резерв — четыре бронетранспортера с десантом и две зенитные установки. Боевики по радиостанции тоже вызвали подкрепление, но на подходе сепаратистов к месту боя расчет зенитной установки остановил их продвижение со стороны населенного пункта Шали, вынудив уклониться от боя и уйти. Другой группе боевиков, двигавшейся со стороны села Октябрьское, также было нанесено огневое поражение, от которого они не смогли оправиться и вынуждены были оставить попытки прорваться на помощь блокированным боевикам.

По докладу командира воинской части внутренних войск, в ходе боя уничтожено до 25 бандитов, собрано большое количество брошенного стрелкового оружия и боеприпасов.

К месту назначения транспортная колонна воинской части внутренних войск прибыла с некоторым опозданием. Погиб **рядовой Дмитрий СОПЛЯКОВ,** трое военнослужащих получили ранения.

11 мая. При следовании колонны из нескольких БТРов и автомобиля ЗИЛ-131 по Старопромсловскому шоссе был взорван фугас. После этого колонна подверглась обстрелу из РПГ и стрелкового оружия. Напавшая банда числен-

ностью более 10 человек была рассеяна ответным огнем. Погиб рядовой Сергей ТЮЛЬКИН, четверо военнослужащих получили ранения. Еще один военнослужащий внутренних войск был ранен при обстреле ночью поста у автодороги Ассиновская — Ачхой-Мартан.

12 мая. Погиб рядовой Юрий ХОБОТНИКОВ.

13 мая. Достигнута договоренность о прекращении огня со стороны федеральных сил в районе н. п. Урус-Мартан. Военные пошли на данную уступку после того, как местная администрация взяла на себя обязательства силами своих правоохранительных органов провести "зачистку" этого райцентра.

В ходе боеостолковения погиб лейтенант Николай АРАЛОВ.

14 мая. Не прекращались вооруженные провокации со стороны боевиков в Грозном. На улице Сайханова военнослужащие инженерно-саперного подразделения внутренних войск обнаружили и обезвредили фугас — 152-мм артиллерийский снаряд, снабженный электродетонатором. Сотрудниками МВД Чечни, Временного управления МВД России и военнослужащими внутренних войск досмотрено более 6000 автомобилей, задержаны 2 преступника.

Практически завершена проверка паспортного режима в Урус-Мартане. В населенном пункте задержаны 5 подозреваемых в принадлежности к НВФ. У них изъято 7 автоматов Калашникова, РПГ, более 20 гранат, выстрелы к гранатомету, большое количество боеприпасов, бронжилеты, бинокли, военное обмундирование. В отдельных случаях при задержании оказывалось сопротивление.

15 мая. В районе н.п. Харсеной был обнаружен и уничтожен лагерь отдыха боевиков со складами артиллерийских боеприпасов, продовольствием и вещевым имуществом. В полдень боевики предприняли попытку обстрела наших войск юго-западнее Харсеной. Ответным огнем они были рассеяны.

В 5 километрах южнее н.п. Элистанжи обнаружена бандгруппа численностью до 25 человек. В результате нанесения артиллерийского удара боевики полностью уничтожены. Одновременно в этом районе уничтожены 2 склада артиллерийских боеприпасов.

В районе н.п. Шалажи разведдозор обнаружил группу боевиков. В результате завязавшего боя 1 бандит был убит, 3 — арестованы.

За сутки военнослужащие федеральных сил обстреливались 25 раз. Особенно напряженной обстановка оставалась в районе н.п. Бамут и Старый Ачхой. В Грозном при проведении инженерной разведки местности саперным подразделением внутренних войск в районе ТЭЦ-1 обнаружена и обезврежена мина с часовым механизмом. В это же время в Октябрьском районе чеченской столицы обезвреждено 10 гранат Ф-1, установленных на растяжках, а на улице Ищерская уничтожен фугас, управляемый по проводам.

В районе центрального рынка Грозного произошло нападение на военнослужащих внутренних войск. Погибли:

капитан Евгений ШАТИЛОВ,
рядовой Андрей БОРОВСКИЙ,
старший сержант Олег КОРУП.

Их оружие и боеприпасы похищены неизвестными.

18 мая. Погиб командир отделения сержант Александр ГАЛЛЕ. Незадолго до гибели, действуя в составе отряда спецназначения внутренних войск при организации ночной засады у населенного пункта Пригородное, он заменил раненого наводчика пулемета БТР и подавил 2 огневые точки боевиков, обеспечив отход группы после выполнения задания. При проведении специальной операции в районе селения Калиновская сержант Галле на своем бронетранспортере первым ворвался на позиции боевиков и сковал их действия. Во многом благодаря этому подразделение успешно справилось с поставленной задачей.

Через несколько дней в районе населенного пункта Подгорное под огнем боевиков Галле сумел отремонтировать получивший повреждение бронетранспортер. Вскоре в этом же бою БТР был снова подбит, и тогда Александр смело действовал в боевых порядках подразделения. При проведении инженерной разведки местности вдоль железнодорожного полотна в районе села Джалка БТР, управляемый сержантом Галле, подорвался на фугасе. Спасая жизнь сослуживцам, Александр увел поврежденную боевую машину из-под огня бандитов. После отражения нападения он скончался от полученных ран на руках своих товарищей. За отвагу и мужество в боях с бандформированиями Александр Галле представлен к высокой государственной награде (посмертно).

Боевики 17 раз обстреливали подразделения федеральных сил. В районе н.п. Бамут был ранен один военнослужащий внутренних войск.

20 мая. При проведении инженерной разведки автомобильной дороги в районе села Суворов-Юрт инженерно-саперным подразделением внутренних войск обезврежены две мощные мины типа МОН-100 в управляемом варианте. А в лесном массиве у н.п. Дарбанхи обнаружена замаскированная 85-мм пушка. По мнению военных, боевики планировали обстрелять мост через Сунжу во время следования воинской колонны. В селении Гойты изъяты ПЗРК, 5 РПГ, 10 автоматов, 1 винтовка, 3 пистолета ПМ, парабеллум, 8 гранат.

В этот же день при осмотре подвального помещения Дома правительства Чечни саперы внутренних войск обнаружили 6 килограммов тротила, снабженные зажигательной трубкой.

По данным на 25 мая, за период боевых действий в Чеченской Республике погибло 676 военнослужащих внутренних войск, 3134 получили ранения, 19 числятся пропавшими без вести, 10 человек удерживаются незаконными вооруженными формированиями.

Подборку подготовили
подполковник В. ПАНЧЕНКОВ,
старший лейтенант С. КОЛЕСНИКОВ.

Взгляд на проблему**АРМИЕЙ КОМАНДУЮТ
МАРШАЛ И СЕРЖАНТЫ,****- утверждал в свое время великий русский полководец.****А что он сказал бы сегодня?**

Наверное, повторил бы эти слова. Они и в наши дни не потеряли актуальности. Вот только вопрос: как младшие командиры применяют на практике знания и навыки, приобретенные в учебных частях?

С бору по сосенке

А из пополнения по человеку идет комплектование учебных частей внутренних войск. Причем подбирать кандидатов в "учебки" год от года все труднее. Основная причина отсева — состояние здоровья. Сорок процентов призывников не годны к службе, еще столько же получают на медицинских комиссиях категорию ограниченной годности. Остатки сладки. И за двадцать оставшихся процентов борются в военкоматах флот, Ракетные войска стратегического назначения, ВДВ, пограничники, внутренние войска.

В результате мандатным комиссиям сержантских академий, чтобы не сорвать начало учебного процесса, приходится жертвовать одним из основных требований к кандидатам: полное среднее образование, отменное здоровье.

В одном из последних выпусков сержантов учебной части Северо-Западного округа, где служит майор Сергей Терещенко, сорок семь младших командиров не имеют среднего образования. Кто же сегодня в восемнадцать лет приходит в армию без аттестата зрелости? Прежде всего это молодые парни, бросившие учебу из-за беднежьи в семьях или исключенные из школ по недисциплинированности. Парадокс, но, по отзывам офицеров, именно из этих парней получаются лучшие сержанты.

Видимо, дворовая закалка, материальные и житейские трудности дали им некоторые преимущества перед сыновьями обеспеченных родителей. Нелегкая жизнь научила бороться с неблагоприятными обстоятельствами, надеяться только на себя, на собственное упорство и настойчивость, а если надо — и на личное муже-

ство. В этом убеждают примеры из боевой практики внутренних войск в Чечне. Так, 5 марта 1995 года при проведении операции по разоружению бандформирования в районе Малого Бамута командир отделения младший сержант Михаил Анищенко (образование 9 классов плюс "учебка") первым спешился, прикрывая огнем из пулемета подчиненных, обеспечил развертывание и организованный ввод в бой подразделения. Подавил две огневые точки противника и уничтожил гранатометчика.

Словом, было бы желание и упорство. И тогда пробелы в образовании — не препятствие на пути сержантского становления. Хуже, когда нелады со здоровьем. Подводит сердечшко на кроссовой дистанции. Не выдерживают нервы в стрессовой ситуации. И все такое прочее. А ведь выпускник учебной части не только за себя отвечает. Под его началом — расчет, экипаж или отделение. Не сможешь показать упражнение, требующее силы и ловкости, выдержать длительные служебные нагрузки, воодушевить подчиненных личным примером — какой из тебя сержант?!

Каждый второй — неумейка?

На протяжении пятисот с лишним часов преподают курсантам в школах младших командиров азы военной науки. Много это или мало для будущего сержанта? Смотря как учить.

Аксиома: помощник офицера должен мастерски владеть штатным оружием, умело управлять огнем расчета, отделения. Знать основы методики организации занятий по боевой подготовке, воспитательного процесса. И в любой обстановке следовать принципу "делаю, как я". Увы, между желаемым и действительным — дистанция огромного размера. И рады бы сократить ее до минимума, да при острейшем дефиците материальных и финансовых средств проблемы успешно решаются только... на бумаге.

Ну как будет обучать новоиспеченный сержант подчиненных, если в курсантскую

пору один раз стрелял из снайперской винтовки и еще столько же — из гранатомета, а бронетехнику видел только на макете? И не вина в том его — беда. У командования учебной части непроходящая головная боль — где достать боезапас на второй выстрел? Как раздобыть исправный БТР и чем его заправить? И еще целый воз задач со многими неизвестными. А на примитивной полевой академии, пройдя полновесную учебную базу, не пройдя полновесной полевой академии, много ли боевых навыков приобретешь?

С учетом опыта чеченской войны в процесс подготовки сержантов оперативных частей на ходу пришлось вводить такие темы, как бой в населенном пункте, в горной и лесистой местности, захват и удержание зданий. Однако по-прежнему остается открытым вопрос: сможет ли выпускник "учебки" стать авторитетным командиром, способным на решение боевых задач не только с указкой у доски? По результатам анкетирования, проведенного в ряде частей в зоне вооруженного конфликта, стало известно, что каждый второй сержант не всегда готов командовать отделением в бою.

Тут бы поступить по классической формуле: лучше меньше, да лучше. Через месяц после набора курсантов учебные части проводят контрольно-проверочные занятия, после которых могут отчислить неуспевающих и недисциплинированных — потенциальных казарменных хулиганов, неумеек и немогузнаек. Но не более... пяти процентов. Такая жесткая норма "выбраковки" спущена сверху, и превысить ее никто не имеет права. В результате не имеющий командирской жилки курсант все равно получит сержантские погоны и, придя в войска, будет назначен командиром отделения. Потом его в лучшем случае переведут на другую должность. Но тоже сержантом...

Сержантов много. А командиров?

Всегда ли сержант — это строевой командир: отделенный, замкомвзвода, старшина подразделения? Наивный вопрос. Давайте посчитаем, сколько специалистов, не имеющих в подчинении личного состава, носят лычки на погонах. Писаря, тыловики, технари, музыканты... Согласитесь, такая размытость принижает авторитет помощника офицера. Не потому ли решивший подписать контракт сержант, став профессионалом, часто ищет местечко потеплее, поспокойнее? И без труда находит.

Конечно, без вспомогательных служб войскам не обойтись, и безусловно, надо отмечать скромных тружеников вторых эшелонов. Важно только поступать по

справедливости — не забывать о приоритетах.

За сержанта Иванова офицер Петров

Часто ли мы анализируем практику разбора чрезвычайных происшествий в войсках, принятые по ним меры? А между тем любопытная картина вырисовывается за строками "разгромных" приказов. Похоже, найдено радикальное средство борьбы с любым нарушением. К примеру, попала в аварию машина. Кто на ней был старшим? Сержант? Пусть отныне старшим будет только офицер. Утонул солдат? При купании обязательно присутствие офицера. А если врач и есть офицер? Тогда на всякий случай пусть "пасут" купающихся два офицера (один из них медик), а то потом не отпишешься... И так сплошь и рядом. Отправить солдат в баню и старшим с ними сержанта? Как-то безобразно. Вдруг солдаты у него разве утятся. С прапорщиком или офицером надежнее. Привести подразделение в столовую? Не дай Бог сержанту поручат. Будет у ротного бледный вид.

Такая порочная метода подмены сержанта возникла не от хорошей жизни. Не хватает в воинских коллективах надежных младших командиров, на которых можно смело положиться. Вот и взваливает офицер на себя двойную ношу. Впрочем, не всякий. Дальновидный взводный кропотливо, не считаясь со временем, работает с отделенными, передает им свои знания и опыт (иного пути нет, коль парней в сержантских школах недоучили), воспитывает у них чувства ответственности, уверенности в собственных силах. И через несколько месяцев, глядишь, из вчерашнего неумейки получается надежный помощник командира взвода, способный самостоятельно, без понуканий и мелочной опеки, решать ответственные боевые задачи. Даже в критической обстановке.

Чечня. 1995 год. 12 мая у населенного пункта Орехово при проведении специальной операции попал в засаду БТР одной из частей Московского округа внутренних войск. Командир был смертельно ранен. Не растерявшись, командование принял на себя сержант Владимир Иватулин. Он умело руководил боем, вывел личный состав из-под огня.

1 марта часть Северо-Кавказского округа, где служил командир отделения сержант Станислав Пономарев, находясь в пункте временной дислокации, была подвергнута артиллерийскому обстрелу. От попадания зажигательного снаряда возник пожар. Будучи дежурным по роте, сержант Пономарев организовал быструю эвакуацию личного состава и тушение пожара. Оценив размеры очага загорания, задымленность и загазованность поме-

щения, принял решение вынести боеприпасы, оружие и имущество. Мобилизовал личный состав. Проявив мужество и решительность, лично вынес половину оружия роты и пять ящиков с выстрелами к РПГ-7.

Смогли бы эти же сержанты столь же умело и решительно действовать не в экстремальной, а в мирной обстановке при выполнении будничных задач под жестким контролем офицеров, так сказать, на вторых ролях? Вряд ли... Ибо мелочная опека гасит инициативу, вяжет по рукам и ногам. И даже решительный, моторный от природы сержант в обстановке тотальной перестраховки и недоверия становится вялым, пассивным исполнителем. Конечно, ситуация ситуации, как и сержант сержанту, — рознь. Тут нужен взвешенный, дифференцированный подход. Как говорится, обучая, контролируя, в главном — доверяя.

Новым войскам — нового сержанта

Перед внутренними войсками стоят сегодня исключительно важные, ответственные задачи. Это начинает понимать даже далекий от военных и государственных проблем обыватель. Ныне главная угроза миру и стабильности в стране — небывалый разгул преступности, локальные вооруженные конфликты. И успех в решении задач по защите интересов личности, общества и государства от преступных и иных противоправных посягательств достигается, как правило, не числом, а умением. Высокая мобильность, четкое взаимодействие, отличная подготовка сил правопорядка — ключ к успеху. А стало быть, возрастает роль в спецоперации экипажа машины боевой, расчета, отделения. И командиров их — сержантов.

И есть такие сержанты, способные в экстремальных условиях на своих участках боевой работы самостоятельно (разумеется, под руководством офицеров) выполнять поставленные задачи.

Примеры?! Сколько угодно.

Все тот же суровый 95-й, Чечня. 12 мая военнослужащий части Северо-Кавказского округа старший сержант Роман Цыганков был назначен старшим группы при проведении рекогносцировки в районе Гехни-Чу. Группа дважды попадала в засады, но благодаря умелым действиям младшего командира наносила противнику поражение. Потерь личного состава не было, техника сохранена.

Старшина роты сержант Денис Есин из Московского округа внутренних войск 11 июня принимал участие в спецоперации. При подрыве БТРа на mine оказал помощь водителю и, устранив неисправность, вывел поврежденную машину из боя. Спас жизнь товарища и технику.

А сколько их таких, боевых сержантов (спасибо офицерам "учебок", взводным, ротным — учили, доучивали, воспитывали)? Много ли, мало — кто считал? Если верить вышеупомянутому анкетированию, проведенному в воюющих частях внутренних войск, каждый второй из числа опрошенных младших командиров уверен в своей способности управлять подчиненными в бою. То есть половина на половину. Маловато будет, пожалуй. Тем более что в качестве респондентов выступали парни, закаленные под пулями и снарядами боевиков, прошедшие школу, где не бывает переэкзаменовок. Уволятся в запас двадцатилетние ветераны, постигавшие науку побеждать нередко ценой крови — своей и подчиненных, — кто придет им на смену? Споры нет, война — строгий учитель, но лучше овладевать всем, что необходимо в боевой обстановке, при проведении спецоперации, на полях боевой учебы.

Дабы именно там росло качество подготовки младших командиров — что сделать надобно? Без дополнительных затрат. В условиях нашего скудного финансирования и материально-технического снабжения.

Послушаем мнение офицеров, которые занимаются обучением и воспитанием будущих сержантов.

Прежде всего увеличить норму отчисления непригодных из учебных частей. Хотя бы до 15-20 процентов. Сказано же — лучше меньше, да лучше. То бишь не о количестве речь — о качестве. Потери в частности окупятся приобретениями в главном. В лице отчисленного по профнепригодности курсанта учебной части войска получат подготовленного солдата ("учебка" есть "учебка"), а звание сержанта присвоят лишь тому, кто обладает необходимыми интеллектуальными, морально-психологическими и физическими качествами.

Заботиться о повышении профессионального уровня пришедшего в войска младшего командира. Избавить его от мелочной опеки, больше доверять ему при проведении занятий с личным составом, эксплуатации техники, выполнении служебных задач в караулах и войсковых нарядах. Это веление самой жизни: не может офицер бесконечно долго тащить ляжку за себя и "за того парня" — своего помощника.

Армией командуют сверху маршалы, внизу — сержанты. Последние в основной своей массе по старинке командуют. Сегодня. А завтра?

Капитан А. МАКАРОВ.



КОЛЛЕДЖ ДЛЯ НАСТОЯЩИХ МУЖЧИН

В соответствии с Законом Российской Федерации "О милиции" и постановлением правительства Москвы от 30 июня 1992 года в структуре Главного управления внутренних дел был создан милицейский колледж. Образование его обусловлено рядом общественно значимых факторов, и прежде всего необходимостью качественных изменений в кадровом корпусе милиции и поднятия ее престижа. Четыре года — срок немалый. За это время в колледже милиции № 1 ГУВД города Москвы (а именно так официально именуется теперь это учебное заведение) накоплен интересный опыт по воспитанию и обучению юношей, решивших связать свою судьбу со службой в органах внутренних дел. Несомненно, наработки воспитателей и преподавателей представляют интерес и для внутренних войск. Такого "фирменного" учебного заведения у нас нет. А потребность в нем, безусловно, имеется.

Чем раньше, тем лучше

Когда работал в "Красной звезде", мальчишек в серого цвета мундирчиках с нашивкой "Московский колледж милиции" на рукаве встречал на Таганско-Краснопресненской линии московского метро не раз (территориально милицейский колледж находится недалеко от "Сходненской"). Ребятам постарше — выправкой и статью мало чем отличающихся от курсантов-первогодков военных училищ, и помладше — с ранцами за спиной. Потом "малыши" почему-то пропали.

— Первый набор, как и предписано нашим уставом, мы сделали из шестиклашек, — рассказывает начальник колледжа полковник милиции Геннадий Федорович Смирнов. — Приняли юношей, проживающих в Москве и Московской области, успешно окончивших 6 классов общеобразовательной школы, годных по состоянию здоровья не только к обучению в колледже, но и к последующей службе в органах и, естественно, изъявивших желание проходить службу в них в будущем, с честью выдержавших вступительные экзамены по русскому языку, истории Отечества и физической подготовке. Потом по ряду причин мы вынуждены были перейти к приему выпускников девятого классов.

Общаясь с воспитателями и преподавателями колледжа, убедился — отношение к нововведению у большинства из них отрицательное. Почему?

Девятиклассники, по сравнению с шестиклашками, люди взрослые. У них уже сформировались определенные взгляды на жизнь. Они успели обзавестись своими привычками — не все из них идет на пользу будущему сотруднику правоохранительных органов. У старшеклассников сложнее проходит адаптация к новым условиям, к новому укладу — если не совсем воинскому, то исходя из имеющихся на сегодняшний день возможностей максимально к нему приближенному. И этому есть объяснение — они уже перешли в категорию "взрослые дети".

Учиться в колледже сегодня — 3 года (хотя по уставу предусмотрено 6-летнее обучение, весь курс разбит на шесть классов — с 7 по 12). После успешного завершения обучения вы-

пускникам выдается аттестат о среднем образовании и свидетельство об окончании колледжа, вручается нагрудный знак.

Получая в руки заветное свидетельство, слушатель получает нечто большее, чем документ, свидетельствующий о том, что он является обладателем определенного багажа знаний и навыков. Он приобретает право продолжить образование в специальных средних и высших учебных заведениях МВД Российской Федерации. В средние учебные заведения МВД юридического профиля выпускники зачисляются без вступительных экзаменов. В высшие учебные заведения без экзаменов зачисляются те, кто все проведенные в колледже годы трудился на совесть и закончил его на четверки и пятёрки.

Милицейский колледж — это престижно

Желающих учиться в колледже милиции гораздо больше, чем могут вместить его аудитории, общая наполняемость учебного заведения переменным составом — 450 человек, фактически будущих милиционеров учится несколько больше. Конкурс при поступлении в колледж в 1993 году составлял 10 человек на место.

Популярность, которую обрел колледж среди юношей Москвы и Подмоскovie, вызвала к жизни идею о создании в городе еще одного аналогичного учебного заведения. Времени для ее воплощения в жизнь потребовалось немного. Постановлением правительства Москвы от 12 апреля 1994 года в Южном округе столицы был открыт второй колледж милиции. Его выпускники по завершении 4-летнего обучения — поступают в колледж после 9 класса — должны получить среднее юридическое образование и звание офицера милиции.

Чем объяснить такую высокую популярность как одного, так и другого учебного заведения среди молодежи?

Возьму на себя смелость утверждать, что дело здесь не только в романтике милицейской службы. Как правило, решение о поступлении в колледж ребятам принимают под "давлением" своих родителей. У многих "предки" работают в органах.

У старшего поколения свой, более прагматичный подход в определении будущего любимого чада. Отдавая "неразумное" дитя в лоно колледжа, они решают сразу несколько злободневных проблем.

Во-первых, ограждают ребенка от дурного влияния улицы. Не секрет, что служба в органах — это не работа, а образ жизни. Родители-милиционеры уходят исполнять свой служебный долг ни свет ни заря, а возвращаются домой ближе к полночи. Все это время дети предоставлены сами себе. В колледже же они будут под надежным присмотром.

Во-вторых, учащиеся колледжа находятся на полном государственном обеспечении. Они получают форменное обмундирование в соответствии с установленными МВД России нормами, им выплачивается стипендия в размере 50 процентов минимальной заработной платы (60 процентов тем, кто учится на хорошо и отлично). Для учащихся предусмотрено двухразовое бесплатное питание — в среднем это обходится в 13,5 тысячи рублей в день на одного воспитан-

ника. В целом же годовое содержание одного учащегося колледжа обходится городской казне около 15 миллионов рублей.

В-третьих, решается вопрос его ближайшего будущего. Колледж становится для парня трамплином, с которого он гарантированно поступает в высшее или среднее учебное заведение МВД.

В колледже два культа — силы и знаний

Точнее — вначале знаний, а потом уже силы. Хотя одно другому не мешает — такова специфика будущей работы воспитанников колледжа, когда надо уметь и мозгами шевелить, и за себя, за сограждан своих в случае чего постоять.

Как отмечают специалисты, сегодня наша страна переживает новый образовательный бум. У россиян, младых и старых, появилась непреодолимая тяга к знаниям. Отличительная особенность нынешнего интереса к всевозможного рода колледжам, лицеям, курсам, институтам, академиям и прочим учебным заведениям состоит в том, что теперь людям, изъявившим желание сесть за парту, нужна не "корочка" — формальный подход к образовательному цензу своих будущих сотрудников в сколько-нибудь серьезных организациях, учреждениях практически изжил себя, а конкретные глубокие знания, без которых немислимо так всеми желаемое благополучие, и личное, и общественное.

У колледжа милиции, как учебного заведения своего уровня, репутация достаточно высокая.

Наряду с общеобразовательными предметами здесь углубленно изучают юридические и специальные дисциплины.

Преподаватели идут работать в колледж с удовольствием. Их прельщает прежде всего порядок и дисциплина, которыми славится милицейский колледж, более высокая, чем в обычных общеобразовательных школах, зарплата. Кроме того, на них распространяется ряд льгот, предусмотренных для сотрудников органов внутренних дел из числа вольнонаемного состава.

В колледже работают два кандидата наук — преподаватель биологии кандидат биологических наук Татьяна Вячеславовна Шмакова и начальник цикла криминалистики, уголовного процесса и спецтехники кандидат юридических наук, доктор философии доцент полковник милиции Юрий Петрович Дубягин.

В отличие от преподавателей обычных школ учителя колледжа не утратили такого важного для педагога качества, как требовательность. В высокой успеваемости учащихся заинтересовано руководство колледжа, и оно всячески поддерживает преподавательский состав в его стремлении объективно оценивать знания, умения и навыки своих подопечных.

Да и сами воспитанники озабочены своей успеваемостью не меньше преподавателей. Те из них, кто умудряется заполнить неудовлетворительные оценки по одному-двум предметам, получают дополнительные задания на летние каникулы. Обладатели двоек по трем и более предметам из колледжа отчисляются.

Когда знакомился с расписанием дня учащихся, в душе посочувствовал ребятам. В колледж

они обязаны прибыть к 8.00 (и это при том, что многие из них живут в области). Занятия начинаются в 8.30 и с перерывами на завтрак и обед продолжаются до 16.40. Дополнительные занятия, факультативы, кружки и спортивные секции — до 18.00. После этого учащиеся с сознанием выполненного долга отправляются домой.

"Пойдемте с нами. Мы вам всю правду расскажем!"

Май — горячая пора для учащихся колледжа. Экзамены! Возле одной из аудиторий ребята делились впечатлениями от пережитого. Знакомимся — все они из 61-го взвода. Старший курс. Узнав, что я из журнала и хотел бы с ними поговорить "за жизнь", решительно откликаются на мое предложение: "Пойдемте, пойдемте. Мы вам сейчас такое расскажем!".

Честно признаюсь, клюнул. Ожидал услышать рассказ о скрытой от глаз постороннего жизни колледжа, а ребята просто разыграли роль "доведенных до отчаяния, бесправных, униженных и оскорбленных" лицезистов. Смею вас уверить — с юмором у ребят все нормально. И в дальнейшем наша серьезная, в общем-то, беседа перемежалась шутками и обоюдными подколами.

Как выяснилось, выпускники на данный момент испытывали три разочарования: первое от того, что не довелось им застать то счастливое время, когда из стен колледжа будут выходить офицеры. Второе, что не пришлось пострелять из автомата. Третье — что вместо водительского удостоверения получают справку о теоретической подготовке. Все.

О выборе своем никто не жалеет. Все собираются продолжить образование в одном из высших учебных заведений МВД, чтобы в дальнейшем работать в органах.

К перспективе для следующих поколений воспитанников оказаться в общежитии отнеслись спокойно:

— Ну и что из этого? Почти все свободное время на дорогу уходит. Домой приезжаешь как выжатый лимон.

По сравнению с обычными школьниками ребята себя обделенными не чувствуют. У них на все находится время — и к занятиям подготовиться, и с друзьями-подружками пообщаться.

На мой вопрос, как относятся к тому, чтобы в колледж принимали и девочек, отвечают:

— Мы — за, обеими руками! С девочками веселее.

Желая убедиться, что разговариваю с современной молодежью, предложил назвать самые крутые, на вкус моих собеседников, группы и исполнителей:

— Записывайте...

Хотя названия многих рок-команд и исполнителей мне ни о чем не говорили, я понял, что с музыкальным кругозором у ребят все в порядке.

"Теслин — это круто!"

О майоре милиции Викторе Владимировиче Теслине за время пребывания в колледже слышал не раз. От преподавателей, от руководства, от самих воспитанников. Во многом его популярность в колледже пытался объяснить принадлежностью офицера к одному из самых кру-

тых циклов — военных дисциплин и физической подготовки. Потом, после встречи с этим преподавателем, имел возможность убедиться в верности своих предположений. Но только отчасти.

Майор милиции Теслин отвечает помимо прочих разделов боевой учебы и за огневую подготовку. Сказать, что все мальчишки в колледже бредят оружием, — не сказать ничего. Они готовы до бесконечности отрабатывать нормативы — снаряжать магазины, разбирать-собирать пистолеты и автоматы. До посинения вникать в тонкости работы частей и механизмов. Походы же в тир соседнего отделения милиции, где воспитанники имеют возможность пострелять из легендарного ПМ или "марголина", можно сравнить по силе переживаемых ощущений разве что с вождением автомобиля.

Да, авторитет специалиста здесь налицо. И не только в области огневой подготовки. Виктор Владимирович не один год проработал в органах. Ему есть что рассказать ребятам.

Но для ребят мало быть отменным спецом. Преподаватель должен быть для них личностью. Человеком со своими принципами, верность которым он должен доказывать мальчишкам и словом, и делом.

— Кто служил в армии, — делится своими мыслями офицер (сам он отрубил срочную в Ракетных войсках стратегического назначения, "вдали от шума городского"), — тот знает, как нелегко соблюдать везде и всюду форму одежды. А каково этим мальчишкам? Я им сказал: "Кто из вас заметит за мной недостатки, даю вольную!". Пока никто за мной нарушений не замечал.

Кто-то из читателей, возможно, скажет: "Ну вот опять песня "про незастегнутый крючок". Это же такая мелочь!"

Как сказать, с мелочью и начинается офицер.

Личный пример среди преподавателей цикла военных дисциплин и физической подготовки — испытанное оружие. Начальник цикла майор милиции Виктор Васильевич Бородин выходит на старт дистанции кросса с абитуриентами. Редко кому удается прийти раньше него к финишу. "Делай, как я!" — учит своих подопечных капитан милиции Виктор Григорьевич Ткаченко.

Большие надежды связывают "боевики" с вводом в строй нового корпуса — работы по его сооружению уже начались, но идут не так быстро, как хотелось бы. Сбои в строительстве — следствие перебоев в финансировании.

— У нас там такой тир будет, — с восхищением говорит майор милиции Теслин. — Лучше, чем у ОМОНа.

А тир у омовцев — будь здоров, едва ли не самый лучший в столице. Но если бы осуществление всех задумок и планов зависело только от Виктора Владимировича и его коллег.

Правда, на днях колледж посетил префект Северо-Западного округа Валерий Витальевич Парфенов — весь командно-преподавательский состав благодарен ему за заботу и внимание — и пообещал: деньги на строительство будут.

Что ж, дай Бог!

**"С нашими мальчишками
работать не просто,
зато интересно"**

Командир 61-го взвода капитан милиции Андрей Викторович Зимин, до того как прийти в колледж, работал участковым инспектором.

Когда спросил офицера, где ему было труднее, ожидал услышать однозначный ответ: "Там, на участке". Не угадал.

— Думаете, легко работать с пацанами? "Равняйся! Смирно!" — и вся недолга? Ошибаетесь. Каждый воспитанник — это прежде всего человек. Влиять на него, воспитывать необходимые качества, не ущемляя самолюбия, не унижая личного достоинства, не так-то просто.

У капитана Зимина свой взгляд на многие педагогические проблемы. Он, кстати, как и его подопечные, считает, что в колледже должны учиться и девушки. Присутствие представительниц прекрасного пола в стенах учебного заведения смягчит суровую мужскую атмосферу. Заставит ребят внести коррективы в стиль общения, следовать определенным манерам поведения. При таком раскладе маловероятно, что коллектив поразит тяжелый недуг под названием "дедовщина".

— Пока с таким явлением мы не сталкивались, — говорит Андрей Викторович. — Конечно, есть среди ребят лидеры. Есть микрогруппы, которые возникают, как правило, на почве совместных интересов, увлечений или "землячества" (проживания в одном и том же районе). Хотя после сдачи строителями нового корпуса, когда учащиеся колледжа будут жить в общежитии, ростки дедовщины могут появиться. Очевидно, придется вводить институт ответственных, тех, кто будет оставаться с воспитанниками после занятий. Мы к этому готовы.

Воспитателям в колледже приходится воевать не только, скажем так, с недисциплинированными воспитанниками. Немало хлопот доставляют и родители некоторых из них. Чего уж там скрывать, колледж считается привилегированным учебным заведением. Пристроить сюда своих чад стараются и ответственные руководящие работники. Случается, сыновья высокопоставленных чиновников ведут себя по образу и подобию своих "предков" — надменно, вызывающе. Когда же зарвавшихся юнцов пытаются призвать к порядку, те зовут на помощь папу или маму: "Обижают!". Начинается борьба представителей разных весовых категорий. Как показывает жизнь, побеждает не тот, кто "тяжелее", а тот, кто до конца следует принципам справедливости. Пока командир роты майор милиции Михаил Иосифович Мягих и его офицеры из этих поединков выходили с честью. Правда, седых волос у них от этого прибавилось.

**"У нас одна проблема —
финансирование!"**

Мой визит к начальнику колледжа был из разряда незапланированных. Спасибо Геннадию Федоровичу, что несмотря на нескончаемый поток посетителей он нашел возможность выкроить несколько минут для разговора с корреспондентом.

Времени на "разогрев" интервьюируемого у меня не было, поэтому, исходя из сложившейся

обстановки, задал полковнику милиции Смирнову один-единственный вопрос: "Какие проблемы волнуют вас сегодня более всего?"

— Проблема одна — финансирование. Будут деньги, тогда все будет.

Ближайшая задача начальника колледжа — закончить строительство нового корпуса.

Новый корпус — это не только спальные помещения. Это новые аудитории (сегодня нет специализированных классов для изучения автодела, правовых дисциплин, средств связи и других предметов), спортивные залы, вожденный тир. Это возможность расширить программу подготовки и выпускать в перспективе лейтенантов.

**Внутренним войскам тоже нужен
свой колледж**

Появление на страницах журнала материала о колледже милиции № 1 ГУВД города Москвы не случайно. Внутренним войскам, если они не собираются жить только сегодняшним днем, тоже нужен свой колледж.

Суворовские училища существуют долгие годы. Среди известных военачальников, командиров соединений и частей немало "кадетов". Знак об окончании суворовского училища они с гордостью носят рядом с "поплавком" об окончании академии. Рейтинг выпускников суворовских училищ в войсках достаточно высок.

Думаю, нет больше смысла и дальше убеждать читателей в том, что раннее приобщение к воинскому укладу жизни, к традициям войск пойдет только на пользу будущему офицеру. Но есть и еще одна причина, по которой уместно вести разговор на эту тему.

В уставе колледжа милиции в разделе, где идет речь о порядке приема в это учебное заведение, говорится: преимущественным правом поступления пользуются дети работников МВД, ФСБ, военнослужащих, погибших при исполнении служебных обязанностей.

Сколько жизней солдат и офицеров внутренних войск унесли так называемые межэтнические конфликты, война в Чечне, напоминать не буду. Скажу лишь, что фамилия и имя каждого из них упоминались в журнале, что счет погибших идет уже на сотни. Нельзя допустить, чтобы их дети остались на обочине жизни. Они должны занять достойное место в нашем обществе. А более достойное места, чем место защитника Отечества, не было, нет и не будет во все времена.

Будем реалистами, колледж внутренних войск — дело не близкой перспективы. А пока можно поискать желающих поступить в военные училища внутренних войск и среди выпускников колледжа. Такие найдутся. Есть один парень в 63-м взводе — Максим Попов. Кстати, сын офицера внутренних войск. Он собирается поехать в Саратов, учиться на спецназовца.

Мое мнение разделили слушатели Дмитрий Ефимов, Алексей Самсонов и Александр Трифонов.

— Только вы принесите почитать что-нибудь про ваши войска, — попросили они на прощание.

Подполковник А. ПЕТРОВ.

Имя в истории войск

ГЕНЕРАЛ-САМОРОДОК

Иван Пияшев никогда не был другом Берии



Отдельная дивизия оперативного назначения, элитное соединение внутренних войск МВД России, в нынешнем июне отмечает очередную годовщину со дня своего образования. На страницах нашего журнала мы представляли уже многих ее командиров. Сегодня наш рассказ об Иване Ивановиче Пияшеве, генерале, который возглавлял это прославленное соединение более десяти лет. Это был не самый светлый период в судьбе страны: Великая Отечественная война, депортация народов, смерть Сталина и развенчание культа его личности и, наконец, разоблачение и арест Лаврентия Берии, человека, в ведомстве которого и под чьим непосредственным руководством довелось служить генерал-майору Пияшеву. Все эти события не могли не оказать влияния на судьбу человека, чьим гражданским долгом и служебной обязанностью было претворение в жизнь политики государства.

Судьбой этого генерала я заинтересовался, читая книгу "Внутренние войска в годы Великой Отечественной войны 1941-1945 годов". Нашел в ней два документа, которые разделял период чуть больше полутора лет. Доклад командира 84-го полка войск НКВД по охране железнодорожных сооружений начальнику войск НКВД СССР о боевой деятельности полка на территории Литвы, Белоруссии и Смоленском направлении с 22 июня по 25 июля 1941 года был подписан еще майором Пияшевым, а в мае 43-го наградной лист на командира отделения 26-го стрелкового полка 1-й отдельной стрелковой дивизии П. Т. Тарана Иван Иванович составил, уже будучи генерал-майором. Единственное, чем можно было объяснить такой быстрый служебный рост в то время, так это участие в боевых действи-

ях. Однако спустя десятилетия появилась еще одна версия: причиной столь стремительной карьеры была тесная личная дружба Пияшева с Берией. Некоторые исследователи в архивах пытались найти доказательство того, что в момент ареста Берии Пияшев поднял дивизию по боевой тревоге и поспешил на выручку своему другу. Остановили ее якобы аж у поселка Ивановское, что на окраине Москвы. И как следствие всего этого — увольнение со службы генерала после ареста наркома внутренних дел. Хотя только отставка, единственное звено этой цепочки — факт, который подтвержден документально.

Как говорят в народе, родителей и начальников не выбирают. Нельзя угадать и время, в которое удачнее всего родиться. А если бы представилась такая

возможность, разве выбрал бы Ваня Пияшев лихолетье начала века. Едва малышу исполнилось два года, умирает отец — служащий-железнодорожник. А еще через пять лет он становится круглым сиротой. И пошел семилетний оборванец-беспризорник по белу свету. Два года нанимался пастухом к зажиточным селянам, потом был учеником в кустарной сапожной мастерской в Кисловодске, до 1920 года разносил газеты железнодорожного агентства печати в Минеральных Водах, затем в Ессентуках. Лет десять-пятнадцать назад написали бы: "Неизвестно, кем вырос бы беспризорник Иван Пияшев, если бы не Октябрьская революция". Наверное, по-другому не скажешь и сегодня. В тринадцать лет паренек стал красноармейцем, воспитанником кавалерийских курсов в Новочеркасске. Здесь его не только обучали кавалерийскому мастерству, но и — что для него было главное — дали кров, одели, обули и накормили. Нет, не разбогател от этого Иван Пияшев, но от нищеты, кажется, удалось избавиться. А главным его приобретением была армейская семья, в которую он влился и любовь к которой пронес в сердце до конца своих дней. От прежней жизни навсегда оставил при себе только трудолюбие, честность и человеческую порядочность.

Наверное, и та наука, которую получил мальчуган, потом подросток — а воспитывался он на кавалерийских курсах аж до своего совершеннолетия, — дала ему возможность стать настоящим человеком.

Потом была служба в 26-м кавполку. "Революционная сознательность и жгучая ненависть к врагам революции", которые он впитывал все эти годы, сделали молодого человека хорошим младшим командиром и отчаянным рубакой. До поступления в Объединенную школу комсостава им. ВЦИК Ивану Пияшеву уже довелось поучаствовать в борьбе с бандитизмом, он даже получил ранение в бою.

В 1930 году после окончания учебы в Объединенной школе им. ВЦИК его назначают сначала помощником начальника, а потом и начальником заставы 48-го погранотряда войск ОГПУ.

На этой должности молодому краскому представилась возможность в полной мере проявить свой командирский талант. Еще будучи помощником начальника заставы, Иван Иванович получил первую революционную награду от имени коллегии

ОГПУ за активную борьбу с контрреволюцией — боевое оружие, пистолет системы "Маузер". А спустя год за разгром басмаческой банды на афганской границе Пияшев получает свой первый боевой орден — орден Красного Знамени.

К тому времени наладилась и семейная жизнь. В марте 31-го у Ивана Ивановича и Александры Дмитриевны родился первенец. Сына назвали Юрием. Вместе с семьей на заставе жила и теща Ивана Ивановича, которая так и кочевала с ними с места на место при переводе зятя к новому месту службы. После разгрома банды пограничники задержали главаря вместе со всем его награбленным золотым запасом. Увидев драгоценности, теща попросила зятя:

— Дай возьму хоть колечко, не обеднеет твоя революционная республика.

— Ты мне эти мысли из головы выбрось, — вспылал Иван Иванович. — Не то часового поставлю. — И убрал все драгоценности в металлический ящик. Нет, никогда не прилипало к его рукам то, что ему по праву не принадлежало.

Предвоенные годы были годами стахановского движения, годами рекордов, выдающихся достижений в различных сферах жизни. От всей страны не отставали и военные. В апреле 1935 года пятеро бойцов 67-го полка войск НКВД завершили пятимесячный лыжный переход от Байкала до Мурманска, преодолев свыше девяти тысяч километров. Изучалась способность человека переносить физические нагрузки в сложных климатических условиях. В 1936 году состоялся пеший военизированный женский санитарный переход Чарджоу — Ашхабад. Им руководил начальник школы младшего начальствующего состава 64-го полка Иван Пияшев. За проявленную во время перехода храбрость и выдержку командир был награжден грамотой ЦИК Туркменской ССР и ценным подарком — охотничьим ружьем.

Особым этапом в жизни Ивана Ивановича Пияшева, как, впрочем, и многих его сверстников, была Великая Отечественная война. Накануне, в июне 40-го, Пияшева назначают командиром 84-го полка 9-й дивизии войск НКВД по охране железных дорог. Гарнизоны полка располагались в Литве, Белоруссии, в Смоленской области и выполняли задачи по охране железнодорожных сооружений на дорогах в западной части страны. У супругов Пия-

шевых к тому времени было уже трое детей, и поселились они в Вильнюсе.

Мало кто верил в возможность войны, но тем не менее важную задачу, поставленную перед командиром полка, он выполнил с честью — в кратчайшие сроки сумел организовать охрану и оборону железнодорожных сооружений. Фашисты не только осмелились напасть на нашу страну, но и нанесли удар такой мощи, что почти все прифронтовые части Красной Армии были уничтожены, а уцелевшие — отброшены от западной границы на сотни километров. В условиях военного времени Пияшев сумел организовать охрану железнодорожных сооружений и бои гарнизонов. "22 — 23. 6. 41 работники штаба, личный состав школы МНС (младшего начальствующего состава. — И. М.), резервной роты, снайперского сбора и прибывших гарнизонов, — читаем в донесении Пияшева, — группами несколько раз выбрасывались в окрестности г. Вильнюса для ликвидации воздушного десанта... 2. 7. 41 на шоссе Могилев — Орша были выставлены заставы по охране шоссеиной дороги и мостов на ней, а также имея задачу наведения порядка в населенных пунктах и борьбы с авиадесантом противника". До августа полк находился в тылу далеко продвинувшихся фашистских войск, ведя боевые действия и прорываясь на восток.

У комполка не оставалось времени заниматься семьей. Эвакуация семей состава была организована местными властями. В первые дни войны все, кому посчастливилось, были погружены в эшелон и отправлены в тыл. Хотя счастье здесь — понятие относительное. Спустя некоторое время майор Пияшев узнал страшную весть: 24 июня эшелон с мирными жителями был разбомблен немецкой авиацией. Жена, теща и трое маленьких детей погребены под обломками пассажирских вагонов. А Иван Иванович в то время "по распоряжению командования 9-й дивизии с полком отошел за старую госграницу в районе совхоза "Комсомолец", что западнее Минска на 18 км, и занял оборону (находясь впереди фронта на 15-20 км)". А когда в районе Духовщины был ранен командир дивизии комбриг Киселев, Пияшеву удалось не утратить управление подразделениями дивизии и выполнять боевые задачи. Пияшев — один из немногих командиров, кто в условиях тяжелого отступления в сорок первом сохранил боеспособность полка, сберег жизнь большинства своих подчиненных.

Полк вышел из окружения, пройдя с непрерывными боями путь от Вильнюса до Москвы. В этот период за боевые заслуги в борьбе с немецкими фашистами майор Пияшев получил орден Красной Звезды.

В октябре 1941 года из оставшегося личного состава полка и влившихся пограничников майор Пияшев формирует 34-й мотострелковый полк и ведет боевые действия в районе Мценска, защищая дальние подступы к Москве.

С началом контрнаступления частей Красной Армии полковнику Пияшеву поручают сформировать 7-ю мотострелковую дивизию войск НКВД и приступить к выполнению гарнизонной службы в районах, освобожденных от гитлеровцев. Части дивизии охраняли тылы 49-й и 50-й армий.

В августе 1942 года полковник Пияшев убывает на Кавказ, куда его назначают заместителем командующего 46-й армией Закавказского фронта. Части армии в ожесточенных сражениях удерживали перевалы Главного Кавказского хребта. С прибытием Пияшева сразу же под его командованием создается группа войск для ликвидации прорыва противника через Санчарские перевалы. Наиболее ожесточенные бои развернулись у озера Рица, где противник силами 4-й горнострелковой дивизии любой ценой стремился прорваться к Черному морю, чтобы отрезать черноморскую группировку наших войск. Гитлеровцам удалось достичь северных склонов перевала Дуу. Однако дальнейшее их продвижение было остановлено сводным полком НКВД, входившим в состав группы. Участник тех событий полковник С.С.Каменев рассказывал, что они вместе с Пияшевым на лошадях преградили путь отступающим и Пияшев выступил перед солдатами. На его призыв: "Кому дорога судьба Отечества — шаг вперед", откликнулся весь личный состав. Тогда Пияшев принял командование и организовал оборону.

Находившийся в то время на Кавказе Г.К.Жуков (его псевдоним был Константинов) поторапливал с наступлением. Во время одного из телефонных переговоров командующий Северной группой войск генерал И. Масленников сказал: "Товарищ Константинов требует, чтобы вы наступали". На что Пияшев ответил: "Пошлите вы этого Константинова подальше. Здесь нам виднее, что делать". Масленников закрыл трубку рукой и доложил Жукову: "Пи-

яшев сказал, что он будет наступать". 8 сентября группа начала наступление. К 20 октября все Санчарские перевалы были очищены от противника, а 10 ноября Пияшеву было присвоено звание генерал-майора.

Боевой, уже опытный генерал в феврале 1943 года принимает под свое командование 1-ю мотострелковую орден Ленина дивизию войск НКВД им. Ф. Дзержинского. Дивизию, которая к тому времени выполняла задачи по охране общественного порядка в столице. Дивизию, которая наряду с другими частями войск НКВД с конца этого же, 1943 года приступит к выполнению "специальных заданий правительства" в разных регионах страны.

Генерал-майор в отставке И. Г. Беликов в то время был помощником военкома 10-го полка по комсомолу. Первая его встреча с Пияшевым произошла как раз в период вступления комдива в должность. Несмотря на военное время, генерал предъявлял большие требования к командирам по поддержанию внутреннего порядка. Он обошел все части, перевернул все матрацы и выгреб весь хлам и мусор из всех закоулков, который накапливался годами. Офицеры ротного звена даже шутили: "Мне бы такого старшину роты".

"Открывается дверь кабинета парторга полка, и входит генерал Пияшев со своей свитой, — вспоминает генерал Беликов. — Все встали, поочередно представились. Генерал сразу же отодвинул старый конторский диван, который стоял за дверью. А в этой комнате постоянно курили, нет-нет да и бросали окурки за спинку дивана. И никому никогда в голову не приходило отодвинуть его и посмотреть, что там творится. А там за несколько лет разнокалиберных окурков и чинариков собралось столько, что даже у нас челюсти отвисли от удивления, не говоря уже о генерале. Впрочем, все, что он подумал, он тут же, не стесняясь, нам и высказал".

Первое его совещание с офицерами проходило в Покровских казармах в клубе 3-го полка и длилось целых шесть часов. Все шесть часов он выступал и рассказывал о тех недостатках, которые ему удалось обнаружить при обходе частей и подразделений, ставил задачи по их устранению, наведению должного воинского порядка.

Однако не пробыв в этой должности и месяца, Пияшев снова убывает на Кавказ. На основании приказа НКВД из частей

НКВД Северо-Кавказского округа и войск НКВД по охране тыла Северо-Кавказского фронта ему поручено сформировать 1-ю отдельную стрелковую дивизию войск НКВД. После формирования она поступила в оперативное подчинение 56-й армии для развития прорыва. Точнее говоря, предстояло осуществить прорыв Голубой линии противника, что должно было означать полное освобождение Кавказа от немецко-фашистских захватчиков. Это яркая страница в истории Великой Отечественной войны. Чтобы проиллюстрировать роль 1-й отдельной стрелковой дивизии войск НКВД в этой операции, приведу лишь выдержку из доклада генерал-майора Пияшева командующему Северо-Кавказским фронтом и начальнику Главного управления внутренних войск НКВД СССР о боевых действиях на Кубанском плацдарме 2 — 31 мая 1943 года: "Дивизия, проведя наступательные бои в районах южнее и северо-западнее Крымская, 29.5.43 согласно приказу штарма 56 (штаб армии. — И.М.) заняла оборону на рубеже полевая дорога из Горишный в Молдаванское в полосе действий дивизии. В результате проведенных боев отражено 42 контратаки противника, сопровождавшихся поддержкой танков и авиации. За этот период огнем артиллерии и пехотного оружия уничтожено: танков — 35, самолетов — 4, пулеметов — 104, орудий — 43, минометов — 43, дзотов — 74, складов — 7. За этот же период освобождено 5 населенных пунктов, отвоено 5 высот".

После выполнения этой задачи в конце мая генерал Пияшев возвращается в Москву и вновь вступает в командование дивизией им. Ф. Дзержинского. Многими сослуживцами его двухмесячное отсутствие было воспринято так, будто он в это время одновременно командовал двумя дивизиями. На самом деле в учетно-послужном списке эти два периода четко разграничены боевыми действиями на Кубанском плацдарме.

Для ветеранов дивизии ее командир того периода остался в памяти как человек исключительно трудолюбивый, никогда не избегавший черновой работы. Он был неутомим. Приезжал раньше всех, и пока собирались командиры частей, он успевал проверить дежурную службу, всех закрутить, расшевелить, а по прибытии командиров частей — каждому раздать кто что заслуживает. Офицеры его побаивались, солдаты уважали. Порядок в дивизии он держал на должном уровне. Хотя

мог сгоряча и огреть кого-нибудь соленым словцом, но это ему прощали. Знали, что человек за дело болеет.

В этот же период Иван Иванович решил наладить и семейную жизнь. И остановил он свой выбор на близком человеке, которого знал и любил — младшей сестре своей погибшей жены, Анне Дмитриевне. За тринадцать лет семейной жизни они воспитали двоих детей. Ларисе было девять лет, когда умер отец. Сейчас она известный экономист, часто бывает в гостях у воинов. А сын Дмитрий может по праву считать себя воспитанником дивизии. Ему шили военную форму, и он постоянно сопровождал отца на всех спортивных праздниках и торжествах, целыми днями пропадал среди солдат. А позже, окончив институт связи, надел военную форму.

Ежегодно дивизия выделяла личный состав для прохождения на параде. Во главе ее — командир. Сам по два месяца тренировал парадные расчеты. После каждого парада получал благодарность от начальника Московского гарнизона. Во время прохождения дивизии оказывалась в невыгодном положении. Как только ее парадные коробки выходили на прямую — над Красной площадью пролетали самолеты, заглушая строевой шаг. Пияшева

это расстраивало, и он долго думал, какой выход найти из этого положения. И нашел. Он распорядился на каблуки и подошвы сапог набить двойные жестяные пластины. Во время постановки ноги на брусчатку эти своеобразные литавры издавали такой металлический лязг, который забивал даже рев самолетных двигателей.

Беседуя с ветеранами дивизии, я интересовался, действительно ли между Пияшевым и Берией были дружеские взаимоотношения. Все мои собеседники в один голос утверждали: у них были чисто служебные отношения. Берия был Берией. Московскую дивизию он подчинил себе напрямую. А ее командир, наверное, только благодаря своему трудолюбию, исполнительности, жесткости при управлении подчиненными, умению во что бы то ни стало выполнить поставленную задачу внушал доверие даже Берии. Хотя дивизия подчинялась начальнику войск НКВД, у командира дивизии в кабинете стоял телефон прямой связи с наркомом внутренних дел. Не он его поставил, резонно замечает генерал Беликов, ему поставили. Может быть, из-за этого у комдива были сложные взаимоотношения с начальником войск НКВД генералом П. В. Бурмаком. Ревниво он относился к тому, что, минуя



*Во время парада на Красной площади.
Третий слева И.И. Пияшев*

его, нарком может напрямую отдать распоряжение Пияшеву. По свидетельству родственников, Иван Иванович только один раз воспользовался прямой связью с Берией. Тогда должность комдива сделали генерал-лейтенантской, а это звание могли присвоить только генералу с высшим военным образованием. Под этим предлогом Бурмак поговаривал о том, что нужно Пияшева снять и назначить на соответствующую его образованию должность. Иван Иванович позвонил Берии, все ему доложил. Тот сказал: служи, нужно будет — и без академии присвоим звание. Правда, звание генерал-лейтенанта ему так и не присвоили.

Да, оказывается не было у Пияшева высшего образования. Многие сослуживцы той поры называли его самородком, природным военачальником. Хотя, мне кажется, безусловно сказались воспитание на кавкурсах в юношеские годы.

О том, насколько верно то, что Пияшев поднимал дивизию по тревоге, когда арестовали Берию, размышляет генерал-майор в отставке И.Г. Беликов: "Мне часто задавали вопрос: правда ли, что в период ареста Берии дивизию заблокировали танками? Бесспорно, какие-то карантинные меры были приняты. Но, насколько мне известно, никаких танков не было, были запрещены увольнения, все находилось на казарменном положении. Да и дивизию Пияшев не поднимал. Ведь в 1953 году в Реутово ни одной боевой части не было. Находились там все "спецы": химики, саперы, связисты, артиллеристы. 2-й и 3-й полки дислоцировались на Покровке. Когда хоронили Сталина, я был прикомандирован к 3-му полку. 1-й полк был в Лефортово, кавалерийский полк находился на Хорошевском шоссе. Так что я не знаю, кого он мог поднимать там, в Реутово. Сильно сомневаюсь в правдивости этой версии".

Беседа с Дмитрием Ивановичем, сыном Пияшева, внесла некоторую ясность. По его словам, Иван Иванович где-то в начале 1953 года перенес инфаркт, длительное время находился на излечении в госпитале. Даже когда умер Сталин, врачи долго от него это скрывали, боялись, что не выдержит изношенное сердце генерала. После болезни он полностью так и не поправился и практически в командование дивизией не вступал. За этим в июле последовало освобождение от должности, а через месяц — увольнение в запас по состоянию здоровья.

И еще несколько штрихов, характеризующих Пияшева как человека. В архивах сохранилась справка от 19 сентября 1952 года о том, что согласно просьбе генерал-майора Пияшева от него принят и обращен на укомплектование штата соединения собственный автомобиль марки "мерседес-бенц". Не новый, но в хорошем состоянии трофейный автомобиль, подаренный советским правительством генералу в день Победы, вспоминает Дмитрий Иванович.

После отставки Пияшев часто бывал в дивизии, проводил большую спортивную работу. Одно время даже рассматривался вопрос о назначении его генеральным директором спорткомплекса "Лужники". Но не суждено было.

Еще во время службы Пияшев очень любил беседовать с солдатами. Его простая, мужицкая речь им была понятна, его слушали с удовольствием. Беседы могли завязываться где угодно: на стадионе, прямо на плацу, в классе, на полигоне. После болезни и отставки генерала, когда впервые после долгих лет он не повел дивизию на парад, в дверь квартиры однажды позвонили. А жили они в то время в известном доме у Покровских ворот, рядом с казармой. Открыли дверь, на пороге стоит солдат. Поздоровался и высказал просьбу от имени сослуживцев: "Товарищ генерал! Мы скоро увольняемся. Сейчас внизу стоит строй, солдаты просили вас выйти, поговорить, попрощаться с нами". Пияшев надел генеральскую форму, спустился на улицу. Строй полка без команды моментально рассыпался, все, кто с ним раньше служили, подбежали и обступили генерала. Беседовали около часа.

В 1956-м, накануне старого Нового года, Дмитрий с отцом играл в морской бой. Отец, как всегда, был азартен, играл увлеченно. Но почему-то не доиграл до конца, то ли в шутку, то ли всерьез обвинил Диму в том, что тот его обманывает. Ночью Ивану Ивановичу вдруг стало плохо, вызвали врача.

Врач констатировал смерть от сердечного приступа.

Майор И. МУЧАК.

Фото из фондов Центрального музея внутренних войск МВД России.

К 55-й годовщине начала Великой Отечественной войны

Есть люди, в каждом поколении их единицы, которых уважаешь безоговорочно. Как правило, это личности, за плечами у которых не только высокие результаты в той или иной области деятельности, но и безупречный жизненный путь, отмеченный печатью мужества, глубокой порядочности, добра.

К таким людям относят и генерал-майора в отставке Давида Иосифовича



Давид ОРТЕНБЕРГ:

“Нельзя клеветать

Ортенберга, известного военного писателя и журналиста, автора многочисленных книг военно-мемуарной прозы. Это поистине летописец Великой Отечественной. В годы войны он возглавлял редакцию крупнейшей военной газеты “Красная звезда”.

Главная заслуга Ортенберга в том, что ему удалось сломать в одном коллективе лучшие писательские силы того времени — Алексея Толстого и Илью Эренбурга, Михаила Шолохова и Константина Симонова, Андрея Платонова и Василия Гроссмана, многих других советских писателей, которые, к стыку приравняв перо, своим оружием боролись с фашистами.

Прошли годы, и генерал-майор Давид Ортенберг решил рассказать о подвиге своих фронтовых друзей, подвиге писательском и военном. Так родились его художественно-документальные книги: “Это останется навсегда”, “Время не властно”, “Год 1942”, многие другие. Писателю думалось, что он может теперь уйти на покой: свой долг перед погибшими и теми, кого уже не было рядом, он выполнил до конца. Но не тут-то было!

на прошлое”

Оказалось, что на волне демократизации и гласности шумным фонтаном забила грязная пена: оплевыванию подверглось все, что было особенно дорого Ортенбергу, которому недавно исполнилось 90, но который не хочет быть “в отставке”. Он по-прежнему среди тех, кто активно пропагандирует подвиг народа в Великой Отечественной войне. Он непримирим к фальши, резко выступает против идеологических нуворнишей, которые пытаются перекроить написанную кровью миллионов героическую летопись. Последняя книга писателя Д. Ортенберга — “Сталин, Шербаков, Мехлис и другие” (ее издала недавно Объединенная редакция МВД России) привлекает тем, что Давид Ортенберг пишет только о том, что он видел, лично пережил. Это все он хочет оставить нам, своим наследникам, так как убежден: без прошлого нет будущего.

С Давидом ОРТЕНБЕРГОМ встретился и побеседовал наш постоянный автор публицист Дмитрий КОРОЛЕВ.

— Товарищ генерал, в годы Великой Отечественной войны вы — ответственный редактор газеты “Красная звезда”. Этот период вашей биографии известен многим, но все то, что было до и после него, не отражено практически нигде. Даже в вашей последней книге, в главе “Начало начал”, вы разочаровываете читателя: “Не буду перечислять страницы своего детства...”

— Вы правы, так уж получилось, что в книгах, опубликованных мною, детство мое и юность как бы выпадают, послевоенный же период кратко освещен лишь в последней. Все мои художественно-документальные книги, так выразимся, посвящены чему-то одному: “Это останется навсегда” и “Время не властно” рассказывают о подвиге военных писателей и журналистов, “Год 1942” — это рассказ-хроника о героических и одновременно трагических событиях одного года Великой Отечественной, когда мне довелось близко общаться с прославленными нашими полководцами Г. К. Жуковым, А. М. Василевским, И. С. Коневым, Л. А. Говоровым и другими. Последняя — “Сталин, Щербаков, Мехлис и другие” — это показ нашей истории через призму одной темы: Сталин и сталинщина. Я стремился прежде всего рассказать о том, что считал и считаю в своей жизни наиболее важным, что в первую очередь должны знать и всегда помнить мои читатели.

Но открою вам небольшой секрет: я практически закончил работу над своей итоговой, уже чисто автобиографической книгой, которую назвал так: “Жизнь и судьба еврейского мальчика”. Побудил меня к ее написанию очень хороший человек — один из руководителей Совета ветеранов второй мировой войны, гражданин Израиля. Он мне сказал: “Обязательно напишите эту книгу, она вызовет интерес как в Израиле, так и в России”. К слову сказать, я никогда не навязывал свои книги издательствам. Более того, как-то всегда получалось так, что меня самого просили написать для них что-нибудь. Собственно, и писателем меня “уговорили” стать. Однажды, когда я опубликовал очерк “Писатели на Халхин-Голе” и его прочли Сурков, Тихонов, Симонов и другие, Константин Михайлович позвонил мне и кратко сказал: “Пиши книжку”. Я написал, принес ему. Симонов прочитал, одобрил. Попра-

вок у него не было, только переставил очерк, посвященный ему, с третьего на седьмое место — был он человеком очень скромным. Мою рукопись Константин Михайлович сам отвез в издательство.

— Давид Иосифович, я очень надеюсь, что ваша новая книга скоро выйдет. А пока расскажите, пожалуйста, о том, что предшествовало вашему назначению в “Звездочку”, за вашими плечами, знаю, уже был большой опыт журналистской работы, вы принимали участие в гражданской войне...

— К концу войны мне исполнилось всего шестнадцать, но я все же успел побывать на фронте: меня зачислили в воинскую часть, которая сражалась с белополяками. В двадцать втором, в возрасте семнадцати лет, я сознательно связал свою жизнь с Коммунистической партией. Участвовал в рабселькоровском движении, был на комсомольской работе, затем стал профессиональным журналистом...

— А кем были ваши родители? Любовь к “книжным премудростям” вам, видимо, досталась от них?

— Мои родители были грамотными, но очень небогатыми людьми. Отец работал отправщиком грузов на железнодорожной станции, в 1917 году он тяжело заболел и вскоре умер. Нам жилось худо: малюсенькая комнатка в семь метров, где мы ютились с матерью и сестрой.

Сегодня многие склонны идеализировать дореволюционное время: всем, мол, тогда жилось и свободно, и сытно. Но это далеко не так: хорошо жилось помещикам, фабрикантам, крупным чиновникам, а большая часть населения жила очень плохо. И в первую очередь этим, а ничем иным можно объяснить, почему за большевиками пошло тогда столько людей. Людям надоело быть рабами, они видели, что окружающая их действительность несправедлива, и ее они попытались изменить.

— Именно по этой причине, видимо, вы и надели гимнастерку, вступив в красную гвардию?

— На фронт я попал так. Комсомольская ячейка, в которой я состоял, хорошо зная бедственное положение моей семьи, нашла мне более или менее хлебное место: в райпродкомиссии. Ее председатель, некто Прумолет, посадил меня в

“предбаннике” своего кабинета вроде секретаря, чтобы крестьяне видели, какой, мол, большой человек сидит за дверью.

Проработал я у этого Прумолета недолго. Был он человеком малограмотным и жестоким. Однажды я услышал за дверью сильный шум — раздавались крики, падала мебель. Вбегаю и вижу: Прумолет избивает находящихся в комнате крестьян, “выбивает” из них зерно, которого у тех вообще не было. Я страшно перепугался: Прумолет был в такой ярости, что легко мог поубивать неплательщиков. Я бросился на улицу — звать кого-нибудь на помощь. На мое счастье, по улице как раз в это время проходила рота красноармейцев. Я подскочил к их комиссару. Он немедленно пошел с несколькими красноармейцами в продкомиссию, разбушевавшегося Прумолета доставили в райисполком.

Тогда я и упросил комиссара отряда, чтобы он взял меня с собой на фронт. Так оказался на войне. Был вроде сына полка: мне выдали обмундирование, винтовку. Доставлял на позиции пулеметные ленты. Когда боев не было, занимался хозяйством...

В 1921 году с белополяками было заключено перемирие, и меня направили на учебу в партшколу.

— А когда вы впервые взялись за перо?

— Там же, в партийной школе. Собственными силами мы стали издавать свою газету, я писал для нее передовицы.

Вскоре меня направили на комсомольскую работу в город Изюм, там я тоже продолжал писать. Все написанное отправлял в Харьков, своей газеты в округе на первых порах не было. Позже по моему предложению в Изюме появилась собственная газета. Я стал ее первым редактором.

Так начиналась моя дорога в журналистику. Об этом периоде моей жизни рассказывать можно долго. Работа в газетах Николаева, Харькова, Киева, где я был собкором “Правды” по Украине, работа в украинском ЦК (меня “приписали” к Петровскому и Чубарю готовить их выступления для печати) — все это важные вехи моей биографии. Моя жизнь — это и история моей страны, я жил в то время, когда было много трагического. Но ведь было много и

героического, того, что останется навсегда! Как бы ни хотелось сегодня кому-то переписать историю советского периода или вообще выбросить ее из истории России, дело, думаю, это малоперспективное. Останутся свидетельства современников. Я горжусь, что и мои — тоже!

Прежде чем перейти к главной странице моей жизни, я хочу вспомнить еще один памятный для меня случай. Речь идет о моем знакомстве с Алексеем Максимовичем Горьким. Состоялось оно так. Однажды Горький решил побывать на Днепрострое. Об этом сообщили в прессе, и десятки журналистов — корреспонденты всех более или менее крупных периодических изданий — вызвались сопровождать его в этой поездке. Однако Горький, который не любил придворной шумихи, согласился взять в собой лишь двоих. В итоге одним из счастливиц оказался я. Мы жили с Горьким в одной комнате, вместе обедали, много беседовали. Время, проведенное с этим великим человеком, дало мне очень многое — как в профессиональном, так и в чисто человеческом плане. Горький был не только мудрый, но и очень остроумный человек, любил пошутить. Запомнился такой эпизод. Однажды мы отправились в колхоз-коммуну Днепростроя. Нас встретили очень тепло, торжественно. На огромном кумачовом полотнище по-украински было написано: “Горячий привет великому писателю!” Слово “горячий” по-украински звучит так: “палкий”. Горький это знал, но, обернувшись ко мне, спросил, широко улыбаясь: “За какую же провинность, Давид, палками меня тут встречают?!” Я на всю жизнь запомнил улыбку этого человека...

За последние годы на Горького, как и на других писателей, которые симпатизировали советской власти, вылиты немало грязи. Камня на камне “не осталось” от таких признанных авторитетов, как Алексей Толстой, Шолохов, Ромен Роллан... К именам большинства советских писателей, которые составляют гордость отечественной литературы, приклеиваются оскорбительные ярлыки: Алексей Толстой, мол, это “красный граф, проданная большевикам”, Шолохов, — “плагиатор”, Симон — “назначенный классик”. Следствие этого — варварское отношение к их памяти, невиданные случаи вандализма. Недавно проходя по Тверской (я знаю ее как

улицу Горького, памятник которому, к слову, буквально на днях демонтировали в Ташкенте), я увидел: от мемориальной плиты на доме, где когда-то жил Михаил Светлов, отбит здоровенный кусок, так что и имени замечательного советского поэта уже прочесть нельзя. В Ленинграде же и того хлеще: плита с дома Николая Тихонова вообще пропала, властям до этого ровным счетом нет никакого дела!

— С чем связываете вы нападки на фронтовиков, журналистов, критиков, писателей?

— Я не могу спокойно говорить об этом. Написать честную, правдивую статью, основанную на жизненных фактах, — о рабочем, например, военнослужащем — очень и очень трудно. Требуется много старания, времени, а “дивидендов” по нынешним меркам — никаких. Вот некоторые авторы и взялись сегодня писать самую настоящую “чернуху”. Как же можно так опускаться? Вообще, в нашей жизни я теперь многого не понимаю. А как освещали некоторые средства массовой информации начало известных событий в Чечне! Я читал, слушал — и не мог разобраться. Как могли журналисты с такой неприязнью говорить о своей же собственной армии, о военнослужащих? Это то же самое, если бы в годы войны я, журналист “Красной звезды”, стал бы с симпатией писать о Гитлере и гитлеровцах! Да и сообщать о потерях, понесенных военнослужащими армии и МВД, надо было по-другому, недостаточно было лишь называть цифры, ведь погибшие — это наши сыновья, внуки, братья! Журналисты ряда средств массовой информации продемонстрировали полное равнодушие к этому. Что за этим стоит, я, увы, не знаю — могу только догадываться. На мой взгляд, это разные стороны все одной и той же медали...

С возмущением прочитал я недавно статью “Рабоче-крестьянский граф” — под таким заголовком журнал “Огонек” опубликовал материал о выдающемся русском писателе, с которым я дружно работал в годы Великой Отечественной. Его талант был признан в нашей стране и во всем мире. Писателя издавали и переиздавали. Но, похоже, последнее обстоятельство и ставят Алексею Толстому в упрек сегодняшние рубаки от литературы. “Толстой с некогда красивым, теперь обрюзгшим и заплывшим лицом был всего лишь

очередной ложью советской власти, — утверждает в огоньковском опусе. — Ибо это был уже и не писатель, и никакой не певец, а некое декоративное существо. Талант его погиб...” Оставим на совести автора и редактора журнала эти оценки последних лет жизни и творчества писателя — в них нет ни грана правды. В 1944 году Толстой тяжело заболел и в январе 1945 года, не дожив совсем немного до Победы, в которую вложил свой талант, свой труд и свои душевные силы, скончался. Михаил Шолохов писал: “Алексей Толстой — писатель большой русской души... В дни Великой Отечественной войны Толстой-писатель, пламенно любивший Родину и всем сердцем ненавидящий фашизм, заговорил гневным языком трибуны, и к голосу его с напряженным и пытливым вниманием прислушивались бойцы на фронте и те, кто в тылу помогал Красной Армии добывать победу”. Толстой часто обращался через нашу газету к советским воинам то с величаво-торжественным, то с душевным словом: “Дорогие и любимые товарищи, воины Красной Армии!”, “Товарищ, друг, дорогой человек на фронте!”, “Низкий вам поклон, солдаты Красной Армии!”. И фронтовики отвечали писателю добром. Пожелтевшие от времени письма бойцов к писателю хранят слова глубокого уважения, любви и благодарности. Во многих полках и батальонах Алексея Николаевича зачисляли почетным солдатом и гвардейцем, присылали на его имя красноармейские книжки и гвардейские значки. На имя Толстого открывали счет уничтоженных фашистских орудий, танков, самолетов. Это ли не высшая награда и признание воинского подвига писателя?!

— В годы войны под вашим руководством работал большой корпус военных журналистов. Одни из них погибли на фронте при исполнении служебных обязанностей, другие стали известными советскими писателями, очеркистами, публицистами. Чтобы о них рассказать, не одна нужна еще книга. Сейчас же спрошу вас лишь об одном писателе — “краснозвездовце” — о Василии Гроссмане. Был я на днях в ЦДЛ на вечере его памяти, и меня неприятно поразило, что хотят-таки определенные силы “перетянуть” Гроссмана на свою сторону, утверждают, что с не-

приятно относился он к советскому образу жизни, был чуть ли не антисоветчиком.

— Сразу скажу: не было этого. Я его видел почти каждый день. Везде видел — в Сталинграде, под Москвой. Беседовал с ним. Гроссман был советским писателем, советским офицером. Человек истинной храбрости, немало хлебнувший всего на фронте, он считал своим долгом быть там, где идет бой, чтобы видеть его своими глазами, рядом с теми, кто с оружием в руках сражается с врагом. Мне рассказывали, как возмутился Гроссман, когда корреспондент одной из газет во фронтовом корпусе сказал, что не обязательно, мол, самому лезть в город и рисковать жизнью, достаточно материалов оперативного отдела штаба, бесед с людьми, приезжающими из Сталинграда. Писатель Леонид Кудреватых, корреспондент "Известий", был свидетелем этой яростной перепалки и записал слова Василия Семеновича: "Никто из нас не имеет права писать о Сталинградской битве, если не побывает в городе сам". Многие фронтовики, и особенно сталинградцы, хорошо помнят очерк Гроссмана "Сталинградская битва". Мы его получили, что называется, еще горячим. В тот же день он был поставлен в номер, занял в газете целую полосу, а на второй день его перепечатала "Правда".

Гроссман с большой любовью относился к фронтовикам, ко всем людям чести и долга. Что же касается Сталина — да, Сталина Гроссман не любил. Не написал о нем ни единой строчки! Я, помню, однажды заказал ему очерк о Царицыне. Идея была такая: чтобы нынешние защитники Сталинграда брали пример с красноармейцев, сражавшихся с врагом в гражданскую. Сталин, это было всем хорошо известно, придавал этому эпизоду большое значение, считал его "своим". Гроссман же сдал в редакцию материал, в котором имя Сталина вообще не упоминалось! Можете себе представить, к чему это могло привести в то время, каким мужеством надо было обладать, чтобы пойти на такой риск.

— И вы пропустили очерк, не редактируя?!

— Опубликовал, не добавив ни слова.

— И с этим, видимо, было связано ваше скорое освобождение от должности редактора?

— Не думаю, что только с этим. Было много такого, что могло не понравиться вождям.

— Скажите, а Матвей из романа Симонова "Так называемая личная жизнь" — это вы, Давид Иосифович?

— Да, он изменил только имена: Лопатин — это Симонов, Гурский — литературный секретарь редакции писатель Кривицкий, и Матвей — я, редактор. В последней повести цикла о Лопатине "Мы не увидимся с тобой...", кстати, и рассказывается о том, как я был снят с работы и за что, по мнению моих коллег, навлек на себя немилость власть имущих. Приведу небольшой отрывок из романа — разговор Лопатина (Симонова) с Гурским (Кривицким), у которого, поясню заранее, был небольшой физический недостаток — он заикался:

" — Что произошло с Матвеем?

— И так, в один далеко не прекрасный для него день наш редактор поехал к тому, к кому он, как тебе известно, не очень любил ездить (имеется в виду член сталинского политбюро Щербаков. — Д. О.), и вернулся от него п-просто генерал-майором, ждущим нового назначения. Надо отдать ему должное, он целых два года с-старательно сам рыл себе эту яму, начиная с той — ты п-помнишь ее — поездки на фронт к своему т-только что снятому начальнику в пику только что назначенному.

— Помню, — сказал Лопатин, — и уважаю его за это".

Как я отнесся к тому, что меня отлучили от работы в "Красной звезде"? Огорчился, понятно, ведь столько было сделано и еще можно было сделать на этом посту! Но, скажу откровенно, о своей личной судьбе в тот момент я думал меньше всего, не придавал этому особого значения — ведь шла война! Я уезжал на фронт, в действующую армию. И не случайно в одном из своих писем ко мне Константин Михайлович Симонов писал: "Очень рад тому, что, как ты пишешь, ты уже загорелся новой работой и у тебя все клеится. Иначе я и не предполагал... Когда закончу неотложные дела, непременно вырвусь к тебе. Только уж, пожалуйста, измени

своей скверной привычке и не лазай где не надо, я тебя очень хочу увидеть в полной целостности и сохранности. Тьфу, тьфу, тьфу, чтоб не сглазить". Что это все значит, объяснять не надо. Но в пору ли было думать о чем-либо другом, кроме войны?

— А коммунистическая идеология, на ваш взгляд, укрепляла или, наоборот, ослабляла нашу армию?

— Вопрос сложный, однозначно, пожалуй, на него ответить нельзя. Я, например, — только не удивляйтесь — никогда не понимал: зачем в армии, в современной армии нужен институт политкомиссаров. Одно дело — период гражданской войны, когда в Красной Армии служило много царских офицеров и за ними, что называется, нужен был глаз да глаз, другое дело — более поздние времена. Как можно было не доверять командирам новой формации? Почему вообще никому не доверяли? Не знаю. Много было такого, что мешало службе, мешало, как сегодня говорят, профессионализации армии. В начальный период Великой Отечественной, к примеру, на фронте всячески насаждалось... социалистическое соревнование. Задачи, которые в результате ставились перед военнослужащими, были зачастую невыполнимыми и вели к одному — к смерти. Я резко выступал против этого, аналогичное мнение выражал не только я один, и Сталин, он был умный человек, в условиях войны прислушался к этому. Социалистическое соревнование на фронте было отменено.

Не любил я, собственно, и вообще политработу: заниматься — особенно в условиях мирного времени — приходилось совсем не тем, чем следовало бы. Если вспомнить сейчас Льва Захаровича Мехлиса, в годы войны начальника Главпура Красной Армии, то я замечу: он тяготился этой должностью, старался быть в войсках, заниматься более конкретным делом.

— Имя Мехлиса у военных историков сегодня мало популярно.

— Многие из того, что уже написано и что продолжают писать об этом человеке, не соответствует истине. "Красной звездой", я считаю, повезло, что начальником Главпура назначили именно Мехлиса — в недалеком прошлом заядлого газетчика, главного редактора газеты "Правда". Он

хорошо знал нужды газеты, не раз помогал нам. Вспоминается такой случай. Однажды в редакцию заскочил наш корреспондент по Западному фронту и сообщил, что редактор фронтовой газеты арестовал Кожевникова (в будущем известного советского писателя) за то, что он без его ведома передал свой очерк в редакцию газеты "Красная звезда", нарушив этим приоритет его газеты. Кожевников, мол, безвыходно сидит в палатке, с него даже ремень сняли. "Надо срочно выручать!" Вечером я был в Главпура, пожаловался на редактора фронтовой газеты. Мне сказали: составьте телеграмму. Я написал. Однако на фронт ушел другой текст. Мехлис прочитал, крест-накрест все перечеркнул и выразился так: "Какой чудак запретил Кожевникову печататься в "Красной звезде"?" Сейчас могу сказать, что в тексте вместо слова "чудак" было другое, более резкое. "Эта телеграмма, — рассказывал мне потом Кожевников, — выручила всех нас, работавших во фронтовой газете, с тех пор мы беспрепятственно печатались в центральной прессе".

Я глубоко убежден: в оценках прошлого не надо быть категоричным. И уж тем более нельзя клеветать на него. Советский период — это тоже наша история, и как любой другой, он отмечен печатью мужества и героизма. Из прошлого мы должны взять все лучшее, все, что пригодится нам уже сегодня. Была в послевоенные годы в армии крепкая дисциплина, было товарищеское отношение военнослужащих друг к другу — мы должны вновь прийти к этому. Мы должны стремиться к тому, чтобы жизнь на земле становилась лучше. Должны жить, а не существовать. И тогда то, ради чего мы жили, также останется навсегда!

Евгений АРТИОХОВ



Евгений АРТИОХОВ родился в 1950 году в подмосковном городе Реутово. Окончил Саратовское военное училище и Литературный институт им. А. М. Горького. Четверть века служит во внутренних войсках, полковник. В 1981 году в издательстве "Современник" вышла его первая поэтическая книга — "Жавороночий ключ", а затем в различных московских издательствах увидели свет и другие книги — "Дыхание строя", "На Калиновом мосту", "Ни поздно ни рано", "Метель". Член Союза писателей. Живет в Москве.



ТРЕТИЙ ПЛОСКИ

Я думал — после сорока
Уж непременно помудрею.
Но все валяю дурака
И не особенно краснею.
Какой ни есть, ценю свой хлеб
И не грущу о доле лучшей —
Ведь, слава Богу, не ослеп
И не оглох. Как прежде — влюбчив.
И что ты там ни говори,
Одну в себе ценю отвагу:
Когда стихи не о любви,
То незачем марать бумагу.

ВСТРЕЧА

Треснула картонная броня.
Как пацан, робею и немею,
Потому что смотрит на меня
Женщина, не ставшая моею.
Влюблены ли мы, не влюблены —
Право, и подумать мне неловко
Посреди раздора и войны.
И гляжу я как со стороны
На ее красивую головку.

Что ж, быть может, в южной стороне
Зябкой и сырой окопной ночью
Или на пылающей броне
Этот миг откликнется во мне,
Прежде чем паду от пули нохчей.

Вот она спасает разговор,
Вот она оплошность мне прощает:
Ведь опять, уставившись в упор,
Я в ответ несу какой-то вздор
И холодным обжигаюсь чаем.

Вижу, как глаза ее кричат —
Чтобы я, с непрошеной любовью
Забредя в житейский тихий сад,
Не перепугал ее галчат,
Зацепив нечаянно гнездове.

Глупенькая, я ведь все отдам
За твое умение в мире хрупком
Возвращать значение словам,
Возвращать значительность
поступкам.

Кровоточит строчками душа.
Как пацан, робею и немею.
Господи, зачем так хороша
Женщина, не ставшая моею?!

ТРЕТИЙ ТОСТ

Живем нескладно. Глушим водку.
 Тошнотнее день ото дня
 Привычка вслушиваться в сводку,
 Что приготовила Чечня.
 Идет на сотни счет убитым,
 А раненым — потерян счет.
 И по надгробным нашим плитам
 Давно река из слез течет.
 И чем предательство виднее,
 Чем безучастнее страна,
 Тем в третий тост стакан полнее
 И адреснее тишина.

БАЛЛАДА
 О ПОДЪЯЧЕМ
 КОТОШИХИНЕ

Множество чудес на белом свете.
 Говорят, храним три сотни лет
 При Упсальском университете
 Русского подъячего скелет.
 Тот подъячий предал государство
 И в Стокгольм бежал не для того,
 Чтоб дивилось шведское школярство
 Развитым конечностям его.
 Но что есть, то есть...
 Приметен людям
 Рассеченный шейный позвонок.
 Русские предателей не любят,
 Их не охраняет русский Бог.
 Так что, отхлебнув изрядно лиха
 Пред анатомичкою Упсал,
 Без следа подъячий Котошихин
 Саинул бы. Да книгу написал.
 Был он и пройдоха, и пролаза,
 Шибко золото-серебро любил,
 Но в стенах Посольского приказа
 Попусту не изводил чернил —
 Ведал, чем болеет государство.
 Это ныне истина стара:
 Ткните пальцем в думное боярство —
 В дурня угодит или вора.
 А тогда... За то, что слишком зорок,
 На язык не сдержан и остер,
 Помогли ему в неполных сорок
 Рухнуть под лангхольменский топор.
 Голову долой — и шито-крыто.
 И никто из западных светил
 Слова не сказал за московита,
 Даже пальцем не пошевевил.
 Но полно чудес на белом свете.
 Оттого храним три сотни лет

При Упсальском университете
 Русского подъячего скелет.
 Тот подъячий принял лютеранство.
 А затем ли, Господи прости,
 Чтоб дивилось шведское школярство
 Русской неприкаянной кости?!
 Но что есть, то есть...
 Приметен людям
 Рассеченный шейный позвонок.
 Шведы перебежчиков не любят,
 Их не охраняет шведский Бог.
 Так что, отхлебнув изрядно лиха
 Пред анатомичкою Упсал,
 И землей не принят Котошихин,
 Хоть святую правду написал,
 Хворям царства указав лекарство.
 Это ныне истина стара:
 Ткните пальцем в думное боярство —
 В дурня угодит или вора.

...

Не нужны мы ни черту, ни Богу —
 И чем дальше, тем это ясней.
 Оттого и гляжу на дорогу,
 Как собравший манатки еврей.
 Может, взять да махнуть
 в самом деле
 Прочь от вечных разборок и бурь —
 Ведь глаза бы мои не глядели
 На родную российскую дурь.
 Раскручу запылившийся глобус,
 Прошепчу: "До свиданья, Москва..."
 И примчит меня чинный автобус
 Прямоком в Шереметьево-2.
 Стюардесса проверит билеты,
 Оживет маячок на крыле.
 Но окажется, что кроме э т о й
 Нет земли для меня на Земле.
 Путь на север заступят деревья
 И, как мама, взойдет на порог
 Горевая тверская деревня:
 — Ты почто нас бросаешь, сынок?
 Я склонюсь с этой думою тяжкой.
 Я на юг погляжу. Сквозь туман
 Мне с Тамани прадедовой шашкой
 Пригрозит Артюховский курган.
 И пореу я заморскую визу,
 Снова баксы сменю на рубли,
 Жизни прежней поблекшую ризу
 Отряхну от золы и пыли.
 Позабуду про сладкие бредни,
 Нахлобучу ушанку на лоб
 И пойду занимать свой последний,
 Свой кровавый российский окоп.

Иван КОЗЛОВ

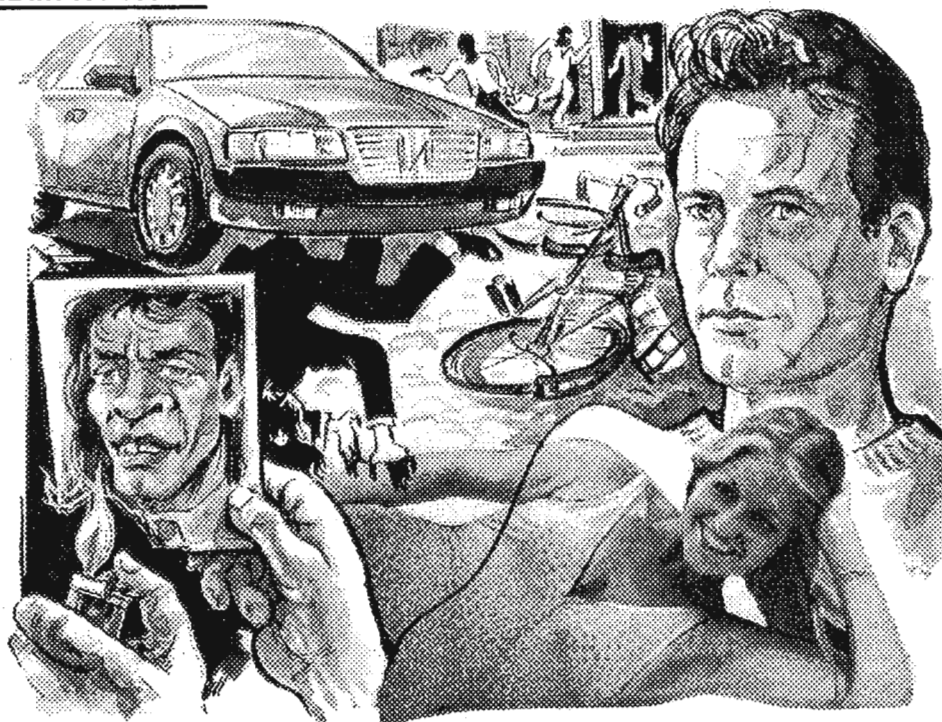

ДОЛГИ ОТДАЮЩИЙ

Повесть

1

Я умер в четверг, ближе к вечеру.

Это произошло крайне просто. Я крутил педали по Третьей Сигнальной — кто знает, тот может подтвердить, что на этой улице даже среди бела дня коты могут любовью заниматься, ничто их не потревожит. Перерытая, в щелбе, трубах, канализационных дырах, она скорее всего с расчетом на котов и существовала. Маломальски уважающий себя "Запорожец" устыдился бы показаться здесь. Ну разве что какой-нибудь заблудившийся водила, чумя от слаломной трассы, пугливо спрашивал редких прохожих: "Как отсюда быстрее выбраться?"

На велосипеде — и то не просто проехать: руль из рук вырывается.

Я ехал на велосипеде.

Заблудившийся водила вылетел из-за домов на Третью Сигнальную и не успел никого ни о чем таком спросить, как ударил меня бампером по переднему колесу. И я воспарил над котами, трубами, над своей двухколесной машиной и его серым "вольво". О чем я думал в эти секунды? О камикадзе. Японцы вот так же глядели вниз и ждали, что их вместе с самолетами сомнет, исковеркает земля. Я был без самолета. Я вошел головой в гору бордюрного камня и услышал, как лопается кожа на лице, как вывертывается в сторону затылка нос. Еще я удивился, что не чувствую никакой боли. Продолжаю соображать, дышать, продолжаю видеть все, только почему-то через красное стекло. Нет, "все" — это громко сказано. Я видел лишь лицо

женщины, красивое такое лицо, аккуратные губки, голубые большие глаза, белые, как и положено к голубым глазам, волосы. Не спрашивайте, почему через красное стекло я понял, что у ангела белые волосы и голубые глаза. Понял, и точка. Я даже успел услышать ее голос. Она смотрела на меня и пела: "Ой ли, ой ли..." Голос этот затихал, красное стекло мутнело, мутнело, стало наконец непроглядным, и в этот миг показалось, что я опять воспарил.

2

Я понял, что умер. Потому что когда я пришел в себя и мне показали зеркало, я увидел на кровати совсем другого человека. Человека, которого я не знаю. Так, наверное, бабочка не узнает свою куколку.

Какой я был? Тяжелый кривой подбородок, достойный только его широкий бараний нос... Урод! От меня не только девчонки — от меня старухи шарахались, крестили в спину, как юродивого. Я думаю, мать с легким сердцем выпроводила меня из дому — на житье к бабушке — тоже поэтому. Ей, одинокой, надо было устраивать свою судьбу, а я пугал своим видом гостей. Легко ли это осознавать, когда тебе двадцать? Когда на медкомиссии слышишь шепот врачей: "Ну, если таких в армию призывать начнем..." Легко, думаете?

Признаюсь честно, когда я начал приходить в себя, слышать голоса, видеть серые трещины на потолке, когда начал осознавать, что выкарабкался с того света, я пожалел об этом. И жалость была до того огромной, что два горячих гейзера ударили из глаз и потекли кипятком по щекам. Руки мои были еще спеленуты бинтами, и невозможно было вытереть слезы.

Надо мной наклонился человек в белом, на миг отвернулся, сказал кому-то:

— Новокаин, — потом уже мне: — Сейчас полечает. Если Светлана со шприцем

до вашей задницы доберется. Попробуйте чуть повернуться, а? Пробуйте, уже надо шевелиться. Ну-ка, поворочайте челюстями. Как вас зовут?

— Костя, — сказал я и услышал свой голос на удивление отчетливо. Захотелось еще хоть что-то произнести. — Где я?

Белый человек сделал вид, что обиделся:

— Интересный вопрос. Думаете, вас в автомастерской могли бы собрать? Там же вечно запчастей не хватает. А без запчастей... Я вам лицо лепил по наитию, так что, вполне возможно, другая модификация получилась. Но тут уж извините: в спешке работал. Хотите взглянуть, что в итоге вышло?

Так я увидел себя в зеркале. Увидел, закрыл глаза, почувствовал укол шприца. Тотчас захотелось спать. Мысли разбежались, осталась только одна, пульсирующая вместе с кровью в висках: "Господи, хоть бы это не было сном, Господи..." Я, наверное, долго спал, а она все пульсировала и пульсировала. Потом глаза открылись сами, но ничего не увидели. Я испугался, что и врач, и зеркало мне померещились. Застонал, наверное, громко. Потому что слева раздался сонный голос:

— Сейчас, сейчас, сестру позову. Держись, парень.

— Не надо. Зеркало дайте.

— Ишь ты, бред начался. Сейчас сестру позову.

— Да все нормально, зачем сестра? Я зеркало прошу. Есть?

— Ты что, парень, офонарел? Три часа ночи!

— Ну и что! Дайте зеркало.

Зажегся желтый абажур настольной лампы, скрипнула дверца тумбочки.

— Бритвенное, маленькое. Сойдет?

Теперь я увидел говорившего. Голый блестящий череп, зеленватые глаза,



Книги Ивана Трофимовича КОЗЛОВА "Общак" и "Подсадная утка", вышедшие в прошлом году в московском издательстве "ЭКСМО", на протяжении нескольких месяцев удерживали рейтинг столичного бестселлера. Думается, и новая его книга — "Забудь о чести" завоюет симпатии читателей. В ней три повести. Одну из них — "В живых останутся бесмертники" — мы опубликовали в трех последних прошлогодних номерах журнала. Сегодня предлагаем вам еще один детектив Ивана Козлова — нашего многолетнего постоянного автора, подполковника запаса, отдавшего службе во внутренних войсках без малого четверть века.

чуть выпяченная нижняя губа. Ему лет сорок пять, может, чуть больше. Пальцы на руках короткие, но крепкие. Ногти ухоженные, блестящие, как бы бесцветным лаком покрытые. Они будто чужие на мужицких пальцах. Пальцы эти сейчас прямо перед моими глазами обнимают бритвенный футляр, в крошечном зеркальном окошке которого я вижу то нос, то глаза, то губы — тонкие, как нарисованные, швы... Швов много. Не лицо, а покрывка футбольного мяча. Неплохая покрывка.

— Ты не дрейфь, парень. Илья Сергеевич свое дело знает. В кино скоро сможешь сниматься, играть красавцев любовников. — Лысый рассмеялся добродушно, необидно и тем же тоном спросил: — У тебя, парень, телефон дома есть? Позвонить бы, сказать, что жив-здоров. Ведь сколько дней лежишь, родные небось на ухах стоят. Женат?

Я покачал головой и ответил на оба вопроса сразу:

— Некому звонить, — повторил: — Некому, — и прислушался к голосу. С ним что-то произошло. Это я еще днем заметил, когда врач заходил. У меня с рождения искривлена носовая перегородка, потому меня и в школе, и сейчас, на работе, звали Гнусавым. — Я в Москве живу сам по себе. — Господи, нормальный чистый голос!

— Ясно, студент, скорее всего. Так?

Мне ужасно хотелось говорить, но я промолчал. После одиннадцатого класса я хотел поступить в театральный, я о театрах много читал, выискивал все, что было напечатано о режиссерах и артистах, но когда пришел на вступительные экзамены... Когда пришел...

Никогда не забуду этого пухлого радостного мордоворота. Он стоял в толпе абитуриентов у входа в институт, осмотрел меня выгупленными глазками с головы до пят и сказал уже в спину, когда я поднимался по ступенькам: "Конечно, такого примут. Все роли идиотов его будут". И заржал. Хихикнул еще кто-то из девчонок, но остальные промолчали, буравя мою спину взглядами, кто жалостливыми, кто любопытными. Я научился чувствовать спиной взгляды.

На экзамены я не пошел. Слонялся часа три возле института, так, чтобы все время держать в поле зрения желтые огромные двери и мраморные ступени, поднимающиеся к ним. Потом, смешно вспоминать, как шпион, прикрываясь газетой, долго топал по улицам за мордоворотом. Все боялся, что он спустится в метро или запрыгнет в троллейбус. Но мордоворот, теперь уже с несчастными красными глаза-

ми, видно, не спешил домой, чтоб не огорчать родителей, а слонялся по скверу, ел бутерброды, пил пепси — я бы одурел от такого количества еды, а он все усаживался и усаживался за белые пластмассовые столики летних уличных кафе. Злость на него к вечеру уже было совсем прошла, и я почти дружелюбным тоном поинтересовался, догнав парня на зеленой, в подстриженных кустарниках, аллее:

— Ну и что, от ворот поворот?

Тот посмотрел на меня почти с ужасом. Животный страх был в его глазах. Значит, он сообразал, гад, о чем говорил там, возле института. И я не сдержался. Я ударил его всего два раза: поддых и тут же — в челюсть. И все. Лежачих не бьют. А встанет он нескоро, за это можно было поручиться.

Топаящие в нашем направлении два мужика быстро свернули и пошли прямо по газону на другую аллею. Любовная парочка вспорхнула с ближайшей скамейки и стала стремительно удаляться. Молодая мамаша с коляской замерла, настороженно вцепилась в меня глазами и двинулась с места, лишь когда я прошагал мимо. Я слушал, как дробно застучали ее каблучки по асфальту...

В общем, не был я студентом. Но говорить об этом соседу по палате не хотелось. Я прикрыл глаза. Желтая настольная лампа потухла.

3

Илья Сергеевич, о котором упомянул ночью мужик, и действительно оказался врачом. В чем я не разбираюсь, так это в медицине, и мне не совсем понятно, почему надо с трепетом в голосе говорить о том, что тридцатилетний эскулап одновременно и хирург, и косметолог, и терапевт. А сосед говорит об этом именно так: с восхищенным придыханием.

Я работаю в автосервисе. Я умею водить машины, с закрытыми глазами разбираю и собираю любой двигатель, отрихтую кузов, закрасу на нем любую царапину так, что уже не найдешь ее. Потому мне кажется, что и врач, если он хороший врач, обязан делать все...

— Он — гений. — Федор Савельевич, так зовут моего однопалатника, сидит на кровати и драет надфилем ногти на ногах. Я уже свободно кручу головой, вижу это, и волосатые ноги с полированными ногтями вызывают во мне булькающий смех. Хорошо, что Федор Савельевич принимает его за кашель. — Это я точно тебе, парень, говорю: гений. У них, на Кавказе, медицина как в Китае: тысячи лет насчитывает. У Ильи Сергеевича и прадед, и дед, и отец

врачевали. Прадед — тот еще в горах жил, в селении каком-то. Знахарством так славился, что царь разыскал его и перевел в Москву...

Фамилия нынешнего продолжателя такого славного рода — Бабашвили. Грузин. Большие темные глаза, волосы короткие, вьющиеся, треугольник усов, смугловатая кожа. В палату он заходит редко, но лично мне очень хочется, чтоб это было чаще. Со мной говорит на "вы". Я мало общался с теми, кого называют интеллигентами. А тут — красивая речь, мягкая улыбка. Даже слово "задница" в его устах приобретает вполне нормальное значение, нет в нем ничего постыдного.

— Показываем задницу, Федор Савельевич... Ну что, через пару месяцев останется только легкий шрамик, через год и следов его не будет. Рекомендую все же задержаться у нас еще на неделю. Света! — Врач поворачивается к высокой красивой девочке в очках с тонкой золотой оправой. — Крем и массаж, массаж и крем. Это — главное. Остальные процедуры тоже не отменяются, прошу, проследите за ними.

Света сделала какую-то заметку в блокноте.

Теперь Бабашвили останавливается возле меня. Сцепленные пальцы на уровне груди, веселые миндалевидные глаза.

— А вы — вы садьте. Света, помогите сесть, подложите подушку. Вот так. И никакой боли, ничто не тревожит, да? Все бинты снимем завтра, благо косточки ваши целы, только ткани порваны, но они пусть дышат. Голова побаливает? Вот ей, конечно, досталось. Там скобки и склейки... Но не переживайте: все рубцы рассосутся...

Илья Сергеевич насчет меня Светлане не сказал ничего, зашагал к двери и лишь у порога остановился:

— Да, я вас очень изменил? Понимаете, работал в спешке. Но теперь вы живы, и мы без суеты все поправим. Только фотографию свою... Постарайтесь, чтоб она была у меня, ну, скажем так, через неделю. Займемся косметикой.

— Нет! — Мне показалось, что я сказал это очень поспешно. — Нет, — повторил уже спокойней. — Я доволен своим лицом. Ничего в нем не надо менять.

— Вот и прекрасно! — опять мягкая улыбка. — Значит, интуиция меня не подвела. Хотя мог ошибаться. Лицевые травмы были серьезные. Потому и прошу фотографию. Я ведь и наукой немного занимаюсь. Вы не против, чтоб о вас написали?

Он не стал дожидаться ответа и вышел.

Разве он мог хотя бы предположить, что обо мне уже писали, и не где-нибудь, а в солидных московских газетах...

4

Я эти публикации наизусть выучил. Первая называлась "Дерзкое ограбление".

"Вчера среди бела дня, — говорилось в ней, — ограблен один из столичных ювелирных магазинов. Для Москвы, к сожалению, это уже стало рядовым явлением. Все произошло как в плохих гангстерских фильмах. В обеденный перерыв пятеро в масках, с пистолетами в руках, по-хозяйски, не суетясь, вошли в магазин, перепрыгнули через прилавок и стали собирать в сумку все, что видели их глаза. А глаза, как оказалось, видели не так уж и мало: по предварительным подсчетам, ценностей похищено более чем на триста миллионов рублей. Директор магазина господин Балуш был в это время дома, на больничном, и в магазине на момент ограбления находились лишь две девушки-продавщицы. Они так перепугались, что толком ничего не могли рассказать прибывшему наряду милиции. Во всяком случае, один из сотрудников правоохранительных органов прокомментировал их поведение так: "Работники прилавка дают очень путаные показания. Они не запомнили даже того, как были одеты воры, что говорили между собой, все ли были вооружены. Или от страха все забыли, или..." На этом офицер прервал свою фразу, и нам остается только гадать, что он имел в виду".

Не все газеты врут. Репортеры просто не знали, что у троих из четверых налетчиков были не пистолеты, а только болванки, которые я сам и сделал. По форме — вылитые "стечкины", а по сути — муляжи. С настоящим "макаровым" был только Макс, но я этого тогда не знал. Мы же договаривались, что стрельба исключена. Ее и не было. Мы вошли в магазинчик, грохнули витрину, наскоро пересыпали все ее содержимое в спортивную сумку, туда же побросали коробочки, попавшиеся на глаза. И все. Девочки-продавщицы выстукивали зубами дробь под нашими стволами. Я вышел из магазина первым с этой самой спортивной сумкой, у двери сорвал с головы чулок — гадкий какой-то чулок попался, я чуть не задохнулся (носом, из-за своей дурацкой перегородки, дышать не мог), может, поэтому и сбивалось дыхание. А может, так дрейфил? Хотя, не с чего было дрейфить: я в последнее время каждый день ходил в этот магазин и не хуже продавщиц знал, когда здесь меньше всего посетителей, когда на стек-

лянную дверь вывешивается табличка "Обед", когда включается телевизор и девочки начинают смотреть очередной сериал. Я к нескольким магазинам так приглядывался, но выбрал этот...

Итак, я первым, значит, вышел на улицу, сунул чулок в карман, перебрал сумку с кольцами-брошками через плечо, свернул за угол, сел в "Москвич", ударил по газам... Вот и все. Тем же вечером, как мы и договаривались, приехал к Макс, тот забрал сумку, рассказал, что все прошло по плану, без сбоев, все наши разошлись в разные стороны, собираться пока не надо, и товар делить пока не надо, потому что есть на примете оптовик, готовый выложить солидную сумму. А если делить, то кто-нибудь обязательно засветится: милиции известно, что именно надо искать у промышленящихся на барахолках золотом и камешками.

Макс не дурак, с ним нельзя было не согласиться, и потом, ведь это он дал нам саму идею...

В общем, мы легли на дно. Даже не перезванивались. Я лишь из газеты узнал, на какую сумму мы нагрели ювелирный. Впрочем, деньги меня не тревожили. А вот сам факт, что все вышло, как задумывалось... Гнусавый, Гнусавый... Если кто-то думал, что я способен только морду от людей воротить, тот ошибался! "Милиция ищет... Пока без результатов..." Так писала газета. И результатов этих не будет — в этом я уверен!

Макс собрал нас всех в пятницу утром. Сказал, что золото пока не сбыл, что дело это серьезное и торопиться с ним не следует, что каждый получит "лимонов" по двадцать пять, выставил на стол бутылку коньяку и шоколад:

— Много не пьем, завтра одно дельце провернем — выручим еще столько же. А дельце — вообще пустяк...

Дельце предстояло такое: у одной богатенькой четы изъять на время их чадо — дочь, студентку-первокурсницу. "Ее отец миллиардами ворочает, сколько запросим, столько и даст. В милицию? Не сунется. И рыльце в пушку, и за дочь поборится. Я, когда буду звонить, так его припугну..." Макс уже все, оказывается, обдумал. Нашел квартиру, где можно упрятать "дорогую" студентку, наручники, изучил ее маршрут: в институт ее отец возит, а назад она сама добирается. Лекции в субботу заканчиваются в шестнадцать, к этому времени надо припарковаться недалеко от метро. Машину должен взять я, из тех, которые находятся в ремонте на станции техобслуживания. Сам Макс будет прогуливаться по тротуару, укажет ее Саньку,

Санек пристроится за ней, в нужный момент отеснит к машине, мы ее подхватим, увезем... А Макс останется: покрутится там, чтоб узнать, что усекла публика, сбить любопытных с толку. "Я это умею. Если кто охает начнет, скажу, что знаю эту девку, что ее муж в машине... Придумаю что-нибудь".

В субботу в семнадцать часов мы доставили студентку Лолу Примакову в нужную квартиру, пристегнули "браслетиком" за руку к трубе парового отопления. Еще через час сюда же прибыл Макс, сообщил, что все сработано чисто, никто на нас не обратил внимания, что он уже позвонил Примакову-старшему, сообщил свои условия, тот их принял безоговорочно, лишь просил, чтоб ничего не произошло с дочерью.

— Кстати, как она?

Мы пожали плечами: посмотри, мол, сам.

Прошли в ванную комнату. У девицы были ошалевшие глаза, она непонимающе хлопала ими и молчала. Вообще ни слова не произнесла, даже рта не открыла, только подбородок мелко дрожал все время.

— Может, она глухонемая, Макс?

— Нервный шок. Пройдет. Будем по очереди дежурить возле нее, и не дай Бог кто хоть пальцем... Поняли? Она, как нефть для страны, — наше богатство. — Он засмеялся. — Еда для нее и дежурного в холодильнике. Что еще? Зазвонит телефон — трубку не поднимать, ни на какие стуки дверь не открывать. Вот листок, на нем записано точное время, когда мы будем тут сменять друг друга и когда сюда стану звонить я. Даю каждому по ключу от входной двери...

Еще Макс сообщил нам, что миллиардер отдаст ему деньги в воскресенье.

— Как это осуществить — еще не продумал. Ты что посоветуешь, Гнусавый?

Вообще-то, он всегда звал меня по имени, но тут, видно, задумался о своем и ляпнул не то, что хотел.

— Извини, Костя... Ты у нас светлая голова, что предложишь?

Ладно, Гнусавый так Гнусавый. Извинения принимаю, но запомню. А пока спасибо хоть за то, что голову мою тут ценят.

— Назови ему пять-шесть точек, куда он поочередно должен подъехать с деньгами. Называй их минут за пять до того, как он должен выехать из дому. Пусть везде ждет по минуте. Деньги возьмешь на второй точке.

— Почему на второй, а не на первой или шестой?

Я пожал плечами:

— Трудно объяснить. Наитие у меня, Макс.

Девчонку мы должны были выпустить в воскресенье же вечером. Завязать ей глаза, отъехать подальше от дома...

Но случился прокол. Дурацкий прокол! Миллиардер не дал денег. Не потому что ему наплевать на дочь — как раз наоборот! Дочь его, Лола Примакова, благополучно переночевала у подруг или приятелей с субботы на воскресенье, объявилась дома.

В пустующей же квартире сидела прикованная наручниками к трубе другая девочка. Она уже очухалась, начала говорить, называла себя Настей, но мы, ничего еще не зная о возвращении в семью Лолы, лишь посмеивались: давай, мол, придуривайся!

Макс позвонил в установленное время, сказал, что все срывается, — только это сказал, ничего не пояснил — и приказал стеречь нашу пленницу и дальше. Весь понедельник он не объявлялся, во вторник я купил газету и увидел новую заметку о себе. Короткую заметку на первой полосе. Мол, бандиты замыслили похитить человека с целью выкупа, перепугали родителей, но, как оказалось, это была лишь чья-то шутка: кто-то из знакомых студенты Л. решил разыграть ее предков...

Макс приехал к обеду. Таким злым мы его не видели. Хотя если на кого ему и надо было злиться, то лишь на себя.

— Платье точно такое же, понимаете? И рост, и волосы... Я ведь Примакову всего пару раз и видел, а эта похожа, честное слово, похожа! Так фразернуться! Но этот гад все же сообщил в органы! Газету видели? Сообщил! Я накажу его!

— Стекло из рогатки выбьешь? — спросил я.

Он зверем зыркнул на меня:

— Ты молчи... Ты вообще... — осекся, подавил гнев.

— Что я? Я тут при чем?

— Ладно, это я так, сгоряча. А насчет рогатки — ты зря. Думаешь, я с пугачом детским в ювелирном был? На, смотри.

Он вытащил пистолет, отсоединил магазин с патронами и протянул мне. Это был настоящий "макаров".

5

— Показываем задницу, Федор Савельевич!

У Федора Савельевича с данным местом проблема: фурункулы там у него вскочили. Все бы ничего, пересидел бы Федор Савельевич свою болячку на одной ягоди-

це, пока та сама собой бы не созрела и завяла, да так получилось, что повстречал он, вдовец, женщину... Нет, не женщину — богиню, которая делит с ним пока ложе, но готова и хозяйкой въехать в его квартиру. Ей чуть больше двадцати, участница конкурса красоты, подрабатывала натурщицей, манекенщицей, в стриптиз-баре. Там ее и заметил Падунец — такова фамилия Федора Савельевича.

— Я ей даже не признался, по какому поводу в больницу лег. Она считает, у меня что-то серьезное, переживает. — Он довольно хохотнул. — Ты, парень, думаешь, раз она при людях раздевалась, значит, сучка, да? Не надо так думать. Просто жизнь ее ломала. Как когда-то меня...

Он прищурился, задумавшись, и его округлое лицо стало жестким, появились ранее не заметные морщины. У Падунца теперь очень аккуратная прическа. Настолько аккуратная, что просто угадывается: это парик.

Падунец говорит о себе коротко: предприниматель. Есть кое-какие средства, и скоро он начинает маленький бизнес: открывает станцию техобслуживания. В двигателях, правда, мало что понимает, но зато умеет решать кадровые вопросы. В Москве подобных станций уже что грибов, конкурировать с другими можно только качеством работы. Лучшая реклама — отзывы клиентов. Потому нельзя скупиться, надо приглашать лучших мастеров.

— Это точно, — соглашаюсь я. — У нас в мастерской от этого очереди.

— Так ты что, тоже в системе автосервиса? Не слышал, есть, говорят, в столице такой феномен — Гнусавый? Парень — золотые руки, машины лучше новых становятся. Переманить бы его. Я б ему отвалил...

— Сколько? — спросил я.

Федор Савельевич не задумываясь назвал сумму, впятеро превышающую ту, что я имел.

— Я ему передам.

— Что, серьезно? — подпрыгнул на кровати сосед. — Слушай, если он будет торговаться, я добавлю, честное слово. Он, говорят, так с красками работает! Сейчас сам знаешь, как к царاپине на приличной машине хозяева относятся. Царापина — удар по престижу, и краска не в масть — удар. А у него, говорят, всегда в масть. Я парню условия создам — только работай! Как думаешь, согласится?

— Согласится, — заверил я.

Заверил потому, что вспомнил свою мастерскую, своего шефа. Он там сделал комнату для утех, где было все. Баб водил

табунами, тер им спины под душем, а мне негде было толком руки помыть. "Тебе на женщин не тратиться, а на водку хватит", — говорил в дни получки. Я вообще-то догадывался, что это я его кормлю, что это не к нему, а ко мне выстраивается очередь, но что мне было делать? Я не умею качать права. Тем более что на водку действительно хватало, больших денег мне никто не предлагал, а женщины мне были не нужны. Страх у меня перед женщинами. Я заметил, как быстро отводят взгляды те, кто видит меня впервые. Это — от брезгливости к моему уродству. И я гнал от себя даже сны о красавицах. Потому что во снах они кричали, завидев меня...

Снял бинты, я начал ходить. Первым делом, естественно, — к большому зеркалу, в ванную. Сине-желтые пятна, кровоподтеки, неровные швы — вот главные приметы лица, но оно мне все равно нравится. Это лицо человека, а не гориллы.

Вышел из палаты. Просторный коридор с пальмами, мягкими кожаными диванами, в фойе — ковры, телевизор. Всего на моем втором этаже — восемь палат, двенадцать больных. Первый этаж — спортзал, бильярдная, бассейн, библиотека. Вокруг нашего двухэтажного особняка — высокий забор, по ту сторону его лес, по эту — клумбы, аллеи, крошечное озерцо с японскими карасями, беседки, увитые плющом. В одной из них, что рядом с озерцом, сидит в спортивном костюме женщина, на плечи спадает волна длинных рыжих волос. Бросает рыбкам крошки хлеба, те ловят их у самой поверхности воды. Я старательно опускаю голову, хочу как можно быстрее пройти мимо.

— Вы новичок?

Делать нечего, приходится останавливаться.

— Дурацкий вопрос, да? Просто хочется с кем-то поговорить. Здесь все полковники да полковники, а мне бы с гусаром поамурничать.

— И среди гусаров есть полковники, — говорю я, но прекрасно понимаю, что имеет в виду рыжеволосая. Клиенты Ильи Сергеевича, не считая меня, пенсионного возраста, самый молодой — Федор Савельевич.

— Да? Но вы ведь понимаете, о чем я... — Следует пауза, я совершенно не знаю, как ее прервать, и молчание нарушает женщина. — Боже, такое лицо — и так попортили!

Испарина мгновенно покрывает лоб. Опять страх. Что она хочет этим сказать?

— Извините, ну вот такая я бестактная. Хотя и знаю, что шрамы украшают мужчин... И вижу это... Не курите?

— Курю, но... — ответил я и пожал плечами.

— Знаю. Вы попали сюда прямо с места аварии, вы студент, родственников в Москве нет. — Она протянула пачку сигарет. — Берите, берите, только гусары денег не берут. За любовь. — Звонкий молодой смех. — Вас зовут Костя, да?

Я кивнул.

— Беденький. Вам так трудно разговаривать, а я пристаю со своими расспросами! Вы молчите. Присаживайтесь рядышком и молчите. Я за двоих говорить буду. Я, как и всякая женщина, очень болтлива. Меня Вика зовут. Я здесь сжигаю жиры. Понимаете? Гонять меня некому, вот и растолстела. Но в развалюхи-то рано записываться. Вот и решила похудеть, покрасиветь, начать новую жизнь. Мне не поздно начинать новую жизнь? С романами, вином, с безумным блеском глаз, а? Молчите, Костя, молчите, это я сама у себя спрашиваю.

Далекий гул машины. Тут они реже самолетов слышны. Мы с Викторией невольно смотрим на калитку. Двое, мужчина и женщина, показываются на аллее, идут к корпусу.

— Это к вам, — говорит Вика, но я уже и сам понимаю, что ко мне. Блондинка с голубыми глазами. Никакой не ангел, никакое не видение: белый блузон, белые брюки, точеная фигурка. Все остальное все-таки от ангела: воздушность и неземная красота. Ее спутник достоин того, чтобы идти рядом. Высокий, плечистый, одет безукоризненно. Положительный герой-красавец из западного боевика. Я приподнимаюсь со скамейки, Вика вспархивает, тихонько тронув меня за плечо: — Пообщайтесь здесь, не буду вам мешать. Но мы еще встретимся?

Белый полуангел замечает меня, неуверенно улыбается:

— Вы Константин? Простите, я видела вас дважды, но при таких обстоятельствах... А сегодня Илья Сергеевич позвонил и сказал, во-первых, как вас зовут, а во-вторых, что бинты сняли. И мы вот решили...

Она поворачивает голову к герою-красавцу, словно приглашая его вступить в беседу, но тот молча крутит на пальце желтую цепочку. Он, наверное, рыбак. Сейчас его интересуют только караси в озерце.

— Как вы себя чувствуете, Костя? — это опять она. — Илья Сергеевич говорит, что вам дико повезло, что вы ушибами отделались.

Почему-то резануло слух слово "дико". Воздушные создания не должны говорить

языком смертных. Но то, что приехала, что беспокоится...

— Мне повезло, — говорю я. Вспоминаю себя дооперационного и продолжаю: — Спасибо вам за все.

И тут же соображаю, что слова мои поняты женщиной как насмешка. Она поджигает губки, опускает глаза:

— Мы понимаем, понимаем... Давайте присядем. Вот что, Костя... Кстати, меня зовут Эмма, его — Толик.

Толик никак не реагирует на ритуал знакомства. "Толик. То-лик..." Вот что, оказывается пела блондиночка на красном фоне: "Ой ли, ой ли". Это она имя его произносила.

— Вот что, Костя. Я не буду от вас ничего скрывать. Мы с Толиком должны скоро выехать за границу, в командировку, и нам бы очень не хотелось, чтобы возникли какие-то конфликты с милицией, понимаете?

— Вы не виноваты, — говорю я. — Это я ехал, не соблюдая никаких правил. Я просто не ждал, что на такой улице появится машина. И если милиция будет спрашивать...

— Костя, милиция не будет спрашивать, если вы сами не заявите.

— Да я бы и не заявлял, я же даже номера машины не видел!

Цепочка тихо звякнула, улегшись на ладонь парня. Он взглянул на Эмму и качнул головой. "Говорил же я тебе..." — прочел я этот жест.

— Мы ведь не убежали с места аварии, — продолжила Эмма. — Мы оказали вам первую помощь, привезли сюда, договорились с Ильей Сергеевичем... Я это к тому, что надо все решить благородно...

Господи, если бы она догадывалась, что и так совершила благородный поступок. В старой своей жизни я готов был сам броситься мордой на бордюрные камни.

— Вы студент, да?

Я неопределенно пожал плечами, и Эмма это поняла по-своему:

— И подрабатываете где-то, наверное. А теперь физических нагрузок, врач сказал, вам месяца два-три придется избегать. В общем... Только без обид, хорошо? Толик!

Толик достал из куртки бумажник, молча протянул женщине.

— Я думаю, мы разойдемся с миром и не испортим отношений. Это вам. Если потребуется еще какая помощь, здесь, внутри, визитная карточка. Звоните.

Они ушли не оглядываясь.

В кошельке лежали пятидесятитысячные купюры. Я даже не пересчитывал их,

отложил это занятие на потом. Просто отметил, что кошелек тугой.

6

Пересчитал деньги лишь вечером, когда остался один в палате (Федор Савельевич умчался в беседу на свидание с невестой). Десять "лимонов". Неплохо. Выходит, можно подрабатывать, бросаясь с велосипедом на бамперы проезжающих машин. А я чуть не сваял дурака, когда не соглашался в тот день приехать на работу на велосипеде. Это меня Макс уговорил, чтобы я во вторник покрутил педали. Мне до моей автомастерской — четыре остановки на троллейбусе, какого черта буду я таскаться с велосипедом? Но Макс настоял: "Нужно, очень нужно. Потом объясню". Попросил, чтобы после работы я заехал к нему. Там уже все наши были в сборе.

— Я договорился с оптовиком, что мы ему опытную, так сказать, партию сегодня подвезем. Он человек умный, рисковать не хочет. И ты, Костя, на драндулете поедешь по Третьей Сигнальной до старого универсама. Там есть киоск Союзпечати, не работает, коробка одна, и у этого киоска должен будет стоять плюгавенький такой мужичок. Он тебя по велику опознает, а ты его по плюгавости.

Макс вытащил из стола красочную конфетную коробку, раскрыл ее:

— Смотрите все, чтобы без дураков. Кольца, перстни, цепочки...

— Да ладно тебе.

— Ну и хорошо.

Он завернул коробку в одну газету, потом во вторую, крест-накрест перевязал веревкой.

— Закрепишь на багажнике и... А пока давайте по пять капель. Колбаса, хлеб, минералка. — Он стал вытаскивать продукты из своего портфеля, раскладывая их на столе. — А конфетная коробочка пусть пока в столе полегит...

Выпили по одной, по второй хорошего коньяку из маленьких хрустальных стопок. Поразмышляли о том, что делать с пленницей. В принципе она о нас ничего не знает, доверительных разговоров мы при ней не вели, можно усадить ее в машину, поплутать по городу и выпустить. А можно попытаться узнать, чья она дочь. Авось и с нее навар получим.

— Я поговорю с ней по душам, — сказал Макс. — Все спокойненько выведею... Но завтра. Сегодня, Санек, ты с ней побудешь здесь — никакого хамства, предупреждаю! А Костя прямо сейчас поедет к оптовику.

Конфетная коробка, завернутая в газету, перекечевала из стола в мои руки.

— Он мне за нее деньги должен дать, да?

— Кто? — непонимающе взглянул на меня Макс. — Ах, ты вот о ком. Нет, он тебе ничего не даст, — и Макс почему-то заулыбался. — Ничего не даст. Деньги потом будут. Езжай.

Так я очутился на Третьей Сигнальной улице. До старого универсама оставалось проехать полтора квартала, когда на меня вылетел серый "вольво".

7

Падунец сидел у окна и философствовал на тему, что никогда не поздно начинать новую жизнь. Дело даже не в том, что он создает новую семью. В другом деле. Он, Падунец, все годы мечтал быть материально независимым. Тяжелыми путями шел к этому. На воле — руду мыл, в неволе — лес валил. Было такое. Потому что законы наши не допускали, чтобы человек был независимым. Ни в финансовом, ни в других планах. Законы ковали из человека раба, уничтожали его как личность. Надо было их обходить...

— Я не слишком сложно говорю?

Федор Савельевич говорит не сложно, даже малость топорно, но доходчиво. Пусть никого не волнует, как он добыл первоначальный капитал. Тут одно сказать можно: никого не убивал, крови на деньгах нет. Добыл — и все тут. Потом рискнул, вложил всю сумму в одно дельце, получил сумасшедший навар, такой, что и сам не ожидал. Тогда, три года назад, это было возможно. Жадность не сгубила, вовремя остановился, снял все деньги, нашел для них уже новые обороты и ни разу не ошибся.

— Теперь вот, парень, будет у меня свое дело. Без всяких случайностей жить начну. Хватит случайностей! Налоги — и те до копеечки пусть у меня высчитывают, на хитрости не пойду. Буду платить и получать. И знать, за что плачу и за что получаю. Ты мне Гнусавого найдешь?

Мы сидели в палате и пили водку. Врача, Илью Сергеевича, волновали только наши болячки, всего остального он как бы не замечал, и больничного режима как такового тут не было. Да и зачем он в маленькой платной больнице, где лежат вполне зрелые и соображающие люди?!

К тому же для пития был повод: Федор Савельевич, залечив задницу, ждал, когда за ним приедет невеста и увезет домой. Он и поставил отходную. Коньяк не пил, терпеть не мог: "Уже не перестроюсь, хоть и надо бы для антуража. Вырос ведь на

беленькой". Водка была хорошая, "Кремлевская", она-то и развязала мне язык.

— Я никого искать не буду. Кто мне эту кличку дал — узнаю, поговорю с ним. Я тот человек, которого вы ищете, я, понимае-те?

— Ты — Гнусавый?

— Покончено с Гнусавым. И вообще со всем покончено. Я тоже начну новую жизнь.

— У тебя, парень, и старой еще за плечами не было.

— Ну да!

— Ладно, это не мое дело. Ты приходишь ко мне? Не обижу, даю слово! У меня, знаешь, какое слово?! Железо! Мы с тобой, парень, такой сервис организуем! Ну какой только можно! Чего тебе надо для этого?

— Набросать на листке? — Я потянулся к авторучке.

— Нет, по пьянке ничего не надо делать. Запиши лучше мой адрес, телефон, и когда выпишешься — приезжай.

Синяки сходили с лица быстро, Бабашили накануне мне сказал, что дня через четыре я, если очень того хочу, могу уехать домой.

— Потом приедете, вынем у вас скобочку из скулы, кое-что подшлифуем... Но, повторяю, это если вы очень хотите от нас уехать. Я бы не советовал. Побудьте здесь еще недели две до конца лечения.

Меня страшно тяготило безделье, я не привык валяться просто так, даже этот рай мне уже наскучил. Ананасовый сок, персики, иные заморские фрукты, которые я раньше видел лишь на витринах, здесь стояли в каждой палате. Я уже с неприязнью смотрел на них.

— Доверяй, но проверяй, — говорит мне Падунец и вновь разливает по рюмкам. — Чем докажешь, что ты Гнусавый?

— Я не буду этого доказывать. Я тебе лучше докажу, что я — мастер, понимаешь? Мас-тер! Я возьму самую разбитую машину...

Федор Савельевич, прищурив глаз, смотрит на меня, потом поднимает вверх указательный палец:

— Стоп, не продолжай! Я все понял. Ты говоришь... Ты прекрасно говоришь! Я уже верю тебе. Только... Ты прости, ладно? Я слышал, что Гнусавый — у него вид как у... Ну, ненормальный он с виду. А ты — ты симпатичный парень.

— Да забудь ты о Гнусавом! — машу я рукой. — С ним — все. Он начинает тоже новую жизнь. Он сбросил лягушечью кожу и стал... Он стал нормальным.

— Нет, я тебе прибавлю. Я тебе буду платить по максимуму. Ты, парень... Дай я тебя поцелую.

— Ее целуй, — говорю я и киваю на окно. По аллейке к корпусу плывет зазноба Падунца. Высокая, длинноногая, с яркими губами. Фото модель, да и только. Хотя не в моем вкусе. Грудь почти не просматриваются, не выпячивается и то место, где у Федора Савельевича рос фурункул. Но не огорчать же человека! — Королева! — ахаю я.

— Иных не держим! — гордо говорит Падунец. — Пойдем познакомлю. И проводишь меня заодно.

У ворот стоит машина, не новый, но хороший "японец". Легкая царапина на левом крыле. Видно, кто-то из пацанов гвоздем чиркнул.

— Я тебе это в два счета устрою, Федор Савельевич.

— Не зарекайся. Краска — видишь, какая у меня краска? Хрен такой цвет подберешь. Извини за "хрен", Зоинька, Зайчик.

Мне почему-то кажется, его Зоинька в свое время и не такие слова слышала да и произносила. Малость помятое у нее лицо. Но и за это надо сказать спасибо Падунцу, может, из пропасти человека вытащил.

— Зоя, зову в свидетели! У вас будет не машина, а игрушка!

— Это мастер говорит! — опять поднимает палец Федор Савельевич. — Человек из моей конторы. Ведущий специалист.

Зоя кротко и хитро, как кошечка, смотрит на меня.

— Ты, Зайчик, не смотри, что он молод. К нему, а значит, и ко мне на поклон вся Россия приезжать будет! Его Костя зовут. И все будут это знать.

— Костя! — говорю я и пробую галантно поклониться.

— Очень приятно! — мурлычет кошечка.

8

У беседки стоит рыжая Вика, судя по виду, ждет меня.

— Что, товарища проводили? И будете теперь скучать в одиночестве?

Проклятый страх, его даже водка не снимает. Чувствую, что трезвею. Но набираюсь мужества схамить:

— А может, на "ты" перейдем?

— Может, — смеется она. — Но не сейчас. Сперва надо выпить на брудершafft, поцеловаться, а у вас еще губы вон какие, — она притрагивается к ним пальчиками. — Болят?

Током шибает от ее прикосновения. Господи, хоть бы не упасть.

— Илья Сергеевич обещает, что скоро все будет нормально. Недели через две. Но домой можно выписываться к субботе.

— Вместе и выпьемся, — говорит Вика. — Дальше я уже худеть не хочу. Как я, нормально выгляжу?

Она разводит руки, поднимает подбородочек. Эффектнейшая женщина! Вот такие и снились мне, а я, дурак, гнал их.

— Я, кстати, завтра в Москву поеду, может, к вашим заехать? Хотя бы одежду взять, не в пижаме же вы отсюда выйдете.

Как я забыл об этом? Все, что было на мне в момент аварии, конечно, надо выбросить: окровавленные тряпки. Но и дома ничего приличного нет. Некуда мне было наряжаться. Как-то я купил один костюм, померил его и понял: чем лучше буду одеваться, тем смешней выглядеть. Дома у меня джинсы, пара рубах... И потом, в квартире такой бардак, что Вика побоится переступить даже порог. Да я и не хочу, чтоб она этот порог переступала.

— Вика, а если я дам вам деньги, вы на свой вкус что-нибудь подберете мне, а?

Она окинула меня взглядом портнихи, словно сняла мерку.

— Мы не так делаем. Деньги студенту нужны, нечего ими бросаться. Все будет о'кей! Уберите свой кошелек, потом рассчитаемся.

Из двери корпуса вышла помощница Ильи Сергеевича, Света:

— Костя. — У нее строгий голос учительницы. — Пора на процедуры.

...Несмотря на поздний вечер, на приличное количество выпитого спиртного, сон никак не приходит. Я лежу в постели в темной, неосвещенной палате и смотрю на дальние сполохи грозы. Что-то со мной происходит. Истекающего кровью, меня привозят в больницу. Делают блестящую операцию. Предлагают хорошую работу, хорошие деньги. Их не надо воровать. Мне улыбаются, со мной советуются. Значит, и так можно жить? Значит, мне просто не везло до этого? Вот пойду к Федору Савельевичу, год поработаю, оденусь, обставлю квартиру — и ну их к черту, этих Максов, Саньков, ювелирные, маски-чулки на головах. Да, с ювелирным надо что-то придумать. Не хочу, чтоб за мной долги оставались. Не спяну это надо обмозговать, но надо!

Человека, говорят, формирует среда. Какой же я был дурак, что даже не пробовал сменить ее! Я не верил, что это возможно. Не верил до тех пор, пока не ткнули

меня мордой в камни. И хорошо сделали, что ткнули! Теперь все будет не так.

Только бы утряслось дело с кольцами и браслетами.

9

Илья Сергеевич легонько оцупывает мой подбородок:

— Удивительный клей! Все держит и не мешаает костям срастаться, понимаете? У вас тут крошево было, а сейчас — вполне приличный подбородок. Даже лучше, чем был. Без дефектов. Я выпрямил кое-что... Вот почему так настойчиво прошу у вас фотографию.

Я не любил фотографироваться, была на то причина. Лишь на паспорт щелкнулся — как без этого? С тех пор в пакетике, выданном в фотоателье, оставшиеся снимки и лежат. Куда я засунул этот пакетик, даже не помню. Придется поискать. Разве можно отказать в просьбе такому врачу!

— Приедете ко мне. — Он пишет на больничном листке дату, ставит внизу свою подпись, печать, вопросительно смотрит на меня. — Вам все это нужно? У меня ведь в основном специфическая категория клиентов, они нуждаются в моем внимании, а бумаги их не интересуют. Я одному как-то выписал больничный, так он даже обиделся: не принимайте, мол, меня, за совка. С тех пор у всех спрашиваю, не обижу ли?

— Спасибо вам за все, — говорю я. — То, что вы сделали, поверьте, я никогда не забуду.

Он удивленно смотрит на меня:

— Давно среди клиентов не встречал сентиментальных. Спасибо за доброе слово, но мы ведь с вами не навсегда прощаемся, так? Обязательно приходите, не то до конца жизни драться не сможете, челюсть будете пуцце глаза беречь.

У палаты меня ждала Вика, в руках — пакет.

— Готовы к отъезду? Здесь спортивный костюм, кроссовки, все остальное — в городе. У меня на квартире. Заедем ведь?

Веселый прищур зеленых глаз.

— Сколько я за все должен?

— Потом рассчитаемся. Переодевайтесь, я в машине подожду.

У Вики новенькие "Жигули". Пора и мне такую же. Для наших дорог — то, что надо. Хватит гонять на чужих. У меня есть права, вожу — дай Бог каждому так, но пока только те тачки, которые мне пригоняют для ремонта. Десять "лимонов" есть, к тому же Федор Савельевич обещает нормально платить.

Вика рассказывает что-то веселое и все время смеется. Я совершенно не вникаю в смысл ее слов и улыбаюсь через силу, лишь в знак солидарности. Я настраиваю себя на мысли о машине, о будущей работе, но ничего не получается: опять скован страхом. Страхом перед этим смехом и рыжими волосами. Я бы сейчас выскочил из машины и побежал бегом домой. Но Вика везет меня к себе. Солнце уже можно назвать вечерним, оно потеряло накал, покраснело, от этого кажется, что на голове у Вики медный македонский шлем.

— А вы по водопроводным кранам случайно не спец? Один течет, другой свистит.

— Если есть инструменты...

— Этого добра хватает. У меня друг был, слесарь, ба-альшой мастер по всем статьям. На память оставил все, что мог... И вообще, я считаю: одинокой женщине нужны мужики мастеровые. Так, нет?

Она стреляет зелеными глазами и не промахивается. Дурацкий комплекс! Даже дыхание сбивается. Хочется домой.

— Вот и приехали. Теперь лифт, шестой этаж... Я немного ошиблась, вам не идет этот костюм. Надо что-то посвободней.

Она проворачивает ключ в двери, замок щелкает... Если бы Вика не взяла меня за руки и легонько не подтолкнула, я бы не нашел сил переступить порог.

— Ну-ка, пойдем за мной, пойдем...

Небольшой коридорчик в мягком ворсе ковра, приоткрытая дверь на кухню, вторая... Широкая кровать, торшер, шкаф. Она открывает створки, снимает с вешалки плечики:

— Вот, хороший летний костюм. Не думайте, не с чужого плеча, еще с этикеткой, видите?

Я ничего не вижу, я стою болван болваном. Ну хоть что-то же мне надо делать, говорить... Все тело — сплошной панцирь.

— Сбрасывайте-ка с себя тряпки. Ну же!

Ее рука ложится на мою грудь, легонько тербит застежку-молнию. Я накрываю эту руку своей ладонью и теперь отчетливо чувствую, как грохочет сердце. Вика уже не улыбается.

— Ну, — говорит она и понемногу отступает, так, чтобы не вырвать пальчики из-под моей ладони. — Ну!

Не отпуская меня, ложится на кровать, трогает губами щеку, подбородок.

— Тебе не больно?

Качаю головой.

Золотые волосы уже не шлем, они рассыпались нитями по белой подушке.

— У тебя сердце сейчас выскочит, — говорит она, и руки ее ложатся за мои

плечи. — Ты успокойся, успокойся, успокойся!..

Нет, надо было все же выскочить из "Жигуленка", пусть даже и на полном ходу. Все равно было бы лучше! Я закусываю большие губы, рывком приподнимаюсь, сажусь и прячу лицо в ладони. Сейчас Вика смеется, и я уйду. Но она не смеется.

— Костя, почему тебе плохо со мной? Ты не хочешь меня, да?

И меня прорывает. Страхи, что копилась, что таились внутри, выплескиваются сейчас в словах:

— У меня комплекс, Вика. Я никогда не был с женщинами. Так получилось: я был уверен, что противен им, и...

— Ты? Ты противен? И никогда не был?.. Ну и глупыш! Ты глупыш, понял? — Вот теперь она смеется, но совсем не обидно. — А я-то думаю, чего ты как статуя ледяная. Иди в ванную и лезь под горячий душ, оттаивай. А я на кухне ужин соображу. Иди и ни о чем не думай, глупыш!

Я стою под теплыми струями и оттаиваю. Действительно, что теперь, вешаться, что ли? Уже хорошо то, что признался Вике.словно груз какой с себя свалил. И хорошо, что она все поняла. Интересно, а это можно вылечить? Может, есть таблетки или ампулы? У меня же все нормально, только страх надо как-то заглушить...

— Глупыш, я тебе принесла халат, полотенце. И еще знаешь, что принесла? Мы перешли на "ты", а на брудершафт так и не выпили, хоть и договаривались. Ну-ка, подвинься.

Она держит на подносе две янтарные рюмочки. Обнаженная женщина с искрящимися капельками воды на коже. Становится рядом, груди ее упираются мне в грудь.

— Держи... Заводим руки... Пьем...

Я перестаю соображать. Я целую ее, подхватываю на руки, совершенно не ощущая веса, несущая в спальню и уже не вижу ничего, кроме ее огромных зеленых глаз, и не слышу ничего, кроме ее глубоких прерывистых стонов, от которых еще больше пьянею и еще меньше понимаю, что это случилось со мной...

Ночью на нас напал жор. Уже на кухне, за столом, мы сообразили, что ничего не ели с утра, после завтрака в больнице. Вика нарезала ветчину, сварила кофе, я наполнил коньяком рюмки. Выпили, поцеловались.

— Гусар, — шептала Вика, извиваясь. — Скажи, что ты врал все, скажи, что просто меня хотел разогреть, раз-о-о...

10

Утром, так ни минуты и не поспав, она ушла по делам. На мой вопрос, по каким именно, ответила:

— О, еще успею рассказать. Приду после обеда... Ты же не сбежишь к этому времени? Примерь пока костюм, газеты полистай — вон какой ворох их накопился.

Сбежать от нее я не собирался.

Костюм сидел как влитой. Был он полуспортивного кроя, и кроссовки не портили общий вид. Я как девица полчаса крутился перед зеркалом: наверное, потому что так долго избегал зеркал. Стального цвета пиджак, в тон ему рубашка, еще не покинувшие лицо пятна... Нет, пятна со всем остальным не очень гармонируют. Надо скрыть очками хотя бы те, что под глазами. Придет Вика — я пробежусь по магазину, куплю цветов, фруктов, а заодно и очки.

Как Вика вытащила из почтового ящика стопку газет, так они нетронутыми и лежали. Обычно я прочитываю их до последней строчки. Сейчас — лень. Основные новости известны из телевизора, разве что хронику происшествий просмотреть. Разбился я во вторник, газеты за вторник смотрел. За среду тут есть?

Заметка "Возите бомбы велосипедами" стояла первой в подборке:

"Редкие прохожие стали свидетелями того, как во вторник вечером на Третьей Сигнальной улице раздался мощный взрыв. Вот что сообщили они сотрудникам правоохранительных органов, прибывшим к месту происшествия.

Небрежно одетый мужчина катил велосипед с поврежденным передним колесом. На багажнике велосипеда был пакет, в котором скорее всего и хранилась бомба с часовым механизмом. Взрыв был такой силы, что практически ни от велосипедиста, ни от его транспорта ничего не осталось. Потому не скоро, наверное, выяснится, что преследовали организаторы очередного террористического акта в столице. Изложить нам свои версии в милиции отказались".

Я уронил газету на колени и минут пять сидел неподвижно, пытаюсь хоть что-то сообразить. Велосипед с искореженным колесом, со свертком на багажнике, несомненно, мой. Какой еще дурак поедет на велосипеде по такой улице?! Я разбился, меня увезли на машине... Транспорт, таким образом, остался бесхозным, но не надолго. Его кто-то подобрал, потащил домой... И на мину напоролся, что ли? Но ведь в свертке были драгоценности, а не адская машина. Я сам это видел, да и другие. Сверток все время был у нас

перед глазами! Нет, не все время. Когда мы выпивали, Макс положил его в стол. А после — вытащил... другой, с бомбой?! Но зачем? Чтоб я его передал человеку, пожелавшему приобрести наше золото — это ясно. Человек бы накрылся, и мы потеряли бы оптового покупателя. Если Макс эту цель преследовал, то это дурацкая затея. И потом, он должен был меня предупредить. А если бы я не успел передать коробку по назначению? Сам бы на куски разлетелся.

Стоп! Конечно, разлетелся бы. А что, если этого Макс и хотел? Только для чего? Чтоб выручку делить не на пятерых, а на четверых?

Знать бы точно, сколько времени прошло с момента моего падения и до взрыва. Тогда бы стало ясно, кого хотел прикончить Макс.

Я вытащил из кармана спортивных брюк, в которых приехал из больницы, связку ключей. Рабочий, от квартиры, от почтового ящика, тот, который дал Макс. От тюрьмы, где содержится пленница. Авось она еще там. Кто охраняет ее — Санек, Корин, Блин? Надо сначала поговорить с кем-нибудь из них. Если Макс промолчал тогда, то и сейчас он не скажет правды. А узнать ее надо...

11

Ключ в замке повернулся почти беззвучно, легкий щелчок — и все. Если сидеть и слушать специально, тогда, быть может, и сообразишь, что кто-то пытается отворить дверь. Но таких бдительных здесь не должно быть. Если вообще кто-то здесь есть.

На кухне — еще теплый чайник, полная пепельница окурков. Окурки вроде свежие, "Бонд". Эти сигареты любит Санек. И еще он любит спать. Дверь в ванную пока открывать не стоит, она скрипит, а вот посмотреть, что делается в комнате, не мешает.

Телефонный звонок. Аппарат в коридоре, как раз возле двери на кухню. Я замираю за нею, услышав шаги.

Санек. Его сонный картавый голос:

— Да. Все нормалек, Макс. Она не ест, с утра ничего не ест. Чувствует, наверное, — последнее сказано тише. — Да нет, не кричит. Как сонная, но не спит... Давай, а то уже все надорло.

Трубка повешена, но Санек не отходит от телефона. Стоит, что-то бурчит себе под нос. С трудом улавливаю: "Все равно ведь, все равно..." Хлопнул в ладоши. За скрипела дверь, это в ванную. Теперь голос погромче:

— Ну что, сама дашь, или повоюем? Тихий женский голос что-то отвечает, не слышно что.

— А мне до лампочки, кто я. Я тебя, детка, даже отмыкать не буду, я так построюсь. — Странный звук, рвется ткань. — Ах, грудочки какие! Да не щелкай ты зубами...

Кажется, пора.

Я влетаю в ванную. У Санька отвисает челюсть, глаза становятся белыми. Паралич разбил его в не совсем потребном виде: с полуспущенными штанами. Я лезу к нему в карман, достаю ключ от ручников и уже потом спрашиваю:

— Когда должен приехать Макс? И зачем?

Санек все еще не может прийти в себя, и я с удовольствием ему в этом помогаю: бью сверху по лбу.

— Когда и зачем?

— Через полчаса. Вывезти и... — Он лежит теперь на полу, по-прежнему вцепившись в штаны.

Полчаса. Времени не так и много, чтоб болтать со старым приятелем. Только теперь я смотрю на девушку. Серо-белое лицо, такие же губы, глаза тоже испуганные, но осмысленные. Снимаю ручники, секунды раздумываю, не приковать ли теперь к трубе охранника, но решаю, что не стоит. Платье на девушке порвано, в таком виде на улице ее не выведешь.

— Кожанку снимай, — приказываю все еще лежащему Саньку. Тот на удивление быстро выполняет команду.

Набрасываю куртку на плечи девушке. Нет, так не пойдет. Надо надеть нормально и застегнуться. Прошу ее об этом, но у нее дрожат руки, она ничего не может поделать с кнопками. А надо спешить. Ладно, нам еще лифт ждать, спускаться — там, по дороге с этими кнопками и управимся. Я вывожу девушку, поддерживая ее за плечи, из ванной, захлопываю дверь, потом пару секунд тереблю расшатанную ручку и говорю полураздетому паралитику:

— Ставлю мину. Попробуешь открыть — взлетишь к...

Не продолжаю, ему, думаю, и так все ясно. Девушка идет пошатываясь, держась рукой за стену. С такой скоростью передвижения как бы нам не встретиться с командой Макса.

Но вот и лифт. Кабинка ползет вниз медленно, зато я успеваю застегнуть на девушке куртку и хоть как-то поправить ей прическу.

Все, приехали! Что дальше-то делать? О прогулке по улицам и речи быть не

может. Надо ловить мотор и уматывать... В милицию? Исключается. Как я объясню, зачем попал в этот дом, в эту квартиру? Да и вообще, я много не объясню этим товарищам. Девушку бросать на улице тоже нельзя: она в таком состоянии, что просто может вырубиться. Не исключено, что вновь попадет на глаза Максу. Значит, выход один: везти к себе домой. Я не слишком гостеприимный, и в моей квартире был один раз только Санек, и то год назад, на поминках бабушки. Он, думаю, даже адреса не помнит.

Выходим к обочине дороги, я голосую и одновременно инструктирую спутницу:

— В машине не разговаривай ни со мной, ни с водителем. Ясно? Молчи, всю дорогу молчи. Ты слышишь меня, нет?

Девушка, мертвой хваткой вцепившаяся в мой локоть, не отвечает. Молю Бога, чтоб она все-таки поняла, чего я хочу. Только бы продержалась, только бы не устроила истерику.

Остановился частник. Я не стал у него ничего спрашивать, просто открыл заднюю дверцу, можно сказать, на руках внес в салон "Москвича" спутницу, потом сел рядом с ней.

Водитель удивленно взглянул через плечо:

— Чего так уверенно? А может, не по пути нам? Или о цене не договоримся?

— Обо всем договоримся, — сказал я. — Трогай.

Его глаза остановились на девушке:

— В больницу, да? Может, нитроглицерин дать?

— Спасибо, — сказал я. — Ей противопоказано.

Сзади почти вплотную к нам подкатила знакомая "Таврия".

— Жми, — попросил я водителя. — Отдельно за скорость плачу. Нам надо быстрее домой, там таблетки.

— Куда жать-то?

Слышно, как хлопнули дверцы. Макс, наверное, возится сейчас с замком, над самым моим ухом басит Корин, просит у Блина закурить. Только бы не начали глупить в наше окно.

— Пока прямо, — стараюсь говорить приглушенно и чувствую на себе взгляд Корина.

— Адрес называй, — водитель наконец-то трогает с места, я удерживаю себя от искушения оглянуться и называю свой район. Только когда проехали метров сто, смотрю через заднее окошко. Троица мирно стоит у машины, курит.

Удивительное дело, частник денег не взял. Подвез к дому, еще и предложил:

— Может, помочь?

Я отказался, протянул ему пятидесяти-тысячную, но он только рукой махнул:

— Брось ты. У меня мать так умерла. От сердца, на улице.

Я не понял, к чему это сказано, но ленью, как другу, сжал ему плечо.

12

Уже в комнате я наконец вспомнил, что девушку зовут Настя. Заставил ее выпить рюмку водки, открыл банку тушенки и заметил, как легкая тень пробежала по ее лицу. Ну конечно же, ее все эти дни только из банок и кормили, потому она так реагирует на проклятую банку.

— Сейчас мы суп сварим. Ты будешь суп?

Молчание.

Хорошо, что в холодильнике есть немного картошки, луковица, морковь. Пятнадцать минут — и блюдо готово.

— Бери ложку.

Настя сидит как истукан, кулачки на коленях. У меня от всех болезней под рукой лишь одно медицинское средство, потому наливаю еще сорок граммов:

— пей сама, все равно ведь заставлю.

От строгого голоса она вздрагивает, машинально берет рюмку, выпивает, не кривится, но все же принимается за суп. Раз, два, три, четыре, пять... Проглотила пять ложек горячей похлебки. Вздрогнула, будто обожглась. Посмотрела на свои руки, на окно, на меня.

— Где я? — спросила сдавленно. — Уже не там?

— Уже не там, — ответил я. — С тобой все нормально, Настя. Здесь тебе никто не сделает плохого.

И тут она заплакала. Плакала долго, навзрыд, дергая худенькими плечами. Я никогда в жизни не успокаивал плачущих женщин, и тут только подставил плечо под ее мокрые глаза. Сейчас истерика закончится, начнутся расспросы — что сказать ей? Что я рыцарь, специализирующийся на спасении юных дев? Но для того чтобы спасти, этот же рыцарь похитил ее и заточил — даже не в замке, в убогой комнатухе. Господи, неужели это делал я? Что у меня, вместе с поганой мордой было такое же поганое нутро? Зачем я пошел на это? Кому мстил за свое убожество? Конечно же, все делалось не ради денег, я просто утверждал себя, идиота, в этом мире, я хотел, чтобы со мной считались...

Хватит о прошлом, с мной покончено. Только что же мне делать с Настей? Перво-наперво, сообщить родителям, что их дочь здорова, по крайней мере, жива.

— Ты москвичка?

— Нет. — Она уже чуть-чуть успокоилась. — Я из Кемерово.

— Телефон дома есть?

— Я из деревни, сто километров от города. Там нет телефонов.

— Как же нам быть? Домашних надо ведь успокоить, они там наверняка с ума сходят.

— У меня только мама. Я ей пишу в месяц по письму.

Хорошо хоть то, что начала говорить. Отец четыре года как умер. Пьяный был, зимой не дошел домой, свалился в канаву и замерз. Жить стало легче, хоть какие-то деньги появились, а то ведь раньше все — на водку. Прошлым летом Настя закончила школу, приехала в Москву поступать в медицинский. Все сдала без троек, но — не прошла по конкурсу. Возвращаться в деревню не захотела, нашла место в общаге, работала уборщицей, нянечкой в больнице, сейчас в отпуске, готовилась снова поступать в институт. Это значит, и на работе ее не хватятся. Могут только соседки по комнате тревогу поднять.

— Звони туда, успокой их, скажи, родственницу нашла, у нее пока гостишь.

— Зачем звонить? Разве я не поеду туда?

— Обязательно поедешь. Но не раньше, чем мы уладим кое-какие формальности. Эти, которые тебя держали, — тут я ощутил, как прилила к вискам кровь, — они не спрашивали про общежитие?

— Спрашивали, даже, по-моему, ездили туда. Они все не верили, что за меня никто не даст выкуп.

— Тебе нельзя никуда выходить из этого дома, — твердо сказал я. — Они могут охотиться за тобой, понимаешь? Ты ведь видела их, значит — свидетель.

— А разве вы их не арестуете? — Она вскинула на меня глаза, спросила с надеждой. — Вы ведь из милиции?

Я не стал вдаваться в подробности:

— Они пока на свободе, все четверо. Их ведь четверо было? Никто, кроме них, в ту квартиру больше не заходил?

— Четверо. Правда, в первый день еще один, мерзкий такой, в машину меня заталкивал и пил с ними. Но больше я его не видела.

Ну вот, долюбопытничал. Все-таки здорово я изменился, что она меня не признала.

Настя начала откровенно зевать. Я постелил ей кровать, показал на ванную, посоветовал принять душ, раздеться и лечь спать.

— Я отключу телефон, замкну тебя и уйду. Только не поднимай шума. Договорись?

Она сонно закивала головой.

13

Санек летом жил один в двухкомнатной квартире: предки теплый сезон проводили за городом, на даче. Я позвонил так, как обычно звонила наша братия. Санек купился, сразу открыл дверь.

Увидел меня, но уже не остолбенел, попробовал тут же вытолкнуть незваного гостя за порог. Но через считанные секунды я уже сидел на диване и вел допрос. Сперва поинтересовался, что стало с его левым ухом: неужто за плохое сегодняшнее дежурство наказали свои? Санек угрюмо промолчал, глядя под ноги.

— Ладно, ты меня, признаюсь, интересуешь постольку поскольку. Скажи, за что вы хотели убрать меня?

— Тебя? — Он недоуменно уставился на меня и вдруг страшно побледнел, так, что я за него испугался: как бы опять судорогой не свело. Слава Богу, этого не произошло. — Гнусавый? Ты?

— Меня зовут Костя, Константин, запомни это.

Он затряс головой:

— Тебя же, ты же... — и прикусил язык.

Значит, он меня не узнал, когда лежал на полу ванной со спущенными штанами. И Макс, значит, не знает, что я продолжаю дышать и соображать.

— Почему вы так долго держали у себя девочку?

— Мы не знали, что с ней делать. Она ведь видела всех, запомнила, могла пойти в ментуру и все рассказать. И потом, Макс долго выяснял — кто она, откуда, нельзя ли нам пожить вместе. Оказалось, никому она не нужна. И вот только вчера решили ее...

— Что решили?

— Ну как что? Вывезли бы за город, в лес. Там бы бросили жребий, кому ее кончать. Опыта же нет. — Он криво улыбнулся. — Если не считать, что Макс хотел убрать тебя.

— Как ты доложил ему — кто освободил ее?

Санек на секунду замаялся, взгляд его заметался, но вовремя остановился на моих кулаках. Лучше не врать — наверное, так решил он:

— Я сказал, что позвонили в дверь, и поскольку должен был приехать Макс, я дверь эту открыл. Меня тут же ударили, затащили в ванную... Я так ему сказал.

— Верю. Теперь давай обо мне трави.

— А что о тебе? Думаешь, мы знали, что в той конфетной коробке — мина? Об этом нам Макс уже потом сказал, когда ты взорвался. Ну не ты, конечно.

— Почему там лежала мина?

— Когда мы брали ювелирный, ты в дверях маску, ну, чулок, с головы сдернул. Продавщицы твое лицо увидели. Макс узнал об этом: те девчонки при нем рассказывали подружкам, что, мол, среди грабителей был уродливый такой...

Я стиснул зубы, чтоб не перебивать говорившего.

— И когда мы девку эту в машину сажали, один из зевак тоже тебя запомнил. Макс ведь оставался в толпе, слышал, как старикашка один все твердил, что надо в милицию заявить, что у того, который девушку в машину толкал, больно бандитская морда. Вот Макс и решил... Положил в ту коробку с драгоценностями бомбу.

— Так там и драгоценности были? Зачем?

Санек пожал плечами:

— Макс сказал — лучше, мол, потерять часть, чем все.

Конечно, сказать он мог. В расчете на тупость остальных. Кто, кроме тупого, поверит, что золото должно погибнуть лишь в знак солидарности с его владельцем? Да и не владельцем даже. Значит, никто меня у закрытого киоска Союзпечати не ждал. И вообще, выходит, не было никакого оптового покупателя! А раз так, то мне остается изъять у Макса все эти кольца-кулончики и вернуть их в магазин. Настя освобождена, ценности возвращены — вот тогда и начинай новую жизнь, Гнусавый!

Я встал с дивана и на голову возвысился над плотненьким низкорослым Саньком.

— Ты меня хорошо знаешь?

— Ну, — неопределенно ответил он.

— Если вякнешь, что я приходил к тебе и кое-чем интересовался — долго жалеть будешь, понял?

Санек затряс головой.

— Вещи из ювелирного еще не делили? У Макса они все?

— Да, кроме твоей доли. Надо выждать чуть.

— Выжидайте. — Я улыбнулся и пошел к двери. Сказал напоследок: — Смотри, Санек, вякнешь...

14

Душ Настя, конечно же, не принимала. Она даже туфли и куртку не сняла — загнула, свернувшись калачиком, на одеяле. Я укрыл ее, стараясь не шуметь, вытащил с антресолей старую раскладушку, поставил на кухню. Думал, упаду и сразу

же вырублюсь: ведь ночь перед этим не спал. Но мозг, видно, покоя не хотел.

Санек, если его чуть придавить, может заложить кого угодно. С потрохами выдаст. Я его давно знаю, в одной школе учились. Он закончил училище и работал техником на мясокомбинате. С виду вроде не хилый, но большой трус и паникер. Не переносит любой боли. Так вот, маловато надежды на то, что Санек останется нем. Вряд ли он сам побегит сейчас к Максудокладывать, что я жив-здоров. Но он ведь и другое понимает. Рано или поздно Максуд станет известно, что я еще дышу, что я выкрал у них Настю, и тогда Саньку не миновать кары. Так лучше во всем сознаться сразу. Сознаться, что дальше? Моего адреса действительно никто не знает, но ведь у всех есть мой телефон! А по номеру узнать географию абонента способен и пацан. И вот тогда надо будет ждать гостей. Скорее всего, Макс пришлет сразу двоих — Корина и Блина. Я их знаю не очень давно, силой не мерился, но ясно, что с двумя сразу мне не справиться, особенно если учесть, что я буду бояться пропустить удар в челюсть, а раз буду бояться, то, значит, пропущу. И черт его знает, кто будет собирать ее по частям в следующий раз и какую форму она примет... Нет, рисковать нельзя.

Поскольку придут гости за Настей, надо быстрее ее куда-то определить. Дать деньги на дорогу домой? Хорошо, если она согласится на этот вариант. Я бы ей даже подарки для матери купил...

Деньги, деньги, деньги... Вот черт, только сейчас вспомнил, что не рассчитался с Викой за костюм, кроссовки... И вообще: поступил по-свински. Ушел, не простившись. А ведь она, Вика, она ведь... Я зажмурил глаза: вот ее золотые волосы, зеленые глаза, белая тугая грудь... Что же я лежу тут, на раскладушке? Почему не там, не у Вики?

Машинально взглянул на часы. Второй час ночи. Для визита время не самое подходящее. Тем более с пустыми руками идти нехорошо. Завтра с утра... Нет, с утра надо купить Насте продукты. Поговорить с ней о поездке в Кемерово. Потом — отправиться к Федору Савельевичу Падунцу насчет работы. Это тоже откладывать нельзя: возьмет другого. Какой у него цвет машины? Надо захватить с собой инструменты, заделать царапины.

И от Падунца уже можно заехать к Вике. Я ведь так и не починил ей краны, не до этого было.

А что, если поселить хотя бы на неделю Настю в лечебнице Бабашивили? Там-то уж ее точно Макс не найдет, а она отойдет

от плена. Как бы там ни было, но ведь это и я приковывал ее к трубе в чужой квартире и должен теперь сделать для нее все. Илье Сергеевичу, конечно, заплачу, денег должно хватить.

15

— Ты, парень, даешь! — Федор Савельевич под разными углами смотрит на крыло машины, где еще недавно красовалась цапаина, и восхищенно причмокивает.

— Как же ты краску угадал? Я думал, у нас в России вообще такой нет. Редкая ведь расцветка, согласись, а? Ну все, идем смотреть, что я строю. И не стесняйся, сразу говори: может, что не так — тебе тут работать. И обязательно список подготовь, что достать. Я все оплачу. Слушай, как ты думаешь, а может, все-таки дать в газету объявление, что вот, мол, открываемся, готовы оказывать такие-то услуги, а? Сейчас ко мне домой заглянем, чайку попьем, я тебе фирменные спецовки покажу, уже сделали. Таких спецовок ни у кого нет!

От Федора Савельевича я позвонил Вике. Трубку долго не брали, но наконец-то раздался знакомый голос:

— Я слушаю.

— Вика, я приеду к тебе сейчас? Ты прости, я даже деньги за костюм не отдал.

— Ну что вы, пустяки, — сказала она холодным нейтральным голосом. Может, не поняла, с кем говорит?

— Это я, Константин, Вика. Я хочу видеть тебя!

— Вас устроит в шесть? С шести до семи я буду свободна.

Кто-то там, на другом конце провода, невнятно забасил, Вика, видно, прикрыла ладонью трубку, сказала тому, басовито: "Перестань, это мой клиент... А хоть бы и так! У тебя что, на меня права особые?" И уже отняв ладонь, повторила:

— Я буду ждать, с шести до семи. До свидания.

Пошли короткие гудки.

Невесты Федора Савельевича дома не было.

— Она на просмотре, — объяснил он и снова, как и в больничной палате, прямо взахлеб принялся рассказывать о своем Зайчике: — Представляешь, парень, я со своим суконным рылом — и рядом с ней, а?! В бегему вхож. А был ведь кем, и каким?!

С фотографий, висевших на всех стенах, глядела на меня, принимая различные позы, хитрая плоскогрудая кошечка. Глядела подозрительно, без всякой сим-

патии. Она меня тоже, очевидно, недолюбливала.

16

В шесть ноль-ноль я стоял у дверей Вики с огромным букетом. В нем розы, калы, георгины, огромные лохматые ромашки...

— Прости, я еще не знаю, что ты любишь больше.

На меня и на цветы она посмотрела, как мне показалось, с печальной улыбкой.

— Заходи.

— Жаль, что мы на "ты", — сказал я. — Когда я услышал тебя по телефону, я подумал, что тебе страшно хочется выпить со мной на брудершафт.

— Костя. — Она стояла у окна кухни, все еще держа цветы. — Костя, я, наверное, должна объясниться. Ты... Ты хотя бы знаешь, сколько мне лет, Костя? Я старая баба, которая один раз захотела сойти с ума.

— И ты не хочешь начать жизнь сначала? — спросил я. — Как ты там говорила? С романами...

— Вот когда я говорила, я как раз и была безумной. Пойми, Костя, я... Скажем так, я далеко не праведная женщина. И когда ты звонил, я была не одна. У меня был мужчина. Мой старый знакомый.

— Он починил тебе краны? — спросил я.

— Ну не надо, не надо ехидничать.

— Я и не думаю этого делать. Где инструменты? Давай быстрее, я, как понимаю, до семи должен управиться.

— Не смей так смеяться!

— Разве я смеюсь?

Лицо ее запылало от гнева и стало еще красивей.

— Ты... Ты еще мальчишка...

Я закрыл ей рот поцелуем. И ушел от нее за полночь, едва успев к закрытию метро.

Настя не спала.

— У тебя тут неплохая библиотека, я многое для себя нашла. В институте ведь через неделю приемные экзамены...

О поездке в Кемерово я ей ничего не сказал. Открыл тумбу стола и начал рыться в ее недрах.

— Сюда я заглянуть не посмела, а в комнате попробовала прибраться. Два ведра мусора вынесла.

— Спасибо. Теперь это не логово зверя, а человеческое жилище.

И вдруг я замер над столом:

— Тебя никто из соседей не видел?

— Видели. Женщина, ее двери напротив, через лестничную площадку, поинте-

ресовалась, где ты, мол, давно тебя не видела.

Баба Варя. Единственная соседка, с которой я общался. Когда болела, просила купить хлеб, молоко. Потом пирогами угощала.

— Я ей сказала, что ты позже придешь. И капитану из милиции так же сказала.

Правильный ответ: "позже". Это ведь и через час, и через день, и через год... Стоп! Менты приходили? Вот это новости!

— Как этот капитан выглядел? Что он хотел? — спросил я, стараясь выглядеть спокойно.

— А ничего. Даже не поинтересовался, кто я. Попросил, чтоб ты завтра с утра заглянул к нему. Я сначала его фамилию хотела записать, а потом решила, что и так запомню. Кукушкин. Ну что тут записывать? Это твой товарищ по работе, да?

— В какой-то степени...

Черт, чего тут только нет, в этой тумбе! Все почему-то колется и режется. Особенно после того, как Настя сказала о Кукушкине. Игла от циркуля под ноготь зашла. Ага, вот он, пакет из фотоателье. Надо взять фотографии и поехать к Бабашвили. Раз ему так нужно... Но это и мне нужно. Пусть скулу посмотрит. И пусть дней на пять приютит Настю. Я не хочу, чтобы она опять попала в гости к Максиму. А ведь может попасть — у меня нет возможности сидеть рядом с ней сторожем. Завтра, к примеру, надо идти к Кукушкину...

17

Если бы Кукушкин чего хотел, он бы с Настей не так разговаривал. Я знаю этого опера — крутой мужик. У них в отделе машины часто ломаются, и он сразу мне звонит. На этот раз не позвонил по простой причине: телефон ведь я отключил.

Ну точно: на асфальтированном пятачке перед ментурой стоит их сдохший "Жигуленок". В нем копается Лысиков, водитель. Машиноненавистник. Женоненавистники — те хоть и ненавидят, но все равно женятся. А этот... Садится за баранку с одной целью: покालечить технику. Я Лысикова презираю, но он терпит, поскольку я ему нужен.

— Что тут случилось?

Он бросает на меня недовольный взгляд и тотчас опять отворачивается.

— В справочном бюро узнай, что случилось, где и когда.

— Я думал, помощь требуется. Вчера Кукушкин заходил.

Лысиков уже с большим интересом осматривает меня, глаза его округляются.

— О, елки зеленые! Ты, что ли? Никак, в воде вареной искупался?

Теперь уже недоумеваю я, а Лысиков ржет:

— Вчера сыну как раз читал про Конька-Горбунка. Там один в чан прыгнул и красавцем стал. А ты что, пластическую операцию делал? Говорить по-человечески начал.

Мне не больно нравится наша тема, спешу ее переменить:

— Двигатель заporол?

— Не, ты же знаешь, тут движок новый. Электропроводка ни к черту. Представляешь, по колющему прею — вдруг дым в салоне. А я в третьем ряду, сразу по тормозам не дашь. Еле-еле на обочину вырлил. Капитан так перепугался — чуть на ходу не выпрыгнул. Ну вот. Дым рассеялся, а что и где горело, не соображу.

— Если что с электропроводкой, зачем на карбюратор смотришь?

Лысиков пожал плечами:

— Так Кукушкин же сказал, что тебя вызовет...

Нет, положительно надо быть машиноненавистником, чтоб даже такую неисправность не найти. Сажа же осталась там, где замкнули провода... Минут через пятнадцать я повернул ключ зажигания, и "Жигуленок" вышел из комы.

А из дверей серьезного заведения вышел Кукушкин. Кивнул мне:

— Спасибо, помощничек.

Я улыбнулся: и этот не признал.

— Что, товарищ капитан, — развеселился и Лысиков. — Без противогаса бойца не узнаете?

— Вот только теперь узнал. Зайдем, Кузнецов, ко мне, потолкуем. — Я Кукушкина никогда не видел улыбающимся, и сейчас он серьезен.

Он показал мне спину, уверенный, что за этой спиной я и попрыгаю на двух задних лапах в его десятую комнату.

Я и попрыгал. Опера — они ведь и в мелочах не ошибаются. Ну что мне делать, если не прыгать? Тяжело только это дается. О чем толковать будем? Может, пришла ориентировка по ювелирному, и мент вспомнил, что есть среди его знакомых "обаяшечка"?

Нет, разговор пошел нормальный.

— Сколько косметологи берут за операцию?

— Еще не знаю, лечение не окончено, ука процедур предстоит.

А что я мог еще сказать?

— Ты правильно сделал, Кузнецов. Человек ты неглупый, башка у тебя варит... Закуривай, угощайся.

Это что-то новенькое, на такую дистанцию Кукушкин меня еще не допускал. Бойся данайцев...

— Невесту, смотрю, завел. Ничего девчонка, только смотри, чтоб чахоточной не была. Бледная уж очень.

Он не задает вопроса, но делает паузу и смотрит на меня так, что молчать нельзя.

— Северянка она. И потом, действительно приболела немного, на солнце не выходит.

— А ты на солнце выходишь?

Непонятный вопрос, на такой лучше промолчать и застенчиво улыбнуться: что, мол, сие означает?

— Искал я тут тебя как-то еще, Кузнецов. Водила очередной раз тачку запарол, я звякнул в твой автосервис, мне отвечают, пропал, никому ни слова не сказал.

— А чего говорить? Я решил уходить отсюда.

— Ты сколько там имел? Со всеми левыми?

— На водку хватало, на женщин нет.

Мент истолковал мои искренние слова по-своему:

— Не обижайся, я ведь не просто так спрашиваю. Машины новые скоро нам дать обещают, чуть ли не "мерседесы". Я бы тебя взял к себе, Константин.

Что же это за дела? По имени величает. Еще раз Бабашвили спасибо сказать надо? Новое лицо — новые отношения?

— У вас на окладе пахать придется день и ночь. А у меня иное на примете: зарабатую сколько надо — и в кровать, книжки читать.

— Детективы?

— А что?

— Ничего, я тоже их люблю. Что последнее прочел?

Я решил, ничем не рискуя, получить бесплатную консультацию.

— Не помню автора. Там хотели дочь миллионера похитить, да ошиблись, взяли девицу без приданого. Думали, полиция ею не заинтересуется.

— Правильно думали. Если девица или ее родственники не накатают заявление в участок, то никому до нее дела не будет.

— Нет, один инспектор что-то заподозрил. Банда требовала выкуп с миллионера, тот, естественно, не заплатил, поскольку платить ему незачем было, и инспектор догадался, что похитители ошиблись.

— Делать ему не хрен было, кроме как догадки строить. Тут вон без догадок бумага целый сейф... Чем все закончилось?

— Хотелось бы самому знать. Выписался из больницы и не дочитал.

— Нет, это не по мне. Я люблю крутые сюжеты. Но ты все же подумай над моим предложением, а?

18

Середина дня. Безоблачно, жарко. Самое время для крутого сюжета, что по сердцу Кукушкину.

Макс работает в магазине, в мясном отделе. Загородной виллы, дачи, дома в деревне у него нет. Значит, где он может хранить ворованные драгоценности? К кому, как не к нему, относится пословица: "Мой дом — моя крепость"?

У Макса я бывал, дверной замок помню, отмычки изготовил — мастер я в конце концов или нет? Надо проверить. А для этого — проехать в Сабурово, зайти в нужный дом на нужный этаж...

Все получилось как надо. Дело за малым: найти в двух комнатах уголок, где хранятся товары из ювелирного магазина. Вещей и мебели у Макса немного: жена, когда уходила, своего не упустила, так что полки в стенке полупустые. И ничего интересного на них нет. Кухня. На тумбочке стоит холодильник, в ней, естественно, овощи. Точно: пыльные сетки с картошкой, морковью. А в глубине — коробка из-под обуви. Ободранная такая коробка, помятая с боков. Вата под крышкой. Кольца и цепочки под ватой. Тут же и пистолет, тот самый "макаров", который я когда-то уже держал в руках. В этой же овощной тумбочке — коробка из-под конфет. Кто, интересно, хранит шоколад среди грязных овощных сеток? Хотя мы тогда, накануне моего отъезда к оптовому, и не составляли описи лежавших в коробке драгоценностей, я соображаю: это они самые. Неразумно поступил Макс, не перепрятал их. Коробка красивая, я ее ему и оставлю. Пустую, конечно... Теперь пора уходить.

Замираю у дверей, отшатываюсь, влипаю спиной в стену. Кто-то шурудит ключом в замке. Как же я, дурак, не учел одного: Макс работает рядом и на обед может прийти домой. Драгоценности я уложил в кейс, пистолет сунул в карман. Драться с Максом в мои планы не входит, но не стрелять же?! Он крепкий, гад, каждый день мускулы качает, когда разделяет туши. Поэтому остается мне одно: ударить точно.

Дверь открывается, Макс передо мной. Я бью рукояткой пистолета ниже уха.

Будто всю жизнь этим занимался. Мясник падает, кажется, так и не увидев меня.

И далее все идет по ранее намеченному плану. Захожу на почту в посылочное отделение, беру плотную бумагу, заворачиваю в нее обувную коробку. Получается аккуратная бандероль. Я даже своим корявым почерком подписываю ее: "Балушу Борису Борисовичу". Но в общую очередь к приемщице не становлюсь, выхожу на улицу, сажусь в троллейбус и еду к знакомому уже мне ювелирному магазину.

Я в добротном летнем костюме, в огромных, на пол-лица, солнцезащитных очках. Я совершенно не похож на питекантропа, сбегавшего отсюда с чулком на голове месяц назад.

— Девочки, добрый день. Директор у себя? Борис Борисович?

Продавщицы хором отвечают: "Нет" — и подозрительно смотрят на меня. Они теперь на всех смотрят подозрительно, так что я не придаю этому особого значения.

— Передайте ему...

Брать намного приятней, чем отдавать. Настороженность пропадает, они улыбаются:

— Что сказать? От кого?

— Внутри записка.

Записка действительно есть. В ней лишь два слова: "Отдающий долги".

19

Теперь все, теперь и я могу начать жить по-новому. Драгоценности возвращены, пленница Настя освобождена, остается лишь отвезти ее в больницу к Бабашвили. Сегодня же вечером надо съездить туда, обо всем с ним договориться. Плата? Деньги Эммы и Толика у меня лежат почти нетронутые. Правда, я так и не рассчитался за покупки с Викой, не до того было. Но это даже к лучшему: мы встретимся еще раз.

Домой прихожу в пять вечера. Настя докладывает: никто не звонил, хотя телефон теперь и включен, и никто не приходил, за исключением бабы Вари. Та приносила картофельные блины.

— Вы о чем-то говорили с ней?

Настя нерешительно пожимает плечами.

Ясно, был разговор. О чем?

— Настя, мне сейчас все надо знать, понимаешь?

— У бабы Вари странный вкус. Она о тебе говорила: "Хоть и страшенький, но порядочный, душевный..."

— Плохой вкус? Ты сомневаешься в моей порядочности?

— Да нет, я о другом. Какой же ты страшенький? У тебя лицо такое... благородное, вот!

Я беру из стола конверт со своими старыми снимками и топаю в ванную. Нет желания рассматривать фотографии при Насте. Включаю душ, открываю конверт.

Господи, неужто жил такой на земле?

Щелкаю зажигалкой и подношу угол конверта с содержимым к огню. Сгорает Гнусавый. Сгорает все мое прошлое, я не хочу о нем вспоминать. Илье Сергеевичу скажу что-нибудь.

Чувствую, как меня прямо-таки валит с ног усталость. Надо отоспаться. И проснуться новым человеком, не отягощенным дурными поступками.

20

— Вика, — прошу я по телефону. — Выручай. Ни один таксист не знает, как проехать к больнице Бабашвили.

— Правильно, — говорит Вика. — Такую больницу никто и не знает. Это бывший цэковский особняк, туда, как понимаешь, добирались не на такси. И сейчас так не добираются.

Мы с полминуты молчим — мне сказать нечего, и когда она это понимает, то не совсем радостно продолжает:

— Ладно, горе ты мое, спускаюсь вниз прогревать мотор.

Увидев в моих руках коробку с дорогим коньяком, Вика предупреждает:

— Не вздумай Илье Сергеевичу вручать, не принято. Возьмет — может лишиться работы.

— Не лишится, — говорю я. — Ты же на него в Минздрав не напишешь.

— А Минздрав к нему никакого отношения не имеет. Эту лечебницу содержат богатые дяди и следят за тем, чтоб там был образцовый порядок.

— А тети богатые тоже в этом принимают участие?

Вика не поддерживает мой игривый тон.

— Если ты имеешь в виду меня, то я сама на содержании.

Она нахмурилась, сеточка легких морщинок окружила глаза. Дорога была пустая, Вика вела машину без напряжения, и я положил ей руку на плечо.

— Не надо, Костя. И вообще, давай договоримся: отныне мы только друзья. Что было — то было, в прошлом, понимаешь?

— Почему?

— Потому!

И весь ответ. Мне кажется, ее скорее всего смущает мой возраст — она старше на пять лет. И другое может быть. У нее

отлаженная жизнь, установившийся круг знакомых, близких. Вполне возможно, есть любимый человек. Я привношу во все это дискомфорт. Убираю руку, считаю мелькающие ели через боковое стекло.

— Не надо, не убирай. Мне так хорошо. Вот и пойми их, женщин.

Поворачиваем с трассы на узкую грунтовку.

— На каком километре? — спрашиваю я. — Надо запомнить.

— Думаешь, надо?

— Почему бы нет? Вдруг еще что со мной приключится?

— Эх, Костик, Костик, — качает она головой. Понимаю, что она хочет этим сказать. "Какой же ты, мальчик, бестолковый, сюда ведь с улицы не пущают". Я догадываюсь об этом. Но ведь если я буду получать те деньги, которые обещает Падунец, то почему бы и не позволить себе поваляться здесь еще недельку?

— Вика, а во сколько здесь день обходится?

— Не знаю, я не платила.

Сухой ответ, холодный голос. Не нравится ей эта тема. Значит, не будем об этом.

"Жигуленок" тормозит.

— Я здесь тебя подожду, грибов поищу пока.

Недоуменно озираюсь. Черт, действительно трудно заметить. Особнячок утопает в зелени. Еле видна тропинка к калитке. Между ней и мной вырастает парень в легком камуфляже — что-то я не встречал его, когда лечился. Или он знает, когда и пред чьими очами появляться?

— Разрешите документы.

Не спрашивает: куда, к кому... Хотя это понятно: дорожка в одном направлении идет. Он задерживает взгляд на фотографии, потом на мне. Видит шрамы и догадывается, почему оригинал несколько отличен от копии. Вынимает из кармашка радиотелефон:

— "Четвертый", посмотри: Кузнецов, Константин Иванович. Нет? — Охранник еще раз охватывает меня взглядом. — Спроси у Ильи, по виду пациент.

Меня где-то нет, не предусмотрено какими-то списками мое появление. А я-то надеялся, что с новым лицом будет совершенно все по-новому.

— Проходите.

Серьезная, неулыбчивая Света встречает меня внизу, встречает так, будто никогда раньше не видела. Поневоле глушу свою улыбку и поднимаюсь за ней в кабинет к Бабашвили. Света, как солдат-конвойник, останавливается у двери, я же

топаю к сидящему за столом Илье Сергеевичу. Этот меня узнает.

— Пойдемте-ка, просветим вам челоусть... Хорошо, очень хорошо, но на прочность ее пока не испытывайте... Есть примерные кремы, пользуйтесь ими.

Вот и все, протянута рука для последнего рукопожатия. И слова никак нельзя вернуть о Насте, чтобы оно к месту было.

— Илья Сергеевич, а если мне еще потребуется ваша помощь...

— Нет-нет, вы уже без меня обойдетесь. — Он смотрит на бумаги, разложенные на столе. — Есть поликлиники по месту жительства... Но я не думаю, что вам понадобится их помощь.

Он даже не вспоминает о том, что прислал фотографии. Я разворачиваю паспорт:

— Я был таким.

Он смотрит на снимок, потом на меня, молчит.

— Теперь вы понимаете, доктор, что вы для меня сделали?

— Я сделал неважную операцию. Я вас не угадал.

Чувствую, как сзади к столу крадется Света, тоже, наверное, посмотреть хочет. Я быстро прячу паспорт в карман.

— Мне все же хотелось бы с вами встретиться!

— Не исключено, — говорит Бабашвили и хлопает ладонью по кипе бумаг. — А сейчас, простите, у меня много работы. Всего вам доброго.

Строгая монашка Света провожает меня вниз. На прощание радуется:

— Мы снимаем вас с учета, больше сюда ездить не надо.

Я это уже понял чуть раньше.

Вика лежит в траве на поляне, подставив солнцу оголенную спину. На капоте "Жигулей" красуются семь подосиновиков в тугих ярких шляпах.

21

Мы, кажется, поменялись ролями. Вика теперь добродушна, меня же раздражает то слепящее солнце, бьющее в лобовое стекло, то духота...

— Ты чего нервничаешь? — спрашивает Вика.

Попробуй не нервничать, когда у тебя дома находится объект для охоты заядлых браконьеров, коих не останавливают никакие правила. Это я точно знаю, сам был таким. Что делать? Свести девочку с Кукушкиным? Открою себя. Силой посадить ее в поезд, идущий до Кемерово? "О каком институте может идти речь, если тебя, Настя, хотят пришить? Езжай в де-

ревню, паси гусей, дои корову..." Нет, эта сойдет на первой же станции и вернется. Хотя, конечно, дальше — уже не мое дело... Да нет, мое. Еще какое мое! Я же ее заталкивал в машину.

— Высади у ближайшего метро, — прошу Вику.

— А краны? — спрашивает она. — Их починка, между прочим, обязательна при дружеских взаимоотношениях. Товарищеская помощь, так сказать...

Может, поговорить с Падунцом? Мужик он деловой, должен понять. Но он поймет и то, кем я был... Черт, одна-единственная ниточка осталась, связывающая меня с Гнусавым, и никак ее не разорвать. Голова уже гудит.

— Будут тебе краны. Но и ты удружи: выпей со мной коньяка, зря, что ли, таскал его весь день.

— Тут меня упрашивать не надо.

С сантехниккой все оказалось не так просто: около часа провозился. Но как раз к этому времени Вика успела приготовить грибной суп.

Первая же рюмка коньяка немного расслабила. Но захотелось большего. Налил по второй, не успев толком закусить.

— У тебя проблемы, Костик?

Я промолчал.

— Честно скажи, ты обиделся на те мои слова? Костя, но это прежде всего я делаю ради тебя, чтоб завтра тебе не было так больно, когда...

Интересно, какие слова она ищет? А я свои уже нашел:

— "Тетя, ослабьте ошейник, довольно! Песик, тетя, не делайте больно..." Там дальше, знаешь, о чем? О том, что она его отпустила, он убежал из дому, но и ей, и псу стало от этого еще хуже. Ладно, Вика, по третьей — и я убегу.

— После третьей я тебя не отпущу, пока хорошо не закусишь.

— А когда закушу — отпустишь?

Какие у нее все-таки красивые глаза. Изумруды. И вообще вся она... Нет, это точно: именно она приходила последние годы в мои сны, и я ее пробовал гнать оттуда...

— Ладно, друзьями станем с завтрашнего дня. Сегодня я тебя вообще не отпущу, — и она высвободила из-под халата голую коленку.

— Выпьем третью — и в кровать?

— Циник, — сказала она. И засмеялась. — Можно и до третьей, можно потом и после третьей...

Когда мы, разморенные, лежали на простынях, она уткнулась мне лицом в грудь

и замерла. Через минуту я почувствовал, что она плачет.

— Ты что? Ну-ка, подними личико...

— Не надо, прошу... Дай я так немного полежу. Костя, Кости-ик! Ты с завтрашнего дня уже забудешь меня, да?

— Перестань, Вика.

— Не перестану, не перестану... Я все тебе расскажу... Мне тогда еще восемнадцати не было...

Вике не было восемнадцати, когда она в доме отдыха, на море, встретила Белакова. Красивый спокойный мужчина, танцевал, целовал ей руку. Катал на катере, угощал фруктами. Не приставал, не наговаривал ерунды. Когда она улетела домой, до самого трапа довез на машине. Он имел такие привилегии. Потом — встречи в Москве. Цветы, шампанское, черная "Волга", постель. Дорогие подарки, поездка за границу, в Берлин (сумел оформить то ли переводчицей, то ли секретарем). Два аборта в течение года. В качестве компенсации — эта вот квартира. Почему не женился? Да потому что положение не позволяло, да у него и семья, двое детей. Правда, дети уже взрослые — он ведь на пятнадцать лет старше Вики... Словом, о разводах и свадьбах они старались не говорить. Его устраивала существовавшая ситуация. До некоторых пор — и ее. Пока она не поняла, что потеряла саму себя. Ей уже не быть матерью, не рожать. Ей не распорядиться собой: старея, Белаков становился все ревнивее, за каждым шагом ее следил. Не стеснялся говорить: "Ты моя, я тебя купил". Начал по-черному пить. Начал при ней материться — никогда раньше этого не было. Ей же рассказывает о приключениях с юными любовницами. И тут же грозит: узнаю что — в порошок сотру. Он это может, у него большая власть, а денег — больше, чем власти. Всем этим и упивается.

— Ты прости, Костя, я когда в первый раз с тобой... Я просто ему мстила, о тебе не думала.

— Он уже знает обо мне?

— Не бойся, не знает. Он и мысли допустить не может, что я способна его слушаться. Вещи стоят там, где их поставят хозяева.

— Белаков, Белаков...

— Не напрягайся, это я так, первую пришедшую в голову фамилию назвала. А ты его иногда видишь, по телевизору. Он — из высших.

— Даже так?..

— Костик, я понимаю, что смешно плакаться. Людям хлеба не хватает, а мне, продажной бабе, всего-навсего воли. Но...

Ты думаешь, почему я у Бабашвили лежала, а? У меня нервный срыв был, Белаков меня туда пристроил... После возвращения, когда ты звонил, он у меня был. Я ему сказала: все, не могу так! А он: "Это я решаю, а не ты — все или не все". Скажи, можно сильнее унижить человека?

— И ты выбрала меня орудием мести?

— Если ты задаешь такие вопросы, то ты дурак всего-навсего. Не обижай меня сегодня. Не говори гадостей. Не можешь без них — встань и уйди.

Я поцеловал ее руку, и она опять горько заплакала, так горько, как плачут дети.

— Теперь слушай меня... — сказал я.

22

— Подходящая компания собралась, — горько улыбнулась Вика. — Проститутка и вор.

— Все, Вика! Мы ведь поставили точку?

— Ты думаешь, в этом долбаном мире можно ставить точки? Ты думаешь, мои белаковы лучше твоих максов?

— Мы сами по себе станем лучше их...

— Послушай, ты хорошо знаешь Падунца?

— Так же, как и ты: Емеля, примеряющий корону на царство.

— Чего ты от него хочешь?

— Может, он пристроит Настю, найдет убежище?

— Ты ее всю жизнь будешь прятать?

— Нет. Я думаю убедить Макса, что девочка не заложит их, а значит, и не опасна.

— И еще ты убедишь, что поступил правильно, вернув ценности в магазин? Не будь наивным, Костя. Чистыми руками сейчас даже добро делать нельзя.

— Ладно, сменим тему. Значит, считаешь, Падунцу можно рассказать о Насте?

— Не надо пока. Есть другой вариант. Я деньги хозяина по ветру не швыряла... Короче, поедем, посмотришь.

Небольшая обшарпанная квартирка. Девятым валом вздыбился линолеум, устаревшие грязные батареи, потолки в желтых разводах великих потопов...

— Ты не пугайся. Зато это мое. Мое, понимаешь? Отремонтирую, наведу порядок и буду жить. Сама наведу.

Небольшая кухня, в комнате — старенький, наверное, от прежних хозяев, стол, две пустые книжные полки, кровать-полторка. Мы оба почему-то смотрим на кровать, потом друг на друга и смеемся.

— Ну ты ненасытный!

— Это простительно. Ждал тебя долго.

23

Телефонный звонок.

— Да?

Вот что значит потерять над собой контроль. Прежде чем хватать трубку, надо подумать, кто тебе может звонить в три ночи.

Мой не назвавший себя абонент молчит. Век, конечно, он молчать не будет, сейчас положит трубку... Чуть раньше, чем трубка упала на рычаги, я услышал знакомый голос: "Дома?..."

Корин. Бывший таксист, выкупивший машину и занявшийся частным извозом. Я эту "Волжанку" доводил ему до ума. Жадный и не больно умный мужичок лет тридцати. Мастак пить задарма, драть с пассажиров три шкуры. А сиденья в салоне дерматином обтянул. Месяца три назад ночью его избили, выкинули из машины, а саму тачку угнали. Через два дня ее нашли. Металлолом. Я, зная его натуру, все же делать из дерьма конфетку отказался, тем более за копейки. После ювелирного Корин мечтал об одном: купить на свою долю приличную иномарку. За золото он готов горло перегрызть. Но зубы некрепки. Хлипковат таксист, хотя с виду тяжелоатлет.

Блин в этом плане опасней. При его кулаках да голову еще на плечах иметь... Но чего нет, того нет...

Ладно, коль товарищи позвонили, надо готовиться к встрече. Негостеприимно принимать их за пределами квартиры, но и в ней не резон: шумом можно соседей потревожить. А с соседями надо жить тихо. Если приедут втроем — очень плохо, вдвоем — уже лучше. Но и то без понта не обойтись, поскольку челюсть надо беречь.

Я беру пистолет Макса, вынимаю из него магазин, убираю его подальше с глаз. И не спеша спускаюсь на первый этаж. Здесь очень хорошо принимать компании. Рамы, где когда-то были стекла, заложены шиферными плитами, так что даже днем сумерки, а уж что говорить о глубокой ночи! Лишь в дальнем углу горит сорокаваттка — и как ее до сих пор не вывернули?

В дом наш когда-то попасть было непросто: за наружной дверью следовал тамбурок, заканчивающийся внутренней дверью с кодовым замком. Код давно потерял свою секретность и назначение, но тамбурок остался. Что ж, постою, глядя в щель на улицу. Буду любоваться звездами и вдыхать запах мочи.

Едут.

В машине трое, и это очень плохо. Но один, кажется, остается за баранкой. Макс? Нет, Санек. Макс сам на разборку

не поедет, не царское это дело. Санек остается в салоне, двое идут сюда. Ах, хорошо бы без шума поладить.

Я покидаю тамбур и становлюсь за внутренней дверью. Загадываю: пусть первым войдет Блин, а то ведь он такой дурак, что может и на пистолет полезть. Везуха. Подготовленный, с замахом, удар в район уха. Тут же помогаю Блину осесть без грохота. Входит Корин, и как бы плохо ни было освещение, "макаров" он разглядел.

— Садись рядышком, — говорю Корину и показываю на место рядом с Блином. — Теперь быстро и коротко: что надо?

— То, что мы взяли в ювелирном. И девчонку.

— О девчонке забудьте, ее уже нет, — говорю я. — Вы долго с ней возились, а это опасно.

В глазах его появляется страх. Хорошо говорить с Кориным. Его во всем убедить можно. Равно как и разубедить.

— Теперь о золоте. Зачем вам нужна моя доля?

— Какая твоя? — Страх страхом, но, если дело идет о миллионах, тут обо всем забываешь. — Твоя вместе с миной на крылась...

— Ты же умница, Корин, — вот теперь я позволяю себе улыбнуться. — И вдруг — поверил Макс? Макс положил мину в драгоценности? Зачем, скажи? Что, без золота сверток не рванул бы? Макс просто эту долю себе забрал. Пока одну. А убрав меня — за вас примется. Неужели ты этого не усек?

Под тяжкий стон Блина Корин начинает соображать.

— Так золото у Макса? Ты его не забрал?

— А как я вообще его мог забрать? Ты же Макса знаешь, он домосед, по ночам на машинах не катается, в отличие от некоторых. А днем, сам понимаешь, такие дела не делаются.

Железный аргумент! Похоже, только им я и убедил Корина.

— Значит, все драгоценности у Макса? Правильно! Он их себе хочет заграбастать, иначе бы давно уже реализовал! Что будем делать, Костя?

— Лично я буду работать по своей программе. А вы сами мозгами шевелите. Со мной вам лучше не связываться.

— Ну да, на тебе "мокруха", девочка эта.

Умница Корин, элементами абстрактного мышления располагает.

— Поговори с Саньком, с Блином, объясни им ситуацию.

— На хрен объяснять, — выстывает слова Блин. — У тебя же пистолет Макса! Значит, был у него.

Дурак дураком, но тоже кое-что соображает.

— Он что у него, именной?

У Корина заматался взгляд, Корину опять нужны железные аргументы.

— Если ты видел ствол Макса, то обратил внимание, что ручка у него черная. А эта, смотри, коричневая.

Такую деталь они вряд ли помнят.

— Действительно, коричневая, — говорит Блин.

— Вот и делайте выводы. Погуляйте по ночной Москве и поразмышляйте.

— Мы на машине, — почти с гордостью бурчит Блин.

— За то, что вы нарушили мой покой, я ее на время конфискую.

— Тебя гаишники как угонщика задержат.

— Не думаю, чтобы в Москве кто-нибудь угонял "Таврию", хоть это теперь и иномарка. Ментам плевать на нее. Так что привет, ребята!

Я выхожу из дома и спокойно топаю к тому, что Блин называет машиной. Выбрасываю из салона Саньку, сажусь за баранку. И, соблюдая все правила движения, мчусь в Сабурово.

Окна квартиры Макса темны. Не думаю, что он ждет гостей, как ждал их я. Уже однажды оправдавшей себя отмычкой открываю дверь, тихо иду в спальню. Вот здесь можно щелкнуть выключателем, одновременно прыгнуть к кровати и рвануть с нее одеяло.

Очумелый Макс подпрыгивает и лбом упирается в ствол своего же "макарова". Не хотел бы я когда-нибудь так пробудиться!

— Сука, — говорю я. — Если ты не забудешь мой адрес и мое имя, я эту память из тебя просто вышибу. Поверь мне на слово! Верить, нет?

Я направляю ствол на переносицу и кладу палец на спусковой крючок.

— Верю...

(Окончание следует).

Вы просили рассказать

Слышал, что в МЧС создана кинологическая поисково-спасательная служба. Хотелось бы узнать об этом важном деле подробности.

В.АЛЕКСЕЕВ, школьник, г. Уфа.

Выполняя пожелание нашего юного читателя, публикуем материал подполковника С.ГУЛЬКО.



СОБАКИ

КАТАСТРОФ

С том, что собака — друг человека, всем известно с детства. А вот что друг познается в беде, многим становится ясно только в зрелом возрасте. Специалистам Министерства по делам гражданской обороны, чрезвычайным ситуациям и ликвидации последствий стихийных бедствий, отпраздновавшего в прошлом году свое 5-летие, для того чтобы удостовериться в том и другом одновременно, понадобилось совсем немного времени.

Примеров эффективного использования собак различных пород для поиска и спасения людей, оказавшихся в беде, за

многовековую историю человечества накоплено немало. Наскальный рисунок собаки, спасающей человека, сделан 1,5 тысячи лет назад. А в Швейцарии в XIV веке монахи из монастыря святого Бернара даже вывели специальную породу для спасательных работ в горах — сенбернара. Одна из таких собак по кличке Барри за 12 лет службы спасла в Швейцарских Альпах жизнь 40 человек. Однажды во время снежного бурана Барри отыскал ребенка, мать которого замерзла, отогрел его своим дыханием и на спине донес до ближайшего жилья.

Бесценный многолетний опыт применения собак поисково-спасательной службы успешно используется во многих странах мира. Спасатели Швейцарии, Франции, Германии, Норвегии, Соединенных Штатов, других государств не мыслят работы без своих верных четвероногих помощников. Собаки там ищут туристов и альпинистов, попавших в снежные лавины, вынюхивают пострадавших, заживо погребенных под обломками зданий в результате разрушительных землетрясений или техногенных аварий. И, как свидетельствует опыт, небезуспешно. Ежегодно только в Альпах десятки человек, оказавшихся в снежном плену, обретают вторую жизнь благодаря отменному чутью и выучке четвероногих спасателей.

А в Норвегии есть даже Ассоциация лавинных собак, насчитывающая свыше 100 хорошо натренированных животных, готовых в любое время вместе со своими владельцами — проводниками прийти на помощь. В случае необходимости их доставляют к месту поиска на вертолете.

Не отстают от своих северных коллег и спасатели Германии. Немцы испокон веков считались лучшими собачниками Европы. Так вот, только в одной из земель Германии — Баварии — служба "Бергвахт" держит в постоянной готовности тридцать команд с 42 собаками-овчарками для проведения поисковых работ в снегу, на развалинах строений, обнаружения людей, сорвавшихся со скал, заблудившихся в непогоду или попавших в иную беду в труднодоступной местности.

А что же было в СССР? После разрушительного землетрясения в Армении кое-кто из тогдашнего руководства Гражданской обороны страны задумался над тем, как наладить кинологическую поисково-спасательную службу. Уж больно здорово зарекомендовали себя в Ленинанке и Спитаке спасатели-кинологи из разных стран, откликнувшиеся на нашу большую беду. Но отечественных энтузиастов, к сожалению, оказалось слишком мало. И все их усилия свелись к тому, чтобы лишь чуточку сдвинуть дело с мертвой точки.

В январе 1991 года по приглашению группы спасателей из Спитака в Армении побывали два кинолога из "Бергвахта" Хейни Малю и Гельмут Лютц. Они поделились своим богатым опытом поисковых работ и провели в районе Арагаца специальные занятия с местными проводниками и их собаками. В некоторых регионах страны тогда появились свои разрозненные и полупрофессиональные кинологические поисково-спасательные службы. Но Советский Союз канул в Лету, а вместе

с ним и попытки энтузиастов создать мало-мальски пригодную для работы службу четвероногих спасателей.

Несколько лет прошло с тех пор. И вот уже в Министерстве по чрезвычайным ситуациям Российской Федерации вспомнили о том, что собаки могут стать незаменимыми помощниками людей, призванных действовать в экстремальных ситуациях. Энтузиасты во главе с полковником С. Дементьевым поставили перед собой цель создать и наладить работу кинологической спасательной службы.

Для ее достижения использовали различные средства. Ссылались на опыт зарубежных коллег. Не переставая рассуждали о том, что собака, способная различать около 2 млн. запахов, в несколько десятков раз эффективнее любого, самого современного электронного прибора, предназначенного для поиска человека, погребенного под слоем снега, земли, обломков зданий. Хорошо обученный пес может провести эффективный поиск на площади 100х100 м за 15 минут, в то время как ту же работу уже 20 человек, вооруженных лавинными зондами, выполнят за 4 часа.

Столь высокая продуктивность работы четвероногого спасателя как нельзя кстати. По статистике, 92 % людей, попавших в снежный плен, остаются в живых в течение первых 15 минут. В следующие 15—30 минут все они умирают от острой асфиксии, если перед лицом нет отверстия для дыхания. Когда несчастным удается каким-то образом освободить лицо от снега так, чтобы перед ним было свободное пространство, можно продержаться до 90 минут, а в редких случаях и дольше. Сопоставьте цифры — 15 минут и 4 часа. Думаю, комментарии излишни.

Еще до официального создания кинологической спасательной службы в составе МЧС отдельные энтузиасты, как правило спасатели-профессионалы, натаскивали своих четвероногих друзей на поиск людей, оказавшихся в беде. Один из них спасатель международного класса Владимир Легошин. Его русский спаниель по кличке Лой, а в простонародье Ленька, под руководством своего опытного хозяина научился многому из того, что надо знать и уметь собаке катастроф.

Сегодня Ленька в штате элитного подразделения МЧС — Центрального аэромобильного спасательного отряда. Вместе со своим хозяином, да и хозяйкой, кстати, тоже (Инга Легошина — врач Центроспаса) он облетел полстраны. Побывал в местах крупных аварий и катастроф последних лет, зонах стихийных бедствий.

Десятки человек обязаны этому темно-коричневому красавцу спаниелю жизнью в прямом смысле слова. Ленькин чуткий нос уловил их запах в развалинах. Руины Нефтегорска стали для недавно созданной поисковой кинологической службы МЧС своеобразным дебютом (собаки ПСС помогли спасти там 37 человек, большую часть из них обнаружил Ленька).

Но пес не зазнается. Учится на спускаемом роликовом устройстве (СУРе) десантироваться с вертолета, готовится вместе с хозяином даже к прыжку с парашютом. Отважный пес, что и говорить.

А недавно лучшая собака-спасатель, гордость и краса Центроспаса, побывала в составе делегации МЧС в Швейцарии. Отечественные кинологи-спасатели решили взять за основу тамошний вариант организации службы как наиболее совершенный. Вот и полетели за рубеж опыта поднабраться. Леньку, естественно, взяли с собой. Пусть, мол, потренируется под руководством маститых швейцарских кинологов-инструкторов. Дело в том, что наш четверногий герой-спасатель ну никак не хотел подавать свой голос при обнаружении пострадавшего в завале. А делать это нужно обязательно.

Несколько дней в специальной собачьей школе Ленька, что называется, подковывался теоретически, тренировался на вылизанных до зеркальной чистоты завалах заграничного полигона. И залалял-таки на радость всем. Причем именно тогда, когда нужно, не позже и не раньше. Ребята из Центроспаса души в нем не чают.

Сейчас в одном строю с Ленькой уже десятки собак. Кинологическая служба МЧС России, созданная приказом министра С. Шойгу 1 августа 1995 года, находится на этапе своего становления. В перспективе в ней планируется иметь 200 спасателей-кинологов и не менее 180 хорошо подготовленных собак катастроф. Создается Центр поисковой кинологической службы МЧС. На его базе планируется проводить специализацию спасателей, готовить инструкторов, заниматься сертификацией поисковых собак, оказывать учебно-методическую помощь территориальным подразделениям службы. Да и в регионах появилось немало спасателей-кинологов, готовых вместе со своими четвероногими помощниками мчаться туда, где случилась беда. Отбор собак катастроф жесточайший. Для того чтобы зачислить в штат поисково-спасательных служб, надо регулярно тренироваться, грызть не только кости, но и гранит собачьей поисково-спасательной науки. А

потом еще и строгий экзамен нужно сдать, получить соответствующий сертификат.

Хорошо хоть отечественные патриархи, теоретики использования собак в поисково-спасательных работах М. Усов и Е. Гиппенрейтер не остались в стороне от вновь возрожденного в нашей стране после почти 30-летнего перерыва дела. Парадокс, но существующие в России мастифы, с мировой славой кинологические службы МО, МВД и ФПС действуют, как правило, разрозненно. А жаль. Вместе работать куда сподручнее. Это ясно даже собакам. А вот людям, к сожалению, не всегда.

Так или иначе, а период легкого увлечения у кинологической поисково-спасательной службы МЧС уже позади. Поставлена цель — профессионализм и еще раз профессионализм. У собак он так же ценен, как и у их вожатых. В находящемся в стадии становления Центре ПКС (поисковой кинологической службы) не прекращаются плановые занятия. Их проводит Е. Умбля — человек, беззаветно влюбленный в свое дело, педагог и наставник с мировым именем. Мэр Москвы Юрий Лужков распорядился предоставлять для проводимых им тренировок любые стройплощадки столицы. Плохо, что не везде руководители такого уровня идут навстречу спасателям-кинологам.

Кинолог Татьяна Шилина посетовала, что в ее родном Омске с хозяина собаки-спасателя, следующей к месту предстоящей учебы или работы на общественном транспорте, требуют плату за проезд. В других городах — аналогичная картина. Жаль, что столь принципиальные контролеры не имели возможности взглянуть в глаза своему лохмотому спасителю после хотя бы нескольких минут пребывания под слоем снега или битого камня. Их счастье. Но где гарантия, что этого не случится никогда? Так что мой им совет: не шумите. А узнав, что перед вами не комнатная собачка, а служивый пес, попросите у него на счастье лапу.

Более 50 миллионов лет назад на нашей планете жил небольшой зверек — томаркус, которому суждено было стать прародителем всех существующих ныне пород собак. 13—15 тысяч лет назад произошло превращение собаки в домашнее животное, ставшее для человека самым верным и надежным другом, готовым в любую минуту прийти ему на помощь, защитить, согреть и спасти — пусть даже ценой собственной жизни.

РЫБОЛОВАМ И ОХОТНИКАМ

Когда удавалось летней порой выбраться на отдых на Черноморское побережье, я обязательно выкраивал хотя бы парутройку дней специально для ужения скорпионов. Даже старался подгадать отпуск так, чтобы оказаться на давно олюбованных местах в районе поселка Бабушары, что под Сухуми, в конце мая — первой половине июня, к началу клева этого донного хищника.

Скорпион, он же морской дракончик, сравнительно некрупная рыба. Обычно она не длиннее 36 сантиметров и не тяжелее 300 граммов. Мне лично не доводилось ловить экземпляры, превышающие 200 граммов. Но и они, попав на крючок, упорно и мощно сопротивлялись, доставляя истинное удовольствие удильщику при вываживании. Оказавшись в лодке или на берегу, они вели себя крайне резво. Это обстоятельство еще более повышало их и без того серьезную опасность. Дело в том, что колючки на первом плавнике, напоминающем в воде причудливую корону, а также шипы на жаберных крышках у дракончика снабжены железом, выделяющим ядовитое вещество. Надо полагать, именно по этой причине такую симпатич-

ную на вид рыбку называют скорпионом — уколы ее крайне болезненны, а в исключительных случаях могут даже оказаться смертельными для не подготовленного к встрече с ней человека.

Последствия в каждом конкретном случае зави-

может продолжаться и месяц, и более.

Надо иметь в виду: колючки и шипы морского дракончика ядовиты даже у мертвых особей. Вот почему я на рыбалку за скорпионом непременно беру плотную рукавицу или кусок плотной материи, а также ножницы, которыми отрезаю ядовитые лучи плавников и шипы, чтобы не пораниться при снятии рыбы с крючка либо при разделке ее.

Скорпиона обычно ловят донными, поплавочными удочками на глубине 3-5 метров. Насадка — типичная для ловли многих морских обитателей: креветки, крабики, кусочки мяса мидии, бычка или другой мелочишки. Я же припрорывился ловить дракончиков и на самодур — обычный, на который удят ставридку. Только основную леску применял чуть потолще да

крючки на ставках № 6, с длинным цевьем и принаряженные перышками, нитками пестрых расцветок.

Стремятся поймать эту экзотическую рыбу не только из чисто спортивного интереса. Мясо морского дракончика нежное, белое, очень и очень аппетитное. Более того — со специфическим, присутствующим только ему замечательным привкусом.

Полковник
В. АФАНАСЬЕВ.
Рис. Э. КОПЫЛОВА.

Ни чешуи ни хвоста

За уловом с...ножницами

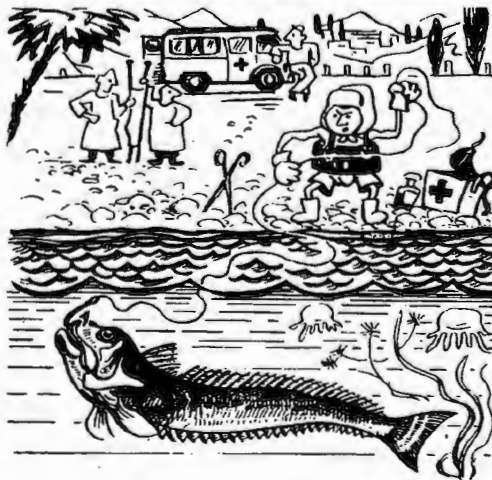

сят от многих факторов: здоровья пострадавшего, глубины укола, характера раны, своевременности оказанной скорой медицинской помощи. В лучшем случае, если не принять срочных мер при поражении ядом скорпиона, несчастному обеспечены глухие боли как минимум на сутки и отек на неделю-полторы. Не считая вконец испорченного отпуска, так как общее недомогание после отравления

Рассказы у костра

Выбрался я как-то под вечер поудить карасей на одно редко посещаемое рыбаками озеро. Долго не мог подыскать подходящего места для ловли: топкие берега не давали возможности подойти близко к открытой воде. В конце концов мне повез-

Хитрый карась

ло: я набрел у зарослей камыша на полузатопленную плоскодонку. Удобно расположившись в лодке на сухом сиденье, забросил удочку. Вскоре последовала поклевка. Попался довольно приличный "лапоточек" — граммов на 500. Но вот незадача, когда я его начал освобождать от крючка, он выскользнул из рук и оказался в лодке. Попытки быстро его поймать руками не увенчались успехом. "Да пусть пока плавает, когда буду уходить, вытащу", — решил я и продолжил ловлю. Однако у карася были иные планы. Не больше десяти минут пробыл он в плену. Освоившись как следует в новой для него обстановке, он принял неожиданное для меня решение: разогнавшись, стремительно взмыл вверх и, перемахнув невысокий бортик лодки, оказался в родной стихии...

Выходит, рыбы в своей жизни пользуются не только инстинктами — они могут действовать и вполне осмысленно?!

**Майор в отставке
Ю.ЮСУПОВ.**

Ни пуха ни пера**Не тот патрон**

Охотясь с легавой на тетеревов, во второй половине дня я вышел к проселку, за которым зеленело клеверное поле. Расположенное на возвышенности, оно уходило к темнеющему вдалеке лесу. Чтобы поискать дупелей, собрался было перейти через дорогу.

Но на клеверище паслись овцы. Вспомнил, что несколько дней назад я уже навевывался сюда, и при виде моего рыжего ирландца Роя они, как по команде, перестали щипать траву и пошли за ним. Впереди солидно двигался баран-рогач. Пастух пытался сдерживать стадо. Но куда там! Неведомая сила влекла овец за собакой. Видя такое дело, пастух повернулся ко мне, погрозил кулаком. После этого выразительного жеста пришлось отказать от затеи. Вот и на сей раз я не стал испытывать судьбу. Тем более что неудачу я особенно и не переживал: перед тем как выйти к полю, из-под собаки я взял пару молодых петушков уже в черном пере. Короче, с охоты возвращаться буду не пустым.

Сделай сам**Донка с подсекателем**

Я давно в своей практике пользуюсь при необходимости донной удочкой с резиновым амортизатором. И вот с некоторых пор стал к этой довольно ныне известной снасти крепить самоподсекатель. Придумал его простой народный умелец — рабочий одного из московских заводов. Новинка пришла по душе. Нередко она помогала мне не прозевать поклевки солидных рыб. Вот почему и решил рассказать о ней: может, кто-то тоже возьмет ее на вооружение. Особенно удобна она во время ночной рыбалки.

Впереди послышался стук колес. Ехали на подводе. Через некоторое время показалась лошадь, запряженная в телегу с седоками — женщинами, судя по всему, возвращавшимися с базара. Проводив телегу взглядом, увидел трусившую за ней крупную рыжеватой масти овчарку. Машинально обратил внимание на ее хвост. Не как у обычной собаки он был, а опущен книзу. Ба! Да это же волк! Видимо, он выслеживал овец.

Я торопливо заглянул в патронташ, надеясь найти патрон с крупной дробью. Но крупнее "пятерки" там ничего не было. Волк тем временем с дороги свернул на обочину. Сел. Хорошо стала видна лобастая голова, мощная грудь. Зверь от меня находился не далее сорока метров. Конечно, ударил по хищнику. Однако выстрел вреда ему не принес. Что могла сделать моя "пятерка", предназначенная для тетеревов или уток, матерому волчине.

Прошло много лет, но я не забыл этого давнего случая, когда мог без особого труда взять волка, если бы захватил предусмотрительно пару патронов с пулей или картечью.

**Полковник в отставке
В.КИСЕЛЕВ.**

Устройство донки с самоподсекателем, отдельные ее элементы, а также схема установки снасти изображены на рисунках. Думаю, они достаточно понятны. А теперь поподробнее о практической стороне дела.

Установка донки проводится следующим образом. Стойка с укреплённой на ней инерционной катушкой втыкается в грунт. Донный груз с привязанными к нему буйком, резиновым амортизатором и леской, как правило, на лодке заводится на необходимое расстояние.

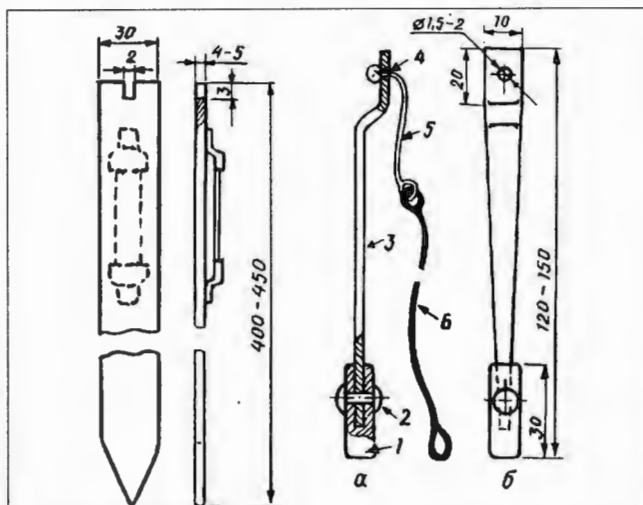

Слева — металлическая стойка с держателем для инерционной катушки (вид спереди и сбоку).

Справа — подсекатель (а — вид сбоку, б — вид спереди): 1-цилиндр (диаметр 10 мм, длина 30 мм); 2-заклепка; 3-собственно подсекатель; 4-отверстие для шнура; 5-шнур (длина 100-120 мм); 6-резина подсекателя длиной 300-400 мм (несколько витков обычной резинки, используемой в качестве амортизатора).

Далее на удалении до одного метра от стойки, в зависимости от силы подсечки, вбивается кольцо, к которому петлей крепится резина подсекателя. Резина натягивается, а шнур подсекателя вставляется в прорезь стойки. За счет натяжения подсекатель прижимается к стойке и фиксируется в вертикальном положении. Резиновый кембрик с

заранее пропущенной через него леской надевается на цилиндр подсекателя, после чего выбирается слабина лески так, чтобы при ее натяжении подсекатель оставался в вертикальном положении. С катушки сматываются 2-3 витка лески и укладываются на землю, чтобы не ограничивалась работа подсекателя.

На этом работа по подготовке донки практически закончена. Осталось только закрепить на леске поводки с крючками. С этой целью по линии стойки — кольцо на удалении 5-6 метров в грунт вбивается палка высотой до полутора метров, верхний конец которой расщепляется для зажима лески. Леска выбирается и аккуратно, кольцами укладывается на грунт. Начало участка лески, где вы хотите установить поводки, защепляется в верхней части палки. Теперь с помощью рамок, как показано на рисунке, крепятся поводки и насаживаются крючки. Освободив леску, ее осторожно, чтобы не сбить наживку, отпускают. За счет резинового амортизатора она уходит в водоем.

При поклевке леска натягивается, подсекатель при этом поднимается под углом до 90 градусов к стойке, срывается с нее, и резина, сокращаясь, делает подсечку.

Для дополнительной сигнализации при желании на леску или шнур подсекателя можно прикрепить колокольчик.

Кому-то описанная снасть покажется сложной. Уверяю вас, это не так. Сделать самоподсекатель очень и очень просто. Попробуйте и сами убедитесь в справедливости моих слов.

Полковник А.ШАДРИН.

Рамка с поводком и способ ее крепления на леске.



Схема установки донки:

1-инерционная катушка; 2-леска; 3-резиновый кембрик (для зажима лески на подсекателе); 4-подсекатель; 5-стойка с катушкодержателем; 6-шнур; 7-резинка подсекателя; 8-кольцо; 9-поводки с крючками; 10-резиновый амортизатор; 11-донный груз; 12-бук.

Уголок фалериста

ЗА ЛИЧНУЮ ХРАБРОСТЬ
И МУЖЕСТВО

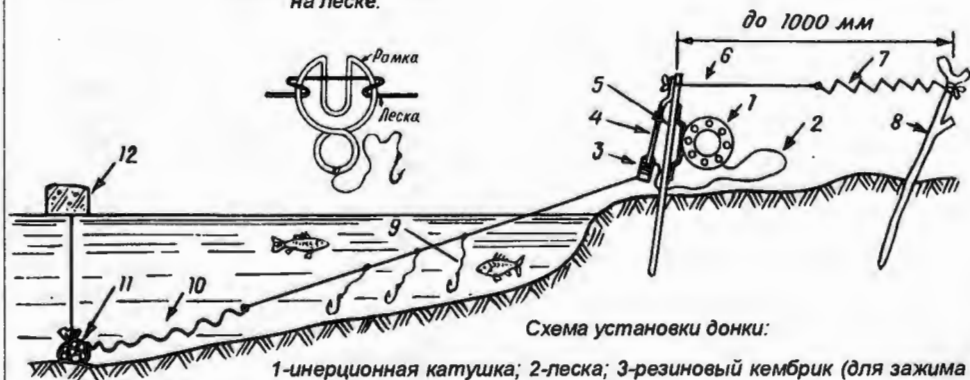
*Знак отличия
военного ордена*

Говоря об эпохе Александра I, нельзя не упомянуть, что тогда, наряду с множеством медалей, появилась и первая высшая солдатская награда — Знак отличия военного ордена. Напомним, что орден Св. Великомученика и Победоносца Георгия был учрежден Екатериной II в 1769 году, имел четыре степени и им награждали офицеров. На долю солдат доставались только медали. И вот 13 февраля 1807 года появился первый солдатский орден — за личную храбрость и мужество.

Знак отличия никогда не снимался, даже при производстве в офицерские чины. Награжденные освобождались от телесных наказаний и ис-

ключались из податного состояния, предусматривалось и значительное увеличение жалованья. Прибавка эта сохранялась пожизненно.

В 1833 году было установлено, что за неоднократные подвиги знаки отличия носятся на ленте с бантом, а в 1856 году его разделили на четыре степени, с 1913 года он стал именоваться Георгиевским крестом, просуществовав до Октябрьской революции 1917 года.

Первоначально награждение производилось по решению совета офицеров полка, но затем стали учитывать и мнение "солдатского коллектива". Именно по его ходатайству были награждены знаком отличия за подвиги на Бородинском поле будущие декабристы — подпрапорщики Иван Якушкин, братья Сергей и Матвей Муравьевы-Апостолы.

А первым кавалером знака отличия военного ордена стал унтер-офицер лейб-гвардии Кавалергардского полка Егор Митрохин за подвиги, совершенные в сражении при Фридрихланде (ныне г. Правдинск Тверской области) 2 июня 1807 года.

Знаки отличия изготавливались из серебра 96-й пробы. На лицевой стороне в середине креста чеканилось изображение Св. Георгия на коне, поражающего копьём дракона; на оборотной — буквы "СГ" (Св. Георгий), а также номер знака. Носился на груди на ленте ор-

дена Св. Георгия (черно-оранжевой).

В царствование Александра I (с 13 февраля 1807 г. по 1825 г.) знаком отличия награждено 46527 человек, а при Николае I (до 18 февраля 1855 года) — 57706 человек.

Расскажем еще о нескольких любопытных наградах времен Александра I. Вот, например, наградной крест за сражение при Прейсиш-Эйлау. Напомним, что это сражение произошло 7-8 февраля 1807 года во время русско-прусско-французской войны. Тогда русская армия (70 тыс.) и прусский корпус (8 тыс.) активной обороной остановили продвижение французской

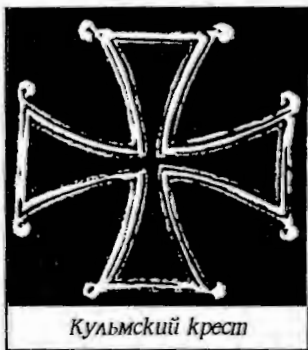

Кульмский крест

армии Наполеона I (70 тыс.). Обе стороны тогда понесли большие потери. Ныне Прейсиш-Эйлау — это г. Багратионовск Калининградской области.

Крест учрежден 31 августа 1807 года, им награждали офицеров, принимавших участие в сражении, но не получивших орденов Св. Георгия 4-й степени и Св. Владимира 4-й степени. Изготавливался из золота, носился на груди на ленте Св. Георгия. Награждено около 900 человек.

Кульмский крест учрежден прусским королем Фридрихом-Вильгельмом в 1813 году для награждения частей русской гвардии, отличившихся в сражении под Кульмом 17 августа 1813 года. Награждали им и офицеров (серебряный крест), и солдат (жестяной). Крест пришивался или прикалывался к мундиру без ленты. Выдано 443 знака для офицеров и 11120 — для солдат.



Наградной крест за сражение при Прейсиш-Эйлау

О.ДУНАЕВ.



Под редакцией
мастера спорта
А.КАЛИНИНА

Любопытные загадки

№ 24

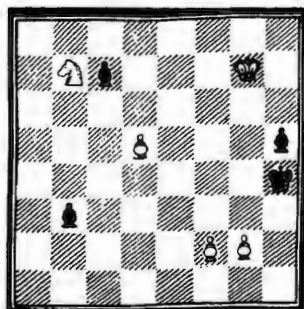

Ничья

№ 25

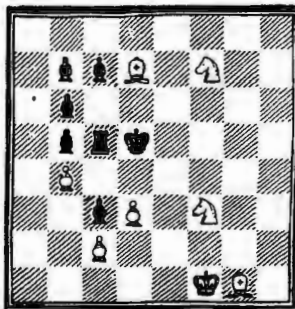

Мат в 3 хода

№ 26

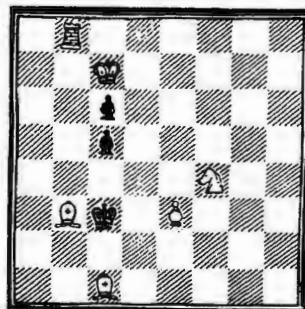

Мат в 4 хода

Голову визиря или вечная погоня! Таково, образно говоря, содержание этюда № 24. 1 d6 cd 2.K:d6 b2 3.Kpf6!! b1Ф 4.Kf5+ Kpg4 5.Ke3+ Kpf4 6.Kd5+ и король не может ступить на e4 из-за коневой вилки; 6...Kpg4 7.Ke3+ Kph4 8.Kf5+, вечный шах.

В № 25 идея непрерывного цугцванга, а в № 26 — дезактивация белой фигуры. Откройте секреты этих задач.

Задача для любителей гетеродоксов: № 27. Kpg7, Лб4, Сf6, п.f3 (4) — Kpf5, Фа6, Се6, пп.c6, d3 (5), кооперативный мат в 2 хода, 2 решения. Одно решение такое: 1.Фс4 Ла4 2.Фg4+ fgX. Найдите второе.

Шахматная азбука

Дебютные неудачи, увы, не редки в соревнованиях, от них не застрахованы даже опытные мастера. Готовясь к встрече с противником, полезно заранее изучить его дебютный багаж и запомнить наилучшие варианты развития в начале партии. Часто встречающиеся дебюты надо помнить хотя бы до 5—6-го ходов.

Русская партия. Это открытое начало: 1.e4 e5 2.Kf3 Kf6. Оно детально исследовано русскими мастерами А.Петровым и К.Янишем (отсюда название) в первой половине XIX века. Приводим два основных продолжения.

3.K:e5 d6 4.Kf3 K:e4 5. d4 d5 6.Cd3 Ce7 или 3.d4 ed 4.e5 Ke4 5.Ф:d4 d5 6.ed K:d6. Развитие белых и черных примерно одинаковое.

Славянская защита. Относится к закрытым началам: 1.d4 d5 2.c4 c6. Детально исследована русскими и чешскими мастерами, т.е. славянами. Продолжений здесь несколько, приводим наиболее распространенные. Разменный вариант: 3.cd cd 4.Kc3 Kf6 5.Kf3 Kc6 6.Cf4 Cf5 7.e3

e6 8.Cb5 Kd7. Славянский гамбит: 3.Kc3 dc 4.e4 e5 5. Kf3 ed 6.Ф:d4 Ф:d4 7. K:d4 Kf6 8.f3 Cc5.

Интересен дебют Рети, относящийся к закрытым началам: 1.Kf3 d5 2.c4 dc 3.Ка3 c5 4.K:c4 Kc6 5.b3 f6 6.Cb2 e5 7.g3 Kge7 8.Cg2 Kd5 9.0—0 Ce7.

Проверьте свои решения

(На боевом посту, 1996, № 4,5)

№ 16. А.Калинин. Кра7, Ch4, пп.b3, d7 /4/ — Кра5, Ле5, пп.a6, b6, b5, b4 (6), мат в 4 хода. 1.Cd8! Ле6 2.C:b6+ Л:b6 3.d8K!! , цугцванг.

№ 17. А.Калинин. Kpd2, Лd5, Cf7, п.f5 (4) — Kpg4, пп.d3, f2 (3), выигрыш. 1.Ch5+! Кр:h5. 1...Kpf4? 2.Ce2! 2.f6+ Kpg6 3.Лf5!! Кр:f5 4.f7 f1Ф 5.f8Ф+ и 6.Ф:f1 с выигрышем.

№ 18. А.Калинин. Кра1, Се1, п.h7 (3) — Kpd8, Ch3, п.c7 (3), кооперативный мат в 3 хода. 1.c6h8Л+!! 2.Kрс6 Лb8! 3.Cd7 Cg3X!

№ 20. Г.Заходякин. Кре7, Ла2, п.f4 /3/ — Kpg7, Ch8, Kh7 (3), выигрыш. 1.Ла6! Kpg8 2.Ла8+ Kpg7 3.Л:h8! Кр:h8 4.Kpf7 и конь погибает.

№ 21. Д.Каноник. Kpf4, Лd1, Kg1 (3) — Kpf2, п.a2 (2), мат в 4 хода. 1.Ла1 Kpg2 2.Kh3! Kph2 3.Kpf3 Кр:h3 4.Лh1X!, 2...Kр:h3 3.Л:a2 Kph4 4.Лh2X! В композиции такие маты называют правильными эхо-хамелеонными.

№ 22. А.Калинин. Крс3, Лg8, Лh7, Kd2, п.a6 (5) — Кра1, Ла8, пп.a7, a2, c5, c4 (6), обратный мат в 3 хода. 1.Лb8! Л:b8 2.Лh1+ Лb1 3.Лc1! Л:c1X!

№ 23. А.Калинин. Крс2, Лh2, Cf5 (3) — Кра8, Фg8, Ch1, п.a7 (4), кооперативный мат в 2 хода, 2 решения. 1.Cb7 Ce4 2.Фh8 Л:h8X; второе решение: 1.Фb8 Лh8 2.Ce4 C:e4X! Идея перемены связывания и жертв черных фигур.

По горизонтали:

6. Морской порт на Кольском полуострове. 7. Повар на корабле. 8. Небольшое парусное двухмачтовое промысловое судно. 10. Эсминец Балтийского флота, вступивший в строй в 1916 г. 11. Неотъемлемая часть корабля для удержания его на месте. 12. Предприятие для постройки кораблей и судов. 13. Сооружение, в котором осматривается подводная часть корпуса корабля. 14. Ветер, изменяющий направление в течение суток. 17. Военный парусный корабль, используемый для разведки и посыльной службы. 19. Главный начальник строительства русских военных кораблей на верфях. 20. Высокобортное однопалубное трех-четырёхмачтовое судно с высокими надстройками на носу и корме. 21. Замыкающая часть сил боевого порядка кораблей. 24. Первая в ВМФ фазовая радионавигационная система. 26. Вспомогательный якорь. 27. Толстый брус, используемый как рычаг для поднятия тяжестей. 29. Самый нижний парус на фок-мачте. 31. Участок перехода подводной части корпуса корабля от бортов к днищу. 34. Тесьма с позолоченной или посеребренной нитью, используемая для нашивки на рукава морской формы. 36. Главный центр строительства Азовского флота с 1695 г. 38. Самолет с двумя крыльями, расположенными одно над другим. 39. Звукоопосредующее устройство навигационного оборудования. 40. Наложение дополнительной оплетки на канат для предохранения его от перетирания. 41. Направление, перпендикулярное диаметральной плоскости корабля. 42. Форма одежды личного состава ВМФ.

По вертикали:

1. Силы, охраняющие крупные боевые корабли и подводные лодки на переходе морем. 2. Уступ на днище судна, служащий для снижения сопря-

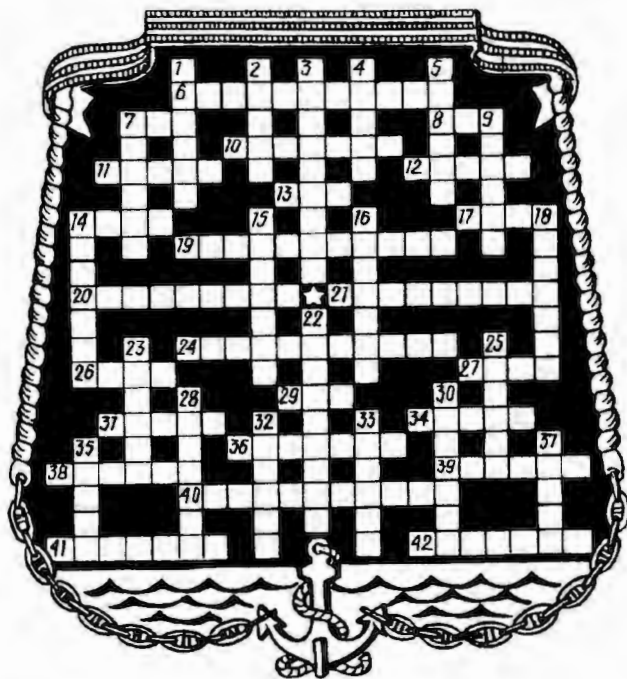
КРОССВОРД**К 300-летию Российского флота**

тивления воды при высоких скоростях движения. 3. Маневр корабля, когда он описывает две равные по длине и радиусу дуги, но в разные стороны последовательно от линии пути. 4. Небольшое беспалубное одномачтовое парусное судно, найденное Петром I в амбарах села Измайлово в 1688 г., на котором он плывал по Яузе, назвав его позднее "дедушкой русского флота". 5. До XX века звание судоводителя в морском торговом флоте. 7. Нижний кормовой кубрик на парусных военных кораблях, в котором размещались гардемарины. 9. Русский адмирал, сподвиж-

ник Петра I в создании "потешных полков". 14. Старый корабль, приспособленный для несения портовой или рейдовой службы. 15. Вертикальная стойка, служащая опорой для палубы. 16. Орган управления маневрированием корабля по курсу. 18. Венецианская прогулочная лодка. 22. Боевой корабль. 23. Суда, стоящие в портах без экипажей. 25. Горизонтальное перекрытие корпуса корабля. 28. Гребная академическая шлюпка. 30. Заранее назначенное место встречи кораблей в определенном районе моря и в установленное время. 32. Русский парусный шлюп, участвовавший в кругосветной антарктической экспедиции 1819-1821 гг. под командованием Ф. Беллинсгаузена. 33. Спортивные соревнования на судах. 35. Оптический прибор для наблюдения за морем, воздухом и береговыми целями. 37. Название корабля русского флота.

Составил Е. КУЛИКОВ.

Ответы на кроссворд, опубликованный в № 5

По горизонтали: 1. Ненависть. 7. Фузья. 8. Часть. 11. Набег. 16. Авиация. 18. Плац. 21. Дуло. 22. Связь. 23. Аврал. 24. Часовой. 25. Карabin. 29. Майор. 30. Лафет. 32. Итог. 34. Баян. 36. Перевал. 38. Зорев. 39. Радар. 42. Занял. 43. Завал. 44. Призывник.

По вертикали: 2. Елец. 3. Ветеран. 4. Трап. 5. Рубеж. 6. Штурм. 9. Таран. 10. Редут. 12. Авизо. 13. Битва. 15. Ополчение. 17. Комендант. 19. Автомат. 20. Кавалер. 26. "Конец". 27. Набат. 28. Дозор. 31. Парад. 33. Петлицы. 35. "Огонь". 37. Наган. 40. Амур. 41. Маки.



ФИРМА
СЛАВЯНСКИЙ
ЩИТ

Приглашает представителей правоохранительных
органов посетить постоянно действующую

ВЫСТАВКУ-ПРОДАЖУ

**"СПЕЦИАЛЬНАЯ ТЕХНИКА
И СНАРЯЖЕНИЕ МВД РОССИИ"**

- специальная форма, знаки различия
и фурнитура МВД России
- средства индивидуальной защиты
- спецтехника и снаряжение
- оборудование и
спецтехника
ГАИ

Адрес: Москва, проспект Мира,
ВВЦ (бывш.ВДНХ), павильон № 63
Телефон: (095)181-94-00. Факс: (095)181-06-19

Орден Почета



Статус ордена Почета

Орденом Почета награждаются граждане за высокие достижения в государственной, производственной, научно-исследовательской, социально-культурной, общественной и благотворительной деятельности, позволившей существенным образом улучшить условия жизни людей, за заслуги в подготовке высококвалифицированных кадров, воспитании подрастающего поколения, поддержании законности и правопорядка.

Орден Почета носится на левой стороне груди и при наличии других орденов Российской Федерации располагается после ордена "За военные заслуги".

Описание ордена Почета

Знак ордена Почета из серебра с эмалью и представляет собой восьмиконечный крест. В центре — круглый медальон, покрытый белой эмалью, с объемным изображением Государственного герба Российской Федерации, окаймленного лавровым венком. Диаметр знака ордена 42 мм. На оборотной стороне знака — номер ордена.

Знак ордена при помощи ушка и кольца соединяется с пятиугольной колодкой, обтянутой шелковой муаровой лентой синего цвета с белой продольной полоской. Ширина ленты 24 мм, ширина белой полоски 2,5 мм. Белая полоска отстоит от правого края ленты на 5 мм.